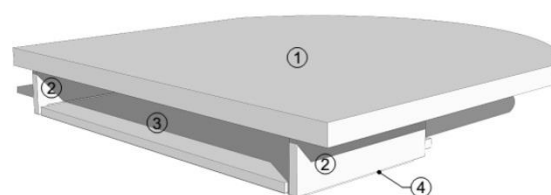
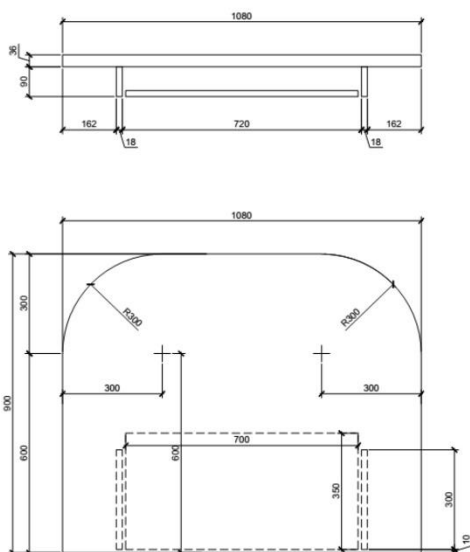

Locul livrării bunurilor din Anexele nr. 12.1, 12.2, 12.3, 12.4, 12.5, 12.6, 12.7:

- CM Leova, or. Leova, str. Bogdan P. Hașdeu, 2/B – 1 set;
- CM Cantemir, or. Cantemir, str. Basarabia, 4 – 1 set;
- CM Anenii Noi, or. Anenii Noi, str. A.Suvorov, 2B – 1 set.

NOTĂ: Elementele de mobilier din Anexele grupate mai jos vor fi prevăzute cu conexiuni rigide între ele:

- 12.1 și 12.3;
- 12.1 și 12.4;
- 12.1 și 12.5;
- 12.1 și 12.6.

Masă ghișeu – 10 buc.**BORDEROU ELEMENTE**

Nr. poz.	DENUMIRE	DIMENSIUNI mm	MATERIAL	CULOARE	CANTITATE
1	BLAT MASA	900x1080x36	LAMINAT	SUR DECHIS	1
2	ELEMENT MASA	90x300x18	LAMINAT	SUR DECHIS	2
3	ELEMENT MASA	700x350x18	LAMINAT	SUR DECHIS	1
4	SINA GLISARE SERTARE		METAL	ALB	2

Denumirea bunurilor	Unitatea de măsură	Cantitatea	Specificația tehnică și cerințe obligatorii	Suma estimativă, lei fără TVA
12.1 Masă ghișeu	Buc.	10	Dimensiuni: 1080x900 mm din Pal melaminat EGGER U708 de grosime 36mm, prelucrată cu cant abs 42/2, suport pentru tastieră din pal melaminat cu grosimea de 18 mm, prelucrată cu abs 0,5 mm și glisieră cu deschidere lentă, metal/plastic. Se execută conform proiectului de execuție.	12 250,00

Etajeră-1 – 10 buc.

ETAJERA - 1

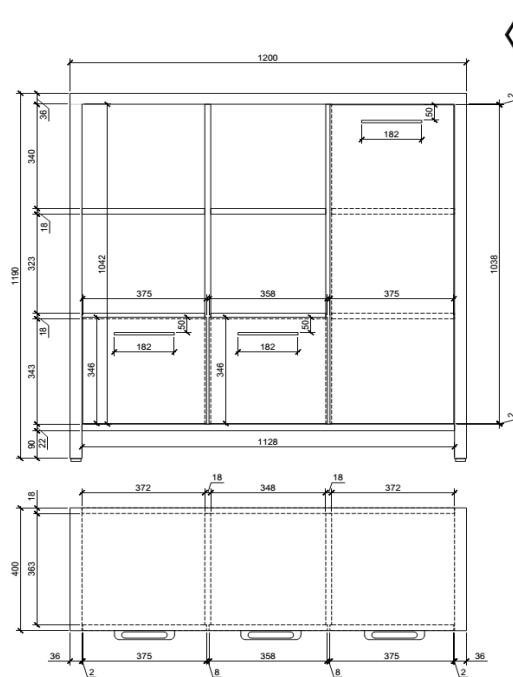
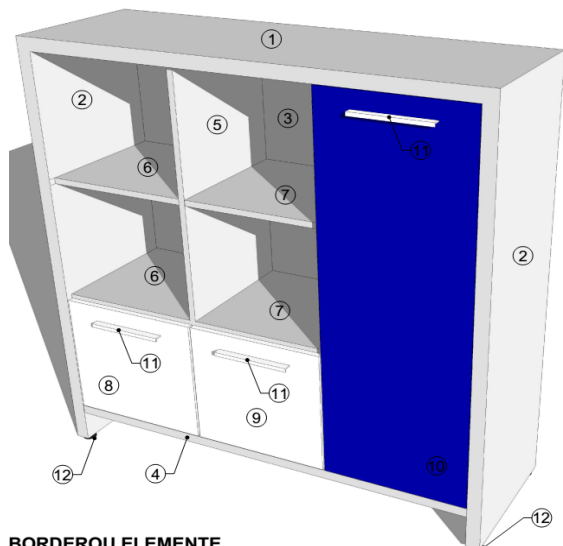

BORDEROU ELEMENTE

Nr. poz.	DENUMIRE	DIMENSIUNI mm	MATERIAL	CULOARE	CANTITATE
1	ELEMENT ETAJERA	1200x400x36	LAMINAT	SUR DECHIS	1
2	ELEMENT ETAJERA	1154x400x36	LAMINAT	SUR DECHIS	2
3	ELEMENT ETAJERA	1128x1042x18	LAMINAT	SUR DECHIS	1
4	ELEMENT ETAJERA	1128x400x22	LAMINAT	SUR DECHIS	1
5	ELEMENT ETAJERA	1042x363x18	LAMINAT	SUR DECHIS	2
6	ELEMENT ETAJERA	372x363x18	LAMINAT	SUR DECHIS	4
7	ELEMENT ETAJERA	352x363x18	LAMINAT	SUR DECHIS	2
8	USA ETAJERA	375x346x18	LAMINAT	ALB	1
9	USA ETAJERA	358x346x18	LAMINAT	ALB	1
10	USA ETAJERA	375x1038x18	LAMINAT	ALBASTRU	1
11	MINER	182x30x8	METAL	CROM	3
12	PICIOR NIVELARE REGLABIL		PLASTIC+METAL	NEGRU	4
	BALAMALE USA				6
	LACATA INCASTRABILA				1

NOTA: Imbinarile intre elementele marcate cu * se finalizeaza fara rosii

Denumirea bunurilor	Unitatea de măsură	Cantitatea	Specificația tehnică și cerințe obligatorii	Suma estimativă, lei fără TVA
12.2 Etajeră-1	Buc.	10	Etajera 1200x400x1200, din Pal melaminat EGGER U708 / U525 de grosime 36mm, prelucrată cu cant abs 42/2 și Pal melaminat EGGER de grosime 18mm, prelucrată cu cant abs 22/2, picior incorporat reglabil din metal/plastic, mecanisme pentru sertare analog Smart Slide, minere metal cromate analog Gamet, balamale cu amortizoare, lacăt încadrat. Se execută conform proiectului de execuție.	29 400,00

Etajeră ghișeu – 10 buc.

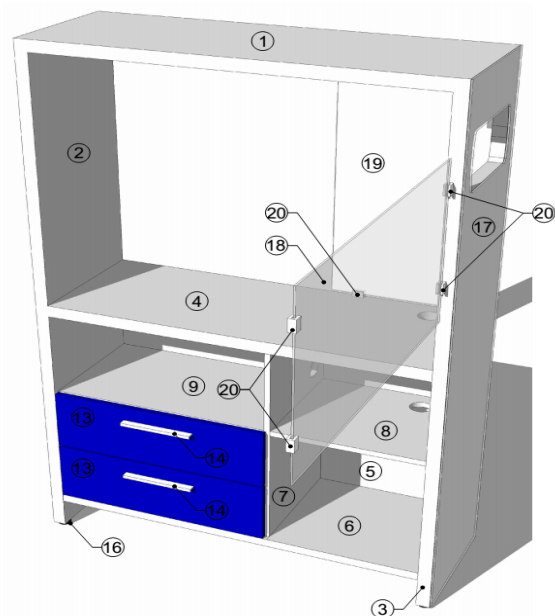
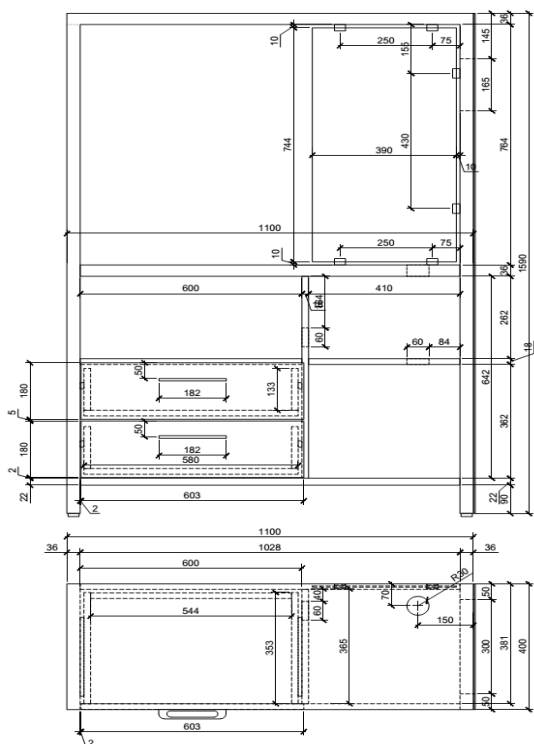

BORDEROU ELEMENTE

Nr. poz.	DENUMIRE	DIMENSIUNI mm	MATERIAL	CULOARE	CANTITATE
1	ELEMENT ETAJERA	1100x400x36	LAMINAT	SUR DECHIS	1
2	ELEMENT ETAJERA	1554x400x36	LAMINAT	SUR DECHIS	1
3	ELEMENT ETAJERA (cu decupaj pentru monitor Q-LED, dimensiunea decupajului de concretizat pe loc)	1554x400x36	LAMINAT	SUR DECHIS	1
4	ELEMENT ETAJERA	1028x400x36	LAMINAT	SUR DECHIS	1
5	ELEMENT ETAJERA	1028x642x18	LAMINAT	SUR DECHIS	1
6	ELEMENT ETAJERA	1028x400x22	LAMINAT	SUR DECHIS	1
7	ELEMENT ETAJERA	642x365x18	LAMINAT	SUR DECHIS	1
8	ELEMENT ETAJERA	410x365x18	LAMINAT	SUR DECHIS	1
9	ELEMENT ETAJERA	600x367x18	LAMINAT	SUR DECHIS	2
10	ELEMENT SERTAR	353x133x18	LAMINAT	SUR DECHIS	4
11	ELEMENT SERTAR	548x133x18	LAMINAT	SUR DECHIS	2
12	ELEMENT SERTAR	580x353x18	LAMINAT	SUR DECHIS	2
13	FATADA SETAR	603x180x18	LAMINAT	ALBASTRU	2
14	MINER	182x30x8	METAL	CROM	2
15	SINA GLISARE SERTARE		METAL	ALB	4
16	PICIOR NIVELARE REGLABIL		PLASTIC+METAL	NEGRU	4
17	ELEMENT (cu decupaj pentru monitor Q-LED, dimensiunea decupajului de concretizat pe loc)	1590x400x4	STICLA SECURIZATA	ALB	1
18	ELEMENT	1080x450x8	STICLA SECURIZATA	TRANSPARENTA	1
19	ELEMENT	744x390x8	STICLA SECURIZATA	MAT	1
20	ELEMENT FIXARE STICLA		METAL	CROM	10

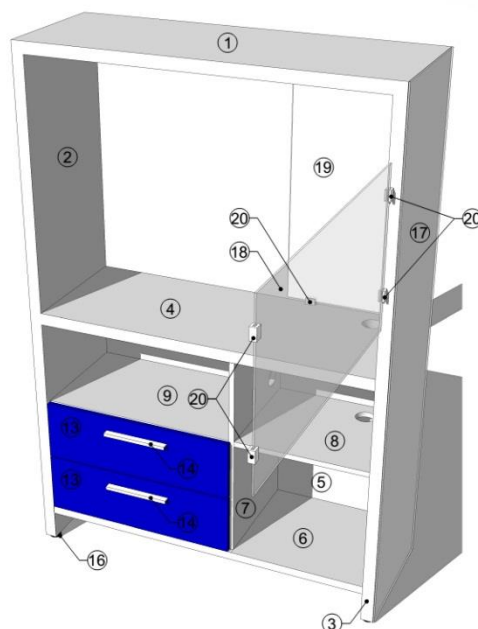

NOTA: Imbinarile intre elementele marcate cu * se finiseaza fara rost vizibil.

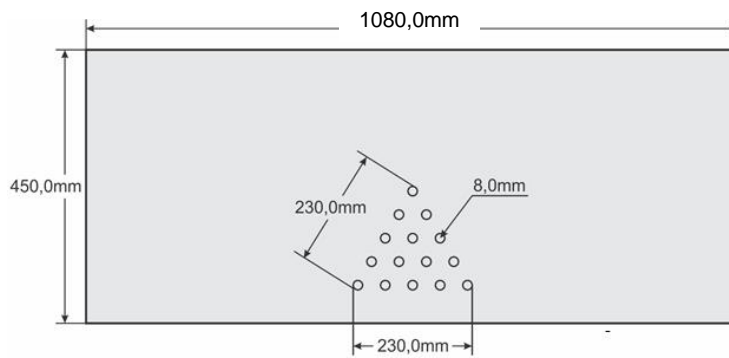

Sticlă securizată transparentă

Denumirea bunurilor	Unitatea de măsură	Cantitatea	Specificația tehnică și cerințe obligatorii	Suma estimativă, lei fără TVA
12.3 Etajeră Ghișeu	Buc.	10	Dimensiuni: 1100x400x1600 mm, din Pal melaminat EGGER U70 /U525 de grosime 36 mm, prelucrată cu cant abs 42/2 și Pal melaminat EGGER de grosime 18 mm, prelucrată cu cant abs 22/2, picior incorporat reglabil din metal/plastic, mecanisme pentru sertare analog Smart Slide, capace cablu în blat, minere metal cromate analog Gamet, sticlă securizată de 8 mm transparentă, albă și mată, elemente de fixare sticlă cromate. Sticlă securizată transparentă are perforații.	68 900,00

Pazie masă ghișeu – 10 buc.

PAZIE MASA GHISEU

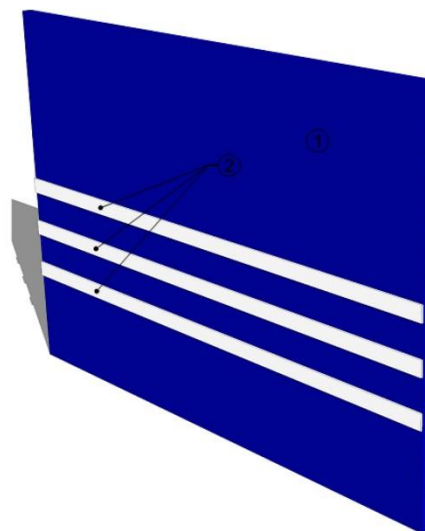
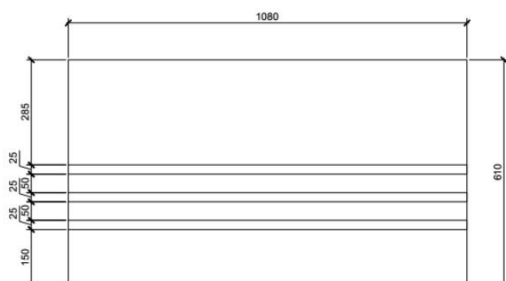

BORDEROU ELEMENTE

Nr. poz.	DENUMIRE	DIMENSIUNI mm	MATERIAL	CULOARE	CANTITATE
1	ELEMENT	1080x610x18	LAMINAT	ALBASTRU	1
2	ELEMENT	1080x25x5	LAMINAT	ALB	3
3	VINCLU DE IMBINARE	30x70x15	METAL	SUR DECHIS	2
4	PLACA DE IMBINARE	70x15	METAL	SUR DECHIS	2

Denumirea bunurilor	Unitatea de măsură	Cantitatea	Specificația tehnică și cerințe obligatorii	Suma estimativă, lei fără TVA
12.4 Pazie masă ghișeu	Buc.	10	Dimensiuni: 610x1080x18 mm, din Pal melaminat EGGER U525/W980 de grosime 18 mm, prelucrată cu cant abs 22/2, pe partea din față a fașadei se aplică fâșii din pal melaminat analog Egger de 5mm, montarea are loc cu ajutorul unor plăci metalice și a unui vinclu de îmbinare.	5 000,00

Element închidere ghiseu 1 – 3 buc.

ELEMENT INCHIDERE GHISEU - 1

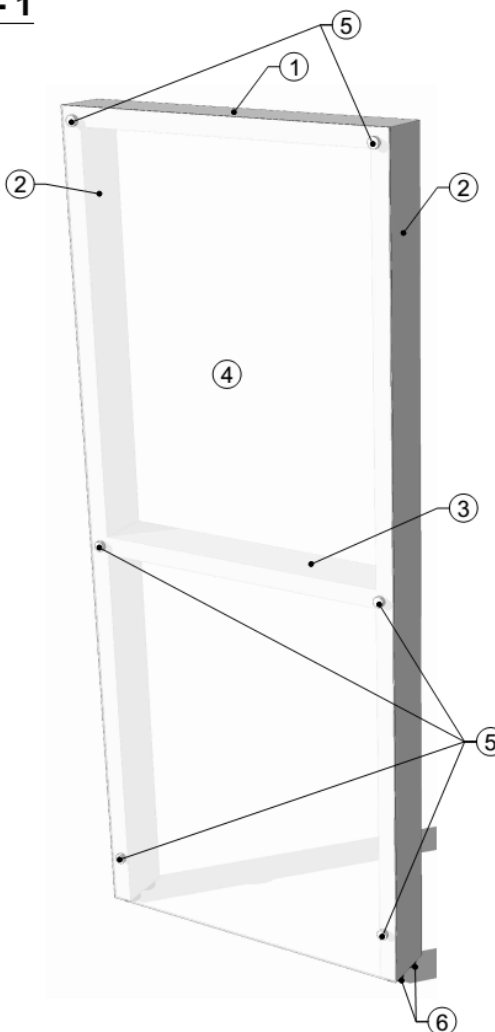
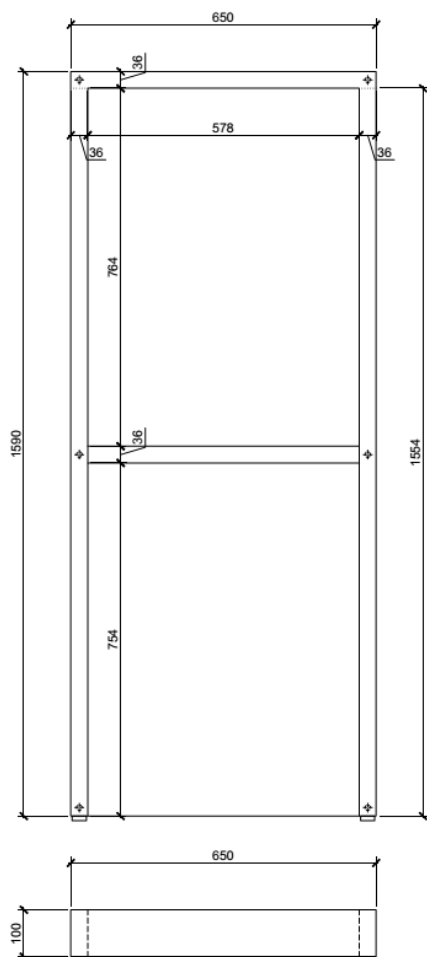

BORDEROU ELEMENTE

Nr. poz.	DENUMIRE	DIMENSIUNI mm	MATERIAL	CULOARE	CANTITATE
1	ELEMENT	650x100x36	LAMINAT	SUR DECHIS	1
2	ELEMENT	1554x100x36	LAMINAT	SUR DECHIS	2
3	ELEMENT	578x100x36	LAMINAT	SUR DECHIS	1
4	ELEMENT	1590x650x8	STICLA SECURIZATA	MAT	1
5	ELEMENT FIXARE STICLA		METAL	CROM	6
6	PICIOR NIVELARE REGLABIL		PLASTIC+METAL	NEGRU	4

Denumirea bunurilor	Unitatea de măsură	Cantitatea	Specificația tehnică și cerințe obligatorii	Suma estimativă, lei fără TVA
12.5 Element închidere ghișeu - 1	Buc.	3	Dimensiuni: 650x100x1600 mm, din Pal melaminat EGGER U708 de grosime 36 mm, prelucrată cu cant abs 42/2, sticlă securizată mată, picioare incorporate reglabile din metal/plastic, elemente metalice de fixare a sticlei cu capace cromate.	8 835,00

Element închidere ghișeu 2 – 3 buc.

ELEMENT INCHIDERE GHISEU - 2

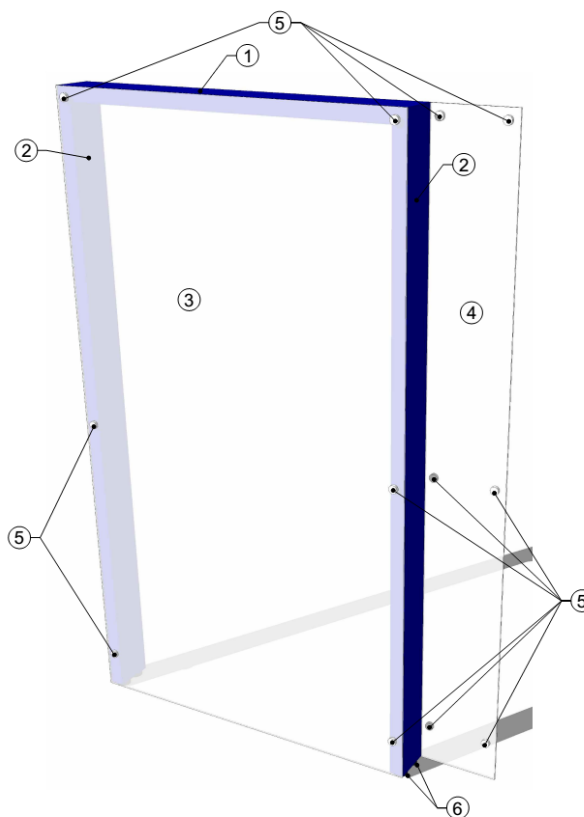
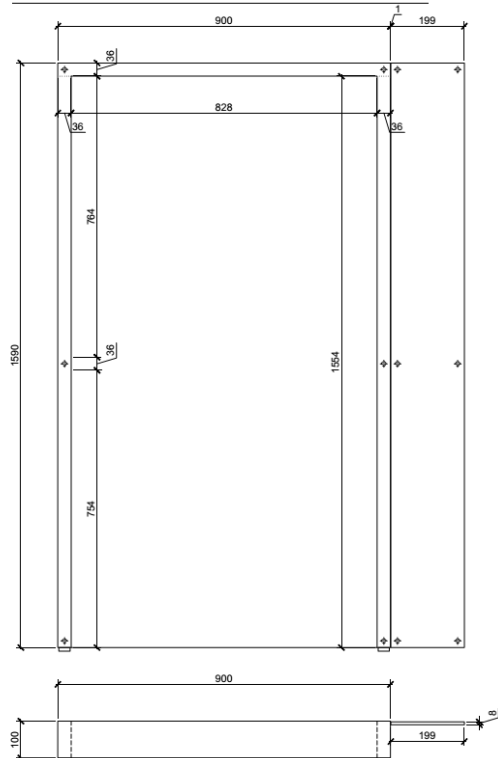

BORDEROU ELEMENTE

Nr. poz.	DENUMIRE	DIMENSIUNI mm	MATERIAL	CULOARE	CANTITATE
1	ELEMENT	900x100x36	LAMINAT	ALBASTRU	1
2	ELEMENT	1554x100x36	LAMINAT	ALBASTRU	2
3	ELEMENT	1590x900x8	STICLA SECURIZATA	MAT	1
4	ELEMENT	1590x199x8	STICLA SECURIZATA	MAT	1
5	ELEMENT FIXARE STICLA		METAL	CROM	12
6	PICIOR NIVELARE REGLABIL		PLASTIC+METAL	NEGRU	4

NOTA: Imbinarile intre elementele marcate cu

Denumirea bunurilor	Unitatea de măsură	Cantitatea	Specificația tehnică și cerințe obligatorii	Suma estimativă, lei fără TVA
12.6 Element închidere ghișeu - 2	Buc.	3	Dimensiuni: 900x100x1600 mm, din Pal melaminat EGGER U708 de grosime 36 mm, prelucrată cu cant abs 42/2, sticlă securizată mată, picioare incorporate reglabile din metal/plastic, elemente metalice de fixare a sticlei cu capace cromate.	11 400,00

Scaune pentru zona de așteptare – 40 buc.

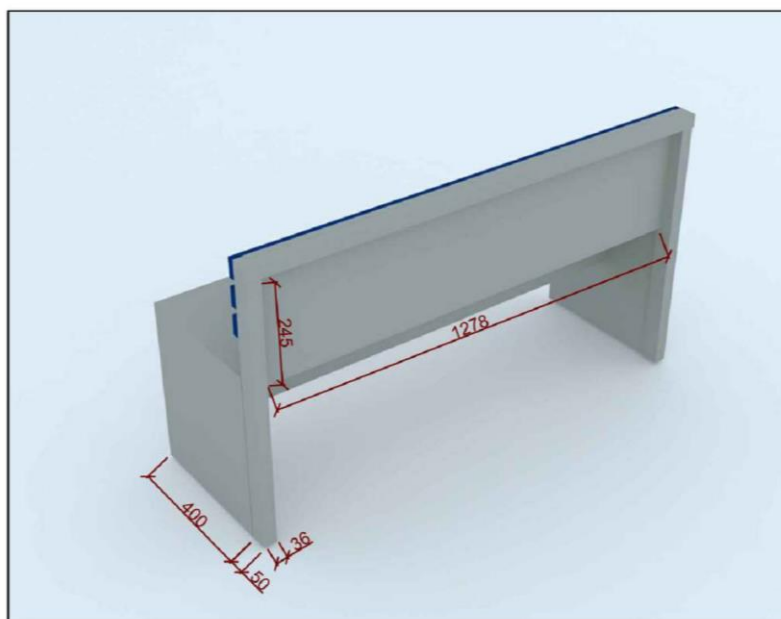
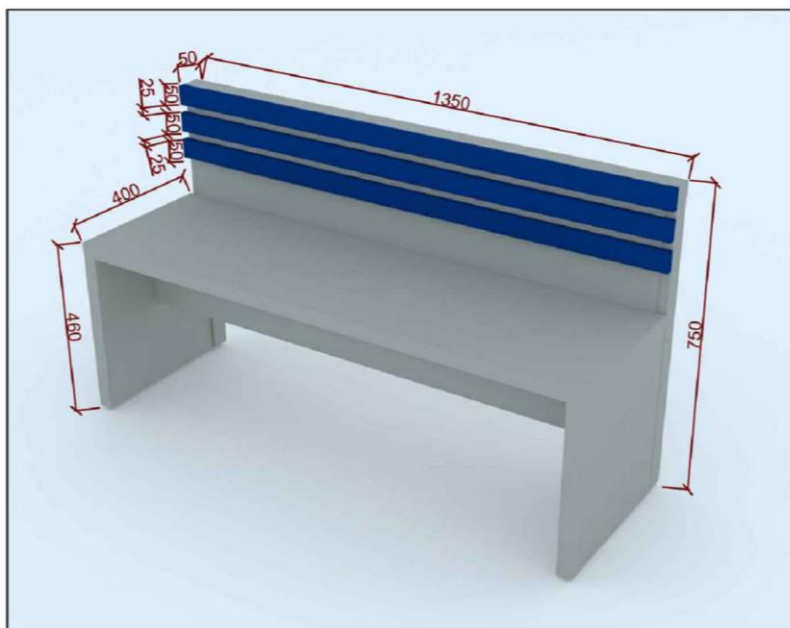

Denumirea bunurilor	Unitatea de măsură	Cantitatea	Specificația tehnică și cerințe obligatorii	Suma estimativă, lei fără TVA
12.7 Scaune pentru zona de așteptare	Buc.	40	Dimensiuni: 1350x450x750 mm, realizat din Pal, grosimea 36 mm și 18 mm echivalent Egger U708 st9 gri-deschis în combinație cu Pal echivalent U525 st9 albastru Delft. Conform Anexei nr. 22.	80 000,00