

DENUMIRE	Aria, m <sup>2</sup>	22 WC	2,53 <sup>5</sup>	45 VESTIAR	18,68 <sup>5</sup>
01 DORMITOR	48,49 <sup>5</sup>	23 WC	2,53 <sup>5</sup>	46 HOL	11,93 <sup>5</sup>
02 LAVOAR	9,93	24 HOL	4,34	47 HOL	15,16 <sup>5</sup>
03 WC	2,53 <sup>5</sup>	25 BUFET	3,32	48 BUFET	3,32
04 WC	2,53 <sup>5</sup>	26 VESTIAR	19,28	48 SALA DE GRUPA	48,79
05 HOL	5,58	27 VESTIAR	18,68 <sup>5</sup>	49 HOL	4,34
06 SALA DE GRUPA	48,49 <sup>5</sup>	28 HOL	12,40	50 DORMITOR	48,49 <sup>5</sup>
07 BUFET	3,32	29 HOL	15,59 <sup>5</sup>	51 WC	2,46
08 VESTIAR	18,40 <sup>5</sup>	30 BUFET	3,32	52 WC	2,46
09 VESTIAR	18,40 <sup>5</sup>	31 HOL	4,65	53 LAVOAR	10,80
10 HOL	11,93 <sup>5</sup>	32 DORMITOR	49,98	54 SALA DE GRUPA	48,49 <sup>5</sup>
11 BIROU	15,16 <sup>5</sup>	33 WC	2,46	<b>TOTAL</b>	<b>926,42<sup>5</sup> m<sup>2</sup></b>
13 HOL	4,65	34 WC	2,46		
14 DORMITOR	49,38 <sup>5</sup>	35 LAVOAR	10,98		
15 BUFET	3,32	36 SALA DE GRUPA	49,98		
15 WC	2,53 <sup>5</sup>	38 LAVOAR	10,71		
16 WC	2,53 <sup>5</sup>	39 WC	2,46		
17 LAVOAR	11,47 <sup>5</sup>	40 WC	2,46		
18 SALA DE GRUPA	49,38 <sup>5</sup>	41 HOL	4,34		
19 SALA DE GRUPA	49,38 <sup>5</sup>	42 DORMITOR	48,79		
20 LAVOAR	11,34	43 BUFET	3,32		
21 DORMITOR	49,38 <sup>5</sup>	44 VESTIAR	18,68 <sup>5</sup>		

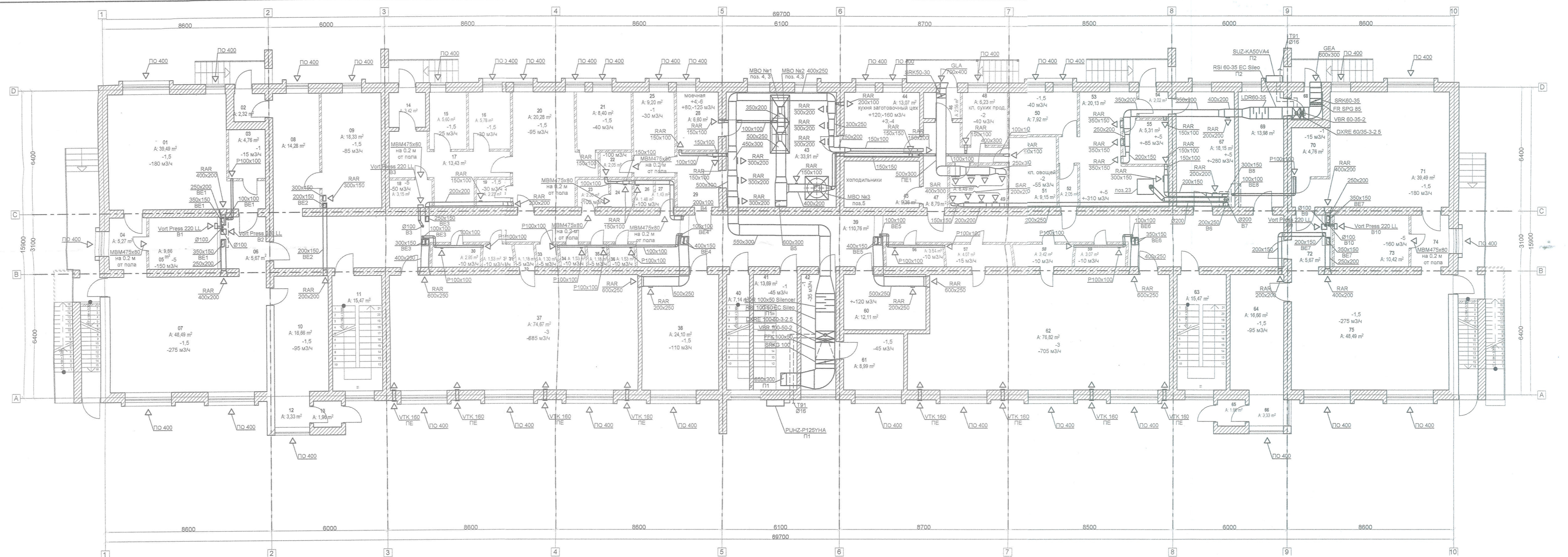



Denumire	Aria, m <sup>2</sup>	22 WC	2,05	44 BUCATARIE	13,06 <sup>5</sup>	66 HOL	3,33
01 DORMITOR	39,49 <sup>5</sup>	23 LAVOAR	2,30	45 CAM. FRIGORIFICA	9,36	67 SPALATORIE	18,15
02 HOL	2,32	24 WC	1,53	46 HOL	2,56 <sup>5</sup>	68 HOL	2,32
03 DEP.	4,76 <sup>5</sup>	25 VESTIAR	9,19 <sup>5</sup>	47 HOL	8,79	68 HOL	13,98 <sup>5</sup>
04 LAVOAR	5,26 <sup>5</sup>	26 LAV.	1,43	48 S. PREPARARE	6,23 <sup>5</sup>	70 DEP.	4,75 <sup>5</sup>
05 WC	10,42	27 WC	1,48	49 INCAPEREA COMPRESOARE	6,49	71 DORMITOR	39,49 <sup>5</sup>
06 HOL	5,67	28 SPALATORIE	6,60	50 BIROU	7,92	72 HOL	5,67
07 SALA DE GRUPA	48,49 <sup>5</sup>	29 HOL	6,22 <sup>5</sup>	51 DEPOZITARE	9,15	73 WC	10,42
08 HOL	14,28	30 DEP.	2,95	52 HOL	2,05	74 LAVOAR	5,26 <sup>5</sup>
09 CABINET	18,32 <sup>5</sup>	31 DEP.	1,53 <sup>5</sup>	53 CALCATORIE	20,13	75 SALA DE GRUPA	48,49 <sup>5</sup>
10 VESTIAR	16,66	32 DEP.	1,18	54 HOL	2,02 <sup>5</sup>	<b>TOTAL</b>	<b>956,83 m<sup>2</sup></b>
11 CASA SCARII	15,47	33 DEP.	1,30	55 USCATORIE	5,31		
12 HOL	3,33	34 DEP.	1,53 <sup>5</sup>	56 DEP.	3,54		
13 HOL	1,96	35 DEP.	1,18	57 DEP.	4,07		
14 HOL	3,42	36 DEP.	1,53 <sup>5</sup>	58 DEP.	3,42		
15 IZOLATOR	5,60 <sup>5</sup>	37 SALA DE MUZICA	74,67 <sup>5</sup>	59 DEP.	3,07		
16 IZOLATOR	5,78	38 SALA	24,10	60 BIROU	12,11 <sup>5</sup>		
17 HOL	13,43	39 HOL	110,75 <sup>5</sup>	61 BIROU	8,99		
18 WC.	3,14 <sup>5</sup>	40 C. SCARII	7,14	62 SALA SPORT	76,82		
19 S. PREPARARE	2,23	41 AUXILIARA	13,68 <sup>5</sup>	63 CASA SCARII	15,47		
20 CABINET MEDICAL	20,28	42 AUXILIARA	10,71	64 VESTIAR	16,66		
21 SALA TRATAMENTE	8,40	43 BUCATARIE	33,91 <sup>5</sup>	65 HOL	1,95		



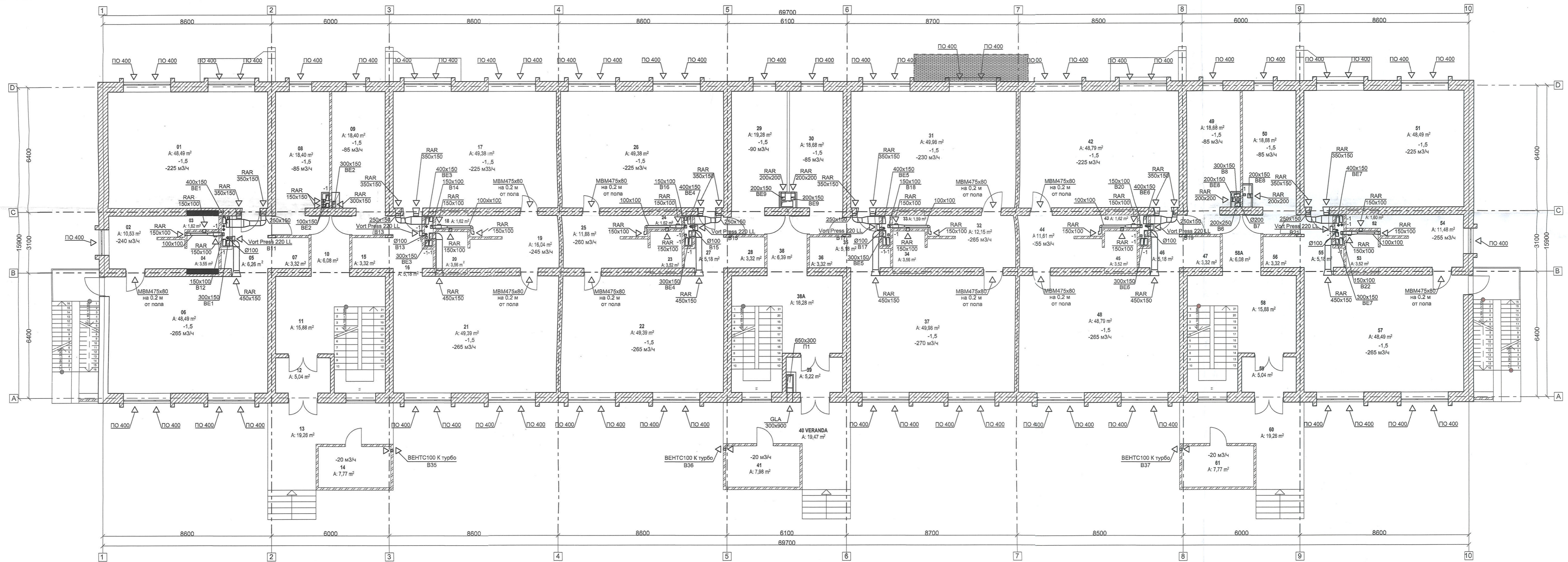

DENUMIRE	Aria, m <sup>2</sup>	22 SALA DE GRUPA	49,38 <sup>5</sup>	43 WC	1,61 <sup>5</sup>
01 DORMITOR	48,49 <sup>5</sup>	23 WC	3,52	44 LAVOAR	11,61
02 LAVOAR	10,53	24 WC	1,61 <sup>5</sup>	45 WC	3,52
03 WC	1,61 <sup>5</sup>	25 LAVOAR	11,88	46 HOL	5,18
04 WC	3,54 <sup>5</sup>	26 DORMITOR	49,38 <sup>5</sup>	47 BUFET	3,32
05 HOL	6,26 <sup>5</sup>	27 HOL	5,18	48 SALA DE GRUPA	48,79
06 SALA DE GRUPA	48,49 <sup>5</sup>	28 BUFET	3,32	49 VESTIAR	18,68 <sup>5</sup>
07 BUFET	3,32	29 VESTIAR	19,28	50 VESTIAR	18,68 <sup>5</sup>
08 VESTIAR	18,40 <sup>5</sup>	30 VESTIAR	18,68 <sup>5</sup>	51 DORMITOR	48,49 <sup>5</sup>
09 VESTIAR	18,40 <sup>5</sup>	31 DORMITOR	49,98	52 WC	1,59 <sup>5</sup>
10 HOL	6,07 <sup>5</sup>	32 LAVOAR	12,15	53 WC	3,52
11 HOL	15,88	33 WC	1,59 <sup>5</sup>	54 LAVOAR	11,47 <sup>5</sup>
12 HOL	5,04	34 WC	3,56 <sup>5</sup>	55 HOL	5,18
13 VERANDA	19,26	35 HOL	5,18	56 BUFET	3,32
14 AUXILIARA	7,77	36 BUFET	3,32	57 SALA DE GRUPA	48,49 <sup>5</sup>
15 BUFET	3,32	37 SALA DE GRUPA	49,98	58 HOL	15,88
16 HOL	5,18	38 HOL	6,38 <sup>5</sup>	58A HOL	6,07 <sup>5</sup>
17 DORMITOR	49,38 <sup>5</sup>	38A HOL	16,27 <sup>5</sup>	59 HOL	5,04
18 WC	1,61 <sup>5</sup>	39 HOL	5,22	60 VERANDA	19,26
19 LAVOAR	11,88	40 VERANDA	19,47	61 AUXILIARA	7,77
20 WC	3,56 <sup>5</sup>	41 AUXILIARA	7,98	<b>TOTAL</b>	<b>1.017,08 m<sup>2</sup></b>
21 SALA DE GRUPA	49,38 <sup>5</sup>	42 DORMITOR	48,79		



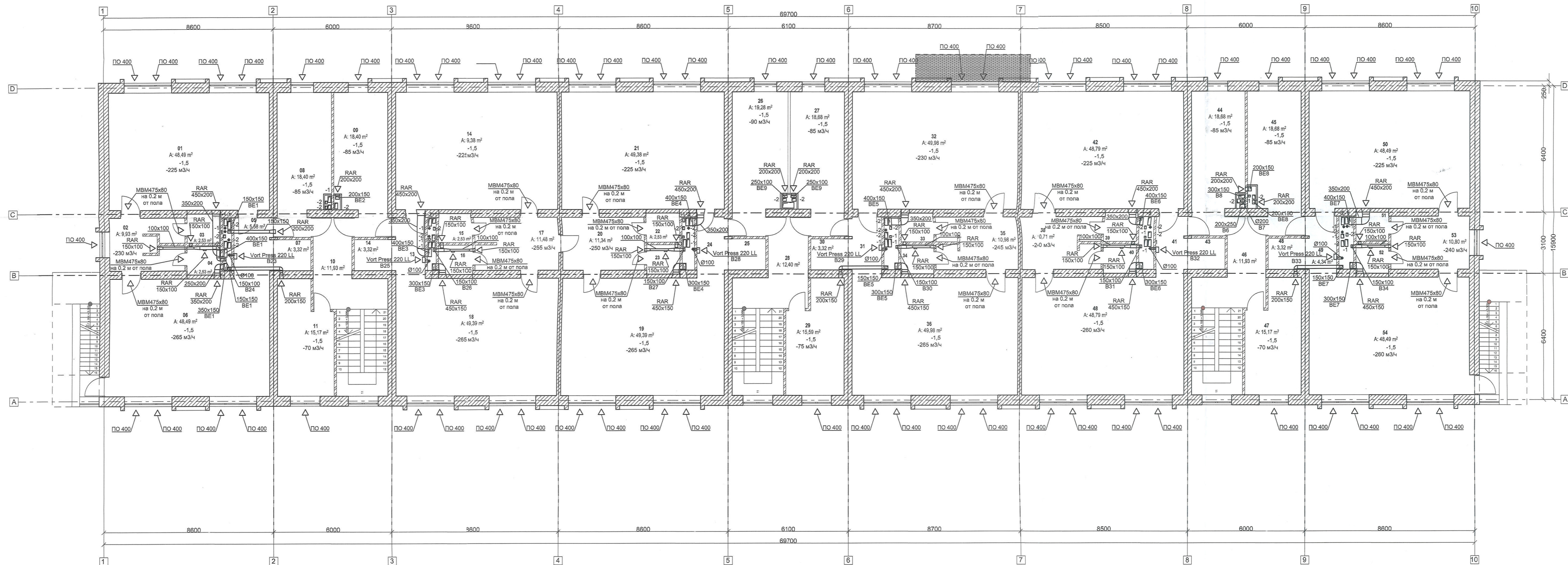

DENUMIRE	Aria, m <sup>2</sup>				
01 DORMITOR	48,49 <sup>5</sup>	22 WC	2,53 <sup>5</sup>	45 VESTIAR	18,68 <sup>5</sup>
02 LAVOAR	9,93	23 WC	2,53 <sup>5</sup>	46 HOL	11,93 <sup>5</sup>
03 WC	2,53 <sup>5</sup>	24 HOL	4,34	47 HOL	15,16 <sup>5</sup>
04 WC	2,53 <sup>5</sup>	25 BUFET	3,32	48 BUFET	3,32
05 HOL	5,58	26 VESTIAR	19,28	48 SALA DE GRUPA	48,79
06 SALA DE GRUPA	48,49 <sup>5</sup>	27 VESTIAR	18,68 <sup>5</sup>	49 HOL	4,34
07 BUFET	3,32	28 HOL	12,40	50 DORMITOR	48,49 <sup>5</sup>
08 VESTIAR	18,40 <sup>5</sup>	29 HOL	15,59 <sup>5</sup>	51 WC	2,46
09 VESTIAR	18,40 <sup>5</sup>	30 BUFET	3,32	52 WC	2,46
10 HOL	11,93 <sup>5</sup>	31 HOL	4,65	53 LAVOAR	10,80
11 BIROU	15,16 <sup>5</sup>	32 DORMITOR	49,98	54 SALA DE GRUPA	48,49 <sup>5</sup>
13 HOL	4,65	33 WC	2,46	<b>TOTAL</b>	<b>926,42<sup>5</sup> m<sup>2</sup></b>
14 DORMITOR	49,38 <sup>5</sup>	34 WC	2,46		
15 BUFET	3,32	35 LAVOAR	10,98		
15 WC	2,53 <sup>5</sup>	36 SALA DE GRUPA	49,98		
16 WC	2,53 <sup>5</sup>	38 LAVOAR	10,71		
17 LAVOAR	11,47 <sup>5</sup>	39 WC	2,46		
18 SALA DE GRUPA	49,38 <sup>5</sup>	40 WC	2,46		
19 SALA DE GRUPA	49,38 <sup>5</sup>	41 HOL	4,34		
20 LAVOAR	11,34	42 DORMITOR	48,79		
21 DORMITOR	49,38 <sup>5</sup>	43 BUFET	3,32		
		44 VESTIAR	18,68 <sup>5</sup>		



Схема системы отопления на отм. 6.600 в осях 1-6



Схема системы отопления на отм. 6.600 в осях 5-10



Распределительная гребенка №7

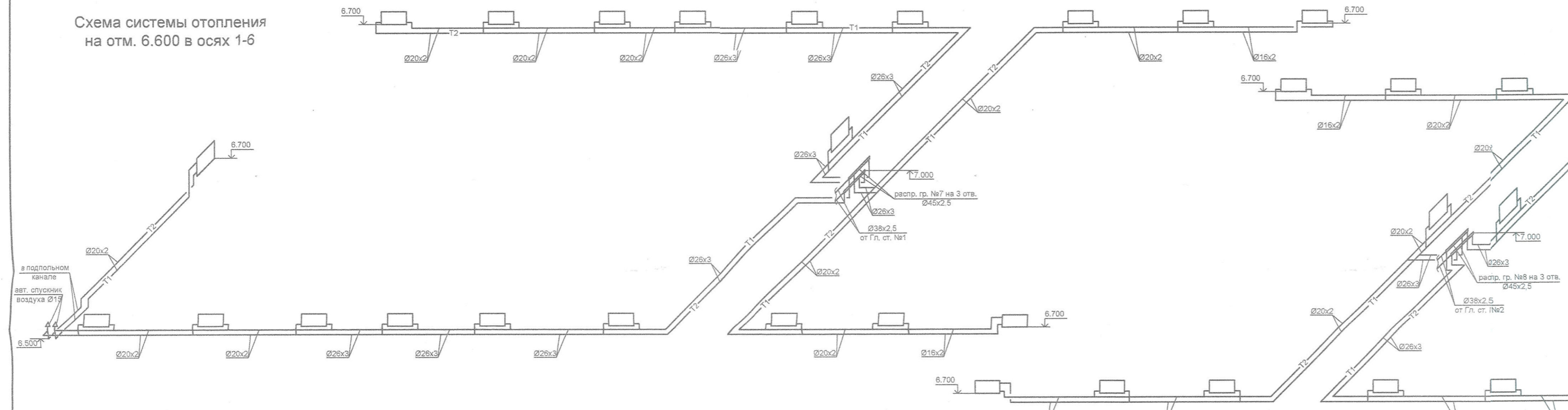
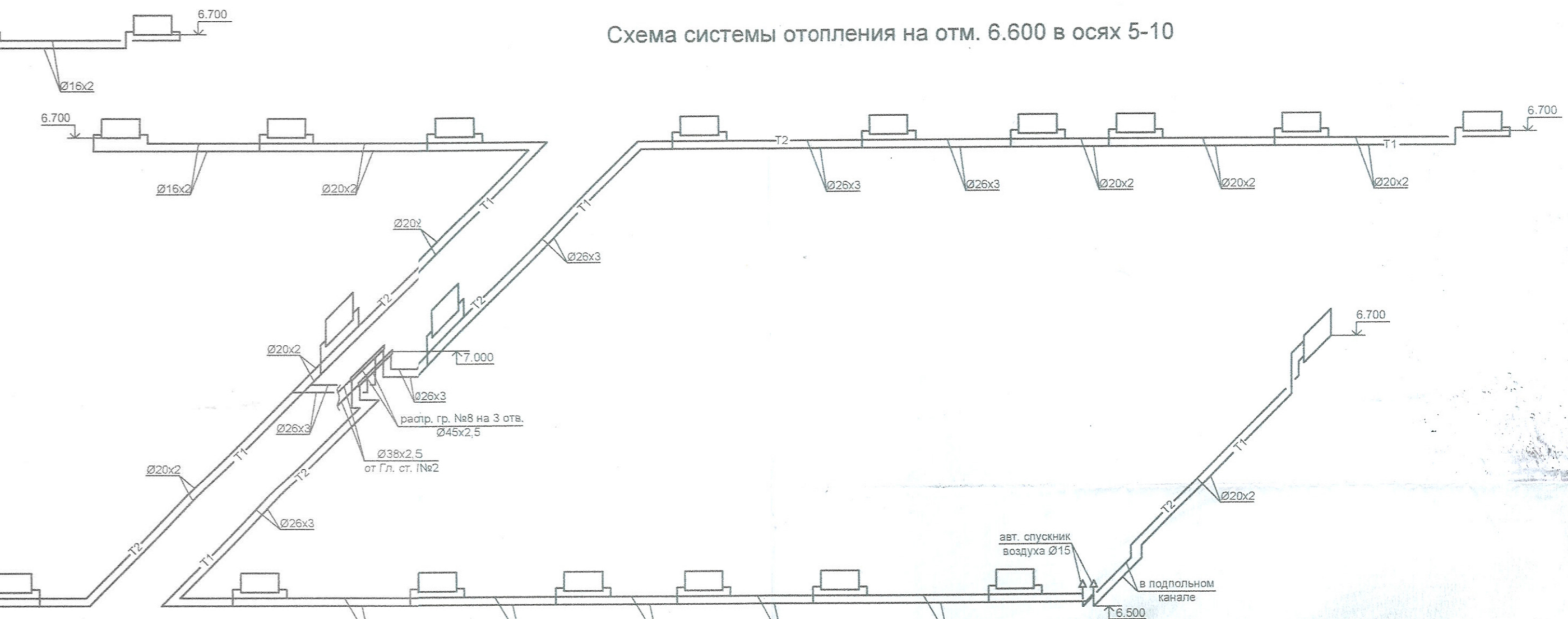
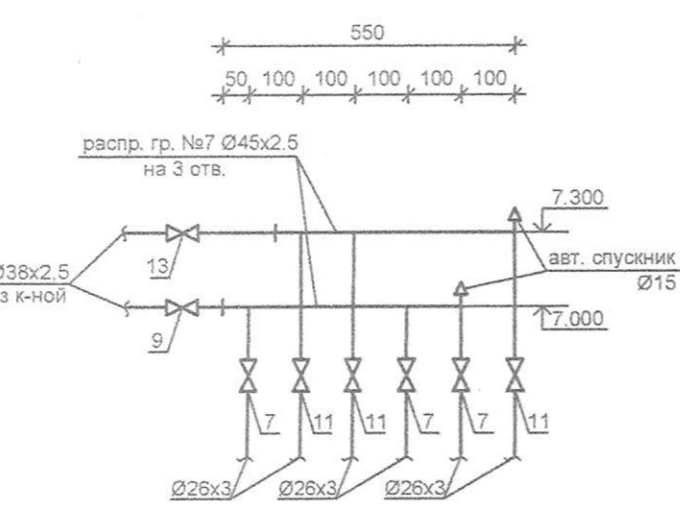

Распределительная гребенка №8

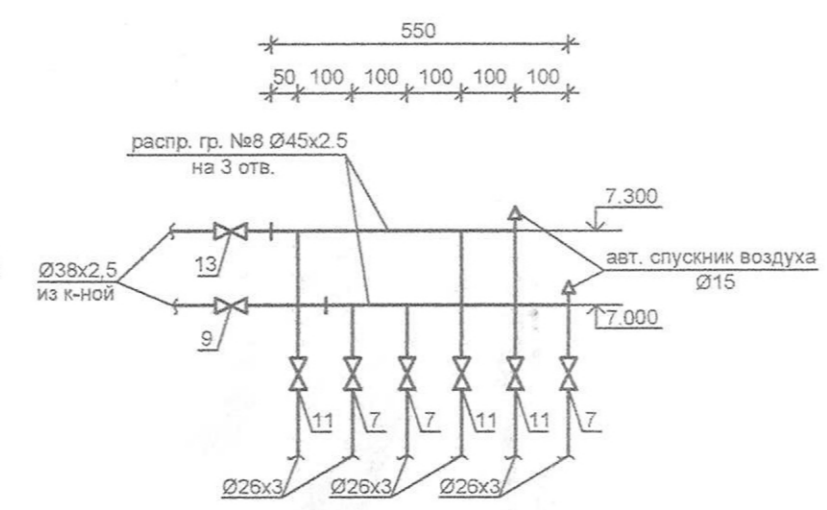

Распределительная гребенка №5

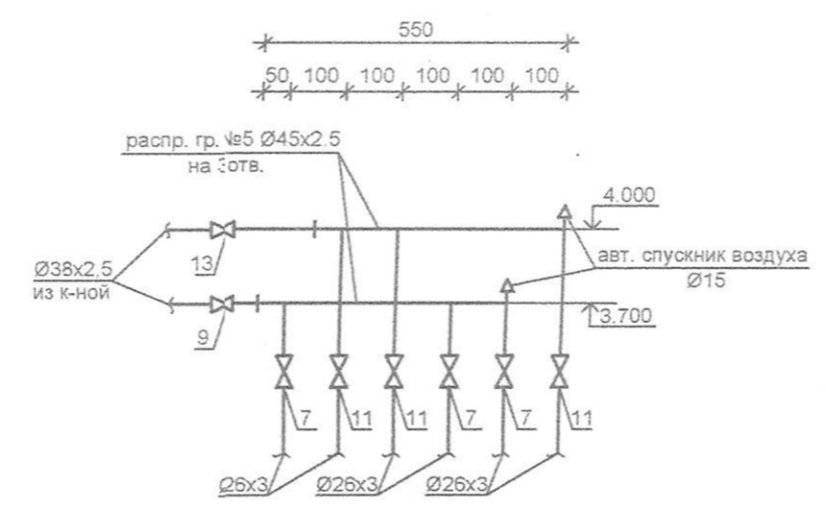

Распределительная гребенка №6



Схема системы отопления на отм. 3.300 в осях 5-10



Схема системы отопления на отм. 3.300 в осях 1-6



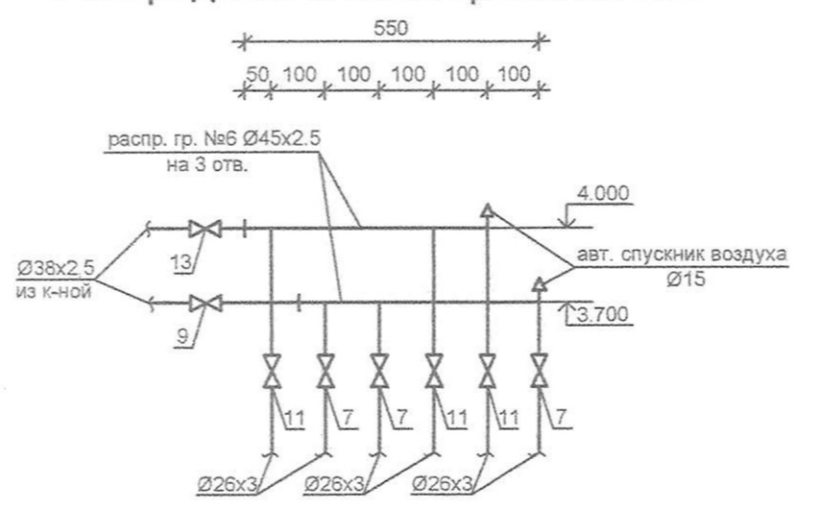

П1

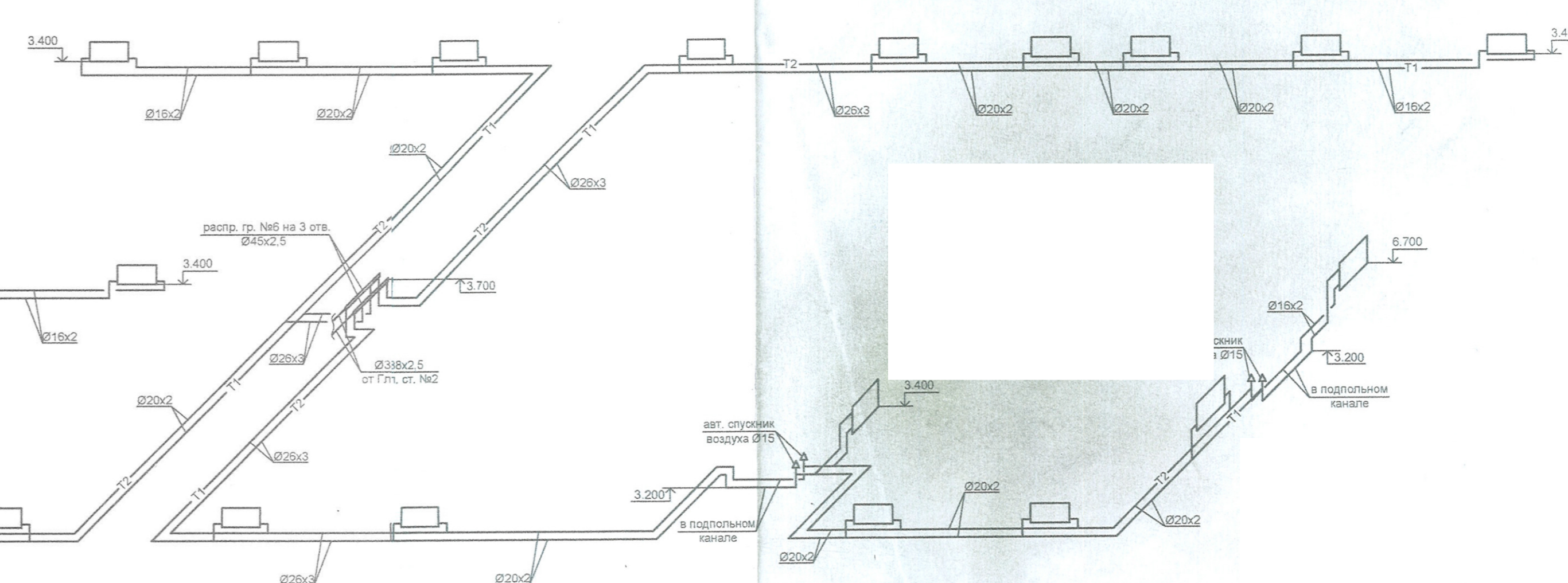
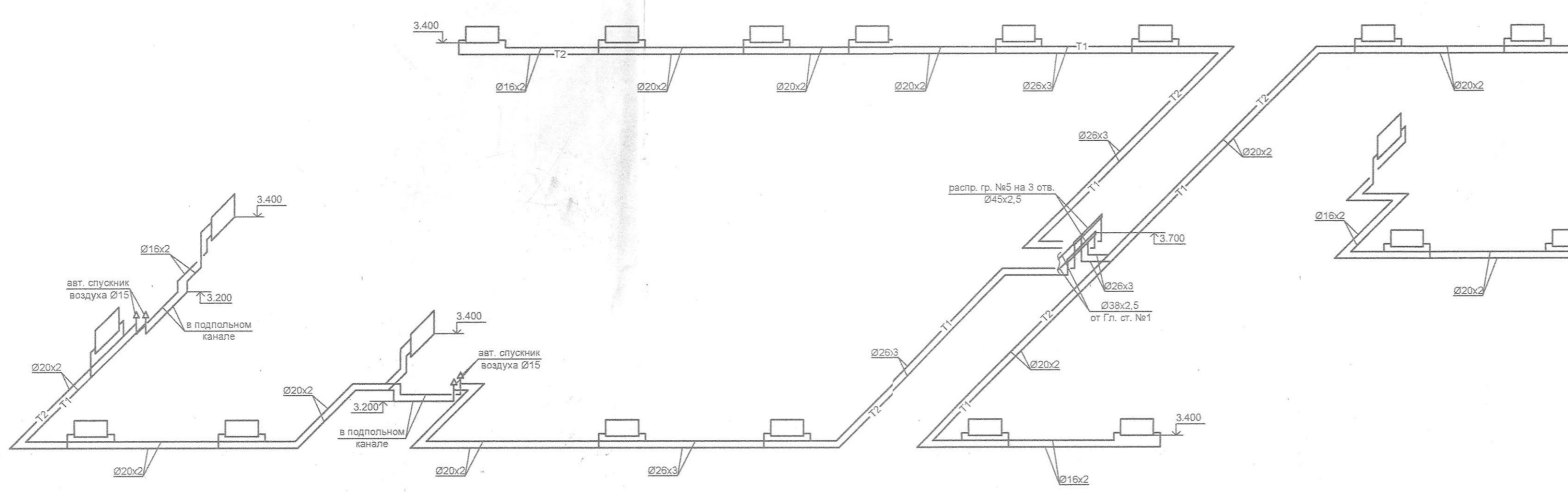
П2

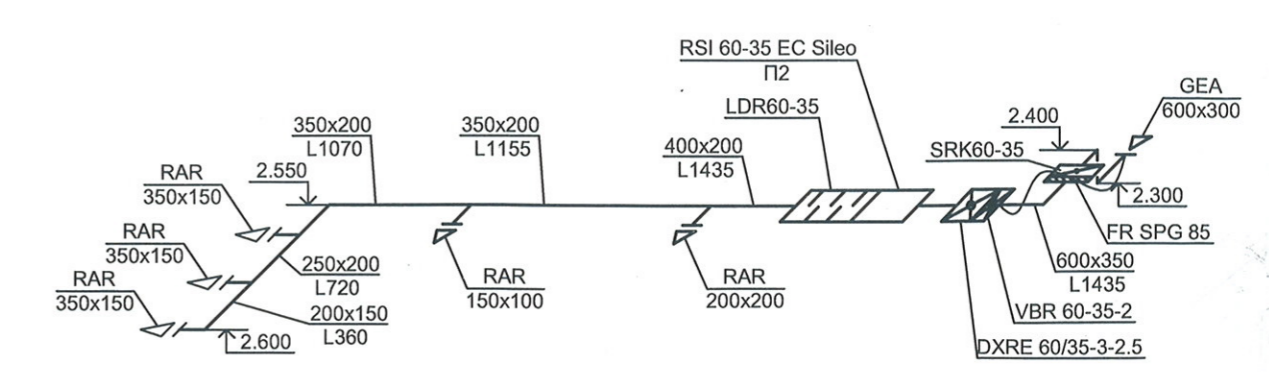
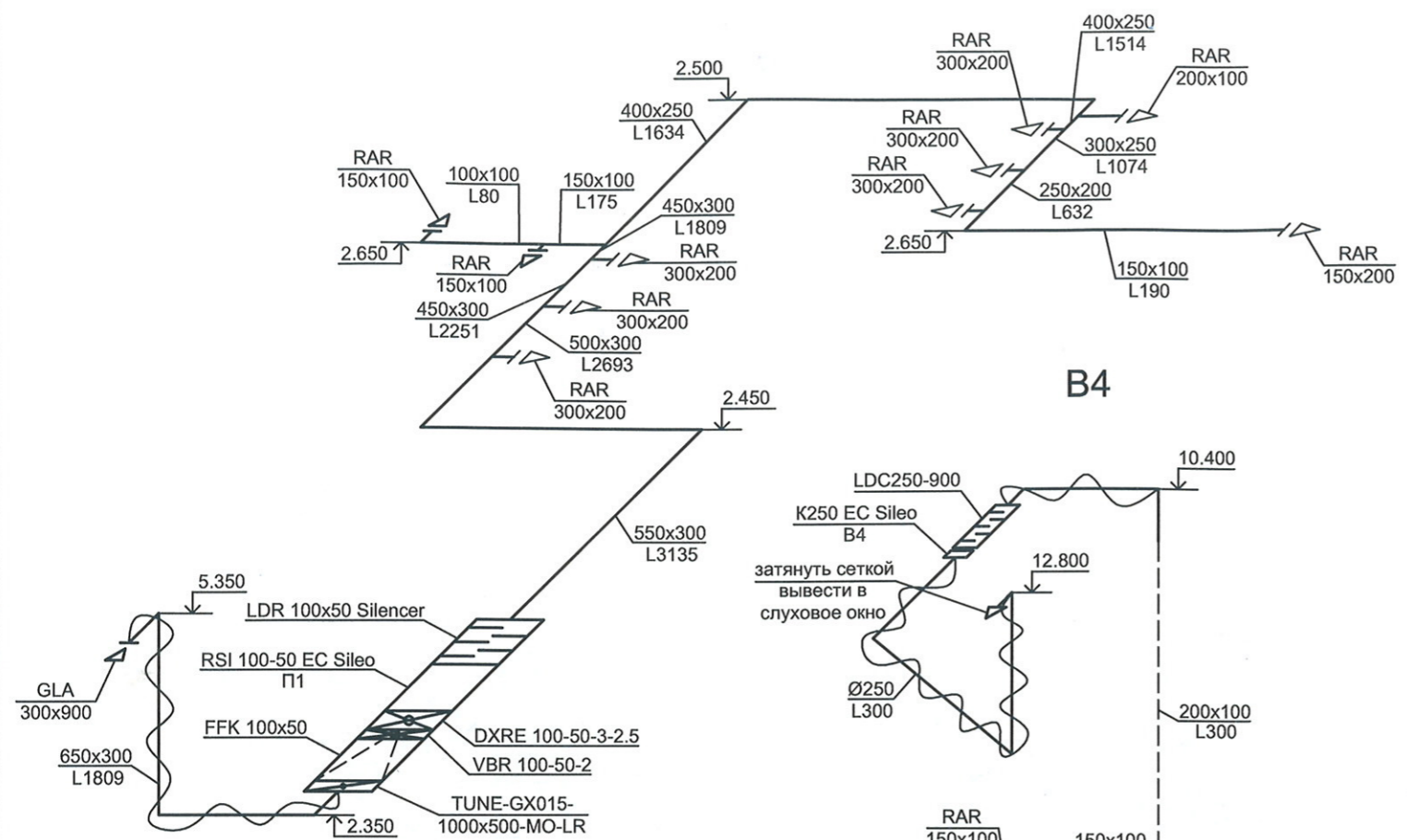

B4

B6

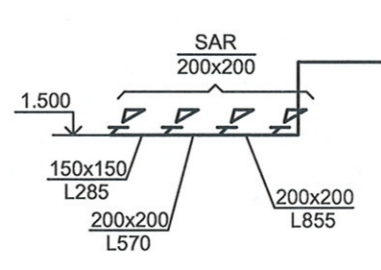
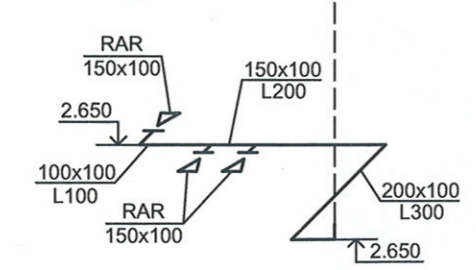
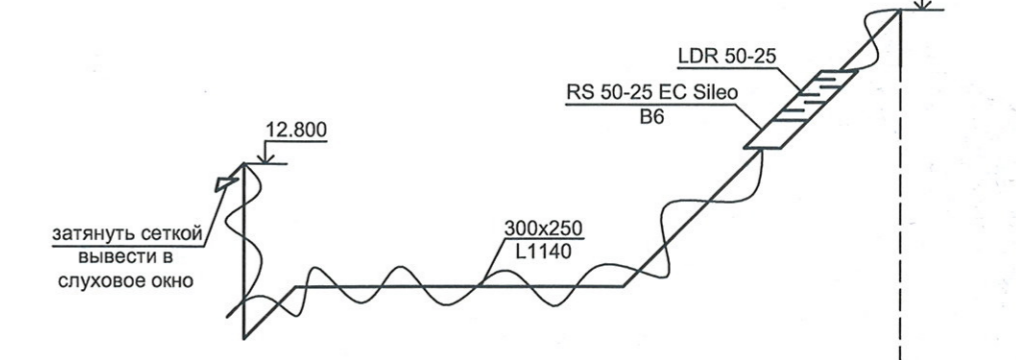
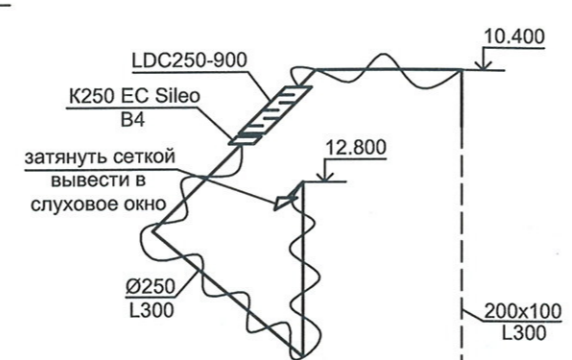

B11

B3

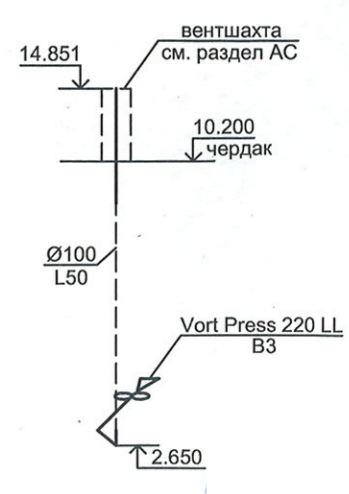
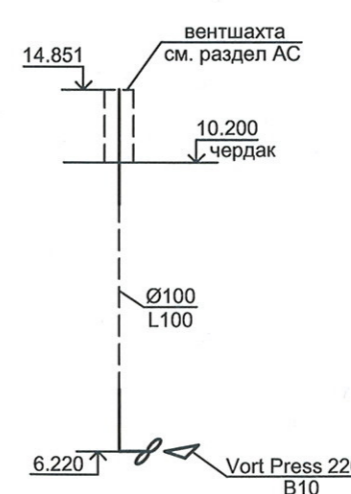

B5

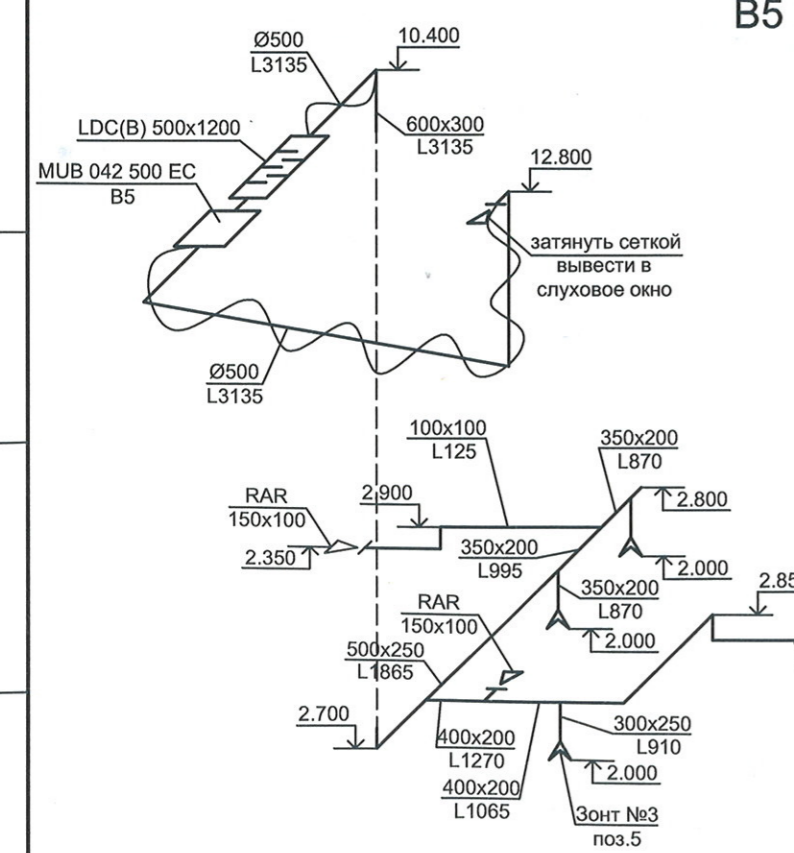

Инв. № подл.      Подпись и дата      Взам. инв. №



B12

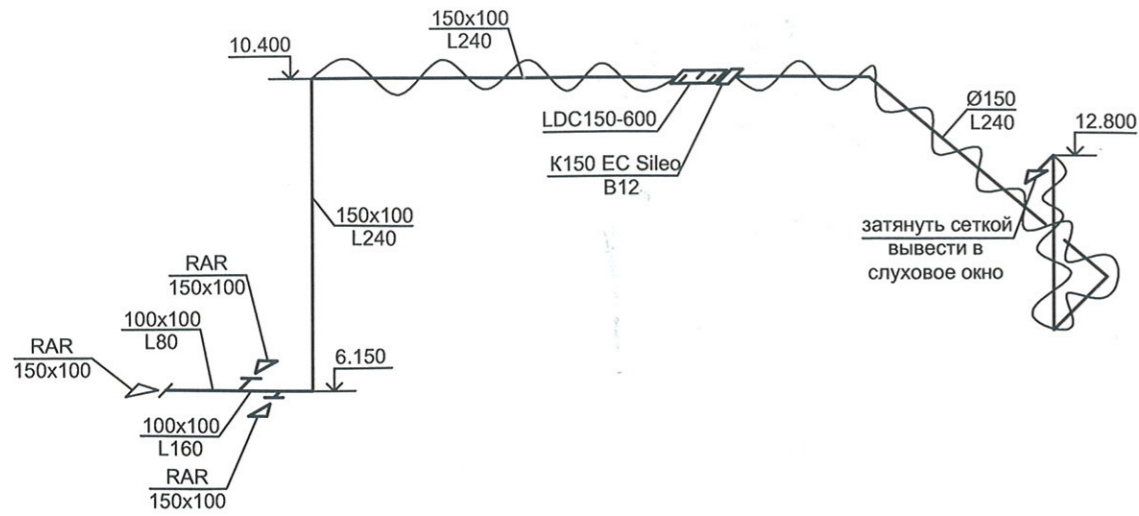

B7

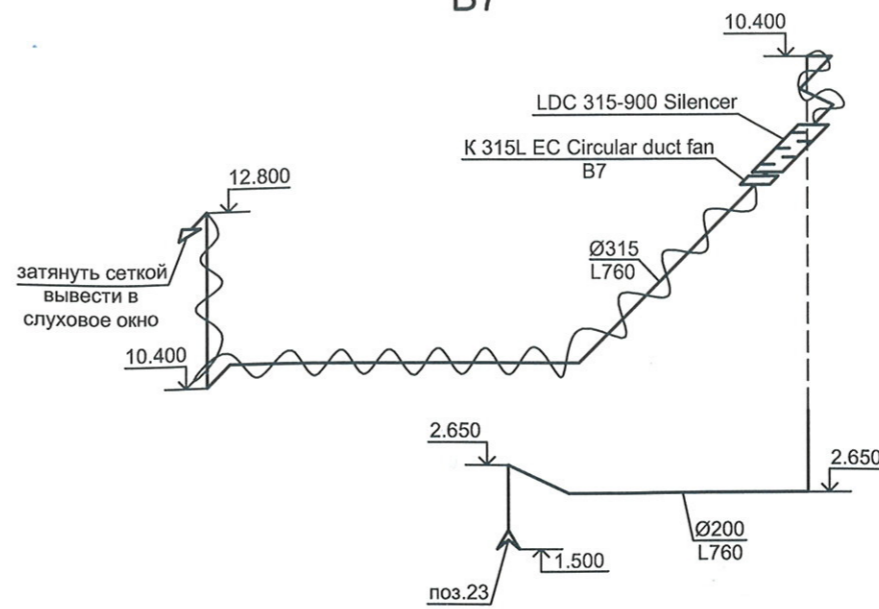

B26

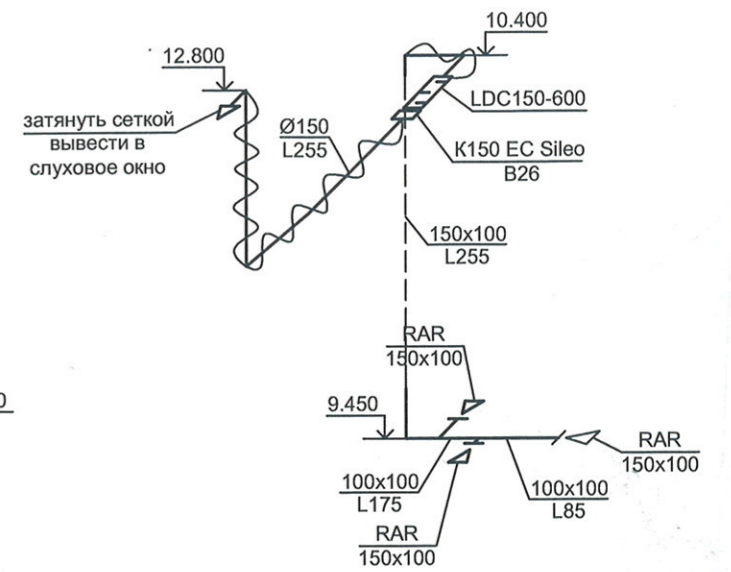

B34

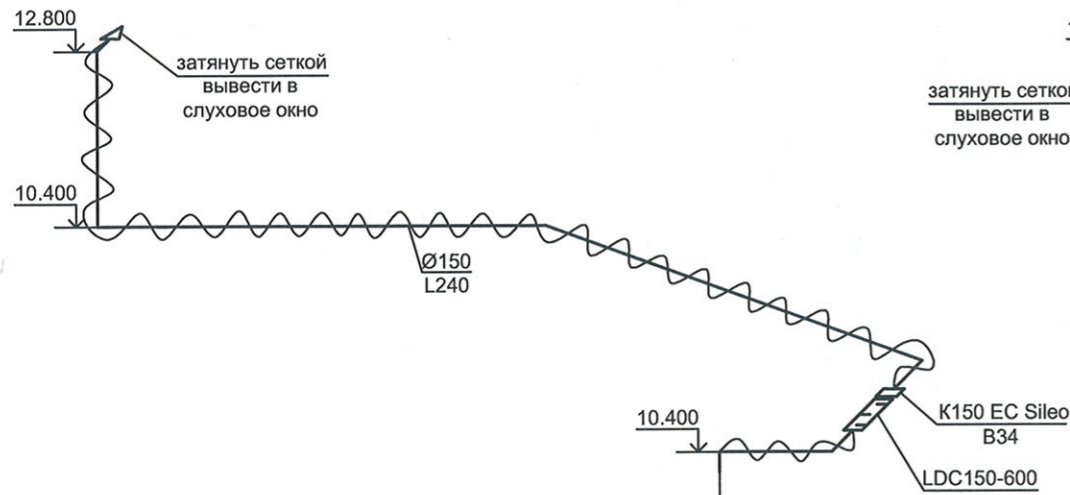

B30

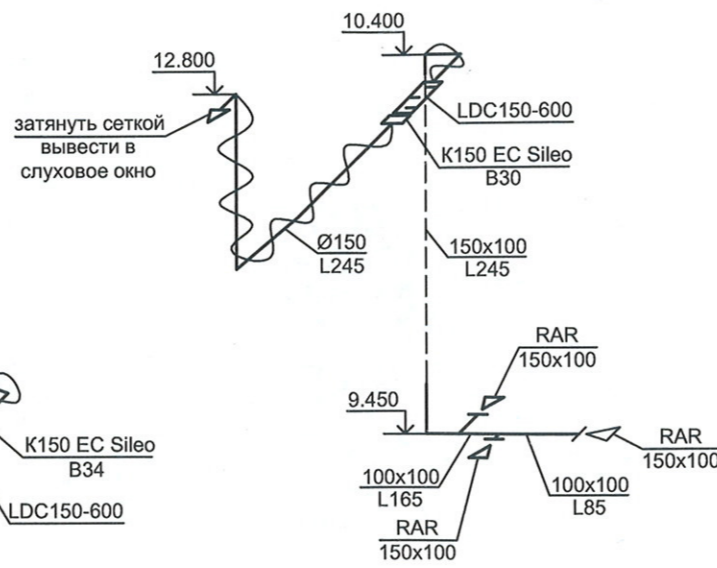

B8

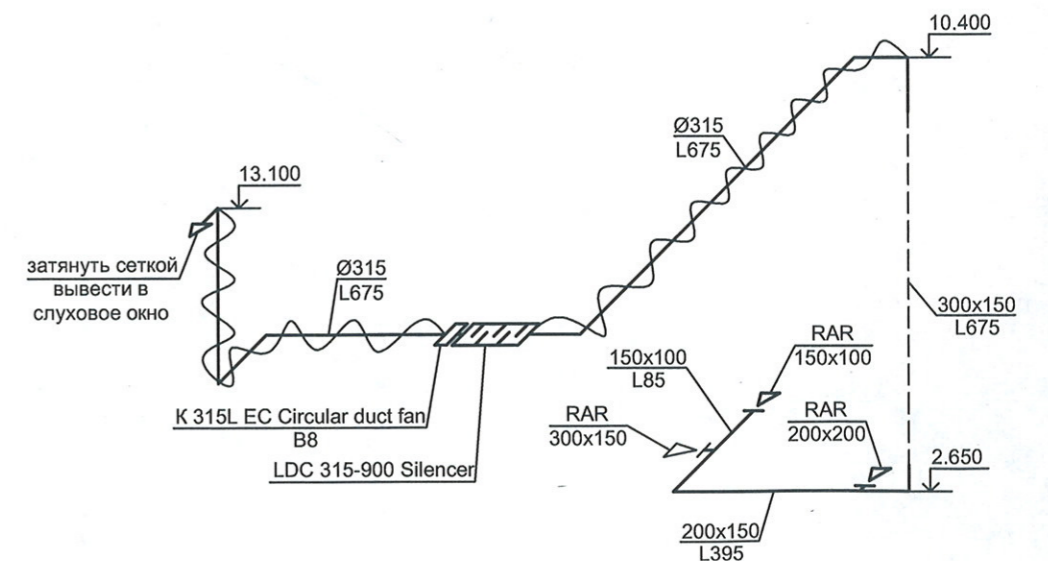

B27

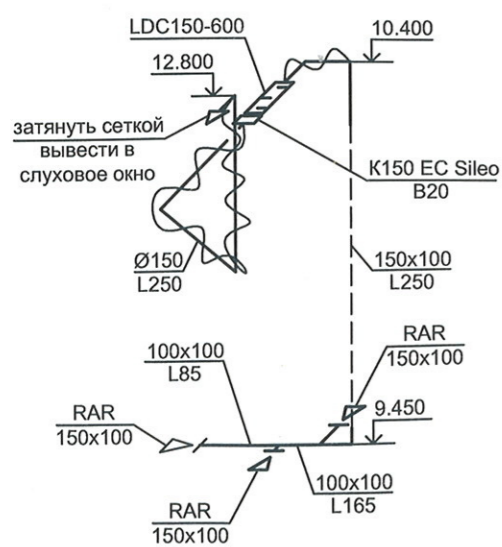

B31

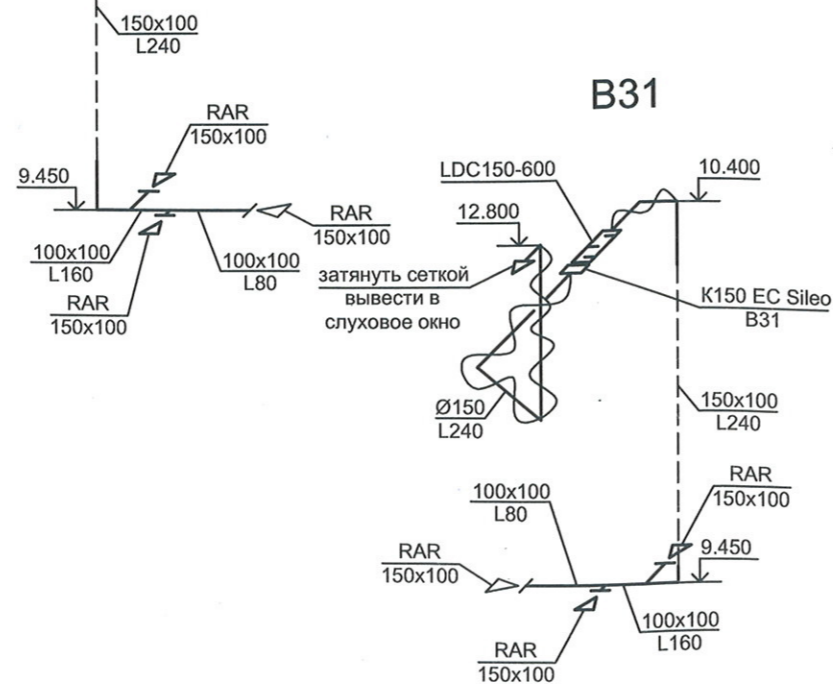

Инв. № подл.	Подпись и дата	Взам. инв. №
--------------	----------------	--------------



B24

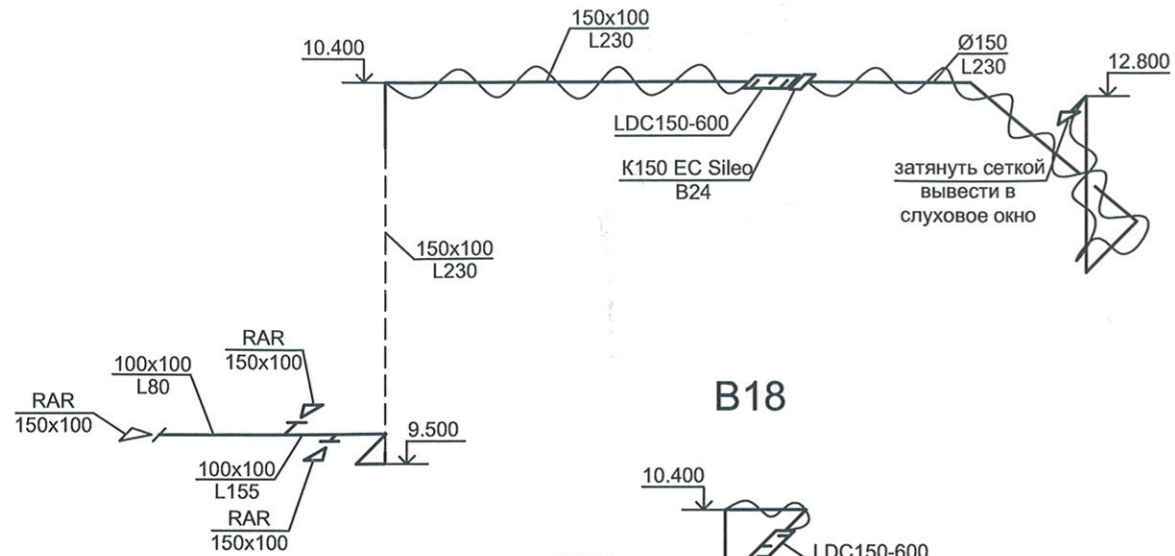

B22

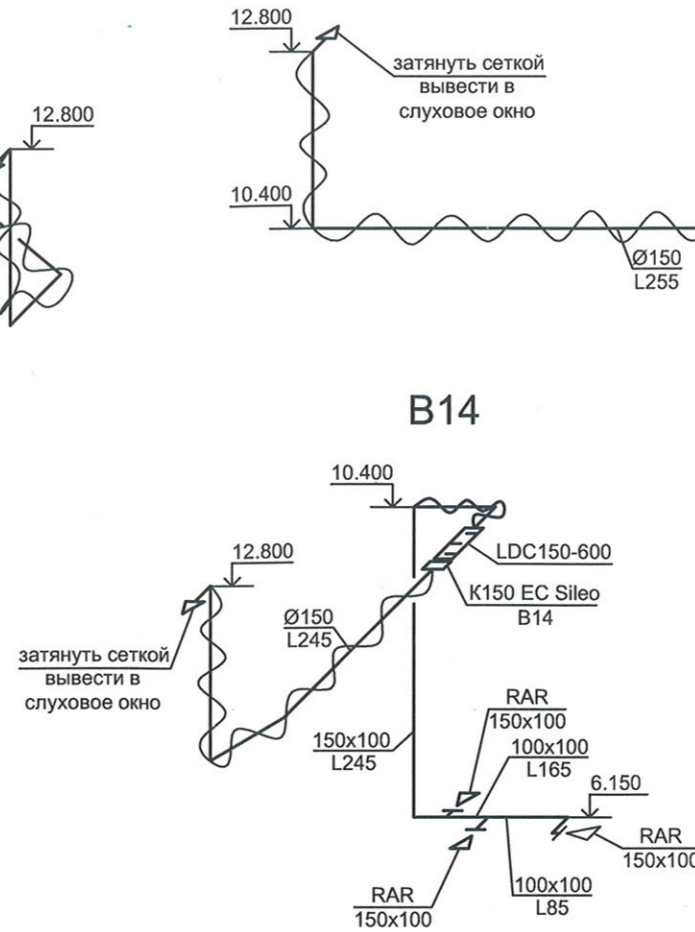

B20

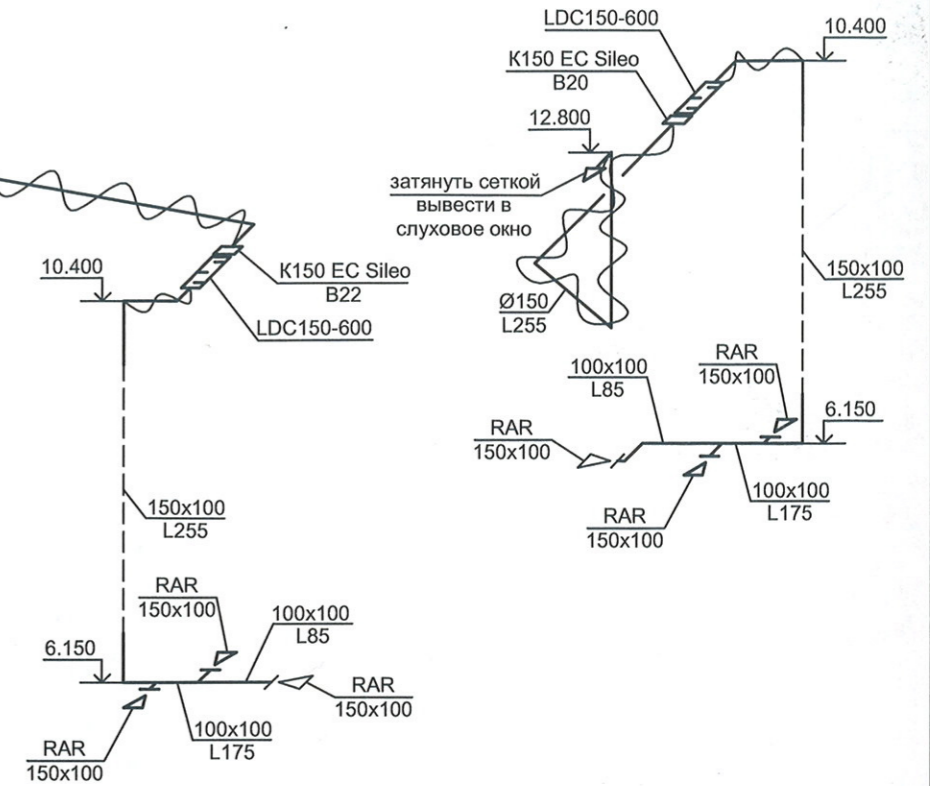

B18

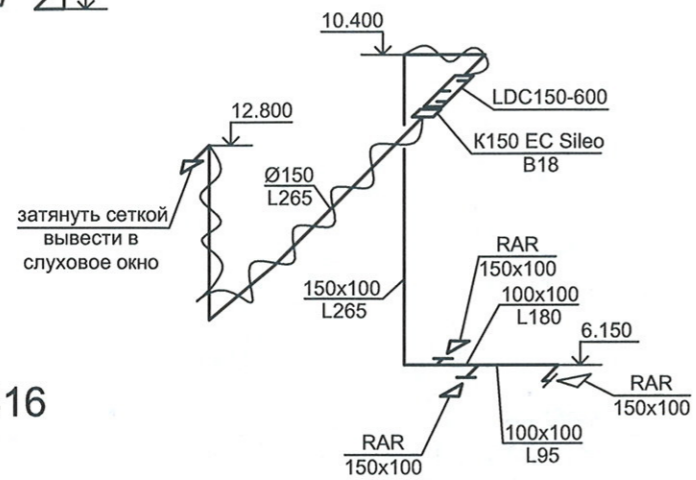

B14

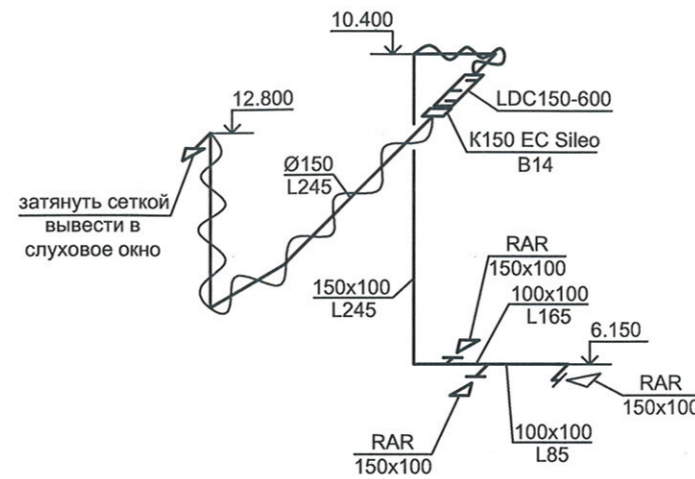

B16

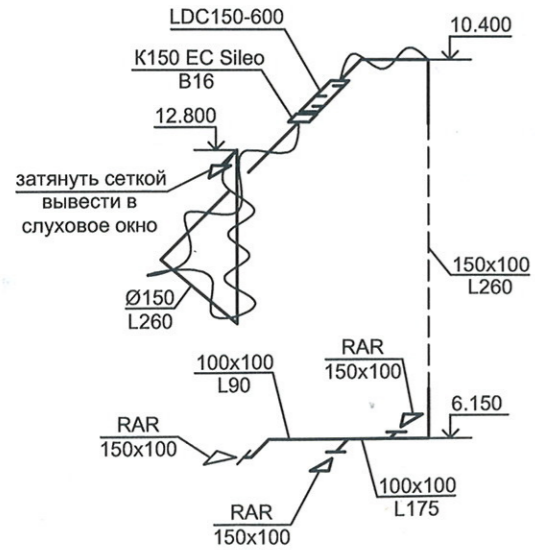

BE8

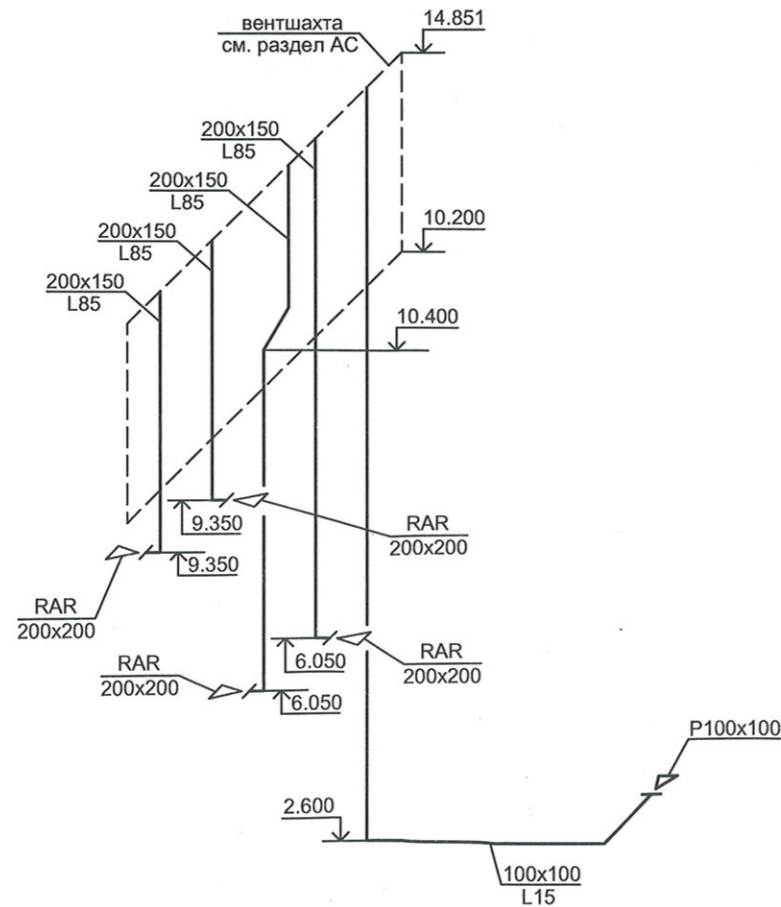

ПЕ1

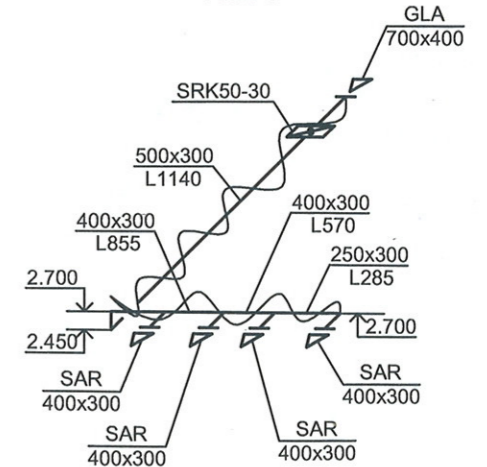

Инв. № подл.	Взам. инв. №
Подпись и дата	



BE1

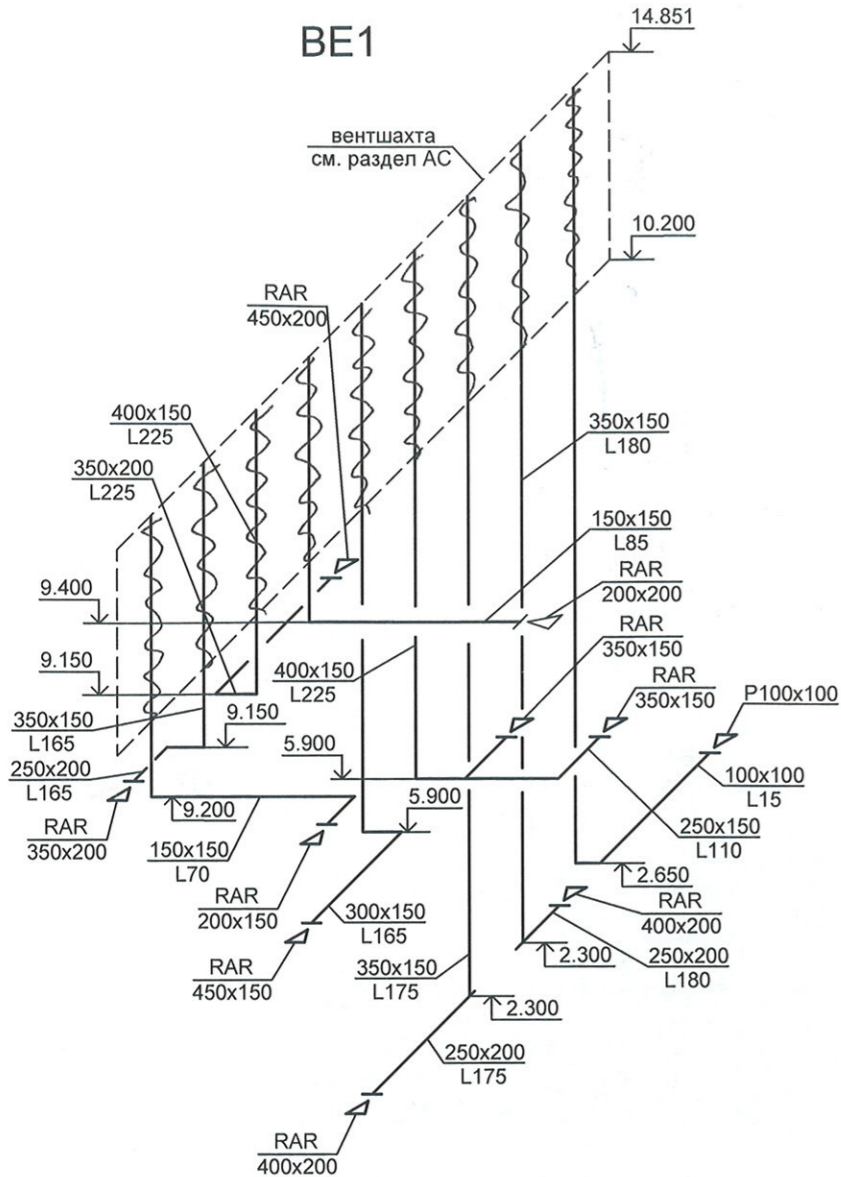

BE2

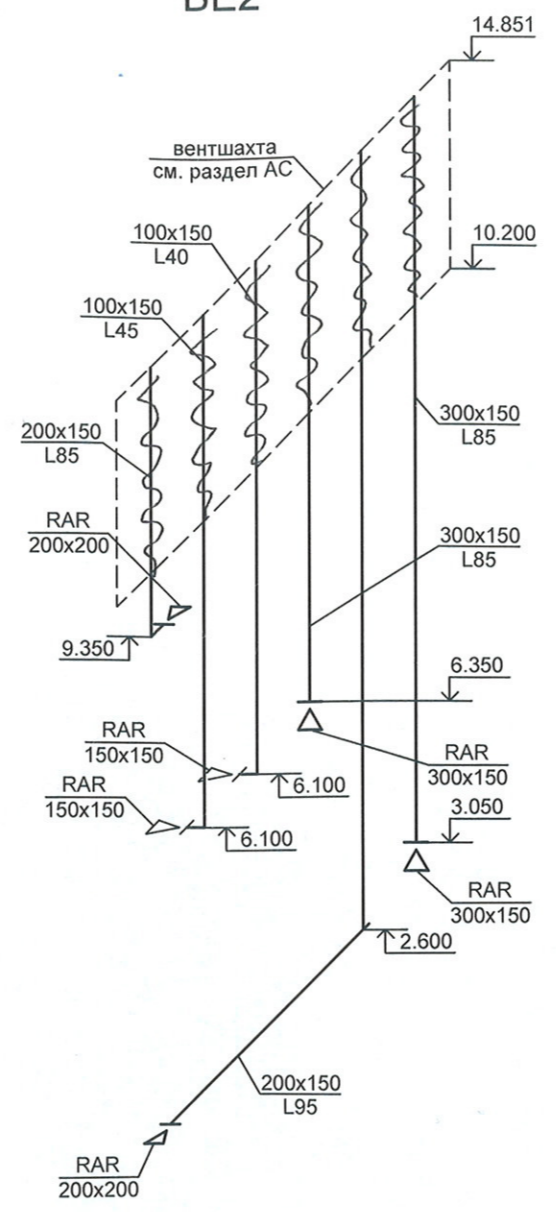

BE3

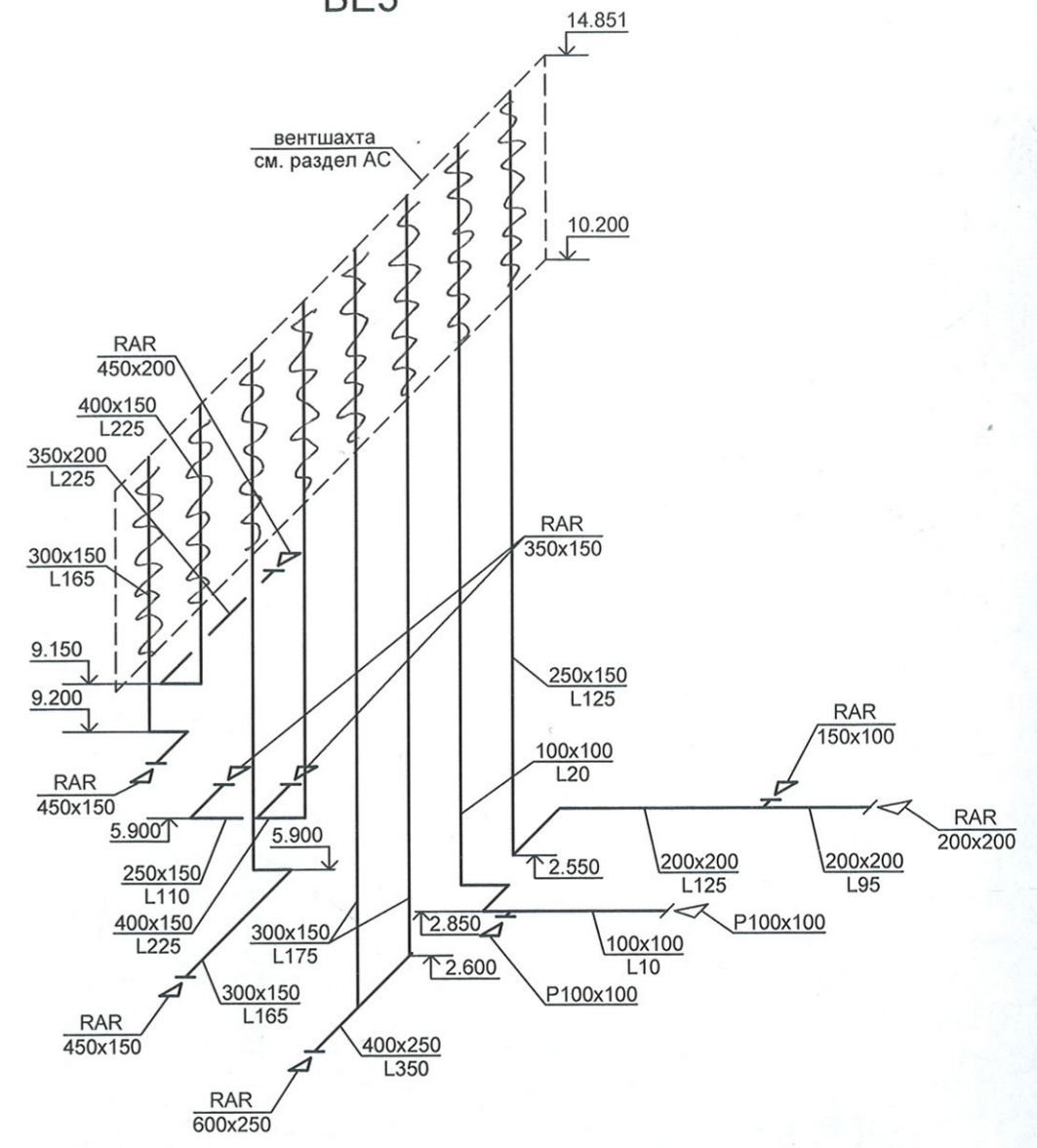

BE9

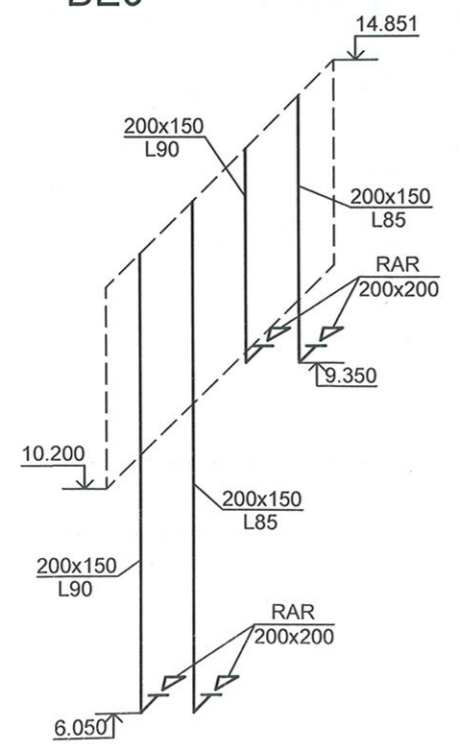

B35

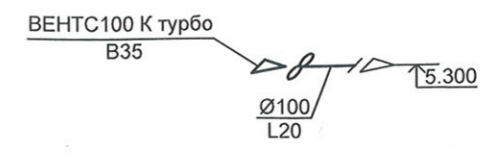

B36, B37

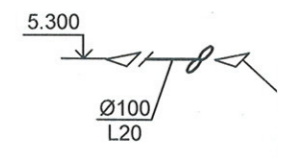

Инв. № подл.      Подпись и дата      Взам. инв. №



BE4

BE5

BE6

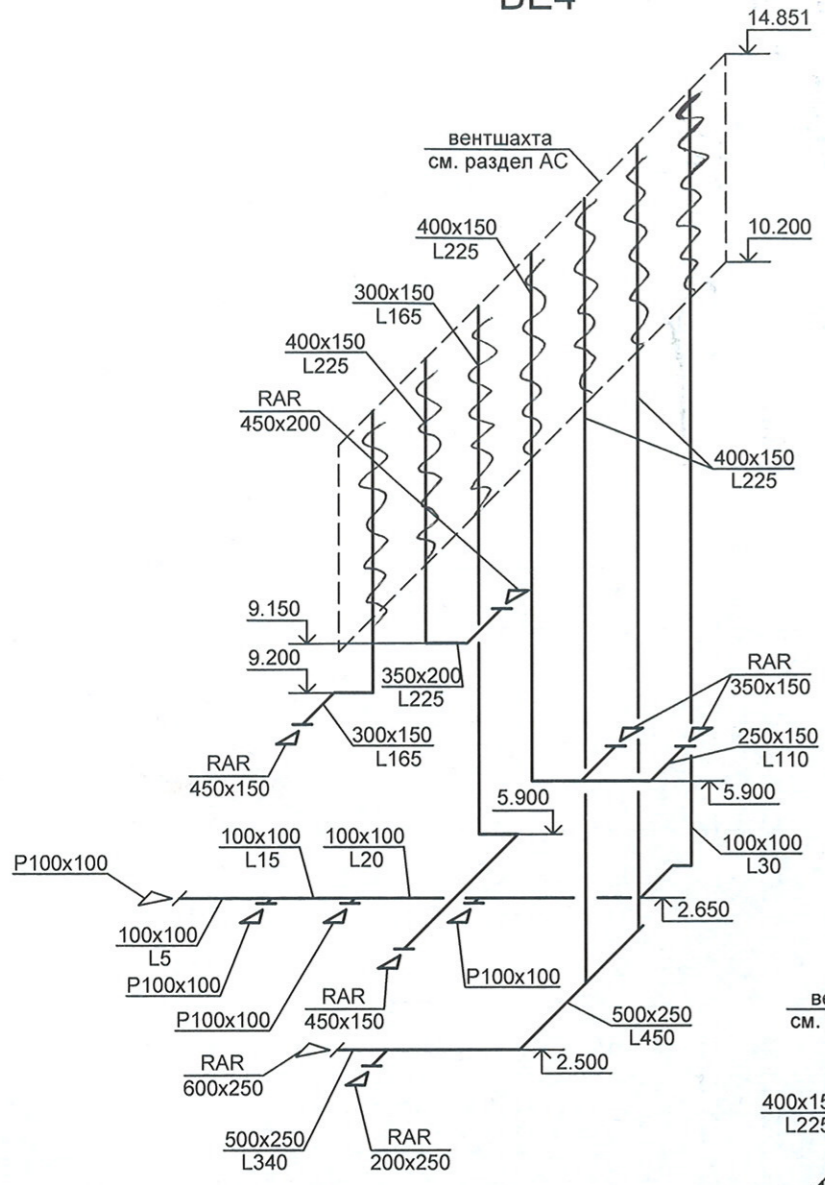

BE7

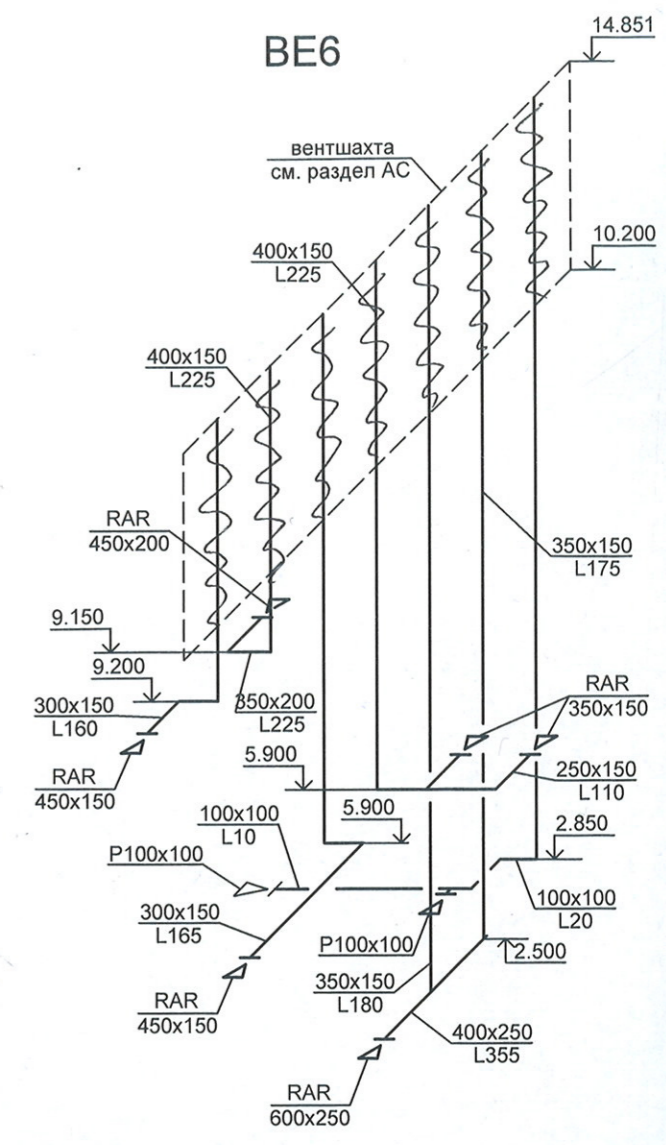
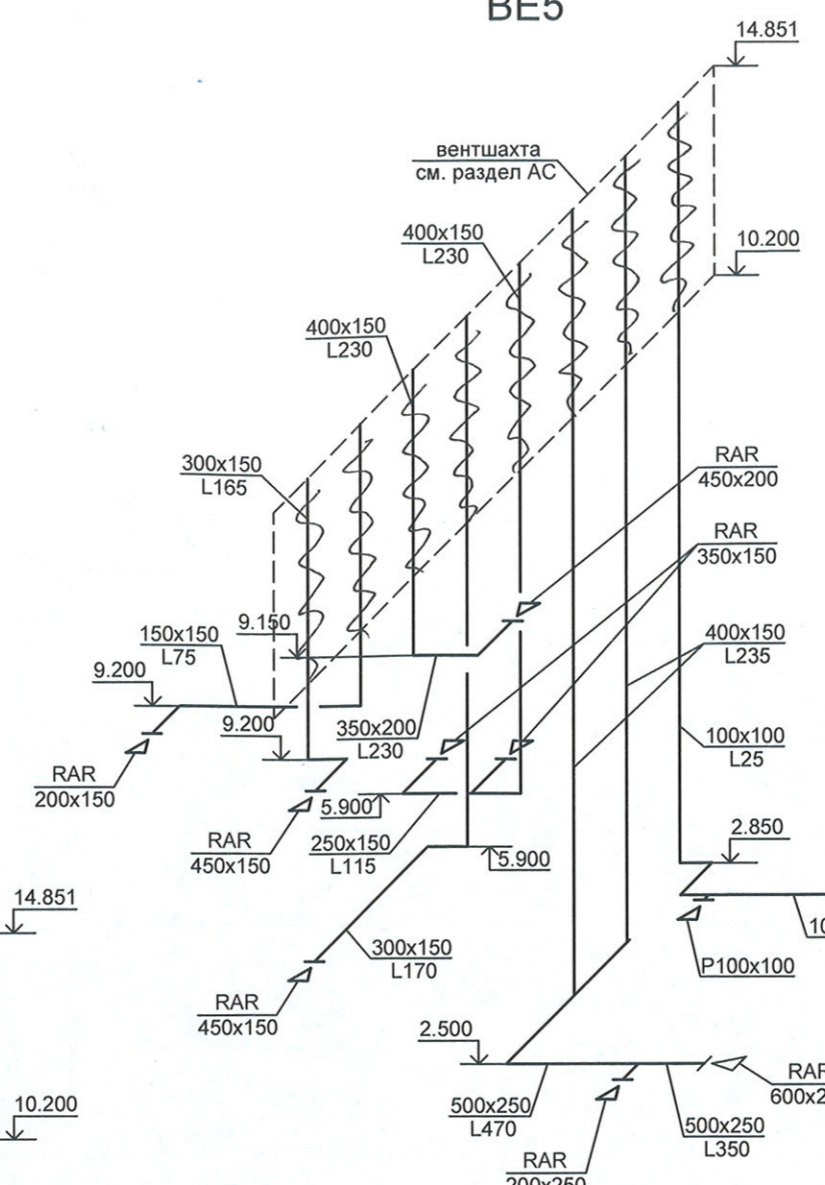
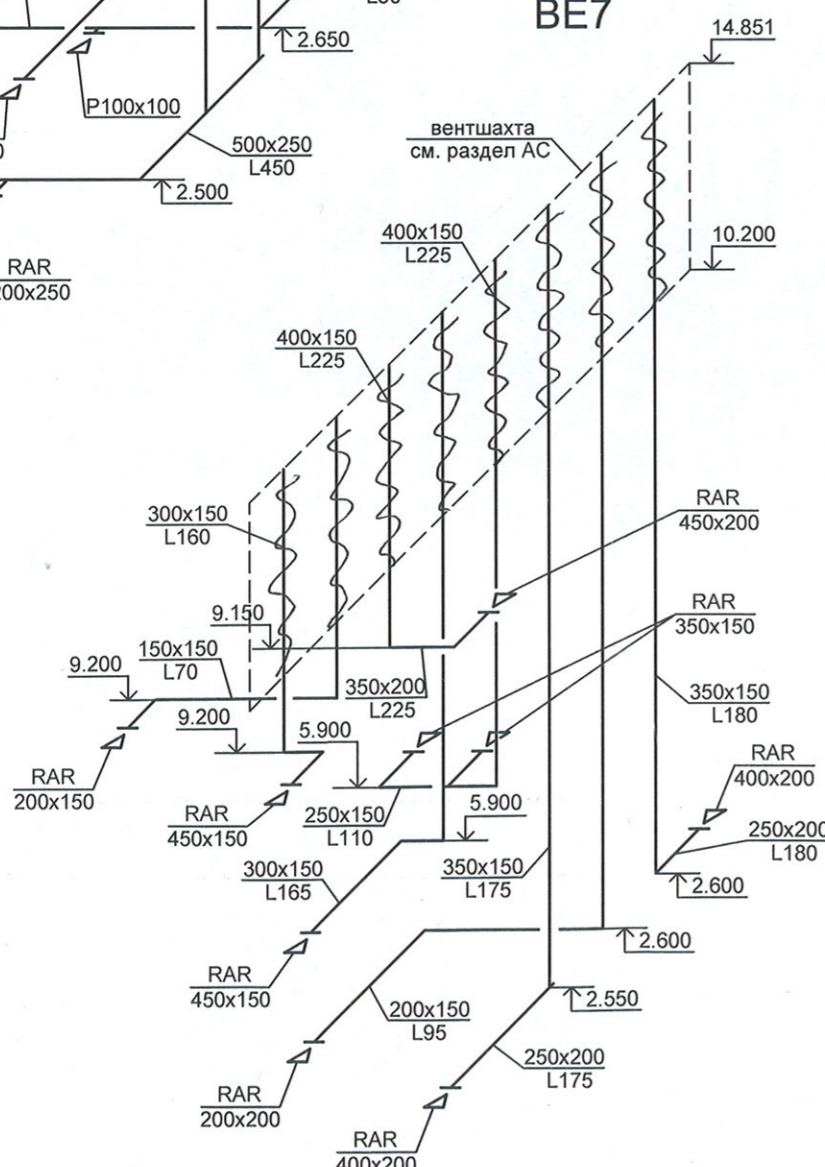

Инв. № подл.	Подпись и дата	Взам. инв. №



Позиция	Наименование и техническая характеристика оборудования и материалов. Завод-изготовитель (для импортного оборудования - страна, фирма)	Тип, марка, оборудования. Обозначение документа и номер опросного листа	Единица измерения Наименование	Количество	Масса единицы оборудования	Цена единицы оборудования	Обоснование цены оборудования
1	2	3	4	5	6	7	8
	<i>Вентиляция</i>						
П1	Канальный вентилятор L=3135 м <sup>3</sup> /ч, P=700 Pa с электродвигателем Ny=2.075 кВт, 400В, 3 ф, n=1415 об/мин фирмы Systemair	RSI 100-50 EC Sileo	к-т	1			
	Наружный блок Qx=12.3 кВт фирмы Mitsubishi Electric	PUHZ-P125YHA					
П2	Канальный вентилятор L=1435 м <sup>3</sup> /ч, P=600 Pa с электродвигателем Ny=0.524 кВт, 230В, 1 ф, n=1941 об/мин фирмы Systemair	RS 60-35 EC Sileo	к-т	1			
	Наружный блок Qx=5.5 кВт фирмы Mitsubishi Electric	SUZ-KA50VA4					
В1	Вытяжной центробежный вентилятор L=150 м <sup>3</sup> /час, H=187 Па, 1ф, 220 Вт, с электродвигателем Ny=0,068 кВт, фирмы Vortice	Vort Press 220 LL	к-т	1			
В2,В9,В11, В13,В15,В17, В19,В21,В23, В25,В28,В29, В32,В33	Вытяжной центробежный вентилятор L=100 м <sup>3</sup> /час, H=260 Па, 1ф, 220 Вт, с электродвигателем Ny=0,068 кВт, фирмы Vortice	Vort Press 220 LL	к-т	14			
В3	Вытяжной центробежный вентилятор L=50 м <sup>3</sup> /час, H=284 Па, 1ф, 220 Вт, с электродвигателем Ny=0,068 кВт, фирмы Vortice	Vort Press 220 LL	к-т	1			
В4	Канальный вентилятор L=300 м <sup>3</sup> /ч, P=400 Pa с электродвигателем Ny=0.115 кВт, 230В, 1 ф, n=2562 об/мин фирмы Systemair	K 250 EC Sileo	к-т	1			
В5	Канальный вентилятор L=3135 м <sup>3</sup> /ч, P=600 Pa с электродвигателем Ny=1.353 кВт, 400В, 3 ф, n=1388 об/мин фирмы Systemair	MUB 042 500 EC Multibox	к-т	1			
В6	Канальный вентилятор L=1140 м <sup>3</sup> /ч, P=400 Pa с электродвигателем Ny=0.405 кВт, 230В, 1 ф, n=2185 об/мин фирмы Systemair	RS 50-25 EC Sileo	к-т	1			
В7	Канальный вентилятор L=760 м <sup>3</sup> /ч, P=400 Pa с электродвигателем Ny=0.34 кВт, 230В, 1 ф, n=2719 об/мин фирмы Systemair	K 315L EC Circular duct fan	к-т	1			
В8	Канальный вентилятор L=675 м <sup>3</sup> /ч, P=500 Pa с электродвигателем Ny=0.34 кВт, 230В, 1 ф, n=2719 об/мин фирмы Systemair	K 315L EC Circular duct fan	к-т	1			
В10	Вытяжной центробежный вентилятор L=160 м <sup>3</sup> /час, H=187 Па, 1ф, 220 Вт, с электродвигателем Ny=0,068 кВт, фирмы Vortice	Vort Press 220 LL	к-т	1			