

**ANUNȚ DE PARTICIPARE**  
privind achiziționarea lucrărilor  
„Construcția casei de arest, din mun. Bălți cu capacitatea de 650 locuri (et. II)”  
prin procedura de achiziție **Licitatie deschisă**

1. Denumirea autorității contractante: Administrația Națională a Penitenciarelor
2. IDNO: 1006601001012
3. Adresa: mun. Chișinău, str. N. Titulescu, 35
4. Numărul de telefon/fax: 022 - 409 - 705 / 022 - 409 - 704 / 022 - 409 - 775
5. Adresa de e-mail și de internet a autorității contractante: [anp@anp.gov.md](mailto:anp@anp.gov.md), <http://anp.gov.md/>.
6. Adresa de e-mail sau de internet de la care se va putea obține accesul la documentația de atribuire: *documentația de atribuire este anexată în cadrul procedurii în SIA RSAP*, [victor.somoienco@anp.gov.md](mailto:victor.somoienco@anp.gov.md), [tatiana.gutium@anp.gov.md](mailto:tatiana.gutium@anp.gov.md).
7. Tipul autorității contractante și obiectul principal de activitate (dacă este cazul, mențiunea că autoritatea contractantă este o autoritate centrală de achiziție sau că achiziția implică o altă formă de achiziție comună): Instituție de stat cu statut special
8. Cumpărătorul invită operatorii economici interesați, care îi pot satisface necesitățile, să participe la procedura de achiziție privind livrarea/prestarea/executarea următoarelor bunuri /servicii/lucrări:

Nr. d/o	Cod CPV	Denumirea lucrărilor	Cantitate/ un.m	Descrierea achiziției	Valoarea estimată, fără TVA <i>(pentru fiecare lot în parte)</i>
1.	45000000-7	„Construcția casei de arest, din mun. Bălți cu capacitatea de 650 locuri (et. II)”	1 obiect	În conformitate cu Caietul de sarcini (Lista cu cantități de lucrări f.1b) <b>Accesați linkul:</b> <a href="https://drive.cloud.gov.md/s/BYmBGyzK3c3PGyW?dir=/&amp;editing=false&amp;openfile=true">https://drive.cloud.gov.md/s/BYmBGyzK3c3PGyW?dir=/&amp;editing=false&amp;openfile=true</a>	315 866 480,00 lei

9. În cazul procedurilor de preselecție se indică numărul minim al candidaților și, dacă este cazul, numărul maxim al acestora: -
10. În cazul în care contractul este împărțit pe loturi un operator economic poate depune oferta: Pentru un singur lot;
11. Admiterea sau interzicerea ofertelor alternative: nu se admite
12. Termenii și condițiile de livrare/prestare/executare solicitați: nu mai mult de 3 ani financiari după înregistrarea contractului la Trezoreria de Stat.
13. Termenul de valabilitate a contractului: 31.12.2028.
14. Contract de achiziție rezervat atelierelor protejate sau că acesta poate fi executat numai în cadrul unor programe de angajare protejată (după caz): nu
15. Prestarea serviciului este rezervată unei anumite profesii în temeiul unor acte cu putere de lege sau al unor acte administrative (după caz): nu
16. Scurta descriere a criteriilor privind eligibilitatea operatorilor economici care pot determina eliminarea acestora și a criteriilor de selecție; nivelul minim (nivelurile minime) al (ale) cerințelor eventual impuse; se menționează informațiile solicitate (DUAE, documentație):

Nr. d/o	Descrierea criteriului/cerinței	Mod de demonstrare a îndeplinirii criteriului/cerinței	Nivelul minim/Obligativitatea
1.	Cerere de participare	Completat în conformitate cu <i>Anexa nr. 7</i> la Documentația standard nr. 69/2021, confirmat prin ștampila și semnătura participantului sau semnat electronic.	Obligativiu
2.	Declarație privind valabilitatea ofertei	Completat în conformitate cu <i>Anexa nr. 8</i> la Documentația standard nr. 69/2021, confirmat prin ștampila și semnătura participantului sau semnat electronic. Termenul de valabilitate - 180 zile din data limită de depunere a ofertelor.	Obligativiu

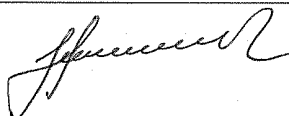

3.	Oferta	Confirmată prin ștampila și semnătura participantului sau semnată electronic.	Obligatoriu
4.	Garanția pentru ofertă -1%	Completată în conformitate cu <i>Anexa nr. 9</i> la Documentația standard nr. 69/2021, în original emisă de o bancă comercială <i>sau</i> prin transfer la contul autorității contractante (ordin de plată), conform următoarelor date: Beneficiarul plății: Administrația Națională a Penitenciarelor Denumirea băncii: Ministerul Finanțelor – TR Chișinău bugetul de stat Cod fiscal: 1006601001012 Cod bancar: TREZMD2X Cod IBAN:MD88TRPCAA518410A00452AA <i>Notă: „Garanția pentru ofertă” cu ulterioara încărcare a ordinului de plată în SIA RSAP.</i> Termenul de valabilitate al garanției să fie egal cu perioada de valabilitate a ofertei - <b>180 zile</b> din data limită de depunere a ofertelor.	Obligatoriu
5.	Devizele locale aferente ofertei	<b>Formularele 3, 5, 7, 8, 9</b> cu specificația parametrilor tehnici solicitate în caietul de sarcini, confirmate prin ștampila și semnătura participantului sau semnate electronic. <i>Notă: (Formularul nr. 9 va cuprinde compartimentele de cheltuieli ale capitolelor 1-9).</i>	Obligatoriu
6.	DUAЕ	Completat conform modelului anexat de către AC - confirmat prin ștampila și semnătura participantului sau semnat electronic.	Obligatoriu

Conform art. 20 alin. 8, Legea nr. 131 din 03.07.2015, privind achizițiile publice, ofertantul clasat pe primul loc va prezenta (prin mijloace electronice, cu aplicarea semnăturii electronice) *în termen de 3 zile*, la solicitarea autorității contractante, documentele justificative actualizate prin care va demonstra îndeplinirea tuturor criteriilor de calificare și selecție, în conformitate cu informațiile cuprinse în DUAЕ, cu ulterioara plasare pe platforma SIA RSAP, după cum urmează:

1.	Grafic de executare a lucrărilor	Completat în conformitate cu <i>Anexa nr. 10</i> la Documentația standard nr. 69/2021, confirmat prin ștampila și semnătura participantului sau semnat electronic.
2.	Declarație privind experiența similară	Completat în conformitate cu <i>Anexa nr. 12</i> la Documentația standard nr. 69/2021, confirmat prin ștampila și semnătura participantului sau semnat electronic.
3.	Declarație privind lista principalelor lucrări executate în ultimul an de activitate	Completat în conformitate cu <i>Anexa nr. 13</i> la Documentația standard nr. 69/2021, confirmat prin ștampila și semnătura participantului sau semnat electronic.
4.	Declarație privind dotările specifice, utilajul și echipamentul necesar pentru îndeplinirea corespunzătoare a contractului	Completat în conformitate cu <i>Anexa nr. 14</i> la Documentația standard nr. 69/2021, confirmat prin ștampila și semnătura participantului sau semnat electronic.
5.	Declarație privind personalul de specialitate propus pentru implementarea contractului	Completat în conformitate cu <i>Anexa nr. 15</i> la Documentația standard nr. 69/2021, confirmat prin ștampila și semnătura participantului sau semnat electronic.
6.	Lista subcontractanților și partea/părțile din contract care sunt îndeplinite de către aceștia	Completat în conformitate cu <i>Anexa nr. 16</i> la Documentația standard nr. 69/2021, confirmat prin ștampila și semnătura participantului sau semnat electronic.
7.	Informații privind asocierea	Completat în conformitate cu <i>Anexa nr. 17</i> la Documentația standard nr. 69/2021, confirmat prin ștampila și semnătura participantului sau semnat electronic.

2  

8.	Angajament terț susținător financiar	Completat în conformitate cu <i>Anexa nr. 18</i> la Documentația standard nr. 69/2021, confirmat prin ștampila și semnătura participantului sau semnat electronic.
9.	Angajament privind susținerea tehnică și profesională a ofertantului/grupului de operatori economici	Completat în conformitate cu <i>Anexa nr. 19</i> la Documentația standard nr. 69/2021, confirmat prin ștampila și semnătura participantului sau semnat electronic.
10.	Declarație terț susținător tehnic	Completat în conformitate cu <i>Anexa nr. 20</i> la Documentația standard nr. 69/2021, confirmat prin ștampila și semnătura participantului sau semnat electronic.
11.	Declarație terț susținător profesional	Completat în conformitate cu <i>Anexa nr. 21</i> la Documentația standard nr. 69/2021, confirmat prin ștampila și semnătura participantului sau semnat electronic.
12.	Aviz pentru participare la licitațiile publice de lucrări din domeniul construcțiilor și instalațiilor eliberat de Inspectoratul Național pentru Supraveghere Tehnică	Completat în conformitate cu <i>Anexa nr. 22</i> la Documentația standard nr. 69/2021, confirmat prin ștampila și semnătura participantului sau semnat electronic.
13.	Raportul financiar pentru anii 2021 - 2024	Copie - confirmată prin ștampila și semnătura participantului sau semnat electronic.
14.	Certificat/decizie de înregistrare a întreprinderii /extras din Registrul de Stat al persoanelor juridice	Copie - confirmată prin ștampila și semnătura participantului sau semnată electronic.
15.	Certificat de atribuire al contului bancar	Eliberat de banca deținătoare de cont, copie - confirmată prin ștampila și semnătura participantului sau semnată electronic.
16.	Certificat de efectuare sistematică a plății impozitelor, contribuțiilor	Eliberat de Inspectoratul Fiscal, valabil la momentul deschiderii ofertelor, confirmat prin ștampila și semnătura participantului sau semnat electronic.
17.	Informații generale despre ofertant	Format liber - confirmat prin ștampila și semnătura participantului sau semnat electronic.
18.	Perioada de garanție asupra lucrărilor achiziționate	Minim 5 ani din data primirii autorizării executării lucrărilor la obiectul „Construcția casei de arest, din mun. Bălți, cu capacitatea de 650 locuri”.
19.	Cifra de afaceri medie anuală în ultimii 3 ani	Egală sau mai mare decât 126 346,59 mii lei.
20.	Certificate de atestare profesională	Pentru persoanele responsabile (responsabili tehnici) pentru execuția lucrărilor prevăzute în Caietul de sarcini, confirmat prin ștampila și semnătura participantului sau semnat electronic.
21.	Experiență similară	Minim 5 ani de activitate în domeniul executării lucrărilor în construcție și reconstrucție. Operatorul economic va confirma experiența prin prezentarea de copii ale contractului de antrepriză, proceselor verbale de recepție finală cu anexe, executate în ultimii 5 ani a cel puțin a unui contract cu o valoare nu mai mică de 75% din valoarea viitorului contract, sau valoarea cumulată a tuturor contractelor executate în ultimul an de activitate să fie egală sau mai mare decât valoarea viitorului contract - confirmată prin ștampila și semnătura participantului sau semnată electronic.
22.	Manualul calității	Copie, confirmată prin ștampila și semnătura participantului sau semnat electronic.
23.	Garanția de bună execuție în valoare de 5%, valabilă pe perioada valabilității contractului	1) rețineri succesive din plata convenită pentru facturile înaintate, cu efectuarea transferului sumei respective pe un cont special deschis de către operatorul economic, pus la dispoziția autorității contractante, la o bancă licențiată, agreată de ambele părți; 2) rețineri succesive directe din plata convenită pentru facturile înaintate; 3) transfer pe contul autorității contractate. Notă: „Garanția de bună execuție” Termenul de valabilitate va fi de 36 luni.

24.	Examinarea documentației de proiect cu ieșirea la șantier până la propunerea și publicarea ofertelor pe M-tender ( <i>obligatoriu</i> )	Act ce atestă ieșirea, confirmat prin semnătura reprezentantului autorității contractante și a agentului economic participant (în format liber).
25.	Declarație privind confirmarea identității beneficiarilor efectivi și neîncadrarea acestora în situația condamnării pentru participarea la activități ale unei organizații sau grupări criminale, pentru corupție, fraudă și/sau spălare de bani	Completat în conformitate cu ordinul Ministerului Finanțelor nr. 145 din 24.11.2020 - confirmat prin ștampila și semnătura participantului sau semnat electronic, <i>doar de ofertantul desemnat câștigător.</i>

**CAIET DE SARCINI**  
**LISTA CU CANTITĂȚILE DE LUCRĂRI (F.1B)**

Obiectul: Construcția "Casei de arest., din mun. Bălți, cu capacitatea de 650 locuri (et. II).

Autoritatea contractantă: Administrația Națională a Penitenciarelor mun. Chișinău, str. Titulescu,35.

Tipul procedurii de achiziție: Licitație deschisă

Valoare estimată: 315 866,48 mii lei (fără TVA):

Sursa de finanțare: Bugetul de stat.

Caietul de sarcini face parte integrantă din documentația pentru elaborarea și prezentarea ofertei și constituie în principal ansamblul cerințelor pe baza cărora se elaborează de către ofertant propunerea tehnică.

**Criteriul de atribuire: *Cel mai bun raport calitate - preț.***

Criteriul stabilit, nu poate fi schimbat și rămâne valabil pe toată perioada de valabilitate a ofertei.

Evaluarea ofertelor se va realiza pentru toate operațiunile și cantitățile prevăzute în Anexa nr.23 din Documentația standard (*pentru realizarea achizițiilor publice de lucrări*), aprobată prin Ordinul Ministrului finanțelor nr. 69/2021.

Ofertantul va depune oferta, în mod obligatoriu pentru toate operațiunile și cantitățile prevăzute în Lista cantităților de lucrări (*Formularul nr.1B*), în caz contrar oferta va fi declarată neconformă.

Caietul de sarcini stabilește condițiile tehnice și de calitate pentru execuția lucrărilor preconizate, descrierea și tipul lucrărilor ce se vor executa sunt prevăzute în Lista cantităților de lucrări (*Formularul nr.1B*), care face parte integrantă din prezentul caiet de sarcini.

Ofertanții pot depune oferta numai pentru întreaga cantitate de lucrări solicitate prin Lista cantităților de lucrări (*Formularul nr.1B*) la prezentul caiet de sarcini.

Pentru întocmirea unei propuneri tehnice care să corespundă tuturor cerințelor impuse prin caietul de sarcini, autoritatea contractantă recomandă vizitarea amplasamentului obiectivului din mun. Bălți, str. Veteranilor, 7 cât și studierea documentației de proiect la sediul ANP, mun. Chișinău, str. Titulescu, 35.

**Reiterăm că, proiectul de execuție nu poate fi publicat, deoarece reprezintă obiect cu statut special, iar documentația tehnică reflectă toate sistemele de pază.**

Pentru întocmirea ofertei tehnice accesați **Linkul**, în care se regăsește lista cu cantități de lucrări pentru obiectivul: „*Construcția casei de arest, din mun. Bălți, cu capacitatea de 650 locuri*”.

<https://drive.cloud.gov.md/s/BYmBGyzK3c3PGyW?dir=/&editing=false&openfile=true>

**Inspekția spațiului**

Înainte elaborării ofertei, ofertantul va vizita zona de lucru și va analiza toate condițiile locale ce determină activitatea sa, cum ar fi: posibilități de acces, depozitarea materialelor și securitatea acestora, tehnologia de construcție, puncte sensibile de lucru, necesitatea perturbării altor activități etc., ce vor fi precizate în oferta sa. Oferta financiară și propunerea tehnică obligatoriu vor avea în vedere și aceste aspecte.



Descrierea lucrărilor:

Lucrările de construcție, privind construcția "Casei de arest., din mun. Bălți, pentru 650 locuri, incluzând executarea construcțiilor noi cât și prelungirea lucrărilor neexecutate după cum urmează:

n/o	denumirea	nr. de nivele	Aria suprafeței construite m.p	Notă:
1.	Clădire administrativă	4 nivele	965,300	construcție nouă
2.	Punctul de trecere și control	1 nivel	586,40	construcție nouă
3.	Bloc de investigații	4 nivele		construcție nouă
4.	Bloc de urmărire (3)	3 nivele	682,00	construcție nouă
5.	Bloc de repartizare (4)			construcție nouă
6.	Bloc de regim(5)	3 nivele	840,00	Spectru de lucrări la 60 % sunt executate
7.	Bloc de regim(6)	3 nivele	840,00	Spectru de lucrări la 60 % sunt executate
8.	Bloc de regim(7)	3 nivele	840,00	Spectru de lucrări la 60 % sunt executate
9.	Bloc de regim(8)	3 nivele	840,00	Spectru de lucrări la 60 % sunt executate
10.	Bloc de deservire gospodărească (9)	2 nivele	635,00	construcție nouă
11.	Punct de trecere și control a zonei de gospodărie	1 nivel	36,00	construcție nouă
12.	Depozit auxiliar	2 nivele	480,00	construcție nouă
13.	Centru termic autonom (14)		300,00	construcție nouă
14.	Garaj (13)	1 nivel	180,00	construcție nouă
15.	Bloc sportiv			construcție nouă
17.	Punct electric		65,00	construcție nouă
18.	Turn de pază			construcție nouă
19.	Turn de pază și control	7 nivele		construcție nouă

**BORDEROU SETURILOR DE BAZĂ AL DESENELOR DE LUCRU CARE VOR FI LA DISPOZIȚIA ANTREPRENORULUI GENERAL:**

Componenta proiectului de execuție	Compartimente
<b>Principalele compartimente a documentației de execuție</b>	
Album 15592-PG	Plan General
Album 15592/21-OLC	Organizarea lucrărilor în construcții
<b>Punctul de control și trecere (КПП-1)</b>	
Album 15592/21- 1- SA, CBA	Soluție arhitecturală Construcții beton armat
Album 15592/21- 1 (КПП) - RAC, ÎV, EEF,	Rețele interioare de alimentare cu apă și canalizare, Încălzirea și ventilarea
Album 15592/21- 1-TS, SPA1 (etapa II)	Comunicațiile telefonice și de semnalizare Supraveghere video
Album 15592/21- 1-SI Album 15592/21- 10-SI Album 15592/21- 17a,b,c,d-SI (etapa II) (КПП-1); (КПП-10; Turnul de observație- смотровая вышка-)	Semnalizarea de incendiu
Album 15592/21- 1; 10;11;13;14-TS1 (etapa II); (КПП-1 poz.1); (КПП-10 poz.10; Depozite poz.11; Garaj poz.13; Cazangeria poz.14)	Sistemul Adresare publică
<b>Punctul de control și trecere (КПП-2)</b>	
Album 15592/21- 10- SA, CBA	Soluție arhitecturală Construcții beton armat
Album 15592/21- 10 (КПП -2 внутренний) - RAC, ÎV, EEF,	Rețele interioare de alimentare cu apă și canalizare Încălzirea și ventilarea

Album 15592/21- 10-SPA (etapa II)	Semnalizarea de pază automată
Album 15592/21- 10-TS, SPA1 (etapa II)	Comunicațiile telefonice și de semnalizare; Supraveghere video
<b>Clădire administrativă</b>	
Album 15592 -PG	Plan General
Album 15592 - 2- SA; TP	Soluție arhitecturală Tehnologia de producere
Album 15592 - 2- CBA	Construcții beton armat
Album 15592/21- 2-TS, SPA1 (etapa II)	Comunicațiile telefonice și de semnalizare Semnalizare de pază automată.
Album 15592/21- 2-AEF (etapa II)	Automatizarea evacuarea fumului
Album 15592/21- 2-SI (etapa II)	Semnalizare de incendiu
Album 15592/21- 2-IVC; AIVC; AIVC1	Încălzirea, Ventilarea și condiționarea aerului,
Album 15592/21- 2-SM; EEF; AIT (etapa II)	Soluții termomecanice Echipament electric de forță Automatizarea instalațiilor termomecanice
Album 15592/21- 2-EEF/IEI (etapa II)	Echipament electric de forță/Iluminatul electric interior
Album 15592/21- 2- RAC	Rețele interioare de alimentare cu apă și canalizare
Album 15592/21- 2- SPA (etapa II)	Semnalizare de pază automată
Album 15592/21- 2- Sln (etapa II)	Stingere a incendiu
<b>Bloc de investigații (соборно следственный корпус)</b>	
Album 15592 – 3 - CBA	Construcții beton armat
Album 15592 - 3- SA	Soluție arhitecturală
Album 15592 - 3- TP	Tehnologia de producere
Album 15592/21 – 3; 24 -SI (etapa II)	Semnalizare de incendiu
Album 15592/21 – 3;-SPA (etapa II)	Semnalizare de pază automată
Album 15592/21- 3- TS, SPA1 (etapa II)	Comunicațiile telefonice și de semnalizare Sistemul de supraveghere video
Album 15592/21- 3- RAC	Rețele interioare de alimentare cu apă și canalizare
Album 15592/21- 2-IVC; AIV	Încălzirea, Ventilarea și condiționarea aerului Automatizarea încălzirii, ventilării și condiționării aerului
Album 15592/21- 3-EEF/IEI	Echipament electric de forță/Iluminatul electric interior
<b>Clădire auxiliară (хозяйственный корпус)</b>	
Album 15592- 9- CBA	Construcții beton armat
Album 15592- 9-SM; EEF/C; AIT	Soluții termomecanice Echipament electric de forță Automatizarea instalațiilor termomecanice
Album 15592/21- 9-SI (etapa II)	Semnalizare de incendiu
Album 15592/21- 9-IVC (etapa II)	Încălzirea, Ventilarea și condiționarea aerului; Automatizarea încălzirii, ventilării și condiționării aerului
Album 15592/21- 9- AIV (etapa II)	Automatizarea încălzirii și ventilării aerului

Album 15592- 9- RAC	Rețele interioare de alimentare cu apă și canalizare
Album 15592/21- 9- TS, SPA1 (etapa II)	Comunicațiile telefonice și de semnalizare Sistemul de supraveghere video
Album 15592/21- 9- TS, SPA1 (etapa II)	Semnalizare de pază automată
<b>Garaaj</b>	
Album 15592- 13- SA, CBA	Soluție arhitecturală Construcții beton armat
Album 15592/21- 13-SPA1 (etapa II)	Sistemul de supraveghere video
Album 15592/21- 13-SPA (etapa II)	Semnalizare de pază automată
Album 15592/21- 13-IV, EEF, SI	Încalzirea și ventilarea Echipament electronic de forță Stingere a incendiului
Album 15592/21-13-SI (etapa II)	Semnalizare de incendiu
Album 15592/21- 3,4,5,6,7,8,9-TS1 (etapa II)	Comunicațiile telefonice și de semnalizare
<b>Cazangeria</b>	
Album 15592-14-SA	Soluție arhitecturală
Album 15592-14, 30- CBA	Construcții beton armat
Album 15592/21- 14-TS; SPA1 (etapa II)	Comunicațiile telefonice și de semnalizare Sistemul de supraveghere video
Album 15592/21- 14- SPA (etapa II)	Semnalizare de pază automată
Album 15592/21- 14- SI	Semnalizare de incendiu
Album 15592/21-14 AIT (etapa II)	Automatizarea instalațiilor termomecanice
Album 15592/21-14-SM; IVC; RAC	Soluții termomecanice Încalzirea, Ventilarea și condiționarea aerului; Rețele interioare de alimentare cu apă și canalizare
Album 15592-14-EEF;AÎVC	Echipament electric de forță Automatizarea încălzirii, ventilării și condiționării aerului
<b>Turn de pază (din colț)</b>	
Album 15592-17 a, b, c, d -SA; CBA	Soluție arhitecturală Construcții beton armat
Album 15592/21-17 a, b, c, d - IVC	Încalzirea și ventilarea
Album 15592/21-23- IVC (etapa II)	Încalzirea, Ventilarea și condiționarea aerului
Album 15592/21-17- a, b, c, d - SPA (etapa II)	Semnalizare de pază automată
Album 15592/21-17 a, b, c, d - EEF	Echipament electric de forță
Album 15592/21-17 a, b, c, d - RAC	Rețele interioare de alimentare cu apă și canalizare
<b>Complex sportiv</b>	
Album 15592-22; 22a -SA	Soluție arhitecturală
Album 15592-22; 22a - CBA	Construcții beton armat
Album 15592/21; 22a – IVC; AÎVC	Încalzirea, Ventilarea și condiționarea aerului Automatizarea încălzirii, ventilării și condiționării aerului
Album 15592/21- 22; 22a – SI (etapa II)	Semnalizare de incendiu
Album 15592/21- 22; 22a – AEF (etapa II)	Automatizarea evacuarea fumului
Album 15592/21- 22; 22a – EEF/IEI	Echipament electric de forță Iluminatul electric interior
Album 15592/21- 22; 22a - TS, SPA1 (etapa II)	Comunicațiile telefonice și de semnalizare Sistemul de supraveghere video

Album 15592-22; 22a - RAC	Rețele interioare de alimentare cu apă și canalizare
Album 15592/21- 22; 22a – SPA (etapa II)	Semnalizare de pază automată
<b>Turn de supraveghere și control</b>	
Album 15592-23 -SA	Soluție arhitecturală
Album 15592-23 -CBA	Construcții beton armat
Album 15592/21- 23- TS, SPA1 (etapa II)	Comunicațiile telefonice și de semnalizare Sistemul de supraveghere video
Album 15592/21-17 a, b, c, d – TS (etapa II)	Comunicațiile telefonice și de semnalizare Sistemul de supraveghere video
Album 15592/21-23-SI (etapa II)	Semnalizare de incendiu
Album 15592/21-23-SPA (etapa II)	Semnalizare de pază automată
Album 15592/21-23- RAC	Rețele interioare de alimentare cu apă și canalizare
Album 15592/21- 23 – EEF/IEI (etapa II)	Echipament electric de forță Iluminatul electric interior
<b>Galerie de trecere</b>	
Album 15592 - 24- SA; CBA	Soluție arhitecturală Construcții beton armat
Album 15592/21- 24 –IEI (etapa II)	Echipament electric de forță Iluminatul electric interior
Album 15592/21; 24 – IVC (etapa II)	Încălzire și ventilarea
Album 15592/21- 24- TS, SPA1 (etapa II)	Comunicațiile telefonice și de semnalizare Sistemul de supraveghere video
<b>Depozite</b>	
Album 15592 - 11- SA	Soluție arhitecturală
Album 15592 - 11- CBA	Construcții beton armat
Album 15592 - 11- IV; AÎV	Încălzire și ventilarea Automatizarea IV
Album 15592 - 11- TM; ATM; EEF/IEI	Soluții termomecanice Automatizarea Echipament electric de forță Iluminatul electric interior
Album 15592 - 11- EEF	Echipament electric de forță
Album 15592/21- 11- TS, SPA1 (etapa II)	Comunicațiile telefonice și de semnalizare Sistemul de supraveghere video
Album 15592/21- 11- SPA (etapa II)	Semnalizare de pază automată
Album 15592/21- 11-SI (etapa II)	Semnalizare de incendiu
Album 15592/21- 11-RAC	Aprovizionare cu apă și canalizare
<b>Post de transformare</b>	
Album 15592/21- 12-ABES; CBA (etapa II)	Alimentarea cu energie electrică Substații
Album 15592/21-AEE.1 (etapa II)	Alimentarea cu energie electrică
Album 15592/21-AEE.2 (etapa II)	Alimentarea cu energie electrică
Album 15592/21-AEE.3 (etapa II)	Alimentarea cu energie electrică
Album 15592/21-SPA1E (etapa II)	Sistemul de supraveghere video perimetral
Album 15592/21-TSE (etapa II)	Comunicațiile telefonice și de semnalizare exterioare
Album 15592/21-TSE 1 (etapa II)	Comunicațiile telefonice și de semnalizare exterioare (Rețele exterioare în interiorul terenului de construcție)
Album 15592/21A- 2-ABES; CBA (etapa II)	Alimentarea cu energie electrică Substații
<b>Stația de pompare a apelor uzate</b>	
Album nr.1-15592-18 -RAC; EEF; ÎVC; CBA	Rețele exterioare de alimentare cu apă și canalizare Alimentarea cu energie electrică Încălzirea, Ventilarea și condiționare



	Construcții beton armat
Album nr.2 (utilaj nestandardizat)-15592-18 -RAC; EEF; ÎVC; CBA	Rețele exterioare de alimentare cu apă și canalizare Alimentarea cu energie electrică Încălzirea, Ventilarea și condiționare Construcții beton armat
Album -15592-REAC.1-25-REAC.1; CBA	Aprovizionare cu apă și canalizare Colector de grăsimi
Album -15592-REAC.2; CBA	Aprovizionare cu apă și canalizare
Album 15592-21-CE; CBA	Rețele exterioare de canalizare pluvială
Album 15592/21-27a,b-TP.1	Stația de purificare a apelor pluviale
<b>Stația de ridicare și pompare a apei</b>	
Album 15592A PG; SA; CBA	Plan general Soluție arhitecturală Construcții beton armat
Album 15592A-1 ÎV	Încălzire și ventilarea
Album 15592A-1 RAC	Rețele interioare de alimentare cu apă și canalizare
Album 15592A-1 EEF	Echipament electric de forță
Album 15592A - RT	Rețele termice
Album 15592/21 - 28-PAC	Protecția anticorozivă a construcțiilor
Album nr.1 15592 - 28-CM	Construcții metalice
Album nr.2 15592 - 14-SM.1	Soluții termomecanice
Album nr.3 15592 - 28-SM	Soluții termomecanice (Rezervor pentru păstrarea combustibilului)
Album 15592 - 29-SA; CBA	Soluție arhitecturală Soluții constructive
Album 15592/21-29-SPAE (etapa II)	Semnalizarea de pază automată perimetrală
<b>Alimentări cu gaze</b>	
Album 15592-AGE; Album 15592-14-AGI; Album 15592-AAGE; Album 15592-PT;	Alimentări cu gaze, exterioare, interioare și conducte exterioare Paratrăsnet
<b>Lucrări neexecutate etapa I</b>	
Album 15592 - 5,6,7,8 bloc de detenție- AR (etapa I)	Soluție arhitecturală
Album 15592/21- 5,6,7,8 bloc de detenție- SPA (etapa I)	Semnalizare de pază automată
Album 15592/21- 5,6,7,8 bloc de detenție- SI (etapa I)	Semnalizare de incendiu
Album 1559 - 5,6,7,8 bloc de detenție- EEF;	Echipament electric de forță
Album 15592/21- 5,6,7,8 bloc de detenție- EEF; SA (etapa I)	Echipament electric de forță Iluminatul electric interior
Album 15592/20- 5,6,7,8 bloc de detenție- RAC (etapa I)	Rețele interioare: Aprovizionare cu apă și canalizare
Album 15592/21- 5,6,7,8 bloc de detenție- TS; SPA 1 (etapa I)	Comunicațiile telefonice și de semnalizare Sistemul de supraveghere video
Album 15592/21- 4 SPA 1 (etapa I)	Semnalizare de pază automată
Album 15592/21- 4 TS; SPA 1 (etapa I)	Comunicațiile telefonice și de semnalizare Sistemul de supraveghere video
Album 15592 - 4 EEF	Echipament electric de forță
Album 15592 - 4 EEF. 1	Echipament electric de forță
Album 15592 - 4 -SI; CC	Semnalizare de incendiu
Album 15592/19/A - 4 -SI	Semnalizare de incendiu

**1. Perioada de execuție:**

Perioada de executare a lucrărilor de construcție la obiect agreată de Autoritatea Contractantă nu mai mult de 3 ani financiari după înregistrarea contractului la Trezoreria de Stat:

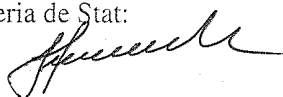

- zile lucrătoare anul 2026 – 100 000.00 mii lei;
- zile lucrătoare anul 2027 – 125 000.00 mii lei;
- zile lucrătoare anul 2028 – 150 000.00 mii lei.

*\*Notă: Termenul restrictiv de trei ani bugetari reiese din cadrul Legii 181/2014, privind finanțele publice și responsabilității bugetar-fiscale, art. 66. Gestionarea angajamentelor, pct. (3), Se permite asumarea angajamentelor multianuale pe o perioadă de până la trei ani bugetari pentru obiectele de investiții capitale, în limitele cheltuielilor prognozate în acest scop pe anii respectivi. Valoarea angajamentelor multianuale se ajustează anual în corespundere cu alocațiile bugetare aprobate în acest scop pe anul bugetar respectiv.*

Oferta tehnică va conține Graficul de execuție a întregii lucrări, grupat pe categorii.

Menționăm, că devizele de lucrări trebuie să fie elaborate conform actului normativ CPL.01.01-2012 "Instrucțiuni privind întocmirea devizelor pentru lucrările de construcții-montaj prin metoda de resurse,, cu prezentarea formularelor nr.7, nr.3, nr.5, nr.8 și nr.9, (formularul nr.9 urmează a fi întocmit pentru capitolele 1-9 obligatoriu, deoarece conține o serie de cheltuieli ale antreprenorului, în caz de includere a cheltuielilor enunțate cu coeficientul zero antreprenorul nu va mai putea pretinde la mijloacele financiare ce rezultă din acestea, neprezentarea formularelor cu oferta va fi considerat ca ofertă neconformă), fără a efectua modificări de consum și excluderea materialelor aferente necesare procesului tehnologic, din indicatoarele de norme de deviz. Orice modificare de consum a materialelor de construcție și excluderile acestora, modificarea simbolului de norme de deviz, va fi considerată ca încălcare a cerințelor de calcul, astfel ofertele de acest gen vor fi respinse de grupul de lucru ca necorespunzătoare cerințelor de calificare aplicate la procedura de achiziție în cauză. În cazul prezentării prețurilor la utilaje extrem de mici de anexat la ofertă caracteristicile tehnice a utilajului propus și documente confirmative ce atestă prețul acestora. Parametrii solicitați conform cărora este necesar să corespundă obiectul achiziției, în caz de modificare a mărcii sau tipului de utilaj, urmează ca cel propus să corespundă caracteristicilor tehnice celui inclus în proiect, abateri de la parametrii tehnici ale utilajului nu sunt admisibile, nespecificarea utilajului propus în deviz se va considera ca abatere.

Termenul pentru execuția lucrărilor – nu mai mult de 3 ani financiari după înregistrarea contractului la Trezoreria de Stat, iar în acest sens ofertanții vor prezenta grafice de execuție pentru fiecare obiect, cu menționarea timpului de execuție.

**Executantul v-a dispune de responsabili tehnici atestați în conformitate cu Codul Urbanistic și Construcțiilor 434/2023, art. 187, cu prezentarea obligatoriu a Certificatelor de atestare tehnico-profesională pentru următoarele domenii:**

*construcții civile;*

*instalații și rețele de alimentare cu apă și de canalizare interioare;*

*instalații și rețele de alimentare cu apă și de canalizare exterioare;*

*instalații și rețele de alimentare cu gaze naturale;*

*instalații și rețele de alimentare cu gaze naturale cu presiunea sub 0,3 MPa;*

*instalații și rețele electrice interioare;*

*instalații și rețele electrice exterioare;*

*instalații de automatizare;*

*instalații și rețele de comunicații electronice;*

*instalații de semnalizare;*

*privind semnalizarea incendiului și de pază;*

*de stingere a incendiului.*

*Executantul v-a răspunde de respectarea normelor de tehnică a securității muncii cât și cerințele minime de Securitate, privind exploatarea sistemelor de distribuție a gazelor combustibile naturale.*

*În timpul executării lucrărilor, Executantul este obligat să se conformeze indicațiilor date de reprezentantul beneficiarului, precum și normelor de conduită internă.*

*Notă: Ținem să menționăm că în cazul apariției a unor lucrări suplimentare din domeniile excluse, autoritatea contractantă suplimentar v-a solicita prezentarea Certificatelor de atestare tehnico-profesionala pentru responsabili tehnici atestați în nume propriu.*

**Obligațiile executantului:**

Executantul va avea următoarele obligații specifice:

- să asigure forța de muncă, materialele și echipamentele specifice realizării operațiunilor de construcție a obiectelor supuse procesului de achiziție;

- să întocmească un tabel cu personalul de execuție și tehnica aplicată la executarea lucrărilor, care va cuprinde toate datele de identificare;
  - la finalizarea intervenției de către responsabili tehnici (COD nr.434/2023), pentru toate domeniile de activitate, va întocmi procese verbale a lucrărilor ce devin ascunse și la faze determinate, conform legislației în vigoare;
  - executantul are obligația de a notifica dirigințele de șantier (COD nr.434/2023), cât și autoritatea contractantă despre apariția oricăror lucrări de reparații ce nu au putut fi prevăzute în caietul de sarcini, dar care sunt strict necesare pentru îndeplinirea contractului în cauză, și vor face obiectul unei note de constatare, însoțite de autoritatea contractantă;
  - executantul are obligația să respecte obligațiile referitoare la condițiile de muncă, sănătate și securitate în muncă, care sunt la nivel național, precum și să le respecte pe parcursul îndeplinirii prevederilor contractuale;
  - executantul are obligația de a securiza perimetrul șantierului (cu gard provizoriu din tabla cu pază pe timp de noapte), pentru prevenirea sustragerii bunurilor materiale, echipamentului, utilajului sau a altor bunului de pe șantier (*cheltuielile pentru securizare vor fi incluse în devizul ofertă*);
  - forța majoră apără de răspundere partea care o invocă în conformitate cu prevederile legii;
  - eventualele litigii între părțile contractante vor fi soluționate pe cale amiabilă, în caz contrar partea interesată se va adresa instanței competente.
- Prevederile din acest caiet de sarcini constituie elemente ale contractului care se va încheia între Autoritatea contractantă și operatorul economic a cărui ofertă va fi declarată câștigătoare.

## 2. Materiale, compatibilități, reglementări tehnice și standarde utilizate

La execuția lucrărilor în construcții se aplică documentele normative, reglementările tehnice și standardele în vigoare în Republica Moldova. Pot fi utilizate și documentele normative internaționale și europene în cazul în care sunt superioare celor din Republica Moldova. Materialele aplicate la construcția în cauză vor fi coordonate cu Beneficiarul și responsabilul tehnic, precum și vor trece testările de laborator.

## 3. Mostre

Executantul lucrărilor va achiziționa toate materialele conform necesităților în coordonare prealabilă cu beneficiarul.

## 4. Furnizarea, păstrarea, protecția materialelor și a lucrărilor. Securitatea construcțiilor și a terenurilor aferente

Transportarea, manipularea și depozitarea produselor și materialelor utilizate; protecția lucrărilor în funcție de condițiile atmosferice; protecția construcțiilor și teritoriilor aferente sunt în sarcina Ofertantului desemnat învingător.

## 5. Încercări, instrucțiuni, garanții ale furnizorilor, desene și scheme de execuție

Este necesar de a efectua încercări ale utilajului instalat cu întocmirea actelor corespunzătoare, de a prezenta investitorului schemele și documentele de execuție, de a completa cărțile tehnice a construcțiilor Cap. B "documentația privind executarea lucrărilor", cheltuielile pentru perfectarea documentației necesare sunt puse în sarcina Antreprenorului.

## 6. Remedierea viciilor ascunse și a defectelor

Antreprenorul își asumă obligațiunile să înlăture din cont propriu toate defectele apărute din cauza sa, depistate pe parcursul termenului de garanție, care sunt indicate în actul semnat de ambele părți.

## 7. Trasarea geodezică a lucrărilor, toleranțe de execuție

Trasare geodezică, bornele, reperele, pichetii, jaloanele, aliniamentele; toleranțele admise la executarea lucrărilor, sunt precizate în documentația de proiect elaborată.

## 8. Parametrii de calcul ai elementelor constructive

Sarcinile luate în calcul: seismicitatea, acțiunile, alți parametri sunt redată în documentația de proiect.

## 9. Echipamentele, instalațiile, utilajele, sculele, instrumentele, dispozitivele și alte obiecte necesare pentru executarea lucrărilor.

**LISTA MAȘINILOR, MECANISMELOR, ECHIPAMENTELOR ȘI ACCESORII SPECIALE DE CONSTRUCȚII PENTRU LUCRĂRI DE REPARAȚII ȘI INSTALAȚII CONSTRUCTIVE, NECESARE ÎNTRU EXECUTAREA PROIECTULUI (minim)**

No	Denumire	Marca (echivalent)	Cantit. (buc.)	Nota
1	2	3	4	5
1.	Macara auto	Tip "KC-55713-1K"	1	Descărcarea materialelor de construcție pe teritoriul depozitului deschis, furnizarea de materiale și componente constructive la acoperiș, lucrări de montaj pe teritoriul șantierului.
2.	Manipulator multifuncțional	Tip «BOBCAT S850»	1	Principalul mecanism auxiliar pentru producerea diferitelor tipuri de lucrări pe întreg teritoriul șantierului
3.	Ascensor telescopic cu o platformă rotativă pe un curs pneumatic pentru ridicarea materialelor de constr.	"Merlo Rolo 38.16"	1	descărcarea materialelor, funcționează ca un turn auto.
4.	Auto mixer-pompă de beton, V=5,0 m3	Tip «KAMA3 581412»	1	Livrarea mortarului de beton gata preparat în timpul reconstrucției clădirilor, construirea pereții de sprijin și de amenajare a teritoriului
5.	Camion cu pompă de beton	Tip «M 36-4 LW, VOLVO FM 330»	1	Livrarea mortarului de beton gata preparat în timpul reconstrucției clădirilor, construirea pereții de sprijin și de amenajare a teritoriului
6.	Excavator compact pe șenile, V=0.25 m3	Tip «VOLVO EC18C»	1	Săparea șanțurilor pentru rețelele subterane externe
7.	Compresor cu acționare diesel	Tip «ПКД-5.2»	1	Este utilizat pentru lucrări de construcție și montaj în complet cu un ciocan pneumatic
8.	Camion cu platforma, L=13.5 m	Tip «KAMA3»	1	Livrarea materialelor de construcție: materialelor de perete în zboruri, armatura în pachete, materiale din lemn, plasă din armatura
9.	Schele in complet cu 2 nivele	600 m <sup>2</sup>	1 set	Lucrări de fațadă pe clădiri
10.	Transformator de sudare	CTЭ-34	4	Lucrări de sudare pe teritoriul șantierului
11.	Modul de inventar, tip bloc-container	Containex sau Trimo	4	Aplicarea ca spațiu mobil de uz casnic, o recepție de masă, o cameră pentru oficiu, Responsabilului tehnic
12.	Echipament gaz complet cu butelii de oxigen și gaz		4 set	Lucrări de tăiere a gazelor pe întreg teritoriul șantierului
13.	Ciocan pneumatic electric	"Makita"	2	Lucrări de instalare, instalarea comunicațiilor, instalarea blocurilor de ferestre și uși
14.	Ciocane rotative electrice	Bosch	3	instalarea unui cadru de otel, stabilirea tuturor tipurilor de comunicații pe teritoriul șantierului
15.	Mașina de rectificat electric unghiular (Bulgacă)	Bosch	3	-"-
16.	Arzător cu gaz in complet cu butelii de gaz și furtunul		3 set	Lipirea unei role de acoperiș moale.



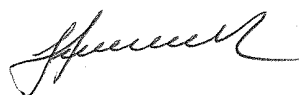



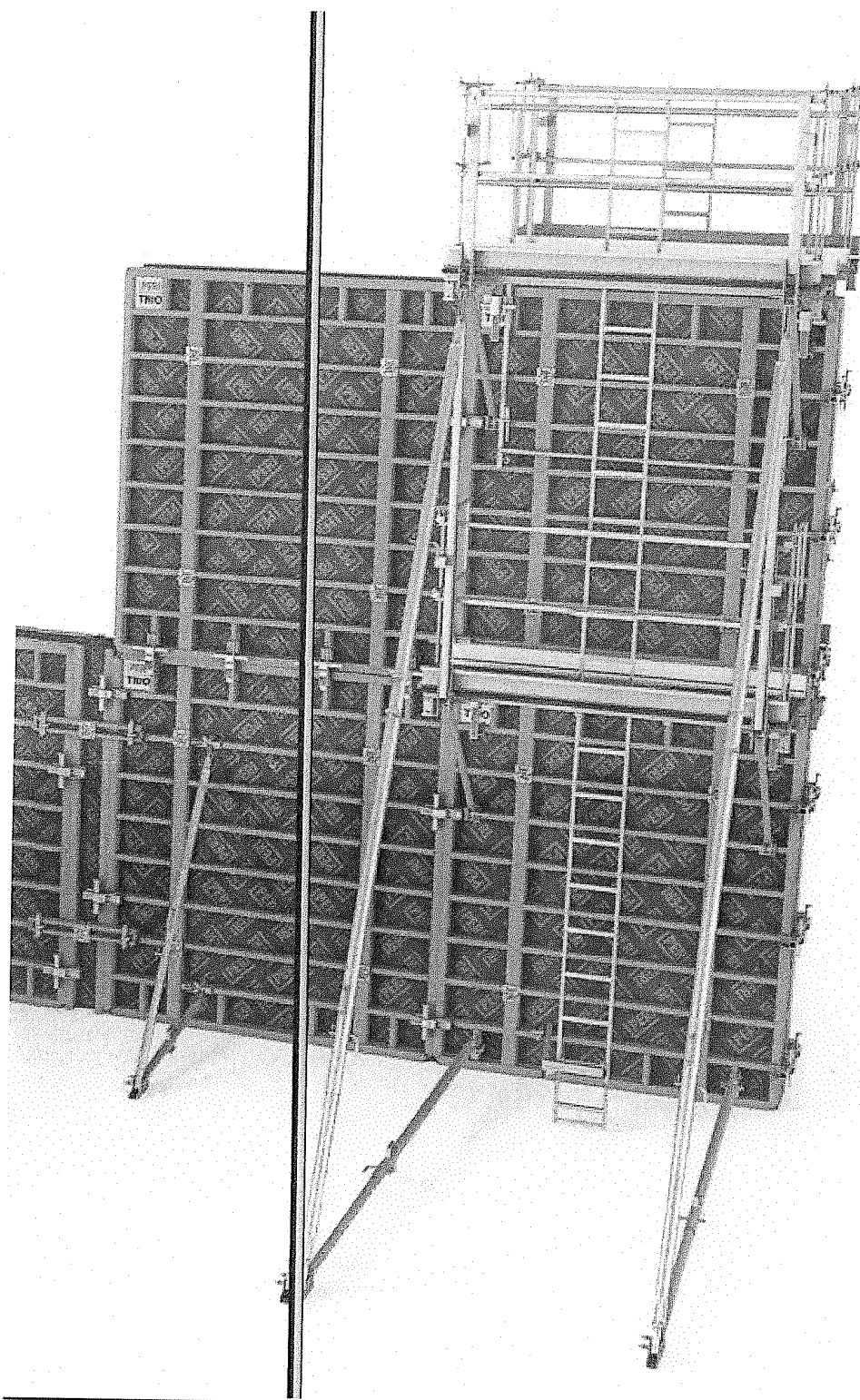



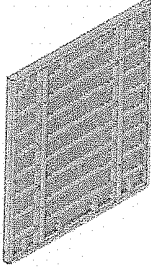



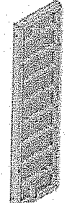



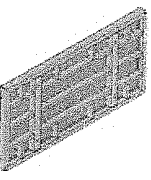
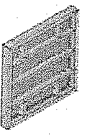













№	Denumire	Marca (echivalent)	Canit. (buc.)	Nota
17.	Mixer electric de Beton-mortar, V= 220 v		2	Pregătirea loturilor mici de beton și mortar în timpul de lucrări de construcție și montaj pe întreg teritoriul șantierului
18.	Vibrator de adâncime	ИБ-47А	4	Vibrarea betonului în cofraje pe tot teritoriul șantierului
19.	Compactator de mână pe motor cu ardere internă	Bosch	2	Compactarea straturilor de pământ la poziționarea rețelelor
20.	Cheie electrică. Электрогайковёрт		4	Montarea panourilor
21.	Fierăstrău circular electric, Dn-220 mm		2	Montarea și tăierea panourilor
22.	Schele laminate ușoare, prefabricate pentru lucrări interioare	Inventar	2 set	Executarea lucrărilor de finisaj interior.
23.	Ventuze pneumatice		2 set	Prinderea și instalarea panourilor



ИНВЕНТАРНАЯ РАМНАЯ ОПАЛУБКА PERI-TRIO



## ТИПОРАЗМЕРЫ ПАНЕЛЕЙ ОПАЛУБКИ И ИХ ВЕС

	240	120	90	60	30	72	TE	TRM 72	TGE
270	 329 00 kg	 162 00 kg	 116 00 kg	 67 70 kg	 40 60 kg	 97 60 kg	 69 60 kg	 103 00 kg	 64 60 kg
120	 163 00 kg	 76 30 kg	 66 20 kg	 43 40 kg	 26 40 kg	 48 60 kg	 33 20 kg	 66 20 kg	 48 60 kg
60		 43 40 kg	 34 70 kg	 26 90 kg	 15 70 kg	 29 10 kg	 16 00 kg		
270			 70 60 kg	 49 80 kg	 31 70 kg		 42 10 kg	 60 90 kg	
90		 33 30 kg		 18 00 kg	 10 60 kg		 18 20 kg	 23 70 kg	

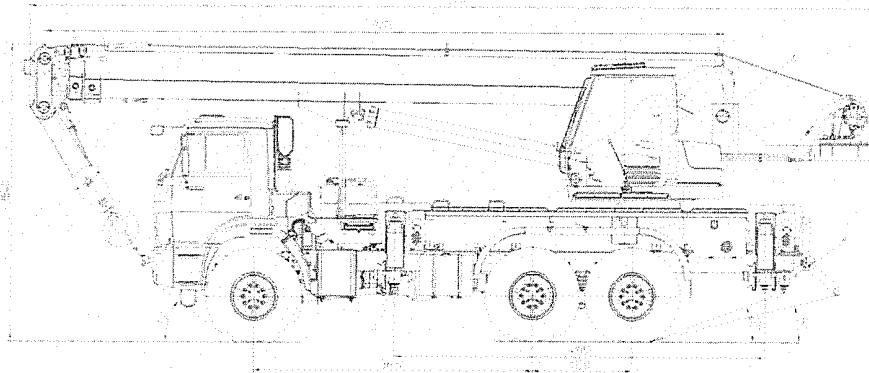

**MANIPULATOR MULTIFUNCTIONAL**

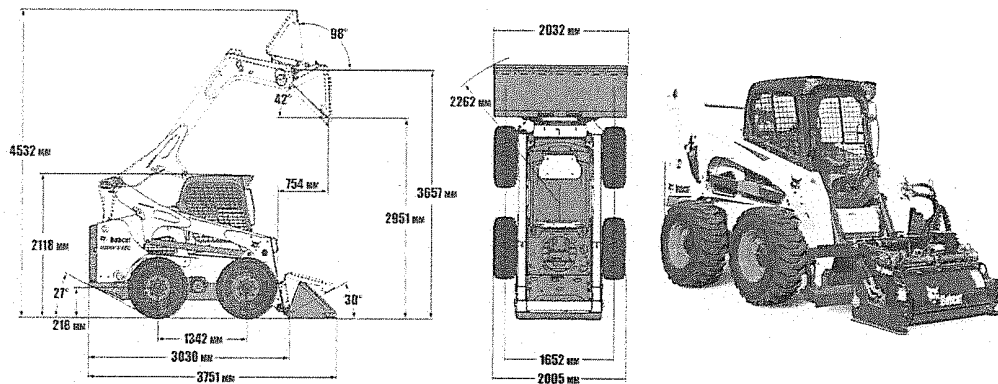

Общая масса 4540 кг  
 Грузоподъемность 1758 кг  
 Дорожный просвет 21,8 см

Опрокидывающее усилие 3,515 т  
 Скорость движения 11,4-19,8 км/ч  
 Высота подъема ковшевого оборудования 3,657 м

**EXCAVATOR COMPACT  
 VOLVO EC18C**

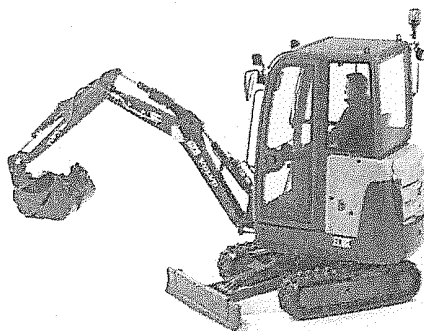

Габаритные размеры:  
 3487/3591x993x2318/2394 мм  
 Мощность двигателя:  
 12,3(16,8) кВт (л.с.)  
 Общий вес: 1670-1760 кг  
 Ковш V=0,25 м³  
 Глубина копания: 2097/2297 мм  
 Высота выгрузки: 2498/2642 мм  
 Максимальный радиус копания:  
 3856-4046 мм  
 Максимальная досягаемость  
 (по уровню грунта): 3799-3992 мм



55713-5K-1

**CARACTERISTICILE ÎNCĂRCĂTURII**

KC-55713-5K-1

Capacitatea de încărcare, t: 25	Lungimea brațului 1m: 21.0
Șasiu marca: KAMAZ-43118	Zona de lucru, deg.: 250 / 220 / 360
Formula roții: 6x6	Contur de referință, m: 4.9 x 6.1
Momentul de încărcare, tm: 85	Lungimea brațului 2, m: 7.5 m

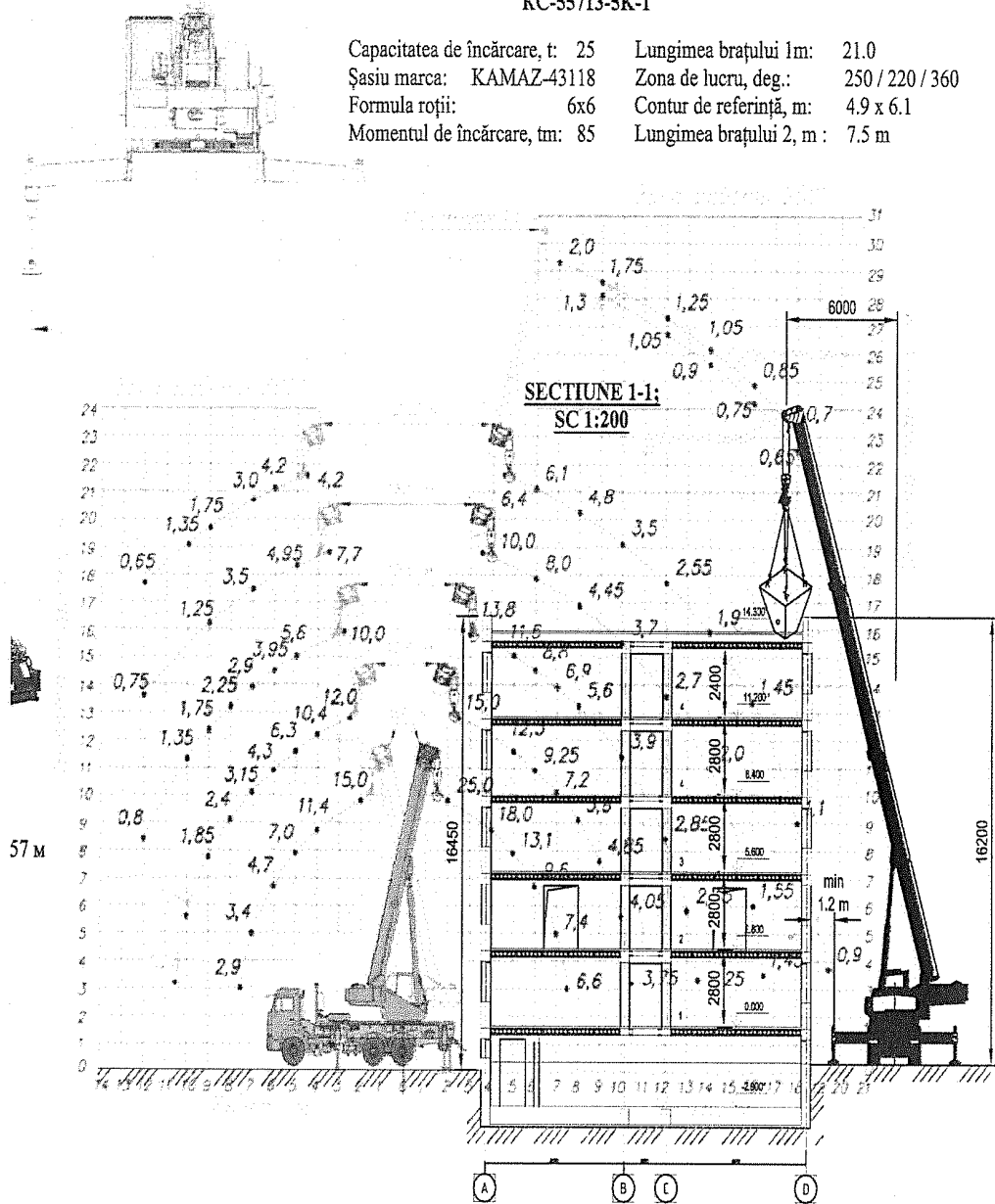

**ASCENSOR TELESCOPIC Merlo Roto 38.16**  
cu o platformă rotativă pe un curs pneumatic  
pentru ridicarea materialelor de construcții

**SECȚIUNE 2**



Вместимость при полном вылете вперед - 0,7 т  
Высота подъема - 15,7 м  
Грузоподъемность  
при полной высоте подъема - 2,5 т  
Масса - 12,1 т  
Транспортная длина - 6,24 м  
Транспортная ширина - 2,24 м  
Транспортная высота - 3,02 м

**БЕТОНОСМЕСИТЕЛЬ  
КАМАЗ 581412**

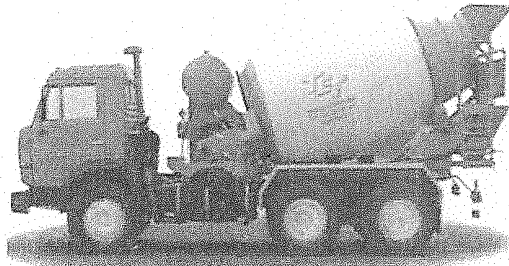

Полезный объем смесит. барабана 581412, м<sup>3</sup>  
Частота вращения смесит. барабана: 6,5 - 12 об/мин  
Продолжительность перемешивания: 15 - 20 мин  
Высота загрузки: 3620мм  
Высота выгрузки: 500 - 2000мм  
Вместимость бака для воды: 400л  
Мощность установленная: 37 кВт  
Темп загр./выгр. бетонной смеси 3-4 см: 1м<sup>3</sup>/мин  
Максимальная скорость машины 581412  
при полной нагрузке: , 60 км/ч

**Camion cu pompă de beton  
M 36-4 LW, VOLVO FM 330**

Габариты: 10725x2500x3900 мм  
Масса без нагрузки: 23500 кг  
Минимальная высота разворачивания: 8,5 м  
Кол-во секций распределительной стрелы: 4  
Тип раскладывания: Z-образное  
Дальность подачи по горизонтали: 31,4 м  
Дальность подачи вверх: 35,6 м  
Объем подачи бетона (макс.): 160 м<sup>3</sup>/ч  
Давление подачи бетона (макс.): 85 бар  
Диаметр цилиндра: 230 мм

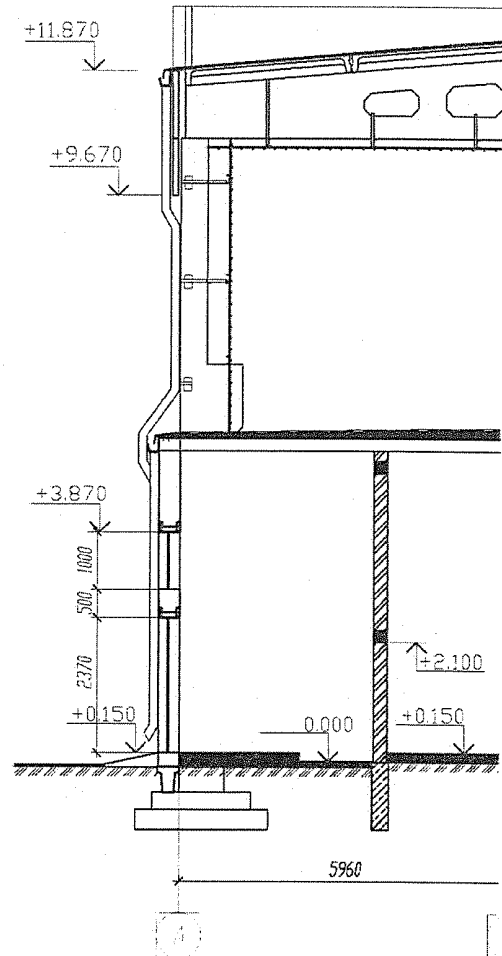

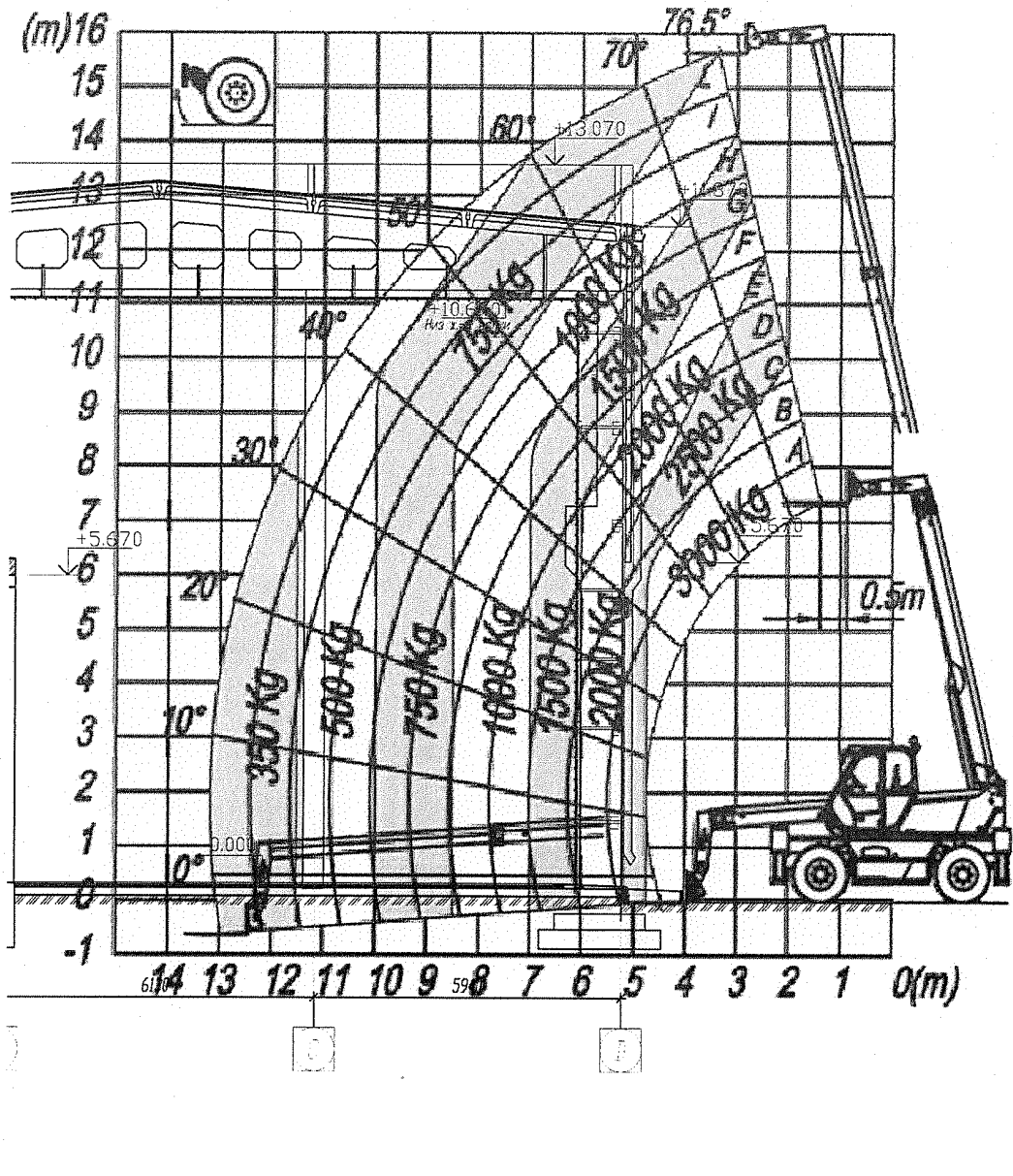

#### 10. Recepția lucrărilor:

Executantul este dator să notifice investitorului data terminării tuturor lucrărilor prevăzute în contract, printr-un document scris, confirmat de reprezentantul investitorului pe șantier.

Recepția, în faza de terminare a lucrărilor executate, se va realiza cu respectarea strictă a prevederilor Codului nr.434/2023 Urbanismului și Construcțiilor de comun acord cu Beneficiarul și Executantul, prin desemnarea comisiei de recepție.

La terminarea examinării, comisia își va consemna obiecțiile și concluziile în procesul-verbal de recepție la terminarea lucrărilor și îl va înainta investitorului în termen de 3 zile lucrătoare împreună cu recomandarea de admitere cu sau fără obiecții a recepției, amânarea sau respingerea ei.

Nu se vor accepta recepții parțiale.

Garanția pentru lucrările executate este de minim 5 ani.

18. **Garanția pentru ofertă:** emisă de o bancă comercială sau prin transfer la contul autorității contractante, cuantumul 1% din valoarea ofertei fără TVA, cu ulterioara încărcare a ordinului de plată în SIA RSAP.

19. **Garanția de bună execuție a contractului:** cuantumul 5% din suma contractului (în cazul semnării contractului).

1) rețineri succesive din plata cuvenită pentru facturile înaintate, cu efectuarea transferului sumei respective pe un cont special deschis de către operatorul economic, pus la dispoziția autorității contractante, la o bancă licențiată, agreată de ambele părți;

2) rețineri succesive directe din plata cuvenită pentru facturile înaintate;

3) transfer pe contul autorității contractate.

20. **Motivul recurgerii la procedura accelerată** (în cazul licitației deschise, restrânse și a procedurii negociate), după caz: -

21. **Tehnici și instrumente specifice de atribuire** (dacă este cazul specificați dacă se va utiliza acordul-cadru, sistemul dinamic de achiziție sau licitația electronică): -

22. **Condiții speciale de care depinde îndeplinirea contractului** (indicați după caz): -

23. **Ofertele se prezintă în valuta:** lei MD.

Nu se acceptă ofertele în valută străină.

24. **Criteriul de evaluare aplicat pentru atribuirea contractului:** cel mai bun raport calitate – pret.

25. **Factorii de evaluare a ofertei celei mai avantajoase din punct de vedere economic, precum și ponderile lor:**

Nr. d/o	Denumirea factorului de evaluare	Ponderea%
1	Prețul ofertei	80 %
2	Perioada de execuție	5 %
3	Perioada de garanție a lucrărilor	15 %

#### 1. Punctajul pentru factorul de evaluare “prețul ofertei” se acordă astfel:

a) pentru cel mai scăzut dintre prețurile ofertelor se acordă punctajul maxim alocat factorului de evaluare respectiv;

b) pentru alt preț decât cel prevăzut la lit.a) se acordă punctajul astfel:

$P(n) = (\text{preț minim/preț}(n) \times \text{punctajului maxim alocat})$ .

Prețurile care se compară în vederea acordării punctajului sînt prețurile totale ofertate pentru execuția lucrărilor fără TVA.

#### 2. Punctajul pentru factorul de evaluare “Perioada de execuție” se acordă astfel:

a) pentru o durată pînă la cea maximă indicată la punctul 4.5. se acordă punctajul maxim alocat factorului de evaluare respectiv;

b) pentru o durată mai mare decât cea prevăzută la lit.a) se acordă punctajul astfel:

$P(n) = (\text{durata maximă/durata prezentată}(n) \times \text{punctajul maxim acordat})$ .

3. **Punctajul pentru factorul de evaluare “Perioada de garanție asupra lucrărilor” se acordă potrivit formulei:**

$$\text{Pct.} = \frac{P \text{ gar}}{P \text{ max}} \times 10$$

unde:

pct. – punctajul acordat pentru perioada de garanție;

P gar – perioada de garanție ofertată;

P max – perioada maximă de garanție.

26. **Termenul limită de depunere/deschidere a ofertelor:** conform SIA RSAP MTender (achizitii.md).
27. **Adresa la care trebuie transmise ofertele sau cererile de participare:** ofertele sau cererile de participare vor fi depuse electronic prin intermediul SIA RSAP.
28. **Termenul de valabilitate a ofertelor:** 180 zile din data limită de depunere a ofertelor.
29. **Locul deschiderii ofertelor:** SIA RSAP. Ofertele întârziate vor fi respinse.
30. **Persoanele autorizate să asiste la deschiderea ofertelor:** ofertanții sau reprezentanții acestora au dreptul să participe la deschiderea ofertelor, cu excepția cazului când ofertele au fost depuse prin SIA RSAP.
31. **Limba sau limbile în care trebuie redactate ofertele sau cererile de participare:** română.
32. **Respectivul contract se referă la un proiect și/sau program finanțat din fonduri ale Uniunii Europene:** nu.
33. **Denumirea și adresa organismului competent de soluționare a contestațiilor:**  
Agenția Națională pentru Soluționarea Contestațiilor  
Adresa: mun. Chișinău, bd. Ștefan cel Mare și Sfânt nr.124 (et.4), MD 2001;  
Tel/Fax/email:022-820 652, 022 820-651, contestatii@ansc.md
34. **Data (datele) și referința (referințele) publicărilor anterioare în Jurnalul Oficial al Uniunii Europene privind contractul (contractele) la care se referă anunțul respectiv (dacă este cazul):**  
<https://enotices2.ted.europa.eu/>.
35. **În cazul achizițiilor periodice, calendarul estimat pentru publicarea anunțurilor viitoare:** -
36. **Data publicării anunțului de intenție sau, după caz, precizarea că nu a fost publicat un astfel de anunț:** <https://tender.gov.md/ro/bap/>.
37. **Data transmiterii spre publicare a anunțului de participare:** 04.09.2025.
38. **În cadrul procedurii de achiziție publică se va utiliza/accepta:**

Denumirea instrumentului electronic	Se va utiliza/accepta sau nu
Depunerea electronică a ofertelor sau a cererilor de participare	da
Sistemul de comenzi electronice	da
Facturarea electronică	da
Plățile electronice	da

39. **Contractul intră sub incidența Acordului privind achizițiile guvernamentale al Organizației Mondiale a Comerțului (numai în cazul anunțurilor transmise spre publicare în Jurnalul Oficial al Uniunii Europene):** Link

40. **Metoda și condițiile de plată vor fi:** Achitarea va fi efectuată conform prevederilor Legii finanțelor publice și responsabilități bugetar – fiscale nr.181 din 25.07.2014.  
10% - prealabil din suma finanțată pentru anul de finanțare;  
90% - în baza procesului verbal de recepție și a facturii fiscale în termen de 30 zile, în limita bugetului aprobat pentru obiect anual;

41. **Alte informații relevante:** -

Conducătorul grupului de lucru:

