

"MASSIVE PROJECT" SRL

PROIECT DE EXECUTIE

07/02-23-PG

**AMENAJARE SCUAR, SKATE-PARK, PARCARE AUTO (STR.M.FRUNZE-
STR-LA A.PUSKIN). DRUM DIN BETONASFALTIC
(STR.M.FRUNZE- TARAS SEVCENCO),
DIN OR.SINGEREI.**

BENEFICIAR: PRIMARIA OR. SINGEREI

CHISINAU 2023

CERTIFICAT DE URBANISM PENTRU PROIECTARE

nr. 04 din 16.01.2023

Ca urmare a cererii adresate de Cucoș Andrei, Viceprimar or. Sîngerei, cu domiciliul/sediul în raionul/municipiul/orașul/comuna/satul Sîngerei, strada Independentei, nr. 124, ap. __, telefon de contact 067111351,

înregistrată cu nr. 04 din 16.01.2023, în baza prevederilor Legii nr. 163/2010 privind autorizarea executării lucrărilor de construcție,

CERTIFIC:

următoarele cerințe, stabilite prin Planul urbanistic general al orașului Sîngerei, aprobat prin decizia consiliului local nr. 7/1 din 06.11.2015, pentru elaborarea documentației de proiect pentru: **Amenajare scuar, skate-park, parcare auto (str. M. Frunze – str-la A. Pușkin). Drum din betonasfaltic (str. M. Frunze – str. Taras Șevcenko)**

pe imobilul/terenul cu nr. cadastral 7401508171 situat în raionul/municipiul/ orașul/comuna/satul Sîngerei, strada M. Frunze, nr. __ap. __,

după cum urmează:

1. Regimul juridic al terenului.

Terenul este situat în intravilan. Proprietar "orașul Sîngerei" la terenul cu nr. cad. 7401508171 cu suprafața de 0,8659 ha, în baza registrul bunurilor imobile. Conform documentației de urbanism și de amenajare a teritoriului sau din regulamentele aferente se instituie un regim special asupra terenului, spații verzi. Nu se instituie statutul de monument al imobilului sau al zonei construite în care se solicită proiectarea.

2. Regimul economic al terenului.

Teren cu mod de folosință pentru amenajări și spații verzi. Reglementări fiscale specifice zonei respective - subcentrul localității.

3. Regimul tehnic al terenului și construcției.

Terenul dispune de rețele edilitare, prescripțiile tehnice pentru rețele electrice, se vor obține de către beneficiar. Tasări de teren sau alte caracteristici geotehnice nefavorabile nu sunt depistate conform Planului Urbanistic General. Să fie incluse în proiect rețelele edilitare supuse strămutării din zona periculoasă a șantierului.

4. Regimul urbanistic – arhitectural al terenului și construcției.

Conform planului urbanistic general și regulamnetul local de urbanism destinația terenului – zona UTR nr. 2 al regulamentului local de urbanism, subzona spațiilor verzi din intravilan V1. Parcela de teren este aproximativ de 78,0x55,0m. **„Amenajare scuar, skate-park, parcare auto (str. M. Frunze – str-la A. Pușkin). Drum din betonasfaltic (str. M. Frunze – str. Taras Șevcenko)”** conform tema tehnica de proiect anexat la certificatul de urbanism pentru proiectare. Conform Legii 591/1999 se permit amenajări de utilitate publică în zonele spațiilor verzi. Pentru lucrările de amenajare/construcție se vor fi utilizate materiale certificate. La crearea aspectului arhitectural se va ține cont de tema tehnica de proiectare. Circulația pietonilor și a autovehiculelor, accesese și parcajele necesare vor fi menționate în planul general, și de organizare a șantierului. Schița de proiect de coordonat cu primăria or. Sîngerei și arhitect-șef.

Notă: Prezentul certificat **nu permite executarea lucrărilor de construcție** și are valabilitatea de 12 (douăsprezece) luni.

Condițiile de eliberare a autorizației de construire, conform Legii 163 din 09-07-2010, art. 12;

- b) certificatul de urbanism pentru proiectare sau certificatul constatator, în cazul aplicării principiului aprobării tacite;
- c) extrasul din documentația de proiect, cuprinzând memoriul explicativ, planul general (plan de situație, plan trasare), fațadele, soluțiile cromatice, proiectul de organizare a executării lucrărilor de construcție. Pentru autorizarea lucrărilor de infrastructură tehnico-edilitară, fațadele și soluțiile cromatice nu se prezintă în extrasul documentației de proiect;
- d) raportul unic de verificare a documentației de proiect pentru construcție, elaborat conform regulamentului aprobat de Guvern;
- e) buletinul de identitate (în cazul persoanei fizice) sau certificatul de înregistrare (în cazul persoanei juridice);
- f) contractul privind supravegherea de autor, semnat de către solicitant (beneficiar) și proiectant;

Primar or. Sîngerei,

Covaliov A. /  / L.Ș.

Secretar or. Sîngerei

Baciu L. /  / L.Ș.

Arhitect-șef or. Sîngerei,

Cocieru G. /  /



Achitată suma de _____ lei. Chitanța nr. _____ din _____.

Prezenta autorizație a fost transmisă solicitantului (beneficiarului) la data de _____ direct/prin poștă.

I. Durata executării lucrărilor de construcție se prelungește în conformitate cu prevederile art. 15 alin. (5) din Legea nr. 163/2010 privind autorizarea executării lucrărilor de construcție cu _____ luni și în baza cererii depuse de către solicitant sub nr. _____ din _____.

Primar / _____ /

L.Ș.

Secretar / _____ /

Arhitect-șef / _____ /

Data _____

Plan de situatie

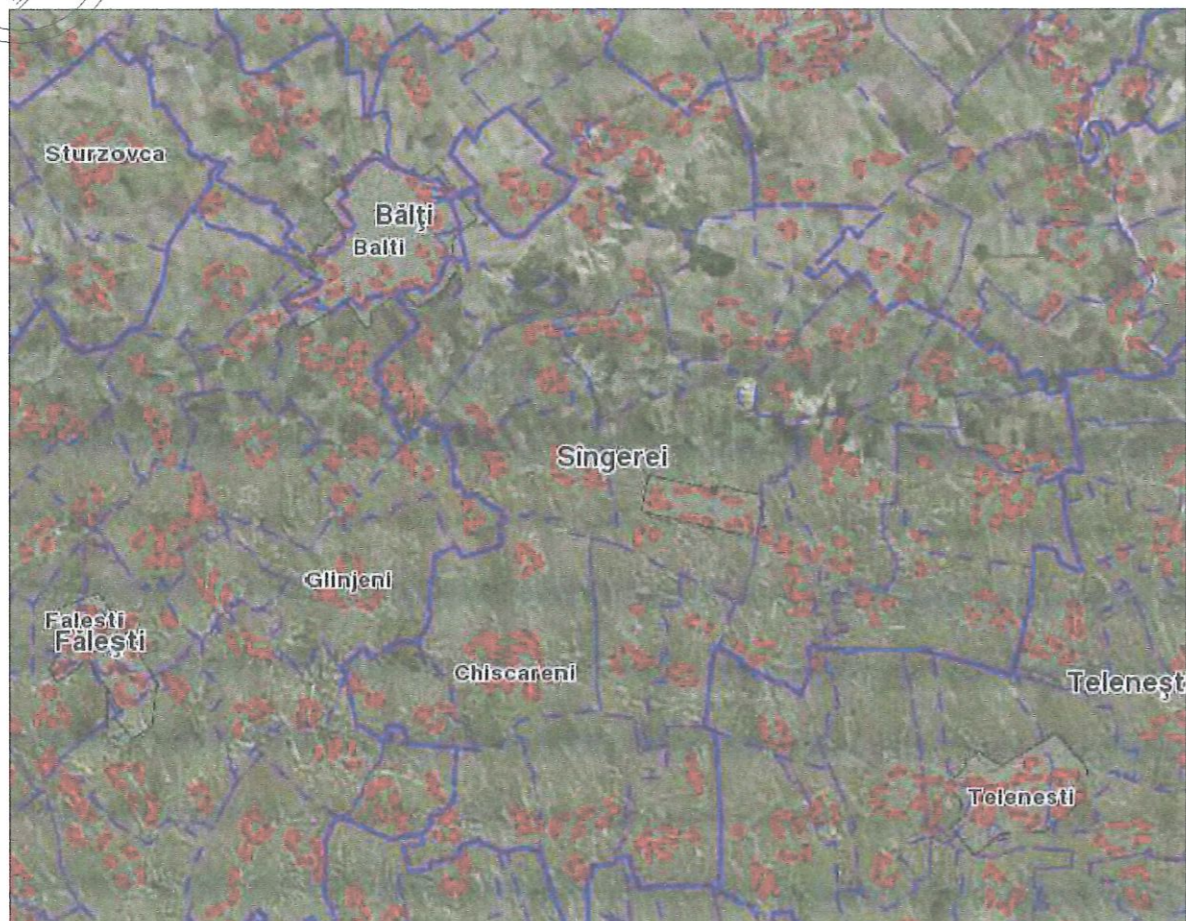
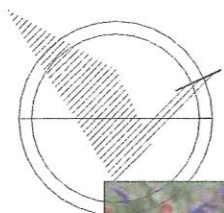

1. Planul general a fost elaborat in baza caietului de sarcini pentru proiectare.
2. Desenul dat este elaborat pe baza ridicarii topografice, realizata anul 2023
3. Este utilizat sistemul Baltic de inaltimi.

Documentatia de executie este elaborata in conformitate cu normele si regulile in vigoare, cu respectarea masurilor, care asigura siguranta contra incendiului si a exploziei functionarea cladirii si garanteaza criteriile de baza a calitatii, reglementate de Legea privind calitatea in constructii:

- A - rezistenta si stabilitate;
- B - securitatea de functionare;
- C - siguranta contra incendiului si exploziei;
- D - igiena, siguranta pentru sanatatea oamenilor , restabilizarea si protectia mediului inconjurator;
- E - izolatie hidrologica si termica si conservarea energiei.
- F - protectie impotriva zgomotului; G – utilizare sustenabilă a resurselor naturale

Procese de alunecari active sau potentiale pe teritoriu constructiei lipsesc.

ASP

/ Sava I. /



Verificator de proiecte 049
ION PASCAL
Domeniile: A.1,2.3.4
Nr. de inregistrare
Valabilă pînă la 12.05.2026

Certificat de urbanism Nr.04 din 16.01.2023

Certificat ASP nr.841 din 18.05.2022

Beneficiar-Primaria orasului Singerei

						07/02-23-PG			
						Amenajare scuar, skate-park, parcare auto (str.M.Frunze-str-la A.Puskin). Drum din betonasfaltic (str.M.Frunze- Taras Sevcenco), din or.Singerei.			
Mod	Nr.pan	Coala	Nr. doc	Semnatura	Data		Etapa	Coala	Coli
A.S.P.		Sava I.			01.23	Plan general	PE	1	17
Executor		Sirbu M.			01.23	Date generale	"Massive Project" SRL		

PROIECTANT

07/02-23-PG

Amenajare scuar, skate-park, parcare auto (str.M.Frunze-str-la A.Puskin). Drum din betonasfaltic (str.M.Frunze- Taras Sevcenco), din or.Singerei.

Plan general

Date generale

"Massive Project" SRL

Etapa

Coala

Coli

BORDEROU SETURI PRINCIPALE

INDICATIE	DENUMIRE	NOTA
Nr.07/02-23 - PG	Plan General	
Nr.07/02-23 - SAC	Solutii Arhitecturale-Constructive	
Nr.07/02-23 - IEI	Echipment electric	

Evidenta desenerelor de lucru a setului de baza PG

No PG	Denumirea	Remarca
1	Date generale	
2	Plan de trasare	
3	Plan de trasare	
4	Plan de trasare	
5	Sistematizare pe verticala	
6	Sistematizare pe verticala	
7	Sistematizare pe verticala	
8	Cartograma lucrarilor de terasamente	
9	Cartograma lucrarilor de terasamente	
10	Cartograma lucrarilor de terasamente	
11	Amenajare a teritoriului	
12	Amenajare a teritoriului	
13	Amenajare a teritoriului	
14	Volume de lucru	
15	Camera de receptie a apei de ploaie №1	
16	Camera de receptie a apei de ploaie №2	
17	Camera de receptie a apei de ploaie №3	

Explicatia cladirelor si edificiilor

NoPG	Denumire	Remarca
1	Mini skate parc	acoperire speciala
2	Teren de joaca pentru Sah	ob.07/02-23
3	Teren sportiv	teren deschis
4	Teren de joaca pentru copii	teren deschis
5	Zona de odihna	teren deschis
6	Autoparcare	beton asfaltic

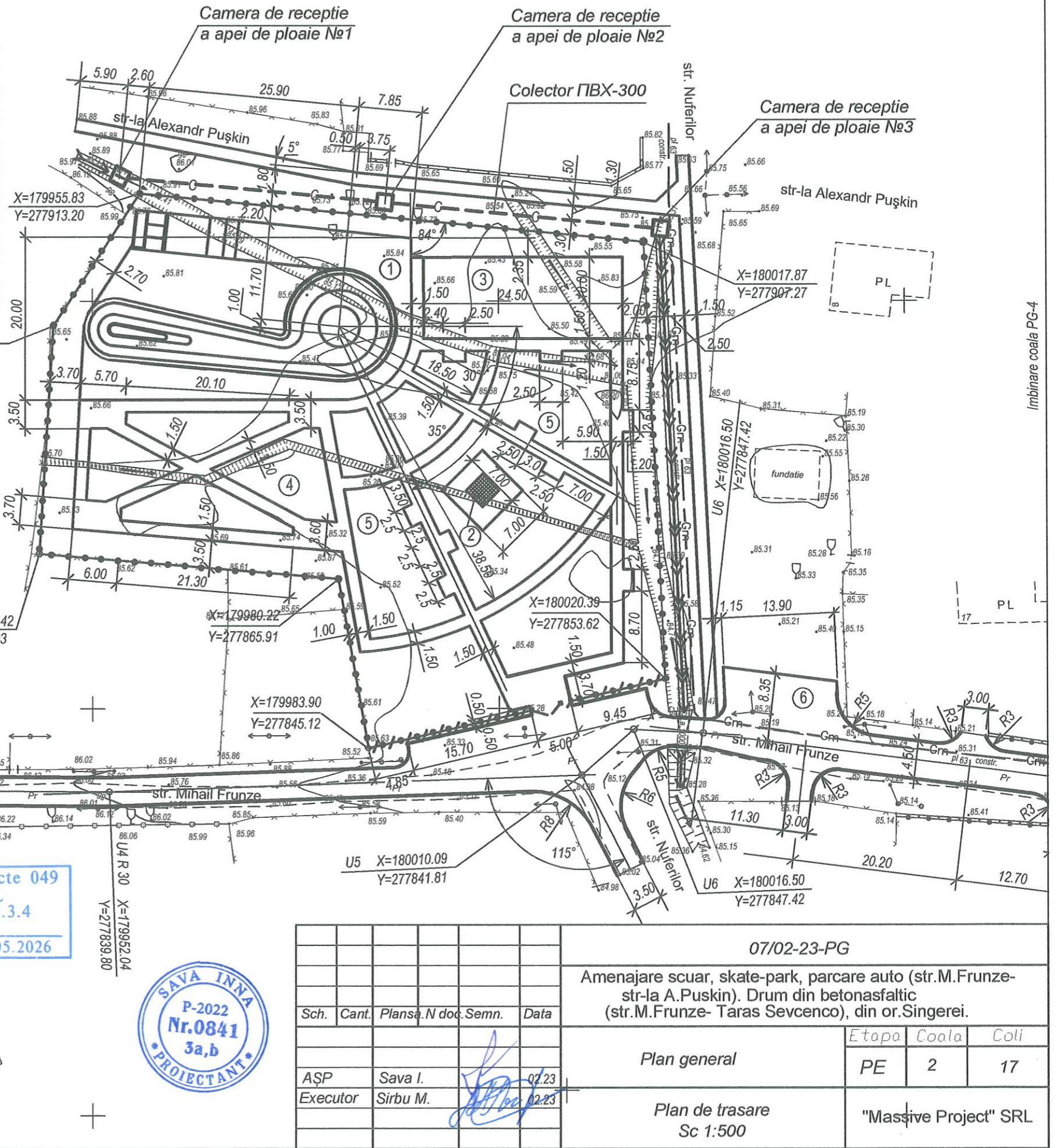

Nr.invent.autent. Semnatura si data Schimb nr. invent.

Sch.	Cant.	Plansa	N doc.	Semn.	Data
ASP	Sava I.				07.23
Executor	Sirbu M.				02.23

07/02-23-PG			
Amenajare scuar, skate-park, parcare auto (str.M.Frunze-str-la A.Puskin). Drum din betonasfaltic (str.M.Frunze- Taras Sevenco), din or.Singerei.			
Plan general	Etapa	Coala	Coli
Plan de trasare	PE	2	17
Sc 1:500	"Massive Project" SRL		

Verificator de proiecte 049
ION PASCAL
 Domeniile: A.1,2,3.4
 Nr. de inregistrare
 Valabila pina la 12.05.2026



Imbinare coala PG-3

Imbinare coala PG-4

2-2

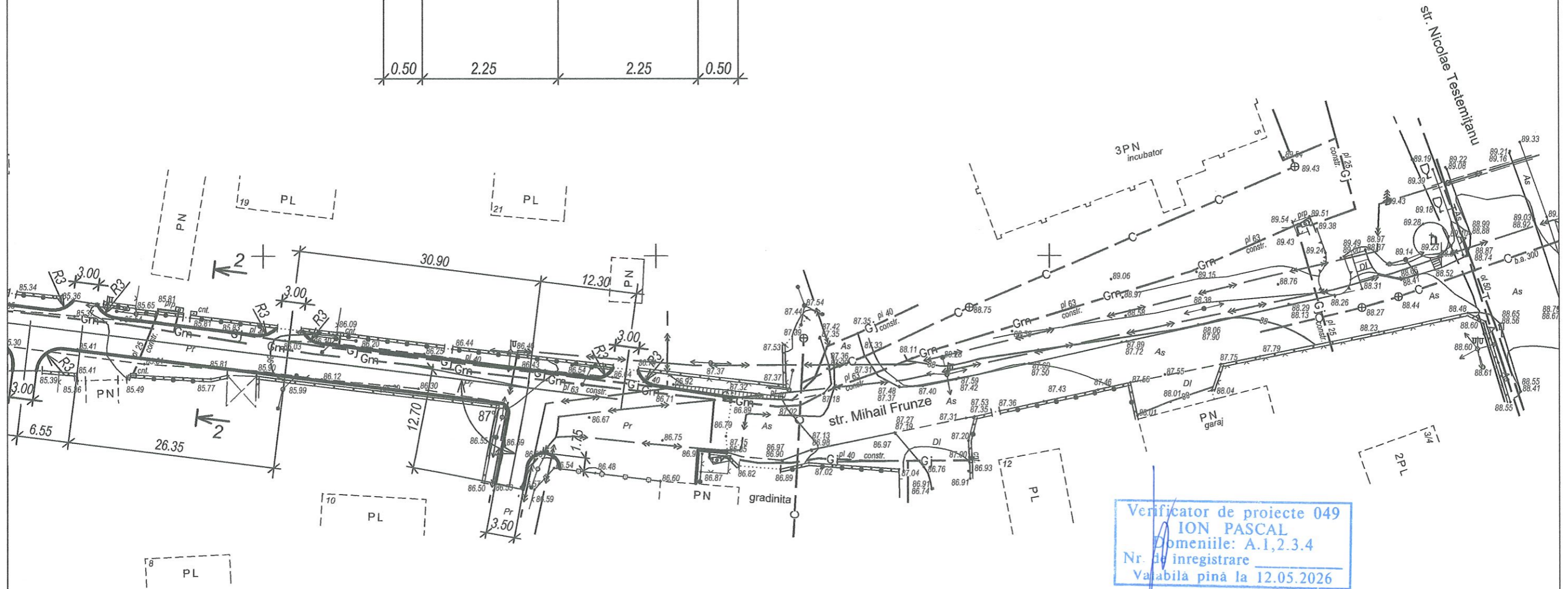
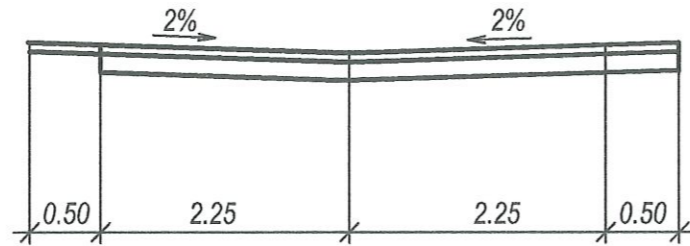

					07/02-23-PG				
					Amenajare scuar, skate-park, parcare auto (str.M.Frunze-str-la A.Puskin). Drum din betonasfaltic (str.M.Frunze- Taras Sevcenco), din or.Singerei.				
Sch.	Cant.	Plansa	N doc.	Semn.	Data	Plan general	Etapa	Coala	Coli
ASP		Sava I.			02.23		PE	4	17
Executor		Sirbu M.			02.23	Plan de trasare Sc 1:500	"Massive Project" SRL		

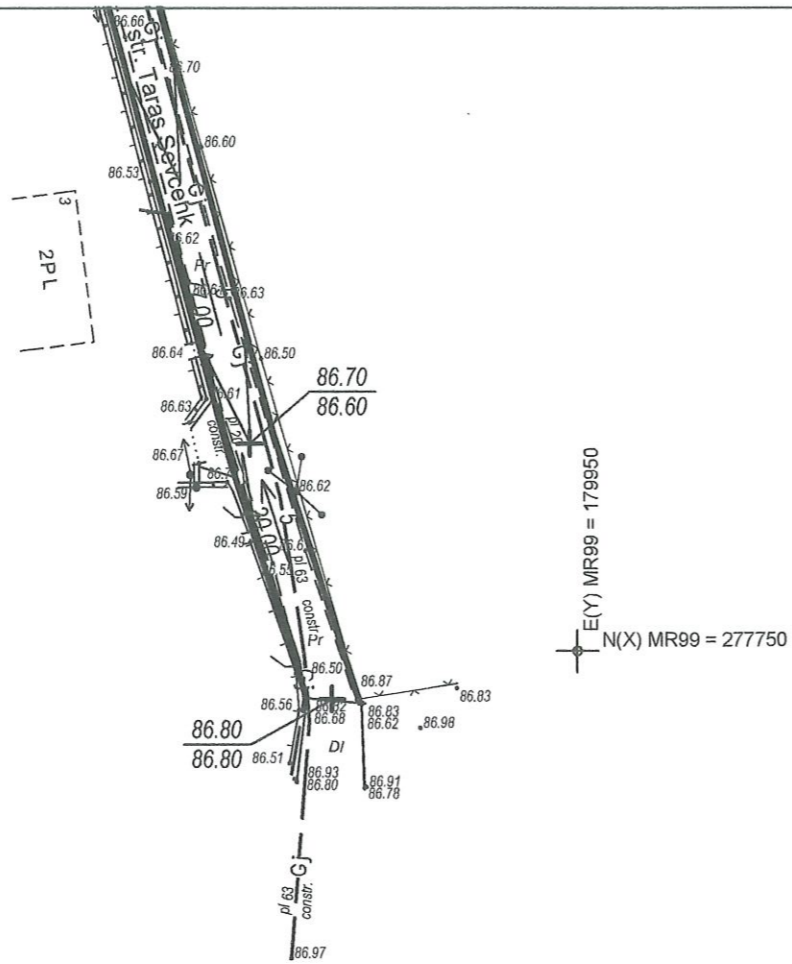

Verificator de proiecte 049
 ION PASCAL
 Domeniile: A.1,2.3.4
 Nr. de inregistrare _____
 Valabila pînă la 12.05.2026

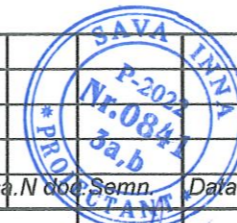

						07/02-23-PG				
						Amenajare scuar, skate-park, parcare auto (str.M.Frunze-str-la A.Puskin). Drum din betonasfaltic (str.M.Frunze- Taras Sevcenco), din or.Singerei.				
						Plan general		Etapa	Coala	Coll
								PE	5	17
Sch.	Cant.	Plansa	N doc	Semn	Data	Sistematizare pe verticala Sc 1:500		"Massive Project" SRL		
AŞP		Sava I.			02.23					
Executor		Sirbu M.			02.23					

Nr.invent.autent.	Semnatura si data	Schimb nr. invent.

Explicatia cladirelor si edificiilor

NoPG	Denumire	Remarca
1	Mini skate parc	acoperire speciala
2	Teren de joaca pentru Sah	ob.07/02-23
3	Teren sportiv	teren deschis
4	Teren de joaca pentru copii	teren deschis
5	Zona de odihna	teren deschis
6	Autoparcare	beton asfaltic

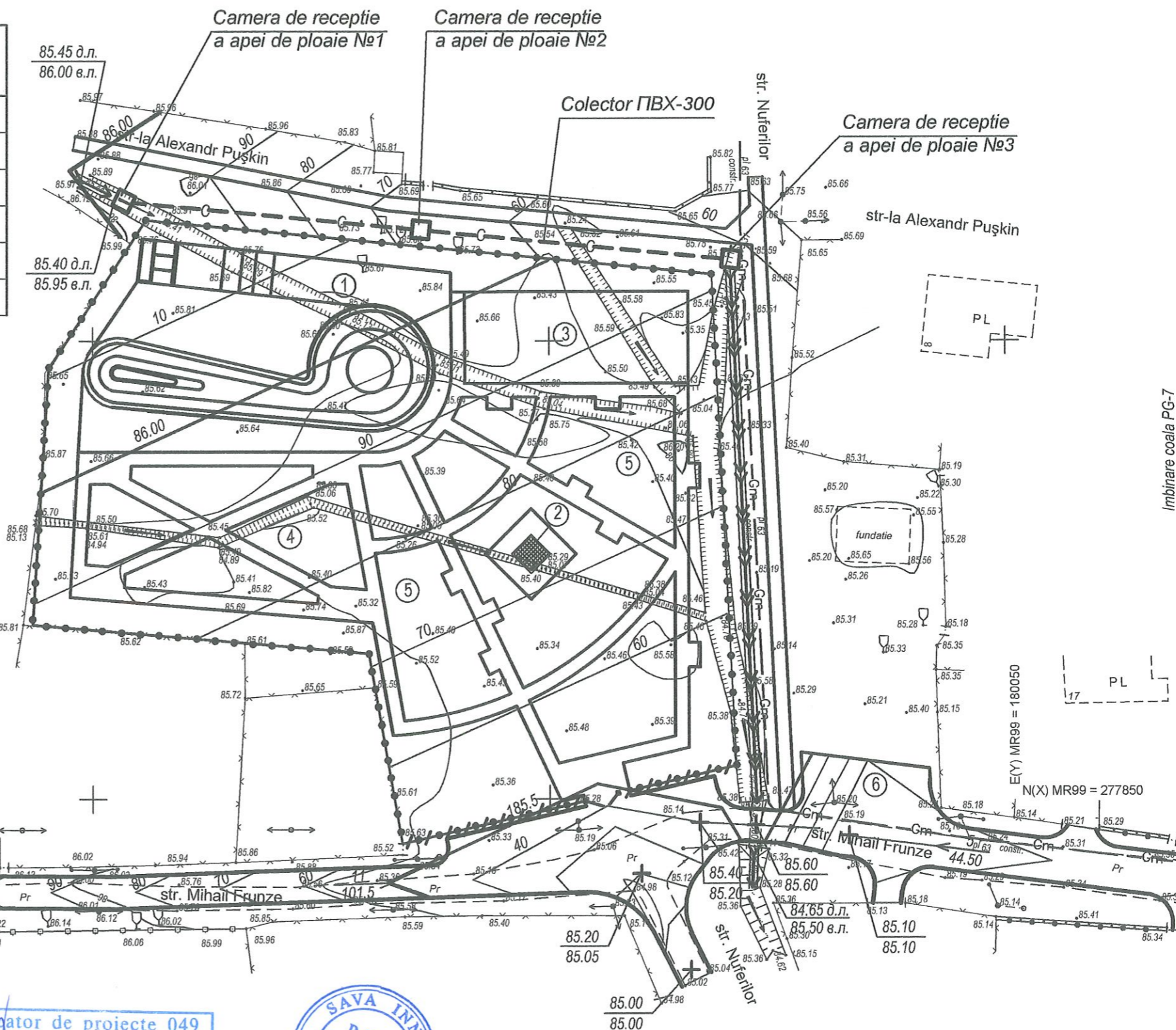

Verificator de proiecte 049
 ION PASCAL
 Domeniile: A.1,2.3.4
 Nr. de inregistrare
 Valabila pina la 12.05.2026



Nr.invent.autent. Semnatuura si data Schimb nr. invent.

Sch.	Cant.	Plansa.N doc.	Semn.	Data
ASP	Sava I.			02.23
Executor	Sirbu M.			02.23

07/02-23-PG			
Amenajare scuar, skate-park, parcare auto (str.M.Frunze-str-la A.Puskin). Drum din beton asfaltic (str.M.Frunze- Taras Sevcenco), din or.Singerei.			
Plan general	Etapa	Coala	Coli
	PE	6	17
Sistematizare pe verticala Sc 1:500		"Massive Project" SRL	

Imbinare coala PG-5

Imbinare coala PG-7

Imbinare coala PG-6

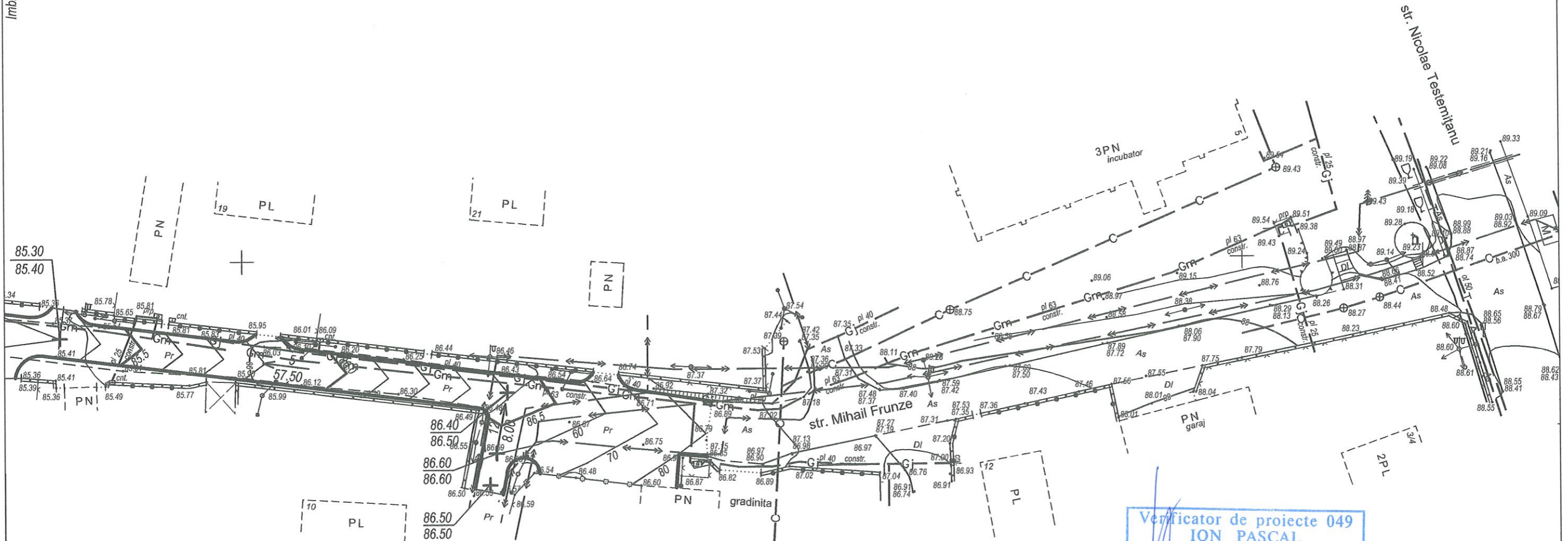

Verificator de proiecte 049
 ION PASCAL
 Domeniile: A.1,2.3.4
 Nr. de inregistrare
 Valabilă pînă la 12.05.2026



						07/02-23-PG				
						Amenajare scuar, skate-park, parcare auto (str.M.Frunze- str-la A.Puskin). Drum din betonasfaltic (str.M.Frunze- Taras Sevcenco), din or.Singerei.				
						Plan general		Etapa	Coala	Coli
								PE	7	17
Sch.	Cant.	Plansa.	N doc.	Semn.	Data					
ASP		Sava I.			02.23					
Executor		Sirbu M.			02.23					
						Sistematizare pe verticala Sc 1:500		"Massive Project" SRL		

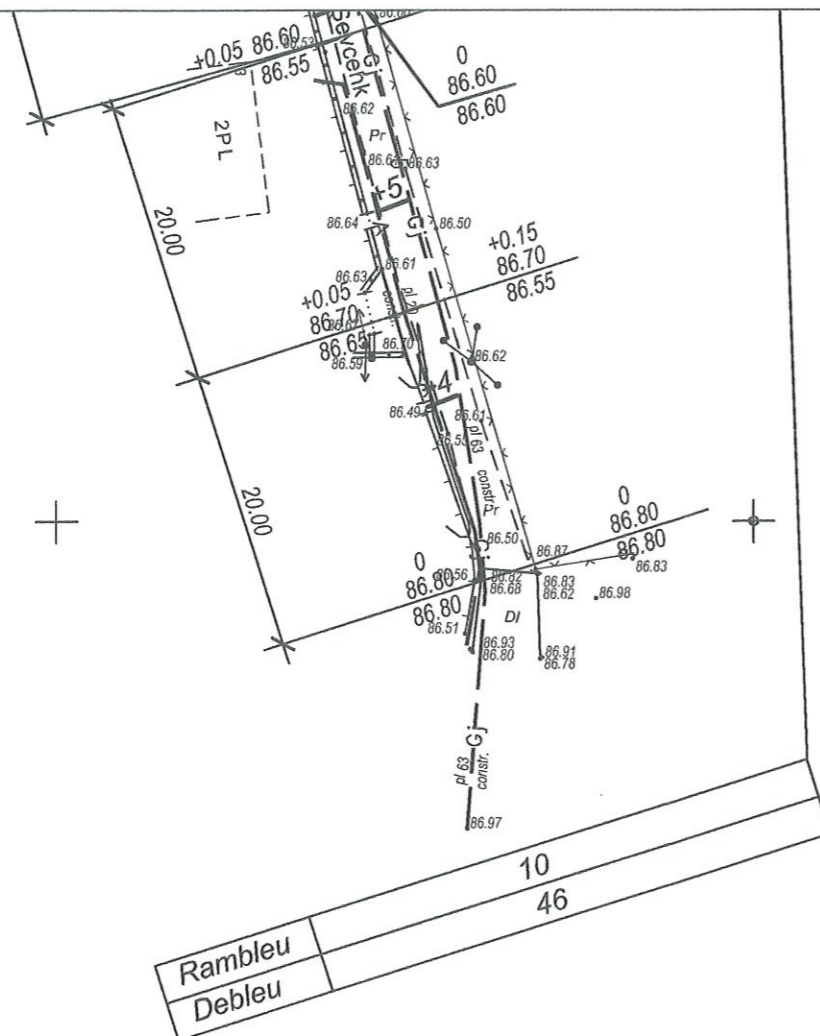

Denumirea lucrarilor si volumelor de sol	Cantitatea, m³	
	Rambleu	Debleu
1. Sol vegetal		
Nivelarea terenului (h solului - 0.3 m)	-	1100
Sol vegetal pentru zona verde	879	-
2. Sol mineral		
Nivelarea terenului	2402	80
Sol excedent la realizarea albiei pentru imbracaminte rutiera si a trotuarelor	-	1569
Sol excedent la realizarea albiei pentru zona verde	-	879
Pilling transee ezistente	126	-
Total pe 2	2528	2528

Indicatii privind lucrarile de executare

- Sol vegetal in volum 483 m³ excavat cu buldozerul, 879 m³ impins in rezerv la distanta 50 m pentru zona verde, iar 221 m³ incarcat cu excavatorul in autobasculante si transporta la distanta de 5 km.
- Surplusul de sol mineral in volum 80 m³ este excavat cu buldozerul si impins in rambleu la distanta de 80 m.
- Surplusul de sol de la realizarea albiei pentru imbracaminte rutiera si a trotuarelor in volum 1569 m³ excavat cu buldozerul. 920 m³ impins in rambleu la distanta de 40 m, iar 645 m³ incarcat cu excavatorul in autobasculante si transporta in rambleu la distanta de 1 km.
- Surplusul de sol de la realizarea albiei pentru zona verde in volum 879 m³ este excavat cu buldozerul si impins in rambleu la distanta de 50 m.

- Compactarea solului in rambleu se va executa in straturi cu grosimea de 0.2 m si compactat cu rulou-compactator. Stratul urmat compactat va fi mai lat cu 0.2 - 0.3 m decat stratul precedent. Solul cu umiditate optima se va compacta pina la densitatea de 1.65 t/m³ in limita intregii grosimi. Compactarea se va efectua cu trecerea de 8 ori a compactatorului ruloului-compactator pe fiecare strat. E necesar de efectuat analizele de laborator a fiecarui strat compactat si de perfectat procesul verbal de receptie a lucrarilor asculte.
- La lucrarile de excavare si compactare a solului se va tine cont de cerintele: CHuП 3.01.01-85; CHuП 3.01.02-87 si CHuП III-4-80*.

Verificator de proiecte 049
 ION PASCAL
 Domeniile: A.1,2,3,4
 Nr. de inregistrare _____
 Valabila pina la 12.05.2026

						07/02-23-PG		
						Amenajare scuar, skate-park, parcare auto (str.M.Frunze-str-la A.Puskin). Drum din betonasfaltic (str.M.Frunze- Taras Sevcenco), din or.Singerei.		
Sch.	Cant.	Plansa	N.doc	Semn.	Data	Plan general		
						Etapa	Coala	Coli
AŞP		Sava I.			02.23	PE	8	17
Executor		Sirbu M.			02.23	Cartograma lucrarilor de terasamente		"Massive Project" SRL
						Sc 1:500		

Nr.invent.autent.
 Semnatura si data
 Schimb nr. invent.

 Участок плана со снятием плодородного грунта

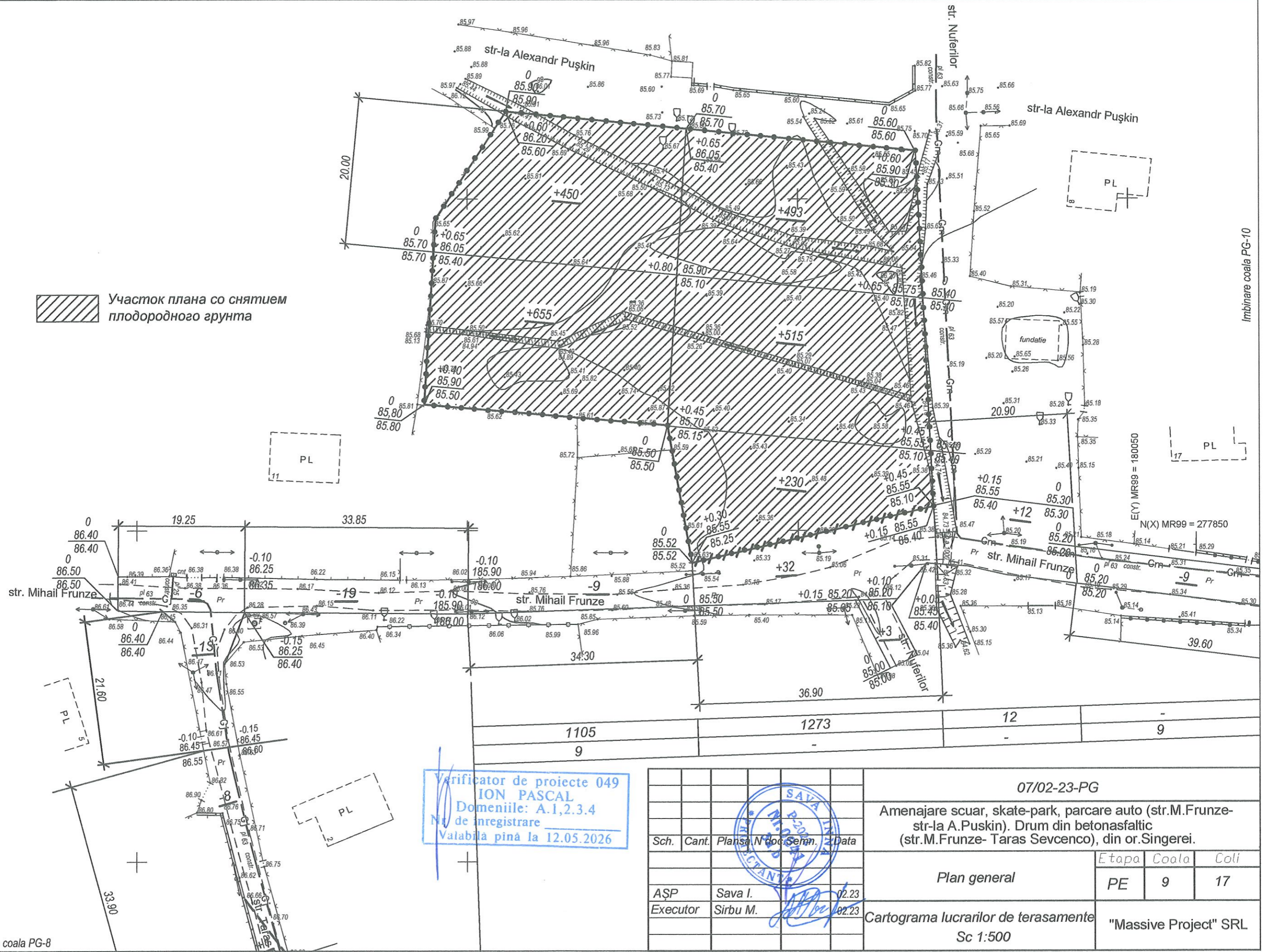

Verificator de proiecte 049
ION PASCAL
 Domeniile: A.1,2,3.4
 Nr. de inregistrare
 Valabila pînă la 12.05.2026

Sch.	Cant.	Planşa	Nr. doc.	Semn.	Data
AŞP		Sava I.			02.23
Executor		Sirbu M.			02.23

07/02-23-PG			
Amenajare scuar, skate-park, parcare auto (str.M.Frunze-str-la A.Puskin). Drum din beton-asfaltic (str.M.Frunze- Taras Sevcenco), din or.Singerei.			
Plan general	Etapa	Coala	Coli
	PE	9	17
Cartograma lucrarilor de terasamente Sc 1:500		"Massive Project" SRL	

Nr.invent.autent. Semnatura si data Schimb nr. invent.

Imbinare coala PG-8

Imbinare coala PG-10

Imbinare coala PG-9

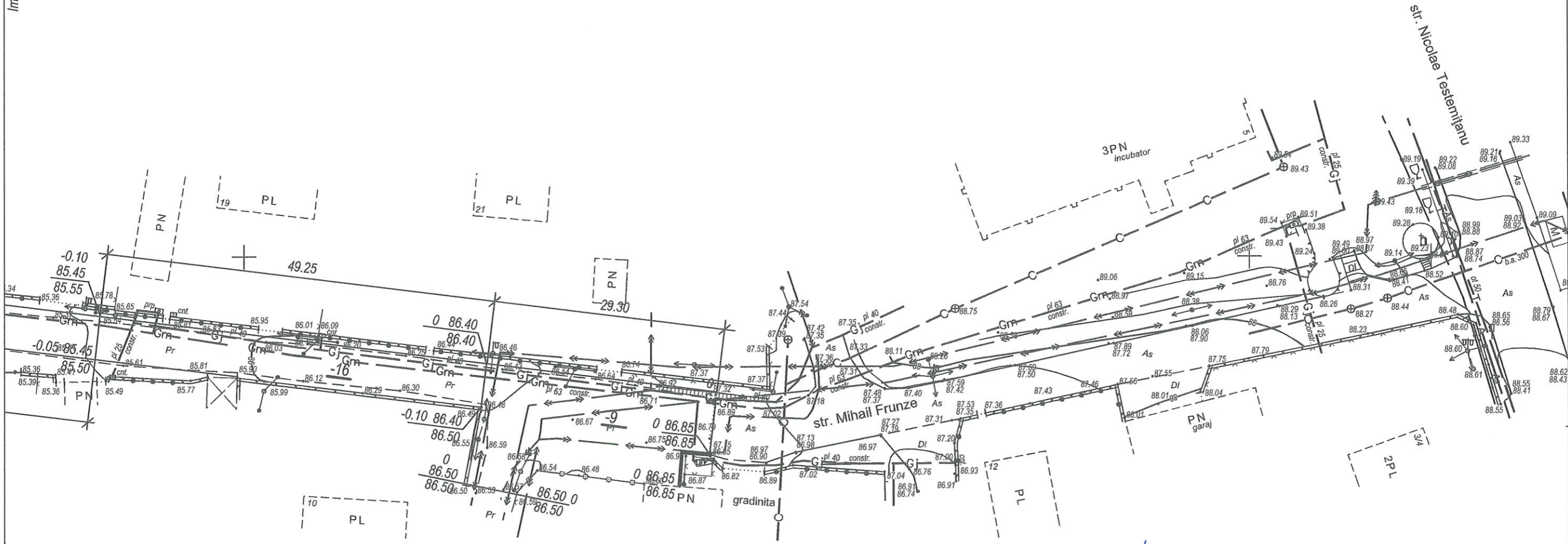

			2402
		9	80
	16		

Verificator de proiecte 049
ION PASCAL
 Domeniile: A.1,2,3.4
 Nr. de inregistrare _____
 Valabila pina la 12.05.2026

						07/02-23-PG			
						Amenajare scuar, skate-park, parcare auto (str.M.Frunze- str-la A.Puskin). Drum din betonasfaltic (str.M.Frunze- Taras Sevenco), din or.Singerei.			
Sch.	Cant.	Plansa	N.doc	Semn.	Data	Plan general	Etapa	Coala	Coli
AŞP	Sava I.				02.23		PE	10	17
Executor	Sirbu M.				02.23	Cartograma lucrarilor de terasamente Sc 1:500	"Massive Project" SRL		



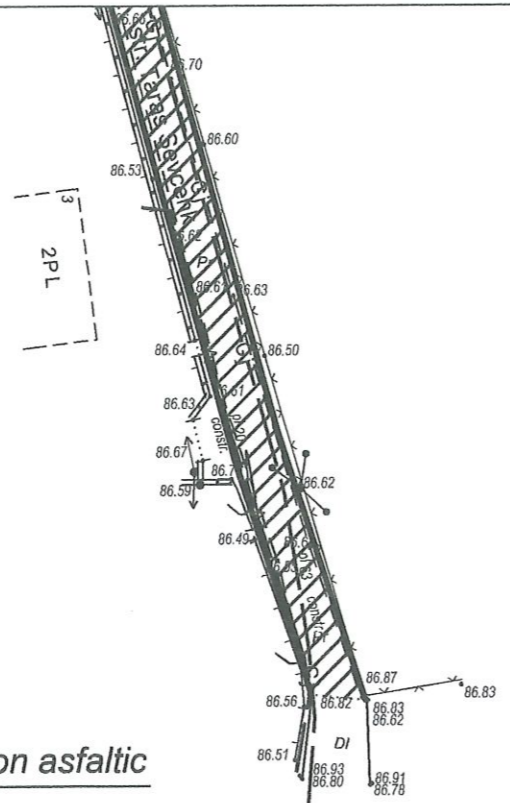

Acces din beton asfaltic tip2

Strat de rulare din beton asfaltic cu criblura BA16 conform SM EN 13108	- 0.05 m
Очищенное и обеспыленное асфальтобетонное покрытие	
Pat existent	

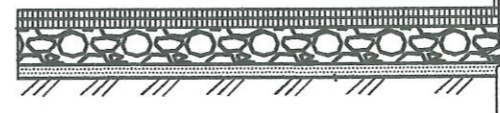

Acces din beton asfaltic tip1

Strat de rulare din beton asfaltic cu criblura BA16 conform SM EN 13108	- 0.04 m
Strat de legatura din beton asfaltic cu criblura BAD 22,4 conform SM EN 13108	-0.06 m
Strat din piatra sparta sort 40-63mm (LA30) conform SM SR EN 13242+A1:2010	-0.25 m
Amestec de agregat grosier si agregate fine cu D<=45mm si d=0mm -0.1 m conform SM EN 13285 :2018	
Sol compactat	

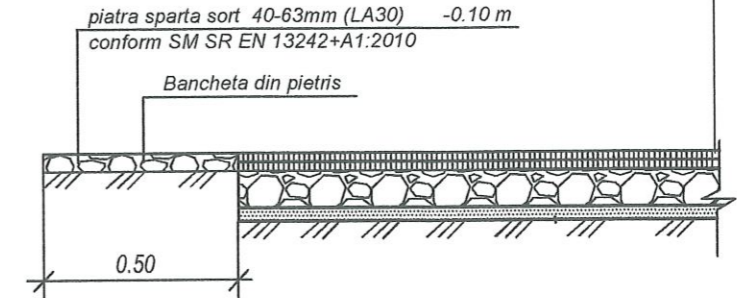

Trotuar din beton asfaltic

Beton asfaltic cu granulatie fina M3	- 0.04m
Piatra sparta GOCT 8267-93 Fr. 20-40	- 0.12m
Nisip	- 0.10m
Sol compactat	

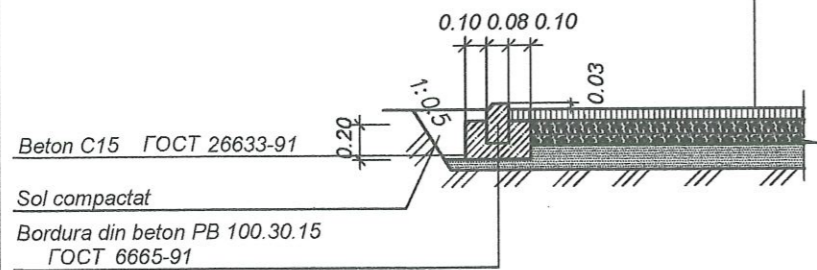

Acoperire sportiva

Crosche de cauciuc EPDM fr. 2- mm	0.05 m
Poliuretan Binder "Urepol 110"	0.01 m
Beton asfaltic cu granulatie fina M3	- 0.05m
Piatra sparta GOCT 8267-93 Fr. 20-40	- 0.12m
Nisip	- 0.10m
Sol compactat	

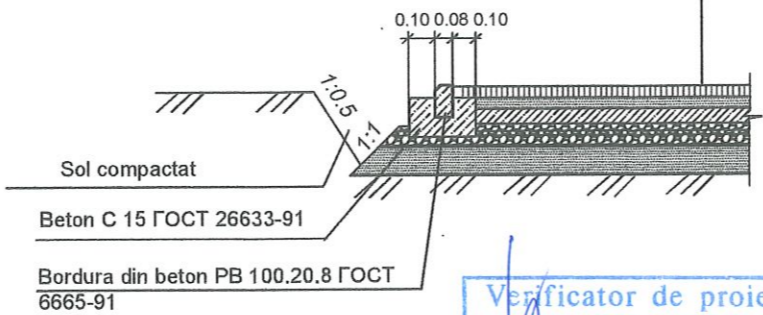

Acoperire Topping

Topping (strat de consolidare)	- 0.03 m
Beton elicopterizat C30pe plasa Ø 10 All 150Xx150 GOCT 5781-82*	- 0,15 m
Pellicula din polietilena	- 0.10 m
Piatra sparta GOCT 8267-93 Fr. 5-10	- 0.05 m
Piatra sparta GOCT 8267-93 Fr. 20-40	- 0.10 m
Sol compactat cu densitatea in stare uscat Yd=1.65 t/m³	

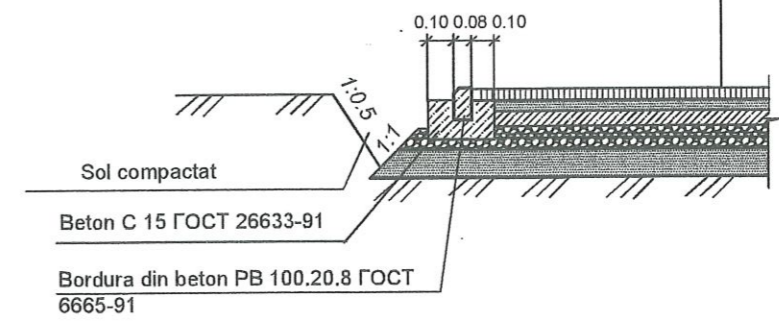

Trotuar din placa de beton

Placa din beton	0.04M
Amestec cu nisip si ciment (1:5)	0.05M
Nisip GOCT 8736-93	0.10M
Pietris fr. 20-40	0.10 m
Sol compactat	

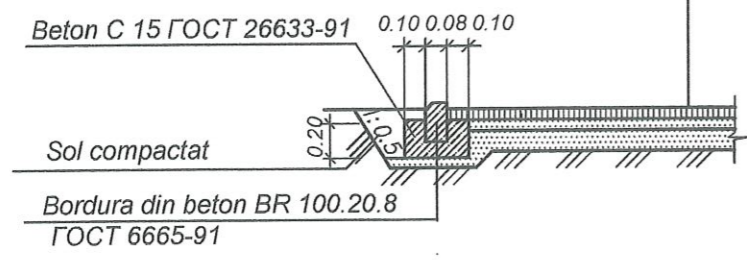

Rigola de beton

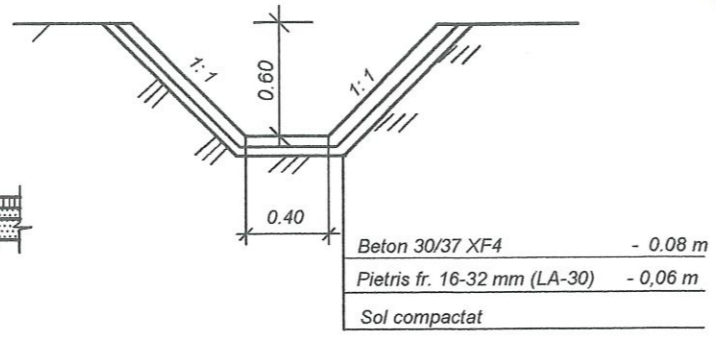

Verificator de proiecte 049
ION PASCAL
Domeniile: A.1,2,3,4
Nr. de inregistrare
Valabilă până la 12.05.2026







Nr.invent.autent. Semnatura si data Schimb nr. invent.

				07/02-23-PG			
				Amenajare scuar, skate-park, parcare auto (str.M.Frunze-str-la A.Puskin). Drum din betonasfaltic (str.M.Frunze- Taras Sevcenco), din or.Singerei.			
Sch.	Cant.	Planşa N doc. Semn.	Data	Plan general	Etapa	Coala	Coli
AŞP	Sava I.		02.23		PE	11	17
Executor	Sirbu M.		02.23	Amenajare a teritoriului Sc 1:500		"Massive Project" SRL	

Explicatia cladirelor si edificiilor

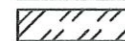
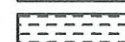
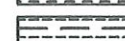
NoPG	Denumire	Remarca
1	Mini skate parc	acoperire speciala
2	Teren de joaca pentru Sah	ob.07/02-23
3	Teren sportiv	teren deschis
4	Teren de joaca pentru copii	teren deschis
5	Zona de odihna	teren deschis
6	Autoparcare	beton asfaltic

Semne conventionala

-  Acces din beton asfaltic tip1
-  Acces din beton asfaltic tip2
-  Trotuar din placa de beton
-  Trotuar din beton asfaltic
-  Acoperire sportiva
-  Acoperire Topping
-  Gazon obisnuit
-  Arbori foioase
-  Arbust (tuia)

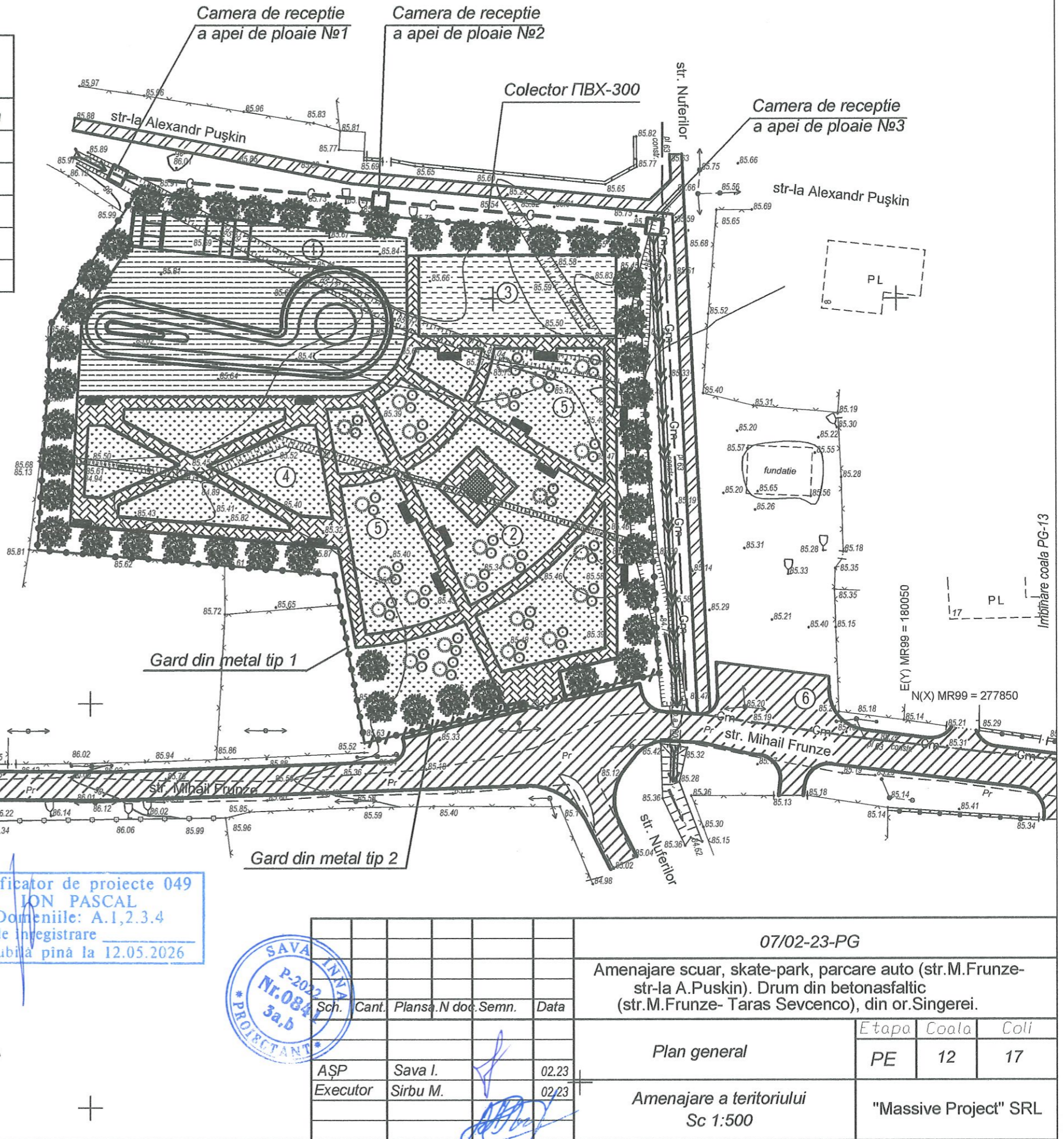

Verificator de proiecte 049
ION PASCAL
 Domeniile: A.1,2,3,4
 Nr. de inregistrare
 valabila pina la 12.05.2026



Sch.	Cant.	Plansa	N doc.	Semn.	Data	07/02-23-PG		
Amenajare scuar, skate-park, parcare auto (str.M.Frunze-str-la A.Puskin). Drum din betonasfaltic (str.M.Frunze- Taras Sevenco), din or.Singerei.						Etapa	Coala	Coli
Plan general						PE	12	17
Amenajare a teritoriului Sc 1:500						"Massive Project" SRL		

Nr.invent.outent. Semnatuura si data Schimb nr. invent.

Imbinare coala PG-11

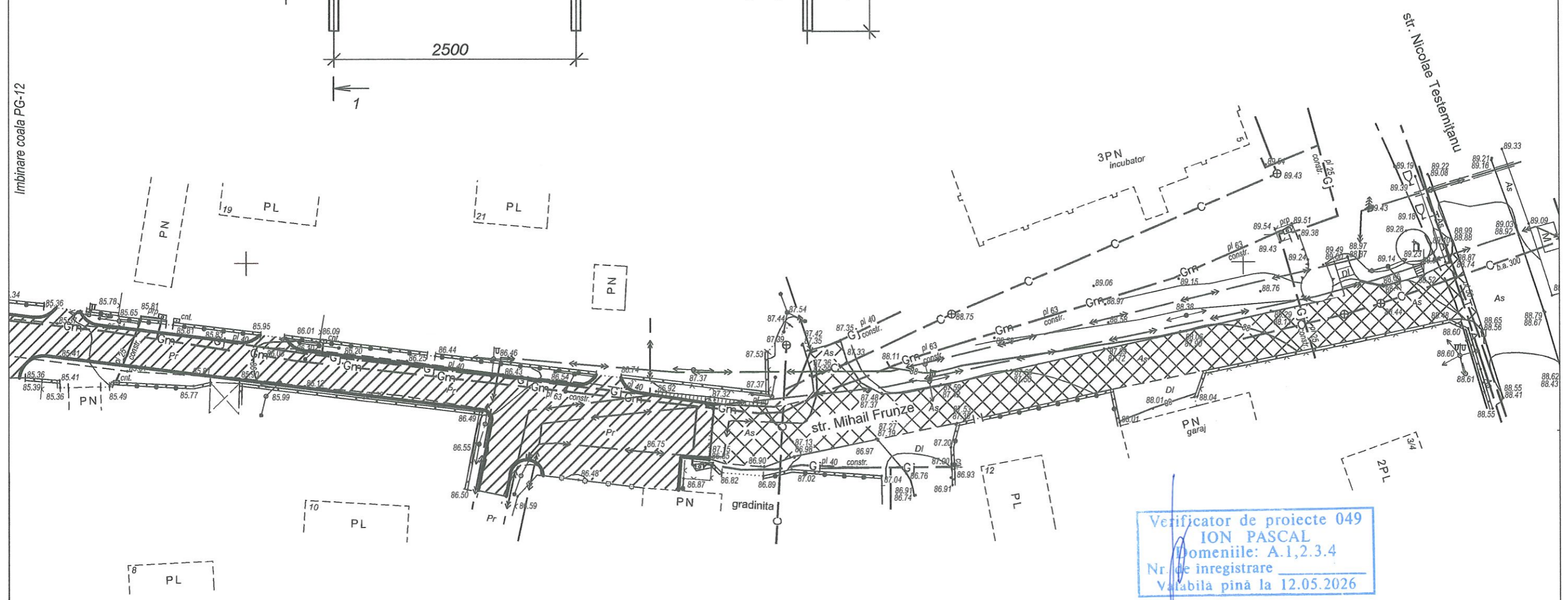
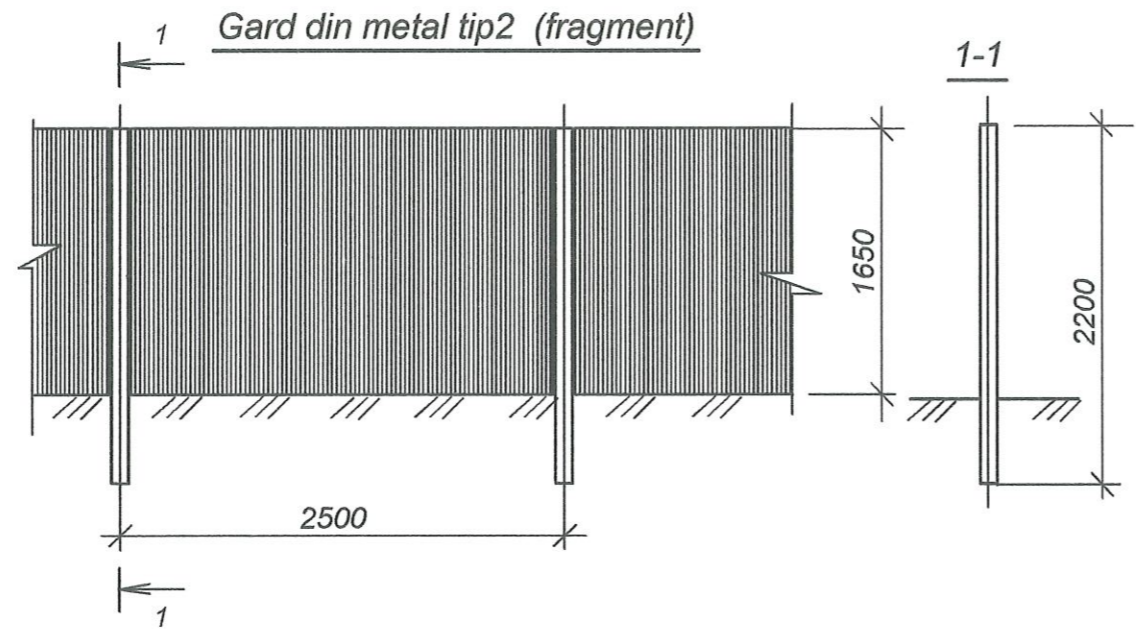

Verificator de proiecte 049
ION PASCAL
 Domeniile: A.1,2,3,4
 Nr. de inregistrare _____
 Valabila până la 12.05.2026



					07/02-23-PG					
					Amenajare scuar, skate-park, parcare auto (str.M.Frunze-str-la A.Puskin). Drum din betonafaltic (str.M.Frunze- Taras Sevcenco), din or.Singerei.					
Sch.	Cant.	Plansa	N doc.	Semn.	Data	Etapa		Coala	Coli	
ASP		Sava I.			02.23	Plan general		PE	13	17
Executor		Sirbu M.			02.23	Amenajare a teritoriului Sc 1:500		"Massive Project" SRL		

Borderoul mobilierului urban

Nr	Denumire	Unitate de masura	Cantitate	Remarca
1	Scaun	buc.	13	
2	Urna	buc.	6	
3	Leagăn pe rafturi de lemn PTP 51-2	buc.	2	
4	casuta copiilor PTP 036-01	buc.	2	
5	Balansoar "Fantasy" PTP 012-01	buc.	2	
6	Tablă cu cretă PTP 640	buc.	2	
7	Masa de simulare in aer	buc.	1	
8	antrenor în aer liber	buc.	1	
9	antrenor de exerciții în aer liber cu două niveluri	buc.	1	
10	Perete stradal suedez, mâner serpentin și cinci bare	buc.	1	
11	Rukohod, perete suedez, bară orizontală clasică	buc.	1	
12	Bară orizontală Cascada triplă	buc.	1	

Borderoul elementelor spatiilor verzi

N pe plan	Denumire	Unitate de masura	Cantitate	Virsta, ani	Remarca
-	Gazon obisnuit	m ²	1890		
-	Arbori foioase	buc.	45	3-5	
-	Arbust (tuia)	buc.	70	2-3	

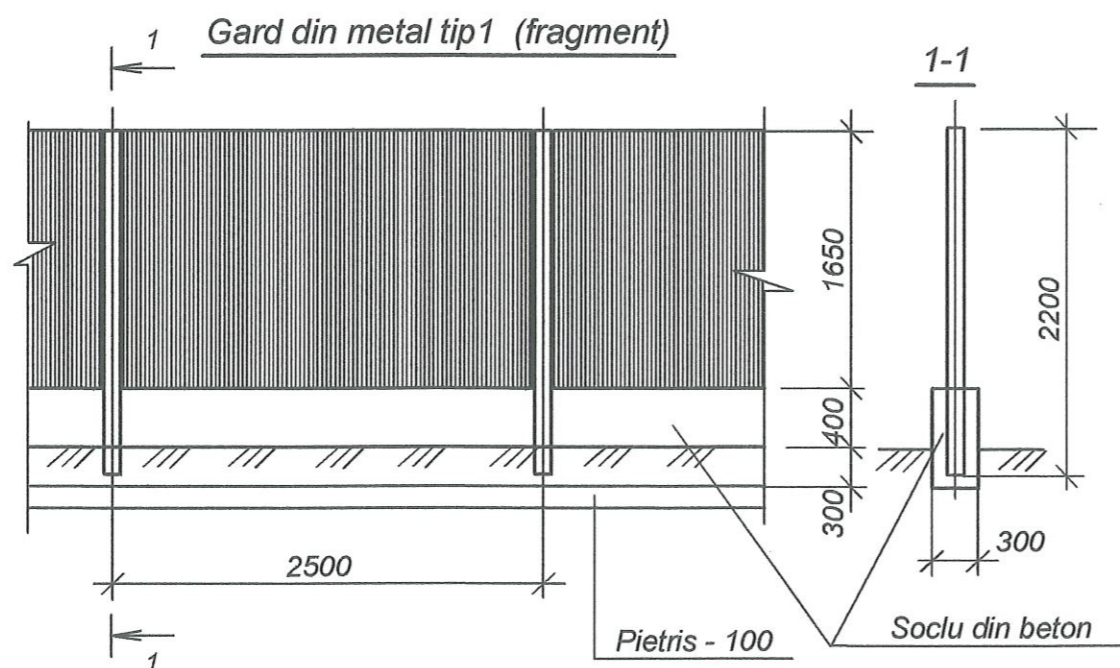

Borderoul accesorelor, trotuarelor, terenuri de odihna

Semne convenționale	Denumire	Suprafata imbrac. m ²	Bordura	
			Tip	Cantitatea m
	Acces din beton asfaltic tip1 (plansa PG-11)	2030	bancheta din pietris	750
	Acces din beton asfaltic tip2 (plansa PG-11)	620	-	-
	Trotuar din placa de beton (plansa PG-11)	710	BR100.20.8	695
	Trotuar din beton asfaltic (plansa PG-11)	160	BR100.20.8	210
	Acoperire sportiva (plansa PG-11)	245	BR100.20.8	70
	Acoperire Topping (plansa PG-11)	820	BR100.20.8	120

Borderoul constructii pentru scurgerea apelor

Semne convenționale	Denumirea	Unitate de masura	Cantitate	Remarca
	Rigola din beton (plansa PG-11)	ml	70.0	
	Colector PBX-300	ml	65.0	

Borderoul elementelor prefabricate

N pe plan	Semne convenționale	Denumire	Cant. sectii buc.	Unitate de masura	Cantitate	Remarca
		Gard din metal tip1		m	222.5	"GARDLINE" SRL
		Portita din metal h=1.65 m lat. 1.0 m		buc.	1	"GARDLINE" SRL
		Poarta din metal h=1.65 m lat. 3.5 m		buc.	1	"GARDLINE" SRL
		sectie lung. 2.5 m, h=1.65 m		buc.	89	"GARDLINE" SRL
		Stilp h=2,20 m		buc.	90	"GARDLINE" SRL
		Soclu din beton C12.5		m ³	46.7	
		Pietris fr.20-40		m ³	7.7	
		Gard din metal tip2 (plansa PG-13)		m	32.5	"GARDLINE" SRL
		sectie lung. 2.5 m, h=1.65 m		buc.	13	"GARDLINE" SRL
		Stilp h=2,20 m		buc.	14	"GARDLINE" SRL

Verificator de proiecte 049
ION PASCAL
Domeniile: A.1,2.3.4
Nr. de inregistrare
Valabilă până la 12.05.2026

Nr.invent.autent. Semnatura si data Schimb nr. invent.



Sch.	Cant.	Plansa.	N doc.	Semn.	Data	07/02-23-PG		
Amenajare scuar, skate-park, parcare auto (str.M.Frunze-str-la A.Puskin). Drum din betonasfaltic (str.M.Frunze- Taras Sevenco), din or.Singerei.						Etapa	Coala	Coli
ASP	Sava I.				02.23	PE	14	17
Executor	Sirbu M.				02.23	Volume de lucru		
						"Massive Project" SRL		

Borderoul lucrarilor pentru camera de receptie a apelor de ploaie

Marcare	Denumirea	Materiale	Unitate de masura	Cantitatea
	Beton C12.5	Beton C12.5	m ³	1.52
	Pat de pietriș	pietriș fr. 20-40	m ³	0.20
Capac sudat din metal:				
5187-82*	Ø 10 A III 0.617 x 33.6		kg	20.75
8509-93	∠ 45 X5 3.37 x 5.64		kg	19.00
8509-93	∠ 63 X5 4.81 x 5.64		kg	27.15

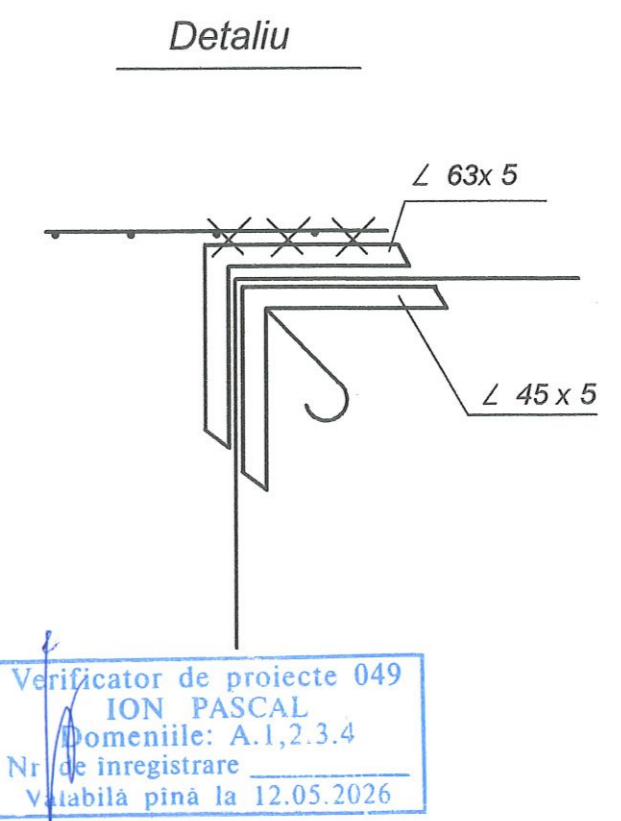
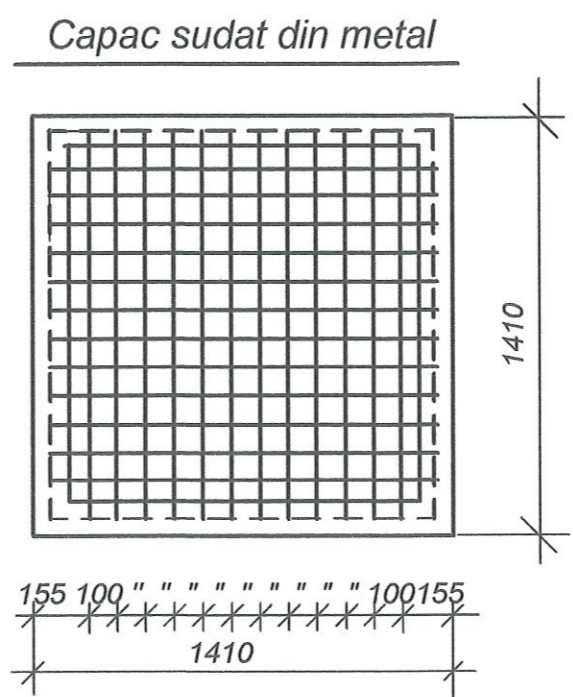
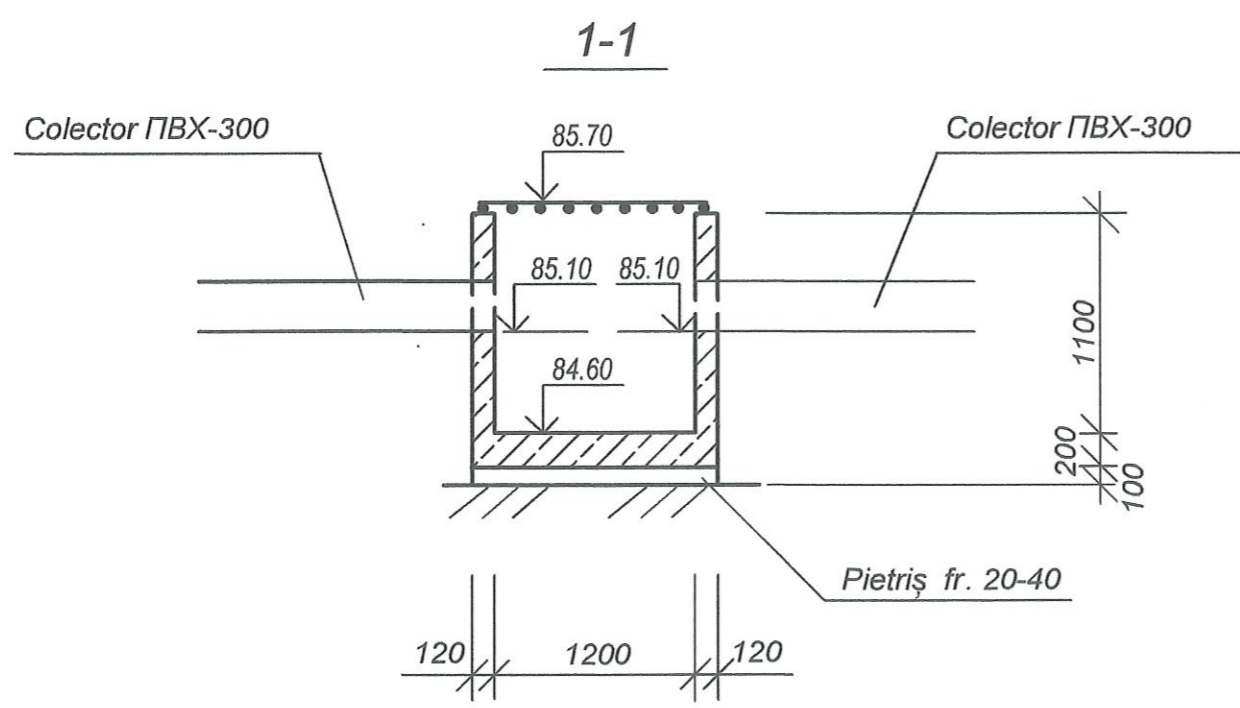
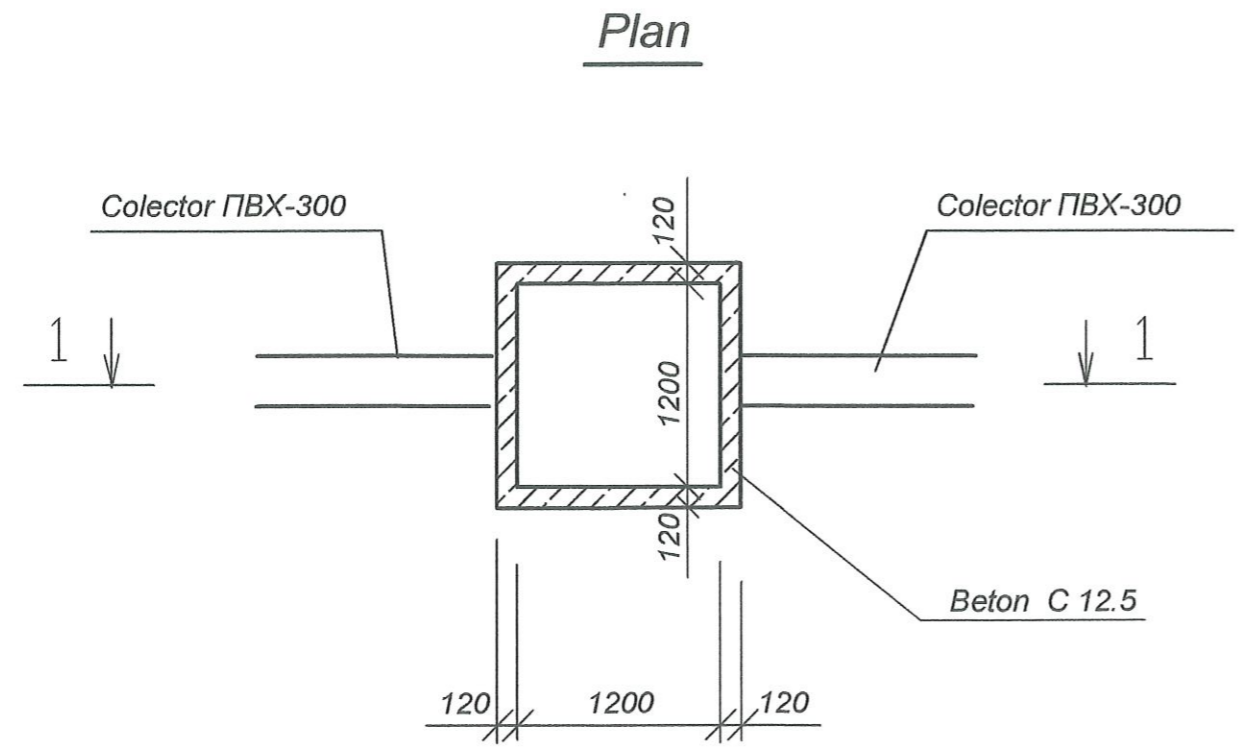

		SAVA INVA		07/02-23-PG	
		Amenajare scuar, skate-park, parcare auto (str.M.Frunze-str-la A.Puskin). Drum din betonasfaltic (str.M.Frunze- Taras Sevcenco), din or.Singerei.			
Sch.	Cant.	Planșă	N doc.	Semn	Data
ASP		Sava I.			02.23
Executor		Sirbu M.			02.23
Plan general			Etapa	Coala	Coli
Camera de receptie a apei de ploaie №2			PE	16	17
			"Massive Project" SRL		

Nr.invent.autent. Semnatura si data Schimb nr. invent.

