



.....

 **ARHIPAN CON**[®]
 ARHITECTURĂ, CONSTRUCȚII, AMENAJĂRI TERITORIU

PROIECT DE EXECUȚIE

01.01.2026 ME/OLC/PG/SA

RENOVAREA PERETELUI DE SPRUIJIN DIN CADRUL
 PARCULUI CENTRAL "STEFAN CEL MARE SI
 SFANT" R-NUL STRASENI MUN. STRASENI STR.
 STEFAN CEL MARE SI SFANT, 135/C
 NR. CAD. 8001 113333



PRIMĂRIA MUN. STRASENI

DIRECTOR:
 AȘP:
 ARHITECT:
 ARHITECT:
 ARHITECT:

 PÂNZARU A.
 PÂNZARU A.
 LITVAC N.
 CORLATEANU D.
 BALOV C.



.....

CHIȘINĂU 2026

MEMORIU EXPLICATIV

Date initiale

Punct de reper:

- topografie N(X)MR99=223650, E(Y)MR99=216250.

Certificat de Urbanism Nr. P-0854/2025 din 07.10.2025

Proiectul este elaborat în baza următoarelor documente normative:

- NCM B.01.05-2019 - Urbanism. Sistemizarea și regimul de construire a localităților urbane și rurale.
- CP C.01.09:2019 - Construcții plane deschise pentru cultură fizică și sport.
- NCME 03.02-2014 - Protecția împotriva incendiilor a clădirilor și instalațiilor.
- NCM A.07.02-2012 - Instrucțiuni cu privire la procedura de elaborare, avizare, aprobare și conținutul cadru al documentației de proiect pentru construcții.

Soluții arhitectural-planimetrice

Proiectul "Renovarea peretelui de sprijin din cadrul Parcului Central "Stefan cel Mare si Sfânt" din mun. Straseni" situat pe teren cu nr. cad. 8001113333, str. Stefan cel Mare si Sfânt, mun. Straseni
Terenul cu nr. cadastral 8001113333, suprafata terenului este de 1.8428 ha.

1. Regimul juridic:

Terenul din intravilanul municipiului Străseni, cu suprafata de 1.8428 ha, este proprietatea primăriei municipiului Străseni, conform Deciziei Consiliului local nr. 1/10 din 25.02.2014; conform Registru bunurilor imobile (RBI) accesate prin intermediul Portalului informational I.P. "Cadastru Bunurilor Imobile". Careva grevări sau interdicții asupra bunurilor imobile descrise nu sunt înregistrate în RBI. Terenul cu modul de folosință pentru construcții utilizate după destinație. Restricții cu regimurile speciale nu sunt.

Regimul tehnic:

Teren predestinat pentru amenajare. Conform Planului Urbanistic al orașului Stăseni, terenul este situat în zona "C" condițional favorabilă pentru construcții din cauza nivelului sporit a apelor freatice (mai puțin de 4m de la suprafața solului). Lucrările de proiectare și execuție a construcției vor fi executate în conformitate cu legislația și normele în vigoare, inclusiv evitarea posibilității de inundare a sectorului, ținând cont de oscilațiile sezoniere a apelor freatice prin organizarea scurgerii apelor pluviale. Se solicită renovarea peretelui de sprijin din cadrul "Parcului central Stefan cel Mare si Sfânt din mun. Straseni" amplasat pe terenul cu numărul cadastral 8001113333. De respectat condițiile Raportului de expertiză tehnică nr. 020/25/86 din 21.08.2025.

Regimul economic:

Folosința actuală a terenului cu numărul cadastral 8001113333 - teren amenajat cu spațiu verde cu destinația de parc public.

Regimul arhitectural-urbanistic:

Destinația terenului solicitat - amenajat cu destinația Parc Central. Amplasament - zona de CENTRU a or. Straseni, UTR-11, conform Regulamentului local de urbanism al mun. Stăseni, aprobat prin Decizia consiliului municipal nr. 9/01 din 25.11.2015, compartiment Reglementări, zona funcțională terenului examinat este situat în zona spațiilor plantate, codul V1 - subzona spații verzi în intravilan. Se permite reorganizarea și sistemizarea spațiilor verzi. Codul ZPO - subzona protejată a monumentului construit: Bustul lui Stefan cel Mare și Memorial al gloriei militare la mormântul comun al ostașilor căzuți (20) în 1944 - inclus în registru monumentelor RM ocrotite de stat și subzona ZP1 protejată a teritoriului din vecinătatea patrimoniului. Continuare funcțiunii inițiale. Integritatea și durabilitatea monumentului.

Verificator de proiecte 053

Studzinski Valeriu

Documentele A.1,2,3,4

Nr. de înregistrare a avizului 044/13.02.2025

Valabilă de la 12.05.2021 până la 12.05.2026

Arhitect-șef proiect		Certificat: Seria 2023-P, Nr-0915 din 1 februarie 2023			
Beneficiar- Primaria mun. Straseni		2026	01.01.2026		
Director	Panzaru A.	Data	RENOVAREA PERETELUI DE SPRIJIN DIN CADRUL PARCULUI CENTRAL "STEFAN CEL MARE SI SFANT		
AȘP	Panzaru A.				
Arhitect	Litvac N.		Parcul centar Stefan cel Mare si Sfânt din mun.Straseni		
Arhitect	Corlateanu D.				
Arhitect	Balov C.		MEMORIU EXPLICATIV		
			Faza	Planșa	Planșe
			PE	1	1
			"ARHIPAN CON" S.R.L.		

PLAN ORGANIZAREA LUCRARILOR DE CONSTRUCȚII

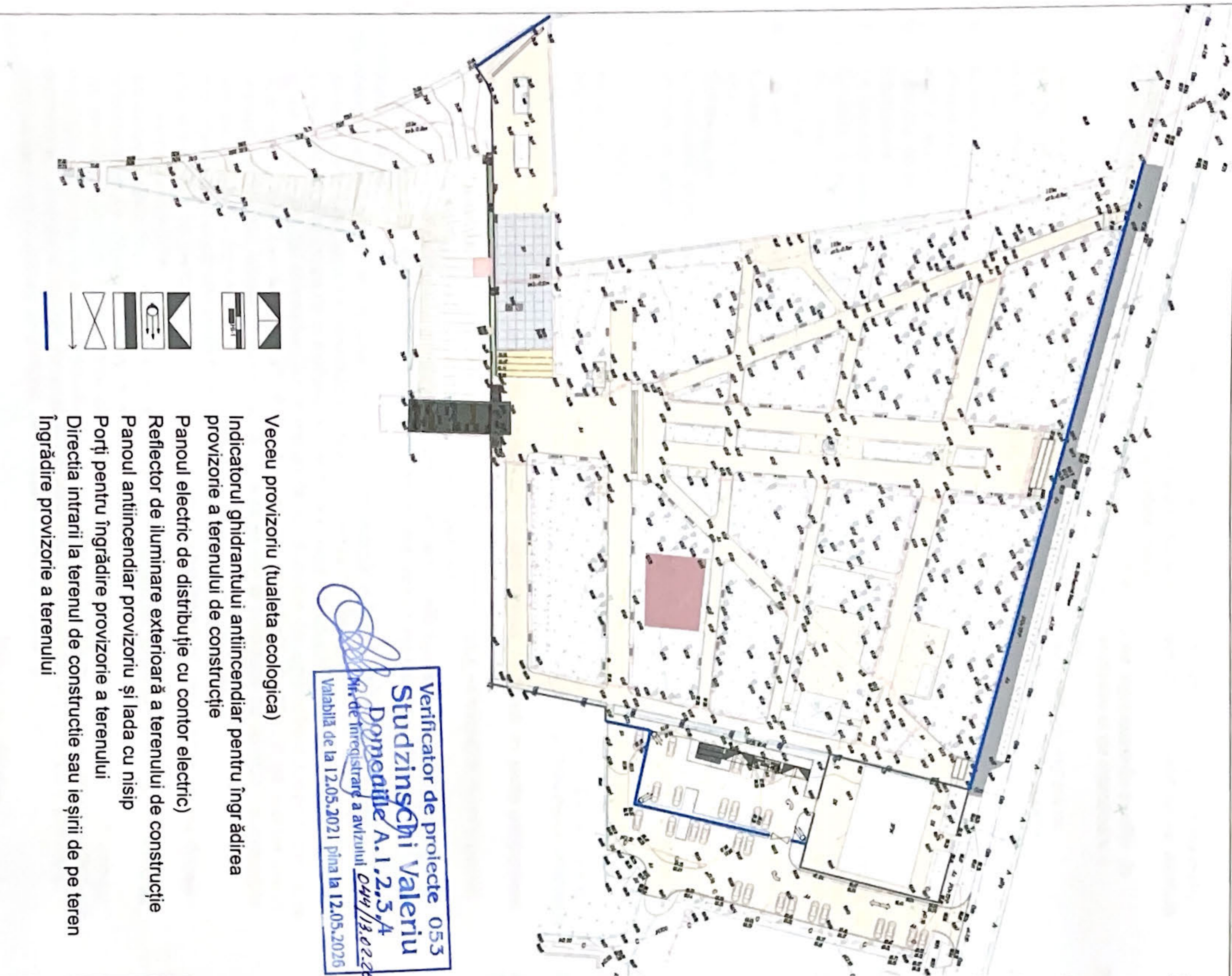

Instrucțiuni generale

- Inaintea de inceperea lucrărilor se vor efectua următoarele măsuri:
-ingradirea terenului de constructie cu o panglica de atentionare temporara conform GOST 23407-78 sau gard din tabla cutata;
-oferirea spatilor de activitate cu retele temporare pentru lucrătorii de santier;
Se accepta montarea unor constructii temporare de tip container pentru dirigințele de santier, responsabil tehnic si muncitorii in caz de necesitate.
Conectarea rețelelor ingineresti pe santierul de constructie se va efectua de la rețelele ingineresti existente (cu acordul organizatorilor de resort).
Lucrările de montare si incarcare-descarcare pe santierul de constructie de efectuat cu macaraua direct din camion pe constructie, conform normelor în vigoare.
Toate lucrările pe santierul de constructie sunt necesare să fie efectuate cu respectarea obligatorie a cerințelor si regulilor tehnicii de securitate, conform documentelor.

- NCM A. 08.02.2014 "Securitate si sănătatea muncii în constructii"
CP A.08.11.2015 "Executarea lucrărilor de constructii la înălțime. Cerințe generale de securitate"
CP A.05.02.2016 "Soluții privind securitate si sănătatea în muncă în proiectele de organizare a constructiei si în proiectele de executie a lucrărilor"
NCM A.06.01.2006 "Protecția tehnica a teritoriului, clădirilor si constructiilor contra proceselor geologice periculoase. Date generale"
NRS 35-03-96.2008 "Cerințe de securitate industrială la constructia, montarea, punerea în funcțiune, utilizarea, repararea si verificarea tehnica a macaralelor"
NCM F.01.03-2009 "Reguli de executie, controlul calitatii si receptia terenurilor de fundare si fundatiilor"
NCM F.02.03-2005 "Executarea, controlul calitatii si receptia lucrărilor din beton si beton armat monolit"
NCM F.03.03-2004 "Executarea si receptia lucrărilor de zidărie"
NCM E.03.02-2014 "Protecția împotriva incendiilor a clădirilor si instalatiilor"
NCM C.01.06.2014 "Cerințe generale de securitate pentru obiectele de constructie la folosirea si accesibilitatea lor pentru persoanele cu dizabilitati"

- La intrarea pe santierul de constructie de instalat indicatoare fluorescente unde este amplasat hidrantul de incendiu si scutul antiincendiar dotat cu următorii set: topoare, ranga, lopeti, hirtet, cârlige de fier, galeti si stingătoare de incendiu de culoare rosie cite două bucati si o cutie de nisip.
- Partial lucrările se vor executa manual.
- Hidrantul de incendiu de amplasat pe terenul de constructie.
- Regimul de lucru este în medie o tur si jumătate de la orele 8.00 până la 18.00 conform descriției nr. 3 medicului sef santiar al mun. Chisinau "Cu privire la interzicerea lucrărilor de constructie si instalare pe timp de noapte, care creaza un nivel de zgomot înalt în jurul constructiei date din 1 august 2002 si din Regulamentul Codului Practic în constructii CP A.09.04:2014.
- Efectuarea lucrărilor de montaj trebuie dirijate de o persoana responsabilă pentru deplasarea incarcăturilor, cu păstrarea obligatorie a distanței probabile de cădere a incarcăturii până la hotarele zonei de pericol, nu mai puțin de 7.0-3.0m.
- Zona de pericol este obligatoriu sa fie marcata cu semne de preîntimpinare sau de interzicere, usor vizibile.

Verificator de proiecte 053
Studzinski Valeriu
Domaitie A.1.2.5.4
Nr. de Inregistrare a avizului 044/13.02.26
Valabilă de la 12.05.2021 pînă la 12.05.2026

- Veceu provizoriu (tualeta ecologica)
- Indicatorul ghidrantului antiincendiar pentru îngrădirea provizorie a terenului de constructie
- Panoul electric de distribuție cu contor electric)
- Reflector de iluminare exterioră a terenului de constructie
- Panoul antiincendiar provizoriu și lada cu nisip
- Porți pentru îngrădire provizorie a terenului
- Directia intrării la terenul de constructie sau ieșirii de pe teren
- Îngrădire provizorie a terenului

Arhitect-șef proiect		2026	
Beneficiar- Primăria mun. Ștefăni			
Director	Panzaru A.	Data	01.01.2026
ASP	Panzaru A.	RENOVAREA PERETELUI DE SPRJIN DIN CADRUL PARCULUI CENTRAL-STEFAN CEL MARE SI SFANT	
Arhitect	Livac N.	PERETE DE SPRJIN	
Arhitect	Cordaleanu D.	Faza	Planșă
Arhitect	Balov C.	PE	1
		Planșă	4
		PLAN ORGANIZAREA LUCRARILOR DE CONSTRUCȚII	
		"ARHIZAN CON" S.R.L.	

INSTRUCȚIUNI PENTRU ȘANTIER ÎN CONSTRUCȚII

1. Incadrarea si repartizarea personalului pe locuri de munca se face conform prevederilor Normelor generale de protectie a muncii. Lucrarile de reparatii, consolidari, demolari de cladiri se vor executa numai de personal calificat si instruit pentru operatiile respective.
2. Santierul va fi ingradit cu imprejmuri continue, conform proiectului de organizare de santier. In punctele de acces spre locuri de demolare se vor pune tablite de avertizare si de interzicere a accesului persoanelor fara atributii de serviciu pe teritoriul santierului.
3. Santierul va fi imprejmuit pentru a se evita accesul persoanelor straine. Se vor ingradi cu imprejmuri continue, lucrarile in curs de constructie, situate de-a lungul drumurilor publice.
4. Este obligatorie semnalezarea zonei de lucru, aflata in raza de actiune, a utilajelor de ridicat, respectiv a lucrarilor ce prezinta pericol.
5. Masinile si utilajele de constructii vor fi amplasate si instalate încât sa se asigure stabilitate si imposibilitate unor deplasari necontrolate. La terminarea fiecarui schimb, fronturile de lucru se vor lasa in siguranta.
6. Locurile de munca care prezinta pericole vor fi semnalizate cu indicatoare de avertizare sau interzicere.
7. La lucrarile executate pe verticala la doua niveluri diferite, deasupra unui agregat sau sub acesta, la lucrarile ce se executa deasupra pasajelor, se vor intocmi fișe tehnologice care vor contine masuri suplimentare de protectie a muncii referitoare la: trecerea persoanelor peste gropi, santuri, pivnile deschise
8. Locurile de munca si de circulatie trebuie sa dispuna de un iluminat care sa asigure desfasurarea functiilor
9. Schelele, esafodele si alte elemente ajutatoare pentru lucrarile executate la inaltime vor corespunde prevederilor proiectului de executie.
10. Montarea, ancorarea si folosirea schelelor se vor face conform cartii tehnice a acestora si proiectului de executie a lucrarilor.
11. Pentru lucrarile executate la înaltime sub 5 m se vor folosi schele simple, iar pentru înaltime peste 5 m se vor utiliza schele conform indicatiilor din proiectele tehnologice. Schelele vor fi prevazute cu balustrade si scândura de bord si vor fi executate astfel încât sa corespunda sarcinilor pe care le vor avea de suportat. Se interzice utilizarea de schele improvizate si circulatia personalului muncitor sub schele pe care se lucreaza.
12. La montarea sau adaugarea la înaltime a schelelor si esafodelor, lucritorii vor purta echipament individual de protectie.
13. Se interzice executarea lucrarilor la înaltime in conditii meteorologice nefavorabile (vant puternic peste 11 m/s, polei, descarcari atmosferice, precipitatii, etc.)
14. Lucritorii trebuie sa dispuna pe santier de apa potabila sau alte bauturi nealcoolizate in cantitati suficiente. De asemenea, trebuie sa dispuna de facilitati pentru a-si lua masa in conditii satisfactoare.
15. Materialele provenite din demolare vor fi evacuate imediat in locurile destinate in acest scop. Caila de acces vor fi degajate de diversele materiale provenite din demolari.
16. Este interzisa aruncarea de la înaltime a molozului rezultat, a deseurilor precum si altor materiale.
17. Evacuarea molozului si a deseurilor de materiale din obiectele de constructie si schele aferente, de la o înaltime mai mare de 4 m, trebuie facuta cu ajutorul jgheaburilor închise, in lazi inchise sau in containere. Capatul inferior al jgheabului trebuie sa se afle la o înaltime de cel mult 1 m deasupra solului. In cazul în care acest lucru nu este posibil, capatul inferior al jgheabului trebuie sa se termine într-un buncar de depozitare, pentru a se evita producerea prafului.
18. Locurile in care se depoziteaza molozul si deseurile de materiale de constructii evacuate de sus trebuie sa fie ingradite.
19. Incarcarea, ridicarea si descarcarea materialelor cu mijloace de ridicat se va face cu respectarea instructiunilor de utilizare a instalatiei respective.
20. Se interzice aplecarea lucritorilor in afara constructiei pentru a desprinde elementele din carligul mijlocului de ridicat. Apropierea incarcaturii se va face cu carlige de tragere sau franghii ajutatoare. Materialele, sculele si utilajele devenite disponibile, atat la sol cat si la înaltime, vor fi stranse si depozitate in ocure special amenajate. Se interzice aruncarea lor de la înaltime.
22. Manipularea mecanizata pe orizontala si verticala a diferitelor incarcaturi se va executa numai dupa legarea si fixarea incarcaturilor de catre lucritorii instruiti si autorizati in acest scop. Se vor respecta prevederile in vigoare cu privire la lucrul cu mijloace de ridicare si transport pe verticala si orizontala.
23. Caila de circulatie si scările de acces trebuie sa fie astfel calculate si amenajate încat sa poata fi utilizate in deplina siguranta si in conformitate cu destinatia lor. Scările de acces vor fi prevazute cu balustrade pentru prevenirea caderii in gol, conform proiectului pentru prevenirea caderii in gol, conform proiectului tehnologic.
24. Echipamentele electrice utilizate la locurile de munca vor fi astfel realizate, încat sa nu constituie pericol de incendiu sau explozie, iar persoanele sa fie protejate împotriva riscurilor de electrocutare prin atingere directa sau indirecta.
25. Utilajele, mecanismele si aparatele electrice fixe utilizate la executarea diferitelor lucrari trebuie - obligatoriu - legate la instalatia de punere la pamânt, a carei rezistenta va fi de cel mult 4 ohmi.
26. Se interzice lucrul la tablourile electrice de comanda si la partile componente ale instalatiei electrice, fara intreruperea circuitelor de alimentare. Interventia la instalatia electrica se va face numai de electricieni calificati, intruiti si autorizati.
27. Instalatiile de distributie a energiei electrice, existente înainte de deschiderea santierului, trebuie sa fie identificate, verificate si semnalizate.
28. In functie de caracteristicile santierului si echipamentelor, de dimensiunile incaperilor, de caracteristicile fizice si chimice prezente ca si de numarul maxim de persoane, este obligatoriu sa fie prevazut un numar suficient de mijloace corespunzatoare pentru combaterea incendiilor. Dispozitivele neautomatizate contra incendiilor trebuie sa fie usor accesibile.
29. Stationarea si circulatia vehiculelor sau a utilajelor de constructii in apropiere de locurile unde se executa sapturi fara sprijiniri sunt permise numai la o distanta egala cu de doua ori adancimea.
30. Inainte de inceperea turnarii betoanelor, conducatorul locului de munca va controla modul de executie si soliditatea cofrajelor, a schelelor si a podinelor de lucru.
31. Caila de acces catre elementul in care se toarna betonul vor fi eliberate de materialele si mentinute in stare de curatenie.
32. Se interzice accesul lucritorilor in zona de turnare a betoanelor.
33. La fasonarea si montarea otelului beton se vor lua urmatoarele masuri: - se va amenaja o platforma pentru indreptarea otelului beton la cel puțin 2 m distanta de caila de circulatie - se interzice tinerea in mana a baretelor mai scurte de 30 cm la taierea cu foarfeca cat si la stanta actionata de motor, pentru a se evita prinderea mainii in timpul taierii barelor - indoirea manuala a armaturilor de otel se va face cu chei destinate acestei operatiuni, in buna stare. - Este interzisa confectionarea armaturilor in zona de influenta a liniilor electrice aflate sub tensiune
34. Conducatorii formatiunilor de lucru sunt obligati sa verifice zilnic, inainte de inceperea lucrului, daca sculele sunt in stare tehnica corespunzatoare si daca cele actionate electric sunt legate la pamant. In lipsa acestor puncte fixe se vor utiliza cabluri sau franghii corespunzatoare, bine ancorate, de care lucritorii sa se asigure prin intermediul centurilor de siguranta.

Arhitect-șef proiect
Certificat Seria 2023-P, Nr-0915 din 1 februarie 2023 de la 12.05.2021 pînă la 12.05.2026

Nr. de înregistrare a avizului
Studzinski Valeriu
Verificator de proiecte 053
BOMMENTHE A.1.2,5,4

Beneficiar: Primaria Municipality Strassburg	2026	01.01.2026	RENOVAREA PERETELUI DE SPRJIN DIN CADRUL PARCULUI CENTRAL ȘTEFAN CEL MARE SI SFANT		
Director ASP	Panzaru		CEL MARE SI SFANT		
Arhitect	Liviac N		Fișă	Punere	Punere
Arhitect	Corlăeanu D		PE	2	4
Arhitect	Balov C		INSTRUCȚIUNI PENTRU ȘANTIER ÎN CONSTRUCȚII		



INSTRUCȚIUNI PENTRU ȘANTIER ÎN CONSTRUCȚII

35. Urcarea si coborarea la si de pe podinele de lucru se vor realiza numai prin intermediul rampelor si a cailor de acces executate conform standardelor in vigoare.
36. Se interzice urcarea si coborarea pe elementele cofrajelor, schelelor sau esafoadelor.
37. Se interzice circulatia sau stationarea pe asterea la prinsa pe plansee.
38. Zona unde se monteaza sau se demonteaza cofraje, schele si esfoadele va fi imprejmuita si se vor lua masuri de opirea accesului in zona respectiva, iar daca este cazul se vor executa copertine de protectie.
39. Daca cofrajul, scheleta sau esafodul raman un timp nefolosite (la constructiile unde lucrarile se intrerup provizoriu), la reluarea lucrului se vor verifica si se vor face completari necesare si o noua receptie a cofrajului, schelei sau esafodului.
40. La asamblarea elementelor de cofraj, schele, esafoadele cu buloane, bolturi, suruburi, verificarea coincidentei orificiilor se va face cu dormuri destinate acestei operatiuni. Se interzice efectuarea verificarii prin introducerea degetelor in orificiile respective. Cuietele din panourile de cofraj vor fi intoarse spre a evita ranirea sau agatarea echipamentului muncitorilor.
41. Se interzice demontarea cofrajelor, schelelor si esafoadelor prin tractiune inainte de desfacerea tuturor legaturilor.
42. Demontarea cofrajelor, schelelor si esafoadelor se face numai dupa ce s-au luat toate masurile de protectie necesare. Efectuarea operatiunilor de demontare se face in ordinea inversa celor de motare sau conform prevederilor proiectului de executie. Se interzice demontarea prin daramare, precum si depozitarea pe podinele de lucru a materialelor provenite din demontare. Toate elementele componente demontate se vor cobori pe masura demontarii lor, prin mijloace mecanizate sau cu ajutorul franghilor si scripetilor. Nu este permisa aruncarea de la inaltime a elementelor.
43. Se interzice, la orice lucrare la inaltime, monarea si demontarea cofrajelor, schelelor si esafoadelor in cazul cand conditiile meteorologice sunt nefavorabile, pe intuneric sau cand locurile de munca nu sunt iluminate.
44. La executarea fundatiilor din piatra, se va evita caderea bolovanilor. Coborarea materialelor necesare executarii zidariilor subterane (fundatia), se va face mecanizat sau folosindu-se igheaburi si planuri inclinate. Spatiile dintre sapaturi si fundatia zidului se vor umple cu pamant si se vor bate cu maini pe masura executarii zidariei, spre a nu provoca daramarea zidariei.
45. Se interzice evacuarea molozului si a deseurilor de materiale prin aruncare din interiorul lucrarii in constructie.
46. La zidurile in care sunt inglobate conducte de apa, gaze sau instalatii electrice se vor studia planurile de amplasare a conductelor de alimentare cu apa, gaze, temoficare, a cablurilor electrice si de telecomunicatii, etc. si se vor lua masuri pentru intreruperea legaturilor de alimentare, fara a le deteriora sau a influenta alimentarea altor cladiri.
47. In cazul producerii in timpul lucrului a unor defectiuni ale utilajelor, la conductele de transport al mortarului, cat si in cazul formarii de dopuri de mortar in sistemul de transport, se va opri lucrul imediat. Se interzice orice interventie in timpul functionarii utilajelor. Interventile respective se vor efectua numai dupa oprirea utilajelor, de catre personal calificat si instruit pentru aceste operatiuni.
48. Lucrarile de finisaj la exterior se vor executa de pe schele. Se interzice executarea lucrarilor simultan la doua niveluri aflate pe aceeaasi verticala.
49. Dupa terminarea lucrului, se vor evacua de pe schele resturile de materiale si sculele.
50. Lucrarile de zugraveli si vopsitorii interioare se vor executa de pe schele interioare sau de pe scari duble; utilizarea scarilor simple este permisa la lucrari de pana la 3 m inaltime.
51. Lucrarile la care se folosesc substante inflamabile (de ex. Benzina, nitrolacuri, petrol etc.) se vor executa de catre lucratorii calificati si instruiti pentru utilizarea acestora.
52. Inainte de inceperea lucrarilor de demolare se va proceda la examinarea nu numai a a obiectivelor de constructii propuse pentru demolare si a cladiriilor din imediata vecinatate in scopul obtinerii informatiilor necesare asupra rezistentei si stabilitatii acestora. Toate observatiile din inspectia vizuala a cladiriilor si uneori, dupa caz, din sondaje si incercari nedistructive, vor fi cuprinse intr-un proces verbal pe baza caria se alege metoda de lucru si se intocmeste proiectul de organizare a lucrarilor de demolare a constructiilor. Lucrarile de demolare propriu-zise se vor executa conform proiectelor avizate si aprobate.
53. Este interzis lucrul la ferastraiile circulare daca acestea nu sunt dotate cu dispozitive de protectie, daca acestea sunt defecte si nu sunt corespunzatoare tipo- dimensiunilor masinii si sarcinii de lucru.
54. Este interzis a se lucra la ferastraiile circulare daca dispozitivele de protectie nu asigura: - acoperirea partii active a panzei taietoare - limitarea urmarilor fenomenului de recul - oprirea patrunderii mainii lucratorului in zona de taiere a panzei
55. Este interzisa folosirea panzelor taietoare care prezinta crapaturi, fisuri, excentritati, sau mai mult de doi dinti lipsa, si care sa nu fie consecutive.
56. Este interzisa orice incercare de franare a panzei taietoare cu diverse obiecte sau cu bucati de material lemnos.

Verificator de proiecte 053
Studzinschi Valeriu
 Nr. de inregistrare a avizului
 Valabil de la 12.05.2021 pina la 12.05.2026

Arhitect-șef proiect		Certificat - Seria 2023-P, Nr-0915 din. 1 februarie 2023	
Beneficiar - Primăria mun. Strășeni	2026	01.01.2026	
Director	Panzaru A.	RENOVAREA PERETELUI DE SPRUJIN DIN CADRUL PARCULUI CENTRAL "STEFAN CEL MARE SI SFANT	
ASP	Panzaru A.	PERETE DE SPRUJIN	
Arhitect	Livac N.	Faza	Planșă
Arhitect	Corlăteanu D.	PE	3
Arhitect	Balov C.		4
INSTRUCȚIUNI PENTRU ȘANTIER ÎN CONSTRUCȚII		"ARHIPAN CON" S.R.L.	

GRAFICUL PENTRU EXECUTAREA LUCRĂRILOR DE CONSTRUCȚIE

GRAFICUL CALENDARISTIC DE EXECUTARE A LUCRĂRILOR DE CONSTRUCȚIE

Nr.	DENUMIREA LUCRĂRILOR ȘI ETAPELE DE CONSTRUCȚIE	LUNI DE CONSTRUCȚIE						
		SĂPTĂMÂNI DE CONSTRUCȚIE						
		1	2	3	4	5	6	7
1	Pregătirea șantierului pentru lucrări de construcție	█						
1.1	Eliberarea permisului de la reprezentantul serviciului "Autosolubritate" pentru evacuarea de șeurilor și materialelor de construcții de pe teren							
1.2	Instalarea benzilor de protecție							
1.3	Instalarea vagonului de inventar / panou antilincendiar / panou informativ							
1.4	Asigurarea șantierului cu rețele necesare pentru construirea obiectivului							
1.5	Racord la rețele electrice							
1.6	Racord la apă							
2	Lucrări de demolare							
3	Lucrări de terasament							
4	Lucrări de construcție Perete de sprjiin nr 1							
4.1	Executarea carcas din armatura							
4.2	Betonarea perete de sprjiin nr 1							
4.3	Placarea peretelor de sprjiin nr 1							
5	Lucrări de construcție Scarile de acces și scena							
5.1	Executarea carcas din armatura							
5.2	Betonarea scarilor de acces și scena							
5.3	Placarea scarilor de acces și scena							
6	Lucrări de construcție Perete de sprjiin nr 2							
6.1	Executarea carcas din armatura							
6.2	Betonarea perete de sprjiin nr 2							
6.3	Placarea peretelor de sprjiin nr 2							
7	Amenajare							
7.1	Nivelarea stratului feril pentru gazon							
8	Amenajare							
8.1	Finalizarea lucrărilor neprevăzute							
8.2	Evacuarea construcțiilor temporare, instalațiilor.							
9	Recepționarea lucrărilor și dare în exploatare							

Verificator de proiecte 053
Studzinski Valeriu
 Domeniul A.1,2,3,4
 Nr. de înregistrare a avizului
 Valabilă de la 12.05.2021 până la 12.05.2026

Arhitect-șef proiect		Beneficiar- Primăria mun. Sărășel ANJ	
Certificat Seria 2023-P, Nr-0915 din 1 februarie 2023		Data 01 01 2026	
Director	Panzaru A.	RENOVAREA PERETELUI DE SPRJIN DIN CADRUL PARCULUI CENTRAL ȘTEFAN CEL MARE ȘI SFANT	
AȘP	Panzaru A.	PERETE DE SPRJIN	
Arhitect	Livac N.	PE	
Arhitect	Cordăleanu D.	4	
Arhitect	Balov C.	4	
GRAFICUL PENTRU EXECUTAREA LUCRĂRILOR DE CONSTRUCȚIE		"ARHIPAN CON" S.R.L.	

NOTA INFORMATIVA

BORDEROLUL DESENELOR DE EXECUTIE	
Nr	Denumire
ME	
1	MEMORIU EXPLICATIV
OLC	
1	PLAN ORGANIZAREA LUCRARILOR DE CONSTRUCTII
2	INSTRUCIUNI PENTRU SANTIER ÎN CONSTRUCTII
3	INSTRUCIUNI PENTRU SANTIER ÎN CONSTRUCTII
4	GRAFICUL PENTRU EXECUTAREA LUCRĂRILOR DE CONSTRUCTIE
PG/SA	
1	NOTA INFORMATIVA
2	MONUMENTE ISTORICE MUN STRASENI
3	PLAN GENERAL PARCULUI MUN STRASENI SC 1-500
4	PLAN DEMOLARI (SITUATIA EXISTENTA) SC 1-250
5	PLAN GENERAL SCARA DE ACCES SI PERETE DE SPRUJIN/ PLAN TRASARE SC 1-250
6	SECTIUNI/ NODURI CONSTRUCTIVE
7	SECTIUNI/ NODURI CONSTRUCTIVE
8	SCHEME CONSTRUCTIVE PERETE DE SPRUJIN NR 1 SC 1-100
9	SCHEME CONSTRUCTIVE PERETE DE SPRUJIN NR 2 SC 1-100
10	SECTIUNI/ NODURI CONSTRUCTIVE/ PERETE DE SPRUJIN NR 2
11	SECTIUNI/ NODURI CONSTRUCTIVE/ PERETE DE SPRUJIN NR 2
12	SCHEME CONSTRUCTIVE PERETE DE SPRUJIN NR 3
13	CANTITATEA MATERIALELOR SI VOLUMELOR
14	VEDERE 3D
15	VEDERE 3D
16	VEDERE 3D
17	VEDERE 3D
18	VEDERE 3D



1. Regimul juridic:
 Terenul din intravilanul municipiului Străseni, cu suprafața de 1.8428 ha, este proprietatea primăriei municipiului Străseni, conform Deciziei Consiliului local nr. 1/10 din 25.02.2014, conform Registrului bunurilor imobiliare (RBI) accesate prin intermediul Portalului Informațional I.P. "Cadastru Bunurilor Imobiliare". Careva grevări sau interdicții asupra bunurilor imobiliare descrise nu sunt înregistrate în RBI. Terenul cu modul de folosință pentru construcții utilizate după destinație. Restricții cu regimurile speciale nu sunt.

Regimul tehnic:
 Teren predestinat pentru amenajare. Conform Planului Urbanistic al orașului Străseni, terenul este situat în zona "C" condițional favorabilă pentru construcții din cauza nivelului sportiv a apelor freactice (mai puțin de 4m de la suprafața solului). Lucrările de proiectare și execuție a construcției vor fi executate în conformitate cu legislația și normele în vigoare, inclusiv evitarea posibilității de inundare a sectorului, ținând cont de oscilațiile sezoniere a apelor freactice prin organizarea scurgerii apelor pluviale. Se solicită renovarea peretelui de spruijin din cadrul "Parcului central Ștefan cel Mare și Sfint din mun. Străseni" amplasat pe terenul cu numărul cadastral 8001113333. De respectat condițiile Raportului de expertiză tehnică nr. 020/25/86 din 21.08.2025.

Regimul economic:
 Folosința actuală a terenului cu numărul cadastral 8001113333 - teren amenajat cu spațiu verde cu destinația de parc public.

Regimul arhitectural-urbanistic:
 Destinația terenului solicitat - amenajat cu destinația Parc Central. Amplasament - zona de CENTRU a or. Străseni, UTR-11, conform Regulamentului local de urbanism al mun. Străseni, aprobat prin Decizia consiliului municipal nr. 9/01 din 25.11.2015, compartiment Reglementari, zona funcțională terenului examinat este situat în zona spațiilor plantate, codul V1 - subzona spații verzi în intravilan. Se permite reorganizarea și sistematizarea spațiilor verzi. Codul ZPO - subzona protejată a monumentului construit: Bustul lui Ștefan cel Mare și Memorial al gloriei militare la mormântul comun al ostașilor căzuți (20) în 1944 - inclus în registrul monumentelor RM ocrotite de stat și subzona ZP1 protejată a teritoriului din vecinătatea patrimoniului. Continuare funcțiuni inițiale. Integritatea și durabilitatea monumentului.

MARCA	DENUMIRE
CP C 01 09 2017	CONSTRUCTII PLANE DESCHISE PENTRU CULTURA FIZICA SI SPORT
NCM 3 01 02 2016	INSTRUCIUNI PRIVIND CONTINUTUL DOCUMENTAȚIEI DE URBANISM
NCM B 01 01 2019	SISTEMATIZAREA TERITORIULUI SI A LOCALITATILOR - TERMINOLOGIA
NCM B 01 05 2019	SISTEMATIZAREA SI AMENAJAREA LOCALITATILOR URBANE SI RURALE
NCM B 02 01 2006	PARCAJE
NCM C 01 03 2017	PROIECTAREA CONSTRUCTIILOR PENTRU INSTITUTII DE INVATAMINT GENERAL
NCM C 01 04 2005	CLADIRI ADMINISTRATIVE - NORME DE PROIECTARE
NCM C 01 06 2014	CERINTE GENERALE DE SECURITATE PENTRU PERSOANE CU DIZABILITATI
NCM C 01 09 2012	AMENAJAREA TERENURILOR FONDULUI FORESTERDE RECREERE
NCM C 04 02 2017	ILUMINATUL NATURAL SI ARTIFICIAL
NCM C 04 04 2015	PARDOSELI NORME DE PROIECTARE
NCM A 08 01 2016	ORGANIZAREA CONSTRUCTIILOR
NCM A 07 03 2002	REGULAMENTUL CU PRIVIRE LA MONITORIZAREA OBIECTIVELOR ÎN CONSTRUCTII DE CĂTRE AUTORUL PROIECTULUI

Proiectul de execuție este îndeplinit în conformitate cu normativele și regulile în vigoare și asigură criteriile de bază a calității construcțiilor, reglementate de "Legea privind calitatea în construcții" (Nr. 721-XIII de la 02.02.96)

A. rezistența și stabilitate
 B. siguranța în exploatare
 C. siguranța la foc
 D. igiena și sănătatea oamenilor, refacerea și protecția mediului înconjurător
 E. izolație termică, hidrofuga și economie de energie
 F. protecție împotriva zgomotului
 G. utilizarea sustenabilă a resurselor naturale

Arhitect Șef Proiect



BORDEROLUL SETURILOR PRINCIPALE		
Marca	Denumirea	Note
01 01 2026 ME	MEMORIU EXPLICATIV	
01 01 2026 OLC	ORGANIZAREA LUCRARILOR DE CONSTRUCTII	
01 01 2026 PG/SA	PLAN GENERAL SOLUTII ARHITECTURALE	

Nota:

- Documentul reprezintă proprietate intelectuală a "ARHIPAN CON" S.R.L. Transmiterea și/sau reproducerea integrală sau parțială fără aprobarea scrisă a "ARHIPAN CON" S.R.L. se sancționează conform legii.
- Toate cotele și dimensiunile se vor verifica de către executant înainte de începerea lucrărilor.
- Diversele echipamente ale firmelor furnizoare de echipamente și materiale nu modifică prezentul proiect fără acordul proiectantului general.

Arhitect-șef proiect		2026	
Certificat Seria 2023-P, Nr-0915 din 1 februarie 2023		01 01 2026	
Beneficiar- Primăria mun. Străseni		RENOVAREA PERETELUI DE SPRUJIN DIN CADRUL PARCULUI CENTRAL ȘTEFAN CEL MARE SI SFANTE	
Director	Pânzaru A.	Data	
AȘP	Pânzaru A.		
Arhitect	Litvac N.		
Arhitect	Corlăteanu D.		
Arhitect	Balov C.		
			NOTA INFORMATIVA
			"ARHIPAN CON" S.R.L.

MONUMENTE ISTORICE MUN. STRASENI



LEGENDA:

1. nr. 1351- Memorial al gloriei militare la mormantul comun al osta șilor căzuți (20) în 1944 (Ist)
2. nr. 1352- Pictura murala.Casa de cultura (Arhit)
3. nr. 1349- Biserica " SF. Cuvioasa Paraschiva" (anul. 1907) (Arhit)
4. nr. 1350- Biserica " SF. Nicolai" (anul. 1835) (Arhit)

Arhitect-sef proiect Certificat Seria 2023-P. Nr.0915 din 1 februarie 2023		Beneficiar- Primaria mun. Strășeni		Data		01.01.2026	
Director ASP	Panzaru A.	Arhitect ASP	Panzaru A.	Arhitect ASP	Litvac N.	Arhitect ASP	Corlăteanu D.
Verificator de proiecte		Nr. de înregistrare a avizului		Validabil de la 12.05.2021 pînă la 12.05.2026		MONUMENTE ISTORICE MUN STRASENI	
Studzinseni Valeriu		A.1,2,3,4		Arhitect		Baiov C.	
Dimitrie A.		A.1,2,3,4		Arhitect		Baiov C.	
"ARHIPAN CON"		"ARHIPAN CON"		"ARHIPAN CON"		"ARHIPAN CON"	
Faza		Planșă		Planșă		Planșă	
PE		2		18		18	

PLAN GENERAL PARCULUI MUN. STRASENI SC 1-500

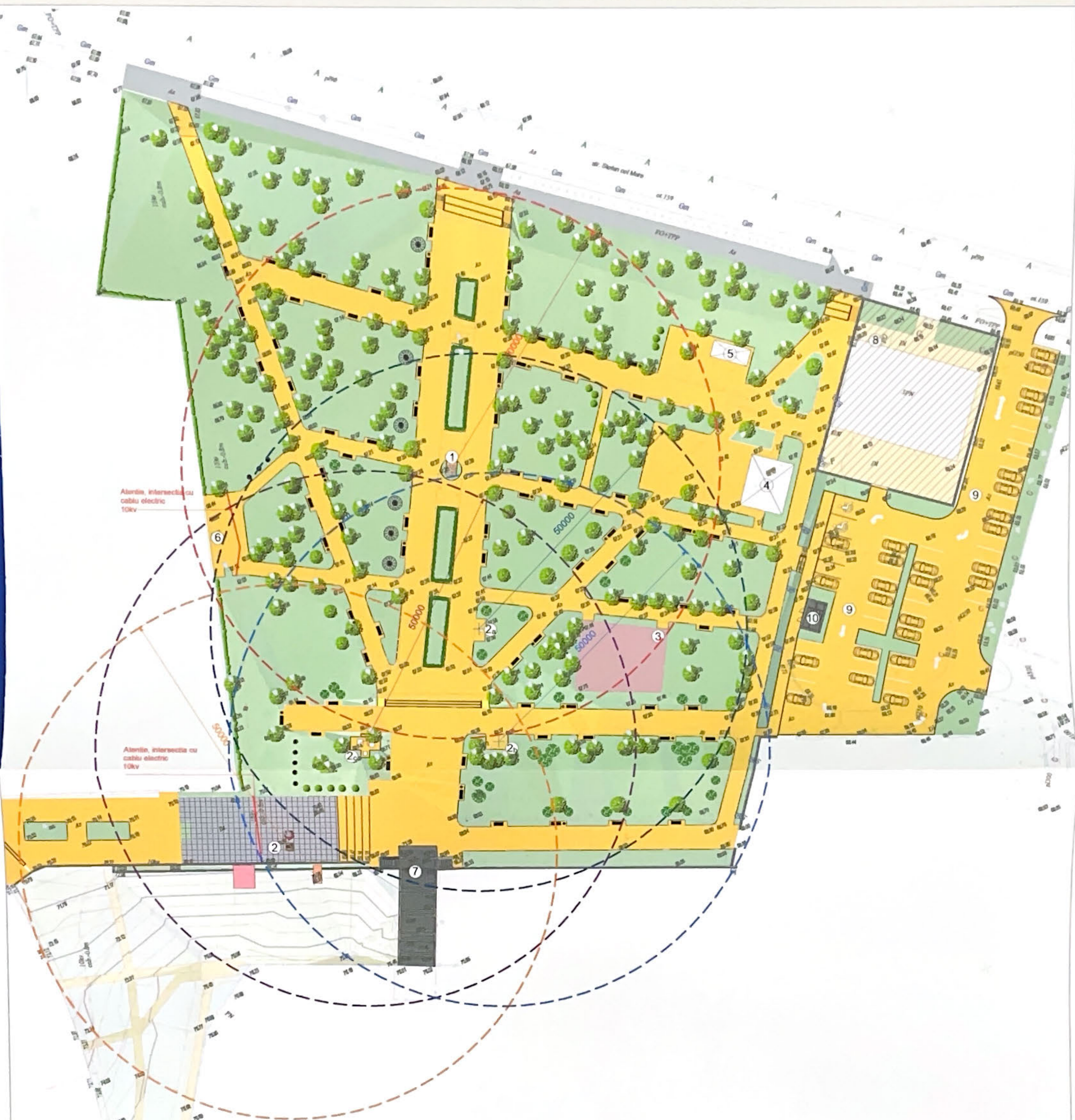

- LEGENDA:**
1. Bust "Stefan cel Mare si Sfant". (reamplasat)
 2. Memorial. (existent)
 - a) Monument eroilor cazuti in razboiul din afganistan.
 - b,c) Memorie ostasilor cazuti in ai II razboi mondial pentru apararea patriei.
 3. Teren de joaca pentru copii (existent)
 4. Scena de vara (amfiteatru in aer liber) (existent)
 5. Cafenea (ghereta) (proponere)
 6. Intrarea organizata la terenul Bisericii (propus).
 7. Intrare la terenul Liceului (existent)
 8. Cladirea administrativa, tip 3 PN (existent)
 9. Parcare pentru automobili (53 de locuri)
 10. Viceu Public

Semne explicative

- - - - - Zona de protectia a monumentului reamplasat Bust "Stefan cel Mare si Sfant".
- - - - - Zona de protectia a monumentului eroilor cazuti in razboiul din afganistan.
- - - - - Zona de protectia a monumentului Memoriului.
- - - - - Zona de protectia a monumentului Memorie ostasilor cazuti in ai II razboi mondial pentru apararea patriei.
- - - - - Zona de protectia a monumentului Memorie ostasilor cazuti in ai II razboi mondial pentru apararea patriei.

Verificator de proiecte 053
Studzinski Valeriu
 Domeniile A.1,2,3,4
 Nr. de inregistrare a vizitului 644/18.05.20
 Valabil de la 12.05.2021 pina la 12.05.2026

Arhitect șef proiect Certificat		2026		01.01.2026	
Seria 2023-P, Nr-0915 din 1 februarie 2023					
Beneficiar	Primaria mun. Străeni	Data	RENOVAREA PERETELUI DE SPRUJIN DIN CADRUL PARCULUI CENTRAL "STEFAN CEL MARE SI SFANT"		
Director	Panzaru A.		PERETE DE SPRUJIN		
ASP	Panzaru A.		FE	3	18
Arhitect	Livac N.				
Arhitect	Cortateanu D.				
Arhitect	Balov C.		PLAN GENERAL PARCULUI MUN. STRASENI SC 1-500		

PLAN DEMOLARI (SITUATIA EXISTENTA) SC 1-250

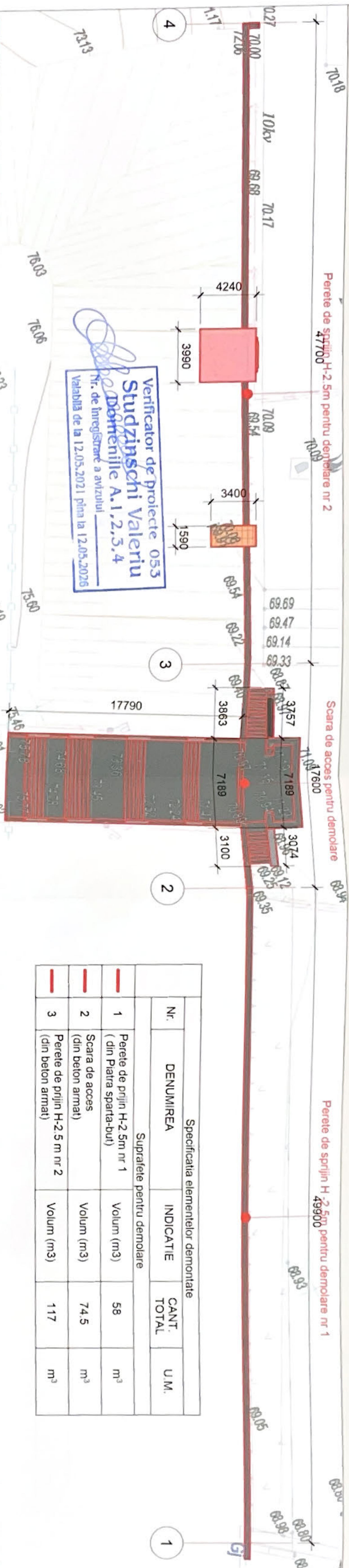

Nr.	DENUMIREA	INDICATIE	Specificatia elementelor demontate	
			CANT. TOTAL	U.M.
Suprafete pentru demolare				
1	Perete de prjin H-2.5m nr 1 (din Piatra sparta-but)		58	m ³
2	Scara de acces (din beton armat)		74.5	m ³
3	Perete de prjin H-2.5 m nr 2 (din beton armat)		117	m ³



Perete de sprinjin H-2.5m pentru demolare nr 2



Scara de acces

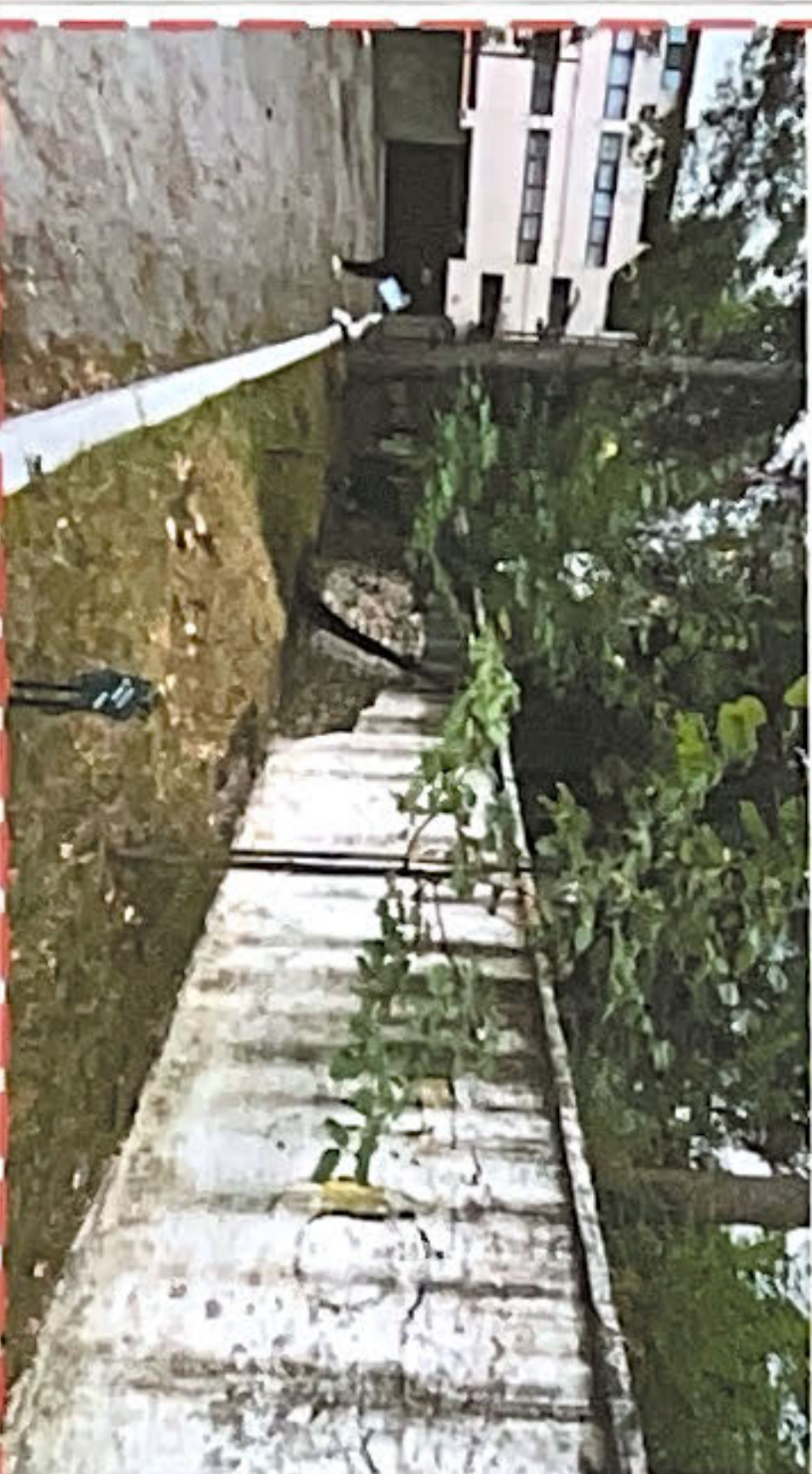

Perete de sprinjin H-2.5m pentru demolare nr 1



Perete de sprinjin H-2.5m pentru demolare nr 2



Perete de sprinjin H-2.5m pentru demolare nr 2

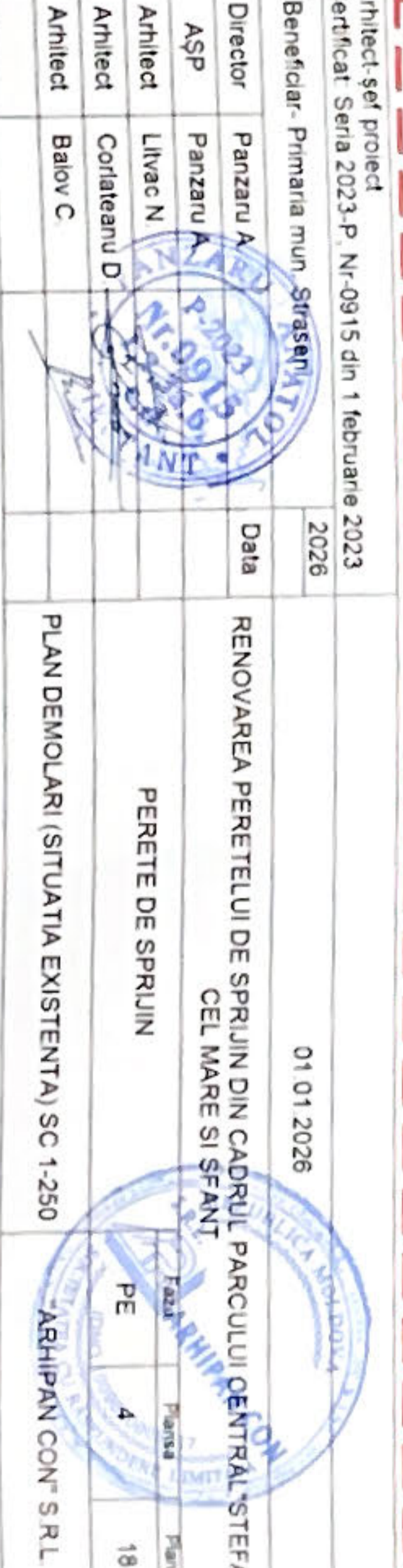

Perete de sprinjin H-2.5m pentru demolare nr 1

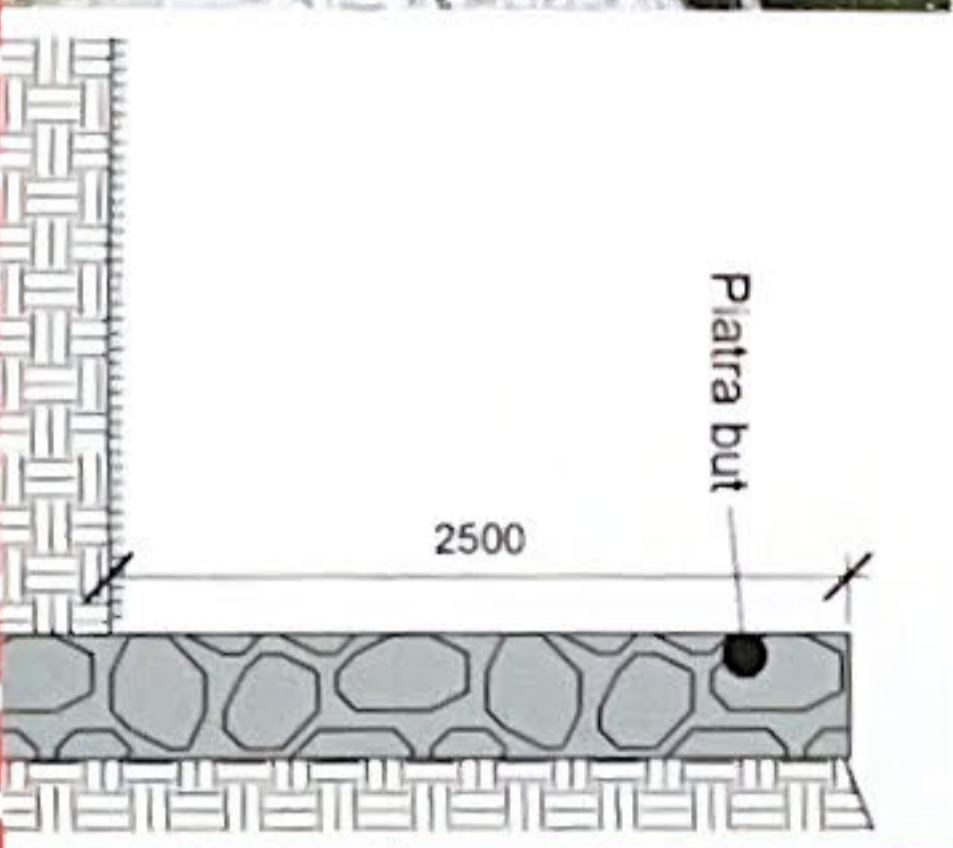

Arhitect-șef proiect Certificat Seria 2023-P-Nr-0915 din 1 februarie 2023		01 01 2026	
Beneficiar- Primăria mun. Strășeni		RENOVAREA PERETELUI DE SPRINJIN DIN CADRUL PARCULUI CENTRAL ȘTEFAN CEL MARE ȘI SFANT	
Director ASP	Panzaru A.	PERETE DE SPRINJIN	
Arhitect ASP	Livac N.	Fez	Planșă
Arhitect ASP	Corlăteanu D.	PE	4
Arhitect ASP	Balov C.	Planșă	18

PLAN DEMOLARI (SITUATIA EXISTENTA) SC 1-250

PLAN GENERAL SCARA DE ACCCES SI PERETE DE SPRIJIN/ PLAN TRASARE Sc 1-250

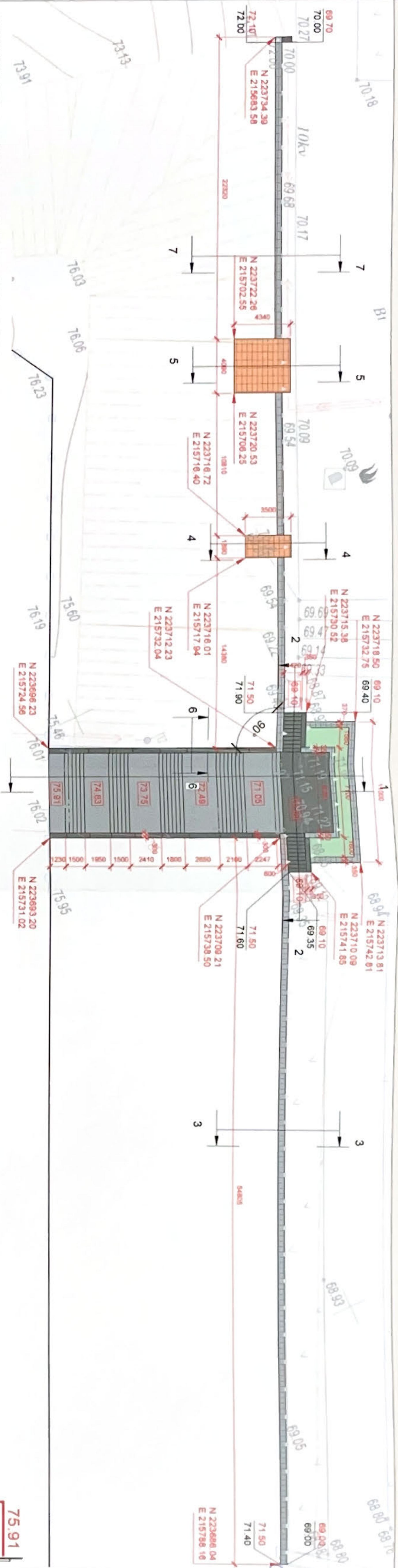

SECTIUNEA 1-1 SC 1-50 SCARA DE ACCCES

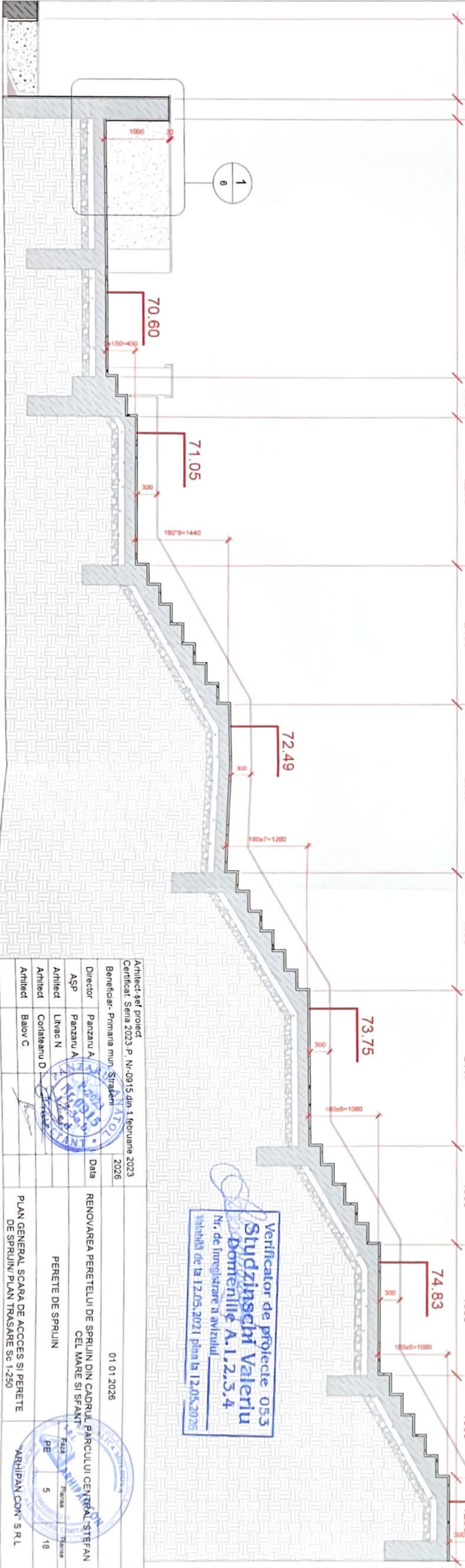

Verificator de proiecte 053
Studzinski Valeriu
 Domeniile A.1,2,3,4
 Nr. de înregistrare în avizulul
 Valabilă de la 12.05.2021 până la 12.05.2026

Arhitect șef proiect		2026	
Certificat: Senia 2023-P-NI-0915 din 1 februarie 2023		01.01.2026	
Beneficiar: Primăria mun. Strășeni		RENNOVAREA PERETELUI DE SPRIJIN DIN CADRUL PARCULUI CENTRAL ȘTEFAN CEL MARE ȘI ȘFANT	
Director	Panzaru A	PERETE DE SPRIJIN	
ASP	Panzaru A	PLAN GENERAL SCARA DE ACCCES SI PERETE DE SPRIJIN/ PLAN TRASARE Sc 1-250	
Arhitect	Livac N		
Arhitect	Corlateanu D		
Arhitect	Balov C		



SECTIUNI/ NODURI CONSTRUCTIVE

SECTIUNEA 2-2 SC 1-50 SCARA DE ACCES

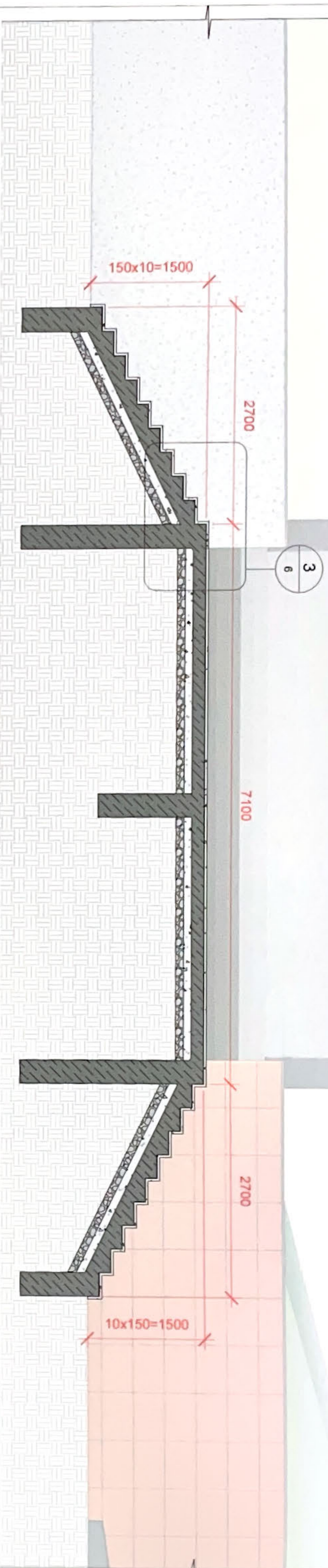

NOD 1 SC 1-10 SCENA

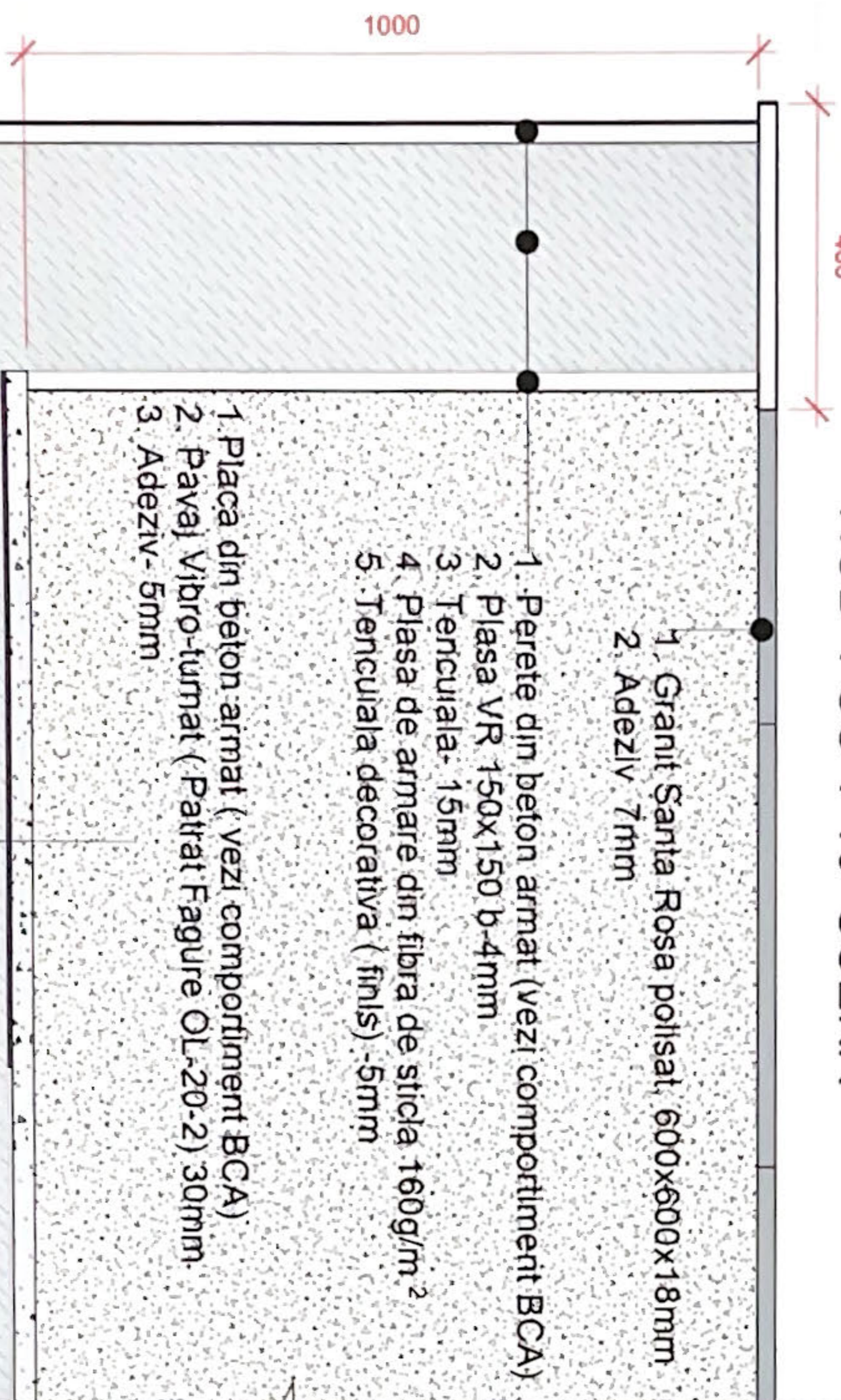

1. Granit Santa Rosa polisat, 600x600x18mm
2. Adeziv 7mm

1. Perete din beton armat (vezi compartiment BCA)
2. Plasa VR 150x150 b-4mm
3. Tencuiala- 15mm
4. Plasa de armare din fibra de sticla 160g/m²
5. Tencuiala decorativa (finis) -5mm

1. Placa din beton armat (vezi compartiment BCA)
2. Pavaj Vibro-turnat (Patrat Fagure OL-20-2) 30mm.
3. Adeziv- 5mm

NOD 3 SC 1-10 SCARA DE ACCES

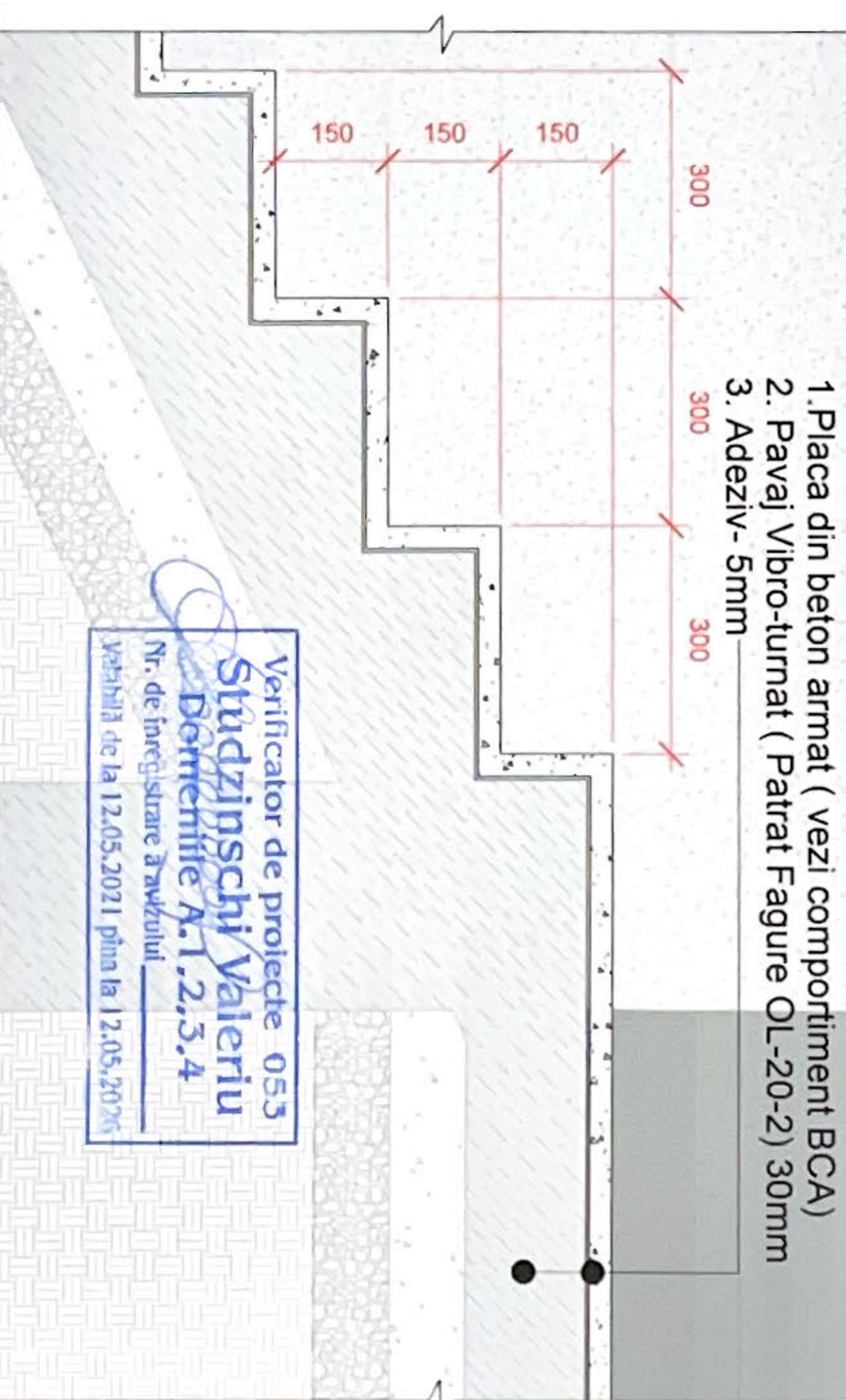

1. Placa din beton armat (vezi compartiment BCA)
2. Pavaj Vibro-turnat (Patrat Fagure OL-20-2) 30mm
3. Adeziv- 5mm

Verificator de proiecte 053
Studzinschi Valeriu
 Domeniile A.1,2,3,4
 Nr. de inregistrare a avizului
 Valabilita de la 12.05.2021 pina la 12.05.2026

Arhitect-șef proiect
 Certificat Seria 2023-P, Nr-0915 din 1 februarie 2023

Beneficiar- Primaria mun. Straseni

2026

01 01 2026

Director	Panzaru A	Data	RENOVAREA PERETELUI DE SPRUJIN DIN CADRUL PARCULUI CENTRAL STEFAN
ASP	Panzaru A		CEL MARE SI SFANT
Arhitect	Litvac N		PERETE DE SPRUJIN
Arhitect	Corlatesanu D		SECTIUNI/ NODURI CONSTRUCTIVE
Arhitect	Balov C		

Faza	Planșă	Planșă
PE	6	18

ARHIPAN CON S R L

SECTIUNI/ NODURI CONSTRUCTIVE

SECTIUNEA 6-6 SC 1-20 SCARA DE ACCES

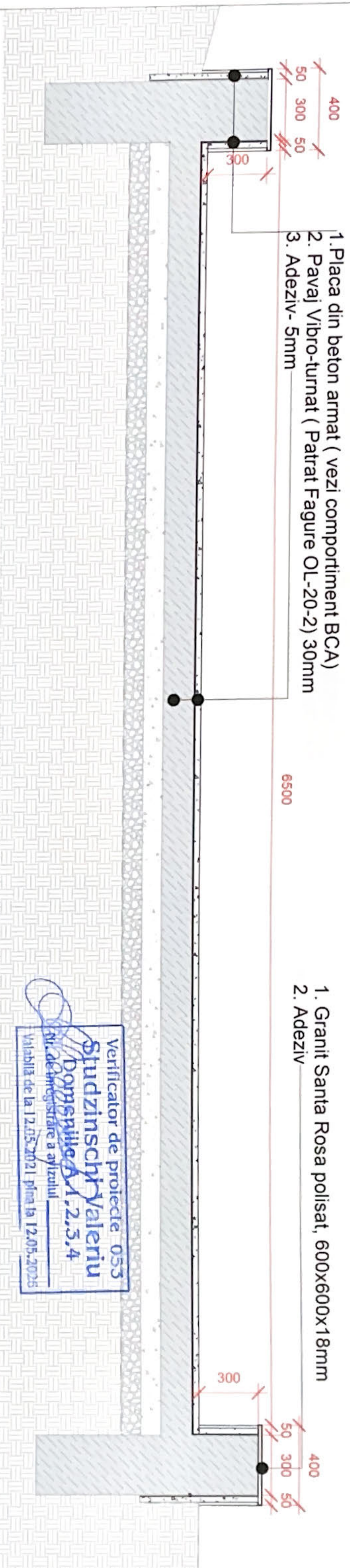

VEDERE 3D SCARA DE ACCES SC 1-100

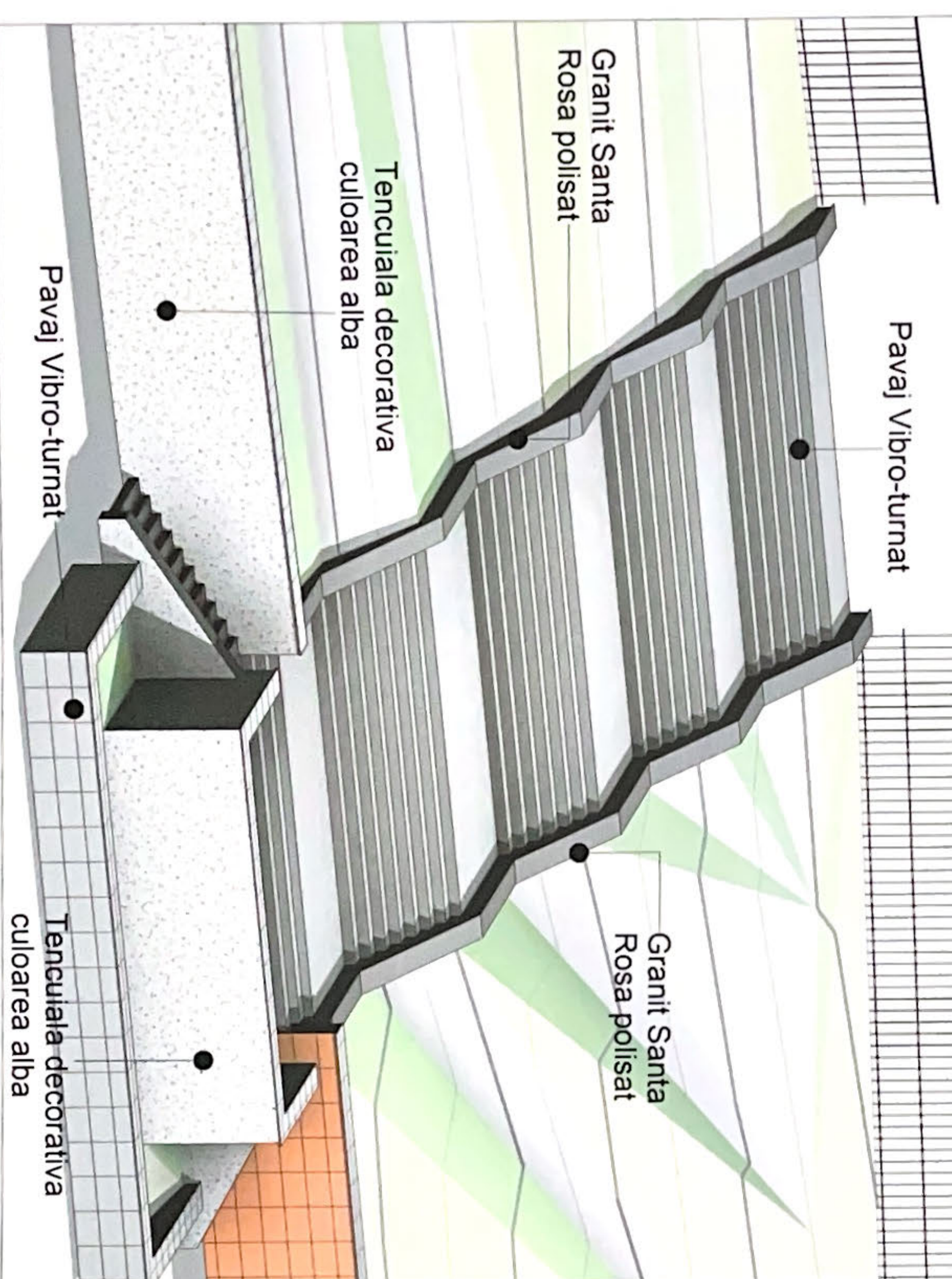

DESFASURATA SCENA/ SCARA DE ACCES SC1-50

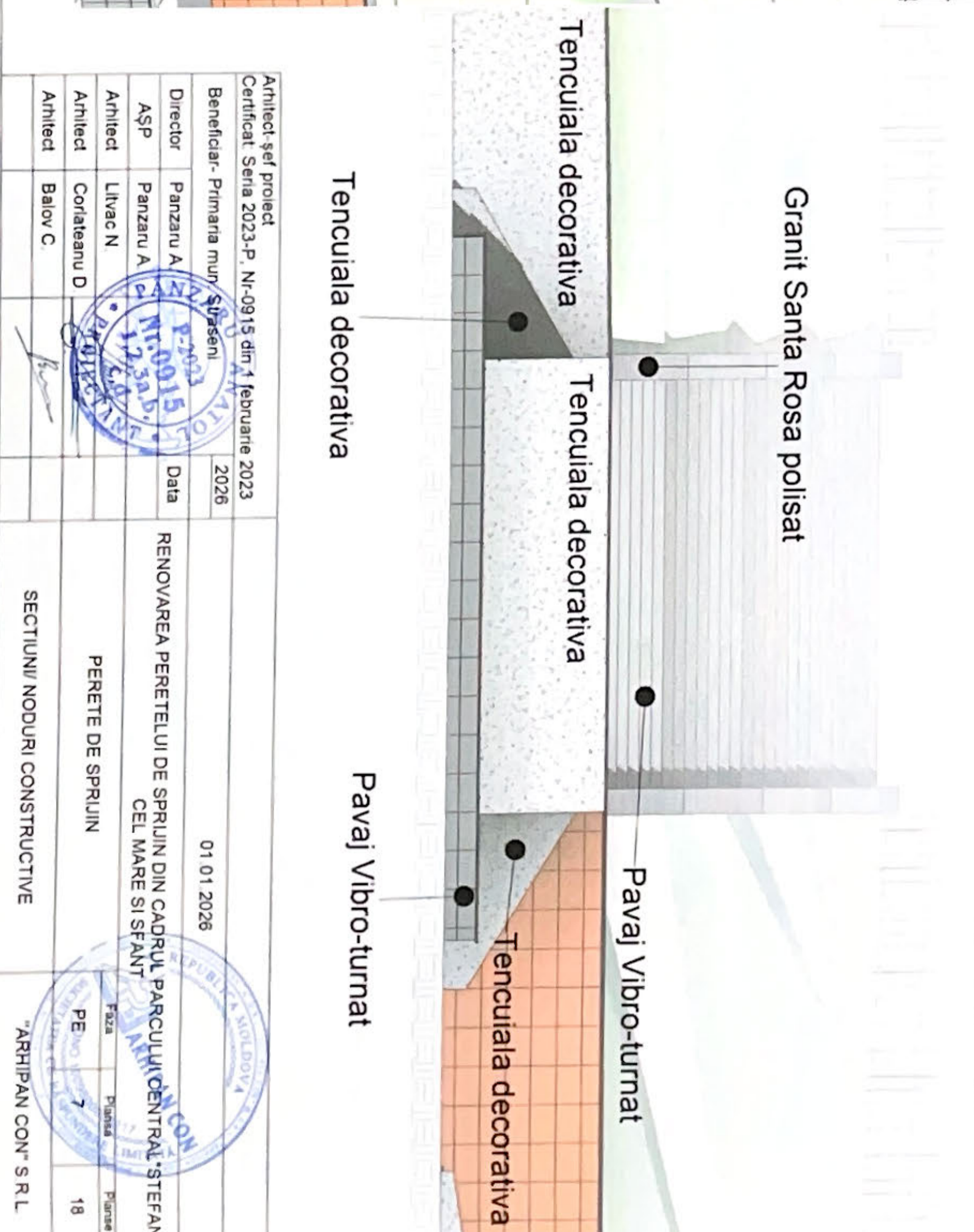

Verificator de proiecte 053
Studzinski Valeriu
 Nr. de inregistrare a arhitectului
 Domszulea A.1, 2, 3, 4
 Valabilită de la 12.05.2021 pînă la 12.05.2025

Arhitect-șef proiect		Certificat Sena 2023-P, Nr-0915 din 1 februarie 2023	
Beneficiar- Primăria mun. Suceasa		2026	
Director	Panzaru A	Data	01 01 2026
ASP	Panzaru A	RENOVAREA PERETELUI DE SPRUIJIN DIN CADRUL PARCULUI CENTRAL STEFFAN CEL MARE SI SFANT	
Arhitect	Litvac N	PERETE DE SPRUIJIN	
Arhitect	Condeanu D	SECTIUNI/ NODURI CONSTRUCTIVE	
Arhitect	Balov C	"ARHIPAN CON" S R L	

SCHEME CONSTRUCTIVE PERETE DE SPRIJIN NR 1 SC 1-100

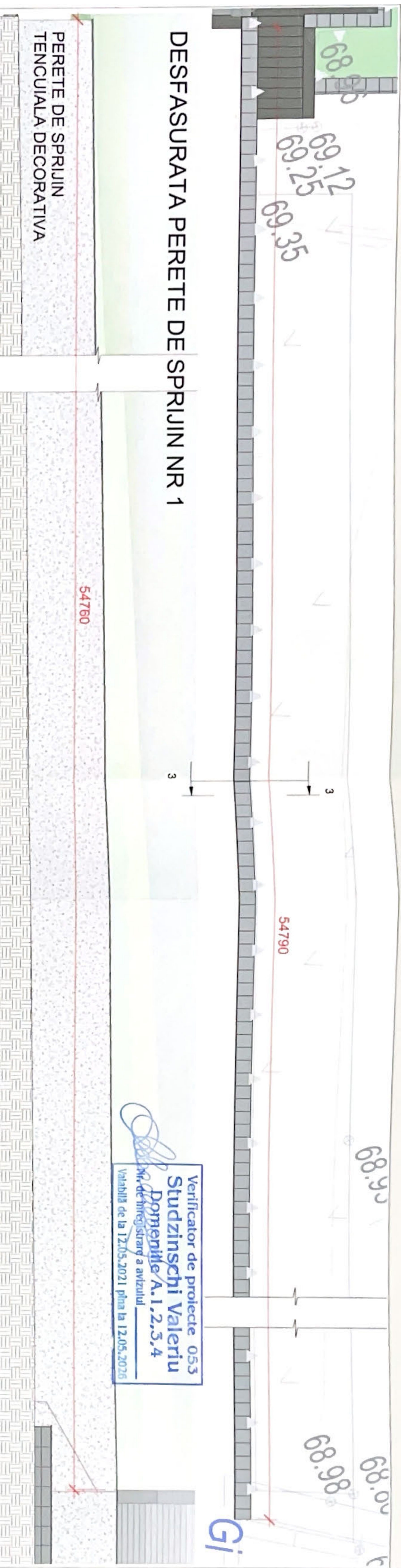

Verificator de proiecte 053
Studzinski Valeriu
 Domeniile A.1,2,3,4
 Valabil de la 12.05.2021 pna la 12.05.2026

SCHEMA 3D PERETE DE SPRIJIN NR 1

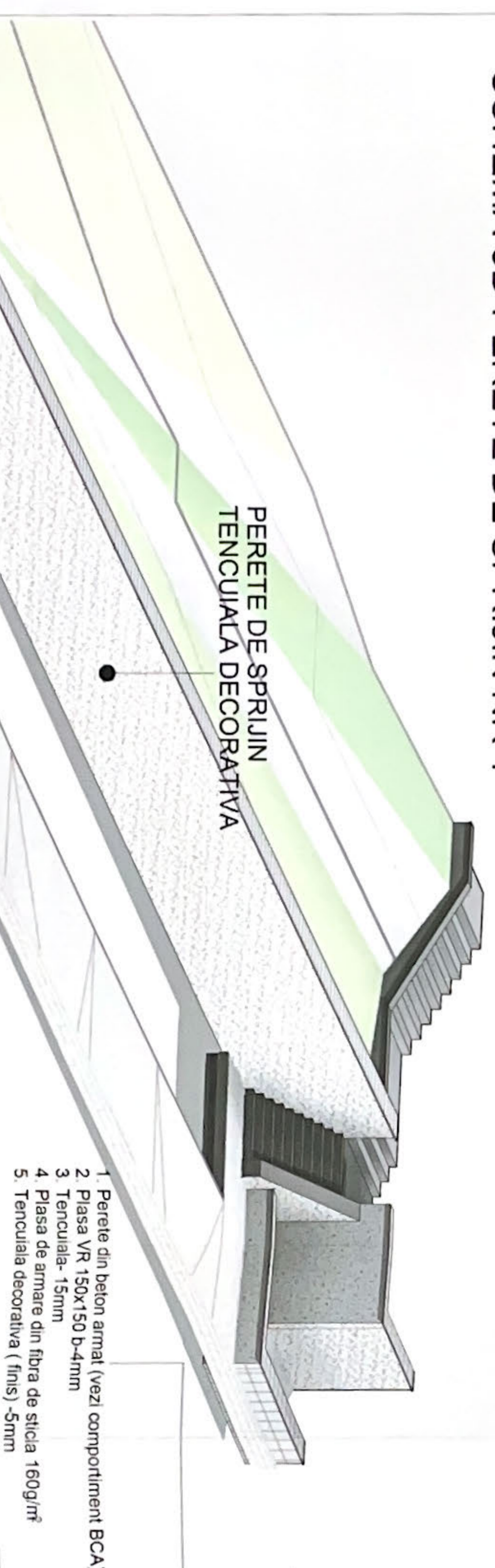

1. Perete din beton armat (vezi comportiment BCA)
2. Plasa VR 150x150 b-4mm
3. Tencuiala- 15mm
4. Plasa de armare din fibra de sticla 160g/m²
5. Tencuiala decorativa (finis) -5mm

SECTIUNEA 3-3 SC 1-25 PERETE DE SPRIJIN NR 1

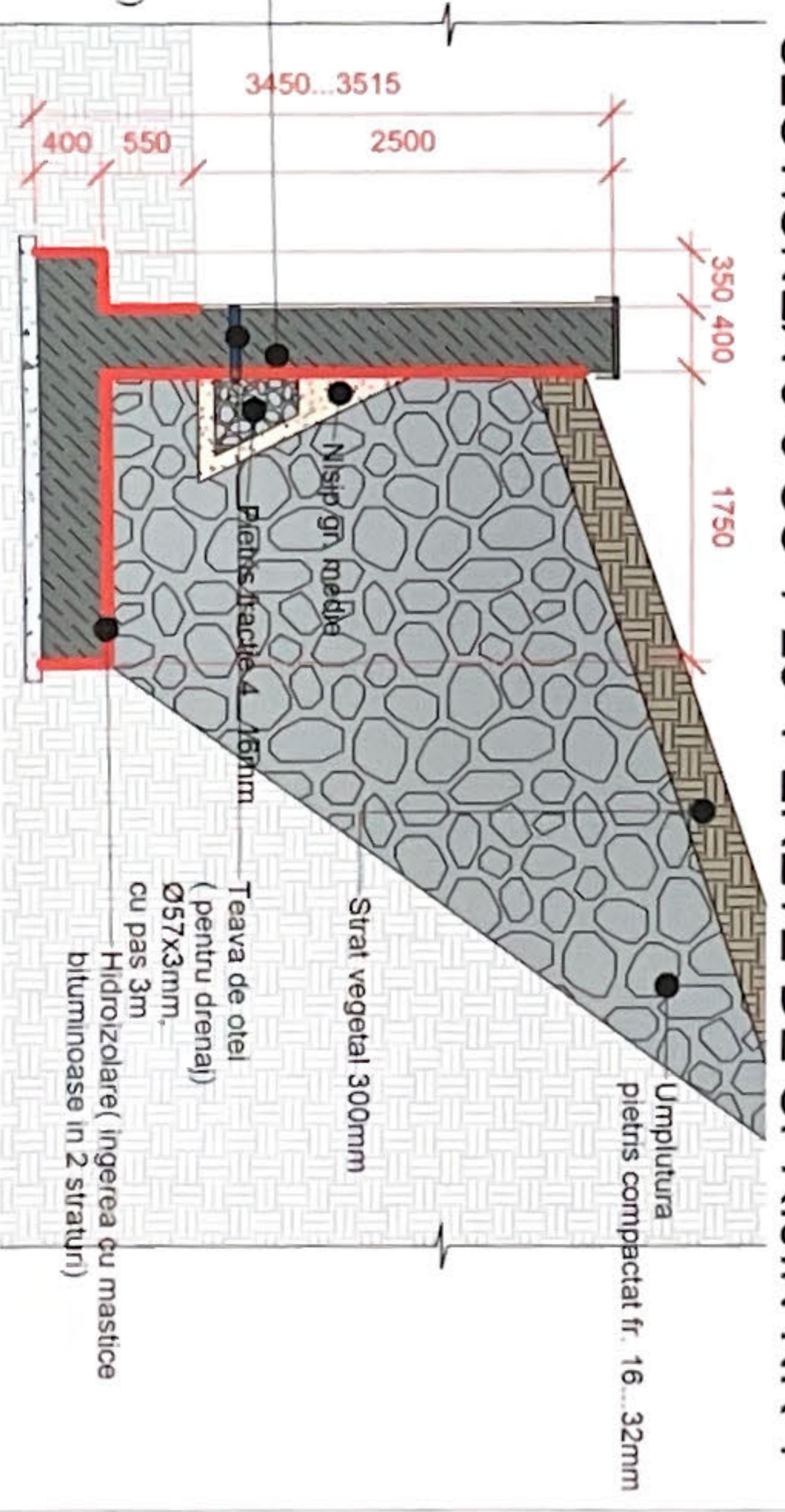

Arhitect: sef proiect		01 01 2026	
Certificat Seria 2023, P. Nr-0915 din 1 februarie 2023			
Beneficiar: Primaria mun. Strasen			
Director	Panzaru A	Data	2026
ASP	Panzaru A	RENOVAREA PERETELUI DE SPRIJIN DIN CADRUL PARCULUI CENTRAL-STEFAN CEL MARE SI SFANT	
Arhitect	Livac N	PERETE DE SPRIJIN	
Arhitect	Corlatescu D	Faza	Proiect
Arhitect	Balov C	PE	8
		Proiect	18
SCHEMA CONSTRUCTIVE PERETE DE SPRIJIN NR 1 SC 1-100			

SCHEME CONSTRUCTIVE PERETE DE SPRIJIN NR 2 SC 1-100

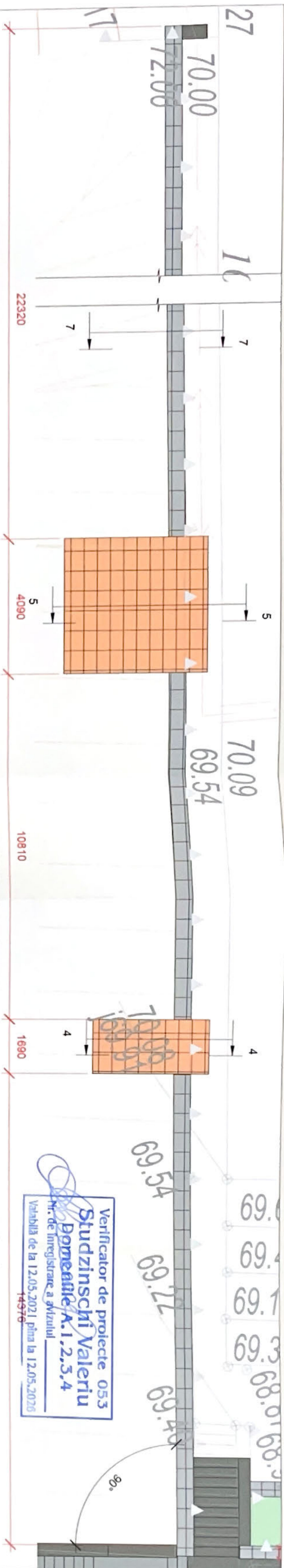

DESFASURATA PERETE DE SPRIJIN NR 1 SC1-100

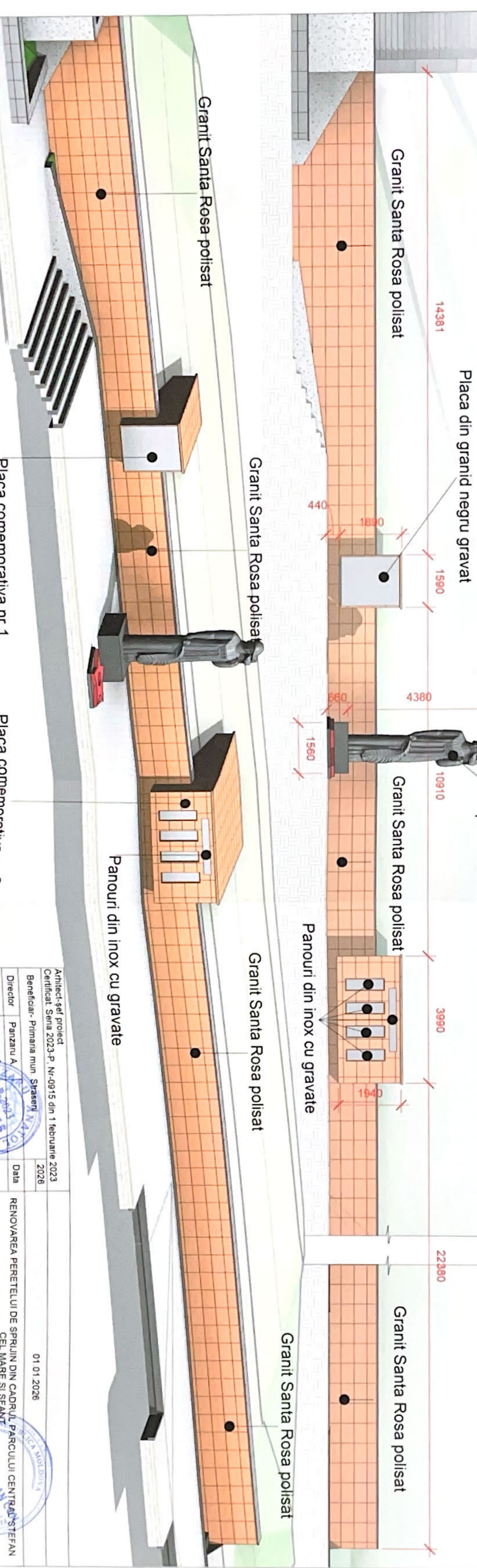

SCHEMA 3D PERETE DE SPRIJIN NR 1

Arhitect-sef proiect		Certificat: Seria 2023-P, Nr.-0915 din 1 februarie 2023	
Beneficiar- Primaria mun. Sraseni		2026	
Director	Panzaru A.	Data	
ASP	Panzaru A.	RENOVAREA PERETELUI DE SPRIJIN DIN CADRUL PARCULUI CENTRAL-STEFAN CEL MARE SI SFANT	
Arhitect	Livac N.	PERETE DE SPRIJIN	
Arhitect	Corlatesanu D.	Faza	
Arhitect	Balov C.	Purusa	
		9	
		18	
		ARHIPAN CON" S.R.L.	

SECTIUNI/ NODURI CONSTRUCTIVE/ PERETE DE SPRIJIN NR 2

SECTIUNEA 4-4 SC 1-25
PLACA COMEMORATIVA NR 1

1. Perete din beton armat (vezi compartiment BCA)
2. Adeziv
3. Granit Santa Rosa polisat, 600x600x18mm

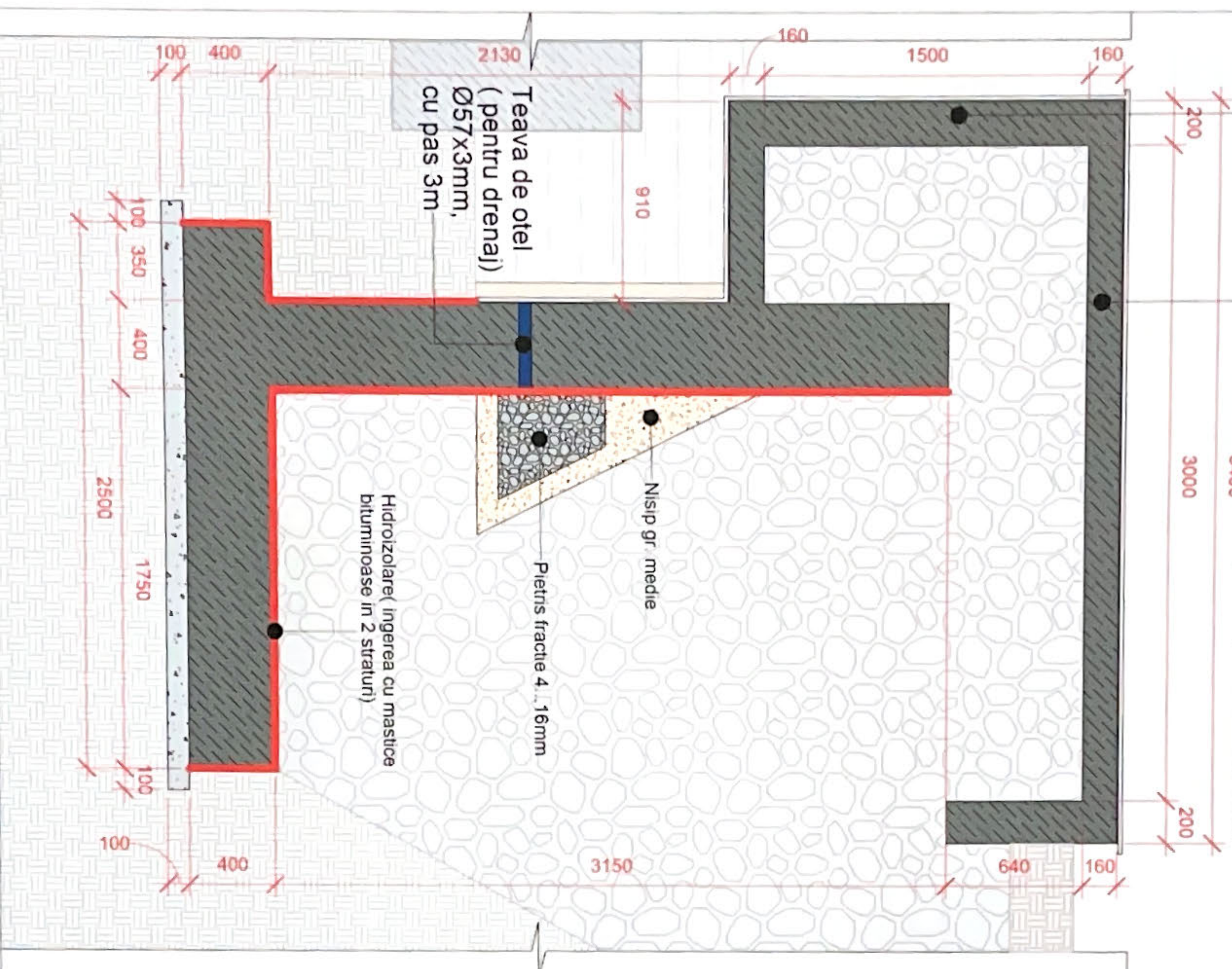

SECTIUNEA 5-5 SC 1-25
PLACA COMEMORATIVA NR 2

1. Perete din beton armat (vezi compartiment BCA)
2. Adeziv
3. Granit Santa Rosa polisat, 600x600x18mm

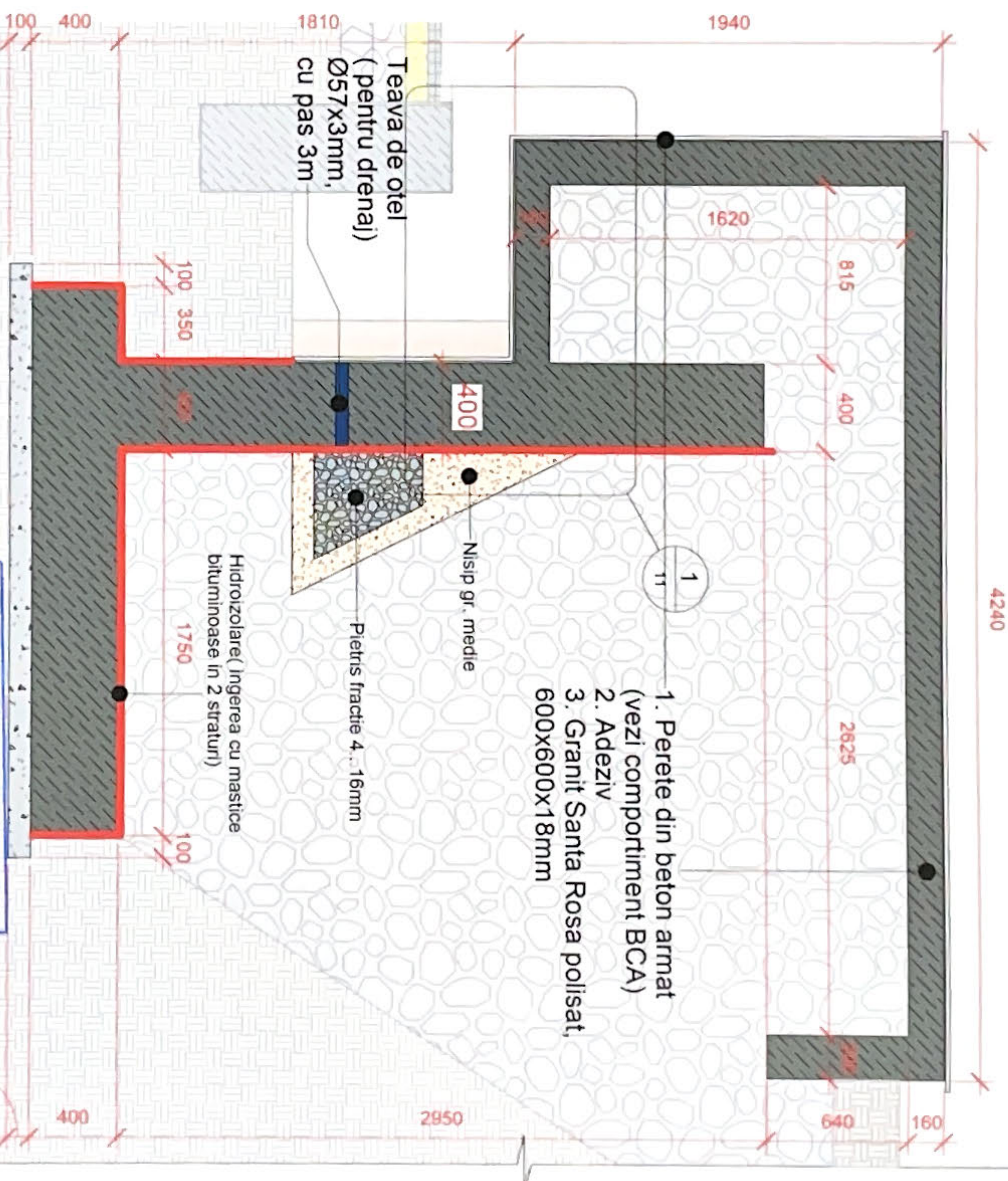

Arhitect-șef proiect		Beneficiar - Primăria mun. Strășeni	
Certificat Seria 2023 P. Nr. 0915 din 1 februarie 2023		2026	
Director	Panzaru A	Data	2026
ASP	Panzaru A		
Arhitect	Livac N		
Arhitect	Corlăteanu D		
Arhitect	Balov C		

Verificator de proiecte 053		Nr. de înregistrare a avizului	
Studzinski Valeriu		12.05.2021 pînă la 12.05.2026	
Dăneniș A. I. 2, 3, 4			

RENOVAREA PERETELUI DE SPRIJIN DIN CADRUL PARCULUI CENTRAL ȘTEFAN			
CEL MARE ȘI ȘIFANT			
Faza	Planșă	Planșă	Planșă
PE	10		18

SECTIUNI/ NODURI CONSTRUCTIVE/ PERETE DE		SPRIJIN NR 2	
ARHIPAN CON" S.R.L.			

SECTIUNEA 7-7 SC 1-20
PERETE DE SPRIJIN NR 1

1. Perete din beton armat (vezi compartiment BCA)
2. Adeziv
3. Granit Santa Rosa polisat, 600x600x18mm

Umplutura
pietris compactat fr. 16...32mm

Strat vegetal 300mm



3150...3215

Teava de oțel
(pentru drenaj)
Ø57x3mm,
cu pas 3m

Nisip gr. medie

Pietris fracție 4...16mm

Hidroizolare (ingerea cu mastice
bituminoase in 2 straturi)

Hidroizolare (ingerea cu mastice
bituminoase in 2 straturi)

NOD 1 SC 1-10

1. Perete din beton armat (vezi compartiment BCA)
2. Adeziv
3. Granit Santa Rosa polisat, 600x600x18mm

NOD 2 SC 1-5

1. Perete din beton armat (vezi compartiment BCA)
2. Adeziv
3. Granit Santa Rosa polisat, 600x600x18mm

Verificator de proiecte 053
Studzinski Valeriu
Domenie A.1, 2, 3, 4
Buletin Registrare a avizului
Valabilitate la 12.05.2021 pînă la 12.05.2026

Arhitect-șef proiect
Certificat: Serna 2023-P, Nr-0915 din 1 februarie 2023

Beneficiar: Primaria mun. Strășeni, AJATOC

Director: Panzaru A

ASP: Panzaru A

Arhitect: Litvac N

Arhitect: Corișteanu D

Arhitect: Balov C

01.01.2026

RENOVAREA PERETELUI DE SPRIJIN DIN CADRUL PARCULUI CENTRAL ȘTEFAN
CEL MARE ȘI SFANT

PERETE DE SPRIJIN

SECTIUNI/ NODURI CONSTRUCTIVE/ PERETE DE
SPRIJIN NR 2

ARHIPAN CON" S.R.L.

SCHEME CONSTRUCTIVE PERETE DE SPRIJIN NR 3

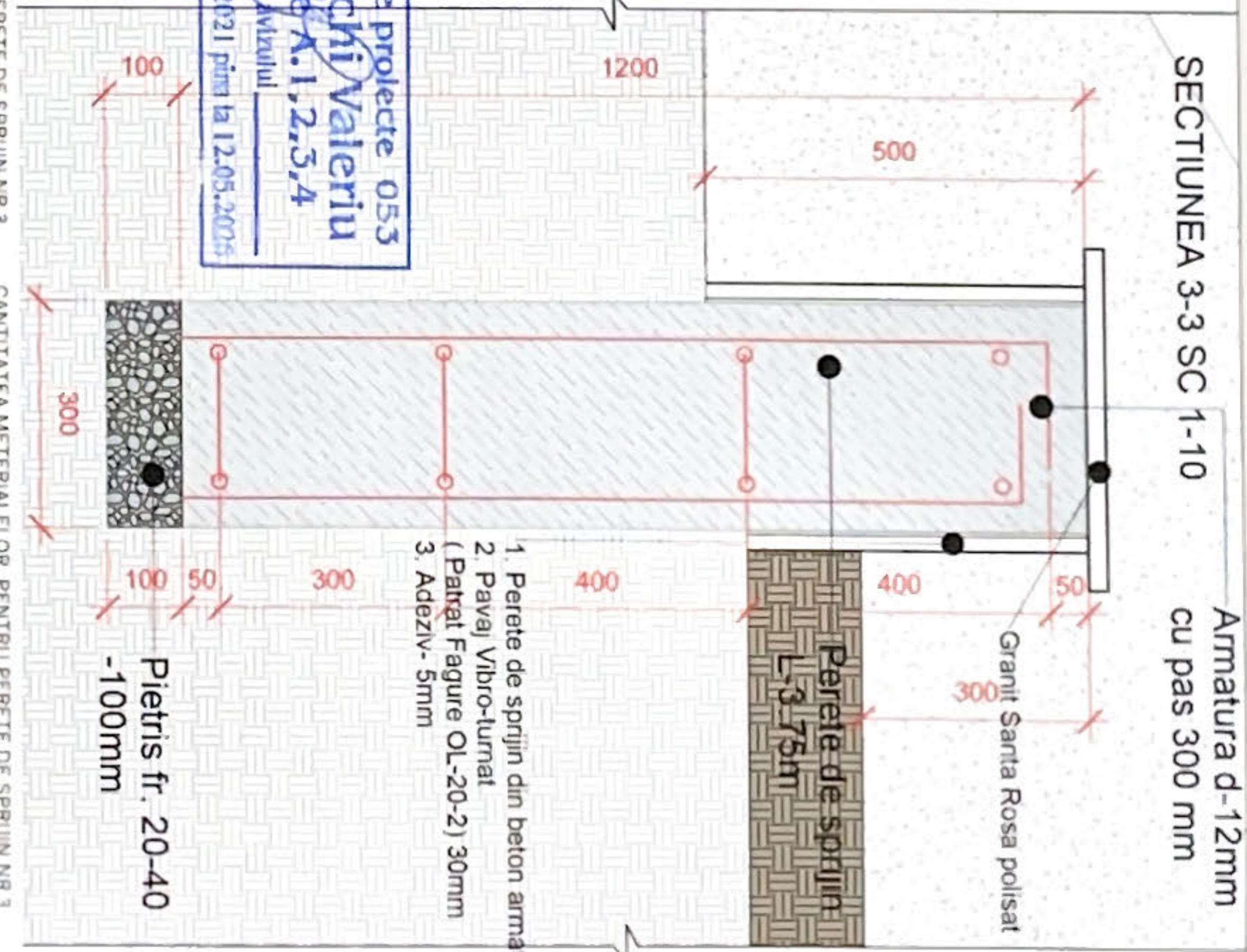
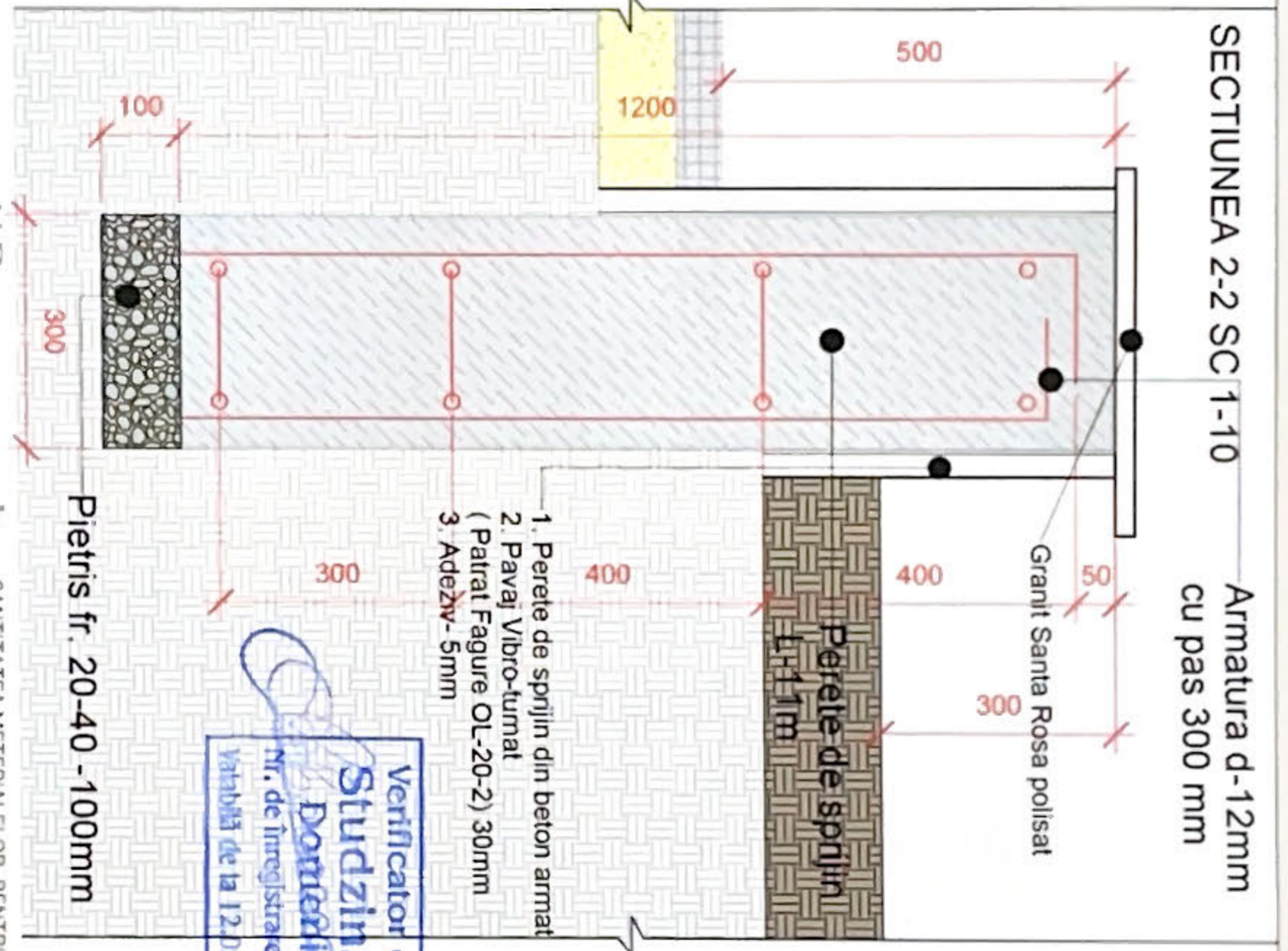
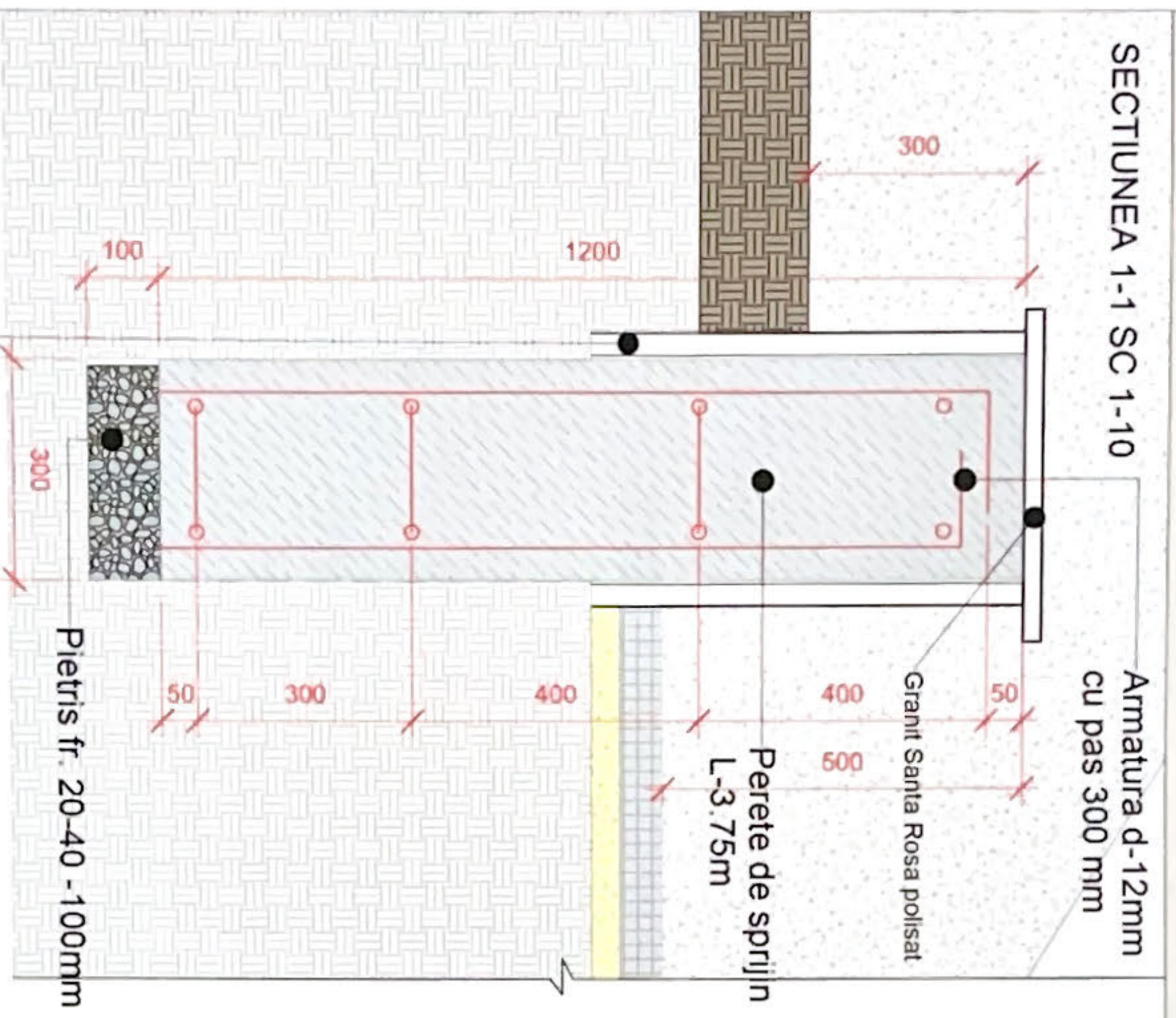

Verificator de proiecte 053
Studzinski Valeriu
Dontelile A.1, 2, 3, 4
 Nr. de înregistrare a Anului
 Variabilă de la 12.05.2021 pînă la 12.05.2025

CANTITATEA MATERIALELOR PENTRU PERETE DE SPRIJIN NR 3
SECTIUNEA 1-1

Nr	Denumirea	Unitate de masura	Indici
1	Armatura Ø12 A500C	m.l	48
2	Beton C15	m ³	1.35
3	Pietris fr. 20-40	m ³	0.11

CANTITATEA MATERIALELOR PENTRU PERETE DE SPRIJIN NR 3
SECTIUNEA 2-2

Nr	Denumirea	Unitate de masura	Indici
1	Armatura Ø12 A500C	m.l	192
2	Beton C15	m ³	4
3	Pietris fr. 20-40	m ³	0.33

CANTITATEA MATERIALELOR PENTRU PERETE DE SPRIJIN NR 3
SECTIUNEA 3-3

Nr	Denumirea	Unitate de masura	Indici
1	Armatura Ø12 A500C	m.l	48
2	Beton C15	m ³	1.35
3	Pietris fr. 20-40	m ³	0.11

CANTITATEA MATERIALELOR PENTRU PERETE DE SPRIJIN NR 3
TOTAL

Nr	Denumirea	Unitate de masura	Indici
1	Armatura Ø12 A500C	m.l	288
2	Beton C15	m ³	6.7
3	Pietris fr. 20-40	m ³	0.56

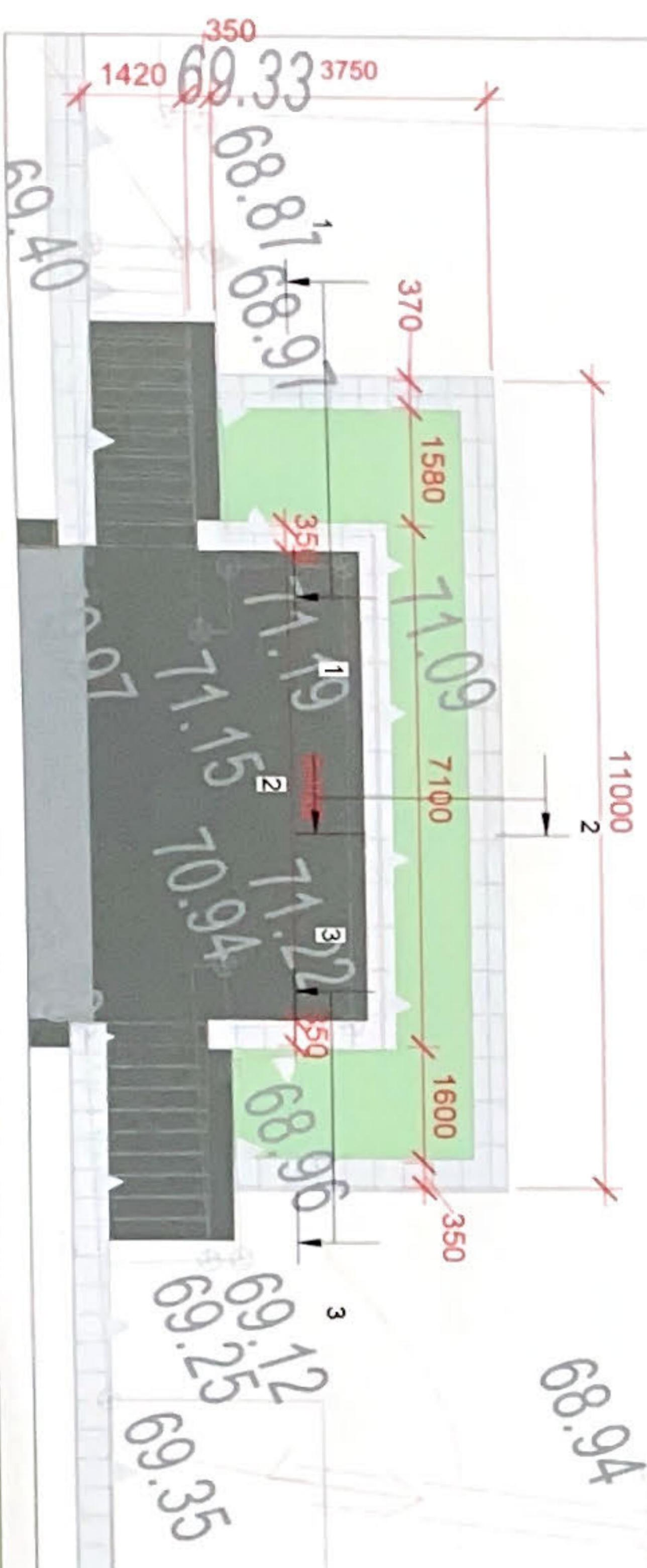

Arhitect-sef proiect
Certificat: Seria 2023-P, Nr-0915 din 1 februarie 2023

Beneficiar: Primaria mun. Straseşti

Director: Panzaru A.

ASP: Panzaru A.

Arhitect: Litvac N.

Arhitect: Corlatescu D.

Arhitect: Balov C.

Data: 2026

01.01.2026

RENOVAREA PERETELUI DE SPRIJIN DIN CADRUL PARCULUI CENTRAL STEFAN CEL MARE SI SFANT PERETE DE SPRIJIN







SCHEME CONSTRUCTIVE PERETE DE SPRIJIN NR 3

PE 12

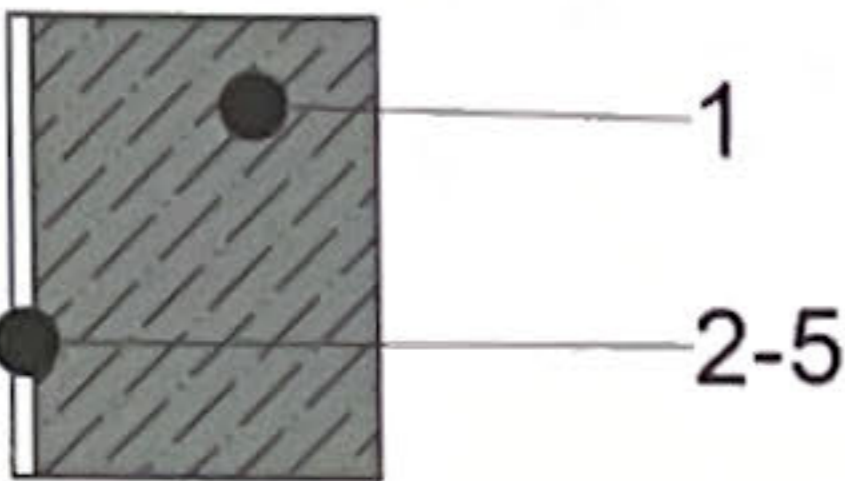
ARHIPAN CON S R L

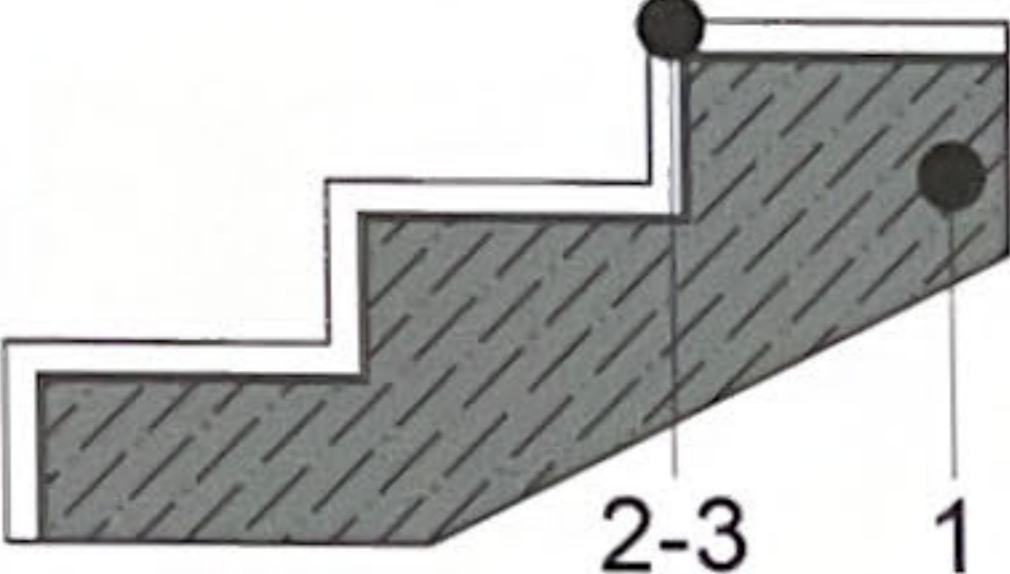
CANTITATEA MATERIALELOR SI VOLUMELOR

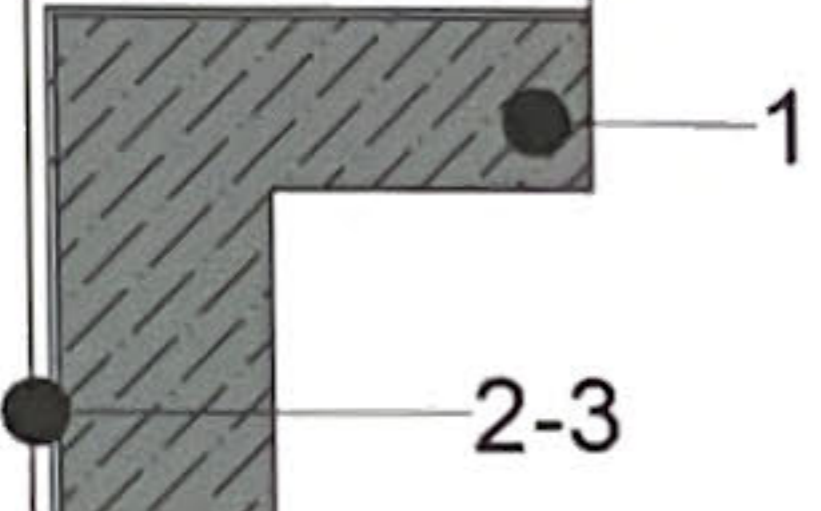
Indicii tehnico-economice

Tip	Nod	Specificatie	Contitate	Imagine
Suprafata acoperita cu tencuiala perete de sprijin nr 1		1. Perete din beton armat (vezi compartiment BCA) 2. Plasa VR 150x150 4mm 3. Tencuiala- 15mm 4. Plasa de armare din fibra de sticla 160g/m ² 5. Tencuiala decorativa (finis) -5mm	171m ²	
Suprafata acoperita cu pavele vibru-turnat scarile de acces		1.Placa din beton armat (vezi compartiment BCA) 2. Adeziv- 5mm 3. Pavaj Vibro-turnat 300x300mm (Patrat Fagure OL-20-2) - 30mm	260m ²	
Suprafata acoperita cu Granit Santa polisat perete de sprijin nr 2		1. Perete din beton armat (vezi compartiment BCA) 2. Adeziv 5mm 3. Granit Santa Rosa polisat, 600x600x18mm	195m ²	

Indicații de executare a lucrărilor:

- Volumul solului excavat din debleu este de **1100 m.c** dintre care **360 m.c.** va fi utilizat pentru amenajarea terenului dar surplusul in volum **740 m.c.** va încărca cu excavatorul în autobasculante și se va transporta la o distanță de 3 km.
- Compactarea solului în rambleu se va compacta cu pină la gradul de compactare de 97-98%.
- La lucrările de excavare și bătătorire a solului, a se conduce de cerințele: SNIP 3.01.01.-85; SNIP3.02.01-87; SNIP III-4-80.
- Pentru executarea substratului de drenaj, pentru peretelor de sprijin nr 1 si nr 2 este neceral urmatoare volumele materialelor:
 - Pietris fr. 16...32mm in volum de **1000m3**
 - Nisip cu gr.medie- **27m3**
 - Pietris fr. 4...16mm in volum de **22m3**

Verificator de proiecte 053
Studzinski Valeriu
 Domeniile A.1,2,3,4
 Nr. de înregistrare a avizului _____
 Valabilă de la 12.05.2021 pînă la 12.05.2026

Arhitect-șef proiect		Certificat: Seria 2023-P, Nr-0915 din 1 februarie 2023	
Beneficiar- Primaria mun. Straseni	2026	01.01.2026	
Director	Panzaru A.	Data	RENOVAREA PERETELUI DE SPRIJIN DIN CADRUL PARCULUI CENTRAL "STEFAN CEL MARE SI SFANT
AȘP	Panzaru A.		
Arhitect	Litvac N.		Parcul centar Stefan cel Mare si Sfânt din mun.Straseni
Arhitect	Corlateanu D.		
Arhitect	Balov C.		
		CANTITATEA MATERIALELOR SI VOLUMELOR	"ARHIPAN CON" S.R.L.



Verificator de proiecte 073
Studzinski Valeriu
 BOMBENILE A.1,2,3,4
 Nr. de înregistrare a avizului
 Valabilă de la 12.05.2021 pînă la 12.04.2026

Arhitect-sef proiect		Certificat Seria 2023-P, Nr-0915 din 1 februarie 2023	
Beneficiar- Primaria mun. Străşeni	2026	01 01 2026	
Director	Panzaru A.	RENOVAREA PERETELUI DE SPRUJIN DIN CADRUL PARCULUI CENTRAL STEFAN CEL MARE SI SFANT	
AŞP	Panzaru A.	PERETE DE SPRUJIN	
Arhitect	Livac N.	Faza	Planşa
Arhitect	Cortăleanu D.	PE	15
Arhitect	Balov C.	Planşa	18
		"ARHIPAN CON" S.R.L.	



Verificator de proiecte 053
Studzinski Valeriu
 Băbenteișe A.1.2.5.4
 Nr. de înregistrare a avizului
 Valabilă de la 12.05.2021 până la 12.05.2026

Arhitect șef proiect		Certificat Seria 2023-P, Nr-0915 din 1 februarie 2023	
Beneficiar	Primăria mun. Strășeni	Data	2026
Director	Panzaru A.	01.01.2026	
ASP	Panzaru A.	RENOVAREA PERETELUI DE SPRUJIN DIN CADRUL PARCULUI CENTRAL ȘTEFAN CEL MARE ȘI SFÂNT	
Arhitect	Livac N.	PERETE DE SPRUJIN	
Arhitect	Corlateanu D.	VEDERE 3D	
Arhitect	Balov C.	Faza: PE Purtaș: 16 Planșă: 18	



VEDERE 3D

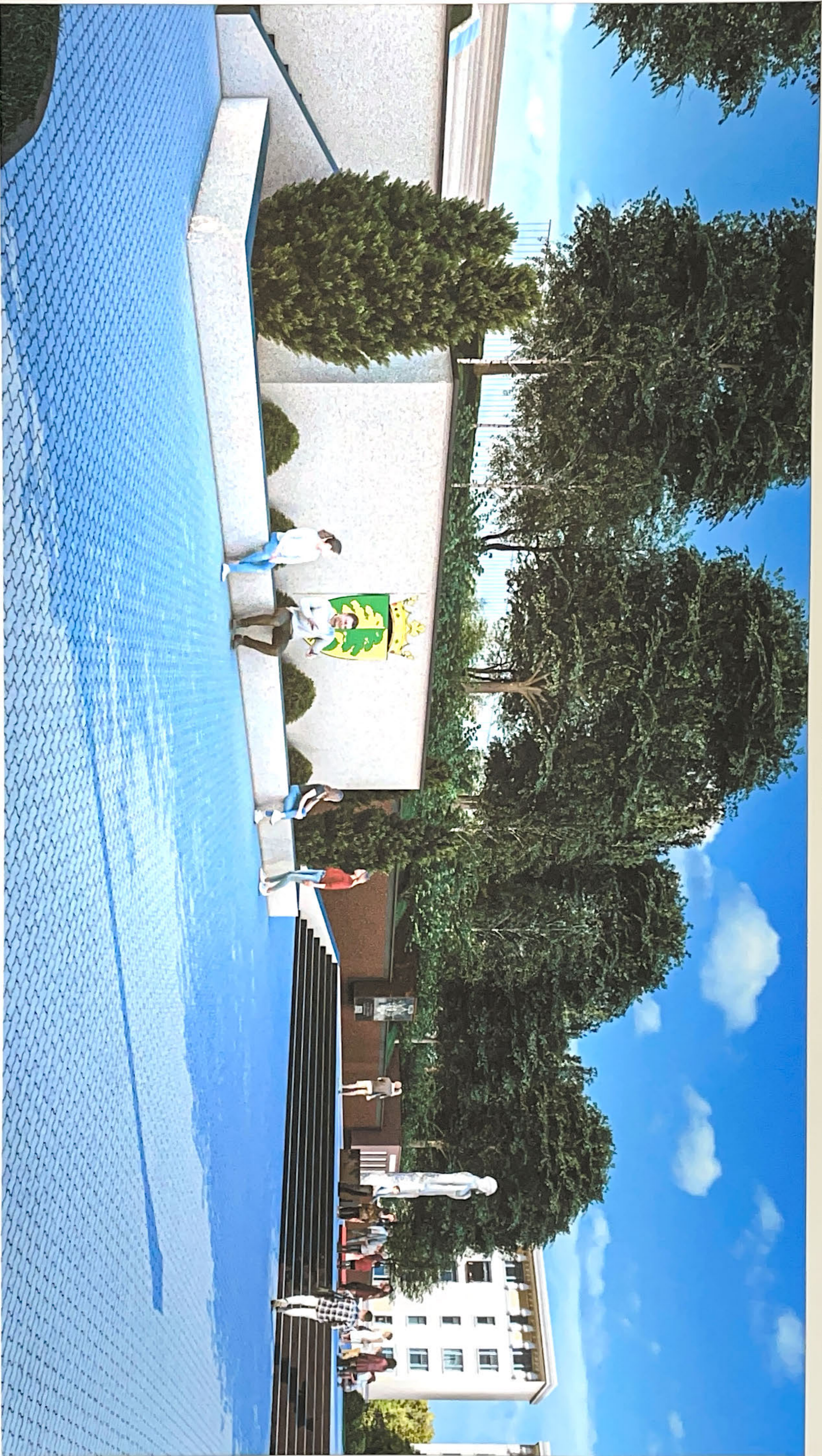

Verificator de proiecte 053
Studzinschi Valeriu
 Nr. de înregistrare și avizului
 Valabilă de la 12.05.2021 pînă la 12.05.2026

Arhitect-șef proiect		Certificat Seria 2023-P, Nr-0915 din 1 februarie 2023	
Beneficiar - Primăria mun. Srașeni	2026	01 01 2026	
Director	Panzaru A	RENOVAREA PERETELUI DE SPRUJIN DIN CADRUL PARCULUI CENTRAL "STEFAN CEL MARE SI SFANT"	
ASP	Panzaru A	PERETE DE SPRUJIN	
Arhitect	Livac N	VEDERE 3D	
Arhitect	Corlăteanu D	"ARHIPAN CON" S.R.L.	
Arhitect	Balov C		

VEDERE 3D



Verificator de proiecte 053
Studziński Valeriu
 Nr. de înregistrare a avizului
 Dăruiești A.1,2,3,4
 Valabilă de la 12.05.2021 pînă la 12.05.2026

Arhitect-șef proiect		01 01 2026	
Certificat: Seria 2023-P, Nr-0915 din 1 februarie 2023			
Beneficiar- Primăria mun. Strășeni	Data	2026	
Director Panzaru A	RENOVAREA PERETELUI DE SPRUJIN DIN CADRUL PARCULUI CENTRAL STEFAN		
ASP Panzaru A	CEL MARE SI SFANT		
Arhitect Livac N	PERETE DE SPRUJIN		
Arhitect Corlateanu D	Faza	Planșă	
Arhitect Balov C	PE	18	18
VEDERE 3D			
"ARHIPAN CON" S.R.L.			