

**ANUNȚ DE PARTICIPARE INCLUSIV PENTRU PROCEDURILE DE
PRESELECȚIE/PROCEDURILE NEGOCIATE**

privind achiziționarea Mobilier pentru IPLT „Principesa Natalia Dadiani”

(se indică obiectul achiziției)

prin procedura de achiziție concurs prin cererea ofertelor de pret

(tipul procedurii de achiziție)

Denumirea autorității contractante: IPLT „Principesa Natalia Dadiani”

1. IDNO: 1015620000128

2. Adresa: mun. Chișinău, str. Calea Ieșilor 21



3. Numărul de telefon/fax: (022) 742 918 / (022) 719 706 / 068535107





4. Adresa de e-mail și pagina web oficială ale autorității contractante:
ipltnataliadadiani@gmail.com



5. Adresa de e-mail sau pagina web oficială de la care se va putea obține accesul la documentația de atribuire: *documentația de atribuire este anexată în cadrul procedurii în SIA RSAP*

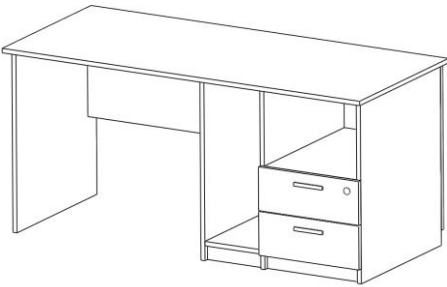

6. Tipul autorității contractante și obiectul principal de activitate (dacă este cazul, mențiunea că autoritatea contractantă este o autoritate centrală de achiziție sau că achiziția implică o altă formă de achiziție comună IPLT „Principesa Natalia Dadiani” – instituție publică de învățământ.



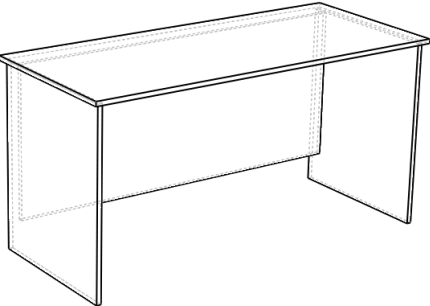

7. Cumpărătorul invită operatorii economici interesați, care îi pot satisface necesitățile, să participe la procedura de achiziție privind livrarea/prestarea următoarelor bunuri/servicii:

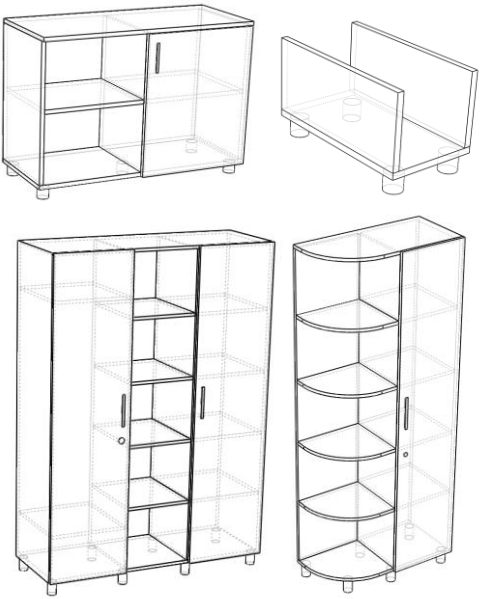

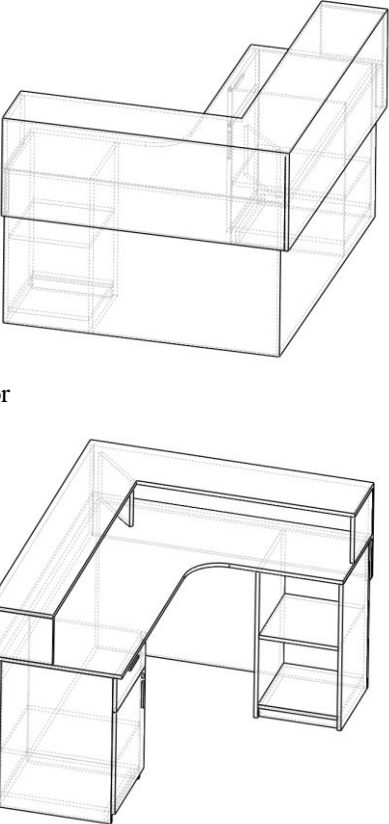
Nr. d/o	Cod CPV	Denumire Bunuri solicitate	Unitatea de măsură	Canti - tatea	Specificarea tehnică deplină solicitată, Standarde de referință	Valoarea estimativă
1		Lot 1				16 150,00
1.1	39100000-3	Bancă școlară pentru 2 persoane fără poliță 	Buc.	17	Bancă școlară pentru 2 persoane fără poliță, înălțime fixă. Carcas metal vopsit, țevă patrata 20x20x1,8 mm. Cuier pentru genti pe 2 parti. Tabliera si ecran frontal - PAL melaminat 18mm, cant ABS 2mm. Inaltime ecran – minim 300mm. Dopuri din plastic externe pentru partea de jos. Culoare carcas – sur deschis, vopsit în câmp electrostatic. Dimensiuni: (cl. 9-12) 1200x550x760 mm. Culoare - FAG 381. 	
2		Lot 2				44 300,00
2.1		Scaun pentru elev	Buc.	34	Scaun pentru elev; Dimensiune scaun – L380xW390xH460 mm; Carcasa produsă din metal oval plat 16x40x1,5 mm și	

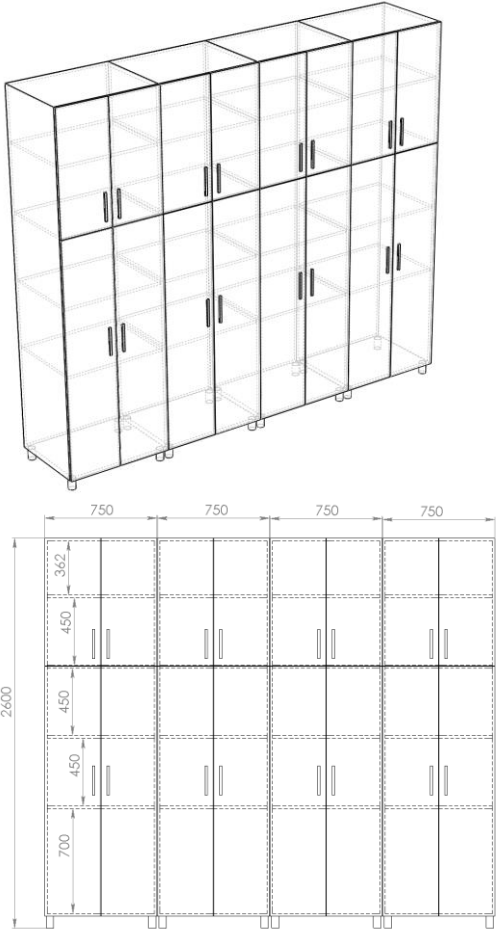
				<p>15x30x1,5 mm; Scaunul și spătarul scaunului confecționate din material de polipropilenă cu poliuretan grosimea minimă 15 mm. Suprafața scaunului și spătarului să împiedice alunecarea. Scaun ortopedic. Suprafețele metalice sunt vopsite electrostatic cu grosimea vopselei de cel puțin 30 microni. Picioarele sunt încălțate din 2 părți cu suport din plastic care împiedică alunecarea pe podea (+ 30 buc. suporturi de rezervă). Culoarea: Cadrul metalic-alb, scaunul și spătarul sure.</p>
2.2	<p>Scaun pentru elev</p> 	Buc.	37	<p>Scaun pentru elev; Dimensiune scaun – L380xW390xH420 mm; Carcasa produsă din metal oval plat 16x40x1,5 mm și 15x30x1,5 mm; Scaunul și spătarul scaunului confecționate din material de polipropilenă cu poliuretan grosimea minimă 15 mm. Suprafața scaunului și spătarului să împiedice alunecarea. Scaun ortopedic. Suprafețele metalice sunt vopsite electrostatic cu grosimea vopselei de cel puțin 30 microni. Picioarele sunt încălțate din 2 părți cu suport din plastic care împiedică alunecarea pe podea (+ 30 buc. suporturi de rezervă). Culoarea: Cadrul metalic-alb, scaunul și spătarul sure.</p>
3	Lot 3			32 000,00
3.1	<p>Masă de birou</p> 	Buc.	10	<p>Masă de birou: Dimensiuni: 1600*700*h760 mm. Executata din PAL melaminat 18 mm, cant ABS 2 mm; Asamblare masa cu demontabili BLUM. Dotata cu 2 sertare, nișă pentru bloc sistemic. Latime sectie cu sertare – 450mm, latime nisa bloc sistemic – 250mm. Spate acoperit cu PAL. Glisiere cu bila GTV. Lacat GTV pentru sertarul de sus. Culoarea: FAG 381</p> 
4	Lot 4			7 500,00

4.1	<p>Scaun de birou</p> 	Buc.	12	<p>Carcasa sudată. Rezista la o greutate minim 120 kg. Greutatea unui scaun aproximativ de 5 kg. Spătarul și șezutul din textil de culoare neagră. Culoarea carcasei negru.</p>
5	Lot 5			30 000,00
5.1	<p>Dulap</p> 	Buc.	1	<p>Dulap din PAL alcătuit din 5 module separate. Material PAL melaminat 18 mm, cant. PFL alb 3mm ABS 22/05 pentru corp interior, cant. ABS 22/2 pentru fațade. 3 module - rafturi și cuiere metalice pentru îmbrăcăminte instalate pe panou din PAL. 1 modul - rafturi, poziționare pe mijloc cu fațade din sticlă pe mijloc. 1 modul - rafturi pentru rechizite școlare. Dimensiuni modul - H2500x960x500 mm. Dimensiuni totale - 2500x4800x500 mm. Furnitura - balama cu amortizare HAFELE Picioare reglabile H50D50 Cuier haine – dublu, crom Mîinere metalice crom L196mm. Sticla 5mm cu balama aplicata. Conform schiței. Culoare: Pal laminat K 080 PW.</p> 
6	Lot 6			16 000,00
6.1	<p>Set mobila profesor (5 elemente)</p> 	Buc.	1	<p>Masă din PAL 18mm, ABS 22/2. Asamblare prin demontabili BLUM. Ecran frontal cu inaltime minim 550mm. Dimensiuni 1500x650x750mm. Tumba din PAL 18mm pe 5 picioare cu reglare, metalice, cromate H50mm. Balamale Hafele cu amortizor. Miner cromat 128mm. Spate PFL. Polita bloc sistemic din PAL 18mm, pe 4 picioare cu reglare, metalice cromate H50mm. Dulap din PAL 18mm cu 2 usi si o sectie deschisa. Sectia</p>

					<p>din stnga – pentru haine + 2 polite. Bara haine – cromata D25. Sectia centrala si din dreapta – cu polite pentru mape. Miner 128mm, metalic, cromat. Lacat GTV pentru usa din stnga. Balamale Hafele cu amortizor. Spate PFL alb. 8 picioare cu reglare H80mm, metalice , cromate , cu reglare. Dimensiuni 1400x500x2000 mm.</p> <p>Dulap de colt pentru mape. Confectionat din PAL 18mm, ABS 22/2. Picioare cu reglare H80, metalice , cromate. Miner 128mm, cromat. Balamale Hafele cu amortizor. Lacat la usa GTV</p> <p>Culoare: PAL- K 080 PW.</p> 
7		Lot 7			15 000,00
7.1	39100000-3	<p>Masă pentru recepție</p>  <p>Interior</p>	Buc.	1	<p>Masă pentru recepție, partea superioară de culoare gri, partea inferioară de culoare albă (fără iluminare). Partea stângă cu un sertar cu mecanism cu cheie și 2 rafturi închise cu ușă cu mecanism cu cheie, partea dreaptă cu 2 rafturi deschise. Material PAL melaminat 18 mm, cant ABS 22/05 pentru corp interior, cant ABS 22/2 pentru fațade. Furnitura - balama aplicata cu amortizare HAFELE. Mecanism sertare - telescopice cu bila HAFELE. Lacat usa si sertar – GTV. Dimensiuni 1600x1300x1000 Sectie cu usa – latime 450mm Sectie cu polite – 450mm Tabliera de sus latime 300mm, confectionata dintr-o singura piesa. Tabliera de jos (de lucru) latime 600mm, confectionata dintro singura piesa. PAL sur – U708 PAL alb W1000</p>
8		Lot 8			60 000,00
8.1		Dulap pentru laborator fizica	Buc.	2	<p>Set din 4 dulapuri pentru laborator. Din PAL 18mm, spate PFL alb. Toate politele bordura in spate H100, din PAL. Fiecare usa cu miner metalic cromat 192mm + lacat GTV +</p>

					<p>balamale cu inchidere lenta HAFELE. Picioare cu reglare H80mm, metalice , cromate. ABS 22/05 pentru corp interior, cant. ABS 22/2 pentru fațade. Dimensiune a unei sectii 750x600x2600mm. Culoarea: Pal laminat K 088</p> 
9		Lot 9			16 000,00
9.1	39100000-3	<p>Mobilier laboratorului biologie</p> 	Buc.	1	<p>Dulap cu 2 uși Material PAL melaminat 18 mm, cant. Spate PFL ABS 22/05 pentru corp interior, cant. ABS 22/2 pentru fațade. Picioare reglabile H80mm, metalice cromate. Minere 128mm, metalice, crom. Balamale cu amortizor Hafele. Lacat comun pentru 2 usi GTV Polițe (4 nivele) la interval aproximativ de 40 cm fiecare; Dimensiunea: 900x500x1700 Culoarea: FAG 381</p> 
9.2			Buc.	4	<p>Dulap cu 2 uși Material PAL melaminat 18 mm, cant. Spate PFL ABS 22/05 pentru corp interior, cant. ABS 22/2 pentru fațade. Picioare reglabile H80mm, metalice cromate. Minere 128mm, metalice , crom. Balamale cu amortizor Hafele. Lacat comun pentru 2 usi GTV Polițe (2 nivele) la interval aproximativ de 40 cm fiecare;</p>

					Dimensiunea: 900x450x900 Culoarea: FAG 381 
10	Lot 10				3 300,00
10	Tumbă		Buc.	1	Tumba din PAL pentru video-registrator. Spate PFL. ABS 22/05 pentru corp interior, cant. ABS 22/2 pentru fațade. Partea stinga – polita demontabila. Ambele sectii cu lacat GTV. Se completeaza cu coltare metalice cu capac plastic pentru fixare la perete. Minire 128mm, metalice, crom Picioare cu reglare H50 / D50, metalice , crom. Balamale cu amortizare Hafele. Dimensiuni 1300x400x730mm Culoarea: Pal laminat K 088 
TOTAL VALOAREA ESTIMATIVĂ					240 250,00

8. În cazul procedurilor de preselecție se indică numărul minim al candidaților și, dacă este cazul, numărul maxim al acestora.
9. În cazul în care contractul este împărțit pe loturi un operator economic poate depune oferta (se va selecta):
- 1) Pentru un singur lot;
 - 2) **Pentru mai multe loturi;**
 - 3) Pentru toate loturile;
 - 4) Alte limitări privind numărul de loturi care pot fi atribuite aceluiași ofertant.
10. Admiterea sau interzicerea ofertelor alternative: **Nu se admite.**
(indicați se admite sau nu se admite)
11. Termenii și condițiile de livrare/prestare solicitați: **30 de zile de la semnarea contractului.**
12. Termenul de valabilitate a contractului: **31.12.2023.**
13. Contract de achiziție rezervat atelierelor protejate sau că acesta poate fi executat numai în cadrul unor programe de angajare protejată (după caz): **Nu.**
(indicați da sau nu)
14. Prestarea serviciului este rezervată unei anumite profesii în temeiul unor legi sau al unor acte administrative (după caz): **Nu.**
(se menționează respectivele acte cu putere de lege și acte administrative)
15. Scurta descriere a criteriilor privind eligibilitatea operatorilor economici care pot determina eliminarea acestora și a criteriilor de selecție/de preselecție; nivelul minim (nivelurile minime) al (ale) cerințelor eventual impuse; se menționează informațiile solicitate (DUAE, documentație):

Nr. d/o	Criteriile de calificare și de selecție (Descrierea criteriului/cerinței)	Mod de demonstrare a îndeplinirii criteriului/cerinței:	Nivelul minim/Obligativitatea
1	Formularul standard al Documentului Unic de Achiziții European (DUAE)	Formularul DUAE, aprobat prin Ordinul Ministerului Finanțelor nr. 72/2020, completat conform modelului anexat, confirmată prin aplicarea semnăturii electronice a	Obligativiu

		OE.	
2	Cerere de participare	Completată în conformitate cu anexa nr. 7 din Documentația standard, confirmată prin aplicarea semnăturii electronice a OE.	Obligatoriu
3	Declarație privind valabilitatea ofertei	Completată în conformitate cu anexa nr. 8 din Documentația standard, confirmată prin aplicarea semnăturii electronice a OE. Termenul de valabilitate al ofertei – 60 de zile din ziua deschiderii ofertelor.	Obligatoriu
4	Specificații tehnice	Completată în conformitate cu anexa nr. 22, confirmată prin aplicarea semnăturii electronice a OE.	Obligatoriu
5	Specificații de preț	Completată în conformitate cu anexa nr. 23, confirmată prin aplicarea semnăturii electronice a OE.	Obligatoriu
6	Garanție pentru ofertă	Garanție emisă de o bancă comercială sau transfer la contul autorității contractante în mărime de 1% din valoarea ofertei propuse, confirmată prin aplicarea semnăturii electronice a OE, conform anexei nr. 9: Beneficiarul plății: IPLT „Principesa Natalia Dadiani” Denumirea Băncii: Trezoreria de Stat, str. Pușkin 42 Codul fiscal: 101562000128 IBAN: MD54TRPCDV518440B01289AA Cod bancar: TREZMD2X	
Acte solicitate prin DUAE, conform art. 20 alin. (8), Legea nr. 131/2015, privind achizițiile publice, ofertantul clasat pe primul loc va prezenta (prin mijloace electronice, cu aplicarea semnăturii electronice) în termen de 3 (trei) zile lucrătoare, documentele justificative actualizate, prin care va demonstra îndeplinirea tuturor criteriilor de calificare și selecție.			
6	Dovada înregistrării juridice	Certificat de înregistrare/decizie de înregistrare/extras emis de organul abilitat, copie semnat electronic;	Obligatoriu
7	Certificat de atribuire al contului bancar	Eliberat de banca deținătoare de cont, în original/copie semnat electronic;	Obligatoriu
8	Garanția de bună execuție a contractului	Transfer la contul autorității contractante confirmat prin ordinul de plată, în cuantum de 5% din valoarea ofertei propuse: Beneficiarul plății: IPLT „Principesa Natalia Dadiani” Denumirea Băncii: Trezoreria de Stat, str. Pușkin 42 Codul fiscal: 101562000128 IBAN: MD54TRPCDV518440B01289AA Cod bancar: TREZMD2X <i>(Se va prezenta de către ofertantul declarat învingător.)</i>	Obligatoriu
9	Minim 3 ani de experiență specifică în livrarea bunurilor și/sau serviciilor similare	Declarație privind lista principalelor livrări/prestări efectuate în ultimii 3 ani de activitate conform anexei nr. 12.	Obligatoriu
10	Declarație privind confirmarea identității beneficiarilor efectivi și neîncadrarea acestora în situația condamnării pentru participarea la activități ale unei organizații sau grupări criminale, pentru corupție, fraudă și/sau spălare de bani.	Completată în conformitate cu Formularul aprobat prin Ordinul MF nr. 145 din 24.11.2020 - în original semnat electronic; <i>(Se va prezenta în termen de 5 zile de către ofertantul declarant învingător.)</i>	Obligatoriu
11	Raport financiar	Copia ultimului raport financiar, confirmată prin aplicarea semnăturii electronice al OE.	Obligatoriu
12	Certificat privind lipsa datoriilor față de bugetul de stat	Copie, confirmata prin aplicarea semnăturii electronice a OE.	Obligatoriu
13	Certificat/declarație de conformitate	Copia certificatului sau a declarației de conformitate pentru bunurile ce se ofertează.	Obligatoriu
14	Mostre	La solicitarea autorității contractante, ofertanții vor prezenta mostre a materialului din care se va confecționa mobilierul.	La solicitare, în decursul a 3 zile lucrătoare
15	Autorizația sanitară pentru funcționare	Copie - confirmată prin semnătura electronică a participantului.	Obligatoriu
16	Aviz sanitar	Copie - confirmată prin semnătura electronică a participantului.	Obligatoriu
17	Certificat ISO 9001:2015 Sistem de	Copie – confirmată prin aplicarea semnăturii electronice,	Obligatoriu

	management al calității al participantului	eliberat de un organism național de evaluare	
18	Declarație de garanție a bunurilor minim 12 luni.	Declarație în formă liberă, confirmată prin aplicarea semnăturii electronice.	

16. Garanția pentru ofertă: **1% din valoarea ofertei.**
17. Garanția de bună execuție a contractului - **5% din valoarea contractului inclusiv TVA.**
18. Motivul recurgerii la procedura accelerată (în cazul licitației deschise, restrânse și a procedurii negociate), după caz **nu se aplică.**
19. Tehnici și instrumente specifice de atribuire (dacă este cazul specificați dacă se va utiliza acordul-cadru, sistemul dinamic de achiziție sau licitația electronică): **licitație electronică, în 3 runde, pasul minim 1%.**
20. Condiții speciale de care depinde îndeplinirea contractului (indicați după caz): **nu se aplică.**
21. Ofertele se prezintă în **lei MDL.**
22. Criteriul de evaluare aplicat pentru atribuirea contractului: **prețul cel mai scăzut.**
23. Factorii de evaluare a ofertei celei mai avantajoase din punct de vedere economic, precum și ponderile lor: **nu se aplică.**
24. Termenul limită de depunere/deschidere a ofertelor:
- **conform SIA RSAP.**
25. Adresa la care trebuie transmise ofertele sau cererile de participare: **Ofertele sau cererile de participare vor fi depuse electronic prin intermediul SIA RSAP.**
26. Termenul de valabilitate a ofertelor: **60 de zile calendaristice din ziua deschiderii ofertelor.**
27. Locul deschiderii ofertelor: **SIA RSAP.**
(SIA RSAP sau adresa deschiderii)
Ofertele întârziate vor fi respinse.
28. Persoanele autorizate să asiste la deschiderea ofertelor: *Ofertanții sau reprezentanții acestora au dreptul să participe la deschiderea ofertelor, cu excepția cazului când ofertele au fost depuse prin SIA RSAP.*
29. Limba sau limbile în care trebuie redactate ofertele sau cererile de participare: **Limba română.**
30. Respectivul contract se referă la un proiect și/sau program finanțat din fonduri ale Uniunii Europene: **Nu se aplică.**
(se specifică denumirea proiectului și/sau programului)
31. Denumirea și adresa organismului competent de soluționare a contestațiilor:
*Agenția Națională pentru Soluționarea Contestațiilor
Adresa: mun. Chișinău, bd. Ștefan cel Mare și Sfânt nr.124 (et.4), MD 2001;
Tel/Fax/email:022-820 652, 022 820-651, contestatii@ansc.md*
32. Data (datele) și referința (referințele) publicărilor anterioare în Jurnalul Oficial al Uniunii Europene privind contractul (contractele) la care se referă anunțul respectiv (dacă este cazul): **Nu se aplică.**
33. În cazul achizițiilor periodice, calendarul estimat pentru publicarea anunțurilor viitoare: **Nu se aplică.**
34. Data publicării anunțului de intenție sau, după caz, precizarea că nu a fost publicat un astfel de anunț: **nu se aplică.**

35. Data transmiterii spre publicare a anunțului de participare: Conform informației din SIA „RSAP”.

36. În cadrul procedurii de achiziție publică se va utiliza/accepta:

Denumirea instrumentului electronic	Se va utiliza/accepta sau nu
Depunerea electronică a ofertelor sau a cererilor de participare	
Sistemul de comenzi electronice	
Facturarea electronică	
Plățile electronice	

37. Contractul intră sub incidența Acordului privind achizițiile guvernamentale al Organizației Mondiale a Comerțului (numai în cazul anunțurilor transmise spre publicare în Jurnalul Oficial al Uniunii Europene): Nu.

(se specifică da sau nu)

38. Alte informații relevante:

- Operatorii economici participanți la procedura în cauză, se obligă să prezinte informații relevante și acte suplimentare la solicitarea autorității contractante în termen de 3 zile, în conformitate cu prevederile legale;

- Numărul maxim de zile pentru semnarea și prezentarea contractului către autoritatea contractantă – 6 zile.

- Prețul ofertei va cuprinde prețul bunurilor, inclusiv transportul cu mijloacele furnizorului până la sediul IPLT „Principesa Natalia Dadiani”.

- Bunurile se vor transporta astfel încât să asigure integritatea lor pe timpul transportului, manipulării și depozitării până la predarea lor către achizitor.

- Recepția cantitativă, calitativă a bunurilor va avea loc în mun. Chișinău, str. Calea Ieșilor 21 (sediul IPLT „Principesa Natalia Dadiani), în prezența reprezentantului furnizorului. Achizitorul are dreptul de a inspecta bunurile pentru a verifica conformitatea lor cu specificațiile tehnice și din propunerea tehnică a furnizorului. Achizitorul are dreptul de a refuza bunurile sau de a notifica imediat furnizorul în scris, orice plângere sau reclamație ce apare în legătură cu depistarea neconformității sau neajunsurilor.

Conducătorul grupului de lucru:

Director al IPLT „Principesa Natalia Dadiani”

Doamna Valentina ȚÎPU
