

S.R.L CONSIL PRIM

30/23 PG, OLC

Planul General, Organizarea Lucrărilor de Construire

Proiect de Execuție

**Reconstrucția parcului urban existent
p/u îmbunătățirea acestuia și a teritoriului
adiacent, situat în centrul or. Tvardita,
r-ului Taraclia**

Director

D. Cernitu

Arhitect Șef Proiect

Iu. Hangan

Beneficiar: Primăria Tvardita

Chișinău 2023

BORDEROUL PLANSELOR setului PG, OLC

Inr.	Denumirea	Note
1.	Date Generale (Incaput)	PG
2.	Date Generale (Sifnal)	PG
3.	Plan General: Volumale de lucrați la demolați	PG
4.	Plan General: Amenajare	PG
5.	Plan General: Montarea bordurei și pavajului	PG
6.	Plan General: Sistemalizare pe verticala	PG
7.	Plan General: Trasarea	PG
8.	Teren de joacă pentru copii	PG
9.	Executarea balustradei la podete	PG
10.	Organizarea Lucrărilor de Construire Date Generale	OLC
11.	Plan General Organizarea Lucrărilor de Construire	OLC
12.		

DATE GENERALE

1. Date inițiale pentru elaborarea complexului principal al deseneilor de execuție sunt:

- Certificatul de urbanism nr. 04 din 17.07.2023

- Cercetările tehnicogeodezice

Terenul este situat în zona centrală a or. Tvardita.

Proiectul dat presupune următoarele lucrări:

- Scoaterea invelisului asfaltic existent

- executarea pavajului din placi de beton

- amenajarea terenului de joacă pentru copii, cu acoperire din prundis de rău fracția 4-8 mm

- instalarea pietrei de bordura

- restaurarea a 3 podete cu instalare a noi balustrade

- curățarea albiei riului

- curățarea și restaurarea havuzului

Proiectul este executat conform NCM C.01.03.2017

Toate lucrările la șantier să se execute conform NCM A.08.02.2014

" Securitatea și sănătatea muncii în construcții "

Verificator de proiect
Rejep Veaceslav
 Domeniile 1,2: 3a,b,c
 Nr de inregistrare a avizului: 113/13.09.2023
 Valabil de la 27.07.2022 pînă la 27.07.2027

Beneficiar: Primăria Tvardita				30/23 - PG, OLC		
				Reconstituirea parcului urban existent p/u imbunatatirea acestuia și a teritoriului adiacent, situat în centrul or. Tvardita, r-nul Taraclia		
Schim	Nr sect	Foia	Nr. Sect	Semnal	Data	
				Reconstrucția parcului		Faza PE
						Coana 1
						Col
A.S.P. Hangan Iu.						
Executant Prepelita O.						
				Date Generale		SRL "CONSIL - PRIM"

Plan general.Schema terenului Sc. 1:500



PROIECT DE PROIECT
 Iosep Veaceslav
 Domeniile 1,2: Sa,b,c
 Nr. de inregistrare a studiului 113/15.09.2022
 Valabil de la 27.07.2022 pana la 27.07.2027

Desenete de executie sunt elaborate in corespundere cu normele si regulile in vigoare si asigura criteriile principale ale calitatii reglementate de Legea Nr. 721 din 02.02.1996 "privind calitatea in constructii".

- A - rezistență și stabilitate;
- B - siguranță în exploatare;
- C - siguranță la foc;
- D - igienă, sănătatea oamenilor, rafacerea și protecția mediului înconjurător;
- E - izolație termică, hidrofuga și economie de energie;
- F - protecție împotriva zgomotului
- G - utilizare sustenabilă a resurselor naturale



Hangan Iu.

BORDEROUL SETURILOR DE BAZA

Nr.	Marca	DENUMIREA	Note
1.	PG	Planul General	
2.	POC	Proiect de Organizare a Constructiei	
3.	SA	Solutii Architectural Constructive	
4.	D	Deviz	

CARACTERISTICA CLIMATICA A ZONEI

DENUMIREA	CANTITATEA
Presiunea dinamica a vintului	350 PA
Greutatea statului de zapada	50 PA
Temperatura de calcul a aerului exterior	18 °C
Gradul de seismicitate a perimetrului constructiei	7 grade
Gradul de seismicitate a zonei constructiei	7 grade
Zona climaterica	III B

INDICIILOR TEHNICO-ECONOMICI

Nr.	dir	Denumirea lucrarilor	unit. de mas.	Cantitate	Note
1		Executarea (restaurarea) a 3 podurile	buc	3	
2		Instalarea peretilor de bordura pe beton ct. 12.5	m.l./m3	1021.549.03	
3		Acoperire cu patru de nu	m2	53.45	
4		Executarea pavajului din placi de beton h=60mm	m2	1889	
5		Gazon	m2	865.0	
6		Felinar stradali cu 2 corpuri de iluminare	buc.	37	
7		Bancă cu speteală	buc.	28	
8		Coș de guno	buc.	28	
9		Curățarea și restaurarea navigiului	m2/m3	30.0/0.0	
10		Curățarea albei nului	m3	8	
11		Scotărea asfaltului	m3	188.9	

A.S.P. Iu. Hangan certicat Seria 2019 - P. nr. 0275 din 26.06.2019

Beneficiar: Primăria Tvardita
 30/23 - PG, OLC

Reconstruirea parcului urban existent plus imbunatatirea acestuia si a teritoriului adiacent, situat in centrul or. Tvardita, r-nul Tardacia

Reconstrucția parcului

Plan general: Schema terenului Sc. 1:500

SRL "CONSIL - PRIM" PE 2 CA

Executant: Hangan Iu. Proiectat: Proiectat O

**Plan demontare
pavaj existent
Sc. 1:500**

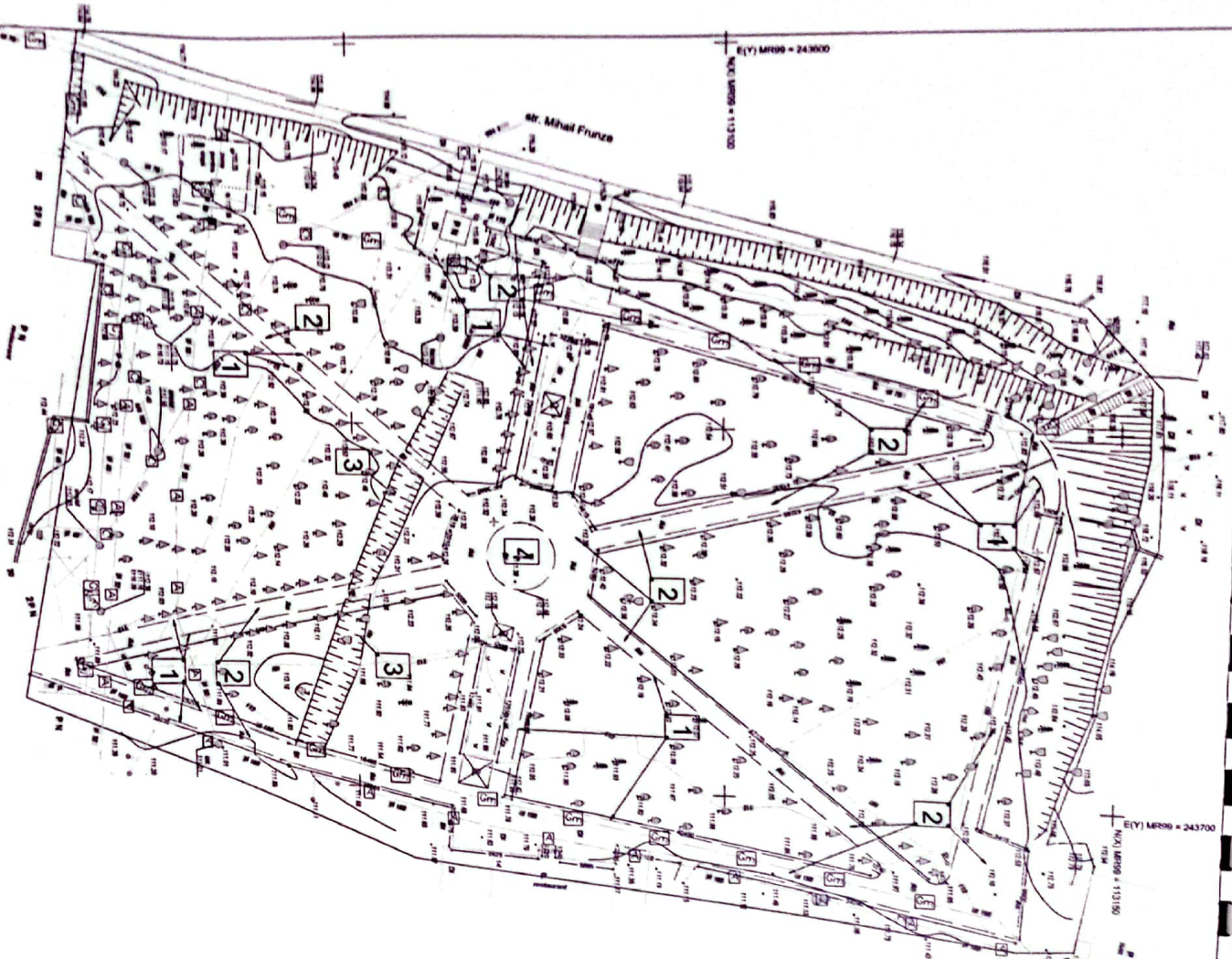

Evidenta volumelor de lucrari la demontari

NR. dir	Denimirea lucrarilor	Unit. de mas.	Cantitatea	Note
1	Demontarea bordurilor existente	m.l.	1021	
2	Demontarea pavajului existent	m2	1889	
		m3	188.9	
3	Curatirea albiei riului	m3	8	
4	Restaurarea havuzului	m3	3	
		m2	30	

Beneficiar: Primăria Tvardița

30/23 - PG, OLC

Reconstituirea parcului urban existent p/u îmbunătățirea acestuia și a teritoriului adiacent, situat în centrul or. Tvardița, r-nul Taraclia

Schem	Nr. scind	Foia	Nr. doc	Semnat	Data	Executant	Preceptia O.

Reconstrucția parcului
Sc. 1:500

SRL "CONSIL - PRIM"

VERSIUNILE DE PROIECT
Rejep Veaceslav
Domenile 1,2: Sa,b,c
Nr de registrare a scedii: 18/15.08.2013
Validat de la 27.07.2017 Pina la 27.07.2017

Plan amenajare Sc. 1:500

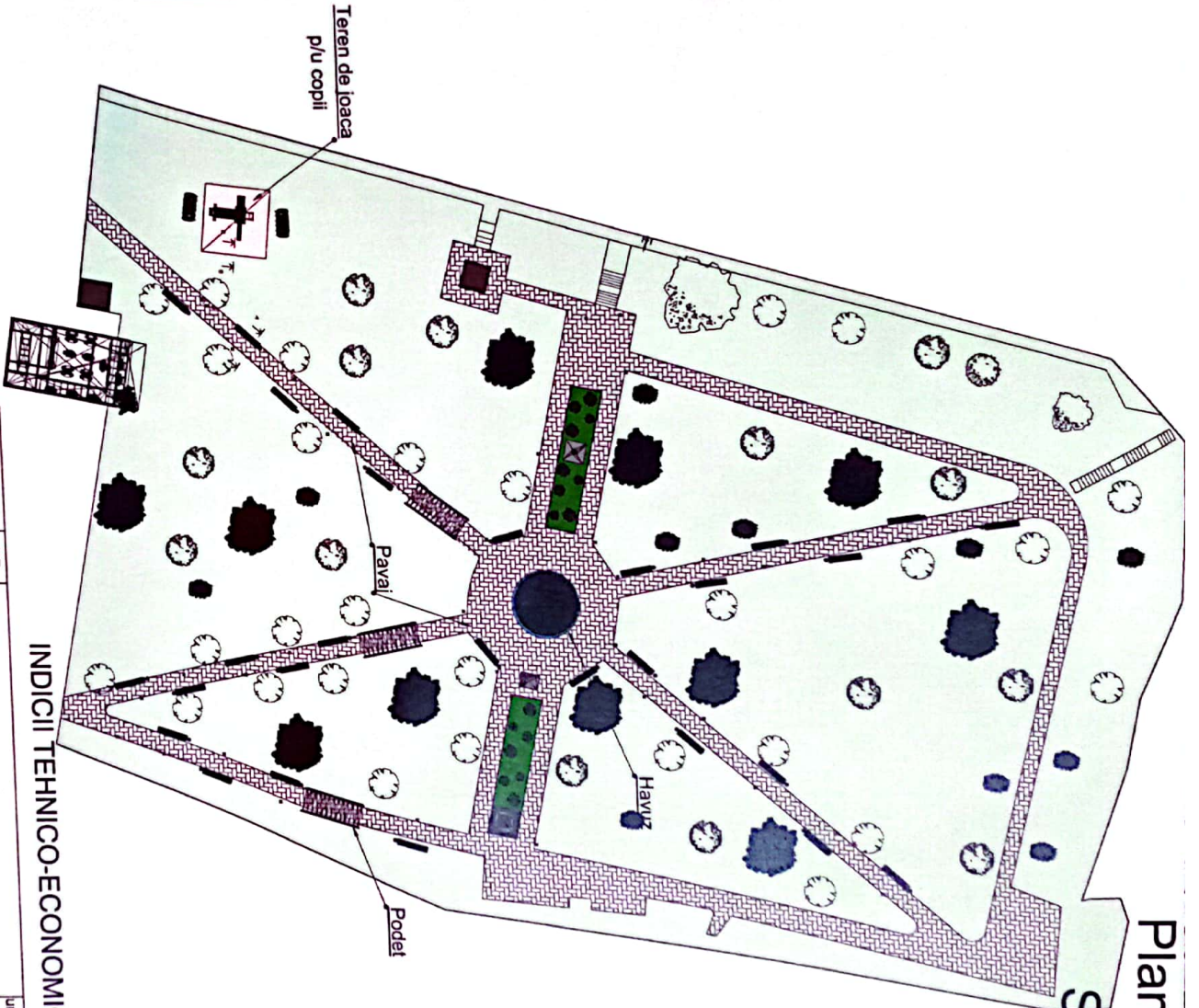

INDICI TEHNICO-ECONOMICI

Nr. dir	Denumirea lucrator	Unit. de mas.	Cantitate	Note
1	Executarea (restaurarea) a 3 podete	buc	3	
2	Instalarea prelei de bordura/pa beton cl.12.5	m.l./m ³	1021.5/49.03	
3	Acoperire cu piatra de riu	m ²	53.45	
4	Executarea pavajului din placi de beton h=60mm	m ²	1889	
5	Gazon	m ²	865.0	
6	Felinar stradala cu 2 corpuri de iluminare	buc.	37	
7	Bancă cu spelează	buc.	28	
8	Coș de gunoi	buc.	28	
9	Curatara si restaurarea havuzului	m ² /m ³	30.0/3.0	
10	Curatara abiei rului	m ³	8	
11	Scoalea astaliului	m ³	188.9	

Beneficiar: Primăria Tvardia 30/23 - PG, OLC

Reconstituirea parcului urban existent p/lu imbunatatirea acestuia si a teritoriului adiacent, situat in centrul or. Tvardia, r-nul Taraclia

Proiectant: **Rejeş Veaceslav**
 Domeniile 1,2: 3a,b,c
 Nr de inregistrare a studiului: 118/13.09.2013
 Valabil de la 27.07.2012 pînă la 27.07.2017

Schim	Nr. secti	Foia	Nr. doc	Semnal	Data
AS.P		Hangan lu.			
Executanti		Prepetia O.			

Plan amenajare
Sc. 1:500

SRL "CONSIL - PRIM"

Plan montare bordure si pavaj Sc. 1:500

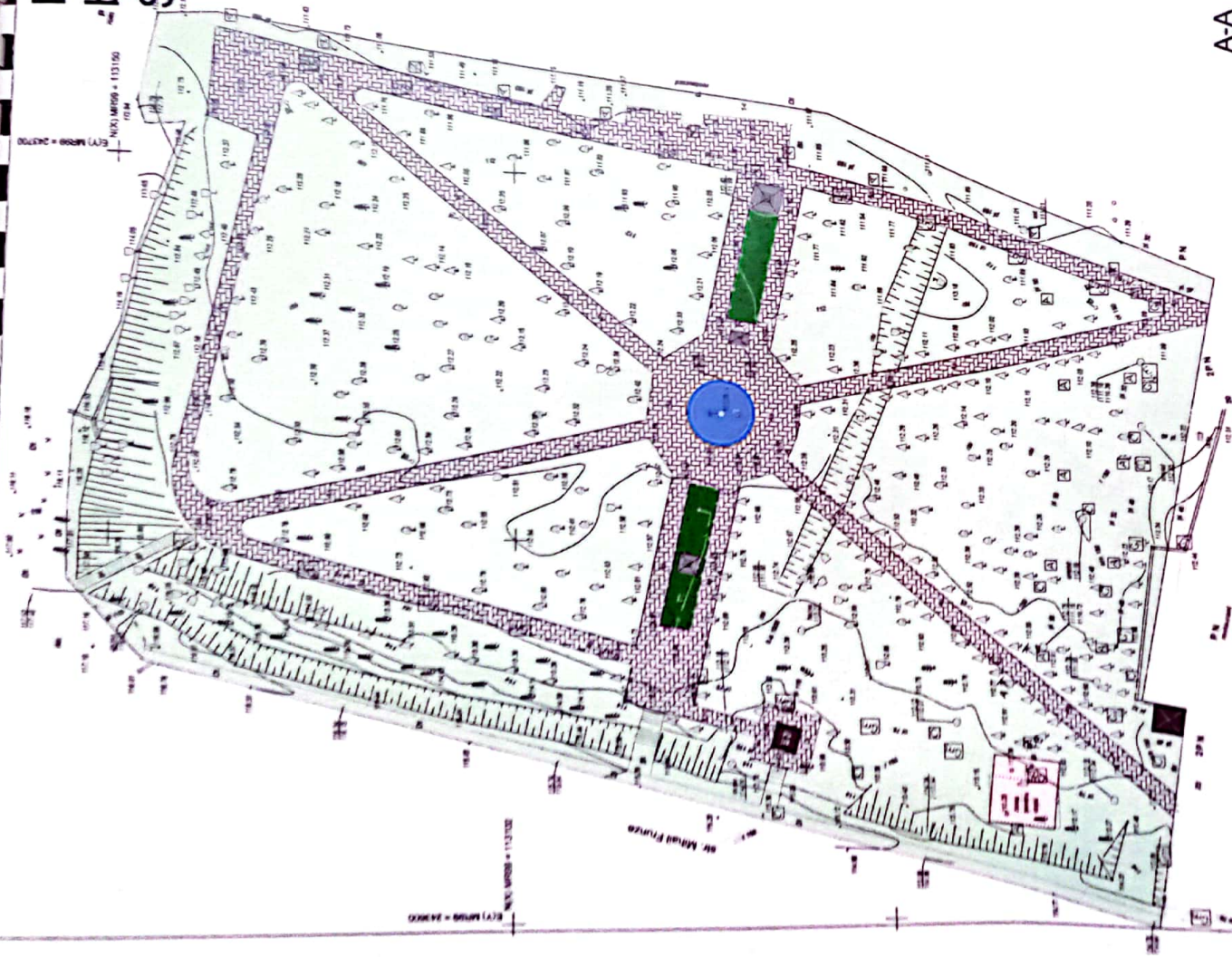

A-A

- ACOPERIREA TROTUARULUI CU PLACIDIN BETON
- Pavaj vibropresat, GOST 17608-91, 0.2x0.1x0.06 m -60mm
 - Amestec cement-nisip conform SR EN13242-A -50mm
 - Nisip SR EN13242-A -10mm
 - Platră spartă M3000/frac. Ie 20-30/ conform GOST 8267-82 -120...150mm
 - Pământ compactat



ACOPERIREA TERENULUI DE JOACA PENTRU COPII

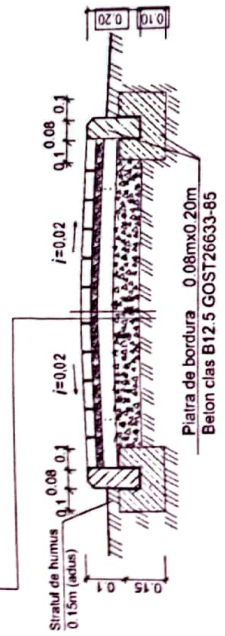

Piatra de bordura 0.08mx0.20m
Beion clas B12.5 GOST26633-85

Recep
Domeniile 1,2; 3a,b,c
27.07.2022, Pora la 27.07.2022

Beneficiar: Primăria Tvardita

Schimb	Nr secti	Foaila	Nr abc	Semnat	Data
A.S.P	Executant	Hangaru lu.	Prepeltia O		

30/23 - PG, OLC		Reconstituirea parcului urban existent p/u imbunatatirea acestuia si a teritoriului adiacent, situat in centrul or. Tvardita, r-nul Taracita	
Reconstituirea parcului		Faza	Coala
Plan montare bordure si pavaj		PE	5
Sc. 1:500		SRL "CONSIL - PRIM"	

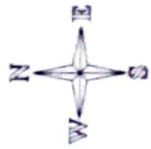

Colectarea apelor
pluviale
linele prefabricate
din beton armat
cu câpăc $d=1.5m$

PROIECT DE AMENAJARE A PARCULUI
Reșep Veaceslav
 Domeniile 1,2; 3a,b,c
 Nr. de înregistrare a proiectului **763/73.09.025**
 Valabilitate de la **27.07.2021** până la **27.07.2027**

**Volumele de lucrări la
sistemizarea pe verticală**

Poz.	Denumirea	Cantitatea
1	Nivelarea maselor de pământ linele prefabricate din beton armat / câpăc $D=1.5m$	30.0m ³ 2buc./1buc
3	Beton C18B12.5	1.0m ³

30/23 - PG, OLC

Beneficiar: primăria Tvardița

Amenajarea parcului din str. Mihail Frunze or. Tvardița	
Faza	Coala
PE	6
Colți	
Plan general sc 1:500 Sistemizarea pe verticală.	

Foata	Nr. de înregistrare
A.Ș.P.	Hangan Iu.
Arhitect	Prepelita O.

Plan trasare Sc. 1:500

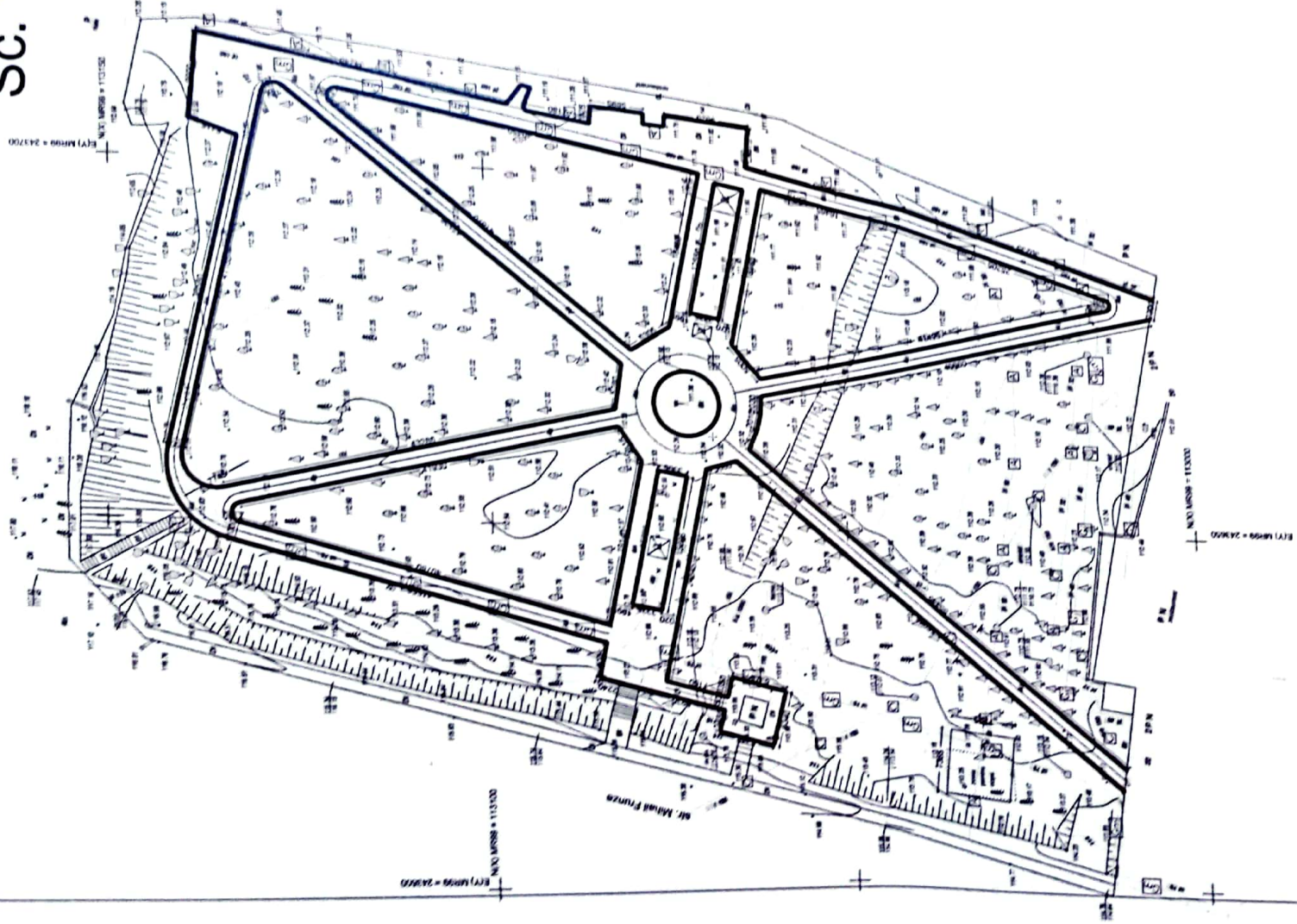

Rejep Veaceslav
 Domeniile 1,2; 3a,b,c
 Nr de inregistrare a proiectului 713/13.09.2023
 Valabil de la 27.07.2023 pana la 27.07.2027

Beneficiar: Primăria Tvardita		30/23 - PG, OLC	
Reconstituirea parcului urban existent plus imbunatatirea acestuia si a teritoriului adiacent, situat in centrul or. Tvardita, r-nul Taradlia			
Schimb	Nr sect	Foia	Nr abc
			Semnat
			Duble
A.S.P. Hanganu Iu. Prepelia O.		Reconstructia parcului	Fişa
			Coala
			7
			Coli
Plan trasare Sc. 1:500		SRL "CONSIL - PRUM"	

⊕ 113.15

Plan amplasare teren de joaca

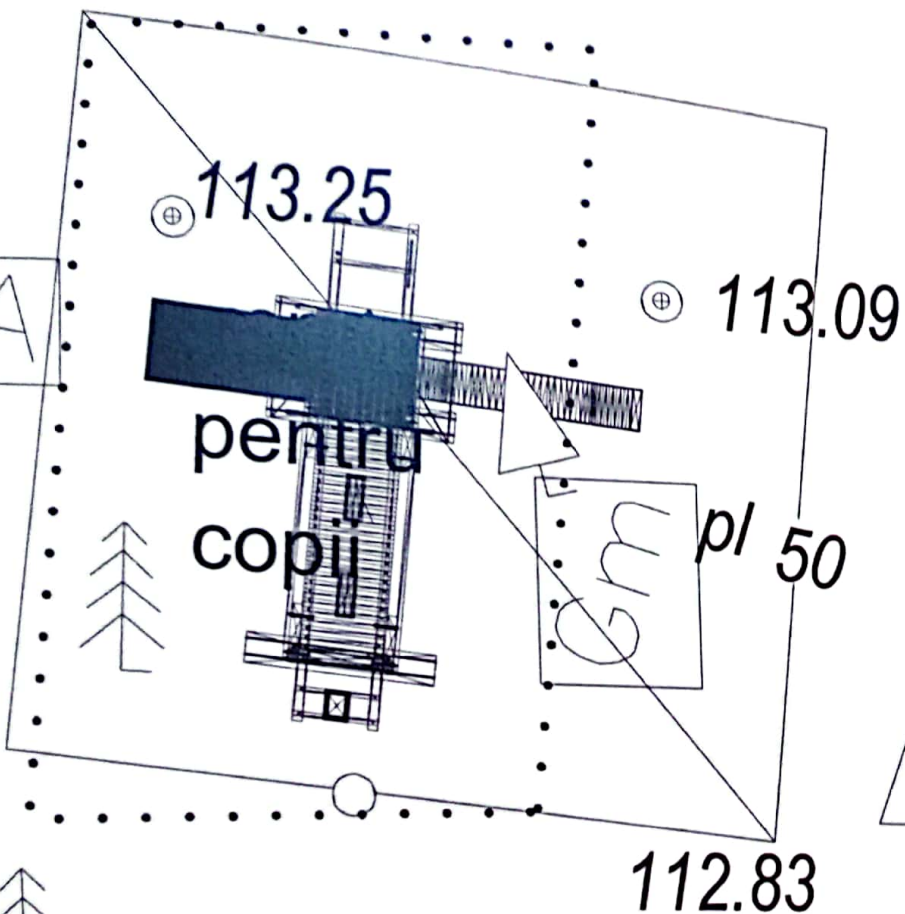

pentru
copii

pl 50

113.17

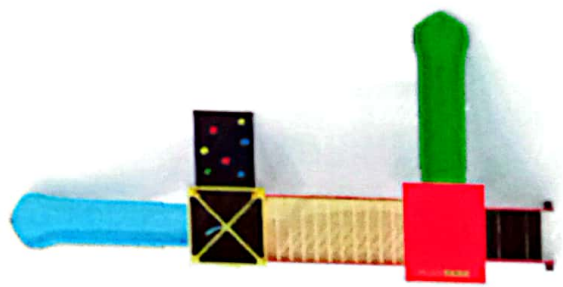

Rejep Veaceslav
 Domeniile 1,2; 3a,b,c
 Nr de inregistrare a actului 113/13.09.2023
 Valabil de la 27.07.2023 pina la 27.07.2027

Beneficiar: Primăria Tvardita						30/23 - PG, OLC		
						Reconstituirea parcului urban existent p/u imbunatatirea acestuia si a teritoriului adiacent, situat in centrul or. Tvardita, r-nul Taraclia		
Schim	Nr. sect	Foia	Nr. doc	Semnat	Data	Faza	Coala	Cat
						Reconstructia parcului	PE	8
AȘP		Hangan Iu.				Plan amplasare teren de joaca	SRL "CONSIL - PRIM"	
Executant		Prepolita O.						

Podete cu balustrade Br. - 2 (6 buc.)

Br-2

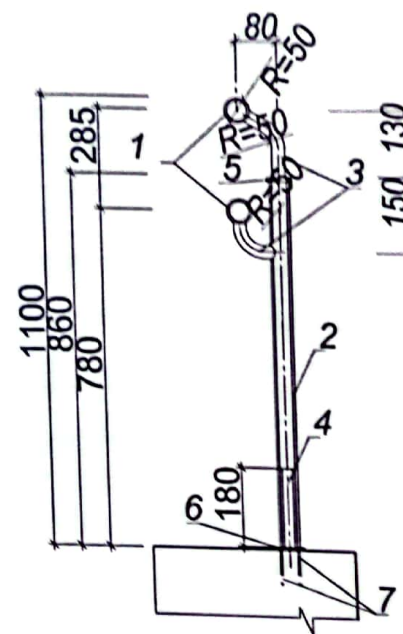
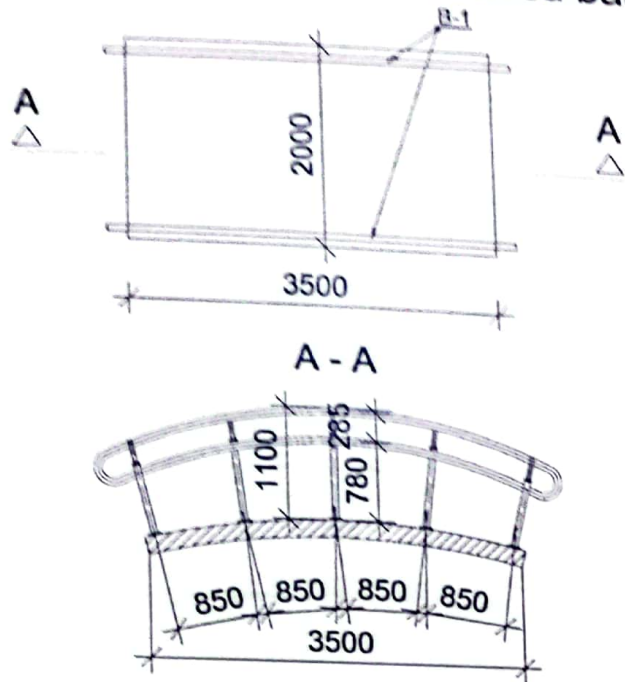

SPECIFICAREA MATERIALELOR LA BALUSTRADA Br-2 (6buc)

Poz. .		Denumirea	Cantitat (buc.)	Masa,kg (buc.)	Masa,kg total 6 buc.
1	ГОСТ 10704-91	Ø57x3.5 MM L= 9500	6	43,89	263,64
2	ГОСТ 10704-91	Ø57x3.5 MM L=860	30	3,97	119,1
3	ГОСТ 10704-91	Ø40 x 3.0 MM L=300	30	1,64	49,2
4	ГОСТ 10704-91	Ø40 x 3.0 MM L=180	30	0,49	14,7
5	ГОСТ 19903-81	— 60x5, L=60	30	0,14	4,2
6	ГОСТ 19903-81	— 80x5, L=80	30	0,25	7,5
7		Ancer -Dublu 8x80MM	60		

Verificator de proiecte 0127
Rejep Veaceslav
 Domeniile 1,2; 3a,b,c
 Nr de inregistrare a avizului 112/13.09.2023
 Valabil de la 27.07.2022 pina la 27.07.2027

Beneficiar: Primăria Tvardita						30/23 - PG, OLC		
Reconstituirea parcului urban existent p/u imbunatatirea acestuia si a teritoriului adiacent, situat in centrul or. Tvardita, r-nul Taraclia								
Schim	Nr.sect	Foia	Nr.doc	Semnat	Data			
A.Ş.P. Hangan Iu.						Reconstructia parcului		
Executant Prepelita O.						Faza		
						Cota		
						Coli		
						PE		
						9		
Podete cu balustrade Br. - 2 (6 buc.)						SRL "CONSIL - PRIM"		

BORDEROUL PLANȘELOR

PLANSA	DENUMIRE	NOTE
1	DATE GENERALE	
2	PLAN ORGANIZAREA LUCRĂRILOR DE CONSTRUCȚIE	

CARACTERISTICA CLIMATERICA A ZONEI

DENUMIREA	CANTITATEA
Zona climaterica	III B
Categoria de importanță a clădirii	II
Clasa de importanță a clădirii	II
Presiunea dinamica a vântului	30kg/m2
Greutatea statului de zapada	50kg/m2
Gradul de seismicitate a perimetrului construcției	7 grade

INDICIJI TEHNICO-ECONOMICI

	NR. d/r	Denimirea lucrarilor	unit. de mas.	Canti-tatea	Note
	1	Executarea (restaurarea) a 3 podete	buc	3	
	2	Instalarea petrei de bordură/pe beton cl.12.5	m.l./m3	1021.5/49.03	
	3	Executarea pavajului antitraumatic	m2	53.45	
	4	Executarea pavajului din plăci de beton h=60mm	m2	1889	
	5	Gazon	m2	865.0	
	6	Felinar stradală cu 2 corpuri de iluminare	buc.	37	
	7	Bancă cu spetează	buc.	28	
	8	Coș de gunoi	buc.	28	
	9	Curatarea si restaurarea havuzului	m2/m3	30.0/3.0	
	10	Curatarea albiei riului	m3	8	
	11	Scoaterea asfaltului	m3	188.9	

Desenele de executie sunt elaborate in corespundere cu normele si regulile in vigoare si asigura criteriile principale ale calitatii reglamentate de Legea Nr. 721 din 02.02.1996 "privind calitatea in constructii":

- A - rezistență și stabilitate;
- B - siguranță în exploatare;
- C - siguranță la foc;
- D - igienă, sănătatea oamenilor, refacerea și protecția mediului înconjurător;
- E - izolație termică, hidrofugă și economie de energie;
- F - protecție împotriva zgomotului
- G - utilizare sustenabilă a resurselor naturale

Arhitect sef proiect



Hangan Iu.

DISPOZIȚII GENERALE

- I. Pina la inceperea lucrărilor , este necesar de instalat gardul provizoriu cu înălțimea de cel puțin 2 m, care să fie dotat cu poartă, de lațimea minim 3 m.
- II. La momentul executării lucrărilor de reconstrucție a edificiului va trebui să fie temporar închis, pentru evitarea pericolului.
- III. La intrările în cladire se vor instala copertine provizorii.
- III. La intrarea pe teritoriul construcției de prevăzut instalarea panoului antiincendiar, completat cu scule și dispozitivele necesare (extingtor - 2 buc , canga , căldare 2 buc , hîrleț , firmacop , rangă , ladă cu nisip - 0.30 m.c.
- IV. La întreprinderea lucrărilor de construcție este strict necesar respectarea regulilor tehnicii securității în conformitate cu capitotul STAS III-4-89 " Tehnica securității în construcție " și "Regulile de instalare și securitatea exploatării macaralelor".
- V. Îndeplinirea lucrărilor de montare sa se efectueze în prezența persoanei răspunzătoare de securitatea transportării elementelor de construcție cu respectarea strictă a distanței de la locul posibil a căderii încărcăturii până la hotarul zonei de pericol, nu mai puțin de 3m.

VI. Zona de pericol este necesar de evidențiat prin semne de avertizare și semne de interzise

- VII. Pînă la începutul lucrărilor de construcție este necesar de a îndeplini
- * trasarea rețelei electrice proiectate pentru asigurarea cu energie electrică.
 - * Îngrădirea terenului de construcție cu grad provizoriu.
 - * Montarea copertinei provizorii la intrare.



Toate lucrările la șantier să se execute conform :
-NCM A.08.02:2014"Securitatea și sănătatea muncii în construcții"

Beneficiar: Primăria Tvardita						30/23 - PG, OLC			
Schim	Nr.sect	Foiaia	Nr.doc	Semnat	Data	Reconstituirea parcului urban existent p/u imbunatatirea acestuia si a teritoriului adiacent, situat in centrul or. Tvardita, r-nul Taraclia			
						Reconstructia parcului	Faza	Colea	Col
						A.Ș.P	PE	10	
						Executant	SRL "CONSIL - PRIM"		
						Date generale OLC			

Plan Organizarea Lucrarilor de Construire

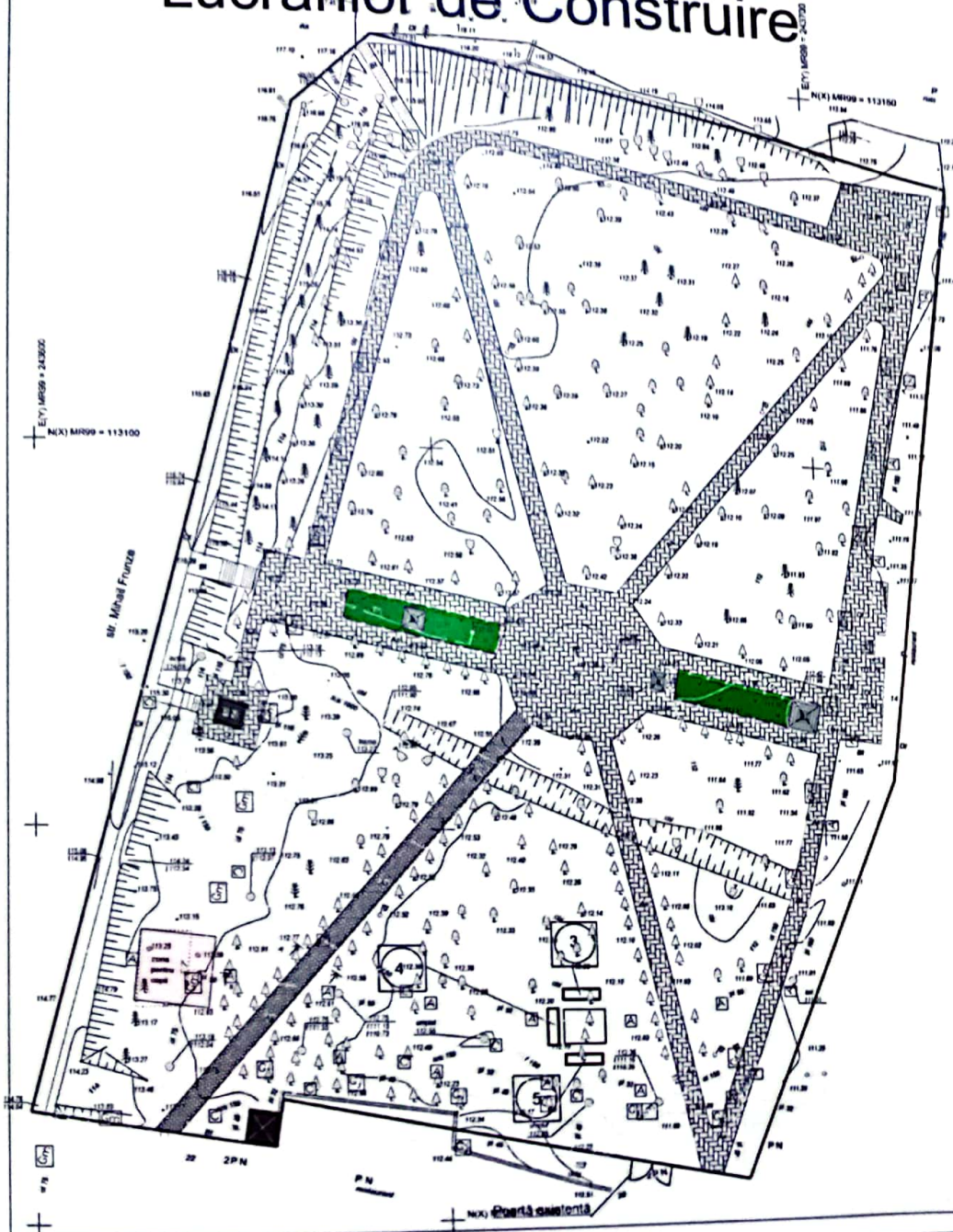

GARD PROVIZORIU

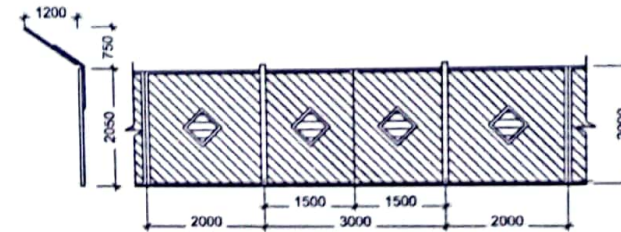

Nr.	DENUMIRE	CANTITATEA
①	Edificiul construit	
②	Gard provizoriu de H > 2,0 m	370.0 ml
③	Panou antiincendiar	1 buc
④	Tablou de distribuie	1 buc
⑤	Locul depozitarii materialelor de constructie	2 buc

Verificator de proiecte 012
Rejep Veaceslav
 Domeniile 1,2; 3a,b,c
 Nr. de inregistrare a biroului 113/13.09.2023
 Valabil de la 27.07.2023 pana la 27.07.2027

Beneficiar: Primăria Tvardita						30/23 - PG, OLC					
Schim						Reconstituirea parcului urban existent p/u imbunatirea acestuia si a teritoriului adiacent, situat in centrul or. Tvardita, r-nul Taraclia					
Nr sect									Faza		
Folia									Coasa		
Nr.doc									Cok		
Semnat									PE		
Data									11		
A.S.P						Hangan lu.			Reconstructia parcului		
Executant						Prepelta O.			Plan Organizarea Lucrarilor de Construire		
									SRL "CONSIL - PRIM"		

3D Vizualizari



Beneficiar: Primăria Tvardita						30/23 - PG, OLC		
						Reconstituirea parcului urban existent p/u imbunatatirea acestuia si a teritoriului adiacent, situat in centrul or. Tvardita, r-nul Taraclia		
Schim	Nr.sect	Foaila	Nr.doc	Semnat	Data			
						Reconstructia parcului		
						Faza	Coala	Coli
A.S.P Hangan lu.						PE	la	
Executant Prepelita O.								
						3D vizualizari		
						SRL "CONSIL - PRIM"		