

Лист 2
М.Э.И.С.В.Н.

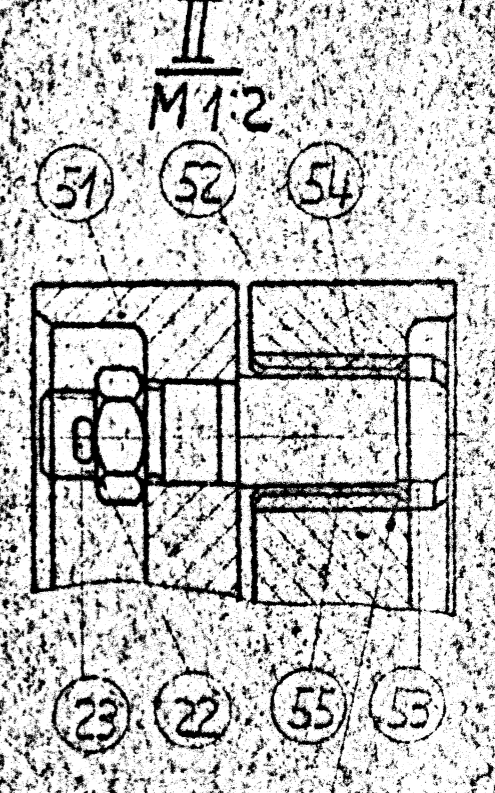

Края Втулки
развальцевать

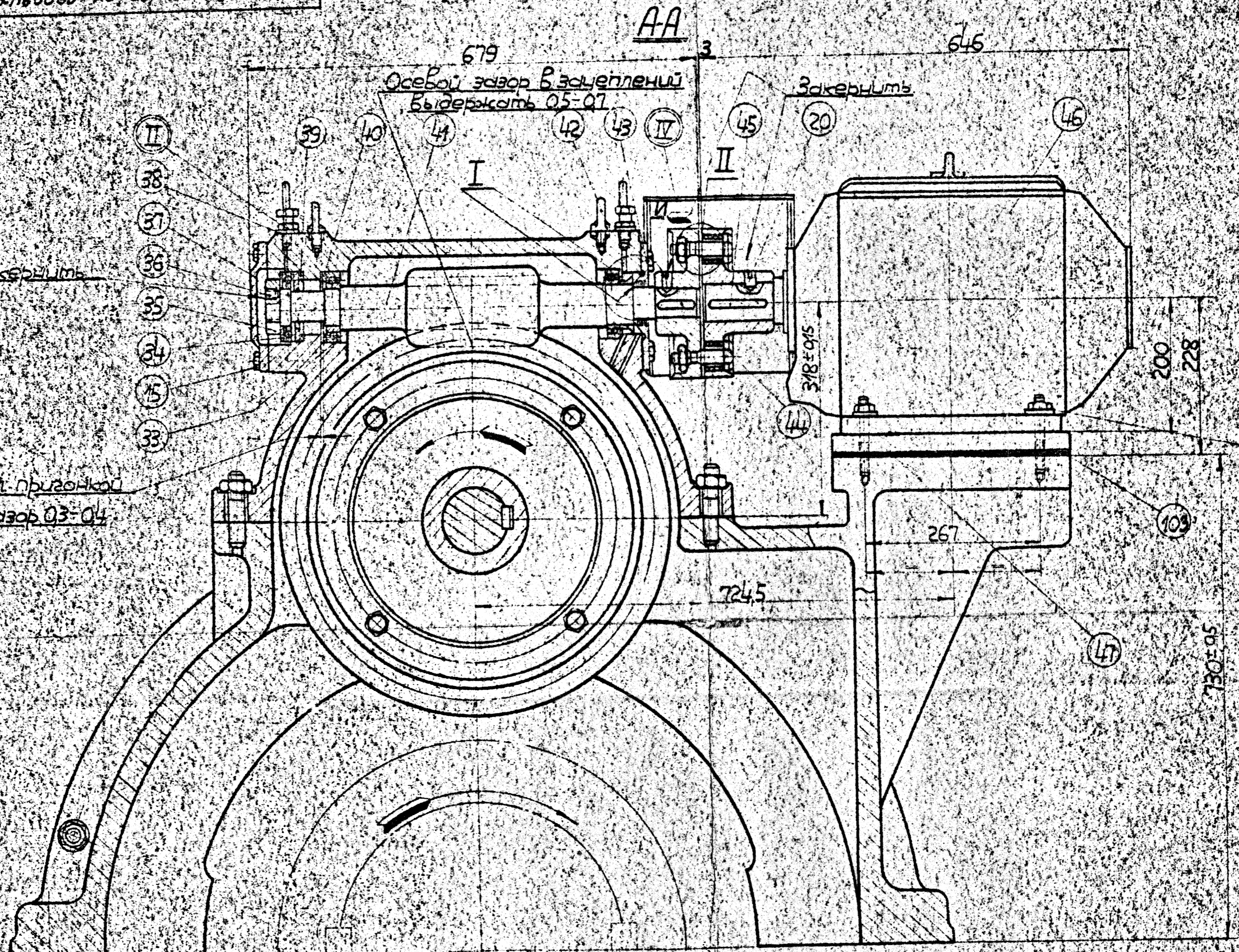
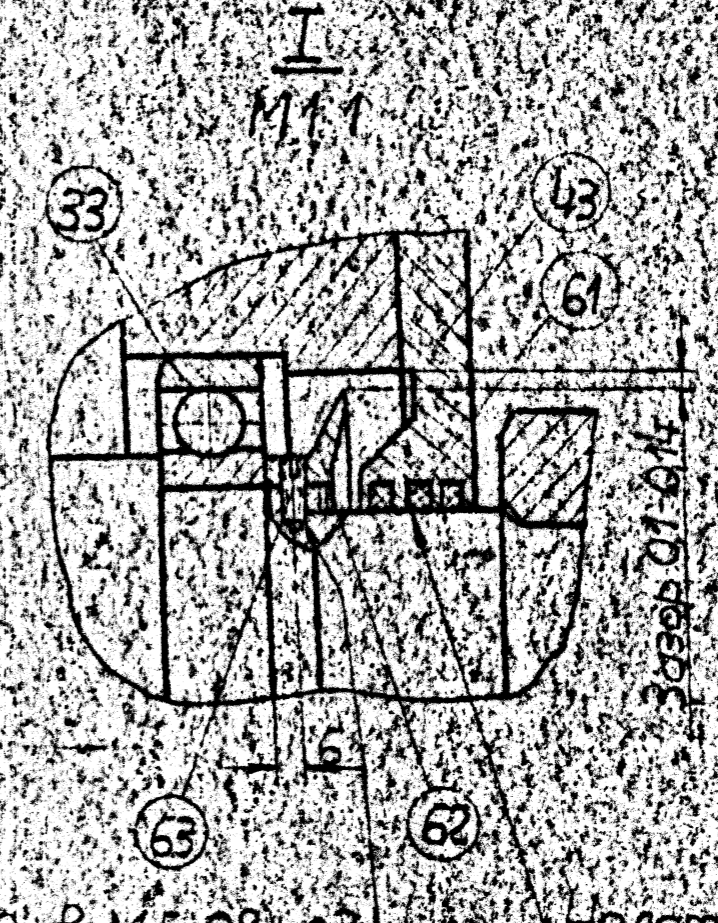
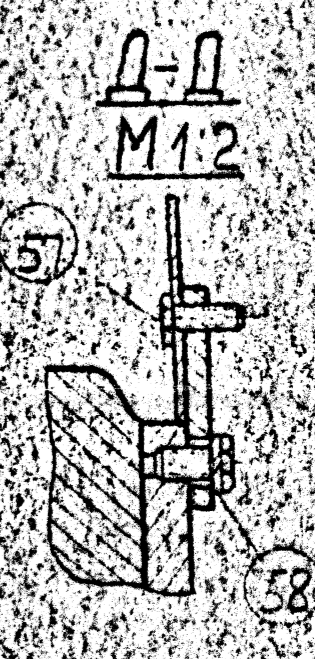
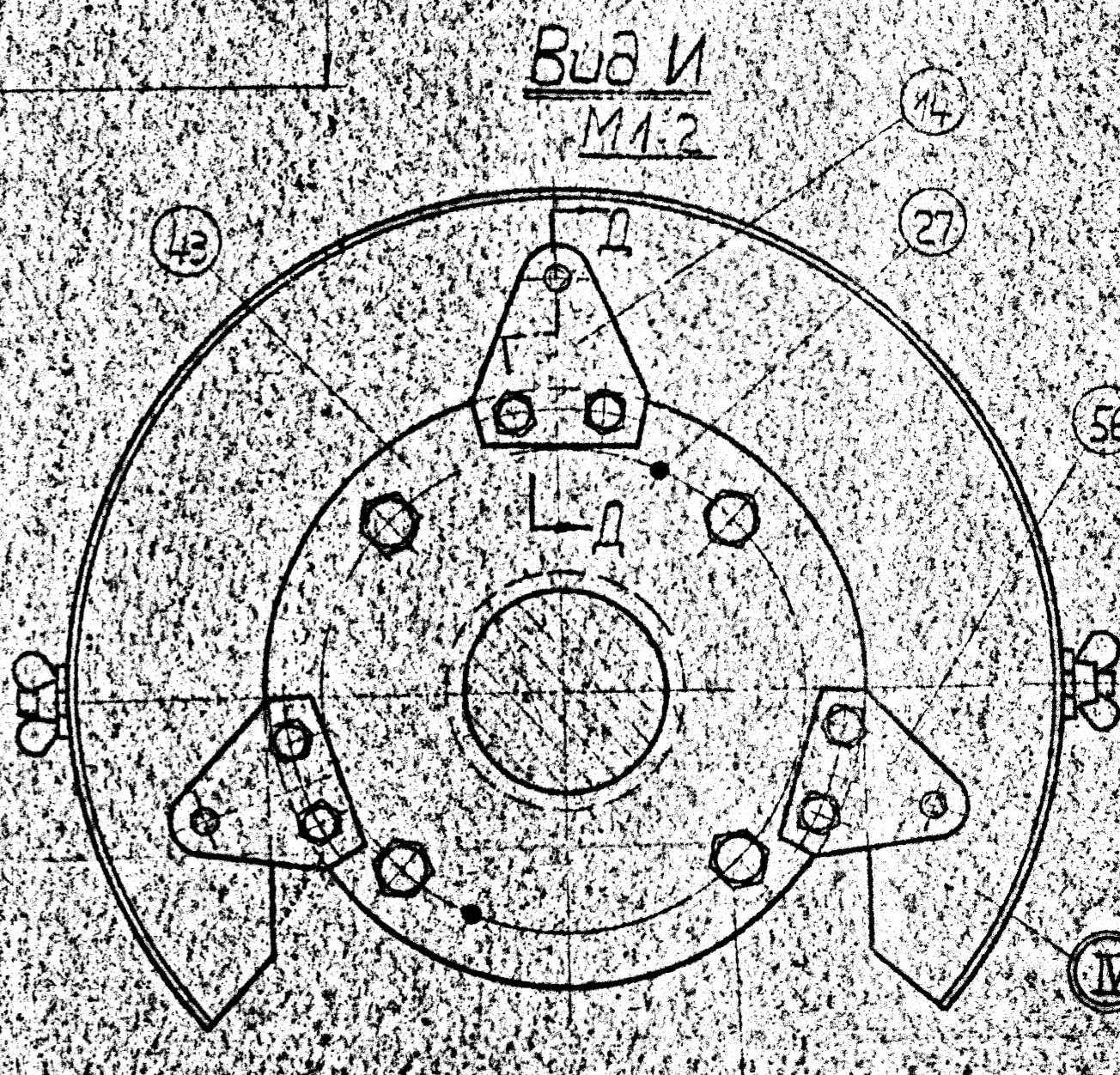
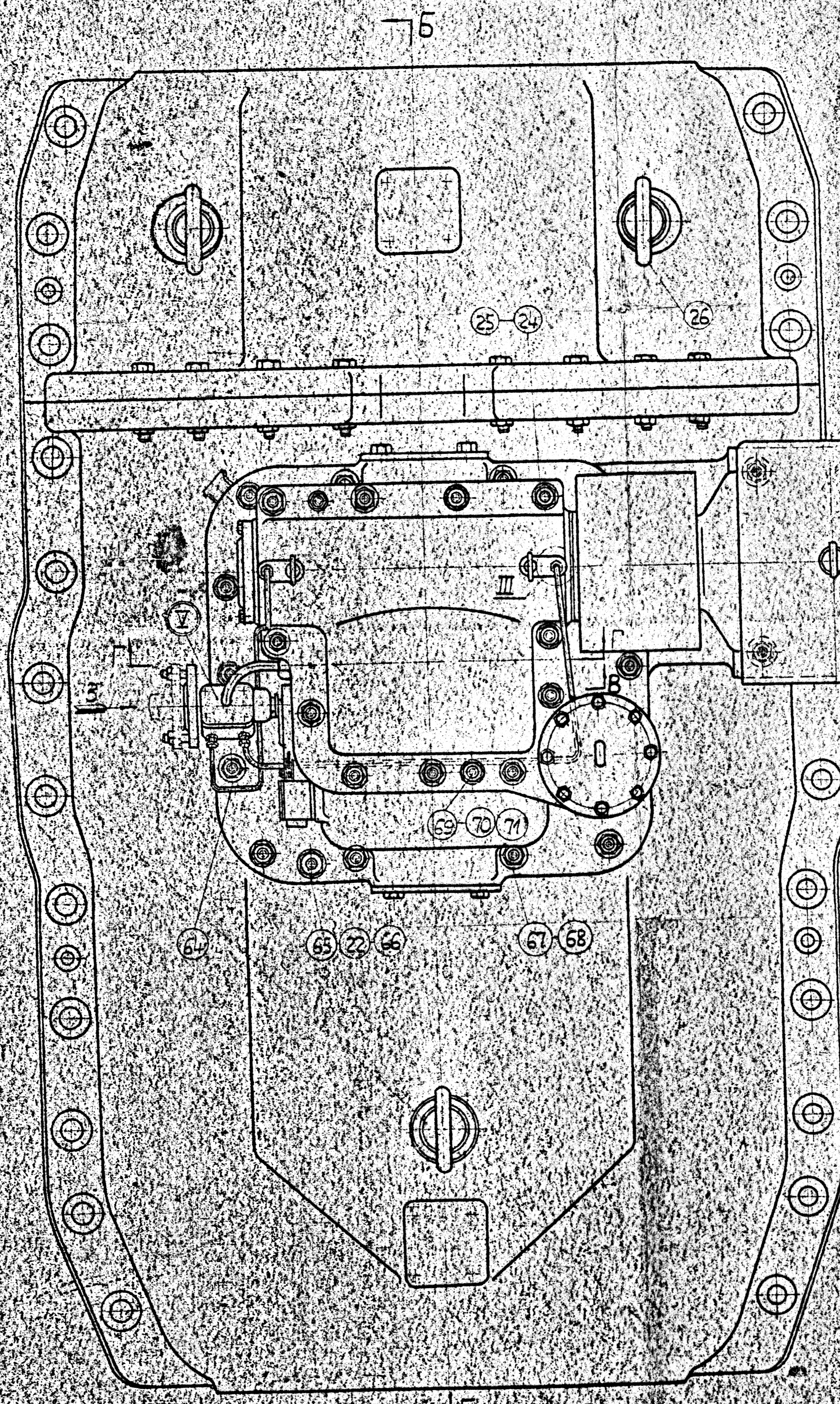

Отв М5х0.8 кл.2
2штх5 сверлить
и нарезать резьбу
сборке
Винт закрыть

Уплотнитель
ные кольца
плотно набить
печкой

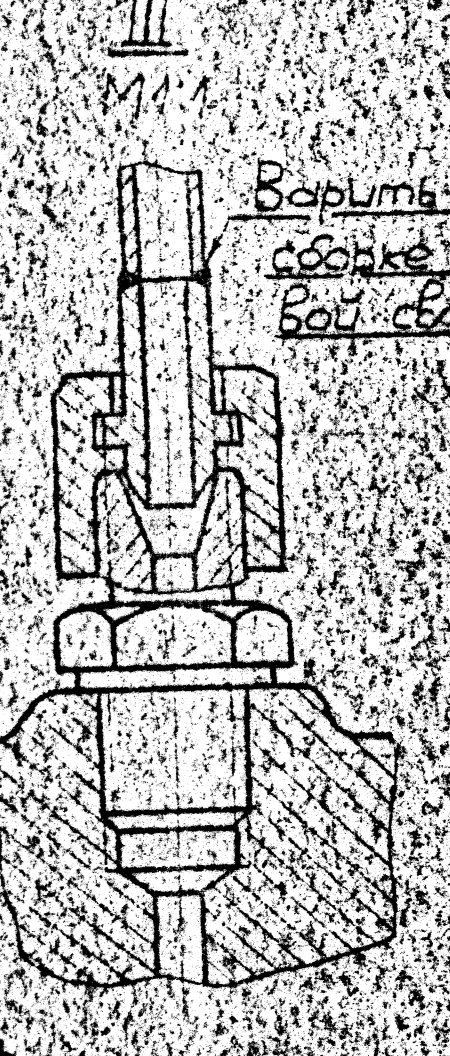

Варить
сборке
Войсба

М.Э.И.С.В.Н.		П.60-90/13	
Валоповоротное		устройство	
Б-12		Лист 2	

Б-Б
(См. лист 2)

IV
(Вид на торцы Вала)
М 1:2

Деталь пригонки
Шпонки

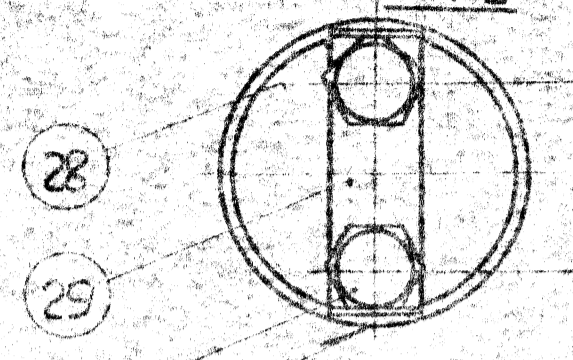

Болты затянуть
и застопорить
дет. 29

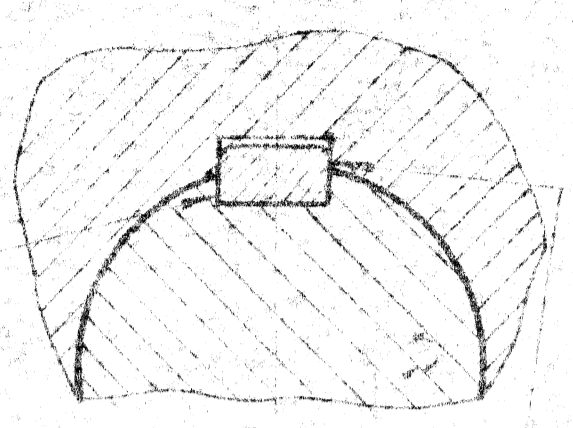

Сл. пригонкой
Нитяз 002-003

Сл. пригонкой
Зазор 002-004

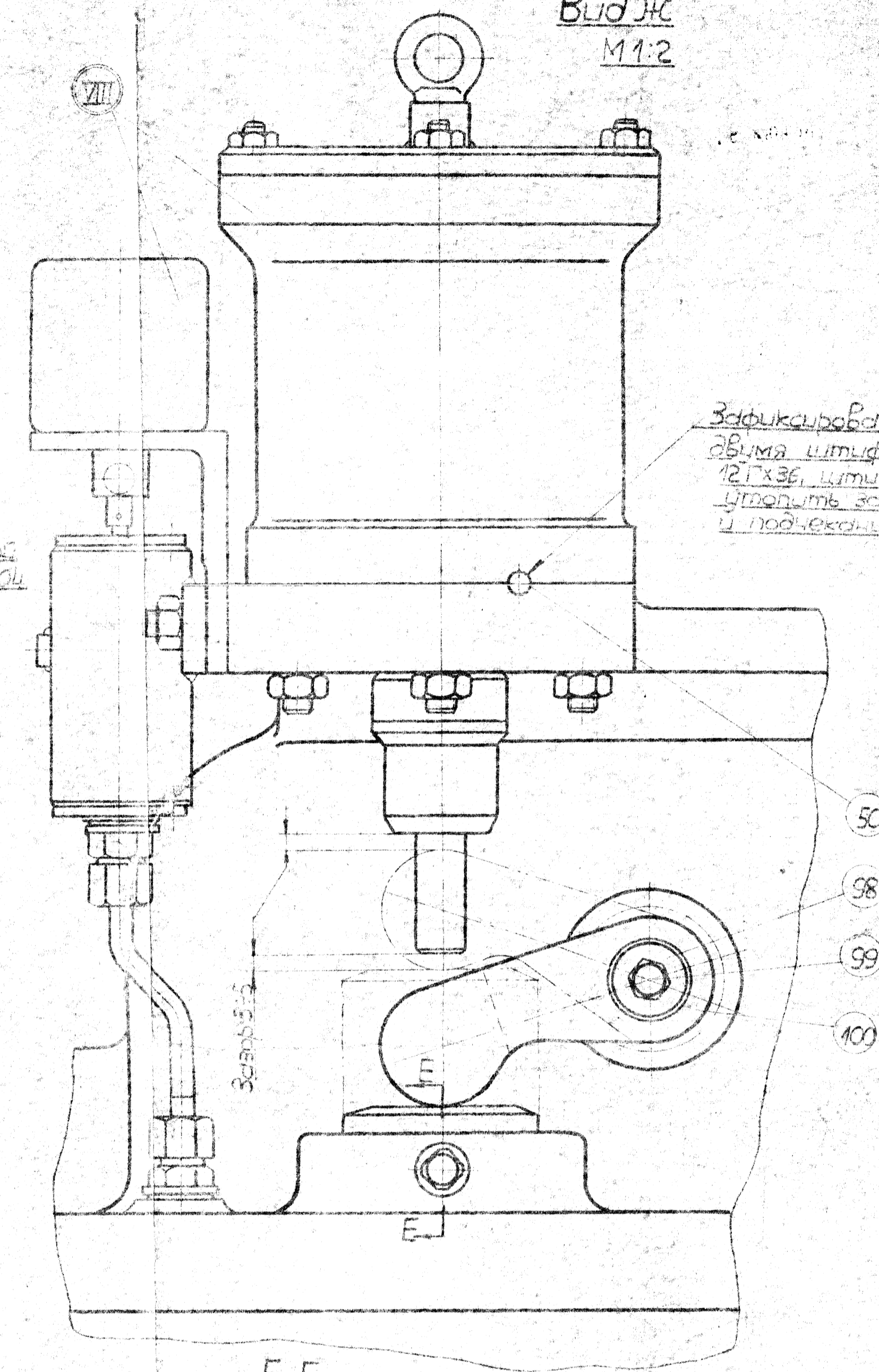

Закрепить
двумя штифтами
12x36, штифты
утопить заподлицо
и подчеканить

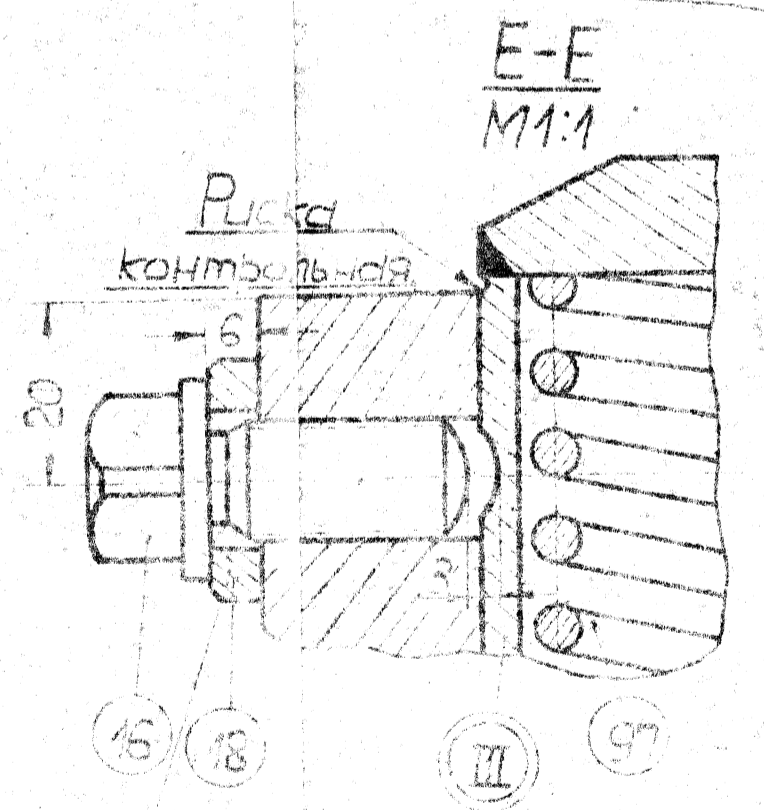

Передаточное отношение вала
поворотного устройства 1:212

При установке стакана
дет. III в указанном положе-
нии (при сборке) шайбу
дет. 18 временно удалить.

55/1

16.11.1976

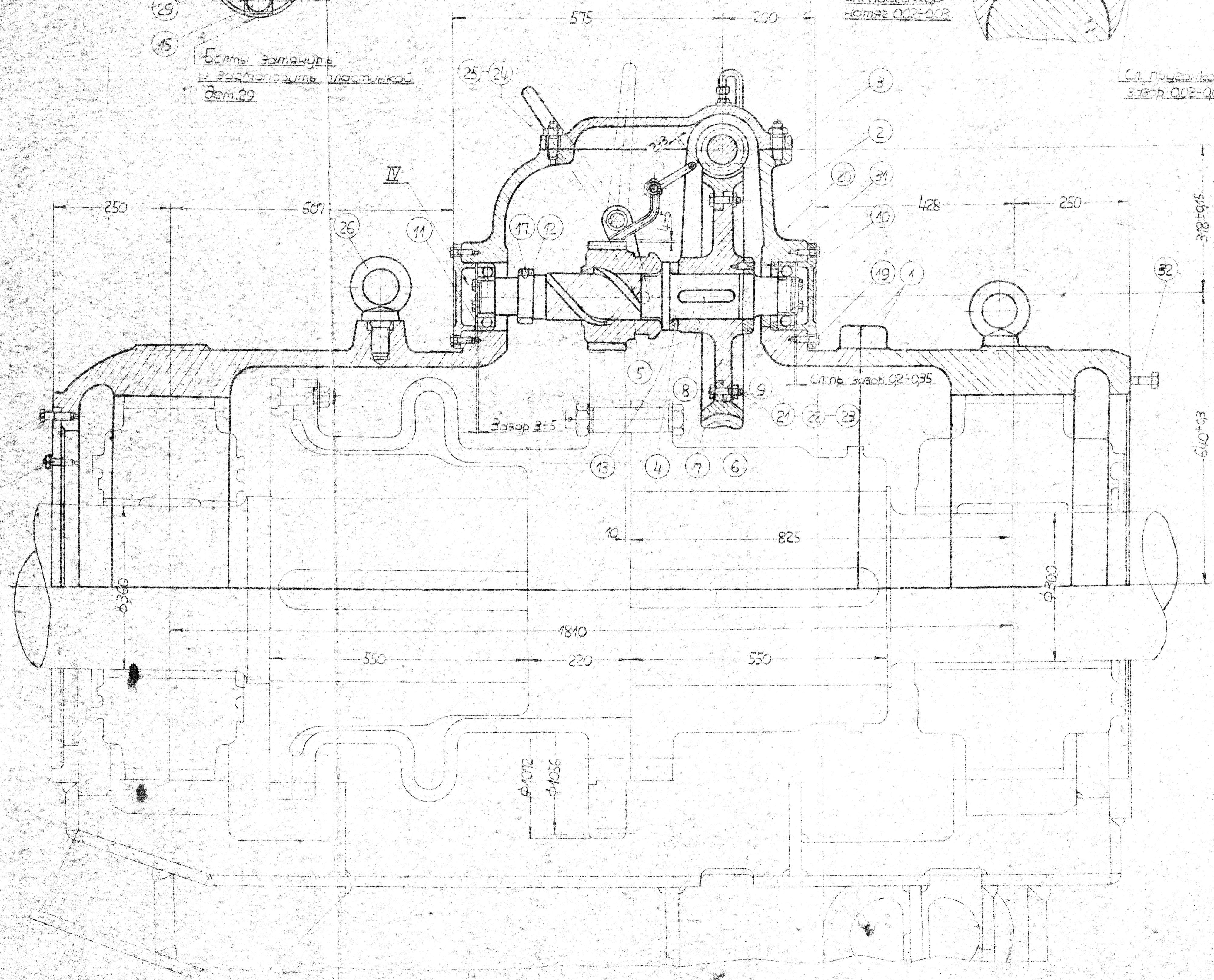

ПТ 60-90/13		МЭД 10
Валоповоротное устройство		Б-121644
№	Исполнитель	Проверен
1	Мельник	Мельник
2	Мельник	Мельник
3	Мельник	Мельник
4	Мельник	Мельник
5	Мельник	Мельник
6	Мельник	Мельник
7	Мельник	Мельник
8	Мельник	Мельник
9	Мельник	Мельник
10	Мельник	Мельник
11	Мельник	Мельник
12	Мельник	Мельник
13	Мельник	Мельник
14	Мельник	Мельник
15	Мельник	Мельник
16	Мельник	Мельник
17	Мельник	Мельник
18	Мельник	Мельник
19	Мельник	Мельник
20	Мельник	Мельник
21	Мельник	Мельник
22	Мельник	Мельник
23	Мельник	Мельник
24	Мельник	Мельник
25	Мельник	Мельник
26	Мельник	Мельник
27	Мельник	Мельник
28	Мельник	Мельник
29	Мельник	Мельник
30	Мельник	Мельник
31	Мельник	Мельник
32	Мельник	Мельник

№ 2 штур
машини 28 АН

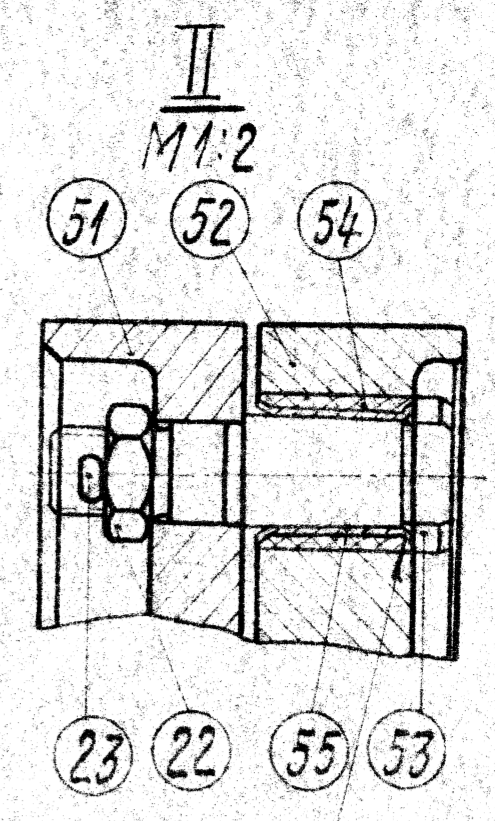
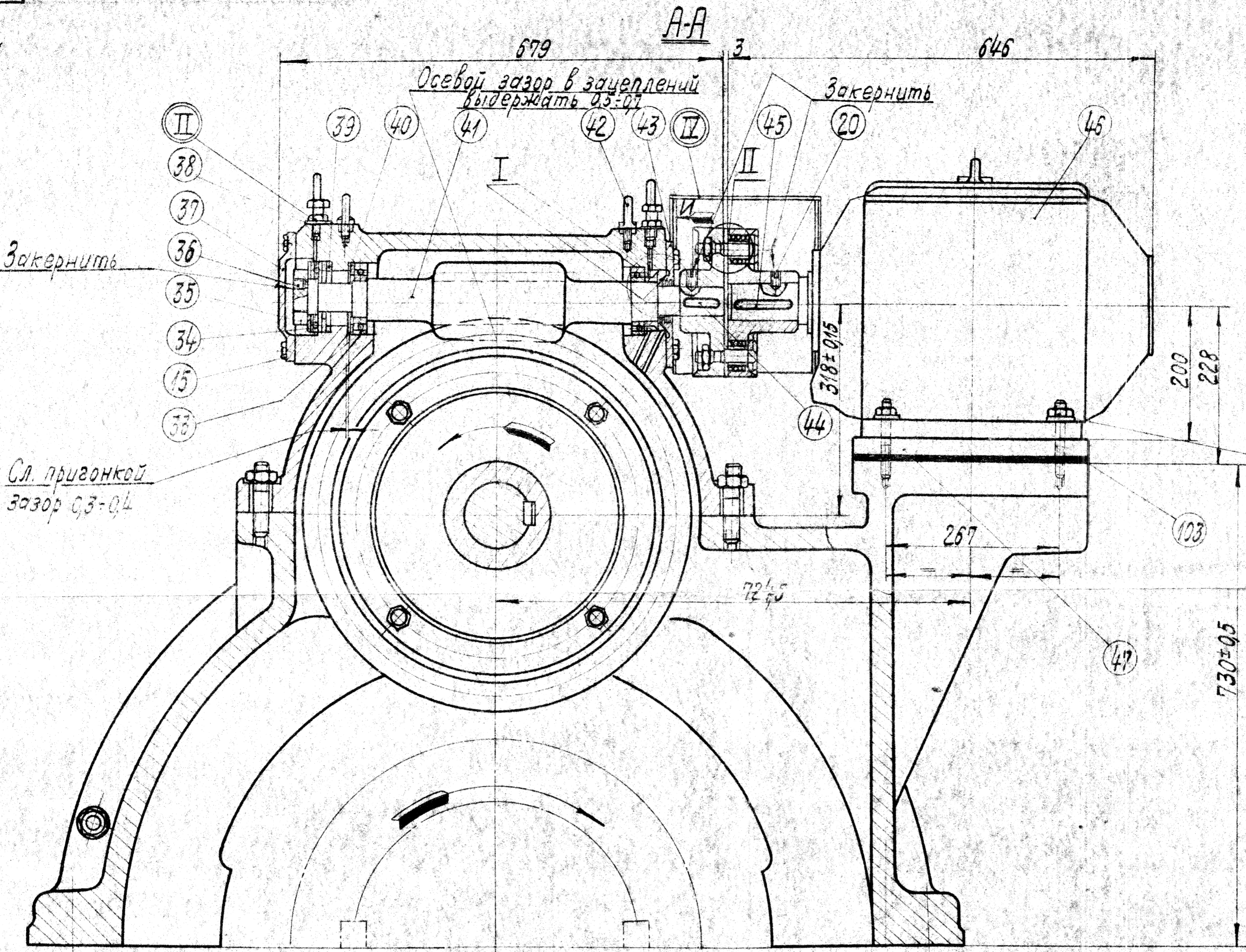

Края втулки развальцевать

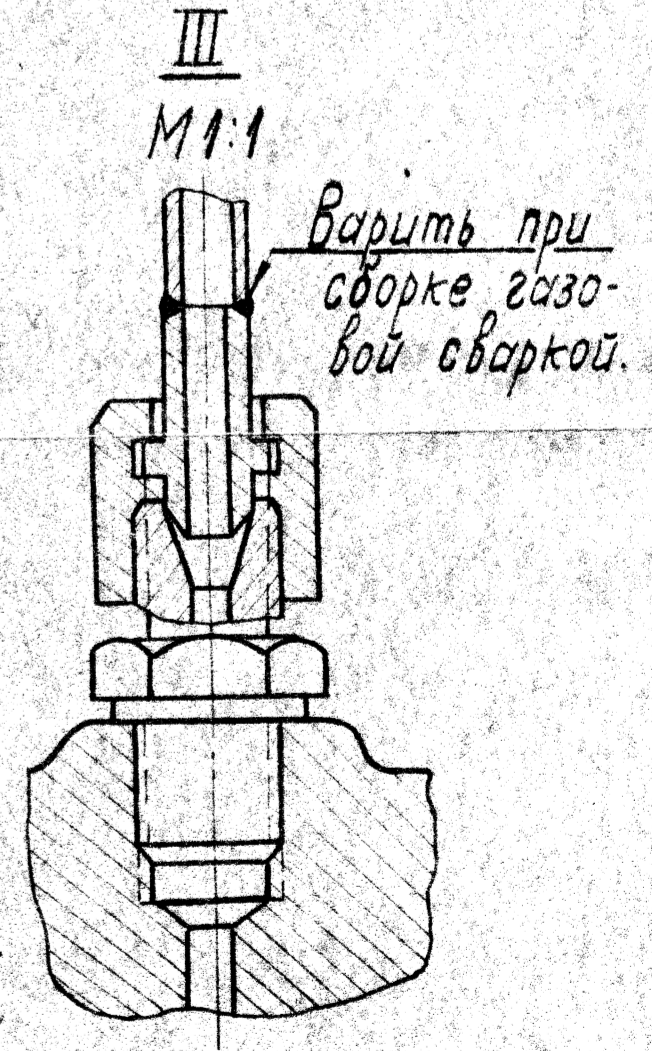
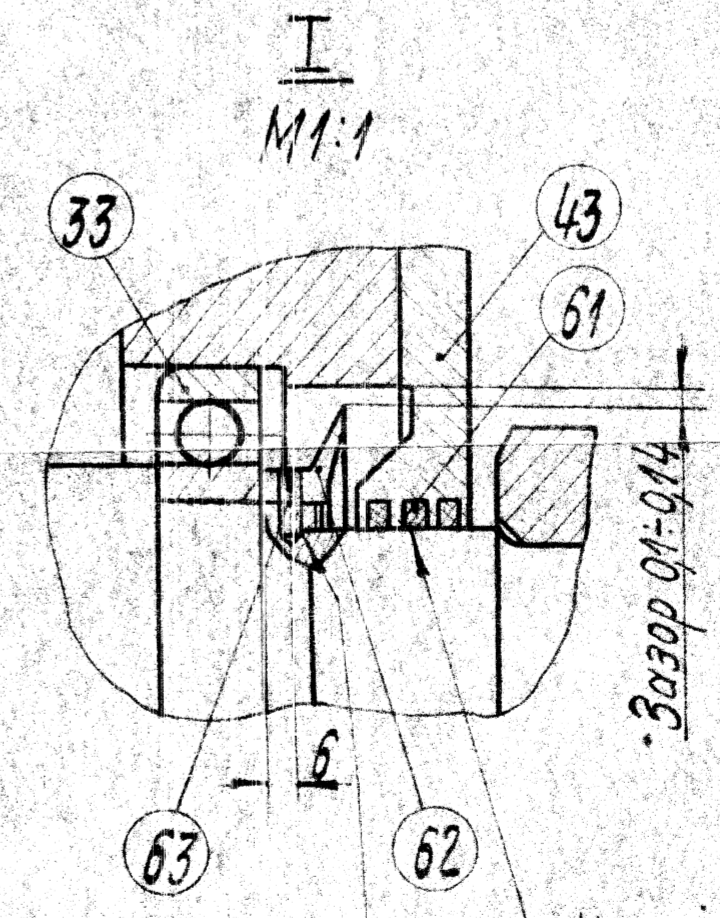
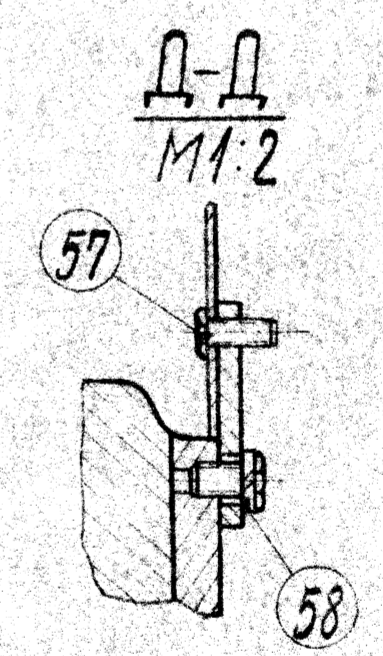
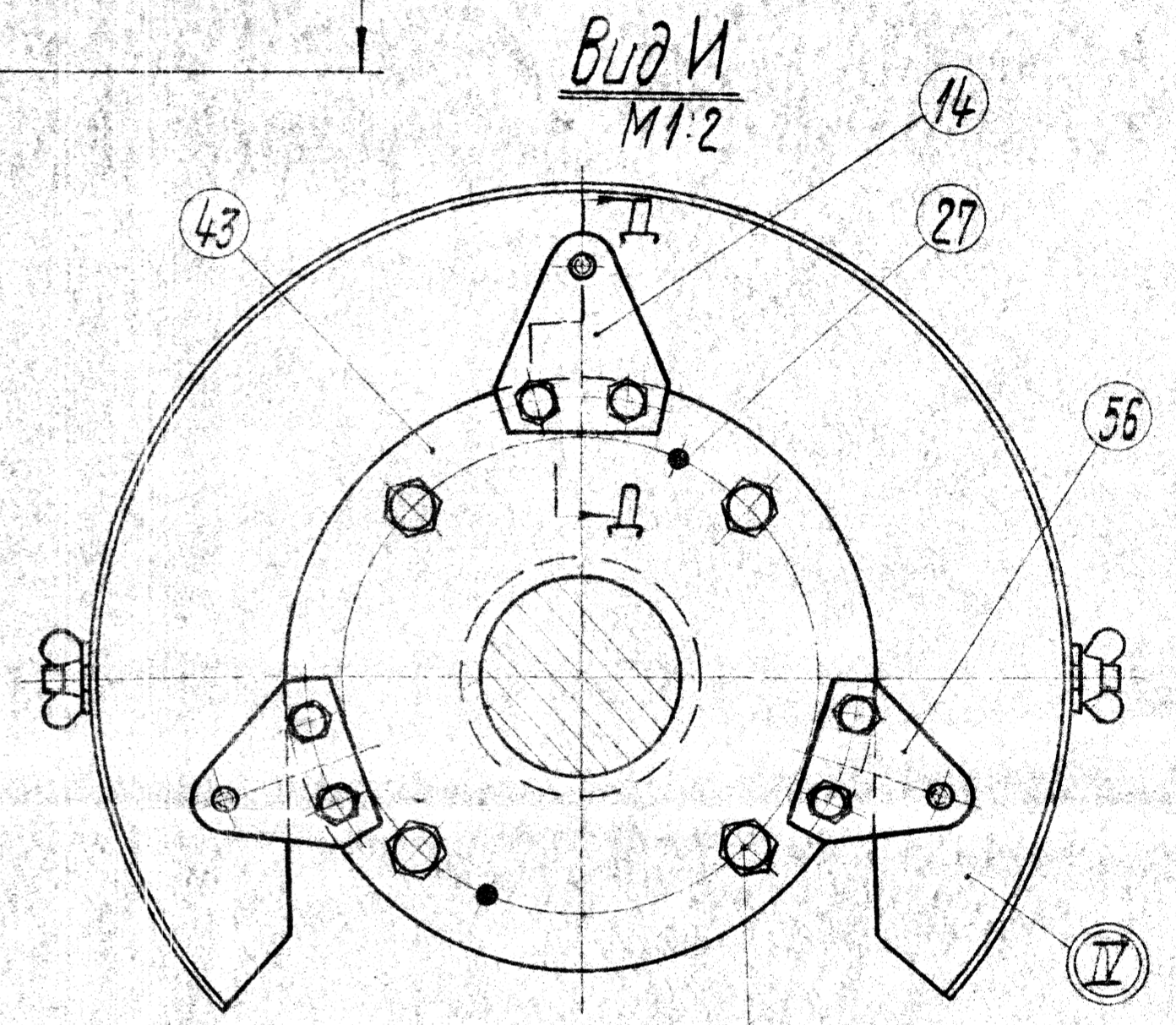
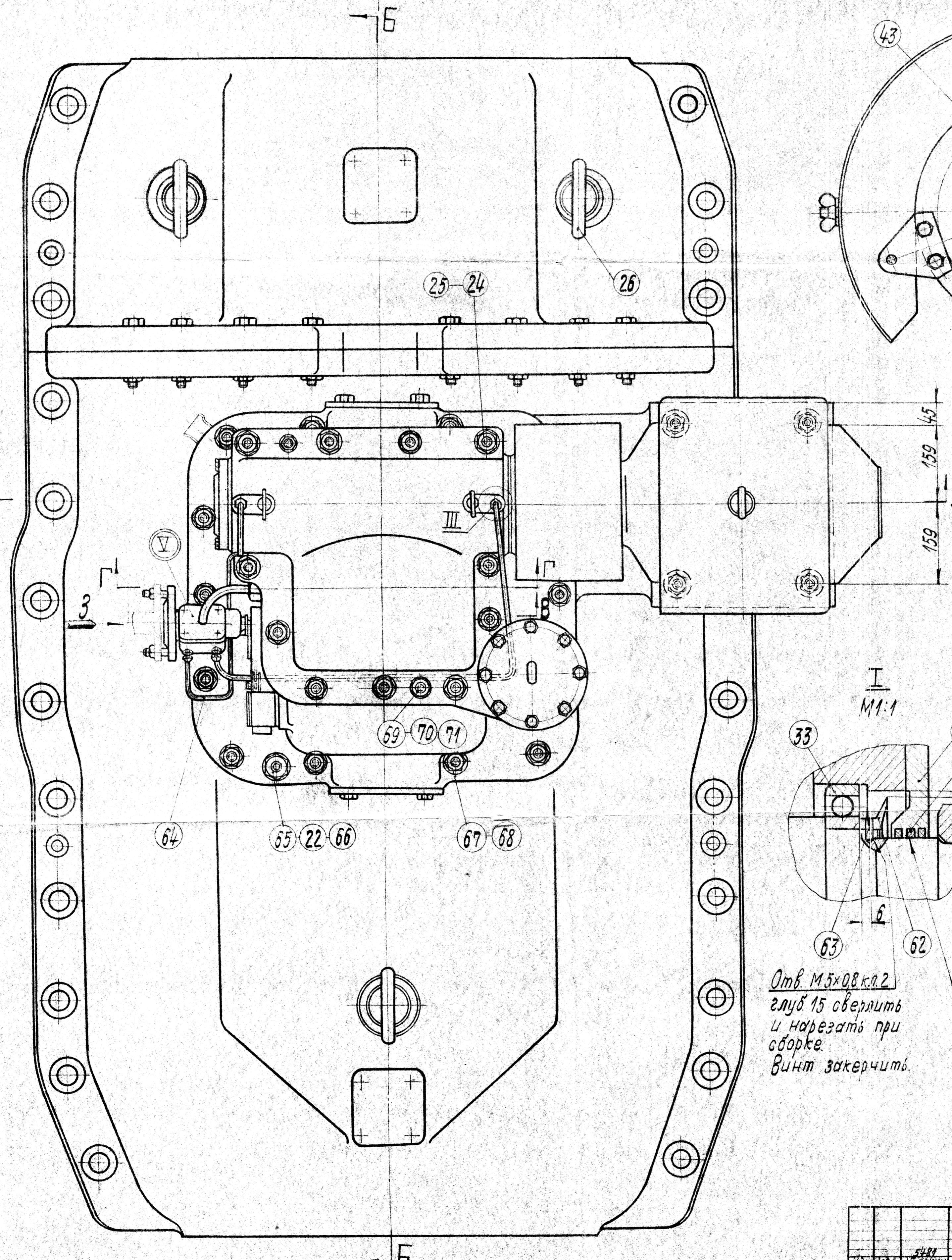

Уплотнительные канавки плотно набить пенькой.

Отв. М5х08 кл. 2
глуб 15 сверлить и нарезать при сборке.
Винт закернить.

5/2

Восстановлен с подлинника		Лист 2		Листов 2	
Шифр изделия		Шифр документа		Шифр детали	
Восстановлен с подлинника		Лист 2		Листов 2	
Шифр изделия		Шифр документа		Шифр детали	
Восстановлен с подлинника		Лист 2		Листов 2	
Шифр изделия		Шифр документа		Шифр детали	

Исполн.	Провер.	Инж.	Машинист	113710
Матвей	Матвей	Матвей	Матвей	
Матвей	Матвей	Матвей	Матвей	
Матвей	Матвей	Матвей	Матвей	
Матвей	Матвей	Матвей	Матвей	
Матвей	Матвей	Матвей	Матвей	
Матвей	Матвей	Матвей	Матвей	
Матвей	Матвей	Матвей	Матвей	
Матвей	Матвей	Матвей	Матвей	
Матвей	Матвей	Матвей	Матвей	

ПТ-60-90/13
Валоповоротное устройство
Б-121644