

CAIET DE SARCINI

FORMULARUL DE DEVIZ NR.1 – LISTA CU CANTITĂȚILE DE LUCRĂRI

LUCRĂRI

Obiectul: Lucrări de construcție capitală a gardului grădiniței de copii nr. 1

(denumirea, adresa)

Autoritatea contractantă: Primaria mun. Hincești_

(denumirea, adresa)

1 . Descriere generală

Terenul gradinitei de copii nr. 1 din municipiul Hîncești. Gardul marginit cu str. Al. cel Bun și Sf. Treime se demontează, dupa reparație și vopsire se monteaza pe hotar cu vecinii. La străzi se monteaza gard nou din metal forjat conform desenului anexat.

2. Informații și proiectare

Proiect de execuție nu este.

3. Materiale, compatibilități, reglementări tehnice și standarde utilizate

Se precizează calitatea, conformitatea și aplicabilitatea materialelor; legislația, reglementările tehnice și standardele aplicate; recepția materialelor și a lucrărilor; durata de executare a lucrărilor(*conform sarcinii, pe pozitii, cu prezentarera certificatelor de calitate a materialelor*).

4. Mostre

Se precizează modul de prezentare a mostrelor la toate produsele utilizate. *(Fără mostre, conform schemei gardului. Pe stâlpi se montează sfere metalice pe fiecare secție și pe porți se montează placuțe cu inscripție din tabla "Grădinița nr.1, municipiul Hîncești").*

5. Furnizarea, păstrarea, protecția materialelor și a lucrărilor. Securitatea construcțiilor și a terenurilor aferente

Se precizează transportarea, manipularea și depozitarea produselor și materialelor utilizate; protecția lucrărilor în funcție de condițiile atmosferice; protecția construcțiilor și teritoriilor aferente.*(Responsabilitatea antreprenorului).*

6. Încercări, instrucțiuni, garanții ale furnizorilor, desene și scheme de execuție

Se precizează încercările necesare ale tuturor elementelor clădirilor și instalațiilor; instrucțiunile privind exploatarea, îndeosebi a instalațiilor și sistemelor de asigurare; modul de prezentare a desenelor, schemelor, documentelor de execuție; completarea și păstrarea cărții tehnice a construcțiilor. *(Se vor prezenta documentele de atestare a persoanelor responsabile și a materialelor, la procesul verbal de recepție se va prezenta schema de execuție).*

7. Remedierea viciilor ascunse și a defectelor

Se precizează modalitatea de constatare și remediere a viciilor ascunse și a defectelor, responsabilii de remediere. *(La discreția responsabilului tehnic, în conformitate cu legislația privind calitatea lucrărilor).*

8. Trasarea geodezică a lucrărilor, toleranțe de execuție

Se precizează modalitățile de trasare geodezică, bornele, reperatele, picheții, jaloanele, aliniamentele; toleranțele admise la executarea lucrărilor. *(Se va efectua de antreprenor conform situației existente a gardului).*

9. Parametrii de calcul ai elementelor constructive

Se precizează sarcinile luate în calcul: seismicitatea, acțiunile, alți parametri. *(Conform sarcinii tehnice).*

10. Criterii privind calculul sistemelor de încălzire, ventilare și condiționare a aerului.

Se precizează parametrii exteriori și interiori ai aerului, temperaturile interioare. Pentru fiecare încăpere – rezistențele la transfer termic a construcțiilor învelișului clădirii. *(Nu se necesită).*

11. Nivelul admis al zgomotului și al vibrațiilor

Se precizează mărimea acestor niveluri pentru diferite spații; măsurile de reducere a zgomotului și a vibrațiilor. *(Nu se necesită).*

12. Cerințe privind montarea utilajelor și a instalațiilor

Se precizează amplasarea tuturor instalațiilor interioare; modul și locul de fixare; protecția anticorozivă; materialele și produsele utilizate. *(Nu se necesită).*

13. Lucrări de construcții aferente montării instalațiilor

Se precizează modalitatea și tipurile lucrărilor de construcții aferente montării instalațiilor; tipurile de materiale; toleranțele admise; cerințele privind executarea acestor lucrări. *(Nu se necesită).*

14. Articole, produse și piese necesare instalațiilor

Se precizează furnizorul articolelor, produselor și pieselor necesare instalațiilor; tipurile și cantitatea. *(Nu se indica furnizorul, dar secțiile gardului urmează a fi grunduite și vopsite în condiții de atelier).*

15. Echipamentele, instalațiile, utilajele, sculele, instrumentele, dispozitivele și alte obiecte necesare pentru executarea lucrărilor

Se precizează echipamentele, instalațiile, utilajele, sculele, instrumentele, dispozitivele, mijloacele de transport, eșafodajele și cofrajele necesare pentru executarea lucrărilor; forța de muncă; utilitățile pentru organizarea de șantier (apă, electricitate, iluminare, încălzire, racorduri), telecomunicații, mijloace antiincendiar etc.; spații de lucru și odihnă pe șantier, mobilier, telefon. *(Nu se necesită).*

16. Definiții

Se precizează termenii și definițiile utilizate în caietul de sarcini și unele caracteristici. *(Nu se necesită).*

17. Cerințe privind calculul costului

Se precizează modalitatea de calculare a costului ofertei, prin trimitere la actele normative în domeniu. *(Se va prezenta devizul de cheltuieli formele 3, 5 și 7; elaborate conform CPL 01.01.2012. Ofertele comerciale pentru utilaje cu indicarea complectăției).*

18. Documente obligatorii la depunerea ofertei

La punctul dat autoritatea contractantă indică care documente sunt obligatorii de a fi prezentate la depunerea ofertei prin intermediul SIA RSAP. La fel, tot aici se indică documentele ce conțin date cu caracter personal, care nu se depun prin intermediul SIA RSAP și nu sunt publice pentru toți. **(la caz: documentele obligatorii specificate în pct 16 din Anunțul de participare).**

19. Documente obligatorii la evaluarea ofertelor

La punctul dat autoritatea contractantă indică care documente sunt obligatorii de a fi prezentate în SIA RSAP la evaluarea ofertei. La fel, tot aici se indică documentele ce conțin date cu caracter personal, care nu se depun prin intermediul SIA RSAP și nu sunt publice pentru toți, ele se prezintă la etapa de evaluare direct autorității contractante. **(la caz: documentele obligatorii specificate în pct 16 din Anunțul de participare).**

Notă: Prezentul model al caietului de sarcini este orientativ și poate fi completat sau modificat, precizat de către autoritatea contractantă, în funcție de tipul și specificul lucrărilor.

1. Formularul de deviz nr. 1 – Lista cu cantitățile de lucrări

Obiectul ” **Lucrări de construcție capitală a gardului grădiniței de copii nr. 1**”

Autoritatea contractantă **Primăria municipiului Hîncești**

(denumirea, adresa)

№ crt.	Simbol norme și Cod resurse	Denumire lucrărilor	Unitatea de masura	Volum
1	2	3	4	5
		1. Desfaceri.		
1	RpCP44A	Demontarea constructiilor metalice cu recuperarea materialelor Materiale marunte (vaselina, benzina, cirpe etc)=1,0500	kg	1 500,0000
2	RpCP44B	Demontarea constructiilor metalice fara recuperarea materialelor Materiale marunte (vaselina, benzina, cirpe etc)=1,0300	kg	2 200,0000
3	RpIzA03A	Pregatirea suprafetelor de metal in vederea protectiei anticorozive, prin curatare cu peria de sirma.	m2	130,5600
		2. Constructia gardului.		
4	TsA02C	Sapatura manuala de pamint in spatii limitate, avind sub 1,00 m sau peste 1,00 m latime, executata fara sprijiniri, cu taluz vertical, la fundatii, canale, subsoluri, drenuri, trepte de infratire, in pamint necoeziv sau slab coeziv adincime < 0,75 m teren tare	m3	35,8000
5	CB03A1	Cofraje din panouri re folosibile, cu placaj de 8 mm pentru turnarea betonului in cuzineti, fundatii pahar si fundatii de utilaje inclusiv sprijinirile	m2	88,0000
6	CC01B	Armaturi din otel beton OB 37 fasonate in ateliere de santier cu diametrul barelor peste 8 mm inclusiv	kg	280,5000
7	CA03I	Beton turnat in fundatii, socluri, ziduri de sprijin, pereti sub cota zero, preparat cu centrala de betoane si turnarea cu pompa pe verticala (adincime) pina la 10 m inclusiv si pe orizontala pina la 15 m inclusiv, beton armat clasa C 15/12 (Bc 15/B 200) Material marunt (dulapi de rasinoase, cuie, scoabe)=1,0200	m3	26,8600
8	DE10A	Borduri prefabricate din beton, pentru trotuare 20x25 cm, pe fundatie de beton 30x15 cm	m	46,7000

1	2	3	4	5
9	TsH38D	Confectionarea si montarea de stilpi la - stilpi din metal 100*100*4 L=2900mm-34.9 kg.	buc	51,0000
10	Pret de piata	Elemente decorative pe stilpi sfere de otel d100mm.	buc	51,0000
11	TsC54B	Strat de fundatie din piatra sparta	m3	4,6100
12	CO07B1	Imprejmuiri metalice din otel profilat, model decorativ cu montarea panoului gata confectionat	kg	2 752,0000
13	Pret de piata	Elemente decorative pe sectiile gardului	buc	43,0000
14	TsH38D	Montarea de stilpi la - stilpi din metal demontati anterior.Fara costul stilpilor	buc	51,0000
15	CO07B1	Imprejmuiri metalice din otel profilat, model decorativ cu montarea panoului gata confectionat(sectiile demontate anterior) Fara cost	kg	1 500,0000
16	CN28A	Vopsitorii cu vopsele pe baza de ulei executate la pozitie, in 2 straturi pe suprafata constructiilor metalice ale halelor industriale confectionate din profile usoare, executate manual	t	4,9500
17	CK14A	Porti metalice si portitecu rame din profiluri din otel rotun gata confectionate, inclusiv accesoriile necesare, montatet Gata vopsite pe stilpi de otel.	m2	15,3000

Data 17.05.2022

(semnătura autorizată)

Notă: Autoritatea contractantă trebuie să atașeze la caietul de sarcini, Formularul de deviz nr. 1 – Lista cu cantitățile de lucrări, descifrat (publicarea descifrată a consumului de resurse aferent fiecărei norme de devizare)

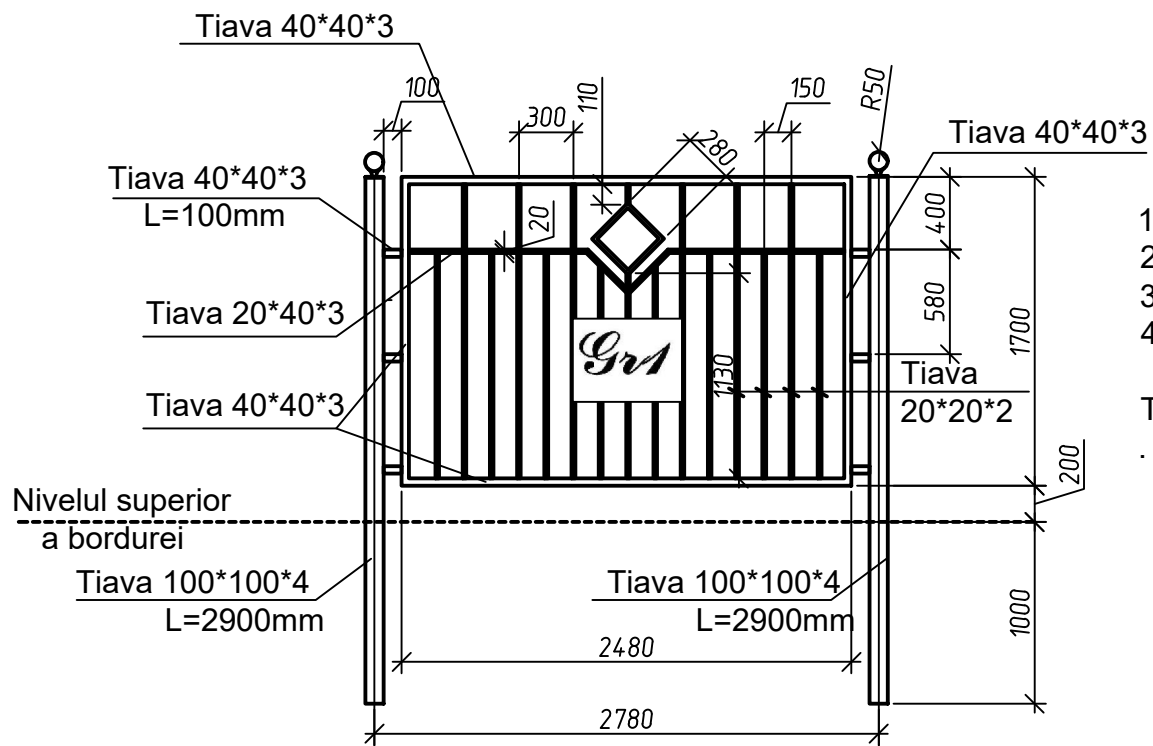

1. Stilpi 100*100*4 L=2.9m -34.9kg..
 2. Rama exterioara 40*40*3mm-8.96m 31.22kg
 3. Bara orizontala de mijloc 40*20*3-2.48m 6.3kg
 4. Elemente interioare
 $20*20*2-7*1.7m+8*1.3m+1.12m=23.42m -26.5kg.$
- Total sectia gard $31.22+26.5+6.3kg=64.02kg.$