

**DOCUMENTAȚIA STANDARD
pentru realizarea achizițiilor publice de lucrări
„RECONSTRUCȚIA PENITENCIARULUI NR.5, MUNICIPIUL CAHUL”**

Secțiunea 1

Dispoziții generale

1. Prezenta Documentație reprezintă o instrucțiune pentru autoritățile contractante și ofertanți, utilizată la inițierea și desfășurarea procedurilor de achiziții publice de lucrări sau procedurilor de achiziții publice de servicii de proiectare și de lucrări. La procedurile de achiziții de lucrări sau procedurile de achiziții publice de servicii de proiectare și de lucrări inițiate și desfășurate prin cererea ofertelor de prețuri și achizițiile de valoare mică, autoritățile contractante pot simplifica formularele în dependență de complexitatea achiziției.

2. Prezenta Documentație conține anexe destinate inițierii, publicării, atribuirii și modificării procedurilor de achiziții publice, precum și destinate să faciliteze elaborarea și prezentarea ofertei, și a documentelor care să permită grupului de lucru examinarea și evaluarea tuturor ofertelor depuse, după cum urmează:

- 1) Anunț de intenție (anexa nr.1);
- 2) Anunț de participare, inclusiv pentru procedurile de preselecție/procedurile negociate (anexa nr. 2);
- 3) Invitație de participare la etapele de preselecție/la procedurile negociate (anexa nr. 3);
- 4) Proces-verbal cu privire la rezultatele preselecției candidaților (anexa nr. 4);
- 5) Anunț de atribuire (anexa nr. 5);
- 6) Anunț privind modificarea contractului de achiziții publice/acordului-cadru (anexa nr. 6);
- 7) Cerere de participare (anexa nr. 7);
- 8) Declarație privind valabilitatea ofertei (anexa nr. 8);
- 9) Scrisoare de garanție bancară (anexa nr. 9);
- 10) Grafic de executare a lucrărilor (anexa nr. 10.);
- 11) Grafic de executare a documentației de proiect (anexa nr. 11);
- 12) Declarație privind experiența similară (anexa nr. 12);
- 13) Declarație privind lista principalelor lucrări executate în ultimul an de activitate (anexa nr. 13);
- 14) Declarație privind dotările specifice, utilajul și echipamentul necesar pentru îndeplinirea corespunzătoare a contractului (anexa nr. 14);
- 15) Declarație privind personalul de specialitate propus pentru implementarea contractului (anexa nr. 15);
- 16) Lista subcontractanților și partea/părțile din contract care sunt îndeplinite de aceștia (anexa nr. 16);
- 17) Informații privind asocierea (anexa nr. 17);
- 18) Angajament terț susținător financiar (anexa nr. 18);
- 19) Angajament privind susținerea tehnică și profesională a ofertantului/grupului de operatori economici (anexa nr. 19);
- 20) Declarație terț susținător tehnic (anexa nr. 20);
- 21) Declarație terț susținător profesional (anexa nr. 21);
- 22) Aviz pentru participare la licitațiile publice de lucrări din domeniul construcțiilor și instalațiilor (anexa nr. 22);
- 23) Caiet de sarcini. Formularul de deviz nr.1 – lista cu cantitățile de lucrări (anexa nr. 23);
- 24) Caiet de sarcini. Servicii de proiectare (anexa nr. 24);
- 25) Contract de antrepriză (anexa nr. 25);
- 26) Contract de achiziționare a serviciilor de proiectare (anexa nr. 26);
- 27) Acord adițional (anexa nr. 27);
- 28) Acord-cadru (anexa nr. 28).

3. Autoritatea contractantă emite Documentația de atribuire în vederea achiziționării lucrărilor sau serviciilor de proiectare și de lucrări, după cum este specificat în documentația standard.

4. Detaliile din document desenate și scrise prin care sunt determinate soluții urbanistice și de amenajare a teritoriului, arhitecturale, constructive, tehnologice, rezultatele calculului și argumentării soluțiilor adoptate, volumele de lucrări, caracteristicile tehnice și alcătuirea elementelor constructive, precum și alte soluții tehnice se prezintă în caietul de sarcini (anexa nr. 23 și anexa nr. 24).

5. Autoritatea contractantă urmează să se asigure că la momentul inițierii procedurii de achiziție publică, mijloacele financiare sunt alocate sau există o garanție a alocării lor și sunt destinate exclusiv achiziției în cauză.

6. Atribuirea contractului de achiziție publică de lucrări sau de servicii de proiectare și de lucrări se realizează în conformitate cu prevederile:

1) Legii nr. 131/2015 privind achizițiile publice;

2) Hotărârii Guvernului nr. 638/2020 pentru aprobarea Regulamentului privind achizițiile publice de lucrări.

7. În cazul în care autoritatea contractantă inițiază un acord-cadru, ca modalitate specială de atribuire a contractelor de achiziții publice de lucrări sau lucrări și servicii de proiectare, procedura se desfășoară conform Regulamentului cu privire la acordul-cadru ca modalitate specială de atribuire a contractelor de achiziții publice, aprobat prin Hotărârea Guvernului nr. 694/2020.

8. În cazul în care autoritatea contractantă inițiază procedura de negociere, procedura se desfășoară conform Regulamentului cu privire la achizițiile publice folosind procedura de negociere, aprobat prin Hotărârea Guvernului nr. 599/2020.

9. În cazul în care autoritatea contractantă inițiază proceduri cu preselecție se utilizează anexele ce țin de procedurile date: anexele nr.1, nr. 3 - 6, nr. 25 și nr. 26.

10. Ofertantul suportă toate costurile asociate elaborării și prezentării ofertei sale, precum și documentelor care o însoțesc.

11. Cererea de participare (anexa nr. 7), Oferta, Documentul Unic de Achiziții European (în continuare - DUAE), documentația de atribuire, caietul de sarcini și toată corespondența dintre ofertant și autoritatea contractantă se întocmește în limba română sau, după caz, toate documentele enumerate pot fi întocmite și în una din limbile de circulație internațională. Documentele justificative și literatura de specialitate tipărită, care fac parte din ofertă, pot fi întocmite în altă limbă, specificată în documentația de atribuire, cu condiția ca acestea să fie însoțite de o traducere exactă a fragmentelor relevante în limba română.

12. La achiziția de lucrări termenul de când a fost elaborat proiectul nu trebuie să depășească perioada de doi ani, în caz contrar, autoritatea contractantă este obligată să actualizeze documentația de proiect, înainte de inițierea procedurii de achiziție.

13. În cazul achizițiilor de servicii de proiectare, proiectanții de construcții sunt obligați să exercite supravegherea de autor pe tot parcursul execuției lucrărilor.

14. Autoritatea contractantă are obligația de a asigura accesul ofertantului/ofertanților să viziteze amplasamentul lucrării de construcție sau obiectul supus proiectării în scopul elaborării ofertei pentru participare la procedura de atribuire a contractului de achiziție publică de lucrări sau procedura de atribuire a contractului de achiziție publică de servicii de proiectare și de lucrări.

15. Ofertantului i se permite să viziteze și să examineze amplasamentul lucrării sau obiectul supus proiectării, inclusiv împrejurimile, și să obțină toate informațiile care pot fi necesare în vederea elaborării ofertei. În cadrul vizitei ofertantul își asumă riscul producerii unui eventual accident care s-ar putea solda cu moartea sau rănirea fizică a unei persoane și/sau cu pierderea ori deteriorarea proprietății. Ofertantul suportă orice eventuale cheltuieli, pierderi sau daune ca rezultat al vizitării amplasamentului lucrării.

16. În cazul în care autoritatea contractantă a depistat că ofertantul a fost implicat în practicile descrise la pct. 28 și pct. 29 în cadrul procedurii de atribuire pentru contractul de achiziție publică aceasta:

1) exclude ofertantul din procedura respectivă de achiziție și înaintează solicitarea către Agenția Achiziții Publice privind includerea lui în Lista de interdicție, conform prevederilor Regulamentului cu privire la Lista de interdicție a operatorilor economici, aprobat prin Hotărârea Guvernului nr. 1420/2016; sau

2) întreprinde orice alte măsuri prevăzute în art. 42 al Legii nr. 131/2015 privind achizițiile publice.

17. Sunt interzise următoarele acțiuni în cadrul procedurii de achiziție:

1) promisiunea sau oferirea unei persoane cu funcție de răspundere, personal sau prin mijlocitor, de bunuri sau servicii, sau privilegii, sau avantaje sub orice formă, pentru a influența acțiunile unei alte părți;

2) orice acțiune sau omisiune, inclusiv interpretare eronată, care conștient sau din neglijență, induce în eroare sau tinde să inducă în eroare o parte pentru obținerea unui beneficiu financiar sau de altă natură ori pentru a evita o obligație;

- 3) înțelegerea interzisă de lege, între două sau mai multe părți, realizată în scopul coordonării comportamentului lor la procedurile de achiziții publice;
- 4) prejudicierea, direct sau indirect, a oricărei părți sau a proprietății acestei părți, pentru a influența în mod necorespunzător acțiunile acesteia;
- 5) distrugerea intenționată, falsificarea, contrafacerea sau ascunderea materialelor de evidență ale investigației, sau prezentarea unor informații false organelor de urmărire penală, pentru a împiedica esențial urmărirea penală în vederea identificării unor practici frauduloase, precum și amenințarea, hărțuirea sau intimidarea oricărei părți pentru a o împiedica să divulge informația cu privire la chestiuni relevante urmării penale.

Secțiunea a 2-a

Calificarea candidaților/ofertanților

18. Orice operator economic, rezident sau nerezident, persoana fizică sau persoană juridică de drept public sau privat ori asociație de astfel de persoane are dreptul de a participa la procedura de atribuire a contractului de achiziție publică de lucrări sau de servicii de proiectare și de lucrări.

19. Persoana fizică sau juridică care a participat la întocmirea documentației de atribuire are dreptul, în calitate de operator economic, de a fi ofertant, ofertant asociat sau subcontractant, dar numai în cazul în care implicarea sa în elaborarea documentației de atribuire nu este de natură să distorsioneze concurența. Persoana fizică sau juridică care participă direct în procesul de verificare și evaluare a ofertelor nu are dreptul de a fi ofertant, ofertant asociat sau subcontractant, sub sancțiunea excluderii din procedura de atribuire.

20. Mai multe persoane juridice au dreptul să se asocieze în scopul depunerii unei oferte comune, cu condiția că, fiecare asociat urmează să prezinte DUAE-ul separat. Asocierea trebuie prezentată în formă scrisă la solicitarea autorității contractante odată ce a fost declarat în DUAE.

21. Filialele agenților economici, cu personalitate juridică și înregistrate în conformitate cu prevederile pct. 35, au dreptul de a participa la procedura de atribuire a contractului de achiziție publică de lucrări sau de servicii de proiectare și de lucrări în nume propriu și, în acest scop, trebuie să prezinte documente care dovedesc eligibilitatea, înregistrarea, capacitatea tehnică și capacitatea economico-financiară.

22. Sucursalele au dreptul de a participa la procedura de atribuire a contractului de achiziție publică de lucrări sau de servicii de proiectare și de lucrări și de a încheia contractul respectiv numai în numele persoanei juridice, prin împuternicire. În acest caz documentele prezentate, care dovedesc eligibilitatea, înregistrarea, capacitatea tehnică și capacitatea economico-financiară, trebuie să fie cele ale persoanei juridice.

23. Pentru confirmarea datelor de calificare în cadrul procedurii de achiziție publică, operatorul economic completează și prezintă DUAE, conform formularului, aprobat prin Ordinul ministrului finanțelor nr. 72/2020, în conformitate cu cerințele stabilite de autoritatea contractantă.

24. Prezentarea oricărui alt formular DUAE este temei de descalificare de la procedura de achiziție publică.

25. În dependență de specificul achiziției și procedura aleasă, autoritatea contractantă are obligația de a stabili pentru fiecare procedură în parte criteriile de calificare cât și documentele suport necesare pentru a fi prezentate de către operatorii economici.

26. Autoritatea contractantă aplică criteriile și cerințele de calificare numai referitoare la:

- 1) eligibilitatea ofertantului sau candidatului;
- 2) capacitatea de exercitare a activității profesionale;
- 3) capacitatea economică și financiară;
- 4) capacitatea tehnică;
- 5) standarde de asigurare a calității;
- 6) standarde de protecție a mediului.

27. Pentru constatarea datelor de calificare în cadrul procedurilor de achiziții publice, operatorul economic prezintă la momentul evaluării documentele solicitate de către autoritatea contractantă în cadrul procedurilor de achiziții publice. Documentele se prezintă în format electronic, utilizând Sistemul informațional automatizat „Registrul de stat al achizițiilor publice” (în continuare - SIA RSAP), cu excepția cazurilor prevăzute la art. 33 alin. (7) și alin. (11) din Legea nr. 131/2015 privind achizițiile publice.

28. Se exclude de la procedura de atribuire a contractului de achiziții publice orice ofertant sau candidat despre care se confirmă că, în ultimii 5 ani, a fost condamnat, prin hotărârea definitivă a unei instanțe judecătorești, pentru participare la activități ale unei organizații sau grupări criminale, pentru corupție, pentru fraudă și/sau pentru spălare de bani, pentru infracțiuni de terorism sau infracțiuni legate de activități teroriste, finanțarea terorismului, exploatarea prin muncă a copiilor și alte forme de trafic de persoane.

29. Se exclude de la procedura de atribuire a contractului de achiziție publică, și respectiv nu este eligibil, orice ofertant care se află în oricare dintre situațiile prevăzute la art. 19 alin. (2) și alin. (3) și art. 16 alin. (6) al Legii nr. 131/2015 privind achizițiile publice.

30. Orice ofertant/candidat care se află în una din situațiile menționate la pct. 28 și pct. 29 furnizează dovezi care să arate că măsurile luate de el sunt suficiente pentru a demonstra fiabilitatea și credibilitatea sa, în pofida existenței unui motiv de excludere. Dacă autoritatea contractantă consideră astfel de dovezi suficiente, ofertantul/candidatul în cauză nu este exclus de la procedura de achiziție publică, cu excepția cazului în care operatorul economic a fost exclus prin hotărâre definitivă a unei instanțe de judecată de la participarea la procedurile de achiziții publice.

31. Autoritatea contractantă extrage informația necesară pentru constatarea existenței sau inexistenței circumstanțelor menționate la pct. 28 și pct. 29 din bazele de date disponibile ale autorităților publice sau ale părților terțe. Dacă acest lucru nu este posibil, autoritatea contractantă are obligația de a accepta ca fiind suficient și relevant pentru demonstrarea faptului că ofertantul/candidatul nu se încadrează în una dintre situațiile prevăzute la pct. 28 și pct. 29 orice document considerat edificator, din acest punct de vedere, în țara de origine sau în țara în care ofertantul este stabilit, cum ar fi certificate, caziere judiciare sau alte documente echivalente emise de autorități competente din țara respectivă.

32. În ceea ce privesc referințele de la pct. 29, în conformitate cu legislația internă a statului în care sunt stabiliți ofertanții, aceste solicitări se referă la persoanele fizice și persoanele juridice, inclusiv, după caz, la directori de companii sau la orice persoană cu putere de reprezentare, de decizie ori de control în ceea ce privește ofertantul/candidatul.

33. În cazul în care în țara de origine sau în țara în care este stabilit ofertantul/candidatul nu se emit documente de natura celor prevăzute la pct. 28 sau respectivele documente nu vizează toate situațiile referitoare de la pct. 29, autoritatea contractantă are obligația de a accepta o declarație pe propria răspundere sau, dacă în țara respectivă nu există prevederi legale referitoare la declarația pe propria răspundere, o declarație autentică dată în fața unui notar, a unei autorități administrative sau judiciare sau a unei asociații profesionale care are competențe în acest sens.

34. Autoritatea contractantă evaluează măsurile întreprinse de către operatorii economici ținând seama de gravitatea și circumstanțele particulare ale infracțiunii sau ale abaterii. În cazul în care consideră că măsurile întreprinse sunt insuficiente, autoritatea contractantă informează ofertantul/candidatul despre motivele excluderii.

35. Autoritatea contractantă solicită oricărui ofertant să prezinte dovada din care să rezulte o formă de înregistrare în cazul persoanei juridice, capacitatea legală de a executa documentația de proiect și de a realiza lucrări, în conformitate cu prevederile legale din țara în care este stabilit.

36. Ofertantul urmează să dispună de un nivel minim de capacitate economică și/sau financiară și să prezinte informații/documente privind capacitatea economică și/sau financiară pentru a se califica conform cerințelor de îndeplinire a contractului, cum ar fi:

1) realizarea unei cifre medii anuale de afaceri în ultimii 3 ani egală sau mai mare decât suma stabilită în pct. 16 din anexa nr. 2, care nu trebuie să depășească de două ori valoarea estimată a contractului, cu excepția cazurilor bine justificate, precum cele legate de riscurile speciale aferente naturii lucrărilor sau serviciilor;

2) lichiditate generală (active circulante/datorii curente) și nivelul minim de lichiditate (nu mai puțin de 100%);

3) declarații bancare corespunzătoare sau, după caz, dovezi privind asigurarea riscului profesional;

4) situația financiară pentru perioada de gestiune anterioară, avizat și înregistrat de organele competente, și orice alte documente legale edificatoare prin care ofertantul își poate dovedi capacitatea economico-financiară.

37. Atunci când un contract este împărțit în loturi, indicele cifrei de afaceri se aplică pentru fiecare lot individual. Cu toate acestea, autoritatea contractantă urmează să stabilească cifra de afaceri anuală minimă impusă operatorilor economici cu referire la grupuri de loturi, dacă ofertantului câștigător îi sunt atribuite mai multe loturi care trebuie executate în același timp.

38. La solicitarea autorității contractante, ofertantul urmează să prezinte documentele care demonstrează capacitatea tehnică și/sau profesională pentru executarea viitorului contract numai în măsura în care aceste informații sunt relevante pentru îndeplinirea contractului și nu sunt disponibile în bazele de date ale autorităților publice sau ale părților terțe, după cum urmează:

1) o listă a lucrărilor executate și finisate în ultimii 5 ani, conform anexei nr. 13, însoțit de certificări de bună execuție pentru cele mai importante lucrări. Respectivul certificări indică beneficiarii, indiferent dacă aceștia sunt autorități contractante sau clienți privați, valoarea, perioada și locul execuției lucrărilor și precizează dacă au fost efectuate în conformitate cu normele profesionale din domeniu și dacă au fost duse la bun sfârșit;

2) informații privind deținerea de laboratoare proprii autorizate și acreditate în modul stabilit sau a contractelor cu aceste laboratoare, pentru încercări de beton și a altor materiale și elemente de construcție care necesită încercări, incluse în ofertă;

3) informații referitoare la studiile, pregătirea profesională și calificarea personalului de conducere, precum și ale persoanelor responsabile pentru execuția documentației de proiect, lucrărilor, inclusiv a arhitectului șef, inginerului șef și dirigintelui de șantier, atestați conform legislației (confirmat prin certificat de atestare profesională) și cu o experiență similară în domeniul lucrării ce urmează să fie executată, conform anexei nr. 15;

4) o declarație referitoare la efectivele medii anuale al personalului angajat și ale cadrelor de conducere în ultimii 3 ani;

5) dacă este cazul, informații privind măsurile de protecție a mediului pe care operatorul economic le poate aplica în timpul îndeplinirii contractului de lucrări sau servicii de proiectare și de lucrări, în corespundere cu pct. 44;

6) o declarație referitoare la utilajele, instalațiile, echipamentele tehnice de care poate dispune operatorul economic pentru îndeplinirea corespunzătoare a contractului de lucrări sau servicii de proiectare și de lucrări, conform anexei nr. 14;

7) informații privind partea din contract pe care operatorul economic are, eventual, intenția să o subcontracteze, conform anexei nr. 16. De asemenea, urmează a fi atașat/atașate la anexa nr.16, copia/copiile contractului/contractelor încheiat/încheiate cu subantreprenorii.

39. Ofertantul/candidatul are dreptul să recurgă la susținerea unor alte persoane atunci când acestea din urmă desfășoară activitățile sau serviciile pentru îndeplinirea cărora este necesară capacitatea profesională respectivă, conform anexei nr. 17.

40. Ofertantul urmează să dispună de un nivel minim de experiență pentru a se califica conform cerințelor de îndeplinire a contractului:

1) executarea în ultimii 5 ani a cel puțin a unui contract cu o valoare nu mai mică de 75% din valoarea viitorului contract, confirmat prin prezentarea contractului de antrepriză sau subantrepriză, precum și prin procesul-verbal de recepție la terminarea lucrărilor/procesul-verbal de recepție finală la expirarea perioadei de garanție, însoțit de certificări de bună execuție pentru cele mai importante lucrări din partea Beneficiarului (informațiile date se vor include în anexele nr. 12 și nr. 13); sau

2) valoarea cumulată a tuturor contractelor executate în ultimul an de activitate să fie egală sau mai mare decât valoarea viitorului contract, procesele-verbale de recepție la terminarea lucrărilor/ procesele-verbale de recepție finală la expirarea perioadei de garanție, însoțite de certificări de bună execuție pentru cele mai importante lucrări din partea Beneficiarului (informațiile date se vor include în anexele nr. 12 și nr. 13).

41. Operatorul economic urmează să prezinte, în cazul solicitării din partea autorității contactante, documente și certificate emise de organisme independente, prin care se atestă faptul că respectă anumite standarde de asigurare a calității (ISO 9001), acestea trebuie să se raporteze la sistemele de asigurare a calității, bazate pe seriile de standarde europene relevante, certificate de organisme conforme cu seriile de standarde europene privind certificarea, sau la standarde internaționale pertinente, emise de organisme acreditate.

42. În conformitate cu principiul recunoașterii reciproce, autoritatea contractantă are obligația de a accepta certificatele echivalente emise de organismele stabilite în statele membre ale Uniunii Europene. În cazul în care operatorul economic nu deține un certificat de calitate astfel cum este solicitat de autoritatea contractantă, aceasta din urmă are obligația de a accepta orice alte certificări prezentate de operatorul economic respectiv, în măsura în care acestea confirmă asigurarea unui nivel corespunzător al calității.

43. Operatorul economic prezintă documente, certificate, emise de organisme independente, prin care se atestă faptul că respectă anumite standarde de protecție a mediului, aceasta trebuie să se raporteze:

1) la Sistemul Comunitar de Management de Mediu și Audit (EMAS), sau;

2) la standarde de gestiune ecologică bazate pe seriile de standarde europene sau internaționale în domeniu, certificate de organisme conforme cu legislația comunitară ori cu standardele europene sau internaționale privind certificarea.

44. În conformitate cu principiul recunoașterii reciproce, autoritatea contractantă are obligația de a accepta certificatele echivalente emise de organismele stabilite în statele membre ale Uniunii Europene. În cazul în care operatorul economic nu deține un certificat de mediu astfel cum este solicitat de autoritatea contractantă, aceasta din urmă are obligația de a accepta orice alte certificări prezentate de operatorul economic respectiv, în măsura în care acestea confirmă asigurarea unui nivel corespunzător al protecției mediului.

45. Autoritățile contractante pot utiliza o serie de criterii generale privind durabilitatea pentru executarea lucrărilor sau serviciilor de proiectare și de lucrări:

1) materiale de construcție și aprovizionare durabilă;

2) depozitarea deșeurilor reciclabile și sistemul de gestionare a deșeurilor;

- 3) gestionarea deșeurilor din demolări;
- 4) instalarea și punerea în funcțiune a sistemelor energetice și surse de energie cu emisii de carbon reduse sau de nivel zero;
- 5) contractul de performanță energetică;
- 6) conținut reciclat în beton și zidărie;
- 7) reducerea emisiilor de CO₂e/tonă pentru transportul de agregate de utilizat în elementele de construcție specificate;
- 8) sisteme de încălzire, inclusiv producerea combinată de energie electrică și energie termică (CHP);
- 9) controlul și managementul consumului de energie;
- 10) clauze de executare a contractului (CEC) – contractantul va pune în aplicare un plan de gestionare a deșeurilor pe șantier, monitorizând și raportând aplicarea pe durata desfășurării lucrărilor pe șantier;
- 11) aprovizionarea cu produse certificate ca fiind durabile (Patru etichete ecologice ale UE pentru componente);
- 12) vopsele și lacuri de interior și de exterior;
- 13) îmbrăcăminte rezistente;
- 14) pardoseli din lemn;
- 15) încălzitoare de apă;
- 16) construcțiile eficiente din punctul de vedere al resurselor;
- 17) reutilizare maximă, la fața locului, a materialelor și a solurilor excavate și pentru utilizarea materialelor de construcții cu conținut reciclat ridicat sau reutilizat;
- 18) creșterea durabilității materialelor și reducerea necesităților de întreținere, emisiile fonice mai reduse în etapa de construcție, utilizare și întreținere;
- 19) durabilitatea straturilor de uzură ale îmbrăcămintelor rutiere. Optimizarea strategiei de întreținere pentru garantarea performanței dorite pentru rezistența la rulare, durabilitate și reducerea zgomotului;
- 20) stabilirea caietului de sarcini, achiziționarea și utilizarea de materiale de construcție cu impact redus asupra mediului;
- 21) utilizarea de materiale de construcții cu un nivel ridicat de conținut reciclat și reutilizat și de subproduse de acest gen la construcția și întreținerea drumurilor;
- 22) creșterea durabilității îmbrăcămintelor, a capacității portante și a rezistenței la uzură;
- 23) dezvoltarea și executarea planurilor de monitorizare și întreținere în situații concrete;
- 24) evaluarea durabilității asupra materialelor de construcții;
- 25) identificarea și evaluarea riscurilor deșeurilor periculoase;
- 26) generarea de deșeuri în timpul pregătirii terenului, al construirii, utilizării și demolării clădirii.

46. În cazul unei asocieri, cerințele solicitate pentru îndeplinirea criteriilor de calificare și de selecție referitoare la situația economică și financiară sau a capacităților tehnice și profesionale pot fi îndeplinite prin cumul proporțional sarcinilor ce le revin fiecărui asociat.

47. În ceea ce privește criteriile privind cifra de afaceri, în cazul unei asocieri, cifra de afaceri medie anuală luată în considerare este valoarea generală, rezultată prin însumarea cifrelor de afaceri medii anuale corespunzătoare fiecărui membru al asocierii.

48. Pentru a se califica conform cerințelor stabilite, asociațiile trebuie să demonstreze o experiență similară proporțională sarcinilor ce le revin fiecărui asociat. Autoritatea contractantă nu este în drept să limiteze plafonul minim de experiență similară care urmează a fi întrunit de un asociat sau de liderul asociației, cu excepția cazului când această limitare este puternic justificată de natura obiectului contractului și în măsura în care urmărește un obiectiv legitim de interes public și este conformă principiului proporționalității. Liderul asociației execută cel puțin 40% din valoarea viitorului contract de achiziții publice de lucrări.

49. Capacitatea economică și financiară, cât și capacitatea tehnică și/sau profesională a ofertantului/candidatului poate fi susținută, pentru îndeplinirea unui contract, și de o altă persoană, indiferent de natura relațiilor juridice existente între ofertant/candidat și persoana respectivă.

50. În cazul în care ofertantul/candidatul își demonstrează capacitatea economică și financiară cât și capacitatea tehnică și/sau profesională invocând și susținerea acordată, în conformitate cu prevederile pct. 48 de către o altă persoană, acesta are obligația de a dovedi susținerea de care beneficiază prin prezentarea în formă scrisă a unui angajament ferm al persoanei respective, încheiat în formă autentică (conform anexelor nr. 18 - 21), prin care această persoană confirmă faptul că va pune la dispoziția ofertantului/candidatului resursele financiare, cât și resursele tehnice și profesionale invocate. Prezentarea angajamentului se face la solicitarea autorității contractante odată ce a fost declarat în DUAE. Persoana care asigură susținerea financiară cât și tehnică și profesională trebuie să îndeplinească criteriile de selecție relevante și nu trebuie să se afle în niciuna dintre situațiile prevăzute la pct. 28 și pct. 29 care determină excluderea din procedura de atribuire.

Secțiunea a 3-a

Pregătirea/Elaborarea ofertelor

51. Operatorul economic interesat de a participa la procedura de achiziție publică este obligat să depună până la expirarea termenului-limită stabilit de către autoritatea contractantă, o cerere de participare, în cazul aplicării prevederilor art. 33 alin. (7) și alin. (11) al Legii nr. 131/2015 privind achizițiile publice. În celelalte cazuri, aceasta se depune odată cu oferta.

52. Oferta cuprinde următoarele formulare:

- 1) Propunerea tehnică;
- 2) Propunerea financiară;
- 3) DUAЕ;
- 4) Garanția pentru ofertă, după caz (anexa nr. 9).

53. Toate documentele menționate la pct. 52 se completează fără nici o modificare sau o abatere de la formulare, spațiile goale fiind completate cu informația solicitată. Completarea defectuoasă a formularelor atrage respingerea ofertei.

54. Oferta elaborată de ofertant trebuie să cuprindă:

1) Propunerea tehnică - ofertantul elaborează propunerea tehnică, astfel încât aceasta să respecte în totalitate cerințele de calificare, precum și cerințele prevăzute în caietul de sarcini, cât și lista cu cantitățile de lucrări. În acest scop propunerea tehnică conține:

a) graficul de executare a lucrării (anexa nr. 10);

b) documentația de deviz (formularele 3, 5, 7, 8 și 9 corespunzător CPL.01.01-2012 sau alte metode elaborate și aprobate prin acte normative de către Ministerul Economiei și Infrastructurii, **formularul nr.9 urmează a fi întocmit pentru capitolele 1-9 obligatoriu, deoarece conține o serie de cheltuieli ale antreprenorului, în caz de includere a cheltuielilor enunțate cu coeficientul zero antreprenorul nu va mai putea pretinde la mijloacele financiare ce rezultă din acestea, neprezentarea formularelor cu oferta va fi considerat ca ofertă neconformă**), conform Formularului de deviz nr. 1, din anexa nr. 23, lista cu cantitățile de lucrări.

2) Propunerea financiară-ofertantul elaborează propunerea financiară, astfel încât aceasta să furnizeze toate informațiile solicitate cu privire la prețuri, tarife, precum și la alte condiții financiare și comerciale legate de obiectul contractului de achiziție publică de lucrări sau de servicii de proiectare și de lucrări.

55. Operatorii economici pregătesc ofertele conform cerințelor stabilite în anunțul de participare, publicat de către autoritatea contractantă în Buletinul achizițiilor publice, și depun ofertele în mod electronic, folosind fluxurile interactive de lucru puse la dispoziție de platformele electronice, cu excepția cazurilor prevăzute la art. 33 alin. (7) și alin. (11) din Legea nr. 131/2015 privind achizițiile publice.

56. Ofertantul depune garanția pentru ofertă conform Regulamentului privind achizițiile publice de lucrări, aprobat prin Hotărârea Guvernului nr. 638/2020.

57. În cazul unei asocieri, garanția pentru ofertă se depune de antreprenorul general (liderul asociației).

58. Ofertantul are obligația, prin depunerea declarației privind valabilitatea ofertei (anexa nr. 8), de a menține oferta valabilă pe toată perioada de valabilitate prevăzută în documentația de atribuire. Termenul valabilității ofertei începe să decurgă din momentul termenului limită de depunere a ofertelor. Orice ofertă valabilă pentru o perioadă mai mică decât cea prevăzută în anexa nr. 2 se respinge de către grupul de lucru ca fiind necorespunzătoare.

59. În cazul extinderii perioadei de valabilitate a ofertei, perioada de valabilitate a garanției pentru ofertă se prelungește în mod corespunzător.

60. Ofertantul are obligația de a comunica autorității contractante dacă este sau nu este de acord cu prelungirea perioadei de valabilitate a ofertei. Ofertantul care nu este de acord cu prelungirea perioadei de valabilitate a ofertei se consideră că și-a retras oferta, fără ca acest fapt să atragă pierderea garanției pentru ofertă.

61. Ofertele care conțin o perioadă de garanție mai mică decât perioada de valabilitate a ofertelor prevăzută în anexa nr. 2 se resping de către grupul de lucru sau, după caz, specialistul certificat în domeniul achizițiilor publice.

62. Autoritatea contractantă stabilește perioada maximă de executare a lucrărilor sau a serviciilor de proiectare și de lucrări pentru obiectul achiziției, reieșind din procesul de executare, în conformitate cu normativele în construcții. Perioada maximă de executare a lucrărilor sau a serviciilor de proiectare și de lucrări este indicată în anexa nr. 2.

63. Prețurile indicate în documentația de deviz (Formularele 3, 5 și 7) solicitate se indică în lei moldovenești, cu două cifre după virgulă, cu excepția cazurilor în care anexa nr. 2 prevede altfel.

Secțiunea a 4-a

Depunerea și deschiderea ofertelor

64. Oferta scrisă și semnată în format electronic, de către administratorul companiei indicat în Extrasul Registrului de Stat al persoanelor juridice sau de către persoana împuternicită, atât și în cazul delegării sau împuternicirii persoanei, la ofertă se anexează actul/documentul de împuternicire și se prezintă conform cerințelor expuse în anexa nr. 2, în conformitate cu instrumentele existente în SIA RSAP, cu excepția cazurilor prevăzute la art. 33 alin. (7) și alin. (11) din Legea nr. 131/2015 privind achizițiile publice.

65. Ofertantul trebuie să ia toate măsurile, astfel încât oferta să fie recepționată și înregistrată în SIA RSAP până la data limită pentru depunerea ofertelor, ținând cont de timpul necesar pentru încărcarea ofertei în sistem. În cazul prezentării ofertelor pe suport de hârtie, autoritatea contractantă eliberează operatorului economic, în mod obligatoriu, o recipisă în care indică data și ora recepționării ofertei.

66. Documentele justificative în sprijinul informațiilor declarate în DUAE, care conțin date cu caracter personal, se prezintă separat, pe suport de hârtie sau în formă electronică, cu aplicarea semnăturii electronice, utilizând mijloace electronice de comunicare sau alte mijloace la etapa evaluării ofertelor, la solicitarea autorității contractante.

67. SIA RSAP nu acceptă ofertele transmise după expirarea termenului limită de depunere a ofertelor.

68. În cazurile prevăzute la art. 33 alin. (7) și alin. (11) din Legea nr. 131/2015 privind achizițiile publice, ofertele depuse după termenul limită de deschidere a ofertelor se înregistrează de către autoritatea contractantă și se restituie ofertantului, fără a fi deschise.

69. În cazul asocierii conform pct. 19, fiecare dintre asociați își asumă obligația pentru oferta comună și răspunde pentru orice consecințe ale viitorului contract de achiziție publică. Informația privind asocierea se prezintă completând anexa nr. 17.

70. Ofertantul nu are dreptul de a depune decât o singură ofertă de bază. Ofertanții asociați nu au dreptul de a depune alte oferte, în mod individual, pe lângă oferta comună. Ofertele alternative vor fi depuse numai dacă autoritatea contractantă a precizat explicit în anunțul de participare că permite sau solicită depunerea de oferte alternative.

71. Persoanele juridice nominalizate ca subcontractanți în cadrul uneia sau mai multor oferte nu au dreptul de a depune oferta în nume propriu sau în asociere.

72. Ofertantul are dreptul să modifice sau să retragă oferta înainte de expirarea termenului de depunere a ofertelor, fără a pierde dreptul de retragere a garanției pentru ofertă.

Secțiunea a 5-a

Evaluarea și compararea ofertelor

73. În cazul în care ofertele conțin secrete tehnice, comerciale sau țin de protecția proprietății intelectuale, autoritatea contractantă asigură păstrarea confidențialității asupra conținutului ofertei, precum și asupra oricărei informații privind ofertantul, și totodată, asigură dreptul operatorului economic de a nu face publice aceste date prin aplicarea art. 33 alin. (7) și alin. (11) al Legii nr. 131/2015 privind achizițiile publice, însă aplicarea acestui articol se referă numai la partea ce conține datele enumerate mai sus.

74. Examinarea documentelor de către autoritatea contractantă se efectuează în baza informațiilor prezentate de către operatorii economici în DUAE, și conform cerințelor stipulate în anunțul de participare prin care menționează că:

1) este eligibil să participe la procedurile de achiziții publice și nu există motive de excludere din cadrul procedurilor de achiziții publice pentru atribuirea contractului de achiziție publică;

2) îndeplinește criteriile referitoare la situația economică și financiară și/sau capacitatea tehnică și profesională stabilite de autoritatea contractantă în anunțul de participare sau în documentația de atribuire;

3) se obligă să asigure și să respecte standardele de asigurare a calității și standardele de protecție a mediului.

75. DUAE al operatorilor economici se verifică după caz, direct de către autoritatea contractantă prin procedurile automate desfășurate în SIA RSAP, prin accesarea unei baze de date a autorităților publice sau a terților din Republica Moldova, iar atunci când este necesar și în alte state.

76. În cazul în care la evaluare se stabilesc discrepanțe între informațiile prezentate de către operatorul economic în DUAE și cerințele stabilite de către autoritatea contractantă, operatorul economic se descalifică,

ceea ce duce la respingerea ofertei fiind stabilită ca inacceptabilă și neconformă și se examinează documentele următorului candidat/ofertant.

77. Operatorul economic a cărui informație prezentată în DUAЕ corespunde cerințelor/condițiilor specificate de către autoritatea contractantă în anunț/invitația de participare, are obligația să prezinte la cerere și fără întârziere documentele justificative.

78. Ofertantul clasat pe primul loc după aplicarea criteriului de atribuire prezintă documentele justificative prin care demonstrează că îndeplinește în totalitate cerințele corespunzătoare criteriilor de calificare și de selecție, în conformitate cu informațiile cuprinse în DUAЕ, cu excepția procedurilor desfășurate în mai multe etape, când documentele justificative sunt solicitate înainte de transmiterea invitațiilor pentru etapa a doua către candidații selectați.

79. Ofertele se examinează de către grupul de lucru creat de autoritatea contractantă sau, după caz, specialistul certificat în domeniul achizițiilor publice.

80. Grupul de lucru sau, după caz, specialistul certificat în domeniul achizițiilor publice are obligația de a stabili care sunt clarificările necesare pentru evaluarea fiecărei oferte, precum și perioada acordată pentru transmiterea clarificărilor.

81. În cazul unei oferte care are un preț anormal de scăzut în raport cu prețul estimat al achiziției, autoritatea contractantă are obligația de a efectua controlul calculării elementelor prețului și de a verifica și anumite elemente ale propunerii financiare stabilite ca fiind cu preț anormal de scăzut, cât și respectarea de către ofertant a cerințelor tehnice indicate în caietul de sarcini, și de a solicita în scris, înainte de a lua o decizie de respingere a acelei oferte, detalii și precizări pe care le consideră relevante cu privire la ofertă, precum și de a verifica răspunsurile care justifică prețul respectiv.

82. Grupul de lucru sau, după caz, specialistul certificat în domeniul achizițiilor publice respinge oferta în oricare dintre următoarele cazuri:

- 1) ofertantul nu îndeplinește cerințele de calificare și de selecție;
- 2) oferta nu respectă cerințele prevăzute în documentația de atribuire pentru elaborarea și prezentarea ofertelor;
- 3) ofertantul nu transmite în perioada stabilită clarificările solicitate;
- 4) oferta financiară nu are un preț fixat;
- 5) ofertantul modifică, prin clarificările pe care le prezintă, conținutul propunerii tehnice și/sau a propunerii financiare, cu excepția situației în care modificarea este determinată de corectarea erorilor aritmetice sau abaterilor neînsemnate;
- 6) oferta este anormal de scăzută potrivit art. 70 al Legii nr. 131/2015 privind achizițiile publice;
- 7) atunci când explicațiile prezentate de ofertant, la solicitarea autorității contractante, nu sunt concludente și/sau nu sunt susținute de documentele justificative cerute de către grupul de lucru sau, după caz, specialistul certificat în domeniul achizițiilor publice;
- 8) s-a constatat comiterea unor acte de corupție, acte conexe actelor de corupție sau fapte coruptibile confirmate prin hotărâre definitivă a instanței de judecată.

83. Dacă oferta, inclusiv formularele care o însoțesc, nu corespunde cerințelor prestabilite în invitația/anunțul de participare, inclusiv în documentația de atribuire sau aceasta nu este completată, semnată electronic și, după caz, semnată și ștampilată în modul corespunzător, ea se respinge de către autoritatea contractantă, și nu poate fi rectificată cu scopul de a corespunde cerințelor, prin corectarea sau înlăturarea devierilor sau rezervelor necorespunzătoare, excepție constituind doar corectarea greșelilor aritmetice sau abaterilor neînsemnate.

84. Autoritatea contractantă poate, la discreția sa, să ceară oricărui ofertant o clarificare a ofertei acestora, pentru a facilita examinarea, evaluarea și compararea ofertelor. Nu se solicită, nici nu se permit schimbări în prețurile sau în conținutul ofertei, cu excepția corectării erorilor aritmetice descoperite de către autoritatea contractantă în timpul evaluării ofertelor.

85. Erorile aritmetice se corectează după cum urmează: dacă există o discrepanță între prețul pentru o unitate de măsură și prețul total (care este obținut prin multiplicarea prețului cu cantitatea totală), se va lua în considerare prețul pe unitate, iar prețul total va fi corectat în mod corespunzător.

86. Grupul de lucru, după caz, specialistul certificat în domeniul achizițiilor publice are dreptul de a corecta erorile aritmetice numai cu acceptul ofertantului. Dacă ofertantul nu acceptă corectarea acestor erori, oferta sa consideră necorespunzătoare și, în consecință, se respinge de către grupul de lucru.

87. Operatorul economic este obligat să răspundă la solicitarea de clarificare a autorității contractante în cel mult 3 zile lucrătoare sau, în cazul în care procedura folosită este cererea ofertelor de prețuri, cel mult o zi lucrătoare de la data expedierii acesteia, iar în cazul în care ofertantul nu prezintă clarificări sau nu completează informațiile sau documentele solicitate de autoritatea contractantă în termenele stabilite de aceasta, oferta se respinge și se selectează următoarea după clasament dintre ofertele rămase în vigoare.

88. Oferta care corespunde tuturor termenilor, condițiilor și specificațiilor din documentele de atribuire, fără abateri esențiale sau cu abateri neînsemnate, erori sau omiteri ce pot fi înlăturate fără a afecta esența ei, se consideră conformă.

89. O abatere neînsemnată se consideră abatere minoră din propunerea tehnică/financiară ce întrunește condițiile stipulate în Regulamentul privind achizițiile publice de lucrări, aprobat prin Hotărârea Guvernului nr. 638/2020.

90. Autoritatea contractantă descalifică ofertantul care depune documente ce conțin informații false, cu scopul calificării sau derutează ori face reprezentări neadevărate pentru a demonstra corespunderea sa cerințelor de calificare. În cazul în care acest lucru este dovedit, autoritatea contractantă declară ofertantul respectiv ca fiind neeligibil pentru participarea ulterioară în contractele de achiziții publice, în urma includerii lui în Lista de interdicție a operatorilor economici.

91. Autoritatea contractantă solicită ofertanților să demonstreze împuternicirea de a încheia contractele de achiziții publice și componența fondatorilor, asociațiilor, acționarilor, administratorilor și a beneficiarilor efectivi.

92. Ofertantul/ofertantul asociat desemnat câștigător este obligat de a completa și prezenta declarația cu privire la beneficiarii efectivi în conformitate cu Ordinul ministrului finanțelor nr. 145/2020 cu privire la aprobarea Declarației privind confirmarea identității beneficiarilor efectivi și neîncadrarea acestora în situația condamnării pentru participarea la activități ale unei organizații sau grupări criminale, pentru corupție, fraudă și/sau spălare de bani.

Secțiunea a 6-a

Atribuirea contractului

93. Autoritatea contractantă anulează procedura de atribuire a contractului de achiziție publică conform art. 71 din Legea nr. 131/2015 privind achizițiile publice.

94. Decizia de anulare nu creează vreo obligație a autorității contractante față de ofertanți, cu excepția returnării garanției pentru ofertă. Decizia de anulare a procedurii de atribuire se expediază Agenției Achiziții Publice nu mai târziu de data informării despre rezultatele procedurii de atribuire prevăzută la art. 31 alin. (1) al Legii nr. 131/2015 privind achizițiile publice.

95. În cazul în care se anulează aplicarea procedurii pentru atribuirea contractului de achiziție publică, autoritatea contractantă are obligația de a comunica în scris tuturor participanților la procedura de achiziție publică, în cel mult 3 zile de la data anulării procedurii, atât încetarea obligațiilor pe care aceștia și le-au creat prin depunerea de oferte, cât și motivul anulării.

96. Darea de seamă privind anularea procedurii de achiziție publică este întocmită de către autoritatea contractantă și este publicată în Buletinul achizițiilor publice nu mai târziu de data emiterii deciziei de anulare a procedurii de achiziție publică.

97. La momentul încheierii contractului, dar nu mai târziu de data expirării garanției pentru ofertă, după caz, ofertantul câștigător prezintă garanția de bună execuție, în conformitate cu cerințele stipulate în Regulamentul privind achizițiile publice de lucrări, aprobat prin Hotărârea Guvernului nr. 638/2020.

98. Garanția de bună execuție a contractului, dacă părțile agreează, se constituie din:

1) rețineri succesive din plata cuvenită pentru facturile fiscale înaintate, cu efectuarea transferului sumei respective pe un cont special deschis de către operatorul economic, pus la dispoziția autorității contractante, la o bancă licențiată, agreată de ambele părți;

2) rețineri succesive directe din plata cuvenită pentru facturile fiscale înaintate;

3) transfer pe contul autorității contractante.

99. Refuzul ofertantului câștigător de a depune garanția de bună execuție sau de a semna contractul constituie motiv pentru anularea atribuirii contractului și reținerii garanției pentru ofertă. În acest caz, autoritatea contractantă poate atribui contractul următorului ofertant cu oferta cea mai bine clasată, a cărui ofertă este conformă cerințelor și care este apreciată de către autoritatea contractantă a fi calificată în executarea contractului. Totodată, autoritatea contractantă este în drept să respingă toate celelalte oferte.

100. La expirarea perioadei de așteptare sau, după caz, după soluționarea oricăror contestații sau monitorizării conformității desfășurării procedurilor de achiziții publice, de către Agenția Achiziții Publice, autoritatea contractantă încheie contractul de achiziții publice, în conformitate cu termenii și condițiile indicate în documentația de atribuire.

101. La data încheierii contractului de achiziție publică de lucrări sau de servicii de proiectare și de lucrări se interzice modificarea unor elemente ale ofertei câștigătoare, impunerea de noi cerințe ofertantului câștigător sau implicarea oricărui alt ofertant decât cel care a prezentat oferta cea mai avantajoasă.

102. Contractul pentru care sursele financiare se alocă din bugetul de stat/bugetul local se înregistrează obligatoriu la una din trezoreriile regionale ale Ministerului Finanțelor și intră în vigoare la data înregistrării sau la o altă dată ulterioară prevăzută de acesta după înregistrare la una din trezoreriile regionale ale Ministerului Finanțelor.

103. Autoritatea contractantă utilizează anexele contractului-model (anexa nr. 25 și anexa nr. 26) din prezenta Documentație-standard, inclusiv pentru contracte subsecvente încheiate conform acordului-cadru (anexa nr. 28), pentru contracte de valoare mică, pentru contractele în urma desfășurării procedurii prin cererea ofertelor de prețuri și pentru contractele în urma desfășurării procedurilor negociate. Contractul poate fi încheiat între una sau mai multe autorități contractante și unul sau mai mulți operatori economici, care are ca obiect executarea de lucrări sau executarea de lucrări și de servicii de proiectare.

104. Contractul este compus din două părți: Partea I cea generală care este obligatorie, și care nu se modifică, doar cu excepția contractelor de achiziții publice ce nu cad sub incidența Legii nr. 131/2015 privind achizițiile publice și Partea II ceea ce ține de condițiile speciale al contractului care se completează doar la necesitate, unde autoritatea contractantă are dreptul de a stabili condiții/cerințe speciale în dependență de obiectul achiziției, de complexitatea procedurii, atât și de a stabili condițiile achitării în avans.

105. În cazul serviciilor de audit, autoritatea contractantă indică în Partea II ce ține de condițiile speciale al contractului, drepturile/obligațiile Beneficiarului și drepturile/obligațiile Antreprenorului, în conformitate cu prevederile Ordinului ministrului finanțelor nr. 160/2020 cu privire la aprobarea Regulamentului privind activitatea de audit intern pe bază de contract în sectorul public.

106. Orice operator economic care consideră că, în cadrul procedurilor de achiziție, autoritatea contractantă, prin decizia emisă sau prin procedura de achiziție aplicată cu încălcarea legii, a lezat un drept al său recunoscut de lege, în urma cărui fapt el a suportat sau poate suporta prejudicii, are dreptul să conteste decizia sau procedura aplicată de autoritatea contractantă, în modul stabilit de Legea nr. 131/2015 privind achizițiile publice.

107. Contestațiile se depun direct la Agenția Națională pentru Soluționare a Contestațiilor. Toate contestațiile se depun, se examinează și se soluționează în modul stabilit de Legea nr. 131/2015 privind achizițiile publice.

108. Operatorul economic conform art. 83 al Legii nr. 131/2015 privind achizițiile publice, în termen de până la 5 zile sau 10 zile de la data la care a aflat despre circumstanțele ce au servit drept temei pentru contestație, are dreptul să depună la Agenția Națională pentru Soluționarea Contestațiilor o contestație argumentată a acțiunilor, a deciziei ori a procedurii aplicate de autoritatea contractantă.

109. Contestațiile privind anunțurile de participare la licitație și documentația de atribuire se depun în termenele indicate la pct. 108, însă nu mai târziu de deschiderea de către autoritatea contractantă a ofertelor.

110. Fiecare ofertant care participă, în mod individual sau ca asociat, la procedura de atribuire a contractului de achiziție publică de lucrări are obligația să prezinte anexele prevăzute în prezenta documentație, completate în mod corespunzător și semnate de persoanele autorizate, conform cerințelor stabilite în anexa nr. 2.

Anexa nr. 7
la Documentația standard nr. _____
din “ _____ ” _____ 20 _____

CERERE DE PARTICIPARE

Către _____
(denumirea autorității contractante și adresa completă)

Stimați domni,

Ca urmare a anunțului/invitației de participare/de preselecție apărut în Buletinul achizițiilor publice și/sau Jurnalul Oficial al Uniunii Europene, nr. din (ziua/luna/anul), privind aplicarea procedurii pentru atribuirea contractului (denumirea contractului de achiziție publică), noi (denumirea/numele ofertantului/candidatului), am luat cunoștință de condițiile și de cerințele expuse în documentația de atribuire și ne exprimăm, prin prezenta, interesul de a participa, în calitate de ofertant/candidat, neavând obiecții la documentația de atribuire.

Data completării Cu stimă,

Ofertant/candidat

.....

(semnătura autorizată)

Anexa nr. 8
la Documentația standard nr. _____
din “ _____ ” _____ 20 _____

DECLARAȚIE
privind valabilitatea ofertei

Către _____
(denumirea autorității contractante și adresa completă)

Stimați domni,

Ne angajăm să menținem oferta valabilă, **privind achiziționarea** _____
(se indică obiectul achiziției)
prin procedura de achiziție _____,
(tipul procedurii de achiziție)
pentru o durată de _____ zile, (durata în litere și cifre), respectiv până la data de _____
(ziua/luna/anul), și ea va rămâne obligatorie pentru noi și poate fi
acceptată oricând înainte de expirarea perioadei de valabilitate.

Data completării Cu stimă,

Ofertant/candidat

.....

(semnătura autorizată)

Anexa nr. 9
la Documentația standard nr. _____
din “ _____ ” _____ 20 _____

BANCA

(denumirea)

SCRISOARE DE GARANȚIE BANCARĂ
pentru participare cu ofertă la procedura de atribuire a contractului de achiziție publică

Către _____
(denumirea autorității contractante și adresa completă)

cu privire la procedura de atribuire a contractului

(denumirea contractului de achiziție publică)

subsemnații _____,
(denumirea băncii)

înregistrat la _____,
(adresa băncii)

ne obligăm față de _____ să
(denumirea autorității contractante)

plătim suma de _____, la prima sa cerere scrisă și
(suma în litere și în cifre)

fără ca acesta să aibă obligația de a-și motiva cererea respectivă, cu condiția, ca în cererea sa autoritatea contractantă să specifice că suma cerută de ea și datorată ei este din cauza existenței uneia sau mai multora dintre situațiile următoare:

1. Ofertantul _____
(denumirea ofertantului)

își retrage sau modifică oferta în perioada de valabilitate a acesteia;

Prezenta ofertă rămâne valabilă pentru perioada de timp specificată în Anunțul de participare (anexa nr.2), începînd cu data-limită pentru depunerea ofertei, în conformitate cu Anunțul de participare (anexa nr.2) și rămâne obligatorie și poate fi acceptată în orice moment până la expirarea acestei perioade;

2. Oferta sa fiind stabilită câștigătoare, ofertantul _____
(denumirea ofertantului)

nu a constituit garanția de bună execuție;

3. Oferta sa fiind stabilită câștigătoare, ofertantul _____
(denumirea ofertantului)

a refuzat să semneze contractul de achiziție publică de lucrări;

Nu se execută vreo condiție, specificată în documentația de atribuire înainte de semnarea contractului de achiziție publică de lucrări.

Prezenta garanție este valabilă până la data de _____

Parafată de Banca _____ în ziua ___ luna ___ anul _____
(semnătura autorizată)

GRAFIC DE EXECUTARE A LUCRĂRILOR

(denumirea lucrărilor)

Nr. d/o	Grupa de obiecte/denumirea obiectului	Anul 1			...	Anul (n)
		Luna				
		1	2	3	...	n
1.	Organizare de șantier					
2.	Obiect 01 Categorie de lucrări: _____ _____					
3.	Obiect 02 Categorie de lucrări: _____ _____					
...	Obiect n ... Categorie de lucrări: _____ _____					

Semnat: _____

Nume: _____

Funcția în cadrul întreprinderii: _____

Denumirea întreprinderii: _____

GRAFIC DE EXECUTARE A DOCUMENTAȚIEI DE PROIECT

(denumirea serviciilor)

Nr. d/o	Grupa de obiecte/denumirea obiectului	Anul 1			...	Anul (n)
		Luna				
		1	2	3	...	n
1.	Faza 1 Studii, foto fixarea, releveu, investigații inginerești etc.					
2.	Faza 2 Schiță de proiect _____					
3.	Faza 3 Proiect de execuție (desene și deviz): _____ _____ _____					
...	Faza n : _____ _____					

Semnat: _____

Nume: _____

Funcția în cadrul întreprinderii: _____

Denumirea întreprinderii: _____

**DECLARAȚIE
privind experiența similară**

1. Denumirea și obiectul contractului _____
2. Numărul și data contractului _____
3. Denumirea/numele beneficiarului _____
4. Adresa beneficiarului _____
5. Țara _____
6. Calitatea în care a participat la îndeplinirea contractului _____
(se notează opțiunea corespunzătoare)
 - a) antreprenorul sau antreprenorul general (lider de asociație)
 - b) antreprenor asociat
 - c) subantreprenor
7. Valoarea contractului _____
încheiat contractul _____

	exprimată în moneda în care s-a	exprimată în echivalent dolari SUA
--	------------------------------------	--

 - a) inițială (la data semnării contractului) _____
 - b) finală (la data finalizării contractului) _____
8. Dacă au fost litigii privind îndeplinirea contractului, natura acestora și modul lor de soluționare: _____
9. Perioada de executare a lucrării (luni)
 - a) contractată _____
 - b) efectiv realizată _____
 - c) motivul de decalare a termenului contractat (dacă este cazul), care va fi susținut pe bază de acte adiționale încheiate cu beneficiarul _____
10. Numărul și data procesului-verbal de recepție la terminarea lucrărilor _____
11. Principalele remedieri și completări înscrise în procesul-verbal de recepție _____
12. Alte aspecte relevante prin care ofertantul își susține experiența similară, cu referire în mod special la suprafețe sau volume fizice ale principalelor capacități și categorii de lucrări prevăzute în contracte _____

Data completării: _____
Semnat: _____
Nume: _____
Funcția în cadrul întreprinderii: _____
Denumirea întreprinderii: _____

DECLARAȚIE
privind lista principalelor lucrări executate în ultimul an de activitate

Nr d/o	Obiectu l contract ului	Denumirea/ numele beneficiaru lui/Adresa	Calitatea antreprenorului^{*)}	Prețul contractul ui/ valoarea lucrărilor executate	Perioada de execuție a lucrării (luni)	Numărul și data procesului- verbal de recepție la terminarea lucrărilor
1						
2						
...						

* Se precizează calitatea în care a participat la îndeplinirea contractului, care poate fi de: contractant unic sau lider de asociație; contractant asociat; subcontractant.

Semnat: _____

Nume: _____

Funcția în cadrul întreprinderii: _____

Denumirea întreprinderii: _____

Anexa nr. 14
la Documentația standard nr. _____
din “ _____ ” _____ 20 _____

DECLARAȚIE
privind dotările specifice, utilajul și echipamentul necesar pentru îndeplinirea
corespunzătoare a contractului

Nr. d/o	Denumirea principalelor utilaje, echipamente, mijloace de transport, baze de producție (ateliere, depozite, spații de cazare) și laboratoare propuse de ofertant ca necesare pentru executarea lucrării, rezultate în baza tehnologiilor pe care el urmează să le adopte	Unitatea de măsură (bucăți și seturi)	Asigurate din dotare	Asigurate de la terți sau din alte surse
0	1	2	3	4
1.				
2.				
3.				
.				
n				

Semnat: _____

Nume: _____

Funcția în cadrul întreprinderii: _____

Denumirea întreprinderii: _____

Anexa nr. 15
la Documentația standard nr. _____
din “ _____ ” _____ 20 _____

DECLARAȚIE
privind personalul de specialitate propus pentru implementarea contractului

Nr. d/o	Funcția	Studii de specialitate	Vechimea în munca de specialitate (ani)	Numărul și denumirea lucrărilor similare executate în calitate de conducător	Numărul certificatului de atestare și data eliberării
1	2	3	4	5	5
	Arhitect-șef				
	Inginer-șef				
	Diriginți de șantier				
	Maiștri				
	Specialiști				

Semnat: _____

Nume: _____

Funcția în cadrul întreprinderii: _____

Denumirea întreprinderii: _____

Anexa nr. 16
la Documentația standard nr. _____
din “ _____ ” _____ 20 _____

**LISTA SUBCONTRACTANȚILOR
ȘI PARTEA/PĂRȚILE DIN CONTRACT CARE SUNT
ÎNDEPLINITE DE ACEȘTIA**

Nr. d/o	Numele și adresa subantreprenorilor	Activități din contract	Valoarea aproximativă	% din valoarea contractului
1.				
2.				
3.				
4.				

Semnat: _____

Nume: _____

Funcția în cadrul întreprinderii: _____

Denumirea întreprinderii: _____

Anexa nr. 17
la Documentația standard nr. _____
din “ _____ ” _____ 20__

INFORMAȚII PRIVIND ASOCIEREA

în vederea participării la procedura de atribuirea executării obiectivului de investiție

(denumirea)

1. Părți contractante (agenți economici)

- a) _____
- b) _____
- c) _____

2. Adrese, telefon, fax ale partenerilor (părți contractante):

- a) _____
- b) _____
- c) _____

3. Informații privind modul de asociere:

- a) Data încheierii contractului de asociere _____
- b) Locul și data înregistrării asociației _____
- c) Activități economice ce se vor realiza în comun _____

d) Contribuția fiecărei părți la realizarea activităților economice comune convenite

e) Valoarea și cota procentuală a lucrărilor executate de fiecare asociat _____

f) Condiții de administrare a asociației _____

g) Modalitatea de împărțire a rezultatelor activității economice comune desfășurate

- h) Cauze de încetare a asociației și modul de împărțire a rezultatelor lichidării _____
- i) Repartizarea fizică, valorică și procentuală între fiecare asociat pentru executarea obiectivului supus licitației _____
- j) Alte cauze _____

Data completării _____

Semnat Liderul Asociației: _____

Nume: _____

Funcția în cadrul întreprinderii: _____

Denumirea întreprinderii: _____

Semnat Asociatul secund: _____

Nume: _____

Funcția în cadrul întreprinderii: _____

Denumirea întreprinderii: _____

Anexa nr. 18
la Documentația standard nr. _____
din “ _____ ” _____ 20 _____

ANGAJAMENT TERȚ SUSȚINĂTOR FINANCIAR

Terț susținător financiar
.....(denumirea)

ANGAJAMENT
privind susținerea financiară a ofertantului/candidatului\

Către,
(denumirea autorității contractante și adresa completă)

Cu privire la procedura pentru atribuirea contractului
(denumirea contractului de achiziție publică), noi(denumirea terțului susținător financiar), având sediul înregistrat la (adresa terțului susținător financiar), ne obligăm, în mod ferm, necondiționat și irevocabil, să punem la dispoziția (denumirea ofertantului/candidatului) toate resursele financiare necesare pentru îndeplinirea integrală și la termen a tuturor obligațiilor asumate de acesta conform ofertei prezentate și contractului de achiziție publică ce urmează a fi încheiat între ofertant și autoritatea contractantă.

Acordarea susținerii financiare nu implică alte costuri pentru achizitor, cu excepția celor care au fost incluse în propunerea financiară.

În acest sens, ne obligăm în mod ferm, necondiționat și irevocabil, să punem la dispoziția (denumirea ofertantului/candidatului) suma de (valoarea totală/parțială din propunerea financiară), necesară pentru îndeplinirea integrală, reglementară și la termen a contractului de achiziție publică.

Noi, (*denumirea terțului susținător financiar*), declarăm că înțelegem să răspundem față de autoritatea contractantă pentru neexecutarea oricărei obligații asumate de (*denumirea ofertantului*), în baza contractului de achiziție publică și pentru care (*denumirea ofertantului/candidatului*) a primit susținerea financiară conform prezentului angajament, renunțând în acest sens, definitiv și irevocabil, la invocarea beneficiului de diviziune.

Noi, (*denumirea terțului susținător financiar*), declarăm că înțelegem să renunțăm definitiv și irevocabil la dreptul de a invoca orice excepție de neexecutare, atât față de autoritatea contractantă, cât și față de (*denumirea ofertantului/candidatului*), care ar putea conduce la neexecutarea, parțială sau totală, sau la executarea cu întârziere sau în mod necorespunzător a obligațiilor asumate de noi prin prezentul angajament.

Noi, (*denumirea terțului susținător financiar*), declarăm că înțelegem să răspundem pentru prejudiciile cauzate autorității contractante ca urmare a nerespectării obligațiilor prevăzute în angajament.

Prezentul reprezintă angajamentul nostru ferm încheiat în conformitate cu prevederile art.21 alin.(6) al Legii nr.131/2015 privind achizițiile publice, care dă dreptul autorității contractante de a solicita, în mod legitim, îndeplinirea de către noi a anumitor obligații care decurg din susținerea financiară acordată (*denumirea ofertantului/candidatului*).

Data completării,

Terț susținător,
(*semnătură autorizată*)

Anexa nr. 19
la Documentația standard nr. _____
din “ _____ ” _____ 20 _____

ANGAJAMENT PRIVIND SUSȚINEREA TEHNICĂ ȘI PROFESIONALĂ A OFERTANTULUI/GRUPULUI DE OPERATORI ECONOMICI

.....
(denumirea)

ANGAJAMENT privind susținerea tehnică și profesională a ofertantului/candidatului

Către,
(*denumirea autorității contractante și adresa completă*)

Cu privire la procedura pentru atribuirea contractului (*denumirea contractului de achiziție publică*), noi (*denumirea terțului susținător tehnic și profesional*), având sediul înregistrat la (*adresa terțului susținător tehnic și profesional*), ne obligăm, în mod ferm, necondiționat și irevocabil, să punem la dispoziția (*denumirea ofertantului*) toate resursele tehnice și profesionale necesare pentru îndeplinirea integrală și la termen a tuturor obligațiilor asumate de acesta, conform ofertei prezentate și contractului de achiziție publică ce urmează a fi încheiat între ofertant și autoritatea contractantă.

Acordarea susținerii tehnice și profesionale nu implică alte costuri pentru achizitor, cu excepția celor care au fost incluse în propunerea financiară.

În acest sens, ne obligăm în mod ferm, necondiționat și irevocabil, să punem la dispoziția
(denumirea ofertantului/candidatului) resursele tehnice și/sau profesionale denecesare pentru îndeplinirea integrală, reglementară și la termen a contractului de achiziție publică.

Noi, (denumirea terțului susținător tehnic și profesional), declarăm că înțelegem să răspundem, în mod necondiționat, față de autoritatea contractantă pentru neexecutarea oricărei obligații asumate de (denumirea ofertantului/candidatului), în baza contractului de achiziție publică, și pentru care (denumirea operatorului/candidatului) a primit susținerea tehnică și profesională conform prezentului angajament, renunțând în acest sens, definitiv și irevocabil, la invocarea beneficiului de diviziune.

Noi, (denumirea terțului susținător tehnic și profesional), declarăm că înțelegem să renunțăm definitiv și irevocabil la dreptul de a invoca orice excepție de neexecutare, atât față de autoritatea contractantă, cât și față de (denumirea ofertantului), care ar putea conduce la neexecutarea, parțială sau totală, sau la executarea cu întârziere sau în mod necorespunzător a obligațiilor asumate de noi prin prezentul angajament.

Noi, (denumirea terțului susținător tehnic și profesional), declarăm că înțelegem să răspundem pentru prejudiciile cauzate autorității contractante ca urmare a nerespectării obligațiilor prevăzute în angajament.

Prezentul reprezintă angajamentul nostru ferm încheiat în conformitate cu prevederile art.22 alin.(6) al Legii nr.131/2015 privind achizițiile publice, care dă dreptul autorității contractante de a solicita, în mod legitim, îndeplinirea de către noi a anumitor obligații care decurg din susținerea tehnică și profesională acordată..... (denumirea ofertantului/candidatului).

Data completării,
.....

Terț susținător,
.....
(semnătură autorizată)

Anexa nr. 20
la Documentația standard nr. _____
din “ _____ ” _____ 20 _____

DECLARAȚIE TERȚ SUSȚINĂTOR TEHNIC

Terț susținător tehnic
.....
(denumirea)

Declarație

Subsemnatul, reprezentant împuternicit al (denumirea terțului susținător tehnic și profesional), declar pe propria răspundere, sub sancțiunile aplicabile faptei de fals în acte publice, că datele prezentate în tabelul anexat privind logistica, utilajele, instalațiile, echipamentele tehnice de care dispun și care urmează a fi folosite efectiv pentru îndeplinirea contractului de achiziție publică..... sunt reale.

Declar, de asemenea, că vom disponibiliza aceste resurse necondiționat, în funcție de necesitățile care vor apărea pe parcursul îndeplinirii contractului de achiziție publică având ca obiect.....(*obiectul contractului*).

LISTA

privind logistica, utilajele, instalațiile și echipamentele tehnice aflate în dotare și care urmează a fi efectiv folosite pentru îndeplinirea contractului de achiziție publică

Nr. crt	Denumire utilaj/echipament/instalație	Cantitate U.M.	Forma de deținere	
			Proprietate	În chirie

Prezenta declarație este anexă la „Angajamentul ferm” privind susținerea noastră tehnică și profesională oferită

(*denumirea ofertantului/candidatului*).

Data completării,

Terț susținător,

(*semnătură autorizată*)

Anexa nr. 21
la Documentația standard nr. _____
din “_____” _____ 20____

DECLARAȚIE TERȚ SUSȚINĂTOR PROFESIONAL

Terț susținător profesional

.....

(denumirea)

Declarație

Subsemnatul, reprezentant împuternicit al(denumirea terțului susținător tehnic și profesional), declar pe propria răspundere, sub sancțiunile aplicabile faptei de fals în acte publice, că datele prezentate în tabelul anexat privind efectivul mediu anual al personalului de specialitate angajat care urmează a fi efectiv alocat pentru îndeplinirea contractului de achiziție publică..... sunt reale.

LISTA

privind personalului de specialitate angajat care urmează a fi efectiv alocat pentru îndeplinirea contractului de achiziție publică

	Anul 1	Anul 2	Anul 3
Personalul de specialitate			
.....			
.....			
.....			

Anexez declarației, CV-urile personalului de specialitate, precum și ale personalului care va fi alocat efectiv pentru îndeplinirea contractului de achiziție publică.

Subsemnatul declar că informațiile furnizate, referitoare la experiența anterioară, capacitățile tehnice și personalul de specialitate angajat sunt complete și corecte în fiecare detaliu și înțeleg că autoritatea contractantă are dreptul de a solicita, în scopul verificării și confirmării declarațiilor, situațiilor și documentelor care însoțesc oferta, orice informații suplimentare în scopul verificării datelor din prezenta declarație.

Subsemnatul autorizez prin prezenta orice instituție, societate comercială, bancă, alte persoane juridice să furnizeze informații reprezentanților autorizați ai (*denumirea și adresa autorității contractante*) cu privire la orice aspect tehnic și financiar în legătură cu activitatea noastră.

Prezenta declarație este anexă la „Angajamentul ferm” privind susținerea noastră tehnică și profesională oferită (*denumirea ofertantului/candidatului*).

Data completării,

Terț susținător,

(*semnătură autorizată*)

Anexa nr. 22
la Documentația standard nr. _____
din “ _____ ” _____ 20 ____

(Antetul instituției)

~~~~~  
”\_” \_\_\_\_\_ nr. \_\_\_\_\_

**AVIZ**

pentru participare la licitațiile publice de lucrări din domeniul construcțiilor și instalațiilor

Eliberat întreprinderii \_\_\_\_\_ IDNO \_\_\_\_\_ conform cererii nr. \_\_\_\_ din \_\_\_\_ . În urma verificării actelor prezentate și informației rezultate din actele de control în ultimii 3 (trei) ani, potrivit Ordinului nr. \_\_\_\_ din \_\_\_\_\_ , Agenția pentru Supraveghere Tehnică constată următoarele:

| Nr  | Informații                                                                                                                                                                                                                                                                                                                                                                        | Noțiuni                                                                                                                                                               | DA | NU | Nota |
|-----|-----------------------------------------------------------------------------------------------------------------------------------------------------------------------------------------------------------------------------------------------------------------------------------------------------------------------------------------------------------------------------------|-----------------------------------------------------------------------------------------------------------------------------------------------------------------------|----|----|------|
| I   | Încălcări constatate prin procese - verbale de control, emise în temeiul Legii nr.131/2012 privind controlul de stat asupra activității de întreprinzător)și/sau Hotărârii Guvernului nr. 360/1996 cu privire la controlul de stat al calității în construcții, intrate în vigoare, necontestate sau contestate dar confirmate prin hotărâri judecătorești executorii definitive: | încalcări foarte grave (art. 5 <sup>1</sup> Legea nr.131/2012 privind controlul de stat asupra activității de întreprinzător)                                         |    |    |      |
|     |                                                                                                                                                                                                                                                                                                                                                                                   | Sanțiuni economice (cu exagerări ale costului mai mare de 15% din valoarea lucrărilor executate, inclusiv)                                                            |    |    |      |
| II  | Au fost înregistrate cazuri de accidente:                                                                                                                                                                                                                                                                                                                                         | Accidente tehnice grave                                                                                                                                               |    |    |      |
|     |                                                                                                                                                                                                                                                                                                                                                                                   |                                                                                                                                                                       |    |    |      |
| III | Întreprinderea dispune de necesarul de personal propriu calificat (specialiști și muncitori specializați cu certificate de atestare tehnico-profesională), tehnică specializată (mecanisme, utilaje),                                                                                                                                                                             | Construcții civile, industriale și agrozootehnice<br>A. Terasamente, lucrări la structura clădirilor;<br>B. structuri metalice;<br>C. finisare, amenajare, protecție. |    |    |      |

|                                                                                                                                                  |                                                                                                                                                                                                                                                              |  |  |  |
|--------------------------------------------------------------------------------------------------------------------------------------------------|--------------------------------------------------------------------------------------------------------------------------------------------------------------------------------------------------------------------------------------------------------------|--|--|--|
| încăperi separate corespunzătoare genului de activitate (sector de producere, depozit, oficiu) pentru executarea următoarelor tipuri de lucrări: | Construcții rutiere:<br>A.drumuri și piste de aviație;<br>B.poduri;<br>C.căi ferate.                                                                                                                                                                         |  |  |  |
|                                                                                                                                                  | Construcții speciale:<br>A. hidrotehnice și pentru îmbunătățiri funciare;<br>B. fântâni arteziene;<br>C. porturi și debarcadere;<br>D. mine, cariere; E. tuneluri.                                                                                           |  |  |  |
|                                                                                                                                                  | Instalații și rețele tehnico-edilitare:<br>A.de alimentare cu apă și canalizare;<br>B.de încălzire;<br>C. ventilație, climatizare; D. electrice;<br>E.de automatizare; F.telecomunicație;<br>G.semnalizare;<br>H.frigorifice,compresoare;<br>I. tehnologice. |  |  |  |
|                                                                                                                                                  | Instalații industriale periculoase:<br>A. sub presiune, mecanisme de ridicat, cazane;<br>B. chimico-tehnologice; C. gazoducte magistrale;<br>D. sisteme de alimentare cu gaze.                                                                               |  |  |  |

Prezentul Aviz este cu titlu informativ și se eliberează la cererea solicitantului.  
 Este valabil **12 luni** de la data eliberării.

Director  
 (Prenume, Nume)

Semnătura \_\_\_\_\_

Ex. \_\_\_\_\_  
 (Prenume, Nume)

Tel. \_\_\_\_\_



MD-2032, or.Chișinău, str.Titulescu, 35  
Tel.: 022 409717, fax: 022 409788  
e-mail: [anp@anp.gov.md](mailto:anp@anp.gov.md)

MD-2032, г.Кишинев, ул.Титулеску, 35  
Тел.: 022 409717; факс: 022 409788  
эл.адрес: [anp@anp.gov.md](mailto:anp@anp.gov.md)

Anexa nr. 23  
la Documentația standard nr. \_\_\_\_\_  
din “ ” 20 \_\_\_\_\_

CAIET DE SARCINI  
FORMULARUL DE DEVIZ NR. 1 – LISTA CU CANTITĂȚILE DE LUCRĂRI

LUCRĂRI

Obiectul: „Reconstrucția Penitenciarului nr. 5-Cahul, municipiul Cahul”

(denumirea, adresa)

Autoritatea contractantă: Administrația Națională a Penitenciarelor,  
mun. Chișinău, str. N. Titulescu, 35

(denumirea, adresa)

1. Descriere generală

Penitenciarul nr. 5 – Cahul, mun. Cahul, str. Trandafirilor 21, lucrările prevăd următoarele compartimente ce urmează a fi realizate: lucrări de demolare a edificiilor de pază existente, demolarea edificiilor de regim etajate și doar cu parter, demolarea halei industriale, degajarea molozului de construcție la întreprinderi specializate în depozitarea și/sau reciclare; construcția perimetrelor de pază ce reprezintă construcții din beton armat și perimetru din construcții metalice cu elemente speciale de protecție; montarea sistemelor de iluminat electric perimetral, sisteme de detectare și semnalizare, sisteme de supraveghere video; lucrări de construcție a rigolelor de scurgere a apelor pluviale exterioare. Consolidarea și reconstrucția unui bloc de detenție, cu replanificare interioară, construcția curților de plimbare, rețele exterioare de alimentare cu gaze naturale, apeduct canalizare, energie electrică, stație de transformare a energiei electrice, cazangerie pe gaze naturale, etc.

| Номер по венплану | Наименование                                          | Кол-во этажей | Площадь застройки, м2. | Строит. объем м3. | Примечание |
|-------------------|-------------------------------------------------------|---------------|------------------------|-------------------|------------|
| 1                 | Режимный корпус                                       | 3             | 776.04                 | 11312.21          | Реконстр.  |
| 2                 | Трансформаторная подстанция и навес для спортплощадки | 2             | 1122.0                 | 13948.0           | Реконстр.  |
| 3                 | Прогулочные дворики                                   | 1             | 636.0                  | 3498.06           | Проектир.  |
| 4                 | Открытая спортплощадка                                | 1             | 1768.0                 | -                 | Проектир.  |
| 5 <sup>а</sup>    | Караульная вышка-тип2-1                               | 1             | 3.61                   | 36.62             | Проектир.  |
| 5 <sup>б</sup>    | Караульная вышка-тип1                                 | 1             | 3.61                   | 36.62             | Проектир.  |
| 5 <sup>с</sup>    | Караульная вышка-тип2-2                               | 1             | 3.61                   | 36.62             | Проектир.  |
| 6                 | Пожарный резервуар                                    | -             | -                      | -                 | Реконстр.  |
| 7                 | Котельная                                             | 1             | 208.40                 | 1072.67           | Реконстр.  |
| 8                 | Канализационная насосная станция                      | -             | 2.0                    | -                 | Проектир.  |
| 8 <sup>а</sup>    | Колодец с решеткой                                    | -             | -                      | -                 | Проектир.  |
| 8 <sup>б</sup>    | Колодец с задвижкой                                   | -             | -                      | -                 | Проектир.  |
| 9                 | Забор ЗБ-1                                            | -             | -                      | -                 | Проектир.  |
| 10                | Забор ЗР-1                                            | -             | -                      | -                 | Проектир.  |
| 11                | Забор ЗБ-2                                            | -             | -                      | -                 | Проектир.  |
| 12                | Забор ЗБК-1                                           | -             | -                      | -                 | Проектир.  |
| 13                | Подпорная стенка ПС-1                                 | -             | -                      | -                 | Проектир.  |
| 14                | Забор ЗР-2                                            | -             | -                      | -                 | Проектир.  |
| 15                | Галерея                                               | -             | 166.10                 | 490.02            | Проектир.  |
| 16                | Резервуар ливневых стоков                             | -             | 6.2                    | -                 | Проектир.  |

## 2. Informații și proiectare

Autoritatea contractată dispune de documentația de proiect și deviz pentru efectuarea lucrărilor de reconstrucție și demolare având ca bază următoarele compartimente:

### **BORDEROU SETURILOR DE BAZĂ AL DESENELOR DE LUCRU VOLUMUL 0 "MATERIALE GENERALE ALE TERENULUI DE CONSTRUCȚIE"**

| <b>RECONSTRUCȚIA CLĂDIRII PENITENCIARULUI № 5 –CAHUL (ACTUALIZAREA 04.2021)</b> |                                                                                                                                               |
|---------------------------------------------------------------------------------|-----------------------------------------------------------------------------------------------------------------------------------------------|
| <b>Nr. Denumirea si Componenta volumului</b>                                    | <b>Denumirea compartimentului</b>                                                                                                             |
| <i>vol 0 Общеплощадочные решения</i>                                            |                                                                                                                                               |
| Album 0-0 85/24.06/2013-0-PG                                                    | Plan general                                                                                                                                  |
| Album 0-1 85/24.06/2013-0-HBK                                                   | Внутренний водопровод и канализация                                                                                                           |
| Album 0-3 85/24.06/2013-0-TC                                                    | Тепловые сети                                                                                                                                 |
| Album 0-3.1 85/24.06/2013-0-RT-R                                                | Решения термических сетей. Резистента                                                                                                         |
| Album 0-4 85/24.06/2013-0-НЭС                                                   | Anulat cu schimbarea la compartiment 85/24.06/2013-AEE (Album 0-4).Alimentarea cu energie electrică (2 albume)                                |
| Album 0-5 85/24.06/2013-0-ЭН                                                    | Электроосвещение наружное.                                                                                                                    |
| Album 0-6 85/24.06/2013-0-СОП                                                   | Anulat cu schimbarea la compartiment 85/24.06/2013-0-SPA (Album 0-6).Semnalizarea de paza automata (2 albume)                                 |
| Album 0-7 85/24.06/2013-SV                                                      | Supraveghere video                                                                                                                            |
| Album 0-8 85/24.06/2013-OLC                                                     | Organizarea Lucrărilor de construcție                                                                                                         |
| Album 0-9 85/24.06/2013-OLD                                                     | Organizarea Lucrărilor de demolare                                                                                                            |
| Album 0-10 85/24.06/2013-BK                                                     | Канализационная насосная станция                                                                                                              |
| <i>vol 1 Blocul de regim</i>                                                    |                                                                                                                                               |
| Ibum I-1 85/24.06/2013-1-AP                                                     | Архитектурные решения                                                                                                                         |
| Album I-2 85/24.06/2013-1-R                                                     | Строительные конструкции                                                                                                                      |
| Album I-3 85/24.06/2013-1-OB                                                    | Отопление и вентиляция                                                                                                                        |
| Album I-4 85/24.06/2013-1-BK                                                    | Внутренний водопровод и канализация                                                                                                           |
| Album I-5 85/24.06/2013-1-ЭМО, ЭО                                               | Anulat cu schimbarea la compartiment 85/24.06/2013-1-EEF/IEI Echipament electric de forta/ Iluminat electric interior (2 albume) (Album 1-5). |
| Album I-6 85/24.06/2013-1-OC                                                    | Anulat cu schimbarea la compartiment 85/24.06/2013-1-SPA (Album 1-6).Semnalizarea de paza automata (2 albume)                                 |
| Album I-7 85/24.06/2013-1-ПС                                                    | Anulat cu schimbarea la compartiment 85/24.06/2013-1-SI (Album 1-7).: Semnalizarea de incendiu (2 albume)                                     |
| Album I-9 85/24.06/2013-1-TP                                                    | Технологические решения                                                                                                                       |
| Album I-10 85/24.06/2013-1-СКД                                                  | Система контроля доступа.                                                                                                                     |
| Album I-11 85/24.06/2013-1-TS                                                   | Comunicațiile telefonice și de semnalizare                                                                                                    |
| Album I-12 85/24.06/2013-1-TS.Interfon                                          | Comunicațiile telefonice și de semnalizare. Interfon.                                                                                         |
| Album I-13 85/24.06/2013-1-TV.                                                  | Televiziunea.                                                                                                                                 |
| <i>vol 2 Крытая спортплощадка</i>                                               |                                                                                                                                               |
| Альбом II-1 85/24.06/2013-2-AC                                                  | Архитектурно- строительные решения                                                                                                            |
| Альбом II-2 85/24.06/2013-2-BK                                                  | Внутренний водопровод и канализация                                                                                                           |
| Альбом II-3 85/24.06/2013-2- EEF                                                | Anulat cu schimbarea la compartiment 85/24.06/2013-2 EEF (Album II-3).IEI Echipament electric de forta (2 albume)                             |
| Альбом II-4 85/24.06/2013-2-ПТ                                                  | Система автоматического пожаротушения                                                                                                         |
| Альбом II-4 85/24.06/2013-2-OB                                                  | Отопление и вентиляция                                                                                                                        |
| Альбом II-5 85/24.06/2013-2- SI                                                 | Semnalizarea de Incendiu.                                                                                                                     |
| Альбом II-6 85/24.06/2013-2-TS                                                  | Comunicatii telefonice si de semnalizare                                                                                                      |
| <i>vol 3 Прогулочные дворики, забор,галерея,открытая Спорт площадка</i>         |                                                                                                                                               |
| Альбом III-1 85/24.06/2013-3-AP                                                 | Архитектурные решения                                                                                                                         |
| Альбом III-2 85/24.06/2013-3-R                                                  | Строительные конструкции                                                                                                                      |
| Альбом III-3 85/24.06/2013-3-TS                                                 | Comunicatii telefonice si de semnalizare.                                                                                                     |
| <i>Vol 5 караульные вышки, заборы</i>                                           |                                                                                                                                               |

|                                          |                                                           |
|------------------------------------------|-----------------------------------------------------------|
| Альбом V-1 85/24.06/2013 – 5a,5b,5c-AP   | Архитектурные решения                                     |
| Альбом V-2 85/24.06/2013- 5a,5b,5c-R     | Строительные конструкции                                  |
| Альбом IX-1 85/24.06/2013- 9,10,11,14-AP | Архитектурные решения                                     |
| Альбом IX-2 85/24.06/2013- 9,10,11,14-R  | Строительные конструкции                                  |
| Vol.6 Alimentare cu gaze                 | RGE,RGI,AEE                                               |
| <i>vol 7 Котельная,actualizat</i>        |                                                           |
| Альбом VII-1 85/24.06/2013-7-AP          | Архитектурные решения                                     |
| Альбом VII-2 85/24.06/2013-7-R           | Строительные конструкции                                  |
| Альбом VII-3 85/24.06/2013-7-ТМ          | Решения тепломеханические                                 |
| Альбом VII-4 85/24.06/2013- 7АТМ         | Автоматизация котельной                                   |
| Альбом VII-5 85/24.06/2013-7-ВК          | Внутренний водопровод и канализация                       |
| Альбом VII-6 85/24.06/2013-7- ЭМО;ЭО     | Электрооборудование силовое; электроосвещение внутреннее. |
| Альбом VII-7 85/24.06/2013-7-ОВ          | Отопление и вентиляция                                    |
| Альбом VII-8 85/24.06/2013-7- АК         | Anulat. Автоматизация комплексная.                        |
| Devize de Cheltuieli                     |                                                           |

### **3. Materiale, compatibilități, reglementări tehnice și standarde utilizate**

La execuția lucrărilor în construcții se aplică documentele normative, reglementările tehnice și standardele în vigoare în Republica Moldova. Pot fi utilizate și documentele normative internaționale și europene în cazul în care sunt superioare celor din Republica Moldova. Materialele aplicate la construcția în cauză vor fi coordonate cu Beneficiarul și responsabilul tehnic, precum și vor trece testările de laborator.

### **4. Mostre**

Mostrele la lucrările ascunse vor fi predispușe conform cerințelor, normativelor și legislației în vigoare a Republicii Moldova.

### **5. Furnizarea, păstrarea, protecția materialelor și a lucrărilor. Securitatea construcțiilor și a terenurilor aferente**

Transportarea, manipularea și depozitarea produselor și materialelor utilizate; protecția lucrărilor în funcție de condițiile atmosferice; protecția construcțiilor și teritoriilor aferente sunt în sarcina Ofertantului desemnat învingător.

### **6. Încercări, instrucțiuni, garanții ale furnizorilor, desene și scheme de execuție**

Este necesar de a efectua încercări ale utilajului instalat cu întocmirea actelor corespunzătoare, de a prezenta investitorului schemele și documentele de execuție, de a completa cărțile tehnice a construcțiilor Cap.B “documentația privind executarea lucrărilor”, cheltuielile pentru perfectarea documentației necesare sunt puse în sarcina Antreprenorului.

### **7. Remedierea viciilor ascunse și a defectelor**

Antreprenorul își asumă obligațiunile să înlăture din cont propriu toate defectele apărute din cauza sa, depistate pe parcursul termenului de garanție, care sunt indicate în actul semnat de ambele părți.

### **8. Trasarea geodezică a lucrărilor, toleranțe de execuție**

Trasare geodezică, bornele, reperatele, pichetii, jaloanele, aliniamentele; toleranțele admise la executarea lucrărilor, sunt precizate în documentația de proiect elaborată.

### **9. Parametrii de calcul ai elementelor constructive**

Sarcinile luate în calcul: seismicitatea, acțiunile, alți parametri sunt redată în documentația de proiect.



10. Echipamentele, instalațiile, utilajele, sculele, instrumentele, dispozitivele și alte obiecte necesare pentru executarea lucrărilor.

**LISTA MAȘINILOR, MECANISMELOR, ECHIPAMENTELOR ȘI ACCESORII  
SPECIALE  
DE CONSTRUCȚII PENTRU LUCRĂRI DE REPARAȚII ȘI INSTALAȚII  
CONSTRUCTIVE  
PE ȘANTIERUL**



































| №   | Denumire                                                                                                  | Marca                            | Cantit<br>(buc.) | Nota                                                                                                                                                                                                                        |
|-----|-----------------------------------------------------------------------------------------------------------|----------------------------------|------------------|-----------------------------------------------------------------------------------------------------------------------------------------------------------------------------------------------------------------------------|
| 1   | 2                                                                                                         | 3                                | 4                | 5                                                                                                                                                                                                                           |
| 1.  | Macara auto                                                                                               | Tip<br>"KC-55713-1K"             | 1                | Descărcarea materialelor de construcție pe teritoriul depozitului deschis (poz.4 pe Plan General), furnizarea de materiale și componente constructive la acoperiș (poz. 1, 2), lucrări de montaj pe teritoriul șantierului. |
| 2.  | Manipulator multifuncțional                                                                               | Tip<br>«BOBCA T S850»            | 1                | Principalul mecanism auxiliar pentru producerea diferitelor tipuri de lucrări pe întreg teritoriul șantierului                                                                                                              |
| 3.  | Ascensor telescopic cu o platformă rotativă pe un curs pneumatic pentru ridicarea materialelor de constr. | "Merlo Roto 38.18"               | 1                | descărcarea panourilor sandwich după livrarea pe șantier, ridicarea materialelor pe podelele blocului de regim (poz.1), instalarea de panouri sandwich pe sala de sport (poz. 2), funcționează ca un turn auto.             |
| 4.  | Automixer-pompă de beton, V=5,0 m <sup>3</sup>                                                            | Tip<br>«KAMA3 581412»            | 1                | Livrarea mortarului de beton gata preparat în timpul reconstrucției clădirilor Poz.1 și Poz.2, construirea pereții de sprijin și de amenajare a teritoriului                                                                |
| 5.  | Camion cu pompă de beton                                                                                  | Tip<br>«M 36-4 LW, VOLVO FM 330» | 1                | Livrarea mortarului de beton gata preparat în timpul reconstrucției clădirilor Poz.1 și Poz.2, construirea pereții de sprijin și de amenajare a teritoriului                                                                |
| 6.  | Excavator compact pe șenile, V=0.25 m <sup>3</sup>                                                        | Tip<br>«VOLVO EC18C»             | 1                | Săparea șanțurilor pentru rețelele subterane externe                                                                                                                                                                        |
| 7.  | Compresor cu acționare diesel                                                                             | Tip<br>«ПКЦД-5.2»                | 1                | Este utilizat pentru lucrări de construcție și montaj în complet cu un ciocan pneumatic (Poz. 1,2,3, 7, 15)                                                                                                                 |
| 8.  | Camion cu platforma, L=13.5 m                                                                             | Tip<br>«KAMA3 »                  | 1                | Livrarea materialelor de construcție: materialelor de perete în zboruri, armatura în pachete, materiale din lemn, plasă din Armatura                                                                                        |
| 9.  | Schele în complet cu 2 nivele                                                                             | 600 m <sup>2</sup>               | 1 set            | Lucrări de fațadă pe clădiri (Poz. 1-3, 5 (a, b, c), 15)                                                                                                                                                                    |
| 10. | Transformator de sudare                                                                                   | CTЭ-34                           | 4                | Lucrări de sudare pe teritoriul șantierului                                                                                                                                                                                 |
| 11. | Modul de inventar, tip bloc-container                                                                     | Containex sau Trimo              | 4                | Aplicarea ca spațiu mobil de uz casnic, o recepție de masă, o cameră pentru oficiu, Dirigințe șantierului                                                                                                                   |
| 12. | Echipament gaz complet cu butelii de oxigen și gaz                                                        |                                  | 4 set            | Lucrări de tăiere a gazelor pe întreg teritoriul șantierului                                                                                                                                                                |
| 13. | Ciocan pneumatic electric                                                                                 | "Makita"                         | 2                | Lucrări de instalare, instalarea comunicațiilor, instalarea blocurilor de ferestre și uși                                                                                                                                   |
| 14. | Ciocane rotative electrice                                                                                | Bosch                            | 3                | instalarea unui cadru de otel sub panoul sandwich pe Poz. 2, stabilirea tuturor tipurilor de comunicații pe teritoriul șantierului                                                                                          |

| №   | Denumire                                                     | Marca    | Cantit (buc.) | Nota                                                                                                                        |
|-----|--------------------------------------------------------------|----------|---------------|-----------------------------------------------------------------------------------------------------------------------------|
| 15. | Mașina de rectificat electric unghiular (Bulgacă)            | Bosch    | 3             | „-”                                                                                                                         |
| 16. | Arzător cu gaz în complet cu butelii de gaz și furtunul      |          | 3 set         | Lipirea unei role de acoperiș moale pe Poz.2, 7.                                                                            |
| 17. | Mixer electric de Beton-mortar, V= 220v                      |          | 2             | Pregătirea loturilor mici de beton și mortar în timpul de lucrări de construcție și montaj pe întreg teritoriul șantierului |
| 18. | Vibrator de adâncime                                         | ИБ-47А   | 4             | Vibrarea betonului în cofraje pe tot teritoriul șantierului                                                                 |
| 19. | Compactor de mână pe motor cu ardere internă                 | Bosch    | 2             | Compactarea straturilor de pământ la poziționarea rețelelor                                                                 |
| 20. | Cheie electrică. Электрогайковерт                            |          | 4             | Montarea panourilor sandwich                                                                                                |
| 21. | Fierăstrău circular electric, Dn-220 mm                      |          | 2             | Montarea și tăierea panourilor sandwich                                                                                     |
| 22. | Schele laminate ușoare, prefabricate pentru lucrări interior | Inventar | 2 set         | Executarea lucrărilor de finisaj interior, Poz. 1-3.                                                                        |
| 23. | Ventuze pneumatice                                           |          | 2 set         | Prinderea și instalarea panourilor sandwich                                                                                 |

### ИНВЕНТАРНАЯ РАМНАЯ ОПАЛУБКА PERI-TRIO



## ТИПОРАЗМЕРЫ ПАНЕЛЕЙ ОПАЛУБКИ И ИХ ВЕС

|     | 240                                                                                            | 120                                                                                             | 90                                                                                              | 60                                                                                              | 30                                                                                              | 72                                                                                               | TE                                                                                                | TRM 72                                                                                            | TGE                                                                                             |
|-----|------------------------------------------------------------------------------------------------|-------------------------------------------------------------------------------------------------|-------------------------------------------------------------------------------------------------|-------------------------------------------------------------------------------------------------|-------------------------------------------------------------------------------------------------|--------------------------------------------------------------------------------------------------|---------------------------------------------------------------------------------------------------|---------------------------------------------------------------------------------------------------|-------------------------------------------------------------------------------------------------|
| 270 | <br>329.00 kg | <br>162.00 kg  | <br>115.00 kg  | <br>87.70 kg   | <br>60.60 kg   | <br>97.60 kg   | <br>69.80 kg   | <br>103.00 kg  | <br>94.80 kg |
| 120 | <br>163.00 kg | <br>76.30 kg   | <br>58.20 kg   | <br>43.40 kg   | <br>28.40 kg   | <br>48.60 kg   | <br>33.20 kg   | <br>56.20 kg   | <br>43.60 kg |
| 60  |                                                                                                | <br>43.40 kg | <br>34.70 kg | <br>25.90 kg | <br>15.70 kg | <br>29.10 kg | <br>18.00 kg |                                                                                                   |                                                                                                 |
| 270 |                                                                                                |                                                                                                 | <br>70.60 kg | <br>49.60 kg | <br>31.70 kg |                                                                                                  | <br>42.10 kg | <br>60.90 kg |                                                                                                 |
| 90  |                                                                                                | <br>33.30 kg |                                                                                                 | <br>18.00 kg | <br>10.80 kg |                                                                                                  | <br>15.20 kg | <br>23.70 kg |                                                                                                 |

## MACARA AUTO KC-55713-5

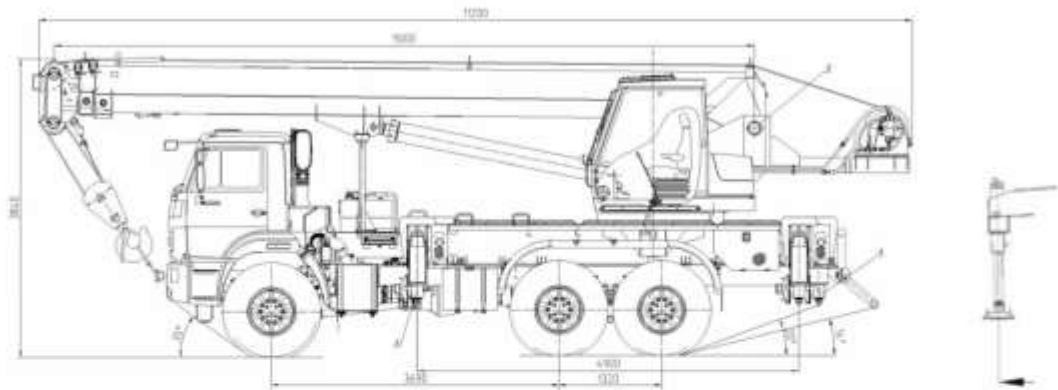

## MANIPULATOR MULTIFUNCTIONAL

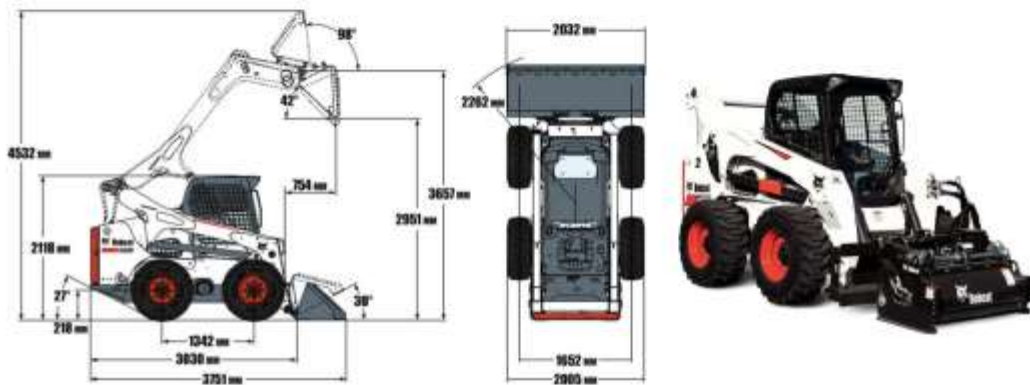

Общая масса 4540 кг  
Грузоподъемность 1758 кг  
Дорожный просвет 21,8 см

Опрокидывающее усилие 3,515 т  
Скорость движения 11,4-19,8 км/ч  
Высота подъема ковшевого оборудования 3,657 м

## EXCAVATOR COMPACT VOLVO EC18C



Габаритные размеры:  
3487/3591x993x2318/2394 мм  
Мощность двигателя:  
12,3(16,8) кВт (л.с.)  
Общий вес: 1670-1760 кг  
Ковш V=0.25 м³  
Глубина копания: 2097/2297 мм  
Высота выгрузки: 2498/2642 мм  
Максимальный радиус копания:  
3856-4046 мм  
Максимальная досягаемость  
(по уровню грунта): 3799-3992 мм

55713-5K-1

**CARACTERISTICILE ÎNCĂRCĂTURII**

KC-55713-5K-1

|                              |             |                         |                 |
|------------------------------|-------------|-------------------------|-----------------|
| Capacitatea de încărcare, t: | 25          | Lungimea brațului lm:   | 21.0            |
| Șasiu marca:                 | KAMAZ-43118 | Zona de lucru, deg.:    | 250 / 220 / 360 |
| Formula roții:               | 6x6         | Contur de referință, m: | 4.9 x 6.1       |
| Momentul de încărcare, tm:   | 85          | Lungimea brațului 2, m: | 7.5             |

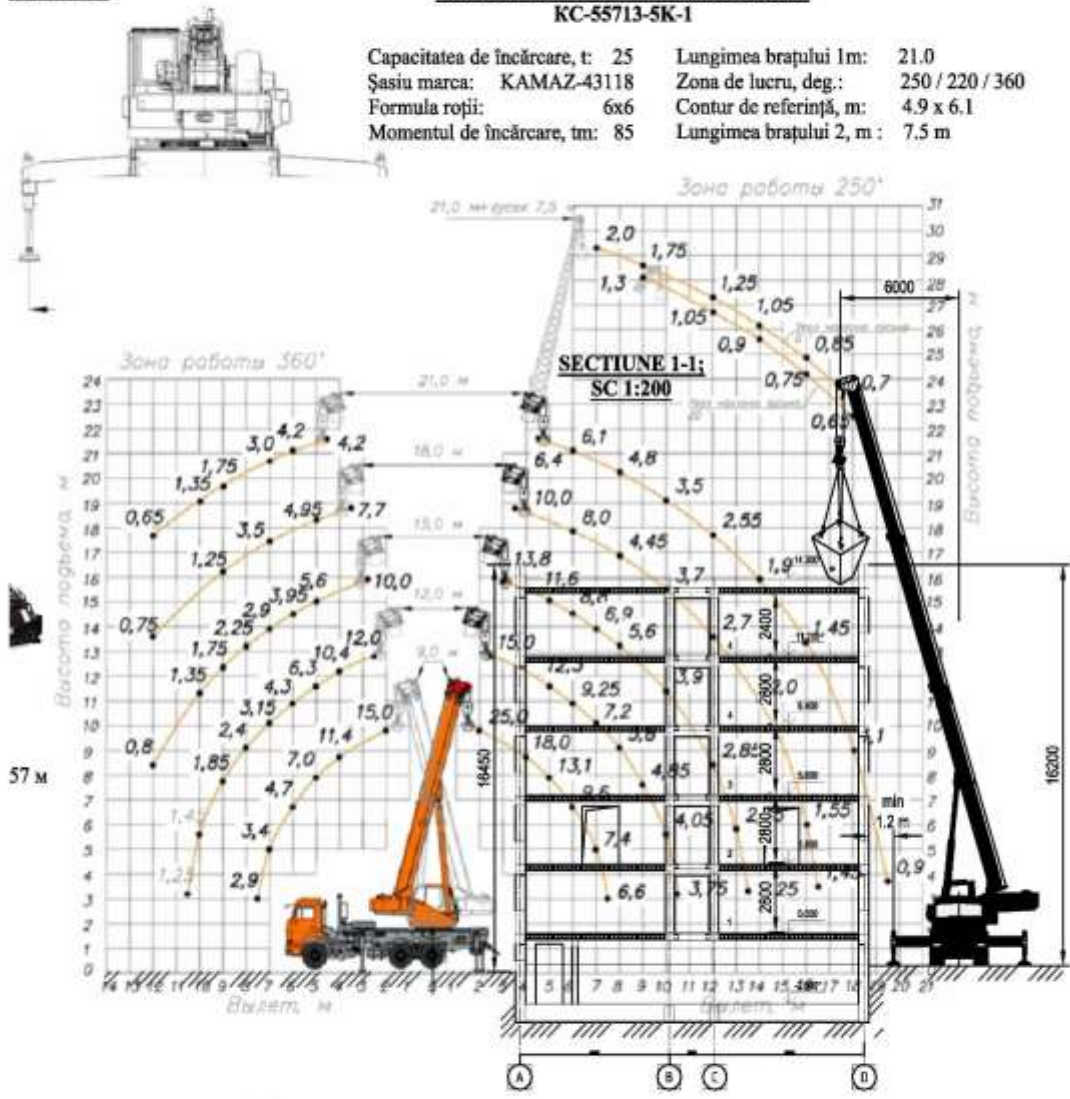

### **ASCENSOR TELESCOPIC Merlo Roto 38.16**

cu o platformă rotativă pe un curs pneumatic pentru ridicarea materialelor de construcții



Вместимость при полном вылете вперед - 0,7 т  
Высота подъема - 15,7 м  
Грузоподъемность при полной высоте подъема - 2,5 т  
Масса - 12,1 т  
Транспортная длина - 6,24 м  
Транспортная ширина - 2,24 м  
Транспортная высота - 3,02 м

### **БЕТОНОСМЕСИТЕЛЬ КАМАЗ 581412**



Полезный объем смесит. барабана 581412, м<sup>3</sup>  
Частота вращения смесит. барабана: 6,5 - 12 об/мин  
Продолжительность перемешивания: 15 - 20 мин  
Высота загрузки: 3620мм  
Высота выгрузки: 500 - 2000мм  
Вместимость бака для воды: 400л  
Мощность установленная: 37 кВт  
Темп загр./выгр. бетонной смеси 3-4 см: 1м<sup>3</sup>/мин  
Максимальная скорость машины 581412 при полной нагрузке: , 60 км/ч

### **Camion cu pompă de beton M 36-4 LW, VOLVO FM 330**

Габариты: 10725x2500x3900 мм  
Масса без нагрузки: 23500 кг  
Минимальная высота развертывания: 8,5 м  
Кол-во секций распределительной стрелы: 4  
Тип раскладывания: Z-образное  
Дальность подачи по горизонтали: 31,4 м  
Дальность подачи вверх: 35,6 м  
Объем подачи бетона (макс.): 160 м<sup>3</sup>/ч  
Давление подачи бетона (макс.): 85 бар  
Диаметр цилиндра: 230 мм

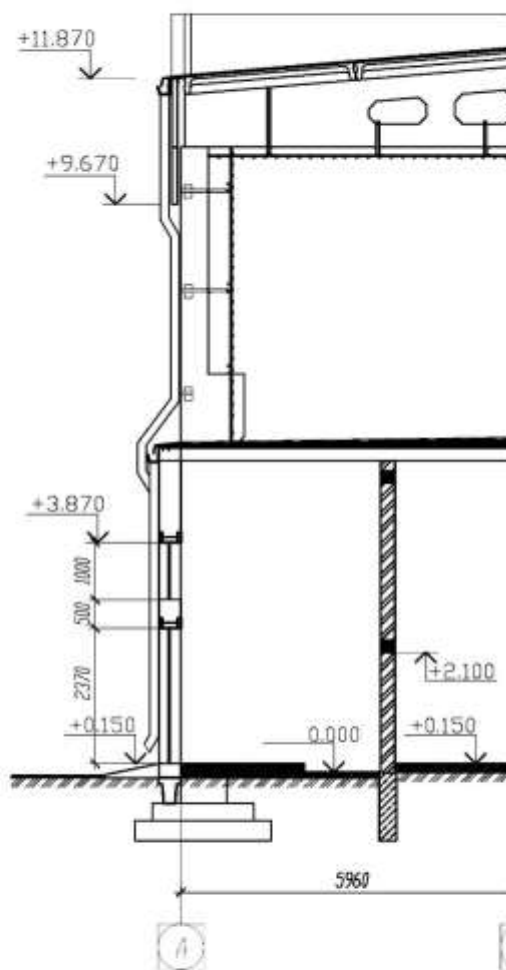

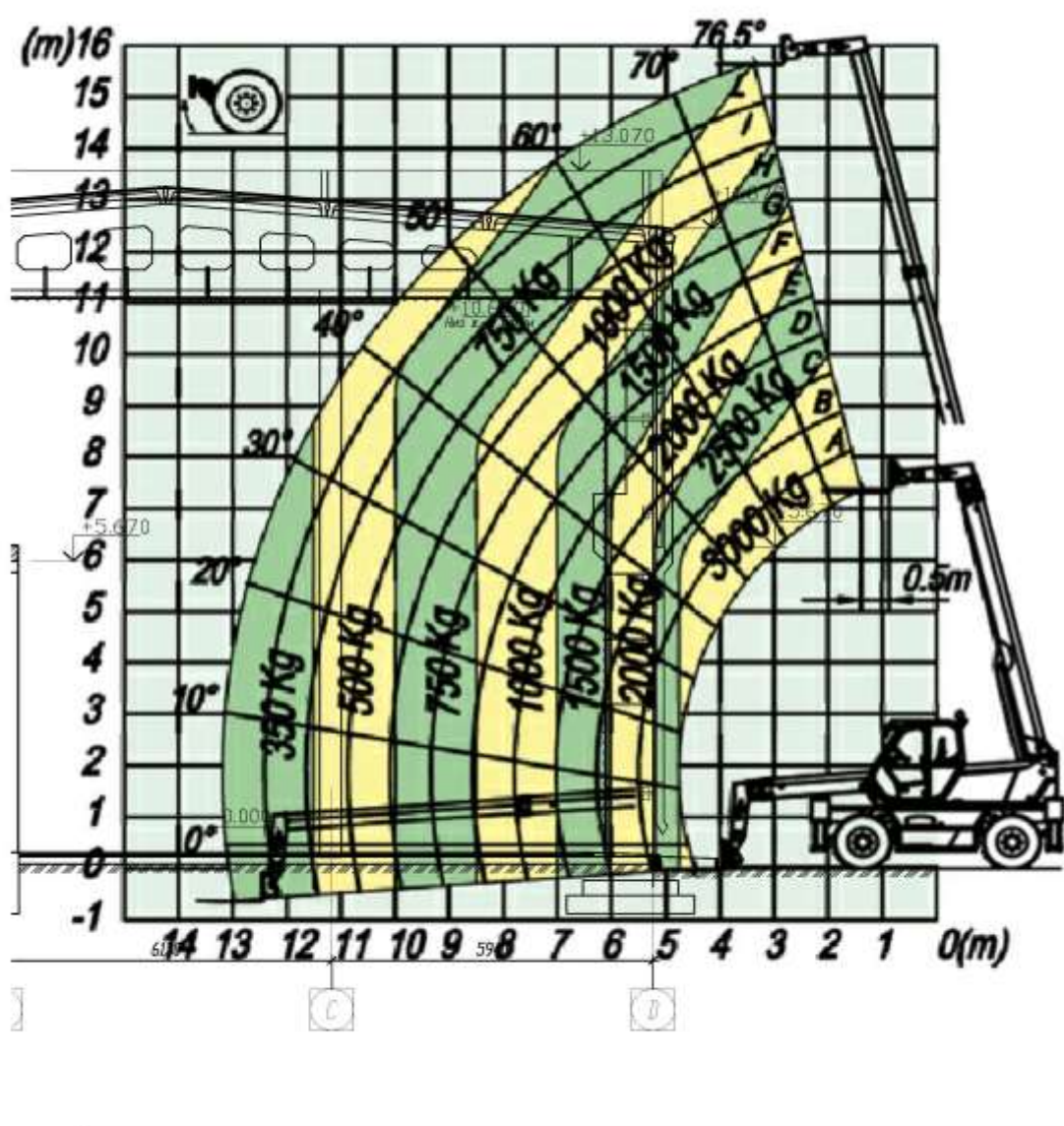

### 11. Cerințe privind calculul costului

La ofertă urmează a fi anexate devizele de cheltuieli elaborate în conformitate cu CP L.01.01-2012, INSTRUCȚIUNI PRIVIND ÎNTOCMIREA DEVIZELOR PENTRU LUCRĂRILE DE CONSTRUCȚII-MONTAJ PRIN METODA DE RESURSE, formularele nr.7; nr.3, nr.5, nr.8 și nr.9, (**formularul nr.9 urmează a fi întocmit pentru capitolele 1-9 obligatoriu, deoarece conține o serie de cheltuieli ale antreprenorului, în caz de includere a cheltuielilor enunțate cu coeficientul zero antreprenorul nu va mai putea pretinde la mijloacele financiare ce rezultă din acestea, neprezentarea formularelor cu oferta va fi considerat ca ofertă neconformă**), fără a efectua modificări de consum și excluderea materialelor aferente necesare procesului tehnologic, din indicatoarele de norme de deviz. Orice modificare de consum a materialelor de construcție și excluderile acestora, modificarea simbolului de norme de deviz, va fi considerată ca încălcare a cerințelor de calcul, astfel ofertele de acest gen vor fi respinse de grupul de lucru ca necorespunzătoare cerințelor de calificare aplicate la procedura de achiziție în cauză. În cazul prezentării prețurilor la utilaje extrem de mici de anexat la ofertă caracteristicile tehnice a utilajului propus

și documente confirmative ce atestă prețul acestora. Parametrii solicitați conform cărora este necesar să corespundă obiectul achiziției, în caz de modificare a mărcii sau tipului de utilaj, urmează ca cel propus să corespundă caracteristicilor tehnice celui inclus în proiect, abateri de la parametrii tehnici ale utilajului nu sunt admisibile, nespecificarea utilajului propus în deviz se va socoti ca abatere.

**12. Devizul** – lista cu cantitățile de lucrări (vezi anexa nr.1)

**13. Tehnici și instrumente specifice de atribuire:** nu se aplică

**14. Condiții speciale de care depinde îndeplinirea contractului** (indicați după caz):

**15. Criteriul de evaluare aplicat pentru adjudecarea contractului:** cel mai bun raport calitate – preț

**16. Termenul de garanție a lucrărilor sau serviciilor de proiectare și de lucrări-** 5 ani.

**17. Garanția de bună execuție a contractului- 10 %** - 1) original, emisă de o bancă comercială, confirmat prin aplicarea ștampilei și semnăturii electronice; 2) rețineri succesive din plata cuvenită pentru facturile înaintate, cu efectuarea transferului sumei respective pe un cont special deschis de către operatorul economic, pus la dispoziția autorității contractante, la o bancă licențiată, agreată de ambele părți;3) rețineri succesive directe din plata cuvenită pentru facturile înaintate;

**18. Factorii de evaluare a ofertei celei mai avantajoase din punct de vedere economic, precum și ponderile lor:**

| Nr. d/o | Denumirea factorului de evaluare  | Ponderea% |
|---------|-----------------------------------|-----------|
| 1.      | Prețul ofertei                    | 80 %      |
| 2.      | Perioada de execuție              | 10 %      |
| 3.      | Perioada de garanție a lucrărilor | 10 %      |

**1. Punctajul pentru factorul de evaluare “prețul ofertei” se acordă astfel:**

a) pentru cel mai scăzut dintre prețurile ofertelor se acordă punctajul maxim alocat factorului de evaluare respectiv;

b) pentru alt preț decât cel prevăzut la lit.a) se acordă punctajul astfel:

$P(n) = (\text{preț minim/preț } (n) \times \text{punctajului maxim alocat})$ .

Prețurile care se compară în vederea acordării punctajului sînt prețurile totale ofertate pentru execuția lucrărilor exclusiv TVA.

**2. Punctajul pentru factorul de evaluare “Perioada de execuție” se acordă astfel:**

a) pentru o durată pînă la cea maximă indicată la punctul 23.3 (24 luni) se acordă punctajul maxim alocat factorului de evaluare respectiv;

b) pentru o durată mai mare decât cea prevăzută la lit.a) se acordă punctajul astfel:

$P(n) = (\text{durata maximă/durata prezentată } (n) \times \text{punctajul maxim acordat})$ .

**3. Punctajul pentru factorul de evaluare “Perioada de garanție asupra lucrărilor” se acordă potrivit formulei:**

$$\text{Pct.} = \frac{P \text{ gar}}{P \text{ max}} \times 5$$

unde:

pct. – punctajul acordat pentru perioada de garanție;

P gar – perioada de garanție ofertată;

P max – perioada maximă de garanție.

**19. Codul CPV: 45200000-9;**

**20. Sursa alocațiilor bugetare/banilor publici și perioada bugetară:** Bugetul de Stat, 2021-2023

- Administratorul alocațiilor bugetare: Administrația Națională a Penitenciarelor;
- Denumirea investitorului:Administrația Națională a Penitenciarelor;
- Beneficiarul serviciilor de lucrări:Administrația Națională a Penitenciarelor;

**21. Tipul contractului:** De antrepriză.



## 22. Ofertantul va include în ofertă următoarele documente/cerințe:

| Nr. d/o                                                                                                                                                                                                                                                                                                                                                                                                                      | Descrierea criteriului/cerinței                                                                                            | Mod de demonstrare a îndeplinirii criteriului/cerinței:                                                                                                                                                                                                                                                                                                                                                                                                                                                                                                      | Nivelul minim/Obligativitatea |
|------------------------------------------------------------------------------------------------------------------------------------------------------------------------------------------------------------------------------------------------------------------------------------------------------------------------------------------------------------------------------------------------------------------------------|----------------------------------------------------------------------------------------------------------------------------|--------------------------------------------------------------------------------------------------------------------------------------------------------------------------------------------------------------------------------------------------------------------------------------------------------------------------------------------------------------------------------------------------------------------------------------------------------------------------------------------------------------------------------------------------------------|-------------------------------|
| 1.                                                                                                                                                                                                                                                                                                                                                                                                                           | Oferta                                                                                                                     | Semnat cu semnătură electronică                                                                                                                                                                                                                                                                                                                                                                                                                                                                                                                              | Obligatori                    |
| 2.                                                                                                                                                                                                                                                                                                                                                                                                                           | Garanția pentru ofertă – 2%                                                                                                | Completată în conformitate cu Anexa nr.9 la Documentația standard - în original, emisă de o bancă comercială; Termenul de valabilitate să fie egal cu <b>perioada de valabilitate al ofertei - 60 zile din ziua deschiderii ofertelor.</b><br><b>Nu se acceptă transfer pe contul ANP</b> , semnat cu semnătură electronică;                                                                                                                                                                                                                                 | Obligatori                    |
| 3.                                                                                                                                                                                                                                                                                                                                                                                                                           | Documentația de deviz                                                                                                      | Formularele 3, 5, 7, 8, 9 cu specificația parametrilor tehnici solicitate în caietul de sarcini, semnate cu semnătură electronică (Formularul nr.9 va cuprinde compartimentele de cheltuieli ale capitolelor 1-9), deoarece conține o serie de cheltuieli ale antreprenorului, în caz de includere a cheltuielilor enunțate cu coeficientul zero antreprenorul nu va mai putea pretinde la mijloacele financiare ce rezultă din acestea, reprezentarea formularelor cu oferta va fi considerat ca ofertă neconformă), confirmată prin semnătură electronică; | Obligatori                    |
| 4.                                                                                                                                                                                                                                                                                                                                                                                                                           | DUAЕ                                                                                                                       | Confirmată prin semnătură electronică;                                                                                                                                                                                                                                                                                                                                                                                                                                                                                                                       | Obligatori                    |
| <p>Acte solicitate prin DUAЕ,<br/>conform art. 20 alin.8, Legea nr. 131 din 03.07.2015, privind achizițiile publice, ofertantul clasat pe primul loc va prezenta (prin mijloace electronice, cu aplicarea semnăturii electronice) în termen de 3 zile, la solicitarea autorității contractante, documentele justificative actualizate prin care va demonstra îndeplinirea tuturor criteriilor de calificare și selecție.</p> |                                                                                                                            |                                                                                                                                                                                                                                                                                                                                                                                                                                                                                                                                                              |                               |
| 5.                                                                                                                                                                                                                                                                                                                                                                                                                           | Disponibilitatea de mijloace financiare în valoare de 10,00 mln lei în conturi proprii sau resurse creditare               | Dovedit prin extrasul de conturi al ofertantului sau prin contract cu banca comercială ce prezintă dovada creditării întreprinderii;<br>Copie, confirmată prin semnătură electronică;                                                                                                                                                                                                                                                                                                                                                                        | Obligatori                    |
| 6.                                                                                                                                                                                                                                                                                                                                                                                                                           | Cerere de participare                                                                                                      | <b>Anexa nr. 7</b> la Documentația standard, semnat cu semnătură electronică                                                                                                                                                                                                                                                                                                                                                                                                                                                                                 | Obligatori                    |
| 7.                                                                                                                                                                                                                                                                                                                                                                                                                           | Declarație privind valabilitatea ofertei                                                                                   | <b>Anexa nr. 8</b> la Documentația standard, semnat cu semnătură electronică                                                                                                                                                                                                                                                                                                                                                                                                                                                                                 | Obligatori                    |
| 8.                                                                                                                                                                                                                                                                                                                                                                                                                           | Grafic de executare a lucrărilor                                                                                           | <b>Anexa nr. 10</b> la Documentația standard, semnat cu semnătură electronică                                                                                                                                                                                                                                                                                                                                                                                                                                                                                | Obligatori                    |
| 9.                                                                                                                                                                                                                                                                                                                                                                                                                           | Declarație privind experiența similară                                                                                     | <b>Anexa nr. 12</b> la Documentația standard, semnat cu semnătură electronică                                                                                                                                                                                                                                                                                                                                                                                                                                                                                | Obligatori                    |
| 10.                                                                                                                                                                                                                                                                                                                                                                                                                          | Declarație privind lista principalelor lucrări executate în ultimul an de activitate                                       | <b>Anexa nr. 13</b> la Documentația standard, semnat cu semnătură electronică                                                                                                                                                                                                                                                                                                                                                                                                                                                                                | Obligatori                    |
| 11.                                                                                                                                                                                                                                                                                                                                                                                                                          | Declarație privind dotările specifice, utilajul și echipamentul necesar pentru îndeplinirea corespunzătoare a contractului | <b>Anexa nr. 14</b> la Documentația standard, semnat cu semnătură electronică                                                                                                                                                                                                                                                                                                                                                                                                                                                                                | Obligatori                    |
| 12.                                                                                                                                                                                                                                                                                                                                                                                                                          | Declarație privind personalul de specialitate și/sau a experților propus/propuși pentru implementarea contractului         | <b>Anexa nr. 15</b> la Documentația standard, semnat cu semnătură electronică                                                                                                                                                                                                                                                                                                                                                                                                                                                                                | Obligatori                    |
| 13.                                                                                                                                                                                                                                                                                                                                                                                                                          | Lista subcontractanților și partea/părțile din contract care sunt                                                          | <b>Anexa nr. 16</b> la Documentația standard, semnat cu semnătură electronică                                                                                                                                                                                                                                                                                                                                                                                                                                                                                | Obligatori                    |

|     |                                                                                                      |                                                                                                                                                                                                                                                                                                                                                                                                                                                                    |            |
|-----|------------------------------------------------------------------------------------------------------|--------------------------------------------------------------------------------------------------------------------------------------------------------------------------------------------------------------------------------------------------------------------------------------------------------------------------------------------------------------------------------------------------------------------------------------------------------------------|------------|
|     | îndeplinite de către aceștia                                                                         |                                                                                                                                                                                                                                                                                                                                                                                                                                                                    |            |
| 14. | Informație privind asocierea                                                                         | <b>Anexa nr. 17</b> la Documentația standard, semnat cu semnătură electronică                                                                                                                                                                                                                                                                                                                                                                                      | Obligatori |
| 15. | Angajament terț susținător financiar                                                                 | <b>Anexa nr. 18</b> la Documentația standard, semnat cu semnătură electronică                                                                                                                                                                                                                                                                                                                                                                                      | Obligatori |
| 16. | Angajament privind susținereatehnică și profesională a ofertantului/ grupului de Operatori economici | <b>Anexa nr. 19</b> la Documentația standard, semnat cu semnătură electronică                                                                                                                                                                                                                                                                                                                                                                                      | Obligatori |
| 17. | Declarație terț susținător tehnic                                                                    | <b>Anexa nr. 20</b> la Documentația standard, semnat cu semnătură electronică                                                                                                                                                                                                                                                                                                                                                                                      | Obligatori |
| 18. | Declarație terț susținător profesional                                                               | <b>Anexa nr. 21</b> la Documentația standard, semnat cu semnătură electronică                                                                                                                                                                                                                                                                                                                                                                                      | Obligatori |
| 19. | Avizul Agenției pentru supraveghere tehnică                                                          | <b>Anexa nr. 22</b> la Documentația standard, semnat cu semnătură electronică                                                                                                                                                                                                                                                                                                                                                                                      | Obligatori |
| 20. | Raportul financiar pentru anul 2020                                                                  | Copie – confirmată prin semnătura electronică a ofertantului;                                                                                                                                                                                                                                                                                                                                                                                                      | Obligatori |
| 21. | Certificat/Decizie de înregistrare a întreprinderii și Extrasul din registrul de Stat                | Copie – confirmată prin semnătura electronică a ofertantului;                                                                                                                                                                                                                                                                                                                                                                                                      | Obligatori |
| 22. | Certificat de atribuire a contului bancar                                                            | Eliberat de banca deținătoare de cont, semnat electronic de către operatorul economic;                                                                                                                                                                                                                                                                                                                                                                             | Obligatori |
| 23. | Certificat de efectuare sistematică a plății impozitelor, contribuțiilor                             | Eliberat de Inspectoratul Fiscal, valabil la momentul deschiderii ofertelor, semnat electronic de către operatorul economic;                                                                                                                                                                                                                                                                                                                                       | Obligatori |
| 24. | Cazier judiciar al persoanei juridice                                                                | Original, eliberat de către Serviciul tehnologiei informaționale al MAI, semnat electronic de către ofertant;                                                                                                                                                                                                                                                                                                                                                      | Obligatori |
| 25. | Informații generale despre ofertant                                                                  | Original, confirmat prin semnătura electronică a ofertantului;                                                                                                                                                                                                                                                                                                                                                                                                     | Obligatori |
| 26. | Perioada de garanție asupra lucrărilor achiziționate                                                 | <b>Minim 5 ani;</b>                                                                                                                                                                                                                                                                                                                                                                                                                                                | Obligatori |
| 27. | Cifra de afaceri medie anuală în ultimii 3 ani                                                       | <b>Egală sau mai mare decât 138 181,93 mii lei;</b>                                                                                                                                                                                                                                                                                                                                                                                                                | Obligatori |
| 28. | CertIFICATE de atestare profesională                                                                 | Pentru persoanele responsabile (diriginți de șantier) pentru execuția lucrărilor prevăzute în Caietul de sarcini, semnate electronic de către operatorul economic;                                                                                                                                                                                                                                                                                                 | Obligatori |
| 29. | Experiență similară                                                                                  | Operatorul economic va confirma experiența prin prezentarea de copii ale contractului de antrepriză, proceselor verbale de recepție finală cu anexe, executate în ultimii 5 ani a cel puțin a unui contract cu o valoare nu mai mică de 75% din valoarea viitorului contract, sau valoarea cumulată a tuturor contractelor executate în ultimul an de activitate să fie egală sau mai mare decât valoarea viitorului contract cu aplicarea semnăturii electronice; | Obligatori |
| 30. | Minim 10 ani de activitate în domeniul construcțiilor                                                | Copia licenței de activitate sau alt act demonstrativ, confirmată prin semnătura electronică a ofertantului;                                                                                                                                                                                                                                                                                                                                                       | Obligatori |
| 31. | Deținerea certificatului Sistemului de Management al calității ISO 9001                              | Copie – confirmată prin semnătura electronică a ofertantului;                                                                                                                                                                                                                                                                                                                                                                                                      | Obligatori |
| 32. | Deținerea certificatului Sistemului de Management de mediu ISO 14001                                 | Copie – confirmată prin semnătura electronică a ofertantului;                                                                                                                                                                                                                                                                                                                                                                                                      | Obligatori |
| 33. | Deținerea certificatului Sistemului de management al sanatatii si securitatii ocupationale ISO 45001 | Copie – confirmată prin semnătura electronică a ofertantului;                                                                                                                                                                                                                                                                                                                                                                                                      | Obligatori |
| 34. | Personal atestat în domeniul securității și sănătății în munca                                       | Copia certificatului, confirmată prin semnătura electronică a ofertantului;                                                                                                                                                                                                                                                                                                                                                                                        | Obligatori |

|     |                                                                                                                                                                                                                                                   |                                                                                                                                                                                                                                                                                                                                                                                                                                                                  |            |
|-----|---------------------------------------------------------------------------------------------------------------------------------------------------------------------------------------------------------------------------------------------------|------------------------------------------------------------------------------------------------------------------------------------------------------------------------------------------------------------------------------------------------------------------------------------------------------------------------------------------------------------------------------------------------------------------------------------------------------------------|------------|
| 35. | Manualul calității                                                                                                                                                                                                                                | Copie – confirmată prin semnătura electronică a ofertantului;                                                                                                                                                                                                                                                                                                                                                                                                    | Obligatori |
| 36. | Garanția de bună execuție în valoare de 10%                                                                                                                                                                                                       | 1) original, emisă de o bancă comercială, confirmat prin aplicarea ștampilei și semnăturii electronice;<br>2) rețineri succesive din plata cuvenită pentru facturile înaintate, cu efectuarea transferului sumei respective pe un cont special deschis de către operatorul economic, pus la dispoziția autorității contractante, la o bancă licențiată, agreată de ambele părți;<br>3) rețineri succesive directe din plata cuvenită pentru facturile înaintate; | Obligatori |
| 37. | Declarație privind confirmarea identității beneficiarilor efectivi și neîncadrarea acestora în situația condamnării pentru participarea la activități ale unei organizații sau grupări criminale, pentru corupție, fraudă și/sau spălare de bani. | completat în conformitate cu ordinul Ministerului Finanțelor nr.145 din 24.11.2020, confirmată prin semnătura electronică;                                                                                                                                                                                                                                                                                                                                       | Obligatori |
| 38. | Studierea documentației de proiect                                                                                                                                                                                                                | Proces-verbal ce atestă examinarea documentației de proiect, confirmat prin semnătura reprezentantului autorității contractante și a agentului economic participant (în format liber)                                                                                                                                                                                                                                                                            | Obligatori |
| 39. | Vizita șantierului după a 15-a zi de la publicarea anunțului de participare în SIA RSAP M-tender (data și ora vor fi coordonate telefonic cu reprezentanții autorității contractante)                                                             | Proces-verbal ce atestă prezența la șantier                                                                                                                                                                                                                                                                                                                                                                                                                      | Obligatori |

### 23. Pregătirea ofertelor

|      |                                                                                   |                                                                                                                                                                                                                                                                                                                                                            |
|------|-----------------------------------------------------------------------------------|------------------------------------------------------------------------------------------------------------------------------------------------------------------------------------------------------------------------------------------------------------------------------------------------------------------------------------------------------------|
| 23.1 | Oferte alternative:                                                               | <b>Nu vor fi acceptate</b>                                                                                                                                                                                                                                                                                                                                 |
| 23.2 | Ediția aplicabilă a Incoterms și termenii comerciali acceptați vor fi (după caz): | <i>Nu se aplică</i>                                                                                                                                                                                                                                                                                                                                        |
| 23.3 | Termenul de executare:                                                            | <b>24 luni</b>                                                                                                                                                                                                                                                                                                                                             |
| 23.4 | Locul executării lucrărilor:                                                      | <b>Penitenciarul nr.5 – Cahul, m. Cahul.</b>                                                                                                                                                                                                                                                                                                               |
| 23.5 | Metoda și condițiile de plată                                                     | <b>Achitarea va fi efectuată conform prevederilor Legii finanțelor publice și responsabilități bugetar – fiscale nr.181 din 25.07.2014.</b><br><b>10% - prealabil din suma finanțată pentru anul de finanțare, 90% - în baza procesului verbal de recepție și a facturii fiscale în termen de 30 zile, în limita bugetului aprobat pentru obiect anual</b> |
| 23.6 | Perioada valabilității ofertei va fi de:                                          | <b>60 zile de la data deschiderii licitației</b>                                                                                                                                                                                                                                                                                                           |
| 23.7 | Ofertele în valută străină:                                                       | <b>Nu se acceptă</b>                                                                                                                                                                                                                                                                                                                                       |

### 24. Depunerea și deschiderea ofertelor

|      |                                          |                                                                                                  |
|------|------------------------------------------|--------------------------------------------------------------------------------------------------|
| 5.1  | Locul/Modalitatea de depunerea ofertelor | <b>Ofertele sau cererile de participare vor fi depuse electronic prin intermediul SIA "RSAP"</b> |
| 5.2. | Termenul limită de depunere a ofertelor  | <b>Informația o găsiți în SIA "RSAP"</b>                                                         |

|      |                                                                                                                              |                                                                                                                                                                  |
|------|------------------------------------------------------------------------------------------------------------------------------|------------------------------------------------------------------------------------------------------------------------------------------------------------------|
| 5.3. | Persoanele autorizate să asiste la deschiderea ofertelor (cu excepția cazului când ofertele au fost depuse prin SIA "RSAP"). | <b>Ofertanții sau reprezentanții acestora au dreptul să participe la deschiderea ofertelor, cu excepția cazului când ofertele au fost depuse prin SIA "RSAP"</b> |
|------|------------------------------------------------------------------------------------------------------------------------------|------------------------------------------------------------------------------------------------------------------------------------------------------------------|

## 25. Evaluarea și compararea ofertelor

|      |                                                                     |                                                                                                                         |
|------|---------------------------------------------------------------------|-------------------------------------------------------------------------------------------------------------------------|
| 6.1. | Prețurile ofertelor depuse în diferite valute vor fi convertite în: | <b>Nu se acceptă ofertele în valută străină</b>                                                                         |
|      | Sursa ratei de schimb în scopul convertirii:                        | <b>Nu se aplică</b>                                                                                                     |
|      | Data pentru rata de schimb aplicabilă va fi:                        | <b>Nu se aplică</b>                                                                                                     |
| 6.2. | Modalitatea de efectuare a evaluării:                               | <b>Pe lot</b>                                                                                                           |
| 6.3. | Factorii de evaluare vor fi următorii:                              | <b>Factorii de evaluare:</b><br>1. Prețul ofertei;<br>2. Perioada de execuție;<br>3. Perioada de garanție a lucrărilor; |

## 26. Adjudecarea contractului

|      |                                                                      |                                                                                                                                                                                                                                                                                                                                                                                                                                                                                                                                                                                                                                                                                                                                                                                                                                                                                                                                                                                                                                                                                                                                                                                                                                                                                                                                                                                                                                                                                                                                                                                                                    |
|------|----------------------------------------------------------------------|--------------------------------------------------------------------------------------------------------------------------------------------------------------------------------------------------------------------------------------------------------------------------------------------------------------------------------------------------------------------------------------------------------------------------------------------------------------------------------------------------------------------------------------------------------------------------------------------------------------------------------------------------------------------------------------------------------------------------------------------------------------------------------------------------------------------------------------------------------------------------------------------------------------------------------------------------------------------------------------------------------------------------------------------------------------------------------------------------------------------------------------------------------------------------------------------------------------------------------------------------------------------------------------------------------------------------------------------------------------------------------------------------------------------------------------------------------------------------------------------------------------------------------------------------------------------------------------------------------------------|
| 7.1. | Criteriul de evaluare aplicat pentru adjudecarea contractului va fi: | <p><b>Se va aplica criteriul de evaluare:</b><br/><b>Cel mai bun raport calitate preț:</b><br/><b>Factorii de evaluare:</b></p> <ol style="list-style-type: none"> <li>Prețul ofertei – 80 puncte;</li> <li>Perioada de execuție – 10 puncte;</li> <li>Perioada de garanție asupra lucrărilor – 10;</li> </ol> <p><b>1. Punctajul pentru factorul de evaluare "prețul ofertei" se acordă astfel:</b></p> <p>a) pentru cel mai scăzut dintre prețurile ofertelor se acordă punctajul maxim alocat factorului de evaluare respectiv;</p> <p>b) pentru alt preț decât cel prevăzut la lit.a) se acordă punctajul astfel:</p> $P(n) - (\text{preț minim/preț } (n) \times \text{punctajului maxim alocat}).$ <p>Prețurile care se compară în vederea acordării punctajului sînt prețurile totale ofertate pentru execuția lucrărilor exclusiv TVA.</p> <p><b>2. Punctajul pentru factorul de evaluare "Perioada de execuție" se acordă astfel:</b></p> <p>a) pentru o durată pînă la cea maximă indicată la punctul 23.3 (24 luni) se acordă punctajul maxim alocat factorului de evaluare respectiv;</p> <p>b) pentru o durată mai mare decât cea prevăzută la lit.a) se acordă punctajul astfel:</p> $P(n) - (\text{durata maximă/durata prezentată } (n) \times \text{punctajul maxim acordat}).$ <p><b>3. Punctajul pentru factorul de evaluare "Perioada de garanție asupra lucrărilor" se acordă potrivit formulei:</b></p> $\text{Pct.} = \frac{P \text{ gar}}{P \text{ max}} \times 5$ <p>unde:</p> <p>pct. – punctajul acordat pentru perioada de garanție;</p> <p>P gar – perioada de garanție ofertată;</p> |
|------|----------------------------------------------------------------------|--------------------------------------------------------------------------------------------------------------------------------------------------------------------------------------------------------------------------------------------------------------------------------------------------------------------------------------------------------------------------------------------------------------------------------------------------------------------------------------------------------------------------------------------------------------------------------------------------------------------------------------------------------------------------------------------------------------------------------------------------------------------------------------------------------------------------------------------------------------------------------------------------------------------------------------------------------------------------------------------------------------------------------------------------------------------------------------------------------------------------------------------------------------------------------------------------------------------------------------------------------------------------------------------------------------------------------------------------------------------------------------------------------------------------------------------------------------------------------------------------------------------------------------------------------------------------------------------------------------------|

|      |                                                                                                                                          |                                                                                                                                                                                                                                                                                                                                                                                                                                    |
|------|------------------------------------------------------------------------------------------------------------------------------------------|------------------------------------------------------------------------------------------------------------------------------------------------------------------------------------------------------------------------------------------------------------------------------------------------------------------------------------------------------------------------------------------------------------------------------------|
|      |                                                                                                                                          | P max – perioada maximă de garanție.                                                                                                                                                                                                                                                                                                                                                                                               |
| 7.2. | Suma Garanției de bună execuție (se stabilește procentual din prețul contractului adjudecat):                                            | <i>10% pe perioada valabilității contractului de antrepriză</i>                                                                                                                                                                                                                                                                                                                                                                    |
| 7.3. | Garanția de bună execuție a contractului:                                                                                                | <i>a) Garanția de buna execuție (emisă de o bancă comercială) sau<br/>b) rețineri succesive din plata convenită pentru facturile înaintate, cu efectuarea transferului sumei respective pe un cont special deschis de către operatorul economic, pus la dispoziția autorității contractante, la o bancă licențiată, agreată de ambele părți;<br/>c) rețineri succesive directe din plata convenită pentru facturile înaintate;</i> |
| 7.4. | Forma de organizare juridică pe care trebuie să o ia asocieria grupului de operatori economici cărora li s-a atribuit contractul         | <i>Nu se aplică</i>                                                                                                                                                                                                                                                                                                                                                                                                                |
| 7.5. | Numărul maxim de zile pentru semnarea și prezentarea contractului către autoritatea contractantă, de la remiterea acestuia spre semnare: | <i>11 zile</i>                                                                                                                                                                                                                                                                                                                                                                                                                     |

-----  
Autoritatea contractantă :

Administrația Națională a Penitenciarelor

Data "\_\_\_\_"septembrie 2021

**Conducătorul grupului de lucru: Alexandru ADAM**

\_\_\_\_\_  
**L.Ș.**

*Notă: Prezentul model al caietului de sarcini este orientativ și poate fi completat sau modificat, precizat de către*

## 1. Formularul de deviz nr.1 – Lista cu cantitățile de lucrări

**Obiectul:** „Reconstrucția Penitenciarului nr. 5-Cahul”

**Autoritatea contractantă:** Administrația Națională a Penitenciarelor, mun. Chișinău, str. Titulescu, 35.

### Capitolul 1. Pregătirea terenului pentru construcția obiectului

#### 1-1-1. Lucrari de demolare (85/24.06/2013-0-ΓΠ)

| № crt. | Simbol norme și cod resurse | Denumirea lucrărilor                                                                                                                                                                            | Unitatea de măsură | Volum    |
|--------|-----------------------------|-------------------------------------------------------------------------------------------------------------------------------------------------------------------------------------------------|--------------------|----------|
| 1      | 2                           | 3                                                                                                                                                                                               | 4                  | 5        |
| 1      | RpCF10D                     | Demolarea zidariilor din piatra bruta, bolovani de riu sau moloane prelucrate, zidite cu mortar de ciment-var cu mijloace mecanice peste 1 mc la un punct de lucru                              | m3                 | 1 870,00 |
| 2      | RpCB18G                     | Demolarea betoanelor vechi cu mijloace mecanice, beton armat                                                                                                                                    | m3                 | 394,00   |
| 3      | RpCP44B                     | Demontarea constructiilor metalice fara recuperarea materialelor                                                                                                                                | kg                 | 9 600,00 |
| 4      | TsC35C11                    | Excavat transport cu incarcator frontal , la distante de incarcare in autovehicul cu incarcator frontal pe senile de 0,5-0,99 m.c, roci tari si foarte tari , pina la 25 kg la distanta 11-20 m | 100 m3             | 22,64    |
| 5      | TsI51B5                     | Transportarea pamintului cu autobasculanta de 10 t la distanta de: 15 km                                                                                                                        | t                  | 4 685,60 |
| 6      | TsC51C                      | Lucrari la descarcarea pamintului in depozit, teren categoria III                                                                                                                               | 100 m3             | 22,64    |

1.

### Capitolul 2. Obiecte de investiții de bază

#### 2-1. Blocul de regim (85/24,06/2013-1)

##### № 2-1-1 Solutii arhitecturale (85/24.06/2013-1-AP)

| № crt. | Simbol norme și cod resurse | Denumirea lucrărilor                                                 | Unitatea de măsură | Volum    |
|--------|-----------------------------|----------------------------------------------------------------------|--------------------|----------|
| 1      | 2                           | 3                                                                    | 4                  | 5        |
|        |                             | <b>Capitolul 1. Lucrari de demontare</b>                             |                    |          |
|        |                             | <b>Capitolul 1.1. Lucrari de demontare interioare</b>                |                    |          |
| 1      | RpCJ35A                     | Desfaceri de tencuieli interioare sau exterioare driscuite la pereti | m2                 | 2 242,29 |

|    |                  |                                                                                                                                                              |    |          |
|----|------------------|--------------------------------------------------------------------------------------------------------------------------------------------------------------|----|----------|
| 2  | RpCM33A          | Demontarea placajelor din faianta, gresie, ceramica                                                                                                          | m2 | 87,54    |
| 3  | RpCG29C1         | Demolarea cu mijloace mecanice a peretilor de zidarie din blocuri de calcar, exclusiv schela si curatirea caramizilor, pentru demolarea cu mijloace mecanice | m3 | 31,07    |
| 4  | RpCG29C1         | Demolarea cu mijloace mecanice a peretilor de zidarie din blocuri ipsos, exclusiv schela si curatirea caramizilor, pentru demolarea cu mijloace mecanice     | m3 | 5,59     |
| 5  | RpCG29C1         | Demolarea cu mijloace mecanice a peretilor de zidarie din caramida, exclusiv schela si curatirea caramizilor, pentru demolarea cu mijloace mecanice          | m3 | 40,98    |
| 6  | RpCP44B          | Demontarea constructiilor metalice fara recuperarea materialelor                                                                                             | kg | 279,42   |
| 7  | RpCG29D          | Demolarea peretilor de zidarie din spargeri pentru creeri de goluri in zidarie                                                                               | m3 | 30,51    |
| 8  | RpCG29C1         | Demolarea cu mijloace mecanice a peretilor de zidarie din blocuri de calcar, exclusiv schela si curatirea caramizilor, pentru demolarea cu mijloace mecanice | m3 | 18,70    |
| 9  | RpCG29C1         | Demolarea cu mijloace mecanice a peretilor de zidarie din blocuri de calcar, exclusiv schela si curatirea caramizilor, pentru demolarea cu mijloace mecanice | m3 | 4,07     |
| 10 | RpCK42C          | Desfacerea pardoselilor reci din placi de gresie                                                                                                             | m2 | 176,50   |
| 11 | RpCB18G          | Demolarea betoanelor vechi cu mijloace mecanice, beton armat (scari)                                                                                         | m3 | 5,62     |
| 12 | TsA02B aplicativ | Curatarea incaperilor de molozul existent pe pardosele                                                                                                       | m3 | 28,62    |
| 13 | RpCK42A          | Desfacerea pardoselilor reci din beton sau mortar de ciment (strat de egalizare pardosele)                                                                   | m2 | 3 338,96 |
| 14 | IzF11B           | Demolarea termoizolant la pardosele (nimai manopera si utilajul)                                                                                             | m3 | 333,90   |

|    |          |                                                                                                                                                                                                 |        |          |
|----|----------|-------------------------------------------------------------------------------------------------------------------------------------------------------------------------------------------------|--------|----------|
| 15 | RpCB18F  | Demolarea constructii din beton pentru WC turcesc                                                                                                                                               | m3     | 11,04    |
| 16 | RpCJ35A  | Desfaceri de tencuieli interioare sau exterioare driscuite la tavane                                                                                                                            | m2     | 1 392,76 |
| 17 | RpCB15A  | Curatarea betonului degradat si spituirea suprafetelor de beton, in vederea aderarii unui beton nou                                                                                             | m2     | 13,07    |
| 18 | RpCB18F  | Curatarea rosturilor la placile planseu                                                                                                                                                         | m3     | 2,82     |
| 19 | RpCO56A  | Demontari: timplarie din lemn (usi, ferestre, obloane, cutii, rulou, masti, etc.)                                                                                                               | m2     | 71,83    |
| 20 | RpCQ11C  | Demontarea peretilor cu caramizi de sticla                                                                                                                                                      | m2     | 13,35    |
| 21 | RpCH27A  | Confectii dulgheresti - jgheab din lemn pentru evacuarea molozului din camere                                                                                                                   | m      | 29,60    |
| 22 | TsC35C11 | Excavat transport cu incarcator frontal , la distante de incarcare in autovehicul cu incarcator frontal pe senile de 0,5-0,99 m.c, roci tari si foarte tari , pina la 25 kg la distanta 11-20 m | 100 m3 | 7,72     |
| 23 | TsI51B5  | Transportarea pamintului cu autobasculanta de 10 t la distanta de: 15 km                                                                                                                        | t      | 1 082,90 |
| 24 | TsC51C   | Lucrari la descarcarea pamintului in depozit, teren categoria III                                                                                                                               | 100 m3 | 7,72     |
|    |          | <b>Capitolul 1.2. Lucrari de demontare exterioare</b>                                                                                                                                           |        |          |
| 25 | RpCB18G  | Demolarea betoanelor vechi cu mijloace mecanice, beton armat                                                                                                                                    | m3     | 13,60    |
| 26 | RpCB18F  | Demolarea betoanelor vechi cu mijloace mecanice, beton simplu                                                                                                                                   | m3     | 0,08     |
| 27 | RpCP44B  | Demontarea constructiilor metalice fara recuperarea materialelor                                                                                                                                | kg     | 193,60   |
| 28 | RpCI42F  | Demontarea elementelor de acoperis - membrane bituminoase                                                                                                                                       | m2     | 4 068,94 |
| 29 | RpCK42A  | Desfacerea pardoselilor reci din beton sau mortar de ciment (strat egalizare acoperis)                                                                                                          | m2     | 675,44   |



|    |          |                                                                                                                                                                                                 |        |          |
|----|----------|-------------------------------------------------------------------------------------------------------------------------------------------------------------------------------------------------|--------|----------|
| 30 | RpCJ35A  | Desfaceri de tencuieli exterioare driscuite la pereti                                                                                                                                           | m2     | 119,20   |
| 31 | RpCB18D  | Demolarea betoanelor vechi cu mijloace manuale, placi prefabricate cu grosime pina la 15 cm                                                                                                     | m3     | 4,13     |
| 32 | IzF11B   | Demolarea termoizolant la pardosele (nimai manopera si utilajul)                                                                                                                                | m3     | 152,66   |
| 33 | RpCG29C1 | Demolarea cu mijloace mecanice a peretilor de zidarie din blocuri de calcar, exclusiv schela si curatirea caramizilor, pentru demolarea cu mijloace mecanice                                    | m3     | 2,57     |
| 34 | TsC35C11 | Excavat transport cu incarcator frontal , la distante de incarcare in autovehicul cu incarcator frontal pe senile de 0,5-0,99 m.c, roci tari si foarte tari , pina la 25 kg la distanta 11-20 m | 100 m3 | 2,38     |
| 35 | TsI51B5  | Transportarea pamintului cu autobasculanta de 10 t la distanta de: 15 km                                                                                                                        | t      | 268,80   |
| 36 | TsC51C   | Lucrari la descarcarea pamintului in depozit, teren categoria III                                                                                                                               | 100 m3 | 2,38     |
|    |          | <b>Capitolul 2. Inchideri si compartimentari</b>                                                                                                                                                |        |          |
| 37 | CD70C    | Zidarie in asize din blocuri de calcar (cotilet) la pereti cu prepararea manuala a mortarului M-50, inaltimea etajului pina la 4m                                                               | m3     | 12,00    |
| 38 | CD60D    | Zidarie din caramida , format 250 x 120 x 65 mm cu prepararea mortarului M - 50 in conditii de santier la pereti despartitori armati cu grosimea 1/2 caramida, inaltime nivel peste 4m          | 100m2  | 26,22    |
|    |          | <b>Capitolul 3. Finisarea interioara</b><br><b>Capitolul 3.1. Tavane</b>                                                                                                                        |        |          |
| 39 | CN53A    | Grunduirea suprafetelor interioare a peretilor si tavanelor                                                                                                                                     | m2     | 3 241,93 |
| 40 | CF52B    | Tencuieli interioare de 5 mm grosime, executate manual, cu amestec uscat pe baza de ipsos, la tavan, preparare manuala a mortarului                                                             | m2     | 3 203,40 |

|    |        |                                                                                                                                                                                                                   |    |          |
|----|--------|-------------------------------------------------------------------------------------------------------------------------------------------------------------------------------------------------------------------|----|----------|
| 41 | IzF55B | Termoizolarea exterioara peretilor a cladirilor cu tencuieli fine pe termoizolant (sisteme cu fixare rigida a termoizolantului), suprafata peretilor neteda: cu placa de polistiren XPS grosime 50 mm             | m2 | 23,78    |
| 42 | CF64A  | Strat de protectie din beton de baritina pentru planseu grosime 60-65 mm                                                                                                                                          | m2 | 14,75    |
| 43 | CF57A  | Aplicarea manuala a chitului pe baza de ipsos grosime 1,0 mm pe suprafetele peretilor, coloanelor si a tavanelor                                                                                                  | m2 | 3 241,93 |
| 44 | CN53A  | Grunduirea suprafetelor interioare a peretilor si tavanelor                                                                                                                                                       | m2 | 3 241,93 |
| 45 | CN05A  | Vopsitorii obisnuite interioare si exterioare executate manual cu vopsea silicato-acrilica in solutie apoasa aplicate pe tencuieli driscuite in 2 straturi                                                        | m2 | 3 241,93 |
|    |        | <b>Capitolul 3.2. Pereti</b>                                                                                                                                                                                      |    |          |
| 46 | CN53A  | Grunduirea suprafetelor interioare a peretilor si tavanelor                                                                                                                                                       | m2 | 9 865,23 |
| 47 | IzF55B | Termoizolarea exterioara peretilor a cladirilor cu tencuieli fine pe termoizolant (sisteme cu fixare rigida a termoizolantului), suprafata peretilor neteda: cu placa de polistiren XPS grosime 50 mm             | m2 | 73,30    |
| 48 | IzF55C | Termoizolarea exterioara peretilor a cladirilor cu tencuieli fine pe termoizolant (sisteme cu fixare rigida a termoizolantului), suprafata peretilor neteda: cu placi din vata minerala 165 kg/m3, grosimea 50 mm | m2 | 23,10    |
| 49 | CC03C  | Montare plase sudate d=5.0 mm, ochi 150x150 mm, la inaltimi mai mici sau egale cu 35 m, la placi                                                                                                                  | kg | 44,35    |
| 50 | CF15A  | Tencuieli interioare si exterioare sclivisite, executate manual, cu mortar de ciment M 150-T de 2 cm grosime medie, la pereti din beton sau caramida, cu suprafete plane                                          | m2 | 23,10    |
| 51 | CF02B  | Tencuieli interioare de 2 cm grosime, driscuite, executate manual, la pereti sau stilpi, pe                                                                                                                       | m2 | 5 364,00 |

|    |        |                                                                                                                                                                                        |    |          |
|----|--------|----------------------------------------------------------------------------------------------------------------------------------------------------------------------------------------|----|----------|
|    |        | suprafete plane cu mortar de ciment-var marca M 100-T pentru sprit, grund si stratul vizibil, pe zidarie de caramida sau blocuri mici de beton                                         |    |          |
| 52 | CF50B  | Tencuieli interioare de 5 mm grosime, executate manual, cu amestec uscat pe baza de ipsos, la pereti si pereti despartitori, preparare manuala a mortarului.                           | m2 | 7 334,94 |
| 53 | CF63B  | Acoperirea suprafetelor verticale a peretilor cu baritobeton, grosime 3 cm                                                                                                             | m2 | 38,07    |
| 54 | CF57A  | Aplicarea manuala a chitului pe baza de ipsos grosime 1,0 mm pe suprafetele peretilor, coloanelor si a tavanelor                                                                       | m2 | 6 915,16 |
| 55 | CN53A  | Grunduirea suprafetelor interioare a peretilor si tavanelor                                                                                                                            | m2 | 3 557,42 |
| 56 | CN05A  | Vopsitorii obisnuite interioare si exterioare executate manual cu vopsea silicato-acrilica in solutie apoasa aplicate pe tencuieli driscuite in 2 straturi                             | m2 | 3 557,42 |
| 57 | CN10B  | Vopsitorii interioare cu vopsea bicomponenta pe baza de rasini epoxidice, aplicate in 1 strat de grund pentru vopseli epoxidica si 2 straturi de vopsea epoxidica, executate mecanizat | m2 | 3 888,89 |
| 58 | CF17C  | Strat de impaslitura din fibra de sticla greutate 80 kg/m2, aplicat in componenta tencuiei cu amestec uscat                                                                            | m2 | 2 418,92 |
| 59 | CI22B  | Placaj din placute de ceramica (la pereti, stilpi, pilastri si glafuri) fixate de adeziv (amestec uscat)                                                                               | m2 | 2 418,92 |
|    |        | <b>Capitolul 3.3. Pardosele</b>                                                                                                                                                        |    |          |
|    |        | <b>Capitolul 3.3.1. Tip 1</b>                                                                                                                                                          |    |          |
| 60 | TsC54C | Strat de fundatie din pietris                                                                                                                                                          | m3 | 0,72     |
| 61 | CC03C  | Montare plase sudate d=5.0 mm, ochi 200x200 mm, la inaltimei mai mici sau egale cu 35 m, la placi                                                                                      | kg | 12,38    |
| 62 | CG22A  | Pardoseli din beton simplu clasa C 10/8 (Bc 10/B 150) in grosime de 10 cm, in cimp continuu,                                                                                           | m2 | 7,20     |

|    |                 |                                                                                                                                                                                                                                                                                                                 |    |        |
|----|-----------------|-----------------------------------------------------------------------------------------------------------------------------------------------------------------------------------------------------------------------------------------------------------------------------------------------------------------|----|--------|
|    |                 | driscuit, turnat pe loc, in incaperi cu suprafata mai mare de 16 mp                                                                                                                                                                                                                                             |    |        |
| 63 | CG01A           | Strat suport pentru pardoseli executat din mortar din ciment M 150 de 3 cm grosime cu fata driscuita fin                                                                                                                                                                                                        | m2 | 7,20   |
| 64 | CG01A1<br>k=3,4 | Diferenta in plus sau in minus pentru fiecare 0,5 cm de strat suport din mortar M 150 , se adauga K=3,4                                                                                                                                                                                                         | m2 | 7,20   |
| 65 | CG56A           | Sapa din amestec de autonivelare "Nivelir": grosime 10mm                                                                                                                                                                                                                                                        | m2 | 7,20   |
| 66 | CG49A           | Executarea acoperirii antibacteriale si antistatice din vinil omogen (linoleum medical) de 2 mm grosime , la pardoseli                                                                                                                                                                                          | m2 | 7,20   |
|    |                 | <b>Capitolul 3.3.2. Tip 2</b>                                                                                                                                                                                                                                                                                   |    |        |
| 67 | TsC54C          | Strat de fundatie din pietris                                                                                                                                                                                                                                                                                   | m3 | 29,32  |
| 68 | CC03C           | Montare plase sudate d=5.0 mm, ochi 200x200 mm, la inaltimei mai mici sau egale cu 35 m, la placi                                                                                                                                                                                                               | kg | 504,24 |
| 69 | CG22A           | Pardoseli din beton simplu clasa C 10/8 (Bc 10/B 150) in grosime de 10 cm, in cimp continuu, driscuit, turnat pe loc, in incaperi cu suprafata mai mare de 16 mp                                                                                                                                                | m2 | 293,16 |
| 70 | CG01A1 k=2      | Diferenta in plus sau in minus pentru fiecare 0,5 cm de strat suport din mortar M 150 , se adauga K=2                                                                                                                                                                                                           | m2 | 293,16 |
| 71 | CG11A           | Pardoseli din mozaic turnate pe loc, avind stratul de uzura de 1,5 cm grosime si stratul suport de 3 cm grosime, din mortar de ciment M 150, inclusiv frecarea si spalarea, in incaperi cu suprafete mai mari de 16 mp, executate din mozaic simplu, turnat in cimp continuu fara bordura, cu mozaic de marmura | m2 | 293,16 |
| 72 | CG11A2          | Pentru diferente in plus sau in minus de 5 mm grosime, la stratul de uzura in cazul folosirii mozaicului de marmura, se adauga                                                                                                                                                                                  | m2 | 293,16 |
|    |                 | <b>Capitolul 3.3.3. Tip 3</b>                                                                                                                                                                                                                                                                                   |    |        |

|    |            |                                                                                                                                                                                                                                                                                                                 |    |        |
|----|------------|-----------------------------------------------------------------------------------------------------------------------------------------------------------------------------------------------------------------------------------------------------------------------------------------------------------------|----|--------|
| 73 | TsC54C     | Strat de fundatie din pietris                                                                                                                                                                                                                                                                                   | m3 | 1,32   |
| 74 | CC03C      | Montare plase sudate d=5.0 mm, ochi 200x200 mm, la inaltimi mai mici sau egale cu 35 m, la placi                                                                                                                                                                                                                | kg | 22,74  |
| 75 | CG22A      | Pardoseli din beton simplu clasa C 10/8 (Bc 10/B 150) in grosime de 10 cm, in cimp continuu, driscuit, turnat pe loc, in incaperi cu suprafata mai mare de 16 mp                                                                                                                                                | m2 | 13,22  |
| 76 | IzF53A     | Executarea manuala a suportului pardoselii cu strat termoizolant din placi extrudate de polistiren inspumat, densitate 35 kg/m3, grosime 40 mm, intr-un strat                                                                                                                                                   | m2 | 13,22  |
| 77 | CG01A1 k=4 | Diferenta in plus sau in minus pentru fiecare 0,5 cm de strat suport din mortar M 150 , se adauga K=4                                                                                                                                                                                                           | m2 | 13,22  |
| 78 | CC03C      | Montare plase sudate d=4.0 mm, ochi 200x200 mm, la inaltimi mai mici sau egale cu 35 m, la placi                                                                                                                                                                                                                | kg | 13,62  |
| 79 | CG11A      | Pardoseli din mozaic turnate pe loc, avind stratul de uzura de 1,5 cm grosime si stratul suport de 3 cm grosime, din mortar de ciment M 150, inclusiv frecarea si spalarea, in incaperi cu suprafete mai mari de 16 mp, executate din mozaic simplu, turnat in cimp continuu fara bordura, cu mozaic de marmura | m2 | 13,22  |
| 80 | CG11A2     | Pentru diferente in plus sau in minus de 5 mm grosime, la stratul de uzura in cazul folosirii mozaicului de marmura, se adauga                                                                                                                                                                                  | m2 | 13,22  |
|    |            | <b>Capitolul 3.3.4. Tip 4</b>                                                                                                                                                                                                                                                                                   |    |        |
| 81 | TsC54C     | Strat de fundatie din pietris                                                                                                                                                                                                                                                                                   | m3 | 12,20  |
| 82 | CC03C      | Montare plase sudate d=5.0 mm, ochi 200x200 mm, la inaltimi mai mici sau egale cu 35 m, la placi                                                                                                                                                                                                                | kg | 209,69 |
| 83 | CG22A      | Pardoseli din beton simplu clasa C 10/8 (Bc 10/B 150) in grosime de 10 cm, in cimp continuu, driscuit, turnat pe loc, in incaperi cu suprafata mai mare de 16 mp                                                                                                                                                | m2 | 121,91 |

|    |        |                                                                                                                                                                                                                                           |    |        |
|----|--------|-------------------------------------------------------------------------------------------------------------------------------------------------------------------------------------------------------------------------------------------|----|--------|
| 84 | CG01A  | Strat suport pentru pardoseli executat din mortar din ciment M 150 de 3 cm grosime cu fata driscuita fin                                                                                                                                  | m2 | 121,91 |
| 85 | IzF01B | Amorsarea suprafetelor pentru aplicarea stratului de difuzie, a barierei contra vaporilor, a termoizolatiei sau a hidroizolatiei pe suprafete horizontale, inclinate sau verticale, cu suspensie de bitum filerizat (subif) intr-un strat | m2 | 121,91 |
| 86 | CE13A  | Invelitori la acoperisuri cu membrane bituminoase Uniflex EPP lipite cu flacara in sistem monostrat pe suprafata orizontale montate pe suport continuu                                                                                    | m2 | 121,91 |
| 87 | CG01A  | Strat suport pentru pardoseli executat din mortar din ciment M 150 de 3 cm grosime cu fata driscuita fin                                                                                                                                  | m2 | 121,91 |
| 88 | CF17D  | Diverse lucrari - adaos de fibra polipropilen in mortar                                                                                                                                                                                   | kg | 4,02   |
| 89 | CN53A  | Grunduirea suprafetelor pardoselilor                                                                                                                                                                                                      | m2 | 121,91 |
| 90 | CG17D  | Pardoseli din placi de gresie ceramica, mata, antiderapanta, rezistenta la uzura, grosime 10 mm, inclusiv stratul suport din mortar adeziv, executate pe suprafete: mai mari de 16 m2                                                     | m2 | 121,91 |
|    |        | <b>Capitolul 3.3.5. Tip 5</b>                                                                                                                                                                                                             |    |        |
| 91 | TsC54C | Strat de fundatie din pietris                                                                                                                                                                                                             | m3 | 0,70   |
| 92 | CC03C  | Montare plase sudate d=5.0 mm, ochi 200x200 mm, la inaltimi mai mici sau egale cu 35 m, la placi                                                                                                                                          | kg | 7,02   |
| 93 | CG22A  | Pardoseli din beton simplu clasa C 10/8 (Bc 10/B 150) in grosime de 10 cm, in cimp continuu, driscuit, turnat pe loc, in incaperi cu suprafata mai mare de 16 mp                                                                          | m2 | 7,02   |
| 94 | CG01A  | Strat suport pentru pardoseli executat din mortar din ciment M 150 de 3 cm grosime cu fata driscuita fin                                                                                                                                  | m2 | 7,02   |
| 95 | IzF01B | Amorsarea suprafetelor pentru aplicarea stratului de difuzie, a barierei contra vaporilor, a termoizolatiei sau a hidroizolatiei pe suprafete                                                                                             | m2 | 7,02   |

|     |                 |                                                                                                                                                                                       |    |       |
|-----|-----------------|---------------------------------------------------------------------------------------------------------------------------------------------------------------------------------------|----|-------|
|     |                 | orizontale, inclinate sau verticale, cu suspensie de bitum filerizat (subif) intr-un strat                                                                                            |    |       |
| 96  | CE13A           | Invelitori la acoperisuri cu membrane bituminoase Uniflex EPP lipite cu flacara in sistem monostrat pe suprafata orizontale montate pe suport continuu                                | m2 | 7,02  |
| 97  | CG01A           | Strat suport pentru pardoseli executat din mortar din ciment M 150 de 3 cm grosime cu fata driscuita fin                                                                              | m2 | 7,02  |
| 98  | CF17D           | Diverse lucrari - adaos de fibra polipropilen in mortar                                                                                                                               | kg | 0,24  |
| 99  | CN53A           | Grunduirea suprafetelor pardoselilor                                                                                                                                                  | m2 | 7,02  |
| 100 | CG17D           | Pardoseli din placi de gresie ceramica, mata, antiderapanta, rezistenta la uzura, grosime 10 mm, inclusiv stratul suport din mortar adeziv, executate pe suprafete: mai mari de 16 m2 | m2 | 7,02  |
|     |                 | <b>Capitolul 3.3.6. Tip 6</b>                                                                                                                                                         |    |       |
| 101 | TsC54C          | Strat de fundatie din pietris                                                                                                                                                         | m3 | 5,47  |
| 102 | CC03C           | Montare plase sudate d=5.0 mm, ochi 200x200 mm, la inaltimei mai mici sau egale cu 35 m, la placi                                                                                     | kg | 93,96 |
| 103 | CG22A           | Pardoseli din beton simplu clasa C 10/8 (Bc 10/B 150) in grosime de 10 cm, in cimp continuu, driscuit, turnat pe loc, in incaperi cu suprafata mai mare de 16 mp                      | m2 | 54,63 |
| 104 | CG01A           | Strat suport pentru pardoseli executat din mortar din ciment M 150 de 3 cm grosime cu fata driscuita fin                                                                              | m2 | 54,63 |
| 105 | CG01A1<br>k=3,4 | Diferenta in plus sau in minus pentru fiecare 0,5 cm de strat suport din mortar M 150 , se adauga K=3,4                                                                               | m2 | 54,63 |
| 106 | CG56A           | Sapa din amestec de autonivelare "Nivelir": grosime 10mm                                                                                                                              | m2 | 54,63 |
| 107 | CG49A           | Executarea acoperirii antibacteriale si antistatice din vinil omogen (linoleum medical) de 2 mm grosime , la pardoseli                                                                | m2 | 54,63 |

|     |              |                                                                                                                                                                                                    |    |        |
|-----|--------------|----------------------------------------------------------------------------------------------------------------------------------------------------------------------------------------------------|----|--------|
|     |              | <b>Capitolul 3.3.7. Tip 7</b>                                                                                                                                                                      |    |        |
| 108 | CG48A        | Pardoseli de beton armat C20/25 cu strat superior consolidat grosime 20 cm armat cu plasa sudata VR-1 diametru 5 mm celula palasa 150x150 mm, cu executarea rosturilor de deformare la temperatura | m2 | 17,59  |
| 109 | CG48A1 k=5   | Corectii: se scade la schimbarea grosimii cu 10 mm (pentru strat final de 150 mm)                                                                                                                  | m2 | -17,59 |
|     |              | <b>Capitolul 3.3.8. Tip 8</b>                                                                                                                                                                      |    |        |
| 110 | IzF53A       | Executarea manuala a suportului pardoselii cu strat termoizolant din placi extrudate de polistiren inspuamat, densitate 35 kg/m3, grosime 40 mm, intr-un strat                                     | m2 | 278,54 |
| 111 | CC03C        | Montare plase sudate d=4.0 mm, ochi 150x150 mm, la inaltimei mai mici sau egale cu 35 m, la placi                                                                                                  | kg | 356,53 |
| 112 | CG01A        | Strat suport pentru pardoseli executat din mortar din ciment M 150 de 3 cm grosime cu fata driscuita fin                                                                                           | m2 | 278,54 |
| 113 | CG01A1 k=3,4 | Diferenta in plus sau in minus pentru fiecare 0,5 cm de strat suport din mortar M 150 , se adauga K=3,4                                                                                            | m2 | 278,54 |
| 114 | CG56A        | Sapa din amestec de autonivelare "Nivelir": grosime 10mm                                                                                                                                           | m2 | 278,54 |
| 115 | CG49A        | Executarea acoperirii antibacteriale si antistatice din vinil omogen (linoleum medical) de 2 mm grosime , la pardoseli                                                                             | m2 | 278,54 |
|     |              | <b>Capitolul 3.3.9. Tip 9</b>                                                                                                                                                                      |    |        |
| 116 | IzF53A       | Executarea manuala a suportului pardoselii cu strat termoizolant din placi extrudate de polistiren inspuamat, densitate 35 kg/m3, grosime 40 mm, intr-un strat                                     | m2 | 510,82 |
| 117 | CG01A1 k=2   | Diferenta in plus sau in minus pentru fiecare 0,5 cm de strat suport din mortar M 150 , se adauga K=2                                                                                              | m2 | 510,82 |



|     |                 |                                                                                                                                                                                                                                                                                                                 |    |          |
|-----|-----------------|-----------------------------------------------------------------------------------------------------------------------------------------------------------------------------------------------------------------------------------------------------------------------------------------------------------------|----|----------|
| 118 | CG11A           | Pardoseli din mozaic turnate pe loc, avind stratul de uzura de 1,5 cm grosime si stratul suport de 3 cm grosime, din mortar de ciment M 150, inclusiv frecarea si spalarea, in incaperi cu suprafete mai mari de 16 mp, executate din mozaic simplu, turnat in cimp continuu fara bordura, cu mozaic de marmura | m2 | 510,82   |
| 119 | CG11A2          | Pentru diferente in plus sau in minus de 5 mm grosime, la stratul de uzura in cazul folosirii mozaicului de marmura, se adauga                                                                                                                                                                                  | m2 | 510,82   |
|     |                 | <b>Capitolul 3.3.10. Tip 10</b>                                                                                                                                                                                                                                                                                 |    |          |
| 120 | IzF53A          | Executarea manuala a suportului pardoselii cu strat termoizolant din placi extrudate de polistiren inspumat, densitate 35 kg/m3, grosime 30 mm, intr-un strat                                                                                                                                                   | m2 | 1 493,96 |
| 121 | CC03C           | Montare plase sudate d=4.0 mm, ochi 150x150 mm, la inaltimi mai mici sau egale cu 35 m, la placi                                                                                                                                                                                                                | kg | 1 927,21 |
| 122 | CG01A           | Strat suport pentru pardoseli executat din mortar din ciment M 150 de 3 cm grosime cu fata driscuita fin                                                                                                                                                                                                        | m2 | 1 493,96 |
| 123 | CG01A1<br>k=3,4 | Diferenta in plus sau in minus pentru fiecare 0,5 cm de strat suport din mortar M 150 , se adauga K=3,4                                                                                                                                                                                                         | m2 | 1 493,96 |
| 124 | CG56A           | Sapa din amestec de autonivelare "Nivelir": grosime 10mm                                                                                                                                                                                                                                                        | m2 | 1 493,96 |
| 125 | CG49A           | Executarea acoperirii antibacteriale si antistatice din vinil omogen (linoleum medical) de 2 mm grosime , la pardoseli                                                                                                                                                                                          | m2 | 1 493,96 |
|     |                 | <b>Capitolul 3.3.11. Tip 11</b>                                                                                                                                                                                                                                                                                 |    |          |
| 126 | CG01A           | Strat suport pentru pardoseli executat din mortar din ciment M 150 de 3 cm grosime cu fata driscuita fin                                                                                                                                                                                                        | m2 | 263,12   |
| 127 | CG01A1 k=2      | Diferenta in plus sau in minus pentru fiecare 0,5 cm de strat suport din mortar M 150 , se adauga K=2                                                                                                                                                                                                           | m2 | 263,12   |

|     |            |                                                                                                                                                                                                                                         |    |        |
|-----|------------|-----------------------------------------------------------------------------------------------------------------------------------------------------------------------------------------------------------------------------------------|----|--------|
| 128 | IzF01B     | Amorsarea suprafetelor pentru aplicarea stratului de difuzie, a barierei contra vaporilor, a termoizolatiei sau a hidroizolatiei pe suprafete orizontale, inclinate sau verticale, cu suspensie de bitum fierizat (subif) intr-un strat | m2 | 263,12 |
| 129 | CE13A      | Invelitori la acoperisuri cu membrane bituminoase Uniflex EPP lipite cu flacara in sistem monostrat pe suprafata orizontale montate pe suport continuu                                                                                  | m2 | 263,12 |
| 130 | CG01A      | Strat suport pentru pardoseli executat din mortar din ciment M 150 de 3 cm grosime cu fata driscuita fin                                                                                                                                | m2 | 263,12 |
| 131 | CF17D      | Diverse lucrari - adaos de fibra polipropilen in mortar                                                                                                                                                                                 | kg | 8,70   |
| 132 | CN53A      | Grunduirea suprafetelor pardoselilor                                                                                                                                                                                                    | m2 | 263,12 |
| 133 | CG17D      | Pardoseli din placi de gresie ceramica, mata, antiderapanta, rezistenta la uzura, grosime 10 mm, inclusiv stratul suport din mortar adeziv, executate pe suprafete: mai mari de 16 m2                                                   | m2 | 263,12 |
|     |            | <b>Capitolul 3.3.12. Tip 12</b>                                                                                                                                                                                                         |    |        |
| 134 | CG22A2     | Pardoseli din beton simplu clasa C 10/8 (Bc 10/B 150) in grosime de 10 cm, in cimp continuu, driscuit, cu aplicarea unei scliviseli de 2 mm, turnat pe loc, in incaperi cu suprafata mai mare de 16 mp                                  | m2 | 56,40  |
| 135 | CG22A4 k=4 | Diferenta in plus sau in minus la fiecare cm de beton, in cazul utilizarii betonului pe santier, se scade K=4                                                                                                                           | m2 | -56,40 |
| 136 | CN53A      | Impregnarea cu amorsa litiu pentru pardoseli din beton                                                                                                                                                                                  | m2 | 56,40  |
|     |            | <b>Capitolul 3.3.13. Tip 13</b>                                                                                                                                                                                                         |    |        |
| 137 | CG01A      | Strat suport pentru pardoseli executat din mortar din ciment M 150 de 3 cm grosime cu fata driscuita fin                                                                                                                                | m2 | 11,79  |
| 138 | CG01A1 k=2 | Diferenta in plus sau in minus pentru fiecare 0,5 cm de strat suport din mortar M 150 , se adauga K=2                                                                                                                                   | m2 | 11,79  |

|     |                 |                                                                                                                                                                                                                                          |    |        |
|-----|-----------------|------------------------------------------------------------------------------------------------------------------------------------------------------------------------------------------------------------------------------------------|----|--------|
| 139 | IzF01B          | Amorsarea suprafetelor pentru aplicarea stratului de difuzie, a barierei contra vaporilor, a termoizolatiei sau a hidroizolatiei pe suprafete orizontale, inclinate sau verticale, cu suspensie de bitum filerizat (subif) intr-un strat | m2 | 11,79  |
| 140 | CE13A           | Invelitori la acoperisuri cu membrane bituminoase Uniflex EPP lipite cu flacara in sistem monostrat pe suprafata orizontale montate pe suport continuu                                                                                   | m2 | 11,79  |
| 141 | CG01A           | Strat suport pentru pardoseli executat din mortar din ciment M 150 de 3 cm grosime cu fata driscuita fin                                                                                                                                 | m2 | 11,79  |
| 142 | CG01A1<br>k=3,4 | Diferenta in plus sau in minus pentru fiecare 0,5 cm de strat suport din mortar M 150 , se adauga K=3,4                                                                                                                                  | m2 | 11,79  |
| 143 | CG56A           | Sapa din amestec de autonivelare "Nivelir": grosime 10mm                                                                                                                                                                                 | m2 | 11,79  |
| 144 | CG49A           | Executarea acoperirii antibacteriale si antistatice din vinil omogen (linoleum medical) de 2 mm grosime , la pardoseli                                                                                                                   | m2 | 11,79  |
|     |                 | <b>Capitolul 4. Acoperis</b>                                                                                                                                                                                                             |    |        |
| 145 | CF15A           | Tencuieli interioare si exterioare sclivisite, executate manual, cu mortar de ciment M 100-T de 2 cm grosime medie, la pereti din beton sau caramida, cu suprafete plane                                                                 | m2 | 207,60 |
| 146 | IzF55C          | Termoizolarea exterioara peretilor a cladirilor cu tencuieli fine pe termoizolant (sisteme cu fixare rigida a termoizolantului), suprafata peretilor neteda: cu placi din vata minerala 165 kg/m3, grosimea 50 mm                        | m2 | 14,24  |
| 147 | IzF01B          | Amorsarea suprafetelor pentru aplicarea stratului de difuzie, a barierei contra vaporilor, a termoizolatiei sau a hidroizolatiei pe suprafete orizontale, inclinate sau verticale, cu suspensie de bitum filerizat (subif) intr-un strat | m2 | 700,50 |
| 148 | CE13A           | Invelitori la acoperisuri cu membrane bituminoase Uniflex EPP lipite cu flacara in                                                                                                                                                       | m2 | 700,50 |

|     |                   |                                                                                                                                                                                                                                                                                                             |     |        |
|-----|-------------------|-------------------------------------------------------------------------------------------------------------------------------------------------------------------------------------------------------------------------------------------------------------------------------------------------------------|-----|--------|
|     |                   | sistem monostrat pe suprafata orizontale montate pe suport continuu                                                                                                                                                                                                                                         |     |        |
| 149 | IzF53A            | Executarea manuala a suportului pardoselii cu strat termoizolant din placi termoizolante din PIR, grosime 100 mm, in 1 straturi                                                                                                                                                                             | m2  | 632,40 |
| 150 | CA02C adoptata    | Polisterol-beton cu densitatea D=600 kg/m3                                                                                                                                                                                                                                                                  | m3  | 82,21  |
| 151 | IzF18C<br>K=1.667 | Strat suport de egalizare sau de protectie pentru izolatii, inclusiv scafele aferente, executat cu mortar de ciment gata preparat marca M150-T fara adaos de var, driscuit, pe suprafete orizontale sau inclinate pina la 40 % inclusiv, aplicat in grosime medie de 3 cm (K=1.667 - grosime medie de 5 cm) | m2  | 632,40 |
| 152 | CF17D             | Diverse lucrari - adaos de fibra polipropilen in mortar                                                                                                                                                                                                                                                     | kg  | 31,63  |
| 153 | CP21B             | Punerea in opera a mortarului M 150-T pentru legatura, monolitizare sau matare de rosturi la inaltimi pina la 35 m, legatura sau monolitizarea intre elementele prefabricate de beton                                                                                                                       | m3  | 3,66   |
| 154 | IzF01B            | Amorsarea suprafetelor pentru aplicarea stratului de difuzie, a barierei contra vaporilor, a termoizolatiei sau a hidroizolatiei pe suprafete orizontale, inclinate sau verticale, cu suspensie de bitum filerizat (subif) intr-un strat                                                                    | m2  | 840,00 |
| 155 | CE13A             | Invelitori la acoperisuri cu membrane bituminoase Tehnoelast EPP lipite cu flacara in sistem monostrat pe suprafata orizontale montate pe suport continuu                                                                                                                                                   | m2  | 840,00 |
| 156 | CE13A             | Invelitori la acoperisuri cu membrane bituminoase Tehnoelast EKP lipite cu flacara in sistem monostrat pe suprafata orizontale montate pe suport continuu                                                                                                                                                   | m2  | 855,59 |
| 157 | SB28B             | Aerator pentru acoperisuri din membrane bituminoase                                                                                                                                                                                                                                                         | buc | 18,00  |
| 158 | CE40A             | Montarea elementelor scheletului din grinzi (bare) cu tratament antiseptic                                                                                                                                                                                                                                  | m3  | 0,23   |

|     |        |                                                                                                                                                                                                                                                                                                                  |     |          |
|-----|--------|------------------------------------------------------------------------------------------------------------------------------------------------------------------------------------------------------------------------------------------------------------------------------------------------------------------|-----|----------|
| 159 | CE23C2 | Glafuri si copertine din tabla zincata de 0,6 mm grosime pe un strat de carton bitumat montate pe o sapa de egalizare din mortar de ciment-var M 100-T, fixate pe elemente de beton, pentru lungimi mai mari de 2 m, cu latimea desfasurata intre 31 - 50 cm                                                     | m   | 10,70    |
| 160 | CE23D2 | Glafuri si copertine din tabla zincata de 0,5 mm grosime pe un strat de carton bitumat montate pe o sapa de egalizare din mortar de ciment-var M 100-T, fixate pe elemente de beton, pentru lungimi mai mari de 2 m, cu latimea desfasurata intre 51 - 100 cm                                                    | m   | 129,92   |
| 161 | CE23C2 | Glafuri si copertine din tabla plana protejata anticoroziv cu acoperire polimerica RAL 9006, 0.5 mm grosime, pe un strat de carton bitumat montate pe o sapa de egalizare din mortar de ciment-var M 100-T, fixate pe elemente de beton, pentru lungimi mai mari de 2 m, cu latimea desfasurata intre 31 - 50 cm | m   | 116,28   |
| 162 | SB26A  | Gura de scurgere (receptor) din HPDE, pentru evacuarea apelor de pe acoperisuri, inclusiv parafrunzarul                                                                                                                                                                                                          | buc | 4,00     |
| 163 | CE22A  | Sisteme de burlane tip brass D=100 mm, din tabla protejata anticoroziv RAL6025                                                                                                                                                                                                                                   | m   | 70,00    |
|     |        | <b>Capitolul 5. Fatada</b>                                                                                                                                                                                                                                                                                       |     |          |
| 164 | CB14A  | Schela metalica tubulara pentru lucrari pe suprafete verticale la inaltimei pina la 30 m inclusiv, cu imobilizarea schelei timp de 25 zile (200 ore)                                                                                                                                                             | m2  | 2 295,00 |
| 165 | CN53A  | Grunduirea suprafetelor interioare a peretilor si tavanelor                                                                                                                                                                                                                                                      | m2  | 34,91    |
| 166 | IzF55C | Termoizolarea exterioara peretilor a cladirilor cu tencuieli fine pe termoizolant (sisteme cu fixare rigida a termoizolantului), suprafata peretilor neteda: cu placi termoizolante din PIR, grosime 60 mm                                                                                                       | m2  | 2 087,80 |
| 167 | CN54B  | Aplicarea manuala a grundului cu quart "Gleta" intr-un strat, la pereti exteriori la fatade                                                                                                                                                                                                                      | m2  | 1 563,92 |

|     |           |                                                                                                                                                                                                                                                                                                                                                                                           |    |        |
|-----|-----------|-------------------------------------------------------------------------------------------------------------------------------------------------------------------------------------------------------------------------------------------------------------------------------------------------------------------------------------------------------------------------------------------|----|--------|
| 168 | CF30A     | Tencuieli exterioare de 2 mm grosime, executate manual cu material de finisaj decorativ cu adaos de silicon, la pereti RAL M305 Baumit                                                                                                                                                                                                                                                    | m2 | 827,76 |
| 169 | CF30A     | Tencuieli exterioare de 2 mm grosime, executate manual cu material de finisaj decorativ cu adaos de silicon, la pereti RAL M301 Baumit                                                                                                                                                                                                                                                    | m2 | 736,16 |
| 170 | CC03A     | Montare plase sudate la inaltimei mai mici sau egale cu 35 m, la pereti si diafragme, cu greutatea plaselor pina la 3 kg/mp                                                                                                                                                                                                                                                               | kg | 398,15 |
| 171 | CF15A     | Tencuieli interioare si exterioare sclivisite, executate manual, cu mortar de ciment M 100-T de 2 cm grosime medie, la pereti din beton sau caramida, cu suprafete plane                                                                                                                                                                                                                  | m2 | 523,88 |
| 172 | CF17B k=3 | Diverse lucrari - diferenta de grosime, + 5 mm la stratul de grund aplicat la pereti, executat cu mortar ciment M100                                                                                                                                                                                                                                                                      | m2 | 523,88 |
| 173 | CN53A     | Grunduirea suprafetelor interioare a peretilor si tavanelor                                                                                                                                                                                                                                                                                                                               | m2 | 523,88 |
| 174 | CI21A     | Placarea peretilor cu placi din ceramica-granit: dimensiuni pina la 400 x 400 mm                                                                                                                                                                                                                                                                                                          | m2 | 523,88 |
|     |           | <b>Capitolul 6. Timplarie</b><br><br><b>Capitolul 6.1. Usi</b>                                                                                                                                                                                                                                                                                                                            |    |        |
| 175 | CK12A     | Usi interioare, rama confectionata din profiluri de otel laminat, finisata cu vopsea pulbere, placa usii este alcatuita din material compozit pe baza de lemn si lianti sintetici placata din ambele parti cu tabla gr. 1 mm, inclusiv armaturile si accesoriile necesare usilor montate, usa intr-un canat, conform specificatiilor tehnice tip 4 pl. 26.1* (Д61, Д62, Д614, Д615, Д616) | m2 | 167,70 |
| 176 | CK12A     | Usi metalice interioare, rama confectionata din profiluri de otel laminat, placa usii confectionata din tabla otel cu grosimea 2.0 mm, elementele metalice finisata cu vopsea pulbere, clasa de rezistenta la efracție RC3, inclusiv armaturile si accesoriile necesare usilor montate, usa intr-un canat conform specificatiilor tehnice tip 3 pl. 26.1* (Д63)                           | m2 | 97,57  |

|     |       |                                                                                                                                                                                                                                                                                                                                                                                                                                                                                                                                                                   |    |        |
|-----|-------|-------------------------------------------------------------------------------------------------------------------------------------------------------------------------------------------------------------------------------------------------------------------------------------------------------------------------------------------------------------------------------------------------------------------------------------------------------------------------------------------------------------------------------------------------------------------|----|--------|
| 177 | CK12A | Usi metalice interioare, confectionate din profiluri de otel laminat, profiluri din banda de otel fasonate la rece, clasa de rezistenta la efracție RC4/RC3, fonoizolare Rw26-31 dB, sa intr-un canat conform specificatiilor tehnice tip 2 pl. 26.1* (Д64, Д65, Д67, Д68, Д69, Д610)                                                                                                                                                                                                                                                                             | m2 | 36,54  |
| 178 | CK12A | Usi metalice interioare, confectionate din profiluri de otel laminat, profiluri din banda de otel fasonate la rece, clasa de rezistenta la efracție RC3, dotata cu o fereastră incorporata in corpul usii clasa de rezistenta la efracție a sticlei - RC4, inclusiv armaturile si accesoriile necesare usilor montate, usa intr-un canat conform specificatiilor tehnice tip 3 pl. 26.1* (Д66, Д11, Д612, Д617)                                                                                                                                                   | m2 | 11,67  |
| 179 | CK12D | Usi metalice exterioare, termoizolate, confectionate din profiluri de otel laminat, profiluri din banda de otel fasonate la rece, clasa de rezistenta la efracție RC3, dotata cu o fereastră incorporata in corpul usii clasa de rezistenta la efracție a sticlei - RC4, inclusiv armaturile si accesoriile necesare usilor montate, usa in doua canaturi conform specificatiilor tehnice tip 3 pl. 26.1* (Д613)                                                                                                                                                  | m2 | 9,80   |
| 180 | CK12A | Usi metalice interioare, pentru cabinetele Reontgen, inclusiv armaturile si accesoriile necesare usilor montate, usa intr-un canat conform (Д618, Д619)                                                                                                                                                                                                                                                                                                                                                                                                           | m2 | 3,70   |
| 181 | CK12A | Usi metalice de regim, pentru camere de detinuti, confectionate din profiluri de otel laminat, profiluri din banda de otel fasonate la rece, clasa de rezistenta la efracție RC4, dotata cu usita de transmitere 200(h)x400 mm cu deschidere in exterior la 90" si cu fereastră de observare 130(h)x250 mm, cu sticla cu rezistenta la impact RC4, inclusiv tije de fixare - 10 buc, zavoarele exterioare - 2 buc, balamali - 3 buc, si umplerea ramei cu mortar ciment, usa intr-un canat, greutatea blocului usa 286kg, conform descrierii proiect (Д6p1, Д6p2) | m2 | 191,76 |
| 182 | CK12A | Usi metalice de regim, pentru camere de detinuti, confectionate din profiluri de otel laminat, profiluri din banda de otel fasonate la rece, clasa de rezistenta la efracție RC4, inclusiv tije de                                                                                                                                                                                                                                                                                                                                                                | m2 | 1,88   |

|     |       |                                                                                                                                                                                                                                                                                                                                                                                                                              |    |       |
|-----|-------|------------------------------------------------------------------------------------------------------------------------------------------------------------------------------------------------------------------------------------------------------------------------------------------------------------------------------------------------------------------------------------------------------------------------------|----|-------|
|     |       | fixare - 10 buc, zavoarele exterioare - 2 buc, balamali - 3 buc, si umplerea ramei cu mortar ciment, usa intr-un canat, conform descrierii proiect (Дбр3*)                                                                                                                                                                                                                                                                   |    |       |
| 183 | CK12A | Usi metalice de regim, confectionate din profiluri de otel laminat, profiluri din banda de otel fasonate la rece, clasa de rezistenta la efracție RC4, dotata cu o fereastră incorporata in corpul usii, clasa de rezistenta la efracție a sticlei - RC4, inclusiv armaturile si accesoriile necesare usilor montate, usa intr-un canat greutatea blocului usa 195kg, conform descrierii proiect (Дбр3, Дбр4, Дбр15)         | m2 | 39,50 |
| 184 | CK12A | Usi metalice de regim, confectionate din profiluri de otel laminat, profiluri din banda de otel fasonate la rece, clasa de rezistenta la efracție RC4, dotata cu o fereastră incorporata in corpul usii, clasa de rezistenta la efracție a sticlei - RC4, inclusiv armaturile si accesoriile necesare usilor montate, usa intr-un canat greutatea blocului usa 211kg, conform descrierii proiect (Дбр5)                      | m2 | 2,04  |
| 185 | CK12A | Usi metalice de regim, confectionate din profiluri de otel laminat, profiluri din banda de otel fasonate la rece, clasa de rezistenta la efracție RC4, dotata cu o fereastră 600x950(h) mm incorporata in corpul usii, clasa de rezistenta la efracție a sticlei - RC4, inclusiv armaturile si accesoriile necesare usilor montate, usa intr-un canat greutatea blocului usa 195kg, conform descrierii proiect (Дбр6, Дбр7)  | m2 | 7,52  |
| 186 | CK12A | Usi metalice de regim, confectionate din profiluri de otel laminat, profiluri din banda de otel fasonate la rece, clasa de rezistenta la efracție RC4, dotata cu o fereastră 700x850(h) mm incorporata in corpul usii, clasa de rezistenta la efracție a sticlei - RC4, inclusiv armaturile si accesoriile necesare usilor montate, usa intr-un canat greutatea blocului usa 195kg, conform descrierii proiect (Дбр9, Дбр10) | m2 | 20,69 |
| 187 | CK12A | Usi metalice de regim, confectionate din profiluri de otel laminat, profiluri din banda de otel fasonate la rece, clasa de rezistenta la efracție RC4, dotata cu o fereastră 600x850(h) mm incorporata in corpul usii, clasa de rezistenta la                                                                                                                                                                                | m2 | 5,64  |



|     |       |                                                                                                                                                                                                                                                                                                                                                                                          |    |       |
|-----|-------|------------------------------------------------------------------------------------------------------------------------------------------------------------------------------------------------------------------------------------------------------------------------------------------------------------------------------------------------------------------------------------------|----|-------|
|     |       | efractie a sticlei - RC4, inclusiv armaturile si accesoriile necesare usilor montate, usa intr-un canat greutatea blocului usa 195kg, conform descrierii proiect (Д6р11)                                                                                                                                                                                                                 |    |       |
| 188 | CK12D | Usi metalice de regim, confectionate din profiluri de otel laminat, profiluri din banda de otel fasonate la rece, clasa de rezistenta la efracție RC4, dotata cu o fereastră incorporata in corpul usii, clasa de rezistenta la efracție a sticlei - RC4, inclusiv armaturile si accesoriile necesare usilor montate, in doua canaturi, conform descrierii proiect (Д6р8)                | m2 | 5,40  |
| 189 | CK12D | Usi metalice de regim, confectionate din profiluri de otel laminat, profiluri din banda de otel fasonate la rece, clasa de rezistenta la efracție RC4, dotata cu o fereastră 600x850(h) mm incorporata in corpul usii, clasa de rezistenta la efracție a sticlei - RC4, inclusiv armaturile si accesoriile necesare usilor montate, in doua canaturi, conform descrierii proiect (Д6р12) | m2 | 14,94 |
| 190 | CK12D | Usi metalice de regim, pentru camere de detinuti, confectionate din profiluri de otel laminat, profiluri din banda de otel fasonate la rece, clasa de rezistenta la efracție RC4, inclusiv tije de fixare - 10 buc, zavoarele exterioare - 2 buc, balamali - 3 buc, si umplerea ramei cu mortar ciment, in doua canaturi, conform descrierii proiect (Д6р13)                             | m2 | 2,45  |
| 191 | CK12D | Usi metalice de regim, confectionate din profiluri de otel laminat, profiluri din banda de otel fasonate la rece, clasa de rezistenta la efracție RC4, dotata cu o fereastră incorporata in corpul usii, clasa de rezistenta la efracție a sticlei - RC4, inclusiv armaturile si accesoriile necesare usilor montate, in doua canaturi, conform descrierii proiect (Д6р14)               | m2 | 1,88  |
| 192 | CK12A | Usi metalice de regim, pentru camere de detinuti, confectionate din profiluri de otel laminat, profiluri din banda de otel fasonate la rece, clasa de rezistenta la efracție RC4, inclusiv tije de fixare - 10 buc, zavoarele exterioare - 2 buc, balamali - 3 buc, si umplerea ramei cu mortar ciment, usa intr-un canat, conform descrierii proiect (Д6р16, Д6р17)                     | m2 | 3,66  |

|     |        |                                                                                                                                               |     |          |
|-----|--------|-----------------------------------------------------------------------------------------------------------------------------------------------|-----|----------|
| 193 | CL19D  | Grilaje metalice gata confectionate: din otel profilat - usi-grila de regim (DPP-1)                                                           | kg  | 1 368,15 |
| 194 | CL19D  | Grilaje metalice gata confectionate: din otel profilat - usi-grila de regim (DPP-2)                                                           | kg  | 1 759,05 |
| 195 | CL19D  | Grilaje metalice gata confectionate: din otel profilat - usi-grila de regim (DPP-3)                                                           | kg  | 996,42   |
| 196 | CL19D  | Grilaje metalice gata confectionate: din otel profilat - usi-grila de regim (DPP-4)                                                           | kg  | 657,00   |
| 197 | CL19D  | Grilaje metalice gata confectionate: din otel profilat - usi-grila de regim (DPP-4*)                                                          | kg  | 280,45   |
| 198 | CL19D  | Grilaje metalice gata confectionate: din otel profilat - usi-grila de regim (DPP-5)                                                           | kg  | 328,50   |
| 199 | CL19D  | Grilaje metalice gata confectionate: din otel profilat - usi-grila de regim (DPP-5*)                                                          | kg  | 280,45   |
| 200 | CL19D  | Grilaje metalice gata confectionate: din otel profilat - usi-grila de regim (DPP-6)                                                           | kg  | 118,17   |
| 201 | CL19D  | Grilaje metalice gata confectionate: din otel profilat - usi-grila de regim (DPP-7)                                                           | kg  | 179,64   |
| 202 | CL19D  | Grilaje metalice gata confectionate: din otel profilat - usi-grila de regim (DPP-8)                                                           | kg  | 139,36   |
| 203 | CL19D  | Grilaje metalice gata confectionate: din otel profilat - usi-grila de regim (DPP-9)                                                           | kg  | 184,07   |
| 204 | CL19D  | Grilaje metalice gata confectionate: din otel profilat - usi-grila de regim (DPP-10)                                                          | kg  | 176,59   |
| 205 | CL19D  | Grilaje metalice gata confectionate: din otel profilat - usi-grila de regim (DPP-11)                                                          | kg  | 307,40   |
| 206 | CK33C  | Broasca aplicata sistem Yalle cu miner pentru usi-grila de regim                                                                              | buc | 30,00    |
| 207 | CL19D  | Grilaje metalice gata confectionate: din otel profilat - usi-grila de regim (DPP-12)                                                          | kg  | 126,37   |
| 208 | IzD10D | Vopsirea anticoroziva cu pensula de mina a confectionilor si constructiilor metalice cu un strat de grund grund GF-021 si trei straturi de de | t   | 6,902    |

|     |       |                                                                                                                                                                                                                                                                                                                                         |    |        |
|-----|-------|-----------------------------------------------------------------------------------------------------------------------------------------------------------------------------------------------------------------------------------------------------------------------------------------------------------------------------------------|----|--------|
|     |       | email PF-115, a confectiilor si constructiilor metalice, executate din profile cu grosimi intre 8 mm si 12 mm inclusiv                                                                                                                                                                                                                  |    |        |
|     |       | <b>Capitolul 6.2. Ferestre</b><br><b>Capitolul 6.2.1. Exterioare</b>                                                                                                                                                                                                                                                                    |    |        |
| 209 | CK19A | Ferestre din profile din aluminiu cu coeficientul de transfer termic 1.68 W/m <sup>2</sup> *K, intr-un canat, cu deschidere oscilanta, cu geam termopan 1 camera, sticla din ambele parti armata cu pelicola antiimpact ca sa asigure clasa A1 conform ГОСТ P 51136-98, avind suprafata tocului pina la 3,00 mp inclusiv (ОБН-1)        | m2 | 1,42   |
| 210 | CK19A | Ferestre din profile din aluminiu cu coeficientul de transfer termic 1.68 W/m <sup>2</sup> *K, intr-un canat, cu deschidere oscilanta, cu geam termopan 1 camera, sticla din ambele parti armata cu pelicola antiimpact ca sa asigure clasa A1 conform ГОСТ P 51136-98, avind suprafata tocului pina la 3,00 mp inclusiv (ОБН-2)        | m2 | 5,70   |
| 211 | CK19A | Ferestre din profile din aluminiu cu coeficientul de transfer termic 1.68 W/m <sup>2</sup> *K, intr-un canat, cu deschidere oscilanta, cu geam termopan 1 camera, sticla din ambele parti armata cu pelicola antiimpact ca sa asigure clasa A1 conform ГОСТ P 51136-98, avind suprafata tocului pina la 3,00 mp inclusiv (ОБН-3)        | m2 | 0,54   |
| 212 | CK19A | Ferestre din profile din aluminiu cu coeficientul de transfer termic 1.68 W/m <sup>2</sup> *K, in 2 canaturi, cu 1 deschidere oscilo-batanta, cu geam termopan 1 camera, sticla din ambele parti armata cu pelicola antiimpact ca sa asigure clasa A1 conform ГОСТ P 51136-98, avind suprafata tocului pina la 3,00 mp inclusiv (ОБН-4) | m2 | 284,13 |
| 213 | CK19A | Ferestre din profile din aluminiu cu coeficientul de transfer termic 1.68 W/m <sup>2</sup> *K, in 2 canaturi, cu 1 deschidere oscilo-batanta, cu geam termopan 1 camera, sticla din ambele parti armata cu pelicola antiimpact ca sa asigure clasa A1 conform ГОСТ P 51136-98, avind suprafata tocului pina la 3,00 mp inclusiv (ОБН-5) | m2 | 5,00   |

|     |       |                                                                                                                                                                                                                                                                                                                                         |    |        |
|-----|-------|-----------------------------------------------------------------------------------------------------------------------------------------------------------------------------------------------------------------------------------------------------------------------------------------------------------------------------------------|----|--------|
| 214 | CK19A | Ferestre din profile din aluminiu cu coeficientul de transfer termic 1.68 W/m <sup>2</sup> *K, in 2 canaturi, cu 1 deschidere oscilo-batanta, cu geam termopan 1 camera, sticla din ambele parti armata cu pelicola antiimpact ca sa asigure clasa A1 conform ГОСТ P 51136-98, avind suprafata tocului pina la 3,00 mp inclusiv (ОБН-6) | m2 | 40,00  |
| 215 | CK19A | Ferestre din profile din aluminiu cu coeficientul de transfer termic 1.68 W/m <sup>2</sup> *K, in 2 canaturi, cu 1 deschidere oscilo-batanta, cu geam termopan 1 camera, sticla din ambele parti armata cu pelicola antiimpact ca sa asigure clasa A1 conform ГОСТ P 51136-98, avind suprafata tocului pina la 3,00 mp inclusiv (ОБН-7) | m2 | 3,22   |
| 216 | CK19A | Ferestre din profile din aluminiu cu coeficientul de transfer termic 1.68 W/m <sup>2</sup> *K, intr-un canat, cu deschidere oscilo-batanta, cu geam termopan 1 camera, sticla din ambele parti armata cu pelicola antiimpact ca sa asigure clasa A1 conform ГОСТ P 51136-98, avind suprafata tocului pina la 3,00 mp inclusiv (ОБН-8)   | m2 | 2,66   |
| 217 | CM07D | Luminator-perete din caramizi presate din sticla cu goluri 240 x 240 x 80 mm                                                                                                                                                                                                                                                            | m2 | 5,52   |
| 218 | CK26B | Glafuri montate la ferestre din aluminiu                                                                                                                                                                                                                                                                                                | m  | 275,50 |
| 219 | CK26C | Pervazuri montate la ferestre din mase plastice cu latimea 250 mm, inclusiv instalarea dopurilor laterale                                                                                                                                                                                                                               | m  | 261,70 |
|     |       | <b>Capitolul 6.2.2. Interioare</b>                                                                                                                                                                                                                                                                                                      |    |        |
| 220 | CK19A | Ferestre din profile din aluminiu, interioare, in 3 canat, cu 2 deschideri plianta, cu geam termopan 1 camera, sticla din ambele parti armata cu pelicola antiimpact ca sa asigure clasa A1 conform ГОСТ P 51136-98, avind suprafata tocului pina la 3,00 mp inclusiv (ОБ-1)                                                            | m2 | 1,86   |
| 221 | CK19A | Ferestre din profile din aluminiu, interioare, in 3 canat, cu 2 deschideri plianta, cu geam termopan 1 camera, sticla din ambele parti armata cu pelicola antiimpact ca sa asigure clasa A1 conform ГОСТ P 51136-98, avind suprafata tocului pina la 3,00 mp inclusiv (ОБ-2)                                                            | m2 | 1,13   |

|     |                  |                                                                                                                                                                                                                                                                              |     |          |
|-----|------------------|------------------------------------------------------------------------------------------------------------------------------------------------------------------------------------------------------------------------------------------------------------------------------|-----|----------|
| 222 | CK19A            | Ferestre din profile din aluminiu, interioare, in 3 canat, cu 2 deschideri plianta, cu geam termopan 1 camera, sticla din ambele parti armata cu pelicola antiimpact ca sa asigure clasa A1 conform FOCT P 51136-98, avind suprafata tocului pina la 3,00 mp inclusiv (OB-4) | m2  | 0,70     |
| 223 | CK19A            | Ferestre din profile din aluminiu, interioare, in 1 canat, cu deschidere plianta, cu geam termopan 1 camera, sticla din ambele parti armata cu pelicola antiimpact ca sa asigure clasa A1 conform FOCT P 51136-98, avind suprafata tocului pina la 3,00 mp inclusiv (OB-5)   | m2  | 0,54     |
| 224 | CK19A            | Ferestre din profile din aluminiu, interioare, fara deschideri mobile, cu geam termopan 1 camera, sticla din ambele parti armata cu pelicola antiimpact ca sa asigure clasa A1 conform FOCT P 51136-98, avind suprafata tocului pina la 3,00 mp inclusiv (OB-6)              | m2  | 1,36     |
| 225 | CK19A            | Ferestre din profile din aluminiu, interioare, fara deschideri mobile, cu geam termopan 1 camera, sticla din ambele parti armata cu pelicola antiimpact ca sa asigure clasa A1 conform FOCT P 51136-98, avind suprafata tocului pina la 3,00 mp inclusiv (OB-7)              | m2  | 1,36     |
| 226 | CK19A            | Ferestre din profile din aluminiu pentru cabinete Reontgen, fara deschideri mobile, cu sticla plumbata grosime 10 mm, avind suprafata tocului pina la 3,00 mp inclusiv (OB-3)                                                                                                | m2  | 1,13     |
| 227 | CK26C            | Pervazuri montate la ferestre din mase plastice cu latimea 100 mm, inclusiv instalarea dopurilor laterale                                                                                                                                                                    | m   | 14,70    |
|     |                  | <b>Capitolul 6.2.3. Gratii fereastră P1-P8</b>                                                                                                                                                                                                                               |     |          |
| 228 | RCsB21C<br>k=0.5 | Forarea mecanica a gaurilor cu diametrul de 2 cm, in elementele de beton, avind grosimea de 30 cm                                                                                                                                                                            | buc | 1 248,00 |
| 229 | CP21A            | Punerea in opera a mortarului M 100-T pentru legatura, monolitizare sau matare de rosturi la inaltimei pina la 35 m, umplerea golurilor tehnologice si de montaj in prefabricate, inclusiv finisarea fetelor                                                                 | buc | 1 248,00 |

|     |        |                                                                                                                                                                                                                                                                                                               |       |           |
|-----|--------|---------------------------------------------------------------------------------------------------------------------------------------------------------------------------------------------------------------------------------------------------------------------------------------------------------------|-------|-----------|
| 230 | CL19D  | Grilaje metalice gata confectionate: din otel profilat la ferestre                                                                                                                                                                                                                                            | kg    | 10 824,59 |
| 231 | IzD10D | Vopsirea anticoroziva cu pensula de mina a confectiilor si constructiilor metalice cu un strat de grund grund GF-021 si trei straturi de de email PF-115, a confectiilor si constructiilor metalice, executate din profile cu grosimi intre 8 mm si 12 mm inclusiv                                            | t     | 10,825    |
|     |        | <b>Capitolul 7. Lucrari diverse</b><br><br><b>Capitolul 7.1. Canale de ventilare</b>                                                                                                                                                                                                                          |       |           |
| 232 | CD60D  | Zidarie din caramida , format 250 x 120 x 65 mm cu prepararea mortarului M - 50 in conditii de santier la pereti despartitori armati cu grosimea 1/2 caramida, inaltime nivel peste 4m                                                                                                                        | 100m2 | 0,985     |
| 233 | CB03E  | Cofraje din panouri re folosibile, cu placaj de 15 mm pentru turnarea betonului in placi si grinzi la constructii cu inaltimea pina la 20 m inclusiv, exclusiv sustinerile                                                                                                                                    | m2    | 20,18     |
| 234 | CC02K2 | Armaturi din otel beton A500C fasonate in ateliere de santier, cu diametrul barelor pina la 8 mm inclusiv, si montate in grinzi si stilpi, la inaltime mai mici sau egale cu 35 m, exclusiv constructiile executate cu cofraje glisante                                                                       | kg    | 241,40    |
| 235 | CA03G  | Beton armat turnat cu mijloace clasice, in fundatii, socluri, ziduri de sprijin, pereti sub cota zero, beton marfa, turnare cu mijloace clasice, beton armat clasa C12/15                                                                                                                                     | m3    | 1,18      |
| 236 | CE05B1 | Invelitori din tabla plana protejata anticoroziv cu acoperire polimerica RAL, fixata cu agrafe, executata cu incheeturi duble in ambele sensuri, executate pe suprafete mai mici sau egale cu 40 mp cu foi din tabla de 0,5 mm grosime, inclusiv executarea doliilor, sorturilor, racordurilor la cosuri etc. | m2    | 34,82     |
|     |        | <b>Capitolul 7.2. Copertina axa 1</b>                                                                                                                                                                                                                                                                         |       |           |
| 237 | CL26A  | Rame metalice gata confectionate                                                                                                                                                                                                                                                                              | kg    | 159,51    |
| 238 | IzD10D | Vopsirea anticoroziva cu pensula de mina a confectiilor si constructiilor metalice cu un strat                                                                                                                                                                                                                | t     | 0,16      |

|     |        |                                                                                                                                                                                                                                                                                                                                      |     |          |
|-----|--------|--------------------------------------------------------------------------------------------------------------------------------------------------------------------------------------------------------------------------------------------------------------------------------------------------------------------------------------|-----|----------|
|     |        | de grund grund GF-021 si trei straturi de de email PF-115, a confectiilor si constructiilor metalice, executate din profile cu grosimi intre 8 mm si 12 mm inclusiv                                                                                                                                                                  |     |          |
| 239 | CE06C1 | Invelitori din tabla profilata protejata anticoroziv, HC-44, montata pe pane metalice, executate pe suprafete mai mici sau egale de 40 mp cu foi din tabla profilata cu prindere cu suruburi autofiletanta (de talpa superioara a paniei metalice) si consolidate cu nituri , inclusiv executarea doliilor, sorturilor, racordurilor | m2  | 47,60    |
|     |        | <b>Capitolul 7.3. Copertina axa 9</b>                                                                                                                                                                                                                                                                                                |     |          |
| 240 | CL26A  | Rame metalice gata confectionate                                                                                                                                                                                                                                                                                                     | kg  | 210,72   |
| 241 | IzD10D | Vopsirea anticoroziva cu pensula de mina a confectiilor si constructiilor metalice cu un strat de grund grund GF-021 si trei straturi de de email PF-115, a confectiilor si constructiilor metalice, executate din profile cu grosimi intre 8 mm si 12 mm inclusiv                                                                   | t   | 0,211    |
| 242 | CE06C1 | Invelitori din tabla profilata protejata anticoroziv, HC-44, montata pe pane metalice, executate pe suprafete mai mici sau egale de 40 mp cu foi din tabla profilata cu prindere cu suruburi autofiletanta (de talpa superioara a paniei metalice) si consolidate cu nituri , inclusiv executarea doliilor, sorturilor, racordurilor | m2  | 47,66    |
|     |        | <b>Capitolul 7.4. Copertinele nr. 3; 4; 5</b>                                                                                                                                                                                                                                                                                        |     |          |
| 243 | CK35B  | Dibluri din metal fixate in ziduri din beton armat                                                                                                                                                                                                                                                                                   | buc | 161,00   |
| 244 | CL26A  | Rame metalice gata confectionate                                                                                                                                                                                                                                                                                                     | kg  | 2 046,21 |
| 245 | IzD10D | Vopsirea anticoroziva cu pensula de mina a confectiilor si constructiilor metalice cu un strat de grund grund GF-021 si trei straturi de de email PF-115, a confectiilor si constructiilor metalice, executate din profile cu grosimi intre 8 mm si 12 mm inclusiv                                                                   | t   | 2,046    |
| 246 | CE06C1 | Invelitori din tabla profilata protejata anticoroziv, HC-44, montata pe pane metalice, executate pe suprafete mai mici sau egale de 40 mp cu foi din tabla profilata cu prindere cu suruburi                                                                                                                                         | m2  | 55,44    |

|     |        |                                                                                                                                                                                                                                                                                                                 |     |        |
|-----|--------|-----------------------------------------------------------------------------------------------------------------------------------------------------------------------------------------------------------------------------------------------------------------------------------------------------------------|-----|--------|
|     |        | autofiletanta (de talpa superioara a paniei metalice) si consolidate cu nituri , inclusiv executarea doliilor, sorturilor, racordurilor                                                                                                                                                                         |     |        |
|     |        | <b>Capitolul 7.5. Scari interioare</b>                                                                                                                                                                                                                                                                          |     |        |
| 247 | CL21A1 | Protectia muchiiilor la elemente din zidarie., cu otel cornier 45x28x4.0mm la trepte                                                                                                                                                                                                                            | m   | 207,10 |
| 248 | CG11A  | Pardoseli din mozaic turnate pe loc, avind stratul de uzura de 1,5 cm grosime si stratul suport de 3 cm grosime, din mortar de ciment M 150, inclusiv frecarea si spalarea, in incaperi cu suprafete mai mari de 16 mp, executate din mozaic simplu, turnat in cimp continuu fara bordura, cu mozaic de marmura | m2  | 76,80  |
| 249 | CL17B  | Confectii metalice diverse, montate aparent: balustrada OG1, OG2                                                                                                                                                                                                                                                | kg  | 797,24 |
| 250 | CK35B  | Dibluri din metal d=10 mm, L=130mm, fixate in ziduri din beton armat                                                                                                                                                                                                                                            | buc | 116,00 |
| 251 | CL17B  | Confectii metalice diverse, montate aparent: balustrada II-1                                                                                                                                                                                                                                                    | kg  | 158,32 |
| 252 | CK35B  | Dibluri din metal d=8 mm, L=110mm, fixate in ziduri din beton armat                                                                                                                                                                                                                                             | buc | 32,00  |
| 253 | IzD10D | Vopsirea anticoroziva cu pensula de mina a confectiilor si constructiilor metalice cu un strat de grund grund GF-021 si trei straturi de de email PF-115, a confectiilor si constructiilor metalice, executate din profile cu grosimi intre 8 mm si 12 mm inclusiv                                              | t   | 1,304  |

**№ 2-1-2 Solutii constructive (85/24.06/2013-1-R)**

| № crt. | Simbol norme și cod resurse | Denumirea lucrărilor                                                                      | Unitatea de măsură | Volum |
|--------|-----------------------------|-------------------------------------------------------------------------------------------|--------------------|-------|
| 1      | 2                           | 3                                                                                         | 4                  | 5     |
|        |                             | <b>Capitolul 1. Lucrari de demolare si terasament</b>                                     |                    |       |
| 1      | RpCB18E                     | Demolarea betoanelor vechi cu mijloace manuale, placi prefabricate cu grosimi peste 15 cm | m3                 | 78,60 |



|    |          |                                                                                                                                                                                                                                     |        |        |
|----|----------|-------------------------------------------------------------------------------------------------------------------------------------------------------------------------------------------------------------------------------------|--------|--------|
| 2  | TsC35C11 | Excavat transport cu incarcator frontal , la distante de incarcare in autovehicul cu incarcator frontal pe senile de 0,5-0,99 m.c, roci tari si foarte tari , pina la 25 kg la distanta 11-20 m                                     | 100 m3 | 0,79   |
| 3  | TsI51B5  | Transportarea pamintului cu autobasculanta de 10 t la distanta de: 15 km                                                                                                                                                            | t      | 188,64 |
| 4  | TsC51C   | Lucrari la descarcarea pamintului in depozit, teren categoria III                                                                                                                                                                   | 100 m3 | 0,79   |
| 5  | TsC60B   | Sapatura mecanica a pamintului in depozit cu excavator "draglina" sau "cu o cupa inversa " cu volumul cupei de 0,15 m3 la obiectele de reparatie, reconstructie sau restaurare: teren categoria 2                                   | 100 m3 | 1,23   |
| 6  | TsA03E   | Sapatura manuala de pamint in spatii limitate, avind sub 1,00 m latime, executata fara sprijiniri, cu taluz inclinat la fundatii, canale, etc., teren de coeziune mijlocie sau foarte coeziv, pina la 1,5 m adincime teren mijlociu | m3     | 18,00  |
| 7  | TsC61B   | Sapatura mecanica a pamintului cu excavator "cu o cupa inversa " cu volumul cupei de 0,15 m3 cu descarcare in autobasculanta pe obiecte de reparatie, reconstructie sau restaurare: teren categoria 2                               | 100 m3 | 0,79   |
| 8  | TsI51B5  | Transportarea pamintului cu autobasculanta de 10 t la distanta de: 15 km                                                                                                                                                            | t      | 130,35 |
| 9  | TsC51B   | Lucrari la descarcarea pamintului in depozit, teren categoria II                                                                                                                                                                    | 100 m3 | 0,79   |
| 10 | TsD01B   | Imprastierea cu lopata a pamintului afinat, in straturi uniforme, de 10-30 cm grosime, printr-o aruncare de pina la 3 m din gramezi, inclusiv sfarimarea bulgarilor, pamintul provenind din teren mijlociu                          | m3     | 141,00 |
| 11 | TsD05B   | Compactarea cu maiul mecanic de 150-200 kg a umpluturilor in straturi succesive de 20-30 cm grosime, exclusiv udarea fiecarui strat in parte, umpluturile executindu-se din pamint coeziv                                           | 100 m3 | 1,41   |
|    |          | <b>Capitolul 2. Fundatii si scari exterioare</b>                                                                                                                                                                                    |        |        |
|    |          | <b>Capitolul 2.1. Fundatii coninuii</b>                                                                                                                                                                                             |        |        |

|    |        |                                                                                                                                                                                                                                       |    |          |
|----|--------|---------------------------------------------------------------------------------------------------------------------------------------------------------------------------------------------------------------------------------------|----|----------|
| 12 | TsC54C | Strat de fundatie din pietris                                                                                                                                                                                                         | m3 | 12,80    |
| 13 | CB03B  | Cofraje din panouri re folosibile, cu placaj de 15 mm pentru turnarea betonului in elevatii, ziduri drepte pina la 6 m inaltime inclusiv, sprijinirile fiind incluse                                                                  | m2 | 55,00    |
| 14 | CC01E  | Armaturi din otel beton A240 fasonate in ateliere de santier si montate cu diametrul barelor pina la 8 mm inclusiv in fundatii continue si radiere                                                                                    | kg | 14,00    |
| 15 | CC01F1 | Armaturi din otel beton A500C fasonate in ateliere de santier si montate cu diametrul barelor peste 8 mm inclusiv in fundatii continue si radiere                                                                                     | kg | 3 038,00 |
| 16 | CA03G  | Beton armat turnat cu mijloace clasice, in fundatii, socluri, ziduri de sprijin, pereti sub cota zero, beton marfa, turnare cu mijloace clasice, beton armat clasa C12/15                                                             | m3 | 58,00    |
| 17 | IzF01A | Amorsarea suprafetelor pentru aplicarea stratului de difuzie, a barierei contra vaporilor, a termoizolatiei sau a hidroizolatiei pe suprafete orizontale, inclinte sau verticale, cu solutie bituminoasa (bitum taiat), in 2 straturi | m2 | 55,00    |
|    |        | <b>Capitolul 2.2. Fundatii FOm1, FOm2</b>                                                                                                                                                                                             |    |          |
| 18 | CB03A  | Cofraje din panouri re folosibile, cu placaj de 15 mm pentru turnarea betonului in cuzineti, fundatii pahar si fundatii de utilaje inclusiv sprijinirile                                                                              | m2 | 15,55    |
| 19 | CA03G  | Beton armat turnat cu mijloace clasice, in fundatii, socluri, ziduri de sprijin, pereti sub cota zero, beton marfa, turnare cu mijloace clasice, beton armat clasa C12/15                                                             | m3 | 5,90     |
|    |        | <b>Capitolul 2.3. Scari exterioare</b>                                                                                                                                                                                                |    |          |
| 20 | CB03B  | Cofraje din panouri re folosibile, cu placaj de 15 mm pentru turnarea betonului in elevatii, ziduri drepte pina la 6 m inaltime inclusiv, sprijinirile fiind incluse                                                                  | m2 | 78,00    |

|    |        |                                                                                                                                                                                                                                                                 |    |          |
|----|--------|-----------------------------------------------------------------------------------------------------------------------------------------------------------------------------------------------------------------------------------------------------------------|----|----------|
| 21 | CC01E  | Armături din oțel beton A240 fasonate în ateliere de șantier și montate cu diametrul barelor până la 8 mm inclusiv în fundații continue și radiere                                                                                                              | kg | 78,40    |
| 22 | CC01F1 | Armături din oțel beton A500C fasonate în ateliere de șantier și montate cu diametrul barelor peste 8 mm inclusiv în fundații continue și radiere                                                                                                               | kg | 321,60   |
| 23 | CC03C  | Montare plase sudate la înălțimi mai mici sau egale cu 35 m, la plăci                                                                                                                                                                                           | kg | 112,00   |
| 24 | CA03G  | Beton armat turnat cu mijloace clasice, în fundații, socluri, ziduri de sprijin, pereți sub cota zero, beton marfa, turnare cu mijloace clasice, beton armat clasa C12/15                                                                                       | m3 | 30,00    |
|    |        | <b>Capitolul 2.4. Confecții metalice</b>                                                                                                                                                                                                                        |    |          |
| 25 | CL18A  | Confecții metalice diverse din profile laminate, tablă, tablă striată, oțel beton, tevi pentru susțineri sau acoperiri, înglobate total sau parțial în beton                                                                                                    | kg | 1 615,20 |
| 26 | IzD10D | Vopsirea anticorozivă cu pensula de mină a confecțiilor și construcțiilor metalice cu un strat de grund grund GF-021 și trei straturi de email PF-115, a confecțiilor și construcțiilor metalice, executate din profile cu grosimi între 8 mm și 12 mm inclusiv | t  | 1,62     |
|    |        | <b>Capitolul 2.5. Fragment 1</b><br><b>Capitolul 2.5.1. Fundații FM1</b>                                                                                                                                                                                        |    |          |
| 27 | TsC54C | Strat de fundație din pietris                                                                                                                                                                                                                                   | m3 | 0,38     |
| 28 | CB03B  | Cofraje din panouri refoșabile, cu placaj de 15 mm pentru turnarea betonului în elevații, ziduri drepte până la 6 m înălțime inclusiv, sprijinirile fiind incluse                                                                                               | m2 | 16,80    |
| 29 | CC03C  | Montare plase sudate la înălțimi mai mici sau egale cu 35 m, la plăci                                                                                                                                                                                           | kg | 65,80    |
| 30 | CC01E  | Armături din oțel beton A240 fasonate în ateliere de șantier și montate cu diametrul barelor până la 8 mm inclusiv în fundații continue și radiere                                                                                                              | kg | 47,60    |

|    |        |                                                                                                                                                                                                                                        |    |        |
|----|--------|----------------------------------------------------------------------------------------------------------------------------------------------------------------------------------------------------------------------------------------|----|--------|
| 31 | CA03G  | Beton armat turnat cu mijloace clasice, in fundatii, socluri, ziduri de sprijin, pereti sub cota zero, beton marfa, turnare cu mijloace clasice, beton armat clasa C12/15                                                              | m3 | 2,80   |
| 32 | IzF01A | Amorsarea suprafetelor pentru aplicarea stratului de difuzie, a barierei contra vaporilor, a termoizolatiei sau a hidroizolatiei pe suprafete orizontale, inclinate sau verticale, cu solutie bituminoasa (bitum taiat), in 2 straturi | m2 | 16,80  |
|    |        | <b>Capitolul 2.5.2. Centura monolita Pm1</b>                                                                                                                                                                                           |    |        |
| 33 | CB03E  | Cofraje din panouri refolosibile, cu placaj de 15 mm pentru turnarea betonului in placi si grinzi la constructii cu inaltimea pina la 20 m inclusiv, exclusiv sustinerile                                                              | m2 | 2,68   |
| 34 | CC02K  | Armaturi din otel beton A240 fasonate in ateliere de santier, cu diametrul barelor pina la 8 mm inclusiv, si montate in grinzi si stilpi, la inaltime mai mici sau egale cu 35 m, exclusiv constructiile executate cu cofraje glisante | kg | 17,50  |
| 35 | CC01D1 | Armaturi din otel beton A500C fasonate in ateliere de santier si montate cu diametrul barelor peste 8 mm inclusiv in fundatii izolate                                                                                                  | kg | 98,00  |
| 36 | CA03G  | Beton armat turnat cu mijloace clasice, in fundatii, socluri, ziduri de sprijin, pereti sub cota zero, beton marfa, turnare cu mijloace clasice, beton armat clasa C12/15                                                              | m3 | 1,60   |
|    |        | <b>Capitolul 2.5.3. Perete monolit</b>                                                                                                                                                                                                 |    |        |
| 37 | CB03D  | Cofraje din panouri refolosibile, cu placaj de 15 mm pentru turnarea betonului in pereti si diafragme la constructii cu inaltimea pina la 20 m inclusiv, sprijinirile fiind incluse                                                    | m2 | 115,50 |
| 38 | CC02J2 | Armaturi din otel beton A500C fasonate in ateliere de santier, cu diametrul barelor peste 8 mm, in pereti si diafragme la inaltime mai mici sau egale cu 35 m, exclusiv constructiile executate cu cofraje glisante                    | kg | 358,40 |
| 39 | CA05J  | Beton turnat in ziduri, pereti, diafragme drepte, si la diverse constructii speciale, situate peste cota zero, la inaltime pina la 35 m inclusiv, preparat                                                                             | m3 | 30,00  |

|    |        |                                                                                                                                                                                                                                                                                           |     |          |
|----|--------|-------------------------------------------------------------------------------------------------------------------------------------------------------------------------------------------------------------------------------------------------------------------------------------------|-----|----------|
|    |        | cu centrala de betoane sau beton marfa conf. art.CA01 si turnarea cu pompa, beton armat clasa C12/15                                                                                                                                                                                      |     |          |
|    |        | <b>Capitolul 2.5.4. Planseu monolit</b>                                                                                                                                                                                                                                                   |     |          |
| 40 | CB09C  | Sustineri din elemente de schela metalica tubulara pentru cofrajele planseelor cu sarcina totala asupra cofrajelor de cel mult 1000 DaN/mp (1000 kg/mp) in cladiri cu inaltimea pina la 20 m inclusiv, pentru cofraje amplasate la parter, cu inaltimea sustinerilor intre 6-9 m inclusiv | m2  | 6,12     |
| 41 | CB03E  | Cofraje din panouri re folosibile, cu placaj de 15 mm pentru turnarea betonului in placi si grinzi la constructii cu inaltimea pina la 20 m inclusiv, exclusiv sustinerile                                                                                                                | m2  | 6,12     |
| 42 | CC02M  | Armaturi din otel beton A240 fasonate in ateliere de santier, cu diametrul barelor pina la 8 mm, si montate in placi, la inaltimei mai mici sau egale cu 35 m, exclusiv constructiile executate cu cofraje glisante                                                                       | kg  | 68,50    |
| 43 | CC02N2 | Armaturi din otel beton A500C fasonate in ateliere de santier, cu diametrul barelor peste 8 mm, si montate in placi, la inaltimei mai mici sau egale cu 35 m, exclusiv constructiile executate cu cofraje glisante                                                                        | kg  | 80,40    |
| 44 | CA04K  | Beton turnat in placi, grinzi, stilpi, beton marfa si turnarea cu pompa, beton armat clasa C12/15                                                                                                                                                                                         | m3  | 2,00     |
|    |        | <b>Capitolul 2.5.5. Copertina</b>                                                                                                                                                                                                                                                         |     |          |
| 45 | CK35B  | Dibluri din metal FAZ II M12x160 mm, fixate in ziduri din beton armat                                                                                                                                                                                                                     | buc | 20,00    |
| 46 | CL18A  | Confectii metalice diverse din profile laminate, tabla, tabla striata, otel beton, tevi pentru sustineri sau acoperiri, inglobate total sau partial in beton                                                                                                                              | kg  | 2 310,53 |
| 47 | IzD10D | Vopsirea anticoroziva cu pensula de mina a confectiilor si constructiilor metalice cu un strat de grund grund GF-021 si trei straturi de de email PF-115, a confectiilor si constructiilor metalice, executate din profile cu grosimi intre 8 mm si 12 mm inclusiv                        | t   | 2,31     |

|    |               |                                                                                                                                                                                                                                                                                                                                      |    |       |
|----|---------------|--------------------------------------------------------------------------------------------------------------------------------------------------------------------------------------------------------------------------------------------------------------------------------------------------------------------------------------|----|-------|
|    |               |                                                                                                                                                                                                                                                                                                                                      |    |       |
| 48 | CC09D         | Montarea plasa rabit pentru sustinere tencuiei la tavane, pereti, protectia termoizolatiilor, mascarea conductelor, aplicata la pereti ,fixata cu rondele din tabla zincata si cuie peste stratul de izolatie, fara retea din otel - beton - (numai manopera si sirma zincata si utilajul)                                           | m2 | 25,00 |
| 49 | pret furnizor | Plasa din sirma zincata d=3.0 mm, ochi 45x45 mm                                                                                                                                                                                                                                                                                      | m2 | 25,00 |
| 50 | CE06C1        | Invelitori din tabla profilata protejata anticoroziv, HC-44, montata pe pane metalice, executate pe suprafete mai mici sau egale de 40 mp cu foi din tabla profilata cu prindere cu suruburi autofiletanta (de talpa superioara a paneei metalice) si consolidate cu nituri , inclusiv executarea doliilor, sorturilor, racordurilor | m2 | 60,00 |
|    |               | <b>Capitolul 2.6. Fragment 2</b><br><b>Capitolul 2.6.1. Fundatii FM1</b>                                                                                                                                                                                                                                                             |    |       |
| 51 | TsC54C        | Strat de fundatie din pietris                                                                                                                                                                                                                                                                                                        | m3 | 0,38  |
| 52 | CB03B         | Cofraje din panouri re folosibile, cu placaj de 15 mm pentru turnarea betonului in elevatii, ziduri drepte pina la 6 m inaltime inclusiv, sprijinirile fiind incluse                                                                                                                                                                 | m2 | 16,80 |
| 53 | CC03C         | Montare plase sudate la inaltime mai mici sau egale cu 35 m, la placi                                                                                                                                                                                                                                                                | kg | 65,80 |
| 54 | CC01E         | Armaturi din otel beton A240 fasonate in ateliere de santier si montate cu diametrul barelor pina la 8 mm inclusiv in fundatii continue si radiere                                                                                                                                                                                   | kg | 47,60 |
| 55 | CA03G         | Beton armat turnat cu mijloace clasice, in fundatii, socluri, ziduri de sprijin, pereti sub cota zero, beton marfa, turnare cu mijloace clasice, beton armat clasa C12/15                                                                                                                                                            | m3 | 2,80  |
| 56 | IzF01A        | Amorsarea suprafetelor pentru aplicarea stratului de difuzie, a barierei contra vaporilor, a termoizolatiei sau a hidroizolatiei pe suprafete orizontale, inclinate sau verticale, cu solutie bituminoasa (bitum taiat), in 2 straturi                                                                                               | m2 | 16,80 |
|    |               | <b>Capitolul 2.6.2. Centura monolita Pm1</b>                                                                                                                                                                                                                                                                                         |    |       |

|    |        |                                                                                                                                                                                                                                         |    |        |
|----|--------|-----------------------------------------------------------------------------------------------------------------------------------------------------------------------------------------------------------------------------------------|----|--------|
| 57 | CB03E  | Cofraje din panouri refolosibile, cu placaj de 15 mm pentru turnarea betonului in placi si grinzi la constructii cu inaltimea pina la 20 m inclusiv, exclusiv sustinerile                                                               | m2 | 3,00   |
| 58 | CC02K  | Armaturi din otel beton A240 fasonate in ateliere de santier, cu diametrul barelor pina la 8 mm inclusiv, si montate in grinzi si stilpi, la inaltimei mai mici sau egale cu 35 m, exclusiv constructiile executate cu cofraje glisante | kg | 15,55  |
| 59 | CC01D1 | Armaturi din otel beton A500C fasonate in ateliere de santier si montate cu diametrul barelor peste 8 mm inclusiv in fundatii izolate                                                                                                   | kg | 38,40  |
| 60 | CA03G  | Beton armat turnat cu mijloace clasice, in fundatii, socluri, ziduri de sprijin, pereti sub cota zero, beton marfa, turnare cu mijloace clasice, beton armat clasa C12/15                                                               | m3 | 1,00   |
|    |        | <b>Capitolul 2.6.3. Coloana monolita Km1</b>                                                                                                                                                                                            |    |        |
| 61 | CB03E  | Cofraje din panouri refolosibile, cu placaj de 15 mm pentru turnarea betonului in placi si grinzi la constructii cu inaltimea pina la 20 m inclusiv, exclusiv sustinerile                                                               | m2 | 4,50   |
| 62 | CC02K  | Armaturi din otel beton A240 fasonate in ateliere de santier, cu diametrul barelor pina la 8 mm inclusiv, si montate in grinzi si stilpi, la inaltimei mai mici sau egale cu 35 m, exclusiv constructiile executate cu cofraje glisante | kg | 8,40   |
| 63 | CC01D1 | Armaturi din otel beton A500C fasonate in ateliere de santier si montate cu diametrul barelor peste 8 mm inclusiv in fundatii izolate                                                                                                   | kg | 22,40  |
| 64 | CA03G  | Beton armat turnat cu mijloace clasice, in fundatii, socluri, ziduri de sprijin, pereti sub cota zero, beton marfa, turnare cu mijloace clasice, beton armat clasa C12/15                                                               | m3 | 0,70   |
|    |        | <b>Capitolul 2.6.4. Perete monolit</b>                                                                                                                                                                                                  |    |        |
| 65 | CB03D  | Cofraje din panouri refolosibile, cu placaj de 15 mm pentru turnarea betonului in pereti si diafragme la constructii cu inaltimea pina la 20 m inclusiv, sprijinirile fiind incluse                                                     | m2 | 115,50 |

|    |        |                                                                                                                                                                                                                                                                                         |     |        |
|----|--------|-----------------------------------------------------------------------------------------------------------------------------------------------------------------------------------------------------------------------------------------------------------------------------------------|-----|--------|
|    |        |                                                                                                                                                                                                                                                                                         |     |        |
| 66 | CC02J2 | Armături din oțel beton A500C fasonate în atelier de șantier, cu diametrul barelor peste 8 mm, în pereți și diafragme la înălțimi mai mici sau egale cu 35 m, exclusiv construcțiile executate cu cofraje glisante                                                                      | kg  | 492,80 |
| 67 | CA05J  | Beton turnat în ziduri, pereți, diafragme drepte, și la diverse construcții speciale, situate peste cota zero, la înălțimi până la 35 m inclusiv, preparat cu centrala de betoane sau beton marfa conf. art.CA01 și turnarea cu pompa, beton armat clasa C12/15                         | m3  | 30,00  |
|    |        | <b>Capitolul 2.6.5. Planșeu monolit</b>                                                                                                                                                                                                                                                 |     |        |
| 68 | CB09C  | Sustineri din elemente de șelă metalică tubulară pentru cofrajele planșeelor cu sarcină totală asupra cofrajelor de cel mult 1000 DaN/mp (1000 kg/mp) în clădiri cu înălțimea până la 20 m inclusiv, pentru cofraje amplasate la parter, cu înălțimea susținerilor între 6-9 m inclusiv | m2  | 8,70   |
| 69 | CB03E  | Cofraje din panouri refolosibile, cu placaj de 15 mm pentru turnarea betonului în plăci și grinzi la construcții cu înălțimea până la 20 m inclusiv, exclusiv susținerile                                                                                                               | m2  | 8,70   |
| 70 | CC02M  | Armături din oțel beton A240 fasonate în atelier de șantier, cu diametrul barelor până la 8 mm, și montate în plăci, la înălțimi mai mici sau egale cu 35 m, exclusiv construcțiile executate cu cofraje glisante                                                                       | kg  | 86,60  |
| 71 | CC02N2 | Armături din oțel beton A500C fasonate în atelier de șantier, cu diametrul barelor peste 8 mm, și montate în plăci, la înălțimi mai mici sau egale cu 35 m, exclusiv construcțiile executate cu cofraje glisante                                                                        | kg  | 468,00 |
| 72 | CA04K  | Beton turnat în plăci, grinzi, stâlpi, beton marfa și turnarea cu pompa, beton armat clasa C12/15                                                                                                                                                                                       | m3  | 4,70   |
|    |        | <b>Capitolul 2.6.6. Copertina</b>                                                                                                                                                                                                                                                       |     |        |
| 73 | CK35B  | Dibluri din metal FAZ II M12x160 mm, fixate în ziduri din beton armat                                                                                                                                                                                                                   | buc | 20,00  |



|    |               |                                                                                                                                                                                                                                                                                                                                      |    |          |
|----|---------------|--------------------------------------------------------------------------------------------------------------------------------------------------------------------------------------------------------------------------------------------------------------------------------------------------------------------------------------|----|----------|
| 74 | CL18A         | Confecții metalice diverse din profile laminate, tabla, tabla striată, oțel beton, tevi pentru susțineri sau acoperiri, înglobate total sau parțial în beton                                                                                                                                                                         | kg | 2 310,53 |
| 75 | IzD10D        | Vopsirea anticorozivă cu pensula de mină a confecțiilor și construcțiilor metalice cu un strat de grund grund GF-021 și trei straturi de email PF-115, a confecțiilor și construcțiilor metalice, executate din profile cu grosimi între 8 mm și 12 mm inclusiv                                                                      | t  | 2,31     |
| 76 | CC09D         | Montarea plasa rabbit pentru susținere tencuiei la tavane, pereți, protecția termoizolațiilor, mascarea conductelor, aplicată la pereți, fixată cu rondele din tabla zincată și cuie peste stratul de izolație, fără rețea din oțel - beton - (numai manopera și sîrmă zincată și utilajul)                                          | m2 | 25,00    |
| 77 | pret furnizor | Plasa din sîrmă zincată d=3.0 mm, ochi 45x45 mm                                                                                                                                                                                                                                                                                      | m2 | 25,00    |
| 78 | CE06C1        | Invelitori din tabla profilată protejată anticoroziv, HC-44, montată pe panee metalice, executate pe suprafețe mai mici sau egale de 40 mp cu foi din tabla profilată cu prindere cu suruburi autofiletante (de talpa superioară a paneei metalice) și consolidate cu nituri, inclusiv executarea doliilor, sorturilor, racordurilor | m2 | 60,00    |
|    |               | <b>Capitolul 2.7. Consolidări</b>                                                                                                                                                                                                                                                                                                    |    |          |
| 79 | CL18A         | Confecții metalice diverse din profile laminate, tabla, tabla striată, oțel beton, tevi pentru susțineri sau acoperiri, înglobate total sau parțial în beton                                                                                                                                                                         | kg | 102,00   |
| 80 | IzD10D        | Vopsirea anticorozivă cu pensula de mină a confecțiilor și construcțiilor metalice cu un strat de grund grund GF-021 și trei straturi de email PF-115, a confecțiilor și construcțiilor metalice, executate din profile cu grosimi între 8 mm și 12 mm inclusiv                                                                      | t  | 0,102    |
|    |               | <b>Capitolul 2.8. Scara cota 0,000</b>                                                                                                                                                                                                                                                                                               |    |          |
| 81 | CB03B         | Cofraje din panouri refolosibile, cu placaj de 15 mm pentru turnarea betonului în elevații, ziduri                                                                                                                                                                                                                                   | m2 | 15,36    |

|    |          |                                                                                                                                                                                                                                                                                         |    |          |
|----|----------|-----------------------------------------------------------------------------------------------------------------------------------------------------------------------------------------------------------------------------------------------------------------------------------------|----|----------|
|    |          | drepte pina la 6 m inaltime inclusiv, sprijinirile fiind incluse                                                                                                                                                                                                                        |    |          |
| 82 | CC01E    | Armaturi din otel beton A240 fasonate in ateliere de santier si montate cu diametrul barelor pina la 8 mm inclusiv in fundatii continue si radiere                                                                                                                                      | kg | 1,76     |
| 83 | CC01E1   | Armaturi din otel beton A500C fasonate in ateliere de santier si montate cu diametrul barelor pina la 8 mm inclusiv in fundatii continue si radiere                                                                                                                                     | kg | 52,00    |
| 84 | CC01F1   | Armaturi din otel beton A500C fasonate in ateliere de santier si montate cu diametrul barelor peste 8 mm inclusiv in fundatii continue si radiere                                                                                                                                       | kg | 1,60     |
| 85 | CA03G    | Beton armat turnat cu mijloace clasice, in fundatii, socluri, ziduri de sprijin, pereti sub cota zero, beton marfa, turnare cu mijloace clasice, beton armat clasa C12/15                                                                                                               | m3 | 1,50     |
|    |          | <b>Capitolul 3. Consolidarea goluri in plansee</b><br>cotele 0,000, 2,800, 5,600, 8,400, 11,200, 14,000<br><br><b>Capitolul 3.1. Sector monolit Um1</b>                                                                                                                                 |    |          |
| 86 | RpCC02A  | Cofraje mixte din panouri re folosibile, confectionate din placaj, exclusiv sustinerile, pentru beton armat, la completari sau refaceri la constructii existente, in pereti si placi, cu placaj de 15 mm                                                                                | m2 | 230,40   |
| 87 | RpCC03B  | Sustineri din grinzi metalice extensibile, pentru cofraje, la placi drepte, cu sarcina totala asupra cofrajelor de maximum 500 kg/mp, la plansee executate in cladiri existente, de pina la 20 m inaltime, cu grinzi extensibile rezemate pe popi metalici sau schela metalica tubulara | m2 | 230,40   |
| 88 | RpCD01F1 | Armaturi din otel-beton A500C, cu diametrul de pina la 8 mm inclusiv, fasonate in ateliere de santier si montate in elemente de constructii existente, fasonarea si montarea armaturilor pentru plansee si cadre inclinate sau curbe                                                    | kg | 805,20   |
| 89 | RpCD02D1 | Armaturi din otel-beton A500C, cu diametrul barelor de peste 8 mm, fasonate in ateliere de santier si montate in elemente de constructii                                                                                                                                                | kg | 3 774,00 |

|    |          |                                                                                                                                                                                                                                                                                         |    |          |
|----|----------|-----------------------------------------------------------------------------------------------------------------------------------------------------------------------------------------------------------------------------------------------------------------------------------------|----|----------|
|    |          | existente, fasonarea si montarea armaturilor pentru plansee drepte, stilpi, grinzi etc.                                                                                                                                                                                                 |    |          |
| 90 | RpCB04C  | Beton armat turnat in stilpi, nervuri, placi, podeste, scari, ziduri de sprijin, cuzineta din beton armat, plansee, diafragme, rampe de scara etc., la cladiri existente preparat cu betoniera pe santier si turnare cu mijloace clasice cu beton armat clasa C-25/20 Bc25              | m3 | 57,00    |
|    |          | <b>Capitolul 3.2. Sector monolit Um2</b>                                                                                                                                                                                                                                                |    |          |
| 91 | RpCC02A  | Cofraje mixte din panouri re folosibile, confectionate din placaj, exclusiv sustinerile, pentru beton armat, la completari sau refaceri la constructii existente, in pereti si placi, cu placaj de 15 mm                                                                                | m2 | 230,40   |
| 92 | RpCC03B  | Sustineri din grinzi metalice extensibile, pentru cofraje, la placi drepte, cu sarcina totala asupra cofrajelor de maximum 500 kg/mp, la plansee executate in cladiri existente, de pina la 20 m inaltime, cu grinzi extensibile rezemate pe popi metalici sau schela metalica tubulara | m2 | 230,40   |
| 93 | RpCD01F1 | Armaturi din otel-beton A500C, cu diametrul de pina la 8 mm inclusiv, fasonate in ateliere de santier si montate in elemente de constructii existente, fasonarea si montarea armaturilor pentru plansee si cadre inclinate sau curbe                                                    | kg | 884,40   |
| 94 | RpCD02D1 | Armaturi din otel-beton A500C, cu diametrul barelor de peste 8 mm, fasonate in ateliere de santier si montate in elemente de constructii existente, fasonarea si montarea armaturilor pentru plansee drepte, stilpi, grinzi etc.                                                        | kg | 3 774,00 |
| 95 | RpCB04C  | Beton armat turnat in stilpi, nervuri, placi, podeste, scari, ziduri de sprijin, cuzineta din beton armat, plansee, diafragme, rampe de scara etc., la cladiri existente preparat cu betoniera pe santier si turnare cu mijloace clasice cu beton armat clasa C-25/20 Bc25              | m3 | 57,00    |
|    |          | <b>Capitolul 3.3. Sector monolit Um3</b>                                                                                                                                                                                                                                                |    |          |
| 96 | RpCC02A  | Cofraje mixte din panouri re folosibile, confectionate din placaj, exclusiv sustinerile, pentru beton armat, la completari sau refaceri la                                                                                                                                              | m2 | 192,00   |

|     |          |                                                                                                                                                                                                                                                                                         |    |          |
|-----|----------|-----------------------------------------------------------------------------------------------------------------------------------------------------------------------------------------------------------------------------------------------------------------------------------------|----|----------|
|     |          | constructii existente, in pereti si placi, cu placaj de 15 mm                                                                                                                                                                                                                           |    |          |
| 97  | RpCC03B  | Sustineri din grinzi metalice extensibile, pentru cofraje, la placi drepte, cu sarcina totala asupra cofrajelor de maximum 500 kg/mp, la plansee executate in cladiri existente, de pina la 20 m inaltime, cu grinzi extensibile rezemate pe popi metalici sau schela metalica tubulara | m2 | 192,00   |
| 98  | RpCD02D1 | Armaturi din otel-beton A500C, cu diametrul barelor de peste 8 mm, fasonate in ateliere de santier si montate in elemente de constructii existente, fasonarea si montarea armaturilor pentru plansee drepte, stilpi, grinzi etc.                                                        | kg | 3 279,00 |
| 99  | RpCB04C  | Beton armat turnat in stilpi, nervuri, placi, podeste, scari, ziduri de sprijin, cuzineta din beton armat, plansee, diafragme, rampe de scara etc., la cladiri existente preparat cu betoniera pe santier si turnare cu mijloace clasice cu beton armat clasa C-25/20 Bc25              | m3 | 48,00    |
|     |          | <b>Capitolul 3.4. Sector monolit Um4</b>                                                                                                                                                                                                                                                |    |          |
| 100 | RpCC02A  | Cofraje mixte din panouri re folosibile, confectionate din placaj, exclusiv sustinerile, pentru beton armat, la completari sau refaceri la constructii existente, in pereti si placi, cu placaj de 15 mm                                                                                | m2 | 192,00   |
| 101 | RpCC03B  | Sustineri din grinzi metalice extensibile, pentru cofraje, la placi drepte, cu sarcina totala asupra cofrajelor de maximum 500 kg/mp, la plansee executate in cladiri existente, de pina la 20 m inaltime, cu grinzi extensibile rezemate pe popi metalici sau schela metalica tubulara | m2 | 192,00   |
| 102 | RpCD02D1 | Armaturi din otel-beton A500C, cu diametrul barelor de peste 8 mm, fasonate in ateliere de santier si montate in elemente de constructii existente, fasonarea si montarea armaturilor pentru plansee drepte, stilpi, grinzi etc.                                                        | kg | 3 279,00 |
| 103 | RpCB04C  | Beton armat turnat in stilpi, nervuri, placi, podeste, scari, ziduri de sprijin, cuzineta din beton armat, plansee, diafragme, rampe de scara etc., la cladiri existente preparat cu betoniera pe                                                                                       | m3 | 48,00    |

|     |          |                                                                                                                                                                                                                                                                                         |    |        |
|-----|----------|-----------------------------------------------------------------------------------------------------------------------------------------------------------------------------------------------------------------------------------------------------------------------------------------|----|--------|
|     |          | santier si turnare cu mijloace clasice cu beton armat clasa C-25/20 Bc25                                                                                                                                                                                                                |    |        |
|     |          | <b>Capitolul 3.5. Sector monolit Um5</b>                                                                                                                                                                                                                                                |    |        |
| 104 | RpCC02A  | Cofraje mixte din panouri re folosibile, confectionate din placaj, exclusiv sustinerile, pentru beton armat, la completari sau refaceri la constructii existente, in pereti si placi, cu placaj de 15 mm                                                                                | m2 | 30,00  |
| 105 | RpCC03B  | Sustineri din grinzi metalice extensibile, pentru cofraje, la placi drepte, cu sarcina totala asupra cofrajelor de maximum 500 kg/mp, la plansee executate in cladiri existente, de pina la 20 m inaltime, cu grinzi extensibile rezemate pe popi metalici sau schela metalica tubulara | m2 | 30,00  |
| 106 | RpCD01F1 | Armaturi din otel-beton A500C, cu diametrul de pina la 8 mm inclusiv, fasonate in ateliere de santier si montate in elemente de constructii existente, fasonarea si montarea armaturilor pentru plansee si cadre inclinate sau curbe                                                    | kg | 294,80 |
| 107 | RpCD02D1 | Armaturi din otel-beton A500C, cu diametrul barelor de peste 8 mm, fasonate in ateliere de santier si montate in elemente de constructii existente, fasonarea si montarea armaturilor pentru plansee drepte, stilpi, grinzi etc.                                                        | kg | 512,00 |
| 108 | RpCB04C  | Beton armat turnat in stilpi, nervuri, placi, podeste, scari, ziduri de sprijin, cuzineti din beton armat, plansee, diafragme, rampe de scara etc., la cladiri existente preparat cu betoniera pe santier si turnare cu mijloace clasice cu beton armat clasa C-25/20 Bc25              | m3 | 7,00   |
|     |          | <b>Capitolul 3.6. Consolidarea placilor</b>                                                                                                                                                                                                                                             |    |        |
| 109 | RpCC02A  | Cofraje mixte din panouri re folosibile, confectionate din placaj, exclusiv sustinerile, pentru beton armat, la completari sau refaceri la constructii existente, in pereti si placi, cu placaj de 15 mm                                                                                | m2 | 80,00  |
| 110 | RpCC03B  | Sustineri din grinzi metalice extensibile, pentru cofraje, la placi drepte, cu sarcina totala asupra cofrajelor de maximum 500 kg/mp, la plansee executate in cladiri existente, de pina la 20 m                                                                                        | m2 | 80,00  |

|     |          |                                                                                                                                                                                                                                                                                   |    |        |
|-----|----------|-----------------------------------------------------------------------------------------------------------------------------------------------------------------------------------------------------------------------------------------------------------------------------------|----|--------|
|     |          | inaltime, cu grinzi extensibile rezemate pe popi metalici sau schela metalica tubulara                                                                                                                                                                                            |    |        |
| 111 | RpCD01F1 | Armaturi din otel-beton A500C, cu diametrul de pina la 8 mm inclusiv, fasonate in ateliere de santier si montate in elemente de constructii existente, fasonarea si montarea armaturilor pentru plansee si cadre inclinate sau curbe                                              | kg | 320,00 |
| 112 | RpCD02D1 | Armaturi din otel-beton A500C, cu diametrul barelor de peste 8 mm, fasonate in ateliere de santier si montate in elemente de constructii existente, fasonarea si montarea armaturilor pentru plansee drepte, stilpi, grinzi etc.                                                  | kg | 612,00 |
| 113 | RpCB04B  | Beton armat turnat in stilpi, nervuri, placi, podeste, scari, ziduri de sprijin, cuzineti din beton armat, plansee, diafragme, rampe de scara etc., la cladiri existente preparat cu betoniera pe santier si turnare cu mijloace clasice cu beton armat clasa C-20/16 Bc20 (B250) | m3 | 6,00   |
| 114 | RCsJ10A  | Reparatii de tencuieli interioare, de 3 cm grosime, executate pe impletitura de sirma, driscuite, la tavane, cu mortar de ciment-var marca 100-T pentru smir, mortar de ciment-var marca 50-T pentru grund si mortar de var-ciment marca 10-T pentru stratul vizibil              | m2 | 80,00  |
|     |          | <b>Capitolul 3.7. Consolidarea Rm1, Rm2</b>                                                                                                                                                                                                                                       |    |        |
| 115 | RpCC02B  | Cofraje mixte din panouri re folosibile, confectionate din placaj, exclusiv sustinerile, pentru beton armat, la completari sau refaceri la constructii existente, in grinzi, cu placaj de 15 mm                                                                                   | m2 | 39,90  |
| 116 | RpCD01D  | Armaturi din otel-beton A240, cu diametrul de pina la 8 mm inclusiv, fasonate in ateliere de santier si montate in elemente de constructii existente, fasonarea si montarea armaturilor in plansee drepte, stilpi, grinzi etc.                                                    | kg | 152,00 |
| 117 | RpCD02D1 | Armaturi din otel-beton A500C, cu diametrul barelor de peste 8 mm, fasonate in ateliere de santier si montate in elemente de constructii existente, fasonarea si montarea armaturilor pentru plansee drepte, stilpi, grinzi etc.                                                  | kg | 543,00 |

|     |          |                                                                                                                                                                                                                                                                                   |    |          |
|-----|----------|-----------------------------------------------------------------------------------------------------------------------------------------------------------------------------------------------------------------------------------------------------------------------------------|----|----------|
| 118 | RpCB04A  | Beton armat turnat in stilpi, nervuri, placi, podeste, scari, ziduri de sprijin, cuzineta din beton armat, plansee, diafragme, rampe de scara etc., la cladiri existente preparat cu betoniera pe santier si turnare cu mijloace clasice cu beton armat clasa C-15/12 Bc15 (B200) | m3 | 5,20     |
|     |          | <b>Capitolul 4. Consolidarea peretilor</b>                                                                                                                                                                                                                                        |    |          |
| 119 | CB14A    | Schela metalica tubulara pentru lucrari pe suprafete verticale la inaltimei pina la 30 m inclusiv, cu imobilizarea schelei timp de 25 zile (200 ore)                                                                                                                              | m2 | 1 551,64 |
| 120 | RpCD02D1 | Armaturi din otel-beton A500C, cu diametrul barelor de peste 8 mm, fasonate in ateliere de santier si montate in elemente de constructii existente, fasonarea si montarea armaturilor pentru plansee drepte, stilpi, grinzi etc.                                                  | kg | 932,00   |
| 121 | RpCB04B  | Beton armat turnat in stilpi, nervuri, placi, podeste, scari, ziduri de sprijin, cuzineta din beton armat, plansee, diafragme, rampe de scara etc., la cladiri existente preparat cu betoniera pe santier si turnare cu mijloace clasice cu beton armat clasa C-20/16 Bc20 (B250) | m3 | 57,00    |
| 122 | RpCG17A  | Consolidarea zidariei portante, prin camasuire cu plase sudate BP-1, cu d=4 mm, ochi 150x150 mm, mortar M 50-T si mortar M 100-T, de 5 cm grosime Vezi plansa 14 03/2020-2-1-CBA notele 1-3. Consum: Otel beton - 1.00 kg/m2, Plase sudate - 2.576 kg/m2                          | m2 | 3 925,00 |
|     |          | <b>Capitolul 5. Pereti din beton armat</b>                                                                                                                                                                                                                                        |    |          |
| 123 | CB03D    | Cofraje din panouri re folosibile, cu placaj de 15 mm pentru turnarea betonului in pereti si diafragme la constructii cu inaltimea pina la 20 m inclusiv, sprijinirile fiind incluse                                                                                              | m2 | 4 648,75 |
| 124 | CC02I    | Armaturi din otel beton A240 fasonate in ateliere de santier, cu diametrul barelor pina la 8 mm inclusiv, si montate in pereti si diafragme, la inaltimei mai mici sau egale cu 35 m, exclusiv constructiile executate cu cofraje glisante                                        | kg | 3 714,90 |
| 125 | CC02I2   | Armaturi din otel beton A500C fasonate in ateliere de santier, cu diametrul barelor pina la 8                                                                                                                                                                                     | kg | 1 002,62 |

|     |        |                                                                                                                                                                                                                                                                             |    |           |
|-----|--------|-----------------------------------------------------------------------------------------------------------------------------------------------------------------------------------------------------------------------------------------------------------------------------|----|-----------|
|     |        | mm inclusiv, si montate in pereti si diafragme, la inaltimei mai mici sau egale cu 35 m, exclusiv constructiile executate cu cofraje glisante                                                                                                                               |    |           |
| 126 | CC02J2 | Armaturi din otel beton A500C fasonate in ateliere de santier, cu diametrul barelor peste 8 mm, in pereti si diafragme la inaltimei mai mici sau egale cu 35 m, exclusiv constructiile executate cu cofraje glisante                                                        | kg | 47 785,90 |
| 127 | CA05E  | Beton turnat in ziduri, pereti, diafragme drepte, si la diverse constructii speciale, situate peste cota zero, la inaltimei pina la 35 m inclusiv, preparat cu centrala de betoane sau beton marfa conf. art.CA01 si turnarea cu mijloace clasice, beton armat clasa C20/25 | m3 | 327,00    |

**№ 2-1-3 Inclazire, ventilare (85/24.06/2013-1-OB)**

| № crt. | Simbol norme și cod resurse | Denumirea lucrărilor                                                                    | Unitatea de măsură | Volum |
|--------|-----------------------------|-----------------------------------------------------------------------------------------|--------------------|-------|
| 1      | 2                           | 3                                                                                       | 4                  | 5     |
|        |                             | <b>Capitolul 1. Lucrari de constructie</b>                                              |                    |       |
|        |                             | <b>Capitolul 1.1. Ventilare</b>                                                         |                    |       |
| 1      | VB26A                       | Montarea difuzor vortex cu placi robuste, placa de capat difuzor rotund, avind D=400 mm | buc                | 12,00 |
| 2      | VB26A                       | Montarea difuzor vortex cu placi robuste, placa de capat difuzor rotund, avind D=315 mm | buc                | 3,00  |
| 3      | VB26A                       | Montarea difuzor vortex cu placi robuste, placa de capat difuzor rotund, avind D=250 mm | buc                | 1,00  |
| 4      | VB26A                       | Montarea difuzor vortex cu placi robuste, placa de capat difuzor rotund, avind D=200 mm | buc                | 5,00  |
| 5      | VB26A                       | Montarea difuzor vortex cu placi robuste, placa de capat difuzor rotund, avind D=160 mm | buc                | 5,00  |
| 6      | VB26A                       | Montarea difuzor vortex cu placi robuste, placa de capat difuzor rotund, avind D=125 mm | buc                | 12,00 |
| 7      | VB26A                       | Montarea supapa poppet (de blocare) pentru evacuarea de aer, avind D=160 mm             | buc                | 7,00  |



|    |       |                                                                                                                                                                                                      |     |        |
|----|-------|------------------------------------------------------------------------------------------------------------------------------------------------------------------------------------------------------|-----|--------|
| 8  | VB26A | Montarea supapa poppet (de blocare) pentru evacuarea de aer, avind D=125 mm                                                                                                                          | buc | 12,00  |
| 9  | CL20A | Grile de ventilatie gata din aluminiu anodizat, reglabile, in 2 rinduri, montata pe zidarie, sectiune 150x150 mm                                                                                     | buc | 138,00 |
| 10 | CL20A | Grile de ventilatie gata din aluminiu anodizat, reglabile, in 2 rinduri, montata pe zidarie, sectiune 450x200 mm                                                                                     | buc | 2,00   |
| 11 | CL20A | Grile de ventilatie gata din aluminiu anodizat, reglabile, in 2 rinduri, montata pe zidarie, sectiune 300x150 mm                                                                                     | buc | 1,00   |
| 12 | CL20A | Grile de ventilatie gata din aluminiu anodizat, reglabile, in 2 rinduri, montata pe zidarie, sectiune 200x100 mm                                                                                     | buc | 1,00   |
| 13 | VB15B | Supapa de reglare a debitului de aer, cu reglaj manual, din tabla zincata, cu flansa pentru conectarea la conducta, placile supapelor sunt sigilate cu silicon, montata pe canal sectiune 750x250 mm | buc | 2,00   |
| 14 | VB15B | Supapa de reglare a debitului de aer, cu reglaj manual, din tabla zincata, cu flansa pentru conectarea la conducta, placile supapelor sunt sigilate cu silicon, montata pe canal sectiune 650x250 mm | buc | 1,00   |
| 15 | VB15B | Supapa de reglare a debitului de aer, cu reglaj manual, din tabla zincata, cu flansa pentru conectarea la conducta, placile supapelor sunt sigilate cu silicon, montata pe canal sectiune 600x200 mm | buc | 1,00   |
| 16 | VB15B | Supapa de reglare a debitului de aer, cu reglaj manual, din tabla zincata, cu flansa pentru conectarea la conducta, placile supapelor sunt sigilate cu silicon, montata pe canal sectiune 400x125 mm | buc | 1,00   |
| 17 | VB15B | Supapa de reglare a debitului de aer, cu reglaj manual, din tabla zincata, cu flansa pentru conectarea la conducta, placile supapelor sunt sigilate cu silicon, montata pe canal sectiune 400x150 mm | buc | 1,00   |

|    |        |                                                                                                                                                                                                        |     |        |
|----|--------|--------------------------------------------------------------------------------------------------------------------------------------------------------------------------------------------------------|-----|--------|
| 18 | VB15B  | Supapa de reglare a debitului de aer, cu reglaj manual, din tabla zincata, cu flansa pentru conectarea la conducta, placile supapelor sunt sigilate cu silicon, montata pe canal sectiune 200x80 mm    | buc | 1,00   |
| 19 | VB15B  | Supapa de reglare a debitului de aer, cu reglaj manual, din tabla zincata, cu flansa pentru conectarea la conducta, placile supapelor sunt sigilate cu silicon, montata pe canal sectiune 125x80 mm    | buc | 1,00   |
| 20 | VA02A  | Confectionarea si montarea canalelor de ventilatie drepte, din tabla zincata 0,5 mm grosime, avind perimetrul sectiunii rectangulare de 250 - 700 mm, imbinarile etansate cu insertie din silicon      | m2  | 650,00 |
| 21 | VA02B  | Confectionarea si montarea canalelor de ventilatie drepte, din tabla zincata de 0,5 mm grosime, avind perimetrul sectiunii rectangulare de 700 - 1600 mm, imbinarile etansate cu insertie din silicon  | m2  | 350,00 |
| 22 | VA02C  | Confectionarea si montarea canalelor de ventilatie drepte, din tabla zincata de 0,5 mm grosime, avind perimetrul sectiunii rectangulare de 1600 - 2500 mm, imbinarile etansate cu insertie din silicon | m2  | 350,00 |
| 23 | VA01C  | Confectionarea si montarea canalelor de ventilatie drepte, din tabla neagra de 1.5 mm grosime, avind perimetrul sectiunii rectangulare de 1600-2500 mm, imbinarile etansate cu insertie din silicon    | m2  | 300,00 |
| 24 | VC34A  | Confectionarea si montarea dispozitivului de sustinere si ancorare, pentru aparate, canale, piese speciale etc. din otel profilat, avind greutatea pe bucata de pina la 5 kg                           | kg  | 300,00 |
| 25 | IzH10B | Izolarea conductelor cu saltele din vata minerala pe folie de aluminiu M35, confectionate pe santier, avind grosimea de 20 mm, la conducte cu circumferinta peste termoizolatie peste 80 cm            | m2  | 406,00 |
| 26 | IzH10B | Izolarea conductelor cu saltele din vata minerala pe folie de aluminiu M35, confectionate pe                                                                                                           | m2  | 420,00 |

|    |        |                                                                                                                                                                                                                           |    |        |
|----|--------|---------------------------------------------------------------------------------------------------------------------------------------------------------------------------------------------------------------------------|----|--------|
|    |        | santier, avind grosimea de 50 mm, la conducte cu circumferinta peste termoizolatie peste 80 cm                                                                                                                            |    |        |
| 27 | IzH07B | Izolarea conductelor cu saltele din cauciuc inspumat, autoadeziv, avind grosimea de 10 mm                                                                                                                                 | m2 | 100,00 |
|    |        | <b>Capitolul 1.2. Incalzire</b>                                                                                                                                                                                           |    |        |
| 28 | IC11A  | Teava din otel neagra sudata longitudinal pentru instalatii, nefiletata, montata prin sudura in coloane, in instalatii de incalzire centrala pentru cladiri de locuit si social-culturale, teava avind Dn15               | m  | 392,00 |
| 29 | IC11B  | Teava din otel neagra sudata longitudinal pentru instalatii, nefiletata, montata prin sudura in coloane, in instalatii de incalzire centrala pentru cladiri de locuit si social-culturale, teava avind Dn20               | m  | 288,00 |
| 30 | IC11C  | Teava din otel neagra sudata longitudinal pentru instalatii, nefiletata, montata prin sudura in coloane, in instalatii de incalzire centrala pentru cladiri de locuit si social-culturale, teava avind Dn25               | m  | 420,00 |
| 31 | IC11D  | Teava din otel neagra sudata longitudinal pentru instalatii, nefiletata, montata prin sudura in coloane, in instalatii de incalzire centrala pentru cladiri de locuit si social-culturale, teava avind Dn32               | m  | 125,00 |
| 32 | IC11E  | Teava din otel neagra sudata longitudinal pentru instalatii, nefiletata, montata prin sudura in coloane, in instalatii de incalzire centrala pentru cladiri de locuit si social-culturale, teava avind Dn40               | m  | 22,00  |
| 33 | IC12A  | Teava din otel fara sudura sau sudata longitudinal pentru constructii, montata prin sudura in conducte de distributie, in instalatii de incalzire centrala pentru cladiri de locuit si social-culturale, teava avind Dn50 | m  | 50,00  |
| 34 | IC12C  | Teava din otel fara sudura sau sudata longitudinal pentru constructii, montata prin sudura in conducte de distributie, in instalatii de incalzire centrala pentru cladiri de locuit si social-culturale, teava avind Dn65 | m  | 185,00 |

|    |       |                                                                                                                                                                                                                            |    |          |
|----|-------|----------------------------------------------------------------------------------------------------------------------------------------------------------------------------------------------------------------------------|----|----------|
|    |       |                                                                                                                                                                                                                            |    |          |
| 35 | IC12D | Teava din otel fara sudura sau sudata longitudinal pentru constructii, montata prin sudura in conducte de distributie, in instalatii de incalzire centrala pentru cladiri de locuit si social-culturale, teava avind Dn80  | m  | 20,00    |
| 36 | CN23E | Vopsitorii de calitate superioara la instalatii functionale, executate cu email alchidic pentru sisteme de incalzire in 2 straturi, pe grund GF-021 in 1 strat, pe conducte avin diametrul exterior pina la 34 mm inclusiv | m  | 1 225,00 |
| 37 | CN23F | Vopsitorii de calitate superioara la instalatii functionale, executate cu email alchidic pentru sisteme de incalzire in 2 straturi, pe grund GF-021 in 1 strat, pe conducte avind diametrul exterior peste 34 mm inclusiv  | m2 | 61,80    |
| 38 | IE03A | Efectuarea probei de etanseitate la presiune a conductelor de alimentare a aparatelor de incalzire (aeroterme, termoconvectoare, covectoare de plinta, etc.) avind diametrul de 3/8" ... 1"                                | m  | 1 100,00 |
| 39 | IE03B | Efectuarea probei de etanseitate la presiune a conductelor de alimentare a aparatelor de incalzire (aeroterme, termoconvectoare, covectoare de plinta, etc.) avind diametrul de 1 1/4" ... 2"                              | m  | 197,00   |
| 40 | IE03C | Efectuarea probei de etanseitate la presiune a conductelor de alimentare a aparatelor de incalzire (aeroterme, termoconvectoare, covectoare de plinta, etc.) avind diametrul de 54 x 3,5 ... 83 x 3,5 mm                   | m  | 205,00   |
| 41 | IE04A | Efectuarea probei de dilatare-contractare si de functionare, a conductelor de alimentare a aparatelor de incalzire (aeroterme, termoconvectoare, covectoare de plinta, etc.) avind diametrul de 3/8" ... 1"                | m  | 1 100,00 |
| 42 | IE04B | Efectuarea probei de dilatare-contractare si de functionare, a conductelor de alimentare a aparatelor de incalzire (aeroterme, termoconvectoare, covectoare de plinta, etc.) avind diametrul de 1 1/4" ... 2"              | m  | 197,00   |

|    |         |                                                                                                                                                                                                                          |     |        |
|----|---------|--------------------------------------------------------------------------------------------------------------------------------------------------------------------------------------------------------------------------|-----|--------|
| 43 | IE04C   | Efectuarea probei de dilatare-contractare si de functionare, a conductelor de alimentare a aparatelor de incalzire (aeroterme, termoconvectoare, covectoare de plinta, etc.) avind diametrul de 54 x 3,5 ... 83 x 3,5 mm | m   | 205,00 |
| 44 | RpIF09A | Izolarea conductelor cu mansoane de izolatia speciala, introduse pe conducte, avind diametrul si grosimea de la Dn=32 x 9 mm                                                                                             | m   | 125,00 |
| 45 | RpIF09A | Izolarea conductelor cu mansoane de izolatia speciala, introduse pe conducte, avind diametrul si grosimea de la Dn=40 x 9 mm                                                                                             | m   | 22,00  |
| 46 | RpIF09A | Izolarea conductelor cu mansoane de izolatia speciala, introduse pe conducte, avind diametrul si grosimea de la Dn=50 x 9 mm                                                                                             | m   | 50,00  |
| 47 | RpIF09A | Izolarea conductelor cu mansoane de izolatia speciala, introduse pe conducte, avind diametrul si grosimea de la Dn=65 x 9 mm                                                                                             | m   | 185,00 |
| 48 | RpIF09A | Izolarea conductelor cu mansoane de izolatia speciala, introduse pe conducte, avind diametrul si grosimea de la Dn=80 x 9 mm                                                                                             | m   | 20,00  |
| 49 | ID04B   | Robinet tip ASV-PV cu mufe pentru instalatii de incalzire central, avind diametrul nominal de 1 1/4"                                                                                                                     | buc | 24,00  |
| 50 | ID04B   | Robinet de reglare ASV-I cu mufe pentru instalatii de incalzire central, avind diametrul nominal de 1 1/4"                                                                                                               | buc | 24,00  |
| 51 | ID06A   | Robinet de aerisire automat pentru instalatii de incalzire centrala, avind diametrul nominal de 1/2"                                                                                                                     | buc | 9,00   |
| 52 | IA18B   | Armatari fine pentru cazanele de incalzire centrala: termomanometru                                                                                                                                                      | buc | 2,00   |
| 53 | ID04B   | Robinet sfera, cu mufe pentru instalatii de incalzire centrala, avind diametrul nominal de 1 1/4"                                                                                                                        | buc | 8,00   |
| 54 | ID04A   | Robinet sfera cu mufe pentru instalatii de incalzire central, avind diametrul nominal de 1/2"                                                                                                                            | buc | 4,00   |

|    |        |                                                                                                                                                                                                                                                                                                                                                      |     |        |
|----|--------|------------------------------------------------------------------------------------------------------------------------------------------------------------------------------------------------------------------------------------------------------------------------------------------------------------------------------------------------------|-----|--------|
| 55 | ID05B  | Robinet cu sertar sau cu ventil si de retinere, cu flansa, pentru instalatiile de incalzire centrala, avind diametrul nominal de 65 mm                                                                                                                                                                                                               | buc | 6,00   |
| 56 | ID05C  | Robinet cu sertar sau cu ventil si de retinere, cu flansa, pentru instalatiile de incalzire centrala, avind diametrul nominal de 80 mm                                                                                                                                                                                                               | buc | 2,00   |
| 57 | IB01A  | Radiatoare din fonta cu coloane libere si sectiune circulara sau coloane unite si sectiune eliptica MC-140x500-0.9 - 0,244 m2/buc - 1321 sectii                                                                                                                                                                                                      | m2  | 322,32 |
| 58 | ID01A  | Robinet cu ventil cu dublu reglaj (tur) pentru instalatii de incalzire central, avind diametrul nominal de 1/2"                                                                                                                                                                                                                                      | buc | 160,00 |
| 59 | ID01A  | Robinet cu ventil cu dublu reglaj (retur) pentru instalatii de incalzire central, avind diametrul nominal de 1/2"                                                                                                                                                                                                                                    | buc | 160,00 |
| 60 | IB20A  | Elemente de sustinere pentru corpuri de incalzire, montat pe zid de caramida.                                                                                                                                                                                                                                                                        | buc | 960,00 |
| 61 | CN23G1 | Vopsitorii de calitate obisnuita la instalatii functionale, executate cu email alchidic (Termolux) pe corpurile radiatoarelor de calorifer                                                                                                                                                                                                           | m2  | 322,32 |
| 62 | IE01C  | Efectuarea probei de etanseitate la presiune a instalatiei de incalzire centrala, avind conducte din otel, cupru, polietilena sau polipropilena, cu corpuri de incalzire, aparate de incalzire, armaturi, distribuitoare, colectoare si vase sau robineti de aerisire, avind suprafata totala a corpurilor de incalzire de 201-500 mp                | m2  | 322,32 |
| 63 | IE02C  | Efectuarea probei de dilatare-contractare si de functionare a instalatiei de incalzire centrala, avind conducte din otel, cupru, polietilena sau polipropilena, cu corpuri de incalzire, aparate de incalzire, armaturi, distribuitoare, colectoare si vase sau robineti de aerisire, avind suprafata totala a corpurilor de incalzire de 201-500 mp | m2  | 322,32 |
| 64 | IE08C  | Spalarea cu apa potabila a instalatiei interioare de incalzire centrala, suprafata totala a corpurilor fiind de 201-500 mp                                                                                                                                                                                                                           | m2  | 322,32 |
|    |        | <b>Capitolul 2. Lucrari de montare</b>                                                                                                                                                                                                                                                                                                               |     |        |

|    |                 |                                                                                                                                                                                                                                                                                                                                                                                                                                                                                                                                                                                                                                                                                                                                            |     |        |
|----|-----------------|--------------------------------------------------------------------------------------------------------------------------------------------------------------------------------------------------------------------------------------------------------------------------------------------------------------------------------------------------------------------------------------------------------------------------------------------------------------------------------------------------------------------------------------------------------------------------------------------------------------------------------------------------------------------------------------------------------------------------------------------|-----|--------|
|    |                 | <b>Capitolul 2.1. Ventilare</b>                                                                                                                                                                                                                                                                                                                                                                                                                                                                                                                                                                                                                                                                                                            |     |        |
| 65 | VC16C           | Montarea agregatului de tratare partiala a aerului in incinta, tip ALTPA, prin aspiratie, filtrare, ventilare, incalzire, racire, refulare avind un debit de aer tratat de 11.000 - 17.000 mc/h                                                                                                                                                                                                                                                                                                                                                                                                                                                                                                                                            | buc | 2,00   |
| 66 | VC16A           | Montarea agregatului de tratare partiala a aerului in incinta, tip ALTPA, prin aspiratie, filtrare, ventilare, incalzire, racire, refulare avind un debit de aer tratat de 3 000 - 7.500 mc/h                                                                                                                                                                                                                                                                                                                                                                                                                                                                                                                                              | buc | 4,00   |
| 67 | VC07A           | Montarea ventilatoarelor axiale, de fereastră, tip VF 315 - VF 900, avind greutatea de 3,6 - 8,2 kg cu motor de 0,25 - 0,55 kw                                                                                                                                                                                                                                                                                                                                                                                                                                                                                                                                                                                                             | buc | 71,00  |
| 68 | VB26A aplicativ | Montare suspape aer                                                                                                                                                                                                                                                                                                                                                                                                                                                                                                                                                                                                                                                                                                                        | buc | 162,00 |
| 69 | 08-03-605-1     | Ventilator (realizarea conexiunelor electrice)                                                                                                                                                                                                                                                                                                                                                                                                                                                                                                                                                                                                                                                                                             | buc | 239,00 |
|    |                 | <b>Capitolul 2.2. Incalzire</b>                                                                                                                                                                                                                                                                                                                                                                                                                                                                                                                                                                                                                                                                                                            |     |        |
| 70 | IC46B           | Distribuitor - colector pentru puncte si centrale termice, montate pe sustinator gata confectionat 125 - 150 mm                                                                                                                                                                                                                                                                                                                                                                                                                                                                                                                                                                                                                            | buc | 2,00   |
|    |                 | <b>Capitolul 3. Utilaj</b>                                                                                                                                                                                                                                                                                                                                                                                                                                                                                                                                                                                                                                                                                                                 |     |        |
|    |                 | <b>Capitolul 3.1. Ventilare</b>                                                                                                                                                                                                                                                                                                                                                                                                                                                                                                                                                                                                                                                                                                            |     |        |
| 71 | pret ofertant   | (II1) Instalatie de refulare cu carcasa executata din tabla zincata grosime 0.9 mm, in executie de montare in exteriorul incaperilor, in carcasa termoizolata, in urmatoarea componenta:<br>1. Calorifer de incalzire a aerului functionare pe agent termic Q=156kW, 80-60*C - 1buc;<br>2. Ventilator de refulare cu motor 5.50kW, 380V, care asigura debitul de aer - 11413 m3/h, 600Pa, randament 80.5% - 1 buc;<br>3.Convertizor de frecventa a motorului<br>4. Automatizare pe baza de procesor Siemens cu display adaugator pentru controlul de la distanta - 1 set;<br>5. Sensor de temperatura pentru incapere, aer exterior, aer refulat si a agentului termic - 1 set;<br>6. Grile exterioara cu dispozitiv de actionare - 2 set; | buc | 1,00   |

|    |               |                                                                                                                                                                                                                                                                                                                                                                                                                                                                                                                                                                                                                                                                                                                                                                                                                                                                                                                                                                                                                                                                                               |     |      |
|----|---------------|-----------------------------------------------------------------------------------------------------------------------------------------------------------------------------------------------------------------------------------------------------------------------------------------------------------------------------------------------------------------------------------------------------------------------------------------------------------------------------------------------------------------------------------------------------------------------------------------------------------------------------------------------------------------------------------------------------------------------------------------------------------------------------------------------------------------------------------------------------------------------------------------------------------------------------------------------------------------------------------------------------------------------------------------------------------------------------------------------|-----|------|
|    |               | <p>7. Sensori de presiune a aerului pentru monitorizarea starii ventilatorului si filtrelor - 1 set (3 buc);</p> <p>8. Sectie cu filtre clasa G de tip buzunar - 1 set;</p> <p>9. Nod de amestecare pentru bateria de incalzire pe baza la dispozitiv de actionare electric - 1 set (смесительный узел);</p> <p>10. Automatica pentru sistemul anti inghet a bateriei de incalzire - 1 set.</p>                                                                                                                                                                                                                                                                                                                                                                                                                                                                                                                                                                                                                                                                                               |     |      |
| 72 | pret ofertant | <p>(B1) Instalatie de aspiratie cu carcasa executata din tabla zincata grosime 0.9 mm, in executie de montare in exteriorul incaperilor, in carcasa termoizolata, in urmatoarea componenta:</p> <p>1. Ventilator de aspiratie cu motor 4.0/7.5 kW, 380V, care asigura debitul de aer - 9500/16700 m3/h, 800Pa, randament 80.0% - 1 buc;</p> <p>2. Convertizor de frecventa - 1 buc;</p> <p>3. Automatizare este combiata cu instalatia П1 - 1 set;</p> <p>4. Grila exterioara cu dispozitiv de actionare electric - 1 set;</p> <p>5. Sensori de presiune a aerului pentru monitorizarea starii ventilatorului - 1 set.</p>                                                                                                                                                                                                                                                                                                                                                                                                                                                                    | buc | 1,00 |
| 73 | pret ofertant | <p>(П2) Instalatie de refulare cu carcasa executata din tabla zincata grosime 0.9 mm, in executie de montare in exteriorul incaperilor, in carcasa termoizolata, in urmatoarea componenta:</p> <p>1. Calorifer de incalzire a aerului functionare pe agent termic Q=25.29kW, 80-60*C - 1buc;</p> <p>2. Ventilator de refulare cu motor 2.20kW, 380V, care asigura debitul de aer - 1800 m3/h, 300Pa, randament 82% - 1 buc;</p> <p>3. Convertizor de frecventa a motorului- 1 buc;</p> <p>4. Automatizare pe baza de procesor Siemens cu display adaugator pentru controlul de la distanta - 1 set;</p> <p>5. Sensor de temperatura pentru incapere, aer exterior, aer refulat si a agentului termic - 1 set;</p> <p>6. Grile exterioara cu dispozitiv de actionare - 2 set;</p> <p>7. Sensori de presiune a aerului pentru monitorizarea starii ventilatorului si filtrelor - 1 set (3 buc);</p> <p>8. Sectie cu filtre clasa G de tip buzunar - 1 set;</p> <p>9. Nod de amestecare pentru bateria de incalzire pe baza la dispozitiv de actionare electric - 1 set (смесительный узел);</p> | buc | 1,00 |



|    |               |                                                                                                                                                                                                                                                                                                                                                                                                                                                                                                                                                                                                                                                                                                                                                                                                                                                                                                                                                                                                                                                                                                                                                                                                                                                                    |     |       |
|----|---------------|--------------------------------------------------------------------------------------------------------------------------------------------------------------------------------------------------------------------------------------------------------------------------------------------------------------------------------------------------------------------------------------------------------------------------------------------------------------------------------------------------------------------------------------------------------------------------------------------------------------------------------------------------------------------------------------------------------------------------------------------------------------------------------------------------------------------------------------------------------------------------------------------------------------------------------------------------------------------------------------------------------------------------------------------------------------------------------------------------------------------------------------------------------------------------------------------------------------------------------------------------------------------|-----|-------|
|    |               | 10. Automatica pentru sistemul anti inghet a bateriei de incalzire - 1 set.                                                                                                                                                                                                                                                                                                                                                                                                                                                                                                                                                                                                                                                                                                                                                                                                                                                                                                                                                                                                                                                                                                                                                                                        |     |       |
| 74 | pret ofertant | <p>(II3, II4, II5) Instalatie de refulare cu carcasa executata din tabla zincata grosime 0.9 mm, in executie de montare in exteriorul incaperilor, in carcasa termoizolata, in urmatoarea componenta:</p> <ol style="list-style-type: none"> <li>1. Calorifer de incalzire a aerului functionare pe agent termic Q=16,86kW, 80-60°C - 1buc;</li> <li>2. Ventilator de refulare cu motor 1,10kW, 380V, care asigura debitul de aer - 500 m<sup>3</sup>/h, 150Pa, randament 77% - 1 buc;</li> <li>3. Convertizor de frecventa a motorului- 1 buc;</li> <li>4. Automatizare pe baza de procesor Siemens cu display adaugator pentru controlul de la distanta - 1 set;</li> <li>5. Sensor de temperatura pentru incapere, aer exterior, aer refulat si a agentului termic - 1 set;</li> <li>6. Grile exterioara cu dispozitiv de actionare - 2 set;</li> <li>7. Sensori de presiune a aerului pentru monitorizarea starii ventilatorului si filtrelor - 1 set (3 buc);</li> <li>8. Sectie cu filtre clasa G de tip buzunar - 1 set;</li> <li>9. Nod de amestecare pentru bateria de incalzire pe baza la dispozitiv de actionare electric - 1 set (смесительный узел);</li> <li>10. Automatica pentru sistemul anti inghet a bateriei de incalzire - 1 set.</li> </ol> | buc | 3,00  |
| 75 | pret ofertant | Ventilatorul pentru conducte rotunde D=125mm, grad de protectie IP 44, 230V/50Hz, 0,27A, 62W, 2480rpm, de tip CK 125 C, in set cu accesoriile de montare necesare                                                                                                                                                                                                                                                                                                                                                                                                                                                                                                                                                                                                                                                                                                                                                                                                                                                                                                                                                                                                                                                                                                  | buc | 4,00  |
| 76 | pret ofertant | Ventilatorul pentru conducte rotunde D=160mm, grad de protectie IP 44, 230V/50Hz, 0,44A, 101W, 2480 rpm de tip CK 160 C, in set cu accesoriile de montare necesare                                                                                                                                                                                                                                                                                                                                                                                                                                                                                                                                                                                                                                                                                                                                                                                                                                                                                                                                                                                                                                                                                                 | buc | 3,00  |
| 77 | pret ofertant | Ventilatorul pentru conducte rotunde D=200mm, grad de protectie IP 44, 230V/50Hz, 0,51A, 115W, 2580 rpm, de tip CK 200 A, in set cu accesoriile de montare necesare                                                                                                                                                                                                                                                                                                                                                                                                                                                                                                                                                                                                                                                                                                                                                                                                                                                                                                                                                                                                                                                                                                | buc | 3,00  |
| 78 | pret ofertant | Ventilatorul pentru conducte rotunde D=200mm, grad de protectie IP 44, 230V/50Hz, 0,71A,                                                                                                                                                                                                                                                                                                                                                                                                                                                                                                                                                                                                                                                                                                                                                                                                                                                                                                                                                                                                                                                                                                                                                                           | buc | 61,00 |

|    |               |                                                                                                                                                                                                           |     |        |
|----|---------------|-----------------------------------------------------------------------------------------------------------------------------------------------------------------------------------------------------------|-----|--------|
|    |               | 165W, 2500 rpm, de tip CK 200 B, in set cu accesoriile de montare necesare                                                                                                                                |     |        |
| 79 | pret ofertant | Ventilatorul pentru conducte rotunde D=315mm, grad de protectie IP 44, 230V/50Hz, 0,84A, 190W, 2465 rpm, de tip CK 315 B, in set cu accesoriile de montare necesare                                       | buc | 1,00   |
| 80 | pret ofertant | Clapeta de incendiu EI90, corpul supapei realizat din tabla zincata, clapeta realizata dintr-o placa izolatoare de var-siliciu cu dispozitiv de actionare electric, montata pe canal sectiune 150x150 mm  | buc | 120,00 |
| 81 | pret ofertant | Clapeta de incendiu EI120, corpul supapei realizat din tabla zincata, clapeta realizata dintr-o placa izolatoare de var-siliciu cu dispozitiv de actionare electric, montata pe canal sectiune 250x300 mm | buc | 6,00   |
| 82 | pret ofertant | Supapa de evacuare a fumului, realizata din tabla zincata, cu dispozitiv de actionare electromagnetice 230V, montata pe perete, cu grila, sectiune 250x300 mm                                             | buc | 36,00  |
|    |               | <b>Capitolul 3.2. Incalzire</b>                                                                                                                                                                           |     |        |
| 83 | pret furnizor | Distribuitor/colector avind Dn=150 mm, cu robineti de sectionare pentru fiecare contur, robineti de dezaerisire, de scurgere a apei, protectia anticoroziva si izolatia termica                           | buc | 2,00   |

**№ 2-1-4 Retele de apeduct si canalizare (85/24.06/2013-1-BK)**

| № crt. | Simbol norme și cod resurse | Denumirea lucrărilor                                                                                                | Unitatea de măsură | Volum |
|--------|-----------------------------|---------------------------------------------------------------------------------------------------------------------|--------------------|-------|
| 1      | 2                           | 3                                                                                                                   | 4                  | 5     |
|        |                             | <b>Capitolul 1. Lucrari de constructie</b><br><b>Capitolul 1.1. Apeduct B1</b>                                      |                    |       |
| 1      | AcA52A                      | Teava din polietilena PE100, SDR11 PN6 pentru conducte de alimentare cu apa montata in sant, cu diametrul de 32 mm. | m                  | 3,00  |
| 2      | SA05B                       | Teava din otel zincata pentru instalatii STAS3262-75, montata in coloane, avind Dn=76.5x4.5 mm                      | m                  | 50,00 |

|    |       |                                                                                                                                                                                                |   |        |
|----|-------|------------------------------------------------------------------------------------------------------------------------------------------------------------------------------------------------|---|--------|
|    |       |                                                                                                                                                                                                |   |        |
| 3  | SA05A | Teava din otel zincata pentru instalatii STAS3262-75, montata in coloane pentru hidranti interiori, la constructii industriale si la cladiri de locuit si social-culturale, avind Dn=60x4.5 mm | m | 60,00  |
| 4  | SA06E | Teava din otel zincata pentru instalatii STAS3262-75, montata in canale de distanta la constructii industriale si cladiri de locuit si social-culturale, avind diametrul de Dn=48x4.0 mm       | m | 6,00   |
| 5  | SA06D | Teava din otel zincata pentru instalatii STAS3262-75, montata in canale de distanta la constructii industriale si cladiri de locuit si social-culturale, avind diametrul de Dn=42.3x4.0 mm     | m | 137,00 |
| 6  | SA04C | Teava din otel zincata pentru instalatii STAS3262-75, montata in conducte de distributie la cladiri de locuit si social-culturale, avind Dn=33.5x4.0mm                                         | m | 39,00  |
| 7  | SA04B | Teava din otel zincata pentru instalatii STAS3262-75, montata in conducte de distributie la cladiri de locuit si social-culturale, avind Dn=26.8x3.2 mm                                        | m | 50,00  |
| 8  | SA07A | Tevi din otel zincate apa-gaz GOST 3262, montata in conducte de legatura la aparate, avind diametrul de 21.3x3.2 mm                                                                            | m | 158,00 |
| 9  | SF01A | Efectuarea probei de etansare la presiune a instalatiei de apa calda sau rece executata din conducte de otel, zincate, pentru instalatii, sudate longitudinal, avind diametrul de 3/8"-2"      | m | 450,00 |
| 10 | SF01B | Efectuarea probei de etansare la presiune a instalatiei de apa calda sau rece executata din conducte de otel, zincate, pentru instalatii, sudate longitudinal, avind diametrul de 2 1/2"-4"    | m | 50,00  |
| 11 | SF01C | Efectuarea probei de etansare la presiune a instalatiei de apa calda sau rece executata din teava din policlorura de vinil tip greu sau din material plastic, avind diametrul de 16-110 mm     | m | 3,00   |

|    |        |                                                                                                                                                                         |      |        |
|----|--------|-------------------------------------------------------------------------------------------------------------------------------------------------------------------------|------|--------|
| 12 | SF02A  | Efectuarea probei de functionare a instalatiei de apa rece executata cu conducte de otel, zincate, pentru instalatii, sudate longitudinal, avind diametrul de 3/8"-2"   | 10 m | 45,00  |
| 13 | SF02B  | Efectuarea probei de functionare a instalatiei de apa rece executata cu conducte de otel, zincate, pentru instalatii, sudate longitudinal, avind diametrul de 2 1/2"-4" | 10 m | 5,00   |
| 14 | SF02C  | Efectuarea probei de functionare a instalatiei de apa rece executata cu teava din policlorura de vinil tip greu sau material plastic, avind diametrul de 16 - 110 mm    | 10 m | 0,30   |
| 15 | SF05A  | Spalarea instalatiei de apa rece sau calda, executata din teava de otel, zincata, avind diametrul de 3/8"-2"                                                            | m    | 450,00 |
| 16 | SF05B  | Spalarea instalatiei de apa rece sau calda, executata din teava de otel, zincata, avind diametrul de 2 1/2"-4"                                                          | m    | 50,00  |
| 17 | SF05C  | Spalarea instalatiei de apa rece sau calda, executata din tevi din material plastic, avind diametrul de 20-75 mm                                                        | m    | 3,00   |
| 18 | AcA31A | Montarea prin sudura electrica a flanselor sau pieselor de legatura, din otel, la capatul tevilor, avind diametrul de 65 mm                                             | buc  | 2,00   |
| 19 | SD08A  | Robinet cu sertar (vana) cu pana din inox, din fonta, cu flanse, avind diametrul nominal de 65 mm                                                                       | buc  | 1,00   |
| 20 | SD07F  | Robinet de trecere cu ventil si mufa, cu sau fara descarcare , pentru teava din otel, avind diametrul de 2"                                                             | buc  | 4,00   |
| 21 | SD07E  | Robinet de trecere cu ventil si mufa, cu sau fara descarcare , pentru teava din otel, avind diametrul de 1 1/2"                                                         | buc  | 3,00   |
| 22 | SD07D  | Robinet de trecere cu ventil si mufa, cu sau fara descarcare , pentru teava din otel, avind diametrul de 1 1/4"                                                         | buc  | 18,00  |
| 23 | SD06C  | Robinet sfera-fluture cu mufa si racord olandez, pentru teava din otel, avind diametrul de 1"                                                                           | buc  | 50,00  |

|    |       |                                                                                                                                                                                                     |     |       |
|----|-------|-----------------------------------------------------------------------------------------------------------------------------------------------------------------------------------------------------|-----|-------|
| 24 | SD06B | Robinet sfera-fluture cu mufa si racord olandez, pentru teava din otel, avind diametrul de 3/4"                                                                                                     | buc | 12,00 |
| 25 | SD06A | Robinet sfera-fluture cu mufa si racord olandez, pentru teava din otel, avind diametrul de 1/2"                                                                                                     | buc | 70,00 |
| 26 | SD06A | Robinet sfera-fluture cu mufa si racord olandez, cu stut pentru conectarea furtunului, pentru teava din otel, avind diametrul de 1/2"                                                               | buc | 7,00  |
| 27 | SB30A | Suporti pentru sustinerea conductelor si pieselor de legatura pentru canalizare, avind greutatea de pina la 2 kg                                                                                    | kg  | 30,00 |
| 28 | CN23F | Vopsitorii de calitate superioara la instalatii functionale, executate cu email alchidic PF-115 in 2 straturi, pe grund GF-021 in 1 strat, pe conducte avin diametrul exterior peste 34 mm inclusiv | m2  | 96,00 |
| 29 | SA08D | Teava de protectie, avind diametrul de 32 mm                                                                                                                                                        | m   | 4,00  |
| 30 | SA08C | Teava de protectie, avind diametrul de 25 mm                                                                                                                                                        | m   | 45,00 |
| 31 | SA08B | Teava de protectie, avind diametrul de 20 mm                                                                                                                                                        | m   | 30,00 |
| 32 | SA08A | Teava de protectie, avind diametrul de 16 mm                                                                                                                                                        | m   | 60,00 |
|    |       | <b>Capitolul 1.2. Sistema T3, T4</b>                                                                                                                                                                |     |       |
| 33 | SA05A | Teava din otel zincata pentru instalatii STAS3262-75, montata in coloane pentru hidranti interiori, la constructii industriale si la cladiri de locuit si social-culturale, avind Dn=60x4.5 mm      | m   | 30,00 |
| 34 | SA06E | Teava din otel zincata pentru instalatii STAS3262-75, montata in canale de distanta la constructii industriale si cladiri de locuit si social-culturale, avind diametrul de Dn=48x4.0 mm            | m   | 20,00 |
| 35 | SA06D | Teava din otel zincata pentru instalatii STAS3262-75, montata in canale de distanta la constructii industriale si cladiri de locuit si social-culturale, avind diametrul de Dn=42.3x4.0 mm          | m   | 60,00 |

|    |       |                                                                                                                                                                                           |      |        |
|----|-------|-------------------------------------------------------------------------------------------------------------------------------------------------------------------------------------------|------|--------|
| 36 | SA04C | Teava din otel zincata pentru instalatii STAS3262-75, montata in conducte de distributie la cladiri de locuit si social-culturale, avind Dn=33.5x4.0mm                                    | m    | 200,00 |
| 37 | SA04B | Teava din otel zincata pentru instalatii STAS3262-75, montata in conducte de distributie la cladiri de locuit si social-culturale, avind Dn=26.8x3.2 mm                                   | m    | 35,00  |
| 38 | SA07A | Tevi din otel zincate apa-gaz GOST 3262, montata in conducte de legatura la aparate, avind diametrul de 21.3x3.2 mm                                                                       | m    | 245,00 |
| 39 | SF01A | Efectuarea probei de etansare la presiune a instalatiei de apa calda sau rece executata din conducte de otel, zincate, pentru instalatii, sudate longitudinal, avind diametrul de 3/8"-2" | m    | 590,00 |
| 40 | SF02A | Efectuarea probei de functionare a instalatiei de apa rece executata cu conducte de otel, zincate, pentru instalatii, sudate longitudinal, avind diametrul de 3/8"-2"                     | 10 m | 59,00  |
| 41 | SF05A | Spalarea instalatiei de apa rece sau calda, executata din teava de otel, zincata, avind diametrul de 3/8"-2"                                                                              | m    | 590,00 |
| 42 | SD07F | Robinet de trecere cu ventil si mufa, cu sau fara descarcare , pentru teava din otel, avind diametrul de 2"                                                                               | buc  | 1,00   |
| 43 | SD07E | Robinet de trecere cu ventil si mufa, cu sau fara descarcare , pentru teava din otel, avind diametrul de 1 1/2"                                                                           | buc  | 1,00   |
| 44 | SD07D | Robinet de trecere cu ventil si mufa, cu sau fara descarcare , pentru teava din otel, avind diametrul de 1 1/4"                                                                           | buc  | 6,00   |
| 45 | SD06C | Robinet sfera-fluture cu mufa si racord olandez, pentru teava din otel, avind diametrul de 1"                                                                                             | buc  | 24,00  |
| 46 | SD06B | Robinet sfera-fluture cu mufa si racord olandez, pentru teava din otel, avind diametrul de 3/4"                                                                                           | buc  | 7,00   |
| 47 | SD06A | Robinet sfera-fluture cu mufa si racord olandez, pentru teava din otel, avind diametrul de 1/2"                                                                                           | buc  | 93,00  |

|    |         |                                                                                                                                                                                                     |     |       |
|----|---------|-----------------------------------------------------------------------------------------------------------------------------------------------------------------------------------------------------|-----|-------|
| 48 | SD06A   | Robinet sfera-fluture cu mufa si racord olandez, cu stut pentru conectarea furtunului, pentru teava din otel, avind diametrul de 1/2"                                                               | buc | 7,00  |
| 49 | SB30A   | Suporti pentru sustinerea conductelor si pieselor de legatura pentru canalizare, avind greutatea de pina la 2 kg                                                                                    | kg  | 30,00 |
| 50 | CN23F   | Vopsitorii de calitate superioara la instalatii functionale, executate cu email alchidic PF-115 in 2 straturi, pe grund GF-021 in 1 strat, pe conducte avin diametrul exterior peste 34 mm inclusiv | m2  | 90,00 |
| 51 | SA08D   | Teava de protectie, avind diametrul de 32 mm                                                                                                                                                        | m   | 4,00  |
| 52 | SA08C   | Teava de protectie, avind diametrul de 25 mm                                                                                                                                                        | m   | 12,00 |
| 53 | SA08B   | Teava de protectie, avind diametrul de 20 mm                                                                                                                                                        | m   | 21,00 |
| 54 | SA08A   | Teava de protectie, avind diametrul de 16 mm                                                                                                                                                        | m   | 42,00 |
| 55 | SD02A   | Baterie amestecatoare pentru baie, cu dus fixa, indiferent de modul de inchidere, inclusiv pentru persoane cu dizabilitati, montata pe pereti din zidarie de caramida sau b.c.a.                    | buc | 2,00  |
| 56 | RpIF09A | Izolarea conductelor cu mansoane de izolatie speciala, din spuma elastometrica pe baza de cauciuc sintetic, introduse pe conducte, de tip ARMAFLEX, avind diametrul si grosimea de la D=63x13 mm    | m   | 30,00 |
| 57 | RpIF09A | Izolarea conductelor cu mansoane de izolatie speciala, din spuma elastometrica pe baza de cauciuc sintetic, introduse pe conducte, de tip ARMAFLEX, avind diametrul si grosimea de la D=48x13 mm    | m   | 20,00 |
| 58 | RpIF09A | Izolarea conductelor cu mansoane de izolatie speciala, din spuma elastometrica pe baza de cauciuc sintetic, introduse pe conducte, de tip ARMAFLEX, avind diametrul si grosimea de la D=42x13 mm    | m   | 7,00  |
|    |         | <b>Capitolul 1.3. Sistema K1</b>                                                                                                                                                                    |     |       |

|    |          |                                                                                                                                                      |     |        |
|----|----------|------------------------------------------------------------------------------------------------------------------------------------------------------|-----|--------|
| 59 | AcA08A   | Montarea in pamint, in exteriorul cladirilor, a tevilor din PP multistrat, SN4, etansate cu garnituri de cauciuc, avind diametrul de 160 mm          | m   | 7,00   |
| 60 | AcA08A   | Montarea in pamint, in exteriorul cladirilor, a tevilor din PP multistrat, SN4, etansate cu garnituri de cauciuc, avind diametrul de 110 mm          | m   | 90,00  |
| 61 | SB08G    | Teava din PVC pentru canalizare, imbinata cu garnitura de cauciuc, montata aparent sau ingropat sub pardoseala, avind diametrul de 160 mm            | m   | 7,00   |
| 62 | SB08E    | Teava din PVC pentru canalizare, imbinata cu garnitura de cauciuc, montata aparent sau ingropat sub pardoseala, avind diametrul de 110 mm            | m   | 530,00 |
| 63 | SB08C    | Teava din PVC pentru canalizare, imbinata cu garnitura de cauciuc, montata aparent sau ingropat sub pardoseala, avind diametrul de 50 mm             | m   | 97,00  |
| 64 | SB09C    | Piesa de legatura din material plastic pentru canalizare, imbinata cu garnitura de cauciuc, avind diametrul de 50 mm                                 | buc | 96,00  |
| 65 | SB09E    | Piesa de legatura din material plastic pentru canalizare, imbinata cu garnitura de cauciuc, avind diametrul de 110 mm                                | buc | 617,00 |
| 66 | SB09G    | Piesa de legatura din material plastic pentru canalizare, imbinata cu garnitura de cauciuc, avind diametrul de 160 mm                                | buc | 22,00  |
| 67 | RpCU05I1 | Executarea strapungerilor pentru conducte sau tiranti in pereti din piatra sau beton armat de 26 - 50 cm, pentru executarea strapungerilor mecanizat | buc | 15,00  |
| 68 | AcA04D   | Montarea in pamint a conductelor din otel, asamblate prin sudura electrica, avind diametrul de 326x6.0 mm                                            | m   | 19,20  |
| 69 | AcA04E   | Montarea in pamint a conductelor din otel, asamblate prin sudura electrica, avind diametrul de 377x6.0 mm                                            | m   | 0,80   |



|    |         |                                                                                                                                                                                                                                            |     |        |
|----|---------|--------------------------------------------------------------------------------------------------------------------------------------------------------------------------------------------------------------------------------------------|-----|--------|
| 70 | AcA04D  | Montarea in pamint a conductelor din otel, asamblate prin sudura electrica, avind diametrul de 277x5.0 mm                                                                                                                                  | m   | 0,80   |
| 71 | RpCU07C | Matarea golurilor in plansee, cu mortar de ciment, dupa instalatii                                                                                                                                                                         | buc | 15,00  |
| 72 | SC07A1  | Vas pentru closet, complet echipat, din semiportelan, portelan sanitar etc. inclusiv pentru persoane cu dizabilitati, asezat pe pardoseala, cu rezervorul de apa montat pe vas, la inaltime sau semiinaltime, avind sifonul interior tip S | buc | 9,00   |
| 73 | SC07B1  | Vas pentru closet, complet echipat, din semiportelan, portelan sanitar etc. inclusiv pentru persoane cu dizabilitati, asezat pe pardoseala, cu rezervorul de apa montat pe vas, la inaltime sau semiinaltime, avind sifonul interior tip P | buc | 1,00   |
| 74 | SC04C   | Lavoar din semiportelan, portelan sanitar etc. inclusiv pentru persoane cu dizabilitati, avind teava de scurgere din material plastic, montat pe pedestal                                                                                  | buc | 19,00  |
| 75 | SD04A   | Baterie amestecatoare cu brat basculant stativa pentru lavoar sau spalator, indiferent de modul de inchidere, inclusiv pentru persoane cu dizabilitati, avind diametrul de 1/2"                                                            | buc | 19,00  |
| 76 | SA40A   | Instalarea mufelor antiincendiare D=110 mm, cu fixare la plafonul planseului cu dibluri                                                                                                                                                    | buc | 145,00 |
| 77 | SB09E   | Supapa de aer din material plastic pentru canalizare, imbinata cu garnitura de cauciuc, avind diametrul de 110 mm, articol HL900N                                                                                                          | buc | 4,00   |
| 78 | SC05B   | Chiuveta din fonta emailata 500x500 mm, avind teava de scurgere din material plastic, montat pe pereti din zidarie de beton                                                                                                                | buc | 2,00   |
| 79 | SB28A   | Sifon pentru masina de cada de baie, avind gratarul din otel inoxidabil, iesire laterala, avind diametrul iesirii de 32 mm.                                                                                                                | buc | 1,00   |
| 80 | SB28B   | Sifon de pardoseala din polipropilena, avind gratarul din otel inoxidabil, avind diametrul iesirii de 110 mm, de tip HL317                                                                                                                 | buc | 2,00   |

|    |        |                                                                                                                                                                                                                                                                             |      |        |
|----|--------|-----------------------------------------------------------------------------------------------------------------------------------------------------------------------------------------------------------------------------------------------------------------------------|------|--------|
| 81 | SB28A  | Sifon pentru masina de spalat, avind gratarul din otel inoxidabil, iesire laterala, avind diametrul iesirii de 32 mm.                                                                                                                                                       | buc  | 3,00   |
| 82 | SB30A  | Suporti pentru sustinerea conductelor si pieselor de legatura pentru canalizare, avind greutatea de pina la 2 kg                                                                                                                                                            | kg   | 50,00  |
| 83 | SF04A  | Efectuarea probei de etanseitate si functionare a instalatiei de canalizare executata din tuburi de fonta, pentru scurgere, teava de policlorura de vinil, neplastifiata, tip usor sau din material plastic, fonta ductila teava avind diametrul de pina la 100 mm inclusiv | 10 m | 71,70  |
| 84 | SF04B  | Efectuarea probei de etanseitate si functionare a instalatiei de canalizare executata din tuburi de fonta, pentru scurgere, teava de policlorura de vinil, neplastifiata, tip usor sau din material plastic, fonta ductila teava avind diametrul de peste 100 mm            | 10 m | 1,40   |
|    |        | <b>Capitolul 1.4. Sistema K3</b>                                                                                                                                                                                                                                            |      |        |
| 85 | AcA08A | Montarea in pamint, in exteriorul cladirilor, a tevilor din PP multistrat, SN4, etansate cu garnituri de cauciuc, avind diametrul de 160 mm                                                                                                                                 | m    | 5,00   |
| 86 | AcA08A | Montarea in pamint, in exteriorul cladirilor, a tevilor din PP multistrat, SN4, etansate cu garnituri de cauciuc, avind diametrul de 110 mm                                                                                                                                 | m    | 50,00  |
| 87 | SB08E  | Teava din PVC pentru canalizare, imbinata cu garnitura de cauciuc, montata aparent sau ingropat sub pardoseala, avind diametrul de 110 mm                                                                                                                                   | m    | 70,00  |
| 88 | SB08C  | Teava din PVC pentru canalizare, imbinata cu garnitura de cauciuc, montata aparent sau ingropat sub pardoseala, avind diametrul de 50 mm                                                                                                                                    | m    | 10,00  |
| 89 | SB09C  | Piesa de legatura din material plastic pentru canalizare, imbinata cu garnitura de cauciuc, avind diametrul de 50 mm                                                                                                                                                        | buc  | 12,00  |
| 90 | SB09E  | Piesa de legatura din material plastic pentru canalizare, imbinata cu garnitura de cauciuc, avind diametrul de 110 mm                                                                                                                                                       | buc  | 142,00 |

|    |       |                                                                                                                                                                                                                                                                             |      |       |
|----|-------|-----------------------------------------------------------------------------------------------------------------------------------------------------------------------------------------------------------------------------------------------------------------------------|------|-------|
|    |       |                                                                                                                                                                                                                                                                             |      |       |
| 91 | SB09G | Piesa de legatura din material plastic pentru canalizare, imbinata cu garnitura de cauciuc, avind diametrul de 160 mm                                                                                                                                                       | buc  | 6,00  |
| 92 | SB28B | Sifon de pardoseala din polipropilena, avind gratarul din otel inoxidabil, avind diametrul iesirii de 110 mm, de tip HL317                                                                                                                                                  | buc  | 10,00 |
| 93 | SA40A | Instalarea mufelor antiincendiare D=110 mm, cu fixare la plafonul planseului cu dibluri                                                                                                                                                                                     | buc  | 10,00 |
| 94 | SB30A | Suporti pentru sustinerea conductelor si pieselor de legatura pentru canalizare, avind greutatea de pina la 2 kg                                                                                                                                                            | kg   | 20,00 |
| 95 | SC05B | Chiuveta din fonta emailata, avind teava de scurgere din material plastic, montat pe pereti din zidarie de beton                                                                                                                                                            | buc  | 7,00  |
| 96 | SD04A | Baterie amestecatoare cu brat basculant stativa pentru lavoar sau spalator, indiferent de modul de inchidere, inclusiv pentru persoane cu dizabilitati, avind diametrul de 1/2"                                                                                             | buc  | 7,00  |
| 97 | SF04A | Efectuarea probei de etanseitate si functionare a instalatiei de canalizare executata din tuburi de fonta, pentru scurgere, teava de policlorura de vinil, neplastifiata, tip usor sau din material plastic, fonta ductila teava avind diametrul de pina la 100 mm inclusiv | 10 m | 13,00 |
| 98 | SF04B | Efectuarea probei de etanseitate si functionare a instalatiei de canalizare executata din tuburi de fonta, pentru scurgere, teava de policlorura de vinil, neplastifiata, tip usor sau din material plastic, fonta ductila teava avind diametrul de peste 100 mm            | 10 m | 0,50  |
|    |       | <b>Capitolul 2. Lucrari de montare</b>                                                                                                                                                                                                                                      |      |       |
|    |       | <b>Capitolul 2.1. Apeduct B1</b>                                                                                                                                                                                                                                            |      |       |
| 99 | SD17B | Hidrant interior, pentru cladiri, cu diametrul de 2", montat pe perete (cu cutie si rama)                                                                                                                                                                                   | buc  | 12,00 |
|    |       | <b>Capitolul 2.2. Sistema T3, T4</b>                                                                                                                                                                                                                                        |      |       |

|     |                 |                                                                                                                                                                                                                                                                                                                                      |     |        |
|-----|-----------------|--------------------------------------------------------------------------------------------------------------------------------------------------------------------------------------------------------------------------------------------------------------------------------------------------------------------------------------|-----|--------|
| 100 | SC09A aplicativ | Montarea panoului de dus din inox (numai manopera)                                                                                                                                                                                                                                                                                   | buc | 104,00 |
|     |                 | <b>Capitolul 2.3. Sistema K1</b>                                                                                                                                                                                                                                                                                                     |     |        |
| 101 | SC02A           | Cada pentru dus (numai manopera)                                                                                                                                                                                                                                                                                                     | buc | 2,00   |
| 102 | SC07B k=3       | Vas pentru closet, complet echipat, din inox. inclusiv toate accesoriile (numai manopera)                                                                                                                                                                                                                                            | buc | 104,00 |
| 103 | SB29D           | Jgheab de pardosea de tip PZ 013 din otel inoxidabil AISI 304, montaj incastat in pardosea, inclusiv gratarul si sifonul de scutgere antivandal (numai manopera)                                                                                                                                                                     | buc | 104,00 |
|     |                 | <b>Capitolul 3. Utilaj</b><br><b>Capitolul 3.1. Apeduct B1</b>                                                                                                                                                                                                                                                                       |     |        |
| 104 | pret furnizor   | Dulap antiincendiar suspendat 840x200x650 (h)                                                                                                                                                                                                                                                                                        | buc | 12,00  |
| 105 | pret furnizor   | Robinet special cu mufa si conexiune rapida pentru hidrant de incendiu Dn=2"                                                                                                                                                                                                                                                         | buc | 12,00  |
| 106 | pret furnizaor  | Furtun pentru hidrant de incendiu dn=2", L=20m                                                                                                                                                                                                                                                                                       | buc | 12,00  |
| 107 | pret furnizor   | Stut de conexiune a furtunului de tip ΓP-50                                                                                                                                                                                                                                                                                          | buc | 24,00  |
| 108 | pret furnizor   | Stut de conexiune de tip ΓM-50                                                                                                                                                                                                                                                                                                       | buc | 12,00  |
| 109 | pret furnizor   | Stut de capat incendiar de tip PC-50                                                                                                                                                                                                                                                                                                 | buc | 12,00  |
| 110 | pret furnizor   | Extinctor OII-5                                                                                                                                                                                                                                                                                                                      | buc | 24,00  |
| 111 |                 | Indicator HIDRANT, autocolant                                                                                                                                                                                                                                                                                                        | buc | 12,00  |
|     |                 | <b>Capitolul 3.2. Sistema T3, T4</b>                                                                                                                                                                                                                                                                                                 |     |        |
| 112 | pret furnizor   | Dus de perete de antivandal pentru o apa premixata. Realizat din tabla de otel inoxidabil. 2 mm si echipat cu un cuier de dus anti-vandal cu economie de energie cu un debit de 9 litri / min. Dotari: buton antivandal cu senzor, electronice, inclusiv electrovalva, furtunuri de conectare si material de montare. Model BSAS 03. | buc | 102,00 |
|     |                 | <b>Capitolul 3.3. Sistema K1</b>                                                                                                                                                                                                                                                                                                     |     |        |

|     |               |                                                                                                                                                                                                                                                                 |     |        |
|-----|---------------|-----------------------------------------------------------------------------------------------------------------------------------------------------------------------------------------------------------------------------------------------------------------|-----|--------|
| 113 | pret furnizor | Cabina pentru dus 900x900 mm, echipata cu sifon si amestecator de apa cu dus                                                                                                                                                                                    | buc | 2,00   |
| 114 | pret furnizor | Set combinat de siguranta din otel inoxidabil grosime 2.0 mm de tip BSK 01.L - toaleta din stinga + chiuveta + fintina, control prin butoane de siguranta cu timp reglabil al debitului de apa, 12 V, 50 Hz si setul de montare                                 | buc | 52,00  |
| 115 | pret furnizor | Set combinat de siguranta din otel inoxidabil grosime 2.0 mm de tip BSK 01.P - toaleta din dreapta + chiuveta + fintina, control prin butoane de siguranta cu timp reglabil al debitului de apa, 12 V, 50 Hz si setul de montare                                | buc | 52,00  |
| 116 | pret furnizor | Jgheab de pardosea de tip PZ 013 din otel inoxidabil AISI 304, montaj incastrat in pardosea, inclusiv gratarul si sifonul de scutgere antivandal. Dimensiunea totala, inclusiv tivurile - 850 (950) x 130 x 100 mm, Dimensiunea gratarului - 791 (891) x 70 mm. | buc | 104,00 |

**№ 2-1-5 Echipament electric de forta / Iluminat electric interior  
(85/24.06/2013-1-EEF/IEI)**

| № crt. | Simbol norme și cod resurse | Denumirea lucrărilor                                                                                         | Unitatea de măsură | Volum    |
|--------|-----------------------------|--------------------------------------------------------------------------------------------------------------|--------------------|----------|
| 1      | 2                           | 3                                                                                                            | 4                  | 5        |
|        |                             | <b>Capitolul 1. Lucrari de constructie</b>                                                                   |                    |          |
| 1      | RpEJ08C                     | Executarea santurilor cu adincimea de pina la 5 cm in pereti din piatra sau beton armat de 5x50 cmp          | m                  | 3 200,00 |
| 2      | RpEJ09D                     | Matarea santurilor in pereti de pina la 50 cmp                                                               | m                  | 3 200,00 |
| 3      | RpCU05G                     | Executarea strapungerilor pentru conducte sau tiranti in pereti din zidarie de caramida de 26 -50 cm grosime | buc                | 120,00   |
| 4      | RpCU07A                     | Matarea golurilor in pereti, cu mortar de ipsos, dupa instalatii sau consolidari                             | buc                | 120,00   |
|        |                             | <b>Capitolul 2. Lucrari de montare</b>                                                                       |                    |          |
|        |                             | <b>Capitolul 2.1. Dulapuri electrice</b>                                                                     |                    |          |
|        |                             | <b>Capitolul 2.1.1. BY</b>                                                                                   |                    |          |

|    |               |                                                                                                                                                           |     |      |
|----|---------------|-----------------------------------------------------------------------------------------------------------------------------------------------------------|-----|------|
| 5  | 08-03-572-5   | Bloc de comanda de executare tip dulap sau punct de distributie (dulap), montat pe perete, inaltime si latime, mm, pina la 1700x1100                      | buc | 1,00 |
| 6  | 08-03-526-3   | Automat mono-, bi-, tripolar, montat pe constructii pe perete sau coloana, curent pina la 250 - BA88-35                                                   | buc | 2,00 |
| 7  | 08-03-521-15  | Intreruptor cu pirghie pe placa cu maneta centrala sau laterala sau manevrare cu bara, montat pe suport metalic, tripolar, curent, pina la 250 A - IIIQ-2 | buc | 2,00 |
| 8  | 08-03-600-2   | Contoare, montate pe suport pregatit, cu trei faze                                                                                                        | buc | 2,00 |
| 9  | 08-01-080-3   | Aparat pentru masurare si protectie, cantitate extremitati conectate pina la:12 - OHC                                                                     | buc | 2,00 |
| 10 | 08-01-053-1   | Transformator de curent, tensiune pina la 10 kV                                                                                                           | buc | 6,00 |
|    |               | <b>Capitolul 2.1.2. ГPIII1</b>                                                                                                                            |     |      |
| 11 | 08-03-572-4   | Bloc de comanda de executare tip dulap sau punct de distributie (dulap), montat pe perete, inaltime si latime, mm, pina la 1200x1000                      | buc | 1,00 |
| 12 | 08-03-521-15  | Intreruptor cu pirghie pe placa cu maneta centrala sau laterala sau manevrare cu bara, montat pe suport metalic, tripolar, curent, pina la 250 A - BP32   | buc | 1,00 |
| 13 | 08-03-526-3   | Automat mono-, bi-, tripolar, montat pe constructii pe perete sau coloana, curent pina la 250 - BA88-35                                                   | buc | 1,00 |
| 14 | 08-03-575-1   | Dispozitiv - intreruptoare automate, separatoare de sarcina                                                                                               | buc | 2,00 |
| 15 | pret furnizor | DIN-Sina zincata L=600 mm                                                                                                                                 | buc | 2,00 |
| 16 | pret furnizor | Sina "N" de fixare pe DIN-Sina 2x7 grupe                                                                                                                  | buc | 1,00 |
| 17 | pret furnizor | Sina "PE" din cupru, gabarit 2, L=418 mm                                                                                                                  | buc | 1,00 |
|    |               | <b>Capitolul 2.1.3. ГPIII2</b>                                                                                                                            |     |      |

|    |               |                                                                                                                                                         |     |       |
|----|---------------|---------------------------------------------------------------------------------------------------------------------------------------------------------|-----|-------|
| 18 | 08-03-572-5   | Bloc de comanda de executare tip dulap sau punct de distributie (dulap), montat pe perete, inaltime si latime, mm, pina la 1700x1100                    | buc | 1,00  |
| 19 | 08-03-521-15  | Intreruptor cu pirghie pe placa cu maneta centrala sau laterala sau manevrare cu bara, montat pe suport metalic, tripolar, curent, pina la 250 A - BP32 | buc | 1,00  |
| 20 | 08-03-526-3   | Automat mono-, bi-, tripolar, montat pe constructii pe perete sau coloana, curent pina la 250 - BA88-35                                                 | buc | 1,00  |
| 21 | 08-03-575-1   | Dispozitiv - intreruptoare automate, separatoare de sarcina                                                                                             | buc | 11,00 |
| 22 | 08-03-575-1   | Dispozitiv - contactor                                                                                                                                  | buc | 1,00  |
| 23 | pret furnizor | DIN-Sina zincata L=600 mm                                                                                                                               | buc | 4,00  |
| 24 | pret furnizor | Sina "N" de fixare pe DIN-Sina 2x7 grupe                                                                                                                | buc | 2,00  |
| 25 | pret furnizor | Sina "PE" din cupru, gabarit 2, L=418 mm                                                                                                                | buc | 2,00  |
|    |               | <b>Capitolul 2.1.4. IIII</b>                                                                                                                            |     |       |
| 26 | 08-03-572-3   | Bloc de comanda de executare tip dulap sau punct de distributie (dulap), montat pe perete, inaltime si latime, mm, pina la 600x600                      | buc | 1,00  |
| 27 | 08-03-575-1   | Dispozitiv - intreruptoare automate, separatoare de sarcina                                                                                             | buc | 8,00  |
| 28 | 08-03-575-1   | Dispozitiv - contactor                                                                                                                                  | buc | 1,00  |
| 29 | pret furnizor | DIN-Sina zincata L=200 mm                                                                                                                               | buc | 4,00  |
| 30 | pret furnizor | Sina "N" de fixare pe DIN-Sina 2x7 grupe                                                                                                                | buc | 2,00  |
| 31 | pret furnizor | Sina "PE" din cupru, gabarit 2, L=418 mm                                                                                                                | buc | 2,00  |
|    |               | <b>Capitolul 2.1.5. IIII1</b>                                                                                                                           |     |       |
| 32 | 08-03-572-4   | Bloc de comanda de executare tip dulap sau punct de distributie (dulap), montat pe perete, inaltime si latime, mm, pina la 1200x1000                    | buc | 1,00  |
| 33 | 08-03-521-15  | Intreruptor cu pirghie pe placa cu maneta centrala sau laterala sau manevrare cu bara,                                                                  | buc | 1,00  |

|    |               |                                                                                                                                                         |     |       |
|----|---------------|---------------------------------------------------------------------------------------------------------------------------------------------------------|-----|-------|
|    |               | montat pe suport metalic, tripolar, curent, pina la 250 A - BP32                                                                                        |     |       |
| 34 | 08-03-575-1   | Dispozitiv - intreruptoare automate, separatoare de sarcina                                                                                             | buc | 19,00 |
| 35 | pret furnizor | DIN-Sina zincata L=600 mm                                                                                                                               | buc | 5,00  |
| 36 | pret furnizor | Sina "N" de fixare pe DIN-Sina 2x7 grupe                                                                                                                | buc | 2,00  |
| 37 | pret furnizor | Sina "PE" din cupru, gabarit 2, L=418 mm                                                                                                                | buc | 2,00  |
|    |               | <b>Capitolul 2.1.6. PIIQ2</b>                                                                                                                           |     |       |
| 38 | 08-03-572-3   | Bloc de comanda de executare tip dulap sau punct de distributie (dulap), montat pe perete, inaltime si latime, mm, pina la 600x600                      | buc | 1,00  |
| 39 | 08-03-575-1   | Dispozitiv - intreruptoare automate, separatoare de sarcina                                                                                             | buc | 9,00  |
|    |               | <b>Capitolul 2.1.7. PIIQ3</b>                                                                                                                           |     |       |
| 40 | 08-03-572-4   | Bloc de comanda de executare tip dulap sau punct de distributie (dulap), montat pe perete, inaltime si latime, mm, pina la 1200x1000                    | buc | 1,00  |
| 41 | 08-03-521-15  | Intreruptor cu pirghie pe placa cu maneta centrala sau laterala sau manevrare cu bara, montat pe suport metalic, tripolar, curent, pina la 250 A - BP32 | buc | 1,00  |
| 42 | 08-03-575-1   | Dispozitiv - intreruptoare automate, separatoare de sarcina                                                                                             | buc | 9,00  |
| 43 | pret furnizor | DIN-Sina zincata L=600 mm                                                                                                                               | buc | 3,00  |
| 44 | pret furnizor | Sina "N" de fixare pe DIN-Sina 2x7 grupe                                                                                                                | buc | 2,00  |
| 45 | pret furnizor | Sina "PE" din cupru, gabarit 2, L=418 mm                                                                                                                | buc | 2,00  |
|    |               | <b>Capitolul 2.1.8. PIIQ4</b>                                                                                                                           |     |       |
| 46 | 08-03-572-3   | Bloc de comanda de executare tip dulap sau punct de distributie (dulap), montat pe perete, inaltime si latime, mm, pina la 600x600                      | buc | 1,00  |
| 47 | 08-03-575-1   | Dispozitiv - intreruptoare automate, separatoare de sarcina                                                                                             | buc | 13,00 |



|    |               |                                                                                                                                    |     |       |
|----|---------------|------------------------------------------------------------------------------------------------------------------------------------|-----|-------|
|    |               | <b>Capitolul 2.1.9. ПЦБ</b>                                                                                                        |     |       |
| 48 | 08-03-572-3   | Bloc de comanda de executare tip dulap sau punct de distributie (dulap), montat pe perete, inaltime si latime, mm, pina la 600x600 | buc | 1,00  |
| 49 | 08-03-575-1   | Dispozitiv - intrerupatoare automate, separatoare de sarcina                                                                       | buc | 8,00  |
|    |               | <b>Capitolul 2.1.10. ПЦДУ1 - ПЦДУ3</b>                                                                                             |     |       |
| 50 | 08-03-572-3   | Bloc de comanda de executare tip dulap sau punct de distributie (dulap), montat pe perete, inaltime si latime, mm, pina la 600x600 | buc | 3,00  |
| 51 | 08-03-575-1   | Dispozitiv - intrerupatoare automate, separatoare de sarcina                                                                       | buc | 63,00 |
|    |               | <b>Capitolul 2.1.11. ПЦБ1</b>                                                                                                      |     |       |
| 52 | 08-03-572-3   | Bloc de comanda de executare tip dulap sau punct de distributie (dulap), montat pe perete, inaltime si latime, mm, pina la 600x600 | buc | 1,00  |
| 53 | 08-03-575-1   | Dispozitiv - intrerupatoare automate, separatoare de sarcina                                                                       | buc | 5,00  |
| 54 | 08-03-575-1   | Dispozitiv - contactor                                                                                                             | buc | 4,00  |
| 55 | pret furnizor | DIN-Sina zincata L=300 mm                                                                                                          | buc | 2,00  |
| 56 | pret furnizor | Sina "N" de fixare pe DIN-Sina 2x7 grupe                                                                                           | buc | 1,00  |
| 57 | pret furnizor | Sina "PE" din cupru, gabarit 2, L=418 mm                                                                                           | buc | 1,00  |
|    |               | <b>Capitolul 2.1.12. ПЦБ2</b>                                                                                                      |     |       |
| 58 | 08-03-572-3   | Bloc de comanda de executare tip dulap sau punct de distributie (dulap), montat pe perete, inaltime si latime, mm, pina la 600x600 | buc | 1,00  |
| 59 | 08-03-575-1   | Dispozitiv - intrerupatoare automate, separatoare de sarcina                                                                       | buc | 7,00  |
| 60 | 08-03-575-1   | Dispozitiv - contactor                                                                                                             | buc | 6,00  |
| 61 | pret furnizor | DIN-Sina zincata L=300 mm                                                                                                          | buc | 2,00  |

|    |               |                                                                                                                                    |     |      |
|----|---------------|------------------------------------------------------------------------------------------------------------------------------------|-----|------|
| 62 | pret furnizor | Sina "N" de fixare pe DIN-Sina 2x7 grupe                                                                                           | buc | 1,00 |
| 63 | pret furnizor | Sina "PE" din cupru, gabarit 2, L=418 mm                                                                                           | buc | 1,00 |
|    |               | <b>Capitolul 2.1.13. III B3</b>                                                                                                    |     |      |
| 64 | 08-03-572-3   | Bloc de comanda de executare tip dulap sau punct de distributie (dulap), montat pe perete, inaltime si latime, mm, pina la 600x600 | buc | 1,00 |
| 65 | 08-03-575-1   | Dispozitiv - intrerupatoare automate, separatoare de sarcina                                                                       | buc | 4,00 |
| 66 | 08-03-575-1   | Dispozitiv - contactor                                                                                                             | buc | 2,00 |
| 67 | pret furnizor | DIN-Sina zincata L=300 mm                                                                                                          | buc | 2,00 |
| 68 | pret furnizor | Sina "N" de fixare pe DIN-Sina 2x7 grupe                                                                                           | buc | 1,00 |
| 69 | pret furnizor | Sina "PE" din cupru, gabarit 2, L=418 mm                                                                                           | buc | 1,00 |
|    |               | <b>Capitolul 2.1.14. III B4</b>                                                                                                    |     |      |
| 70 | 08-03-572-3   | Bloc de comanda de executare tip dulap sau punct de distributie (dulap), montat pe perete, inaltime si latime, mm, pina la 600x600 | buc | 1,00 |
| 71 | 08-03-575-1   | Dispozitiv - intrerupatoare automate, separatoare de sarcina                                                                       | buc | 3,00 |
| 72 | 08-03-575-1   | Dispozitiv - contactor                                                                                                             | buc | 1,00 |
| 73 | pret furnizor | DIN-Sina zincata L=300 mm                                                                                                          | buc | 2,00 |
| 74 | pret furnizor | Sina "N" de fixare pe DIN-Sina 2x7 grupe                                                                                           | buc | 1,00 |
| 75 | pret furnizor | Sina "PE" din cupru, gabarit 2, L=418 mm                                                                                           | buc | 1,00 |
|    |               | <b>Capitolul 2.1.15. III D1</b>                                                                                                    |     |      |
| 76 | 08-03-572-3   | Bloc de comanda de executare tip dulap sau punct de distributie (dulap), montat pe perete, inaltime si latime, mm, pina la 600x600 | buc | 1,00 |
| 77 | 08-03-575-1   | Dispozitiv - intrerupatoare automate, separatoare de sarcina                                                                       | buc | 8,00 |
|    |               | <b>Capitolul 2.1.16. III D2</b>                                                                                                    |     |      |

|    |             |                                                                                                                                    |     |       |
|----|-------------|------------------------------------------------------------------------------------------------------------------------------------|-----|-------|
| 78 | 08-03-572-3 | Bloc de comanda de executare tip dulap sau punct de distributie (dulap), montat pe perete, inaltime si latime, mm, pina la 600x600 | buc | 1,00  |
| 79 | 08-03-575-1 | Dispozitiv - intrerupatoare automate, separatoare de sarcina                                                                       | buc | 8,00  |
|    |             | <b>Capitolul 2.1.17. ИЦД03</b>                                                                                                     |     |       |
| 80 | 08-03-572-3 | Bloc de comanda de executare tip dulap sau punct de distributie (dulap), montat pe perete, inaltime si latime, mm, pina la 600x600 | buc | 1,00  |
| 81 | 08-03-575-1 | Dispozitiv - intrerupatoare automate, separatoare de sarcina                                                                       | buc | 6,00  |
|    |             | <b>Capitolul 2.1.18. ИЦД04</b>                                                                                                     |     |       |
| 82 | 08-03-572-3 | Bloc de comanda de executare tip dulap sau punct de distributie (dulap), montat pe perete, inaltime si latime, mm, pina la 600x600 | buc | 1,00  |
| 83 | 08-03-575-1 | Dispozitiv - intrerupatoare automate, separatoare de sarcina                                                                       | buc | 7,00  |
|    |             | <b>Capitolul 2.1.19. ИЦСБ</b>                                                                                                      |     |       |
| 84 | 08-03-572-3 | Bloc de comanda de executare tip dulap sau punct de distributie (dulap), montat pe perete, inaltime si latime, mm, pina la 600x600 | buc | 1,00  |
| 85 | 08-03-575-1 | Dispozitiv - intrerupatoare automate, separatoare de sarcina                                                                       | buc | 17,00 |
|    |             | <b>Capitolul 2.1.20. ИЦАО</b>                                                                                                      |     |       |
| 86 | 08-03-572-3 | Bloc de comanda de executare tip dulap sau punct de distributie (dulap), montat pe perete, inaltime si latime, mm, pina la 600x600 | buc | 1,00  |
| 87 | 08-03-575-1 | Dispozitiv - intrerupatoare automate, separatoare de sarcina                                                                       | buc | 7,00  |
| 88 | 08-03-575-1 | Dispozitiv - contactor                                                                                                             | buc | 1,00  |
| 89 | 08-01-081-2 | Aparat de comanda - Fotoreleu                                                                                                      | buc | 1,00  |
|    |             | <b>Capitolul 2.1.21. ИЦО1</b>                                                                                                      |     |       |

|     |             |                                                                                                                                    |     |       |
|-----|-------------|------------------------------------------------------------------------------------------------------------------------------------|-----|-------|
| 90  | 08-03-572-3 | Bloc de comanda de executare tip dulap sau punct de distributie (dulap), montat pe perete, inaltime si latime, mm, pina la 600x600 | buc | 1,00  |
| 91  | 08-03-575-1 | Dispozitiv - intrerupatoare automate, separatoare de sarcina                                                                       | buc | 11,00 |
|     |             | <b>Capitolul 2.1.22. IIIQ2</b>                                                                                                     |     |       |
| 92  | 08-03-572-3 | Bloc de comanda de executare tip dulap sau punct de distributie (dulap), montat pe perete, inaltime si latime, mm, pina la 600x600 | buc | 1,00  |
| 93  | 08-03-575-1 | Dispozitiv - intrerupatoare automate, separatoare de sarcina                                                                       | buc | 15,00 |
|     |             | <b>Capitolul 2.1.23. IIIQ3</b>                                                                                                     |     |       |
| 94  | 08-03-572-3 | Bloc de comanda de executare tip dulap sau punct de distributie (dulap), montat pe perete, inaltime si latime, mm, pina la 600x600 | buc | 1,00  |
| 95  | 08-03-575-1 | Dispozitiv - intrerupatoare automate, separatoare de sarcina                                                                       | buc | 12,00 |
|     |             | <b>Capitolul 2.1.24. IIIQ4</b>                                                                                                     |     |       |
| 96  | 08-03-572-3 | Bloc de comanda de executare tip dulap sau punct de distributie (dulap), montat pe perete, inaltime si latime, mm, pina la 600x600 | buc | 1,00  |
| 97  | 08-03-575-1 | Dispozitiv - intrerupatoare automate, separatoare de sarcina                                                                       | buc | 14,00 |
|     |             | <b>Capitolul 2.1.25. IIIQ5</b>                                                                                                     |     |       |
| 98  | 08-03-572-3 | Bloc de comanda de executare tip dulap sau punct de distributie (dulap), montat pe perete, inaltime si latime, mm, pina la 600x600 | buc | 1,00  |
| 99  | 08-03-575-1 | Dispozitiv - intrerupatoare automate, separatoare de sarcina                                                                       | buc | 6,00  |
|     |             | <b>Capitolul 2.1.26. IIIQ31</b>                                                                                                    |     |       |
| 100 | 08-03-572-3 | Bloc de comanda de executare tip dulap sau punct de distributie (dulap), montat pe perete, inaltime si latime, mm, pina la 600x600 | buc | 1,00  |

|     |             |                                                                                                                                    |       |        |
|-----|-------------|------------------------------------------------------------------------------------------------------------------------------------|-------|--------|
| 101 | 08-03-575-1 | Dispozitiv - intrerupatoare automate, separatoare de sarcina                                                                       | buc   | 11,00  |
|     |             | <b>Capitolul 2.1.27. PII32, PII34</b>                                                                                              |       |        |
| 102 | 08-03-572-3 | Bloc de comanda de executare tip dulap sau punct de distributie (dulap), montat pe perete, inaltime si latime, mm, pina la 600x600 | buc   | 2,00   |
| 103 | 08-03-575-1 | Dispozitiv - intrerupatoare automate, separatoare de sarcina                                                                       | buc   | 46,00  |
|     |             | <b>Capitolul 2.1.28. PII33, PII35</b>                                                                                              |       |        |
| 104 | 08-03-572-3 | Bloc de comanda de executare tip dulap sau punct de distributie (dulap), montat pe perete, inaltime si latime, mm, pina la 600x600 | buc   | 2,00   |
| 105 | 08-03-575-1 | Dispozitiv - intrerupatoare automate, separatoare de sarcina                                                                       | buc   | 46,00  |
|     |             | <b>Capitolul 2.1.29. IIIK</b>                                                                                                      |       |        |
| 106 | 08-03-572-3 | Bloc de comanda de executare tip dulap sau punct de distributie (dulap), montat pe perete, inaltime si latime, mm, pina la 600x600 | buc   | 102,00 |
| 107 | 08-03-575-1 | Dispozitiv - intrerupatoare automate, separatoare de sarcina                                                                       | buc   | 408,00 |
| 108 | 08-03-603-1 | Cutie cu transformatori coboritori                                                                                                 | buc   | 102,00 |
|     |             | <b>Capitolul 2.1.30. Degivare</b>                                                                                                  |       |        |
| 109 | 08-03-572-3 | Bloc de comanda de executare tip dulap sau punct de distributie (dulap), montat pe perete, inaltime si latime, mm, pina la 600x600 | buc   | 2,00   |
| 110 | 08-03-575-1 | Dispozitiv - intrerupatoare automate, separatoare de sarcina                                                                       | buc   | 2,00   |
| 111 | 08-01-081-2 | Aparat de comanda - Termostat cu senzor exterior de temperatura                                                                    | buc   | 4,00   |
|     |             | <b>Capitolul 2.2. Cablu, sisteme de pozare cablu, impamintare</b>                                                                  |       |        |
| 112 | 08-02-412-2 | Introducerea conductorilor in tevi si furtunuri metalice pozate: primul conductor monofir sau                                      | 100 m | 57,15  |

|     |               |                                                                                                                                                            |       |          |
|-----|---------------|------------------------------------------------------------------------------------------------------------------------------------------------------------|-------|----------|
|     |               | multifir in impletire comuna, sectiune sumara pina la 6 mm2                                                                                                |       |          |
| 113 | pret furnizor | Cablu BBΓHF-LS-0.66 1x1.5 mm2                                                                                                                              | m.l.  | 3 400,00 |
| 114 | pret furnizor | Cablu BBΓHF-LS-0.66 3x1.5 mm2                                                                                                                              | m.l.  | 2 055,00 |
| 115 | pret furnizor | Cablu de control de tip KBBΓHF(A)-FRLS 4x1.5 mm2                                                                                                           | m.l.  | 240,00   |
| 116 | pret furnizor | Conductor electric tip ПБ 1x4.0 mm2                                                                                                                        | m.l.  | 20,00    |
| 117 | 08-02-412-3   | Introducerea conductorilor in tevi si furtunuri metalice pozate: primul conductor monofir sau multifir in impletire comuna, sectiune sumara pina la 16 mm2 | 100 m | 105,55   |
| 118 | pret furnizor | Cablu BBΓHF-LS-0.66 2x4 mm2                                                                                                                                | m.l.  | 1 325,00 |
| 119 | pret furnizor | Cablu BBΓHF-LS-0.66 3x2.5 mm2                                                                                                                              | m.l.  | 4 730,00 |
| 120 | pret furnizor | Cablu BBΓHF-0.66 3x2.5 mm2                                                                                                                                 | m.l.  | 2 250,00 |
| 121 | pret furnizor | Cablu BBΓHF-LS-0.66 3x4 mm2                                                                                                                                | m.l.  | 1 985,00 |
| 122 | pret furnizor | Cablu BBΓHF-LS-0.66 5x1.5 mm2                                                                                                                              | m.l.  | 35,00    |
| 123 | pret furnizor | Cablu BBΓHF-LS-0.66 5x2.5 mm2                                                                                                                              | m.l.  | 230,00   |
| 124 | 08-02-412-4   | Introducerea conductorilor in tevi si furtunuri metalice pozate: primul conductor monofir sau multifir in impletire comuna, sectiune sumara pina la 35 mm2 | 100 m | 6,27     |
| 125 | pret furnizor | Cablu BBΓHF-LS-0.66 3x6 mm2                                                                                                                                | m.l.  | 17,00    |
| 126 | pret furnizor | Cablu BBΓHF-LS-0.66 5x4 mm2                                                                                                                                | m.l.  | 380,00   |
| 127 | pret furnizor | Cablu BBΓHF(A)-FRLS 5x4 mmp                                                                                                                                | m.l.  | 120,00   |
| 128 | pret furnizor | Cablu BBΓHF-LS-0.66 5x6 mm2                                                                                                                                | m.l.  | 110,00   |
| 129 | 08-02-412-5   | Introducerea conductorilor in tevi si furtunuri metalice pozate: primul conductor monofir sau multifir in impletire comuna, sectiune sumara pina la 70 mm2 | 100 m | 0,45     |
| 130 | pret furnizor | Cablu KBBΓHF(A)-LSL Tx-1 27x1.5 mm2                                                                                                                        | m.l.  | 45,00    |

|     |               |                                                                                                                                                                                                                                                        |       |          |
|-----|---------------|--------------------------------------------------------------------------------------------------------------------------------------------------------------------------------------------------------------------------------------------------------|-------|----------|
| 131 | 08-02-148-1   | Cablu pina la 35 kV in tevi, blocuri si cutii pozate, masa 1 m pina la: 1 kg                                                                                                                                                                           | 100 m | 0,55     |
| 132 | pret furnizor | Cablu BBΓHR-LS-0.66 4x16 mm <sup>2</sup>                                                                                                                                                                                                               | m.l.  | 55,00    |
| 133 | 08-02-148-2   | Cablu pina la 35 kV in tevi, blocuri si cutii pozate, masa 1 m pina la: 2 kg                                                                                                                                                                           | 100 m | 1,56     |
| 134 | pret furnizor | Cablu BBΓHR-LS-0.66 5x10 mm <sup>2</sup>                                                                                                                                                                                                               | m.l.  | 47,00    |
| 135 | pret furnizor | Cablu BBΓHR(A)-FRLS 5x10 mmp                                                                                                                                                                                                                           | m.l.  | 7,00     |
| 136 | pret furnizor | Cablu BBΓHR-LS-0.66 5x16 mm <sup>2</sup>                                                                                                                                                                                                               | m.l.  | 102,00   |
| 137 | 08-02-148-4   | Cablu pina la 35 kV in tevi, blocuri si cutii pozate, masa 1 m pina la: 6 kg                                                                                                                                                                           | 100 m | 0,80     |
| 138 | pret furnizor | Cablu BBΓHR-LS-0.66 5x70 mm <sup>2</sup>                                                                                                                                                                                                               | m.l.  | 50,00    |
| 139 | pret furnizor | Cablu BBΓHR-LS-0.66 5x95 mm <sup>2</sup>                                                                                                                                                                                                               | m.l.  | 30,00    |
| 140 | 08-02-148-5   | Cablu pina la 35 kV in tevi, blocuri si cutii pozate, masa 1 m pina la: 9 kg                                                                                                                                                                           | 100 m | 0,07     |
| 141 | pret furnizor | Cablu BBΓHR-LS-0.66 5x150 mm <sup>2</sup>                                                                                                                                                                                                              | m.l.  | 7,00     |
| 142 | 08-02-146-1   | Cablu pina la 35 kV, fixare cu cleme aplicate, masa 1 m pina la: 0,5 kg                                                                                                                                                                                | 100 m | 0,34     |
| 143 | pret furnizor | Cablu degivrare de tip bifilar (miez dublu conductor), cu manta exterioara XLPE rezistenta la temperaturi pina la +240°C si actionari mecanice. Izolatiia interioara este compusa din FEP+XLPE, IP67, Un=230V, peterea liniara de incalzire - 25W/m.l. | m.l.  | 34,00    |
| 144 | 08-02-409-1   | Teava din vinilplast pe constructii instalate, pe pereti si coloane, fixare cu scoabe, diametru pina la 25 mm                                                                                                                                          | 100 m | 41,60    |
| 145 | pret furnizor | Teava PE p/u electromontaj d=16 mm                                                                                                                                                                                                                     | m.l.  | 1 410,00 |
| 146 | pret furnizor | Teava PE p/u electromontaj d=20 mm                                                                                                                                                                                                                     | m.l.  | 650,00   |
| 147 | pret furnizor | Teava PE p/u electromontaj d=25 mm                                                                                                                                                                                                                     | m.l.  | 2 100,00 |
| 148 | 08-02-409-2   | Teava din vinilplast pe constructii instalate, pe pereti si coloane, fixare cu scoabe, diametru pina la 50 mm                                                                                                                                          | 100 m | 5,35     |

|     |               |                                                                                                                   |       |        |
|-----|---------------|-------------------------------------------------------------------------------------------------------------------|-------|--------|
| 149 | pret furnizor | Teava PE p/u electromontaj d=32 mm                                                                                | m.l.  | 340,00 |
| 150 | pret furnizor | Teava PE p/u electromontaj d=40 mm                                                                                | m.l.  | 150,00 |
| 151 | pret furnizor | Teava PE p/u electromontaj d=50 mm                                                                                | m.l.  | 45,00  |
| 152 | 08-02-409-8   | Teava din vinilplast pe constructii instalate, pe baza pardoselii, diametru 80 mm                                 | 100 m | 0,48   |
| 153 | pret furnizor | Teava PE p/u electromontaj d=80 mm                                                                                | m.l.  | 48,00  |
| 154 | 08-02-396-2   | Canal metalic pe constructii, console, pe ferme si coloane, lungime 3 m                                           | 100 m | 1,53   |
| 155 | pret furnizor | Canal metalic zincat, perforat, pentru cabluri, grosimea 0.7 mm, cu capac cu lacat, sectiune 50x30(h) mm          | m.l.  | 70,00  |
| 156 | pret furnizor | Canal metalic zincat, perforat, pentru cabluri, grosimea 0.7 mm, cu capac cu lacat, sectiune 100x30(h) mm         | m.l.  | 30,00  |
| 157 | pret furnizor | Canal metalic zincat, perforat, pentru cabluri, grosimea 0.7 mm, cu capac cu lacat, sectiune 200x30(h) mm         | m.l.  | 53,00  |
| 158 | pret furnizor | Conector pentru jgheab metalic h=30 mm                                                                            | buc   | 102,00 |
| 159 | pret furnizor | Cot 90" cu capac cu lacat pentru jgheab metalic zincat 300x30(h) mm                                               | buc   | 3,00   |
| 160 | pret furnizor | Scimbare de sectiune canal metalic zincat 300x30 / 200x30 mm cu capac cu lacat                                    | buc   | 3,00   |
| 161 | pret furnizor | Scimbare de sectiune canal metalic zincat 200x30 / 100x30 mm cu capac cu lacat                                    | buc   | 3,00   |
| 162 | 08-02-396-2   | Canal metalic pe constructii, console, pe ferme si coloane, lungime 3 m                                           | 100 m | 0,20   |
| 163 | pret furnizor | Jgheb metalic zincat neperforat, grosime pereti 1.0 mm, cu capac, sectiune 70x70 mm                               | m     | 20,00  |
| 164 | 08-02-472-7   | Conductor de legare la pamint, deschis, pe suporturi de constructii, din otel fisie, sectiune 160 mm <sup>2</sup> | 100 m | 1,60   |



|     |               |                                                                                                                                                                        |         |        |
|-----|---------------|------------------------------------------------------------------------------------------------------------------------------------------------------------------------|---------|--------|
| 165 | 08-02-472-8   | Conductor de legare la pamint, deschis, pe suporturi de constructii, din otel rotund, diametru 6 mm                                                                    | 100 m   | 4,00   |
| 166 | 08-02-472-10  | Conductor de legare la pamint, din conductor de arama izolat, sectiune 10 mm <sup>2</sup> , deschis, pe suporturi de constructie                                       | 100 m   | 3,00   |
| 167 | 08-02-412-3   | Introducerea conductorilor in tevi si furtunuri metalice pozate: primul conductor monofir sau multifir in impletire comuna, sectiune sumara pina la 16 mm <sup>2</sup> | 100 m   | 3,00   |
| 168 | pret furnizor | Conductor electric tip ПБ 1x10 mm <sup>2</sup>                                                                                                                         | m.l.    | 300,00 |
|     |               | <b>Capitolul 2.3. Aparate 230V</b>                                                                                                                                     |         |        |
| 169 | 08-03-594-3   | Corp de iluminat cu lampi luminescente montat separat pe pivoti, cantitate lampi, in corp de iluminat, pina la 4                                                       | 100 buc | 0,56   |
| 170 | pret furnizor | Corp iluminat luminiscent ЛВО-4x18-004, IP20                                                                                                                           | buc     | 56,00  |
| 171 | 08-03-594-1   | Corp de iluminat cu lampi luminescente montat separat pe pivoti, cantitate lampi, in corp de iluminat, 1                                                               | 100 buc | 0,91   |
| 172 | pret furnizor | Corp iluminat luminiscent ЛПП-07В 1x36-311, IP65                                                                                                                       | buc     | 91,00  |
| 173 | pret furnizor | Corp iluminat luminiscent ЛПБ-06В 1x15-033 Альфа-24А, IP20                                                                                                             | buc     | 6,00   |
| 174 | 08-03-594-2   | Corp de iluminat cu lampi luminescente montat separat pe pivoti, cantitate lampi, in corp de iluminat, 2                                                               | 100 buc | 0,47   |
| 175 | pret furnizor | Corp iluminat luminiscent ЛПП-07В 2x36-311, IP65                                                                                                                       | buc     | 47,00  |
| 176 | 08-03-593-5   | Corp de iluminat pentru lampi incandescente de tavan sau de perete, etansat cu fixare cu suruburi sau buloane pentru incaperi cu conditii de mediu grele               | 100 buc | 4,41   |
| 177 | pret furnizor | Corp de iluminat cu lampa incandescenta IP 54 de tip НББ64В-100-019 Selena 32А                                                                                         | buc     | 226,00 |

|     |               |                                                                                                                               |         |        |
|-----|---------------|-------------------------------------------------------------------------------------------------------------------------------|---------|--------|
| 178 | pret furnizor | Corp de iluminat cu lampa incandescenta IP54 de tip HББ64-60-023 Selena 3A                                                    | buc     | 215,00 |
| 179 | pret furnizor | Lampa luminiscenta TL-D, 36W                                                                                                  | buc     | 185,00 |
| 180 | pret furnizor | Lampa luminiscenta ЛБ, 18W                                                                                                    | buc     | 224,00 |
| 181 | pret furnizor | Lampa luminiscenta compacta 15W                                                                                               | buc     | 4,00   |
| 182 | pret furnizor | Lampa incandescenta 100W                                                                                                      | buc     | 226,00 |
| 183 | pret furnizor | Lampa incandescenta 60W                                                                                                       | buc     | 11,00  |
| 184 | pret furnizor | Lampa incandescenta 25W, 36V                                                                                                  | buc     | 204,00 |
| 185 | 08-03-593-10  | Indicatori de iluminat de perete                                                                                              | 100 buc | 0,29   |
| 186 | pret furnizor | Corp iluminat luminiscent cu sursa autonoma de alimentare CCA-1001, cu inscriptia "IESIRE" si indicarea directiei de evacuare | buc     | 29,00  |
| 187 | 08-03-591-10  | Priza de fisa semietansata si etansata, montare aparenta                                                                      | 100 buc | 0,24   |
| 188 | pret furnizor | Priza instalatie deschisa cu legare la pamint, IP44, 16A, 220V                                                                | buc     | 24,00  |
| 189 | 08-03-591-9   | Priza de fisa tip ingropat, la instalatie inchisa, inclusiv doza pentru montare aparate                                       | 100 buc | 3,16   |
| 190 | pret furnizor | Priza instalatie inchisa cu legare la pamint, IP20, 16A, 220V                                                                 | buc     | 316,00 |
| 191 | 08-03-591-11  | Priza de fisa tripolara, montare aparenta                                                                                     | 100 buc | 0,05   |
| 192 | pret furnizor | Priza de forta stationara, 2P+PE, IP20, 16A, 230V                                                                             | buc     | 2,00   |
| 193 | pret furnizor | Priza de forta, 3P+N+PE cu furca, etansata, IP54, 16A, 380V                                                                   | buc     | 3,00   |
| 194 | 08-03-591-2   | Intreruptor cu o clapa, tip ingropat, la instalatie inchisa, inclusiv doza pentru montare aparate                             | 100 buc | 3,91   |
| 195 | pret furnizor | Intrerupator instalatie inchisa cu 1 clapa, IP20, 10A, 220V                                                                   | buc     | 391,00 |

|     |               |                                                                                                                                    |         |        |
|-----|---------------|------------------------------------------------------------------------------------------------------------------------------------|---------|--------|
| 196 | 08-03-591-5   | Intreruptor cu doua clape, tip ingropat, la instalatie inchisa, inclusiv doza pentru montare aparate                               | 100 buc | 0,24   |
| 197 | pret furnizor | Intreruptor instalatie inchisa cu 2 clape, IP20, 10A, 220V                                                                         | buc     | 24,00  |
| 198 | 08-03-591-7   | Comutator tip ingropat, la instalatie inchisa, inclusiv doza pentru montare aparate                                                | 100 buc | 0,04   |
| 199 | pret furnizor | Comutator instalatie inchisa cu 1 clape, IP20, 16A, 220V                                                                           | buc     | 4,00   |
| 200 | 08-03-591-1   | Intreruptor cu o clapa, tip neingropat, montare aparenta                                                                           | 100 buc | 0,15   |
| 201 | pret furnizor | Intreruptor instalatie deschisa cu 1 clapa, IP44, 16A, 220V                                                                        | buc     | 15,00  |
| 202 | 08-03-591-4   | Intreruptor cu doua clape, tip neingropat, montare aparenta                                                                        | 100 buc | 0,02   |
| 203 | pret furnizor | Intreruptor instalatie deschisa cu 2 clape, IP44, 16A, 220V                                                                        | buc     | 2,00   |
| 204 | 08-03-603-1   | Cutie cu transformatori coboritori                                                                                                 | buc     | 2,00   |
| 205 | 10-08-019-01  | Cutie de ramificare pe perete                                                                                                      | buc     | 454,00 |
| 206 | pret furnizor | Doze de derivatie de tip Y-197 YXJ4                                                                                                | buc     | 450,00 |
| 207 | pret furnizor | Cutie de distributie pentru instalatie deschisa KM41237 cu capac IP44                                                              | buc     | 4,00   |
| 208 | 08-03-532-4   | Post de comanda cu butoane, destinatie comuna, montat pe constructie perete sau coloana, cantitatea elementelor postului pina la 3 | buc     | 13,00  |
|     |               | <b>Capitolul 3. Utilaj</b><br><br><b>Capitolul 3.1. Dulapuri electrice</b><br><br><b>Capitolul 3.1.1. BY</b>                       |         |        |
| 209 | pret furnizor | Dulap din metal, IP65, aplicabil, curent 250A, cu izolatori, sine, bare, lacat cu chee, de tip BZUM-TF-02-250                      | buc     | 1,00   |

|     |               |                                                                            |     |      |
|-----|---------------|----------------------------------------------------------------------------|-----|------|
| 210 | pret furnizor | Intrerupator automat de tip VA 88-35, 3P, 35 kA, 50/60 Hz, curent 250 A    | buc | 2,00 |
| 211 | pret furnizor | Intrerupator cu pirghie ПЦ-2, 3P, 250A                                     | buc | 2,00 |
| 212 | pret furnizor | Contor electronic 5A, 380V                                                 | buc | 2,00 |
| 213 | pret furnizor | Limitator de supratensiune, clasa I(B) cu 4 poli                           | buc | 2,00 |
| 214 | pret furnizor | Transformator de curent ТТИ30-250/5 A                                      | buc | 6,00 |
|     |               | <b>Capitolul 3.1.2. ГПЦ1</b>                                               |     |      |
| 215 | pret furnizor | Cofret metalic de tip ПЦМП-4-0 УХЛ3, IP31, dimensiuni 800 x 650 x 250 mm   | buc | 1,00 |
| 216 | pret furnizor | Intrerupator cu pirghie (rubilnic) VR32-400, 400A, 380V, IP33              | buc | 1,00 |
| 217 | pret furnizor | Intrerupator automat de tip VA 88-35, 3P, 35 kA, 50/60 Hz, curent 200 A    | buc | 1,00 |
| 218 | pret furnizor | Automat BA47-100, 3P, 63A, °C°                                             | buc | 1,00 |
| 219 | pret furnizor | Automat BA47-100, 3P, 25A, °C°                                             | buc | 1,00 |
|     |               | <b>Capitolul 3.1.3. ГПЦ2</b>                                               |     |      |
| 220 | pret furnizor | Cofret metalic de tip ПЦМП-7-0, УХЛ3, IP31, dimensiuni 1400 x 650 x 285 mm | buc | 1,00 |
| 221 | pret furnizor | Intrerupator cu pirghie (rubilnic) VR32-400, 400A, 380V, IP33              | buc | 1,00 |
| 222 | pret furnizor | Intrerupator automat de tip VA 88-35, 3P, 35 kA, 50/60 Hz, curent 160 A    | buc | 1,00 |
| 223 | pret furnizor | Automat BA47-100, 3P, 63A, °C°                                             | buc | 1,00 |
| 224 | pret furnizor | Automat BA47-100, 3P, 40A, °C°                                             | buc | 1,00 |
| 225 | pret furnizor | Automat BA47-100, 3P, 25A, °C°                                             | buc | 7,00 |
| 226 | pret furnizor | Automat BA47-100, 1P, 10A, °C°                                             | buc | 2,00 |
| 227 | pret furnizor | Contactator modular de tip КМИ 11811                                       | buc | 1,00 |
|     |               | <b>Capitolul 3.1.4. ЦГП</b>                                                |     |      |

|     |               |                                                                                                        |     |      |
|-----|---------------|--------------------------------------------------------------------------------------------------------|-----|------|
| 228 | pret furnizor | Cofret metalic de tip ШМП-3-0 УХЛ3, IP31, dimensiuni 650 x 500 x 220 mm                                | buc | 1,00 |
| 229 | pret furnizor | Separator de sarcina modular, Un=400V, 3P, In=100A                                                     | buc | 1,00 |
| 230 | pret furnizor | Intrerupator automat tripolar, caracteristica C, In=25A, Un=400V, Icu=4.5A                             | buc | 2,00 |
| 231 | pret furnizor | Intrerupator automat tripolar, caracteristica C, In=16A, Un=400V, Icu=4.5A                             | buc | 4,00 |
| 232 | pret furnizor | Intrerupator automat monopolar, caracteristica C, In=40A, U=230V, Icu=4.5A                             | buc | 1,00 |
| 233 | pret furnizor | Contactator modular de tip КМД 11811                                                                   | buc | 1,00 |
|     |               | <b>Capitolul 3.1.5. ПИЦ1</b>                                                                           |     |      |
| 234 | pret furnizor | Cofret metalic de tip ШМП-5-0-36 УХЛ3, IP31, dimensiuni 1000 x 650 x 285 mm                            | buc | 1,00 |
| 235 | pret furnizor | Intrerupator cu pirghie (rubilnic) VR32-250, 250A, 380V, IP33                                          | buc | 1,00 |
| 236 | pret furnizor | Intrerupator automat de curent diferentiat, tetrapolar, cu caracteristica "AC", In=50 A, 30mA, Un=400V | buc | 3,00 |
| 237 | pret furnizor | Intrerupator automat de curent diferentiat, tetrapolar, cu caracteristica "AC", In=32 A, 30mA, Un=400V | buc | 4,00 |
| 238 | pret furnizor | Intrerupator automat de curent diferentiat, tetrapolar, cu caracteristica "AC", In=25 A, 30mA, Un=400V | buc | 1,00 |
| 239 | pret furnizor | Intrerupator automat de curent diferentiat, tetrapolar, cu caracteristica "AC", In=16 A, 30mA, Un=400V | buc | 2,00 |
| 240 | pret furnizor | Intrerupator automat de curent diferentiat, tetrapolar, cu caracteristica "AC", In=10 A, 30mA, Un=400V | buc | 2,00 |
| 241 | pret furnizor | Intrerupator automat de curent diferentiat, bipolar, cu caracteristica "AC", In=20A, 30mA, Un=230V     | buc | 2,00 |

|     |               |                                                                                                                                                                |     |      |
|-----|---------------|----------------------------------------------------------------------------------------------------------------------------------------------------------------|-----|------|
| 242 | pret furnizor | Intrerupator automat de curent diferentiat, bipolar, cu caracteristica "AC", In=10A, 30mA, Un=230V                                                             | buc | 5,00 |
|     |               | <b>Capitolul 3.1.6. PIII2</b>                                                                                                                                  |     |      |
| 243 | pret furnizor | Tablou de distributie din metal montat aparent pe perete, avind capacitatea de 18 module, IP31, dotat cu lacat si bare de tip DIN - IIIPH-183-1-36-YXJI3, IP31 | buc | 1,00 |
| 244 | pret furnizor | Separator de sarcina modular, Un=400V, 3P, In=25A                                                                                                              | buc | 1,00 |
| 245 | pret furnizor | Intrerupator automat tripolar, caracteristica C, In=10A, Un=400V, Icu=4.5A                                                                                     | buc | 1,00 |
| 246 | pret furnizor | Intrerupator automat monopolar, caracteristica C, In=16A, U=230V, Icu=4.5A                                                                                     | buc | 7,00 |
|     |               | <b>Capitolul 3.1.7. PIII3</b>                                                                                                                                  |     |      |
| 247 | pret furnizor | Cofret metalic de tip IIIPII-4-0 74 Y2, IP54, dimensiuni 800 x 650 x 250 mm                                                                                    | buc | 1,00 |
| 248 | pret furnizor | Intrerupator cu pirghie (rubilnic) VR32-250, 250A, 380V, IP33                                                                                                  | buc | 1,00 |
| 249 | pret furnizor | Intrerupator automat de curent diferentiat, tetrapolar, cu caracteristica "AC", In=63 A, 30mA, Un=400V                                                         | buc | 4,00 |
| 250 | pret furnizor | Intrerupator automat de curent diferentiat, tetrapolar, cu caracteristica "AC", In=50 A, 30mA, Un=400V                                                         | buc | 2,00 |
| 251 | pret furnizor | Intrerupator automat de curent diferentiat, bipolar, cu caracteristica "AC", In=25A, 30mA, Un=230V                                                             | buc | 3,00 |
|     |               | <b>Capitolul 3.1.8. PIII4</b>                                                                                                                                  |     |      |
| 252 | pret furnizor | Tablou de distributie din metal montat aparent pe perete, avind capacitatea de 36 module, IP31, dotat cu lacat si bare de tip DIN - IIIPH-363-1-36-YXJI3, IP31 | buc | 1,00 |
| 253 | pret furnizor | Separator de sarcina modular, Un=400V, 3P, In=63A                                                                                                              | buc | 1,00 |

|     |               |                                                                                                                                                              |     |       |
|-----|---------------|--------------------------------------------------------------------------------------------------------------------------------------------------------------|-----|-------|
| 254 | pret furnizor | Intrerupator automat de curent diferentiat, tetrapolar, cu caracteristica "AC", In=16 A, 30mA, Un=400V                                                       | buc | 1,00  |
| 255 | pret furnizor | Intrerupator automat de curent diferentiat, bipolar, cu caracteristica "AC", In=16A, 30mA, Un=230V                                                           | buc | 7,00  |
| 256 | pret furnizor | Intrerupator automat de curent diferentiat, bipolar, cu caracteristica "AC", In=10A, 30mA, Un=230V                                                           | buc | 4,00  |
|     |               | <b>Capitolul 3.1.9. ПИЦБ</b>                                                                                                                                 |     |       |
| 257 | pret furnizor | Tablou de distributie din metal montat aparent pe perete, avind capacitatea de 24 module, IP31, dotat cu lacat si bare de tip DIN - ПЦРН-243-1-36-УХЛ3, IP31 | buc | 1,00  |
| 258 | pret furnizor | Separator de sarcina modular, Un=400V, 3P, In=25A                                                                                                            | buc | 1,00  |
| 259 | pret furnizor | Intrerupator automat tripolar, caracteristica C, In=20A, Un=400V, Icu=4.5A                                                                                   | buc | 1,00  |
| 260 | pret furnizor | Intrerupator automat tripolar, caracteristica C, In=16A, Un=400V, Icu=4.5A                                                                                   | buc | 2,00  |
| 261 | pret furnizor | Intrerupator automat tripolar, caracteristica C, In=10A, Un=400V, Icu=4.5A                                                                                   | buc | 2,00  |
| 262 | pret furnizor | Intrerupator automat monopolar, caracteristica C, In=10A, U=230V, Icu=4.5A                                                                                   | buc | 2,00  |
|     |               | <b>Capitolul 3.1.10. ПИЦДУ1 - ПИЦДУ3</b>                                                                                                                     |     |       |
| 263 | pret furnizor | Tablou de distributie din metal montat aparent pe perete, avind capacitatea de 36 module, IP31, dotat cu lacat si bare de tip DIN - ПЦРН-363-1-36-УХЛ3, IP31 | buc | 3,00  |
| 264 | pret furnizor | Separator de sarcina modular, Un=400V, 3P, In=25A                                                                                                            | buc | 3,00  |
| 265 | pret furnizor | Intrerupator automat monopolar, caracteristica C, In=4A, U=230V, Icu=4.5A                                                                                    | buc | 60,00 |
|     |               | <b>Capitolul 3.1.11. ПЦБ1</b>                                                                                                                                |     |       |

|     |               |                                                                              |     |      |
|-----|---------------|------------------------------------------------------------------------------|-----|------|
| 266 | pret furnizor | Cofret metalic de tip III MPI-2-0 YXJI3, IP31, dimensiuni 510 x 400 x 220 mm | buc | 1,00 |
| 267 | pret furnizor | Separator de sarcina modular, Un=230V, 1P, In=25A                            | buc | 1,00 |
| 268 | pret furnizor | Intrerupator automat monopolar, caracteristica C, In=4A, U=230V, Icu=4.5A    | buc | 4,00 |
| 269 | pret furnizor | Contactator KM 20-20, 230V                                                   | buc | 4,00 |
|     |               | <b>Capitolul 3.1.12. III B2</b>                                              |     |      |
| 270 | pret furnizor | Cofret metalic de tip III MPI-2-0 YXJI3, IP31, dimensiuni 510 x 400 x 220 mm | buc | 1,00 |
| 271 | pret furnizor | Separator de sarcina modular, Un=230V, 1P, In=25A                            | buc | 1,00 |
| 272 | pret furnizor | Intrerupator automat monopolar, caracteristica C, In=4A, U=230V, Icu=4.5A    | buc | 6,00 |
| 273 | pret furnizor | Contactator KM 20-20, 230V                                                   | buc | 6,00 |
|     |               | <b>Capitolul 3.1.13. III B3</b>                                              |     |      |
| 274 | pret furnizor | Cofret metalic de tip III MPI-2-0 YXJI3, IP31, dimensiuni 510 x 400 x 220 mm | buc | 1,00 |
| 275 | pret furnizor | Separator de sarcina modular, Un=230V, 1P, In=25A                            | buc | 1,00 |
| 276 | pret furnizor | Intrerupator automat tripolar, caracteristica C, In=4A, Un=400V, Icu=4.5A    | buc | 1,00 |
| 277 | pret furnizor | Intrerupator automat monopolar, caracteristica C, In=4A, U=230V, Icu=4.5A    | buc | 2,00 |
| 278 | pret furnizor | Contactator KM 20-20, 230V                                                   | buc | 2,00 |
|     |               | <b>Capitolul 3.1.14. III B4</b>                                              |     |      |
| 279 | pret furnizor | Cofret metalic de tip III MPI-2-0 YXJI3, IP31, dimensiuni 510 x 400 x 220 mm | buc | 1,00 |
| 280 | pret furnizor | Separator de sarcina modular, Un=230V, 1P, In=25A                            | buc | 1,00 |



|     |               |                                                                                                                                                             |     |      |
|-----|---------------|-------------------------------------------------------------------------------------------------------------------------------------------------------------|-----|------|
| 281 | pret furnizor | Intrerupator automat tripolar, caracteristica C, In=4A, Un=400V, Icu=4.5A                                                                                   | buc | 1,00 |
| 282 | pret furnizor | Intrerupator automat monopolar, caracteristica C, In=4A, U=230V, Icu=4.5A                                                                                   | buc | 1,00 |
| 283 | pret furnizor | Contactator KM 20-20, 230V                                                                                                                                  | buc | 1,00 |
|     |               | <b>Capitolul 3.1.15. ЩДЮ1</b>                                                                                                                               |     |      |
| 284 | pret furnizor | Tablou de distributie din metal montat aparent pe perete, avind capacitatea de 12 module, IP31, dotat cu lacat si bare de tip DIN - ЩРН-123-1-36-УХЛ3, IP31 | buc | 1,00 |
| 285 | pret furnizor | Separator de sarcina modular, Un=400V, 3P, In=40A                                                                                                           | buc | 1,00 |
| 286 | pret furnizor | Intrerupator automat monopolar, caracteristica B, In=10A, U=230V, Icu=4.5A                                                                                  | buc | 7,00 |
|     |               | <b>Capitolul 3.1.16. ЩДЮ2</b>                                                                                                                               |     |      |
| 287 | pret furnizor | Tablou de distributie din metal montat aparent pe perete, avind capacitatea de 12 module, IP31, dotat cu lacat si bare de tip DIN - ЩРН-123-1-36-УХЛ3, IP31 | buc | 1,00 |
| 288 | pret furnizor | Separator de sarcina modular, Un=400V, 3P, In=40A                                                                                                           | buc | 1,00 |
| 289 | pret furnizor | Intrerupator automat monopolar, caracteristica B, In=10A, U=230V, Icu=4.5A                                                                                  | buc | 7,00 |
|     |               | <b>Capitolul 3.1.17. ЩДЮ3</b>                                                                                                                               |     |      |
| 290 | pret furnizor | Tablou de distributie din metal montat aparent pe perete, avind capacitatea de 12 module, IP31, dotat cu lacat si bare de tip DIN - ЩРН-123-1-36-УХЛ3, IP31 | buc | 1,00 |
| 291 | pret furnizor | Separator de sarcina modular, Un=400V, 3P, In=40A                                                                                                           | buc | 1,00 |
| 292 | pret furnizor | Intrerupator automat monopolar, caracteristica B, In=10A, U=230V, Icu=4.5A                                                                                  | buc | 5,00 |
|     |               | <b>Capitolul 3.1.18. ЩДЮ4</b>                                                                                                                               |     |      |

|     |               |                                                                                                                                                             |     |       |
|-----|---------------|-------------------------------------------------------------------------------------------------------------------------------------------------------------|-----|-------|
| 293 | pret furnizor | Tablou de distributie din metal montat aparent pe perete, avind capacitatea de 12 module, IP31, dotat cu lacat si bare de tip DIN - ЩРН-123-1-36-УХЛ3, IP31 | buc | 1,00  |
| 294 | pret furnizor | Separator de sarcina modular, Un=400V, 3P, In=40A                                                                                                           | buc | 1,00  |
| 295 | pret furnizor | Intrerupator automat monopolar, caracteristica B, In=10A, U=230V, Icu=4.5A                                                                                  | buc | 6,00  |
|     |               | <b>Capitolul 3.1.19. ЩСБ</b>                                                                                                                                |     |       |
| 296 | pret furnizor | Tablou de distributie din metal montat aparent pe perete, avind capacitatea de 24 module, IP31, dotat cu lacat si bare de tip DIN - ЩРН-243-1-36-УХЛ3, IP31 | buc | 1,00  |
| 297 | pret furnizor | Separator de sarcina modular, Un=400V, 3P, In=40A                                                                                                           | buc | 1,00  |
| 298 | pret furnizor | Intrerupator automat monopolar, caracteristica B, In=10A, U=230V, Icu=4.5A                                                                                  | buc | 16,00 |
|     |               | <b>Capitolul 3.1.20. ЩАО</b>                                                                                                                                |     |       |
| 299 | pret furnizor | Tablou de distributie din metal montat aparent pe perete, avind capacitatea de 18 module, IP31, dotat cu lacat si bare de tip DIN - ЩРН-183-1-36-УХЛ3, IP31 | buc | 1,00  |
| 300 | pret furnizor | Separator de sarcina modular, Un=400V, 3P, In=25A                                                                                                           | buc | 1,00  |
| 301 | pret furnizor | Intrerupator automat monopolar, caracteristica B, In=10A, U=230V, Icu=4.5A                                                                                  | buc | 1,00  |
| 302 | pret furnizor | Intrerupator automat monopolar, caracteristica B, In=6A, U=230V, Icu=4.5A                                                                                   | buc | 5,00  |
| 303 | pret furnizor | Intrerupator crepuscular In=10A, Ue=230V, 2...100Lux, IP65 - ФР-601                                                                                         | buc | 1,00  |
| 304 | pret furnizor | Contactator KM 20-20, 230V                                                                                                                                  | buc | 1,00  |
|     |               | <b>Capitolul 3.1.21. ЩО1</b>                                                                                                                                |     |       |
| 305 | pret furnizor | Tablou de distributie din metal montat aparent pe perete, avind capacitatea de 36 module, IP31,                                                             | buc | 1,00  |

|     |               |                                                                                                                                                              |     |      |
|-----|---------------|--------------------------------------------------------------------------------------------------------------------------------------------------------------|-----|------|
|     |               | dotat cu lacat si bare de tip DIN - ИЦРН-363-1-36-УХЛ3, IP31                                                                                                 |     |      |
| 306 | pret furnizor | Separator de sarcina modular, Un=400V, 3P, In=25A                                                                                                            | buc | 1,00 |
| 307 | pret furnizor | Intrerupator automat de curent diferentiat, bipolar, cu caracteristica "AC", In=16A, 30mA, Un=230V                                                           | buc | 1,00 |
| 308 | pret furnizor | Intrerupator automat de curent diferentiat, bipolar, cu caracteristica "AC", In=10A, 30mA, Un=230V                                                           | buc | 1,00 |
| 309 | pret furnizor | Intrerupator automat de curent diferentiat, bipolar, cu caracteristica "AC", In=16A, 30mA, Un=230V                                                           | buc | 2,00 |
| 310 | pret furnizor | Intrerupator automat monopolar, caracteristica B, In=10A, U=230V, Icu=4.5A                                                                                   | buc | 4,00 |
|     |               | <b>Capitolul 3.1.22. ИЦО2</b>                                                                                                                                |     |      |
| 311 | pret furnizor | Tablou de distributie din metal montat aparent pe perete, avind capacitatea de 36 module, IP31, dotat cu lacat si bare de tip DIN - ИЦРН-363-1-36-УХЛ3, IP31 | buc | 1,00 |
| 312 | pret furnizor | Separator de sarcina modular, Un=400V, 3P, In=25A                                                                                                            | buc | 1,00 |
| 313 | pret furnizor | Intrerupator automat de curent diferentiat, bipolar, cu caracteristica "AC", In=16A, 30mA, Un=230V                                                           | buc | 1,00 |
| 314 | pret furnizor | Intrerupator automat de curent diferentiat, bipolar, cu caracteristica "AC", In=16A, 30mA, Un=230V                                                           | buc | 8,00 |
| 315 | pret furnizor | Intrerupator automat monopolar, caracteristica B, In=10A, U=230V, Icu=4.5A                                                                                   | buc | 5,00 |
|     |               | <b>Capitolul 3.1.23. ИЦО3</b>                                                                                                                                |     |      |
| 316 | pret furnizor | Tablou de distributie din metal montat aparent pe perete, avind capacitatea de 24 module, IP31, dotat cu lacat si bare de tip DIN - ИЦРН-243-1-36-УХЛ3, IP31 | buc | 1,00 |

|     |               |                                                                                                                                                               |     |      |
|-----|---------------|---------------------------------------------------------------------------------------------------------------------------------------------------------------|-----|------|
| 317 | pret furnizor | Separator de sarcina modular, Un=400V, 3P, In=25A                                                                                                             | buc | 1,00 |
| 318 | pret furnizor | Intrerupator automat de curent diferentiat, bipolar, cu caracteristica "AC", In=16A, 30mA, Un=230V                                                            | buc | 2,00 |
| 319 | pret furnizor | Intrerupator automat de curent diferentiat, bipolar, cu caracteristica "AC", In=16A, 30mA, Un=230V                                                            | buc | 4,00 |
| 320 | pret furnizor | Intrerupator automat monopolar, caracteristica B, In=10A, U=230V, Icu=4.5A                                                                                    | buc | 5,00 |
|     |               | <b>Capitolul 3.1.24. ИЦО4</b>                                                                                                                                 |     |      |
| 321 | pret furnizor | Tablou de distributie din metal montat aparent pe perete, avind capacitatea de 36 module, IP31, dotat cu lacat si bare de tip DIN - ИЦPH-363-1-36-YXJI3, IP31 | buc | 1,00 |
| 322 | pret furnizor | Separator de sarcina modular, Un=400V, 3P, In=25A                                                                                                             | buc | 1,00 |
| 323 | pret furnizor | Intrerupator automat de curent diferentiat, bipolar, cu caracteristica "AC", In=16A, 30mA, Un=230V                                                            | buc | 3,00 |
| 324 | pret furnizor | Intrerupator automat de curent diferentiat, bipolar, cu caracteristica "AC", In=16A, 30mA, Un=230V                                                            | buc | 4,00 |
| 325 | pret furnizor | Intrerupator automat monopolar, caracteristica B, In=10A, U=230V, Icu=4.5A                                                                                    | buc | 6,00 |
|     |               | <b>Capitolul 3.1.25. ИЦО5</b>                                                                                                                                 |     |      |
| 326 | pret furnizor | Tablou de distributie din metal montat aparent pe perete, avind capacitatea de 18 module, IP31, dotat cu lacat si bare de tip DIN - ИЦPH-183-1-36-YXJI3, IP31 | buc | 1,00 |
| 327 | pret furnizor | Separator de sarcina modular, Un=400V, 3P, In=25A                                                                                                             | buc | 1,00 |
| 328 | pret furnizor | Intrerupator automat de curent diferentiat, bipolar, cu caracteristica "AC", In=16A, 30mA, Un=230V                                                            | buc | 4,00 |

|     |               |                                                                                                                                                                |     |        |
|-----|---------------|----------------------------------------------------------------------------------------------------------------------------------------------------------------|-----|--------|
| 329 | pret furnizor | Intrerupator automat monopolar, caracteristica B, In=10A, U=230V, Icu=4.5A                                                                                     | buc | 1,00   |
|     |               | <b>Capitolul 3.1.26. PII31</b>                                                                                                                                 |     |        |
| 330 | pret furnizor | Tablou de distributie din metal montat aparent pe perete, avind capacitatea de 18 module, IP31, dotat cu lacat si bare de tip DIN - IIIPH-183-1-36-YXJI3, IP31 | buc | 1,00   |
| 331 | pret furnizor | Intrerupator automat tripolar, caracteristica C, In=32A, Un=400V, Icu=4.5A                                                                                     | buc | 1,00   |
| 332 | pret furnizor | Intrerupator automat monopolar, caracteristica C, In=20A, U=230V, Icu=4.5A                                                                                     | buc | 10,00  |
|     |               | <b>Capitolul 3.1.27. PII32, PII34</b>                                                                                                                          |     |        |
| 333 | pret furnizor | Tablou de distributie din metal montat aparent pe perete, avind capacitatea de 36 module, IP31, dotat cu lacat si bare de tip DIN - IIIPH-363-1-36-YXJI3, IP31 | buc | 2,00   |
| 334 | pret furnizor | Intrerupator automat tripolar, caracteristica C, In=32A, Un=400V, Icu=4.5A                                                                                     | buc | 2,00   |
| 335 | pret furnizor | Intrerupator automat monopolar, caracteristica C, In=20A, U=230V, Icu=4.5A                                                                                     | buc | 44,00  |
|     |               | <b>Capitolul 3.1.28. PII33, PII35</b>                                                                                                                          |     |        |
| 336 | pret furnizor | Tablou de distributie din metal montat aparent pe perete, avind capacitatea de 36 module, IP31, dotat cu lacat si bare de tip DIN - IIIPH-363-1-36-YXJI3, IP31 | buc | 2,00   |
| 337 | pret furnizor | Intrerupator automat tripolar, caracteristica C, In=32A, Un=400V, Icu=4.5A                                                                                     | buc | 2,00   |
| 338 | pret furnizor | Intrerupator automat monopolar, caracteristica C, In=20A, U=230V, Icu=4.5A                                                                                     | buc | 48,00  |
|     |               | <b>Capitolul 3.1.29. IIIK</b>                                                                                                                                  |     |        |
| 339 | pret furnizor | Tablou de distributie din metal montat aparent pe perete, avind capacitatea de 12 module, IP31, dotat cu lacat si bare de tip DIN - IIIPH-123-1-36-YXJI3, IP31 | buc | 102,00 |

|     |               |                                                                                                                                            |     |        |
|-----|---------------|--------------------------------------------------------------------------------------------------------------------------------------------|-----|--------|
| 340 | pret furnizor | Intrerupator automat monopolar, caracteristica B, In=6A, U=230V, Icu=4.5A                                                                  | buc | 204,00 |
| 341 | pret furnizor | Intrerupator automat de curent diferentiat, bipolar, cu caracteristica "AC", In=16A, 30mA, Un=230V                                         | buc | 102,00 |
| 342 | pret furnizor | Intrerupator automat monopolar, caracteristica B, In=2A, U=230V, Icu=4.5A                                                                  | buc | 102,00 |
| 343 | pret furnizor | Transformator de coborire pe bara DIN, tensiunea primara 230V, tensiunea secundara 12V de tip ELCTM30/12V sau similar                      | buc | 102,00 |
|     |               | <b>Capitolul 3.1.30. Degivare</b>                                                                                                          |     |        |
| 344 | pret furnizor | Boxa din material plastic 4 module, IP31                                                                                                   | buc | 2,00   |
| 345 | pret furnizor | Intrerupator automat tripolar, caracteristica C, In=50A, Un=400V, Icu=4.5A                                                                 | buc | 2,00   |
| 346 | pret furnizor | Termostat cu senzor exterior de temperatura pentru sistemele de incalzire/degivrare prin cablu IP44, buton on/off oncorporat - Devireg 610 | buc | 4,00   |
|     |               | <b>Capitolul 3.2. Aparate 230V</b>                                                                                                         |     |        |
| 347 | pret furnizor | Tablou cu transformator de coborire IP54, tensiunea primara 230V, tensiunea secundara 36V, puterea 250VA, de tip ЯТП-250-220/36            | buc | 2,00   |
| 348 | pret furnizor | Cutie pentru instalarea butoanelor de comanda, pentru 2 locuri de tip КП102, IP 20                                                         | buc | 13,00  |
| 349 | pret furnizor | Buton SB-7, d=22 mm                                                                                                                        | buc | 26,00  |

**№ 2-1-6 Semnalizare de paza automata (85/24.06/2013-1-SPA)**

| № crt. | Simbol norme și cod resurse | Denumirea lucrărilor                                                                                | Unitatea de măsură | Volum    |
|--------|-----------------------------|-----------------------------------------------------------------------------------------------------|--------------------|----------|
| 1      | 2                           | 3                                                                                                   | 4                  | 5        |
|        |                             | <b>Capitolul 1. Lucrari de constructie</b>                                                          |                    |          |
| 1      | RpEJ08C                     | Executarea santurilor cu adincimea de pina la 5 cm in pereti din piatra sau beton armat de 5x50 cmp | m                  | 1 600,00 |

|    |               |                                                                                                                                                                         |       |          |
|----|---------------|-------------------------------------------------------------------------------------------------------------------------------------------------------------------------|-------|----------|
| 2  | RpEJ09D       | Matarea santurilor in pereti de pina la 50 cmp                                                                                                                          | m     | 1 600,00 |
| 3  | RpCU05D1      | Executarea strapungerilor pentru conducte sau tiranti in pereti din zidarie de caramida, de 16 - 25 cm grosime, pentru executarea strapungerilor mecanizat              | buc   | 300,00   |
| 4  | RpCU05G       | Executarea strapungerilor pentru conducte sau tiranti in pereti din zidarie de caramida de 26 -50 cm grosime                                                            | buc   | 200,00   |
| 5  | RpCU07A       | Matarea golurilor in pereti, cu mortar de ipsos, dupa instalatii sau consolidari                                                                                        | buc   | 500,00   |
|    |               | <b>Capitolul 2. Lucrari de montare</b>                                                                                                                                  |       |          |
| 6  | 10-06-037-05  | Dulapuri, cutii si doze pentru instalatii prin tevi: Dulap de perete, marime, mm, pina la: 640x840                                                                      | buc   | 7,00     |
| 7  | 10-08-001-02  | Concentrator: bloc de baza pentru 20 raze - Dispositiv logic pentru paza cu 256 zone de securitate                                                                      | buc   | 1,00     |
| 8  | 10-08-001-11  | Aparate receptoare: Dispozitive intermediare - Placa de expansiune cu 8 zone                                                                                            | buc   | 22,00    |
| 9  | 10-08-003-03  | Dispozitive de ultrasunet: Sursa de alimentare de rezerva                                                                                                               | buc   | 7,00     |
| 10 | 10-01-039-06  | Piese diverse: Acumulator                                                                                                                                               | buc   | 7,00     |
| 11 | 10-08-001-13  | Aparate receptoare: Tastatura pentru administrarea sistemii                                                                                                             | buc   | 1,00     |
| 12 | 10-08-002-04  | Avertizoare "SPA" automate: de contact magnetic la deschiderea usilor                                                                                                   | buc   | 126,00   |
| 13 | 10-01-039-06  | Buton de apel, cu pregatire loc de montare                                                                                                                              | buc   | 68,00    |
| 14 | 08-02-409-1   | Teava din vinilplast pe constructii instalate, pe pereti si coloane, fixare cu scoabe, diametru pina la 25 mm                                                           | 100 m | 85,50    |
| 15 | pret furnizor | Teava corugata U-PVC, 750N, d=20 mm                                                                                                                                     | m.l.  | 8 550,00 |
| 16 | 08-02-412-1   | Introducerea conductorilor in tevi si furtunuri metalice pozate: primul conductor monofir sau multifir in impletire comuna, sectiune sumara pina la 2,5 mm <sup>2</sup> | 100 m | 83,00    |

|    |               |                                                                                                                                                                       |       |          |
|----|---------------|-----------------------------------------------------------------------------------------------------------------------------------------------------------------------|-------|----------|
| 17 | pret furnizor | Cablu de semnalizare cu 4 conductoare din cupru cu sectiunea 0,5 mm <sup>2</sup> , cu izolatie fara halogen - C.A.-HF                                                 | m.l.  | 8 300,00 |
| 18 | 08-02-412-2   | Introducerea conductorilor in tevi si furtunuri metalice pozate: primul conductor monofir sau multifir in impletire comuna, sectiune sumara pina la 6 mm <sup>2</sup> | 100 m | 6,50     |
| 19 | pret furnizor | Cablu de alimentare din cupru cu 3 conductori, cu sectiunea min.=1.0mm <sup>2</sup> , de tip FRHF (conform ГOCT 31565-2012)                                           | m.l.  | 130,00   |
| 20 | pret furnizor | Cablu cu conductoare din cupru 2x2x4, 24 AWG, Cat.6, cu ecran - FTP Cat6 - 4pairs 24AWG                                                                               | m.l.  | 200,00   |
| 21 | pret furnizor | Cablu cu conductoare din cupru 2x2x4, 24 AWG, Cat. 6, cu ecran, outdoor - FTP 4PR 24AWG, Cat6                                                                         | m.l.  | 220,00   |
|    |               | <b>Capitolul 3. Utilaj</b>                                                                                                                                            |       |          |
| 22 | pret ofertant | Dulap din metal pentru dispozitiv logic cu gab. min. 370 mm x 330 mm. cu cheie IP31, inclusiv elementele de montare                                                   | buc   | 1,00     |
| 23 | pret ofertant | Dulap din metal pentru placa de expansiune cu gab. min. 370 mm x 330 mm. cu cheie IP31, inclusiv elementele de montare                                                | buc   | 6,00     |
| 24 | pret ofertant | Dispozitiv logic pentru paza cu 256 zone de securitate, 12 V, 200 mA (de tip INTEGRA 256 Plus, "Satel")                                                               | buc   | 1,00     |
| 25 | pret ofertant | Placa de expansiune cu 8 zone 35/80 mA, fara sursa de alimentare (de tip INT-E, "Satel")                                                                              | buc   | 22,00    |
| 26 | pret ofertant | Sursa de alimentare 12 V, 6 A, in dulap din metal (de tip APS-612, "Satel")                                                                                           | buc   | 7,00     |
| 27 | pret ofertant | Acumulator 12V 7A/h                                                                                                                                                   | buc   | 7,00     |
| 28 | pret ofertant | Tastatura pentru administrarea sistemii, 60/110 mA (de tip INT-KLFR-SSW, "Satel")                                                                                     | buc   | 1,00     |
| 29 | pret ofertant | Contact magnetic pentru starea usii, metalic                                                                                                                          | buc   | 126,00   |



|    |               |                                                    |     |       |
|----|---------------|----------------------------------------------------|-----|-------|
| 30 | pret ofertant | Buton de alarma, in corp din metal, cu cheie, IK10 | buc | 68,00 |
|----|---------------|----------------------------------------------------|-----|-------|

**№ 2-1-7 Semnalizare de incendiu (85/24.06/2013-1-SI)**

| № crt. | Simbol norme și cod resurse | Denumirea lucrărilor                                                                                                                                       | Unitatea de măsură | Volum  |
|--------|-----------------------------|------------------------------------------------------------------------------------------------------------------------------------------------------------|--------------------|--------|
| 1      | 2                           | 3                                                                                                                                                          | 4                  | 5      |
|        |                             | <b>Capitolul 1. Lucrari de constructie</b>                                                                                                                 |                    |        |
| 1      | RpEJ08C                     | Executarea santurilor cu adincimea de pina la 5 cm in pereti din piatra sau beton armat de 5x50 cmp                                                        | m                  | 360,00 |
| 2      | RpEJ09D                     | Matarea santurilor in pereti de pina la 50 cmp                                                                                                             | m                  | 360,00 |
| 3      | RpCU05D1                    | Executarea strapungerilor pentru conducte sau tiranti in pereti din zidarie de caramida, de 16 - 25 cm grosime, pentru executarea strapungerilor mecanizat | buc                | 600,00 |
| 4      | RpCU05G                     | Executarea strapungerilor pentru conducte sau tiranti in pereti din zidarie de caramida de 26 -50 cm grosime                                               | buc                | 40,00  |
| 5      | RpCU07A                     | Matarea golurilor in pereti, cu mortar de ipsos, dupa instalatii sau consolidari                                                                           | buc                | 640,00 |
|        |                             | <b>Capitolul 2. Lucrari de montare</b>                                                                                                                     |                    |        |
| 6      | 08-03-573-4                 | Dulap (pupitru) de comanda suspendat, inaltime, latime si adincime, mm, pina la 600x600x350                                                                | buc                | 1,00   |
| 7      | 10-08-001-01                | Aparate receptoare: Dispozitive "SI" de receptie si control, de demarare. Concentrator: bloc de baza pentru 10 raze                                        | buc                | 1,00   |
| 8      | 10-01-039-06                | Piese diverse: Modul cu 2 bucle de detectie                                                                                                                | buc                | 3,00   |
| 9      | 10-01-039-06                | Piese diverse: Modul cu 4 iesiri de tip releu                                                                                                              | buc                | 2,00   |
| 10     | 10-01-039-06                | Piese diverse: Modul de comunicare RS485                                                                                                                   | buc                | 1,00   |
| 11     | 10-01-039-06                | Piese diverse: Acumulator capsulat                                                                                                                         | buc                | 4,00   |
| 12     | 10-08-003-03                | Dispozitive de ultrasunet: Sursa de alimentare de rezerva                                                                                                  | buc                | 2,00   |

|    |                       |                                                                                                                                                                                   |         |          |
|----|-----------------------|-----------------------------------------------------------------------------------------------------------------------------------------------------------------------------------|---------|----------|
| 13 | 10-01-039-06          | Piese diverse: Modul adresabil                                                                                                                                                    | buc     | 8,00     |
| 14 | 10-08-002-02          | Avertizoare "SI" automate: de fum, inclusiv soclul pentru detector si cutia suplimentara pentru montare detector                                                                  | buc     | 167,00   |
| 15 | 10-08-002-01          | Avertizoare "SI" automate: termic, inclusiv soclul pentru detector si cutia suplimentara pentru montare detector                                                                  | buc     | 115,00   |
| 16 | 08-03-591-3 aplicabil | Declansator manual de alarma de incendiu                                                                                                                                          | 100 buc | 0,22     |
| 17 | 08-03-593-10          | Indicatori de iluminat de perete - Semnalizator optic si acustic                                                                                                                  | 100 buc | 0,05     |
| 18 | 10-04-066-06          | Aparataj de perete: Tablou informativ                                                                                                                                             | buc     | 5,00     |
| 19 | 08-02-409-1           | Teava din vinilplast pe constructii instalate, pe pereti si coloane, fixare cu scoabe, diametru pina la 25 mm                                                                     | 100 m   | 26,00    |
| 20 | pret furnizor         | Teava corugata U-PVC, 750N, d=20 mm                                                                                                                                               | m.l.    | 2 600,00 |
| 21 | 08-02-412-1           | Introducerea conductorilor in tevi si furtunuri metalice pozate: primul conductor monofir sau multifir in impletire comuna, sectiune sumara pina la 2,5 mm <sup>2</sup>           | 100 m   | 31,00    |
| 22 | pret furnizor         | Cablu pentru semnalizarea antiincendiu, cu 2 conductori, cu sectiunea S=0,8 mm <sup>2</sup> , ГOCT 31565-2012, cu o limita de rezistenta la foc de cel putin 30 minute, FE180 E30 | m.l.    | 100,00   |
| 23 | pret furnizor         | Cablu pentru semnalizarea antiincendiu, cu 2 conductori, cu sectiunea S=1,0 mm <sup>2</sup> , ГOCT 31565-2012, cu o limita de rezistenta la foc de cel putin 30 minute, FE180 E30 | m.l.    | 3 000,00 |
| 24 | 08-02-412-2           | Introducerea conductorilor in tevi si furtunuri metalice pozate: primul conductor monofir sau multifir in impletire comuna, sectiune sumara pina la 6 mm <sup>2</sup>             | 100 m   | 2,00     |
| 25 | pret furnizor         | Cablu FTP Cat6-4x2x0,5                                                                                                                                                            | m.l.    | 200,00   |
| 26 | CK30A aplicabil       | Capac de protectie din metal pentru detectoare de fum in celule fixata cu suruburi antivandal                                                                                     | buc     | 104,00   |

|    |               |                                                                                                                                                        |     |        |
|----|---------------|--------------------------------------------------------------------------------------------------------------------------------------------------------|-----|--------|
| 27 | 10-06-068-14  | Reglarea sistemului de control si dirijare, instalarea sistemului de operare, asigurarii de program                                                    | buc | 1,00   |
|    |               | <b>Capitolul 3. Utilaj</b>                                                                                                                             |     |        |
| 28 | pret ofertant | Dispozitiv logic - centrala detectie incendiu adresabila modulara, cu LCD panou frontal si cu protocol printer, U = 24 V (de tip PREVIDIA Max, "INIM") | buc | 1,00   |
| 29 | pret ofertant | Modul cu 2 bucle de detectie pentru centrala de incendiu (de tip IFM2L, "INIM")                                                                        | buc | 3,00   |
| 30 | pret ofertant | Modul cu 4 iesiri de tip releu, pentru instalarea in centrala de incendiu (de tip IFM4R, INIM)                                                         | buc | 2,00   |
| 31 | pret ofertant | Modul de comunicare RS485, pentru instalarea in centrala de incendiu (de tip IFMNET, INIM)                                                             | buc | 1,00   |
| 32 | pret ofertant | Acumulator capsulat 12 V/17 Ah                                                                                                                         | buc | 2,00   |
| 33 | pret ofertant | Sursa de alimentare de rezerva pentru dispozitiv logic, 2A, 24V, EN 54                                                                                 | buc | 1,00   |
| 34 | pret ofertant | Sursa de alimentare de rezerva 24 V, 4A, pentru instalarea min. 2 baterii 12 V/17 Ah, EN54                                                             | buc | 1,00   |
| 35 | pret ofertant | Scut metalic pentru instalarea centrala detectie incendiu, IP31                                                                                        | buc | 1,00   |
| 36 | pret ofertant | Modul adresabil cu o intrare si o iesire supervizata (de tip EM312SR, INIM)                                                                            | buc | 8,00   |
| 37 | pret ofertant | Detector de fum, adresabil (de tip ED100, INIM)                                                                                                        | buc | 167,00 |
| 38 | pret ofertant | Detector de temperatura, adresabil (de tip ED200, INIM)                                                                                                | buc | 115,00 |
| 39 | pret ofertant | Soclu pentru detectoare (de tip EB0010, INIM)                                                                                                          | buc | 282,00 |
| 40 | pret ofertant | Cutie suplimentara pentru instalarea detectoarele (de tip EB0030, INIM)                                                                                | buc | 282,00 |
| 41 | pret ofertant | Declansator manual de alarma de incendiu, adresabil (de tip EC0020, INIM)                                                                              | buc | 22,00  |

|    |               |                                                                                                    |     |        |
|----|---------------|----------------------------------------------------------------------------------------------------|-----|--------|
| 42 | pret ofertant | Semnalizator optic si acustic, culoare rosie, adresabila, 101 dB, 0.08/20 mA (de tip ES2020, INIM) | buc | 5,00   |
| 43 | pret ofertant | Tablou informativ (de tip FPMCPU, INIM)                                                            | buc | 5,00   |
| 44 | pret ofertant | Carcas de protectie pentru detectoarele in celule                                                  | buc | 104,00 |
| 45 | pret ofertant | Soft pentru administrarea sistemului in set cu licenta                                             | SET | 1,00   |

**№ 2-1-8 Comunicatii radio (85/24.06/2013-1-TS)**

| № crt. | Simbol norme și cod resurse | Denumirea lucrărilor                                                                                | Unitatea de măsură | Volum |
|--------|-----------------------------|-----------------------------------------------------------------------------------------------------|--------------------|-------|
| 1      | 2                           | 3                                                                                                   | 4                  | 5     |
|        |                             | <b>Capitolul 1. Lucrari de montare</b>                                                              |                    |       |
| 1      | 10-04-087-07                | Utilaj de centrala: Repeater + LAN Interface + Duplexer                                             | set                | 1,00  |
| 2      | 10-04-101-06 adoptat        | Montare Tapper si Splitter                                                                          | buc                | 3,00  |
| 3      | 10-07-001-02                | Antena                                                                                              | buc                | 3,00  |
| 4      | 11-04-022-01                | Conector de priza cu fasonarea cablului cu conductori ecranizati: RF cable and connectors           | buc                | 1,00  |
| 5      | 10-08-003-03                | Dispozitive - Power supply                                                                          | buc                | 1,00  |
| 6      | 10-04-087-07                | Utilaj de centrala: Utilajului pentru Mobile/Fixed radio                                            | set                | 1,00  |
| 7      | 10-06-068-14                | Reglarea sistemului de control si dirijare, instalarea sistemului de operare, asigurarii de program | buc                | 1,00  |
|        |                             | <b>Capitolul 2. Utilaj</b>                                                                          |                    |       |
| 8      | pret furnizor               | Repeater DMR UHF (de tip TKR-D810E)                                                                 | set                | 1,00  |
| 9      | pret furnizor               | LAN Interface (de tip KTI-5)                                                                        | set                | 1,00  |
| 10     | pret furnizor               | Duplexer UHF                                                                                        | set                | 1,00  |
| 11     | pret furnizor               | Fixed antenna UHF 400-450 Mhz, exterior                                                             | set                | 1,00  |

|    |               |                                                                                                                                                                                                                                                                                      |     |       |
|----|---------------|--------------------------------------------------------------------------------------------------------------------------------------------------------------------------------------------------------------------------------------------------------------------------------------|-----|-------|
| 12 | pret furnizor | Indoor antenna UHF 400-450 Mhz, interior                                                                                                                                                                                                                                             | set | 2,00  |
| 13 | pret furnizor | Tapper 1/3                                                                                                                                                                                                                                                                           | set | 1,00  |
| 14 | pret furnizor | Splitter 1/2                                                                                                                                                                                                                                                                         | set | 1,00  |
| 15 | pret furnizor | RF cable and connectors, L=30m (de tip FSJ4RK-50B 1/2" Superflex, Fire Retardant Heliax Coax Cable)                                                                                                                                                                                  | set | 1,00  |
| 16 | pret furnizor | Power supply, 13,5V, 15A                                                                                                                                                                                                                                                             | set | 1,00  |
| 17 | pret furnizor | Programming software for Repeaters + Programming cable for Repeaters (de tip KPG-174D + KPG-46UM)                                                                                                                                                                                    | set | 1,00  |
| 18 | pret furnizor | Remote monitoring software (de tip KPG-149)                                                                                                                                                                                                                                          | set | 1,00  |
| 19 | pret furnizor | Licente pentru administrarea sistemii, set pentru Dispecer/operator (kas 20 IP Pack+KWD20C lm + KWD-20S VR)                                                                                                                                                                          | set | 1,00  |
| 20 | pret furnizor | Utilajului pentru Mobile/Fixed radio in urmatoarea componenta: Mobile/Fixed radios (UHF) with GPS (de tip NX-3820GE) + Mobile microphone (de tip KMC-30) + Desktop control microphone (de tip KMC-9C) + GPS antenna (de tip KRA-40) + Programming software (de tip KPG-D3)           | set | 1,00  |
| 21 | pret furnizor | Radio portabile cu display (de tip NX-1300DE2) in urmatoarea componenta: Portable radio NX-1300DE2 (display and half keypad) 400-470 Mhz (de tip NX-1300DE2) + Rapid charger (de tip KSC-35SE) + Li-Ion battery 2450 mAh (de tip KNB-69L) + UHF antenna 400-450 Mhz (de tip KRA-42M) | set | 10,00 |
| 22 | pret furnizor | Programming software (de tip KPG-D6) cu Programming cable (de tip KPG-22UM)                                                                                                                                                                                                          | set | 1,00  |
| 23 | pret furnizor | Radio portabile de baza (de tip NX-1300DE3) in urmatoarea componenta: Portable radio NX-1300DE3 (basic model) 400-470 Mhz (de tip NX-1300DE3) + Rapid charger (de tip KSC-35SE) + Li-Ion battery 2000 mAh (de tip KNB-69L) + UHF antenna 400-450 Mhz (de tip KRA-42M)                | set | 40,00 |

**№ 2-1-9 Solutii tehnologice (85/24.06/2013-1-TX)**

| Nr. Din<br>specificati<br>e | Denumire                                                 | Dimensiuni de<br>gabarit: LxBxH,<br>mm | Unitate<br>de<br>masura | Cantitate |
|-----------------------------|----------------------------------------------------------|----------------------------------------|-------------------------|-----------|
|                             | <b>1. Cost mobilier</b>                                  |                                        |                         |           |
| 1                           | Ванна моечная стационарная<br>нерж.сталь                 | 30x630x450                             | buc                     | 13,00     |
| 2                           | Стеллаж производственный нерж.сталь                      | 1200x400x2000                          | buc                     | 20,00     |
| 3                           | Шкаф холодильный, 1ф, N=0.35 кВт                         | 697x695x1960                           | buc                     | 3,00      |
| 4                           | Шкаф<br>холодильный,низкотемпературный 1ф,<br>N=0.9кВт   | 1474x960x1996                          | buc                     | 1,00      |
| 5                           | Ларь морозильный N=0.45кВт                               | 1772x650x918                           | buc                     | 1,00      |
| 6                           | Шкаф<br>холодильный,низкотемпературный 1ф,<br>N=0.9кВт   | 1474x960x1996                          | buc                     | 1,00      |
| 7                           | Шкаф<br>холодильный,среднетемпературный<br>1ф, N=0.35кВт | 697x695x1960                           | buc                     | 1,00      |
| 8                           | Шкаф холодильный, 1ф, N=0.55кВт                          | 1400x700x1960                          | buc                     | 3,00      |
| 9                           | Ларь для овощей                                          | 1200x700x800                           | buc                     | 6,00      |
| 10                          | Шкаф<br>холодильный,среднетемпературный<br>1ф, N=0.35кВт | 697x695x1960                           | buc                     | 2,00      |
| 11                          | Стол производственный со встроен-<br>ной мойкой          | 1500x800x850                           | buc                     | 4,00      |
| 12                          | Электроточило для ножей настольное<br>N=0,8 kw           | 120x150x140                            | buc                     | 1,00      |
| 13                          | Стол производственный с полкой<br>нерж.сталь             | 1500x600x850                           | buc                     | 10,00     |
| 14                          | Мясорубка электрическая настольная<br>P=25кГ; N=1.1кВт   | 450x290x480                            | buc                     | 1,00      |
| 15                          | Стол производственный с полкой<br>нерж.сталь             | 1800x700x850                           | buc                     | 3,00      |
| 16                          | Картофелечистка 3ф, N=0.55кВт                            | 670x430x1140                           | buc                     | 1,00      |
| 17                          | Шкаф платяной(двухярусный)                               | 500x350x2400                           | buc                     | 15,00     |
| 18                          | Стол 4-х местный в комплекте<br>со стульями              |                                        | buc                     | 2,00      |
| 19                          | Овощерезательная машина N=0.5кВт                         | 252x500x500                            | buc                     | 1,00      |
| 20                          | Шкаф для хозяйственного инвентаря                        | 800x400x1200                           | buc                     | 1,00      |
| 21                          | Стол производственный с полкой<br>нерж.сталь             | 1300x500x850                           | buc                     | 3,00      |
| 22                          | Шкаф для хлеба нерж.сталь                                | 1300x600x1600                          | buc                     | 2,00      |
| 23                          | Стол производственный с полкой<br>нерж.сталь             | 1500x800x850                           | buc                     | 6,00      |
| 24                          | Хлебобрезательная машина 1ф,<br>N=0.37кВт                | 620x760x460                            | buc                     | 1,00      |

|     |                                                                                                                                                       |                    |     |      |
|-----|-------------------------------------------------------------------------------------------------------------------------------------------------------|--------------------|-----|------|
| 25  | Универсальная кухонная машина<br>N=0.75кВт                                                                                                            | 530x300x460        | buc | 2,00 |
| 26  | Весы электронные. Пр.взвешивания 15<br>кг. 220В.0,1 кВт                                                                                               |                    | buc | 3,00 |
| 27  | Лампа мухоловка N= 0,02кВт                                                                                                                            |                    | buc | 4,00 |
| 28  | Котел пищеварочный стационарный<br>КПЭМ-250/9Т                                                                                                        | 841x1015x1282      | buc | 2,00 |
| 29  | Котел пищеварочный электрический<br>900.ВЕК-150.1 3ф,N=18.5кВт,                                                                                       | 900 x 900 x900     | buc | 2,00 |
| 30  | Котел пищеварочный электрический<br>900.ВЕК-150.1 3ф,N=18.5кВт,                                                                                       | 900 x 900 x900     | buc | 1,00 |
| 31  | Вставка нерж.сталь                                                                                                                                    | 500x900x830        | buc | 3,00 |
| 32  | Плита электрическая 4-конф. на<br>каркасе 3ф, N=11.0кВт                                                                                               | 1050x850x850       | buc | 2,00 |
| 33  | Кипятильник КНЭ 100 3ф,N=9кВт                                                                                                                         | 440x390x540        | buc | 2,00 |
| 34  | Подтоварник деревянный                                                                                                                                | 1000x800x320       | buc | 1,00 |
| 35  | Весы платформенные с диап. 1-100 кг<br>BS-100 D1.3 N =0,1кВт;                                                                                         | 400x500x600мм      | buc | 1,00 |
| 36  | Местный вентиляционный отсос ЗВН-<br>02 D врезки=250 мм                                                                                               | 1600x1200x500      | buc | 2,00 |
| 37  | Местный вентиляционный отсос ЗВН-<br>02 D врезки=250 мм                                                                                               | 1200x1200x500      | buc | 3,00 |
| 38  | Местный вентиляционный отсос ЗВН-<br>02 D врезки=250 мм                                                                                               | 1200x1200x500      | buc | 2,00 |
| 39  | Камера холодильная<br>среднетемпературная                                                                                                             | 2300x2600x220<br>0 | buc | 1,00 |
| 39а | Машина холодильная моноблочная 3ф,<br>N=1.6кВт                                                                                                        | 800x500x790        |     | 1,00 |
| 40  | Тележка для белья нерж.сталь                                                                                                                          | 1255x540x950       | buc | 3,00 |
| 41  | Стеллаж для белья                                                                                                                                     | 1020 x470<br>x1600 | buc | 7,00 |
| 42  | Сушильная машина 3ф,N=30кВт                                                                                                                           | 1360 x950<br>x1750 | buc | 2,00 |
| 43  | Стол для белья нерж.сталь                                                                                                                             | 1200x600x825       | buc | 2,00 |
| 44  | Машина стирально-отжимная<br>3ф,N=37.5кВт                                                                                                             | 1280x1330x176<br>0 | buc | 2,00 |
| 45  | Барьерная стиральная машина<br>3ф,N=38кВт                                                                                                             | 600x1100x1800      | buc | 1,00 |
| 46  | Ванна чугунная                                                                                                                                        | 1700x700x600       | buc | 1,00 |
| 47  | Каток гладильный 3ф, N=3.3кВт<br>400x940x1060                                                                                                         | 400x940x1060       | buc | 2,00 |
| 48  | Малодозовый цифровой флюорограф<br>N=4,0кВт ,3ф Комплектация<br>- рентгенозащитная кабина<br>- питающее устройство<br>- рабочее место врача-оператора | 1020x1650x232<br>0 | set | 1,00 |
| 49  | Вешало настенное                                                                                                                                      | 1200x800x250       | buc | 1,00 |
| 50  | Стол офисный                                                                                                                                          | 1200x700x850       | buc | 3,00 |

|     |                                                                             |                   |     |       |
|-----|-----------------------------------------------------------------------------|-------------------|-----|-------|
| 50a | Кресло офисное                                                              |                   | buc | 3,00  |
| 51  | Компьютер 1ф, N=0.3квт                                                      |                   | buc | 2,00  |
| 52  | Шкаф офисный                                                                | 1200x500x1850     | buc | 1,00  |
| 53  | Стол офисный                                                                | 1200x700x850      | buc | 8,00  |
| 54  | Стул офисный                                                                | 500x500x850       | buc | 15,00 |
| 55  | Кушетка смотровая, медицинская                                              | 1900x700x600      | buc | 4,00  |
| 56  | Шкаф медицинский                                                            | 1005x500x1850     | buc | 3,00  |
| 57  | Холодильник (бытовой) N=0,3квт                                              | 600x600x800       | buc | 7,00  |
| 58  | Столик для инструментов медицинский                                         | 600x400x1000      | buc | 6,00  |
| 59  | Шкаф офисный                                                                | 1200x500x1850     | buc | 8,00  |
| 60  | Автоклав N=2.6 квт, 1ф,                                                     | 430x500x650       | buc | 3,00  |
| 61  | Стерилизатор воздушный, 1ф, N = 0.92квт                                     | 650x500x600       | buc | 3,00  |
| 62  | Стол лабораторный пристенный                                                | 1100x600x850      | buc | 3,00  |
| 63  | Стол-мойка двойная нерж.сталь                                               | 1200x600x850      | buc | 3,00  |
| 64  | Стойка переносная                                                           | 300x350x1200      | buc | 4,00  |
| 65  | Кровать медицинская                                                         | 2000x900x600      | buc | 4,00  |
| 66  | Радиовизиограф в комплекте с компьютером N= 1.2квт                          | 700x450x750       | buc | 1,00  |
| 67  | Стационарная стоматологическая установка Diplomat Adept 1 ф, N=0.23кВт      | 1370 x 920 x 1290 | buc | 1,00  |
| 68  | Компьютер + монитор, 1ф, N=0,3квт                                           |                   | buc | 4,00  |
| 69  | Кресло офисное                                                              | 800x900x930       | buc | 2,00  |
| 70  | Шкаф платяной                                                               | 1000x450x2000     | buc | 2,00  |
| 71  | Стол журнальный                                                             | 800x500x600       | buc | 2,00  |
| 72  | Кресло                                                                      | 900x900x800       | buc | 2,00  |
| 73  | Диван угловой                                                               | 2600x900x800      | buc | 2,00  |
| 74  | TV LED                                                                      |                   | buc | 2,00  |
| 75  | Облучатель бактерицидный настенный N= 0,03квт,                              |                   | buc | 6,00  |
| 76  | Мебель корпусная                                                            |                   | buc | 2,00  |
|     | <b>2. Montare mobilier</b>                                                  |                   |     |       |
| 77  | Cheltueli pentru montarea mobilierului - 0,5% de la Total cheltueli directe |                   | set | 1,00  |

#### № 2-1-10 Sistem control acces (85/24.06/2013-1-TS)

| № crt. | Simbol norme și cod resurse | Denumirea lucrărilor                                                    | Unitatea de măsură | Volum |
|--------|-----------------------------|-------------------------------------------------------------------------|--------------------|-------|
| 1      | 2                           | 3                                                                       | 4                  | 5     |
|        |                             | <b>Capitolul 1. Lucrari de constructie</b>                              |                    |       |
| 1      | CK33A                       | Dispozitiv automat pentru inchiderea usilor cu greutatea pina la 100 kg | buc                | 15,00 |
|        |                             | <b>Capitolul 2. Lucrari de montare</b>                                  |                    |       |



|    |                |                                                                                                                                                                         |       |          |
|----|----------------|-------------------------------------------------------------------------------------------------------------------------------------------------------------------------|-------|----------|
| 2  | 10-02-016-01   | Comutator telecomunicatiei - Controllerul punctului de acces                                                                                                            | buc   | 8,00     |
| 3  | CK33C aplicata | Montarea lacatului electromecanic 12V                                                                                                                                   | buc   | 15,00    |
| 4  | 10-01-039-06   | Cititor                                                                                                                                                                 | buc   | 30,00    |
| 5  | 10-08-002-04   | Avertizoare "SPA" automate: de contact magnetic la deschiderea usilor                                                                                                   | buc   | 15,00    |
| 6  | 10-08-003-03   | Dispozitive de ultrasunet: Sursa de alimentare de rezerva                                                                                                               | buc   | 8,00     |
| 7  | 10-01-039-06   | Piese diverse: Convertizor RS485/232                                                                                                                                    | buc   | 1,00     |
| 8  | 08-02-409-1    | Teava din vinilplast pe constructii instalate, pe pereti si coloane, fixare cu scoabe, diametru pina la 25 mm                                                           | 100 m | 18,40    |
| 9  | pret furnizor  | Teava corugata U-PVC, 750N, d=20 mm                                                                                                                                     | m.l.  | 1 840,00 |
| 10 | 08-02-412-1    | Introducerea conductorilor in tevi si furtunuri metalice pozate: primul conductor monofir sau multifir in impletire comuna, sectiune sumara pina la 2,5 mm <sup>2</sup> | 100 m | 9,20     |
| 11 | pret furnizor  | Cablu de alimentare din cupru cu sectiunea 2x0.75 mm <sup>2</sup> , ecranat, cu izolatie fara halogen - VVGng-HF                                                        | m.l.  | 460,00   |
| 12 | pret furnizor  | Cablu de semnalizare cu conductoare din cupru cu sectiunea 2x0,5 mm <sup>2</sup> , ecranat, cu izolatie fara halogen- C.A.-HF                                           | m.l.  | 460,00   |
| 13 | 08-02-412-2    | Introducerea conductorilor in tevi si furtunuri metalice pozate: primul conductor monofir sau multifir in impletire comuna, sectiune sumara pina la 6 mm <sup>2</sup>   | 100 m | 13,00    |
| 14 | pret furnizor  | Cablu cu conductoare din cupru 2x2x4, 24 AWG, Cat. 6, cu ecran, outdoor - FTP 4PR 24AWG, Cat6                                                                           | m.l.  | 1 300,00 |
|    |                | <b>Capitolul 3. Utilaj</b>                                                                                                                                              |       |          |
| 15 | pret ofertant  | Controler pentru administrarea 1 usa cu 1 lacat electromagnetice, 2 cititori si cu 1 contact magnetic, RJ45, 12V, ?n dulap din metal (de tip E10 ACS, "Sigur")          | buc   | 8,00     |

|    |               |                                                                               |     |       |
|----|---------------|-------------------------------------------------------------------------------|-----|-------|
| 16 | pret ofertant | Lacat electromecanic, 12V, 500 mA                                             | buc | 15,00 |
| 17 | pret ofertant | Cititor, Wiegand 26/Wiegand 34, IK10                                          | buc | 30,00 |
| 18 | pret ofertant | Contact magnetic pentru starea usii, metalic                                  | buc | 15,00 |
| 19 | pret ofertant | Sursa de alimentare, min. 12V/50W, cu acumulator 7Ah, in dulap din metal IP31 | buc | 8,00  |
| 20 | pret ofertant | Convertizor RS485/232                                                         | buc | 1,00  |

**№ 2-1-11 Comunicatii telefonice si de semnalizare (85/24.06/2013-1-TS)**

| № crt. | Simbol norme și cod resurse | Denumirea lucrărilor                                                                                          | Unitatea de măsură | Volum    |
|--------|-----------------------------|---------------------------------------------------------------------------------------------------------------|--------------------|----------|
| 1      | 2                           | 3                                                                                                             | 4                  | 5        |
|        |                             | <b>Capitolul 1. Lucrari de constructie</b>                                                                    |                    |          |
| 1      | RpEJ08C                     | Executarea santurilor cu adincimea de pina la 5 cm in pereti din piatra sau beton armat de 5x50 cmp           | m                  | 2 800,00 |
| 2      | RpEJ09D                     | Matarea santurilor in pereti de pina la 50 cmp                                                                | m                  | 2 800,00 |
| 3      | RpCU07D                     | Matarea santurilor in pereti de pina la 50 cm2, dupa instalatii sau consolidari                               | m                  | 2 800,00 |
| 4      | RpCU05G                     | Executarea strapungerilor pentru conducte sau tiranti in pereti din zidarie de caramida de 26 -50 cm grosime  | buc                | 200,00   |
| 5      | RpCU07A                     | Matarea golurilor in pereti, cu mortar de ipsos, dupa instalatii sau consolidari                              | buc                | 1 000,00 |
| 6      | CO18A                       | Usa de revizie 300x400 mm                                                                                     | buc                | 1,00     |
|        |                             | <b>Capitolul 2. Lucrari de montare</b>                                                                        |                    |          |
|        |                             | <b>Capitolul 2.1. Sistema transmiterea datelor (LAN)</b>                                                      |                    |          |
| 7      | 10-06-037-05                | Dulapuri, cutii si doze pentru instalatii prin tevi: Dulap de perete, marime, mm, pina la: 640x840 - RACK 19" | buc                | 5,00     |
| 8      | 08-03-575-1 adoptata        | Montarea in dulap a ODF Panel 19", 1U                                                                         | buc                | 2,00     |

|    |                         |                                                                                                                                                                         |         |          |
|----|-------------------------|-------------------------------------------------------------------------------------------------------------------------------------------------------------------------|---------|----------|
| 9  | 11-04-022-01            | Conector de priza cu fasonarea cablului cu conductori ecranizati: Adaptor LC duplex                                                                                     | buc     | 48,00    |
| 10 | 10-02-051-04            | Punti de conexiune de cablu intre sectii a unui stativ: fara pozare in canal de cablu: Patch cord, Pig tail                                                             | 100 buc | 0,18     |
| 11 | 10-04-101-06            | Utilaj de abonat si utilaj divers: Tranceiver                                                                                                                           | buc     | 8,00     |
| 12 | 08-03-575-1<br>adoptata | Montarea in dulap a Comutatoare 19"                                                                                                                                     | buc     | 16,00    |
| 13 | 08-03-575-1<br>adoptata | Montarea in dulap a Patch Panel modular 24 porturi                                                                                                                      | buc     | 16,00    |
| 14 | 08-03-575-1<br>adoptata | Montarea in dulap organizatorului pentru cabluri                                                                                                                        | buc     | 16,00    |
| 15 | 08-03-591-11            | Montarea PDU                                                                                                                                                            | 100 buc | 0,05     |
| 16 | 08-03-575-1<br>adoptata | Montarea in dulap a blocului de alimentarea de rezerva de tip UPS                                                                                                       | buc     | 5,00     |
| 17 | 10-02-051-04            | Punti de conexiune de cablu intre sectii a unui stativ: fara pozare in canal de cablu: Patch cord FTP                                                                   | 100 buc | 3,80     |
| 18 | 10-04-066-07            | Aparataj de perete: Priza RJ-45                                                                                                                                         | buc     | 30,00    |
| 19 | pret furnizor           | Priza cu modul RJ45 - rama si support, instalarea in perete. inclusiv doza de montaj                                                                                    | buc     | 30,00    |
| 20 | 08-02-409-1             | Teava din vinilplast pe constructii instalate, pe pereti si coloane, fixare cu scoabe, diametru pina la 25 mm                                                           | 100 m   | 24,00    |
| 21 | pret furnizor           | Teava corugata U-PVC, 750N, d=20 mm                                                                                                                                     | m.l.    | 2 400,00 |
| 22 | 08-02-396-6             | Canal metalic pe pereti si tavane, lungime 3 m                                                                                                                          | 100 m   | 0,12     |
| 23 | pret furnizor           | Jgheb metalic zincat perforat 100x200x3000 mm                                                                                                                           | m       | 12,00    |
| 24 | pret furnizor           | Conector pentru jgeab, 231 mm                                                                                                                                           | buc     | 10,00    |
| 25 | 08-02-412-1             | Introducerea conductorilor in tevi si furtunuri metalice pozate: primul conductor monofir sau multifir in impletire comuna, sectiune sumara pina la 2,5 mm <sup>2</sup> | 100 m   | 2,50     |

|    |               |                                                                                                                                                           |         |          |
|----|---------------|-----------------------------------------------------------------------------------------------------------------------------------------------------------|---------|----------|
| 26 | pret furnizor | Cablu fibro optic cu 2 perechi (4 fibre), SM, 9/125 ITU-T G.652.D, ISO/IEC 11801 OS2, outdoor                                                             | m.l.    | 250,00   |
| 27 | 08-02-412-2   | Introducerea conductorilor in tevi si furtunuri metalice pozate: primul conductor monofir sau multifir in impletire comuna, sectiune sumara pina la 6 mm2 | 100 m   | 28,00    |
| 28 | pret furnizor | Cablu cu conductoare din cupru 2x2x4, 24 AWG, Cat.6, cu ecran - FTP Cat6 - 4pairs 24AWG                                                                   | m.l.    | 2 700,00 |
| 29 | pret furnizor | Cablu cu conductoare din cupru 2x2x4, 24 AWG, Cat.6, cu ecran dublu - S/FTP Cat6 - 4pairs 24AWG                                                           | m.l.    | 100,00   |
| 30 | 10-02-030-02  | Aparat de telefon                                                                                                                                         | buc     | 8,00     |
|    |               | <b>Capitolul 2.2. Sistema de telefonie analogica</b>                                                                                                      |         |          |
| 31 | 10-06-037-05  | Dulap de perete, marime, mm, pina la: 640x840 - Panou pentru plinturi                                                                                     | buc     | 1,00     |
| 32 | 08-03-591-11  | Montarea plinturi                                                                                                                                         | 100 buc | 0,03     |
| 33 | 08-03-591-11  | Montarea Element de marcarea liniei                                                                                                                       | 100 buc | 0,03     |
| 34 | 10-02-030-05  | Protectie contra trasnet pentru linii de abonat aeriene                                                                                                   | set     | 1,00     |
| 35 | 08-02-409-1   | Teava din vinilplast pe constructii instalate, pe pereti si coloane, fixare cu scoabe, diametru pina la 25 mm                                             | 100 m   | 11,00    |
| 36 | pret furnizor | Teava corugata U-PVC, 750N, d=20 mm                                                                                                                       | m.l.    | 1 100,00 |
| 37 | 10-04-066-07  | Aparataj de perete: Priza RJ-11                                                                                                                           | buc     | 20,00    |
| 38 | pret furnizor | Priza cu modul RJ11 - rama si support, instalarea in perete. inclusiv doza de montaj                                                                      | buc     | 20,00    |
| 39 | 08-02-412-2   | Introducerea conductorilor in tevi si furtunuri metalice pozate: primul conductor monofir sau multifir in impletire comuna, sectiune sumara pina la 6 mm2 | 100 m   | 13,00    |
| 40 | pret furnizor | Cablu cu conductoare din cupru 2x2x4, 24 AWG, Cat.3E                                                                                                      | m.l.    | 1 300,00 |

|    |               |                                                                                                                                                                                                                            |         |          |
|----|---------------|----------------------------------------------------------------------------------------------------------------------------------------------------------------------------------------------------------------------------|---------|----------|
|    |               | <b>Capitolul 2.3. Sistema de supraveghere video</b>                                                                                                                                                                        |         |          |
| 41 | 10-04-067-23  | Dispozitiv de videocontrol camera video                                                                                                                                                                                    | buc     | 51,00    |
| 42 | 10-02-051-04  | Punti de conexiune de cablu intre sectii a unui stativ: fara pozare in canal de cablu: Conector RJ45                                                                                                                       | 100 buc | 0,51     |
| 43 | 10-08-019-01  | Cutie de ramificare sau conexiune                                                                                                                                                                                          | buc     | 51,00    |
| 44 | 08-02-409-1   | Teava din vinilplast pe constructii instalate, pe pereti si coloane, fixare cu scoabe, diametru pina la 25 mm                                                                                                              | 100 m   | 28,00    |
| 45 | pret furnizor | Teava corugata U-PVC, 750N, d=20 mm                                                                                                                                                                                        | m.l.    | 2 800,00 |
| 46 | 08-02-412-2   | Introducerea conductorilor in tevi si furtunuri metalice pozate: primul conductor monofir sau multifir in impletire comuna, sectiune sumara pina la 6 mm2                                                                  | 100 m   | 30,00    |
| 47 | pret furnizor | Cablu cu conductoare din cupru 2x2x4, 24 AWG, Cat. 6, cu ecran - FTP 4PR 24AWG, Cat6                                                                                                                                       | m.l.    | 3 000,00 |
|    |               | <b>Capitolul 3. Utilaj</b><br><br><b>Capitolul 3.1. Sistema transmiterea datelor (LAN)</b>                                                                                                                                 |         |          |
| 48 | pret ofertant | Rack, 19", 18U, 2 cable management vertical, gab. 600x600 mm, usa frontala din sticla incuietori, panouri laterale perforate cu incuietori                                                                                 | buc     | 5,00     |
| 49 | pret ofertant | ODF Panel, 19", 1U                                                                                                                                                                                                         | buc     | 2,00     |
| 50 | pret ofertant | Adapter LC duplex                                                                                                                                                                                                          | buc     | 48,00    |
| 51 | pret ofertant | Fiber Optic Pigtail LC/SM Duplex                                                                                                                                                                                           | buc     | 12,00    |
| 52 | pret ofertant | Fiber Patch Cord LC/SM Duplex, 2m                                                                                                                                                                                          | buc     | 6,00     |
| 53 | pret ofertant | Transceiver 1 Gbps, compatibil cu comutator                                                                                                                                                                                | buc     | 8,00     |
| 54 | pret ofertant | Comutator de acces cu 24 RJ-45 auto-negotiating 10/100/1000 Mbps, 4 x 1Gbps ports, Throughput up to 41.6 Mpps (64-byte) ARM9E @ 800 MHz, 128 MB flash; Packet buffer size: 1.5 MB dynamically allocated, 256 MB DDR3 DIMM, | buc     | 1,00     |

|    |               |                                                                                                                                                                                                                                                                                              |     |        |
|----|---------------|----------------------------------------------------------------------------------------------------------------------------------------------------------------------------------------------------------------------------------------------------------------------------------------------|-----|--------|
|    |               | Switching capacity 56 Gbps; QoS, ACL, RSTP, 19", 1U, rack mount (de tip HP Aruba 2530 24G), pentru LAN                                                                                                                                                                                       |     |        |
| 55 | pret ofertant | Comutator de acces cu 24 RJ-45 auto-negotiating 10/100/1000 Mbps, 2 x 1Gbps ports, ARM Cortex-A9 @ 400 MHz, 256 MB SDRAM, 64 MB flash; packet buffer: 1.5 MB, Throughput up to 38.6 Mpps, Switching capacity 52 Gbps; QoS, ACL, RSTP, 19", 1U, rack mount (de tip HPE 1920S 24G), pentru LAN | buc | 4,00   |
| 56 | pret ofertant | Comutator cu 16 porturi RJ-45 10/100/100 Mbps POE+ (802.3 af), 19", 1U, rack mount, (de tip Hikvision DS-3E0318P-E(B)), pentru Supraveghere video                                                                                                                                            | buc | 6,00   |
| 57 | pret ofertant | Comutator de acces cu 24 RJ-45 auto-negotiating 10/100/1000 Mbps, 2 x 1Gbps ports, Throughput up to 38.7 Mpps, Switching capacity 52 Gbps; 19", 1U, rack mount (de tip HPE 1420 24G), pentru Interfon                                                                                        | buc | 5,00   |
| 58 | pret ofertant | Patch-panel modular 24xRJ45 Cat6 SFTP, with Jack RJ45 fully shielded, 19", 1U                                                                                                                                                                                                                | buc | 16,00  |
| 59 | pret ofertant | Cable management 1U (Cable organizer), orizontal                                                                                                                                                                                                                                             | buc | 16,00  |
| 60 | pret ofertant | PDU (Power distribution unit), 16A, 200-240V, 50/60Hz, 6xCEE 7/4, Vertical mounting for rack                                                                                                                                                                                                 | buc | 5,00   |
| 61 | pret ofertant | UPS, 19", 1U, 3000VA/2700W, min. 1xIEC-320 C14 + 6xIEC-C320 C13, Single Phase 220V/230V/240V                                                                                                                                                                                                 | buc | 5,00   |
| 62 | pret ofertant | Cablu Patch Cord 3,0 m, cupru, FTP Cat.6                                                                                                                                                                                                                                                     | buc | 10,00  |
| 63 | pret ofertant | Cablu Patch Cord 2,0 m, cupru, FTP Cat.6                                                                                                                                                                                                                                                     | buc | 10,00  |
| 64 | pret ofertant | Cablu Patch Cord 2,0 m, cupru, S/FTP Cat.6                                                                                                                                                                                                                                                   | buc | 10,00  |
| 65 | pret ofertant | Cablu Patch Cord 0,5 m, cupru, FTP Cat.6                                                                                                                                                                                                                                                     | buc | 350,00 |
| 66 | pret ofertant | IP telefon pentru detinuti, IK10                                                                                                                                                                                                                                                             | buc | 8,00   |
|    |               | <b>Capitolul 3.2. Sistema de telefonie analogica</b>                                                                                                                                                                                                                                         |     |        |

|    |               |                                                                                                                                            |     |       |
|----|---------------|--------------------------------------------------------------------------------------------------------------------------------------------|-----|-------|
| 67 | pret ofertant | Panou pentru plinturi pentru 100 de perechi cu suporturi.                                                                                  | buc | 1,00  |
| 68 | pret ofertant | Plint de telefonie cu 10 perechi, (de tip KRONE LSA PLUS)                                                                                  | buc | 3,00  |
| 69 | pret ofertant | Element de marcarea liniei                                                                                                                 | buc | 3,00  |
| 70 | pret ofertant | Protectie impotriva trasnetului                                                                                                            | buc | 3,00  |
|    |               | <b>Capitolul 3.3. Sistema de supraveghere video</b>                                                                                        |     |       |
| 71 | pret ofertant | Camera video, exterior, min. 2688 x 1520, 1/3" CMOS, IR = 30 m, 2.8 mm, 802.3 af, inclusiv suportul camerei video (de tip DS-2CD2043G0-D), | buc | 51,00 |
| 72 | pret ofertant | Micro Sd 64Gb, Class 10                                                                                                                    | buc | 51,00 |
| 73 | pret ofertant | Conector RJ45, Cat. 6, pentru conectarea camerele video.                                                                                   | buc | 51,00 |
| 74 | pret ofertant | Cutie de conectare pentru conectarea camerelor video, din metal, IP54 (de tip DS-1280ZJ-S)                                                 | buc | 51,00 |

**№ 2-1-12 Comunicatii telefonice si de semnalizare. Interfon (85/24.06/2013-1-TS)**

| № crt. | Simbol norme și cod resurse | Denumirea lucrărilor                                                                                                                                       | Unitatea de măsură | Volum    |
|--------|-----------------------------|------------------------------------------------------------------------------------------------------------------------------------------------------------|--------------------|----------|
| 1      | 2                           | 3                                                                                                                                                          | 4                  | 5        |
|        |                             | <b>Capitolul 1. Lucrari de constructie</b>                                                                                                                 |                    |          |
| 1      | RpEJ08C                     | Executarea santurilor cu adincimea de pina la 5 cm in pereti din piatra sau beton armat de 5x50 cmp                                                        | m                  | 1 400,00 |
| 2      | RpEJ09D                     | Matarea santurilor in pereti de pina la 50 cmp                                                                                                             | m                  | 1 400,00 |
| 3      | RpCU05D1                    | Executarea strapungerilor pentru conducte sau tiranti in pereti din zidarie de caramida, de 16 - 25 cm grosime, pentru executarea strapungerilor mecanizat | buc                | 200,00   |
| 4      | RpCU05G                     | Executarea strapungerilor pentru conducte sau tiranti in pereti din zidarie de caramida de 26 -50 cm grosime                                               | buc                | 60,00    |

|    |               |                                                                                                                                                                                                                   |          |           |
|----|---------------|-------------------------------------------------------------------------------------------------------------------------------------------------------------------------------------------------------------------|----------|-----------|
| 5  | RpCU07A       | Matarea golurilor in pereti, cu mortar de ipsos, dupa instalatii sau consolidari                                                                                                                                  | buc      | 260,00    |
|    |               | <b>Capitolul 2. Lucrari de montare</b>                                                                                                                                                                            |          |           |
| 6  | 10-04-087-08  | Utilaj de centrala: punct de dispecerat                                                                                                                                                                           | set      | 5,00      |
| 7  | 10-02-016-02  | Dispozitive pentru convorbiri: IP panel cu difuzor, microfon, buton de apel, indicator LED, suport pentru instalarea in constructii din beton cu prindere cu suruburi/dibluri antivandal                          | buc      | 104,00    |
| 8  | 10-08-003-03  | Sursa de alimentare de rezerva                                                                                                                                                                                    | buc      | 9,00      |
| 9  | 08-03-574-1   | Instalatii pe dispozitive si conectarea firelor cablurilor sau a conductorilor retelei exterioare la blocurile clemelor si la clemele aparatelor si mecanismelor: cabluri sau conductori, sectiune pina la 10 mm2 | 100 fire | 5,40      |
| 10 | pret ofertant | Bara de contact, pentru 10 contacte, 2.5mm2, cu izolatoare                                                                                                                                                        | buc      | 54,00     |
| 11 | 08-02-409-1   | Teava din vinilplast pe constructii instalate, pe pereti si coloane, fixare cu scoabe, diametru pina la 25 mm                                                                                                     | 100 m    | 100,00    |
| 12 | pret furnizor | Teava corugata U-PVC, 750N, d=20 mm                                                                                                                                                                               | m.l.     | 10 000,00 |
| 13 | 08-02-412-2   | Introducerea conductorilor in tevi si furtunuri metalice pozate: primul conductor monofir sau multifir in impletire comuna, sectiune sumara pina la 6 mm2                                                         | 100 m    | 100,00    |
| 14 | pret furnizor | Cablu cu conductoare din cupru 2x2x4, 24 AWG, Cat.6, cu ecran - FTP Cat6 - 4pairs 24AWG                                                                                                                           | m.l.     | 5 000,00  |
| 15 | pret furnizor | Cablu de alimentare din cupru cu 3 conductori, cu sectiunea min.=1.0mm2, de tip FRHF (conform ГOCT 31565-2012)                                                                                                    | m.l.     | 5 000,00  |
|    |               | <b>Capitolul 3. Utilaj</b>                                                                                                                                                                                        |          |           |
| 16 | pret ofertant | Terminalul principal (Consola operatorului) inclusiv: mikrofon, difuzor, ecran de afisare a informatiilor si sursa de alimentare (de tip DS-KM8301, Hikvision)                                                    | buc      | 5,00      |



|    |               |                                                                                                                                                                                      |     |        |
|----|---------------|--------------------------------------------------------------------------------------------------------------------------------------------------------------------------------------|-----|--------|
| 17 | pret ofertant | Panoul de apel pentru detinuti, antivandal din otel inoxidabil IK10, cu shuruburi speciale de tip TORX, inclusiv: mikrofon, difuzor, si buton de apel (de tip DS-PEA1-N1, Hikvision) | buc | 104,00 |
| 18 | pret ofertant | Sursa de alimentare de rezerva 12VDC, 10A, 120W, ?n panou din metal                                                                                                                  | buc | 9,00   |

**№ 2-1-13 Televiziunea (85/24.06/2013-1-TV)**

| № crt. | Simbol norme și cod resurse | Denumirea lucrărilor                                                                                                                                       | Unitatea de măsură | Volum    |
|--------|-----------------------------|------------------------------------------------------------------------------------------------------------------------------------------------------------|--------------------|----------|
| 1      | 2                           | 3                                                                                                                                                          | 4                  | 5        |
|        |                             | <b>Capitolul 1. Lucrari de constructie</b>                                                                                                                 |                    |          |
| 1      | RpEJ08C                     | Executarea santurilor cu adincimea de pina la 5 cm in pereti din piatra sau beton armat de 5x50 cmp                                                        | m                  | 1 200,00 |
| 2      | RpEJ09D                     | Matarea santurilor in pereti de pina la 50 cmp                                                                                                             | m                  | 1 200,00 |
| 3      | RpCU05D1                    | Executarea strapungerilor pentru conducte sau tiranti in pereti din zidarie de caramida, de 16 - 25 cm grosime, pentru executarea strapungerilor mecanizat | buc                | 1 000,00 |
| 4      | RpCU07A                     | Matarea golurilor in pereti, cu mortar de ipsos, dupa instalatii sau consolidari                                                                           | buc                | 1 000,00 |
|        |                             | <b>Capitolul 2. Lucrari de montare</b>                                                                                                                     |                    |          |
| 5      | 10-04-067-08                | Modulator pentru 4 canale + Optical transmitter + Optical receiver                                                                                         | buc                | 1,00     |
| 6      | 08-03-575-1 adoptata        | Montarea in dulap a ODF Panel                                                                                                                              | buc                | 2,00     |
| 7      | 11-04-022-01                | Conector de priza cu fasonarea cablului cu conductori ecranizati: Adaptor LC duplex                                                                        | buc                | 4,00     |
| 8      | 10-02-051-04                | Punti de conexiune de cablu intre sectii a unui stativ: fara pozare in canal de cablu: Patch cord, Pig tail                                                | 100 buc            | 0,06     |
| 9      | 10-04-101-06                | Utilaj de abonat si utilaj divers: Tranceiver                                                                                                              | buc                | 2,00     |
| 10     | 10-08-019-04                | Montarea Splitter                                                                                                                                          | buc                | 2,00     |

|    |               |                                                                                                                                                                         |       |          |
|----|---------------|-------------------------------------------------------------------------------------------------------------------------------------------------------------------------|-------|----------|
| 11 | 10-08-019-04  | Montarea TAP                                                                                                                                                            | buc   | 28,00    |
| 12 | 10-04-066-07  | Aparataj de perete: Priza TV                                                                                                                                            | buc   | 106,00   |
| 13 | 08-02-409-1   | Teava din vinilplast pe constructii instalate, pe pereti si coloane, fixare cu scoabe, diametru pina la 25 mm                                                           | 100 m | 20,00    |
| 14 | pret furnizor | Teava corugata U-PVC, 750N, d=20 mm                                                                                                                                     | m.l.  | 2 000,00 |
| 15 | 08-02-412-1   | Introducerea conductorilor in tevi si furtunuri metalice pozate: primul conductor monofir sau multifir in impletire comuna, sectiune sumara pina la 2,5 mm <sup>2</sup> | 100 m | 22,00    |
| 16 | pret furnizor | Cablu fibro optic cu 2 perechi (4 fibre), SM, 9/125 ITU-T G.652.D, ISO/IEC 11801 OS2, outdoor                                                                           | m.l.  | 200,00   |
| 17 | pret furnizor | Cablu coaxial cu conductor central din cupru solid de tip SA703                                                                                                         | m.l.  | 2 000,00 |
|    |               | <b>Capitolul 3. Utilaj</b>                                                                                                                                              |       |          |
| 18 | pret furnizor | Modulator pentru 4 canale, in corp pe perete (vezi cerinte fata de utilajului in proiect)                                                                               | buc   | 1,00     |
| 19 | pret furnizor | Optical transmitter, in corp pe perete (vezi cerinte fata de utilajului in proiect)                                                                                     | buc   | 1,00     |
| 20 | pret furnizor | Optical receiver, in corp pe perete (vezi cerinte fata de utilajului in proiect)                                                                                        | buc   | 1,00     |
| 21 | pret furnizor | Sursa de alimentare 220AC/12DC V, 1A, cu acumulator 7,0 Ah, in corp (p/u modulator, transmitter si receiver) (vezi cerinte fata de utilajului in proiect)               | buc   | 3,00     |
| 22 | pret ofertant | ODF Panel, max. 360x360x(70) mm (vezi cerinte fata de utilajului in proiect)                                                                                            | buc   | 2,00     |
| 23 | pret ofertant | Adapter LC duplex (vezi cerinte fata de utilajului in proiect)                                                                                                          | buc   | 4,00     |
| 24 | pret ofertant | Fiber Optic Pigtail LC/SM Duplex (vezi cerinte fata de utilajului in proiect)                                                                                           | buc   | 4,00     |
| 25 | pret ofertant | Fiber Patch Cord LC/SM Duplex, 3m (vezi cerinte fata de utilajului in proiect)                                                                                          | buc   | 2,00     |

|    |               |                                                                                                                                                    |     |        |
|----|---------------|----------------------------------------------------------------------------------------------------------------------------------------------------|-----|--------|
| 26 | pret ofertant | Transceiver 1 Gbps, compatibil cu comutator (vezi cerinte fata de utilajului in proiect)                                                           | buc | 2,00   |
| 27 | pret furnizor | Splitter coaxial 1/4 split in carcasa (vezi cerinte fata de utilajului in proiect)                                                                 | buc | 1,00   |
| 28 | pret furnizor | Splitter coaxial 1/2 split in carcasa (vezi cerinte fata de utilajului in proiect)                                                                 | buc | 1,00   |
| 29 | pret furnizor | Tap coaxial 4TAP/20 in carcasa (vezi cerinte fata de utilajului in proiect)                                                                        | buc | 10,00  |
| 30 | pret furnizor | Tap coaxial 4TAP/16 in carcasa (vezi cerinte fata de utilajului in proiect)                                                                        | buc | 10,00  |
| 31 | pret furnizor | Tap coaxial 4TAP/12 in carcasa (vezi cerinte fata de utilajului in proiect)                                                                        | buc | 8,00   |
| 32 | pret furnizor | Priza pentru conectarea aparatului TV, semnal analog, in executie antivandal (IK10), inclusiv doza, suportul de montaj, rama, sigiliile antivandal | buc | 106,00 |

### Capitolul 3. Obiective auxiliare și de deservire.

#### 3-1. Teren sportiv acoperit. Sustația de transformare (85/24.06/2013-3)

##### Nº 3-1-1 Soluții arhitectural-constructive (85/24.06/2013-3-AC)

| Nº crt. | Simbol norme și cod resurse | Denumirea lucrărilor                                                                                                                                | Unitatea de măsură | Volum  |
|---------|-----------------------------|-----------------------------------------------------------------------------------------------------------------------------------------------------|--------------------|--------|
| 1       | 2                           | 3                                                                                                                                                   | 4                  | 5      |
|         |                             | <b>Capitolul 1. Lucrari de demolare</b>                                                                                                             |                    |        |
| 1       | RpCJ35A                     | Desfaceri de tencuieli interioare sau exterioare driscuite la pereti                                                                                | m2                 | 967,00 |
| 2       | RpCG29C                     | Demolarea peretilor de zidarie din caramida plina, BCA, blocuri ceramice sau din beton usor, caramizi GVP, exclusiv schela si curatirea caramizilor | m3                 | 215,60 |
| 3       | RpCG29D                     | Demolarea peretilor de zidarie din spargeri pentru creeri de goluri in zidarie                                                                      | m3                 | 10,10  |
| 4       | RCsB27A                     | Demontarea panourilor prefabricate de fatada de 3,5 x 2,75 x 0,25 m, pentru inlocuire sau demolare                                                  | m3                 | 259,90 |

|    |          |                                                                                                                                                                                                 |        |          |
|----|----------|-------------------------------------------------------------------------------------------------------------------------------------------------------------------------------------------------|--------|----------|
| 5  | RpCB18E  | Demolarea betoanelor vechi cu mijloace manuale, placi prefabricate cu grosimi peste 15 cm                                                                                                       | m3     | 40,70    |
| 6  | RpCK42A  | Desfacerea pardoselilor reci din beton sau mortar de ciment                                                                                                                                     | m2     | 1 095,00 |
| 7  | RpCB18B  | Demolarea betoanelor vechi cu mijloace manuale, fundatii si elevatii cu dozaj de ciment peste 150 kg/mc (pardosele din beton)                                                                   | m3     | 30,60    |
| 8  | RpCI42F  | Demontarea elementelor de acoperis - membrane bituminoase in unul sau doua straturi                                                                                                             | m2     | 1 249,00 |
| 9  | RpCJ35A  | Desfaceri de tencuieli interioare sau exterioare driscuite la tavane                                                                                                                            | m2     | 1 095,00 |
| 10 | RpCO56A  | Demontari: timplarie din lemn (usi, ferestre, obloane, cutii, rulou, masti, etc.)                                                                                                               | m2     | 117,60   |
| 11 | RpCP44B  | Demontarea constructiilor metalice fara recuperarea materialelor (scara acoperis)                                                                                                               | kg     | 154,00   |
| 12 | TsC35C11 | Excavat transport cu incarcator frontal , la distante de incarcare in autovehicul cu incarcator frontal pe senile de 0,5-0,99 m.c, roci tari si foarte tari , pina la 25 kg la distanta 11-20 m | 100 m3 | 18,03    |
| 13 | TsI51B5  | Transportarea pamintului cu autobasculanta de 10 t la distanta de: 15 km                                                                                                                        | t      | 4 146,90 |
| 14 | TsC51C   | Lucrari la descarcarea pamintului in depozit, teren categoria III                                                                                                                               | 100 m3 | 18,03    |
|    |          | <b>Capitolul 2. Inchideri si compartimentari</b><br><b>Capitolul 2.1. Consolidarea golurilor PR1-PR8</b>                                                                                        |        |          |
| 15 | RpCU06D1 | Executarea santurilor de pina la 5 cm adincime, in pereti din zidarie de caramida de 5 x 100 cm2, pentru executarea mecanizata                                                                  | m      | 36,92    |
| 16 | RCsB21C  | Forarea mecanica a gaurilor cu diametrul de 5 cm, in elementele de beton, avind grosimea de 30 cm                                                                                               | buc    | 79,00    |

|    |         |                                                                                                                                                                                                                                                                                                                                                              |     |          |
|----|---------|--------------------------------------------------------------------------------------------------------------------------------------------------------------------------------------------------------------------------------------------------------------------------------------------------------------------------------------------------------------|-----|----------|
| 17 | RpCU02A | Buiandrugi din traverse metalice, montati in zidarie, inclusiv taierea la dimensiuni a traverselor                                                                                                                                                                                                                                                           | kg  | 2 689,89 |
| 18 | IzD10C  | Vopsirea anticoroziva cu pensula de mina a confectiilor si constructiilor metalice cu un strat de grund GF-021 si doua straturi de email PF-115, a confectiilor si constructiilor metalice, executate din profile cu grosimi pina la 7 mm inclusiv                                                                                                           | t   | 2,69     |
| 19 | CP21C   | Punerea in opera a mortarului M 100-T pentru legatura                                                                                                                                                                                                                                                                                                        | m   | 151,07   |
| 20 | CK35A   | Dibluri din metal M16x150 mm fixate in ziduri din caramida sau beton celular autoclavizat                                                                                                                                                                                                                                                                    | buc | 140,00   |
| 21 | CF05A   | Tencuieli interioare de 3 cm grosime, executate pe impletitura de sirma, driscuite, cu mortar de ciment-var marca M 100-T pentru smir, mortar de ciment-var marca M 50-T pentru grund si mortar de var-ciment M 10-T pentru stratul vizibil, executate manual pe suprafete drepte, inclusiv montarea armaturii de otel si a impletiturii, aplicate la pereti | m2  | 56,00    |
|    |         | <b>Capitolul 2.2. Fundarii</b>                                                                                                                                                                                                                                                                                                                               |     |          |
| 22 | TsA02E  | Sapatura manuala de pamint in spatii limitate, avind sub 1,00 m sau peste 1,00 m latime, executata fara sprijiniri, cu taluz vertical, la fundatii, canale, subsoluri, drenuri, trepte de infratire, in pamint coeziv mijlociu sau foarte coeziv adincime < 1,5 m teren mijlociu                                                                             | m3  | 25,62    |
| 23 | TsD01B  | Imprastierea cu lopata a pamintului afinat, in straturi uniforme, de 10-30 cm grosime, printr-o aruncare de pina la 3 m din gramezi, inclusiv sfarimarea bulgarilor, pamintul provenind din teren mijlociu                                                                                                                                                   | m3  | 11,82    |
| 24 | TsD04B  | Compactarea cu maiul de mina a umpluturilor executate in sapaturi orizontale sau inclinate la 1/4, inclusiv udarea fiecarui strat de pamint in parte, avind 10 cm grosime pamint coeziv                                                                                                                                                                      | m3  | 11,82    |
| 25 | TsC54C  | Strat de fundatie din pietris                                                                                                                                                                                                                                                                                                                                | m3  | 18,50    |

|    |        |                                                                                                                                                                                                                                        |       |        |
|----|--------|----------------------------------------------------------------------------------------------------------------------------------------------------------------------------------------------------------------------------------------|-------|--------|
| 26 | IzF50A | Hidroizolatii efectuate cu mortar ciment cu sticla solubila la fundatii si pereti aplicate pe suprafete orizontale                                                                                                                     | m2    | 14,00  |
| 27 | CB03A  | Cofraje din panouri refolosibile, cu placaj de 15 mm pentru turnarea betonului in cuzineti, fundatii pahar si fundatii de utilaje inclusiv sprijinirile                                                                                | m2    | 102,50 |
| 28 | CC01E  | Armaturi din otel beton A240 fasonate in ateliere de santier si montate cu diametrul barelor pina la 8 mm inclusiv in fundatii continue si radiere                                                                                     | kg    | 5,01   |
| 29 | CC01F1 | Armaturi din otel beton A500C fasonate in ateliere de santier si montate cu diametrul barelor peste 8 mm inclusiv in fundatii continue si radiere                                                                                      | kg    | 118,08 |
| 30 | CA03G  | Beton armat turnat cu mijloace clasice, in fundatii, socluri, ziduri de sprijin, pereti sub cota zero, beton marfa, turnare cu mijloace clasice, beton armat clasa C12/15                                                              | m3    | 13,80  |
|    |        | <b>Capitolul 2.3. Zidarie, stilpi St1, St2, centuri Ps1-Ps3</b>                                                                                                                                                                        |       |        |
| 31 | CD60D  | Zidarie din caramida , format 250 x 120 x 65 mm cu prepararea mortarului M - 50 in conditii de santier la pereti despartitori armati cu grosimea 1/2 caramida, inaltime nivel peste 4m                                                 | 100m2 | 0,28   |
| 32 | CD58F  | Zidarie complexa din caramida, format 250 x 120 x 65 cu prepararea mortarului M-50 in conditii de santier pereti exteriori cu rostuire, inaltime nivel peste 4m                                                                        | m3    | 55,85  |
| 33 | CB03E  | Cofraje din panouri refolosibile, cu placaj de 15 mm pentru turnarea betonului in placi si grinzi la constructii cu inaltimea pina la 20 m inclusiv, exclusiv sustinerile                                                              | m2    | 71,43  |
| 34 | CC02K  | Armaturi din otel beton A240 fasonate in ateliere de santier, cu diametrul barelor pina la 8 mm inclusiv, si montate in grinzi si stilpi, la inaltime mai mici sau egale cu 35 m, exclusiv constructiile executate cu cofraje glisante | kg    | 161,50 |
| 35 | CC02L2 | Armaturi din otel beton A500C fasonate in ateliere de santier, cu diametrul barelor peste 8                                                                                                                                            | kg    | 713,04 |

|    |        |                                                                                                                                                                                                                                                                                                                           |     |       |
|----|--------|---------------------------------------------------------------------------------------------------------------------------------------------------------------------------------------------------------------------------------------------------------------------------------------------------------------------------|-----|-------|
|    |        | mm, si montate in grinzi si stilpi, la inaltime mai mici sau egale cu 35 m, exclusiv constructiile executate cu cofraje glisante                                                                                                                                                                                          |     |       |
| 36 | CA04F  | Beton turnat in placi, grinzi, stilpi, beton marfa clasa C12/15 si turnarea cu mijloace clasice                                                                                                                                                                                                                           | m3  | 8,57  |
| 37 | CL57A  | Montarea si fixarea pieselor inglobate in beton armat monolit: cu greutatea sub 4 kg- Mi1                                                                                                                                                                                                                                 | kg  | 15,96 |
| 38 | IzD10C | Vopsirea anticoroziva cu pensula de mina a confectiilor si constructiilor metalice cu un strat de grund GF-021 si doua straturi de email PF-115, a confectiilor si constructiilor metalice, executate din profile cu grosimi pina la 7 mm inclusiv                                                                        | t   | 0,016 |
| 39 | CL57A  | Montarea si fixarea pieselor inglobate in beton armat monolit: cu greutatea sub 4 kg - poz. 10                                                                                                                                                                                                                            | kg  | 36,80 |
| 40 | CC13A  | Innadiria prin sudare electrica la banc a armaturilor din otel beton, pentru betoane monolite armate, executata prin suprapunere, la bare cu diametrul 8-16 mm                                                                                                                                                            | buc | 64,00 |
|    |        | <b>Capitolul 3. Canale pentru cabluri, fundatii, coloane St3</b>                                                                                                                                                                                                                                                          |     |       |
| 41 | TsA03F | Sapatura manuala de pamint in spatii limitate, avind sub 1,00 m latime, executata fara sprijiniri, cu taluz inclinat la fundatii, canale, etc., teren de coeziune mijlocie sau foarte coeziv, pina la 1,5 m adincime teren tare                                                                                           | m3  | 36,15 |
| 42 | IzF04A | Strat hidroizolant executat la cald la terase, acoperisuri sau la fundatii si radiere, in terenuri fara ape freatice, inclusiv scafele si doliile din hidroizolatia curenta pe suprafete orizontale sau inclinate pina la 40% plane sau curbe, cu mastic de bitum aplicat cu peria sau gletuitorul de cauciuc (cosoroaba) | m2  | 34,20 |
| 43 | CF02A  | Tencuieli interioare de 2 cm grosime, driscuite, executate manual, la pereti sau stilpi, pe suprafete plane cu mortar var-ciment marca M 25-T pentru sprit si mortar M 10-T pentru grund si stratul vizibil, pe zidarie de caramida sau blocuri mici de beton                                                             | m2  | 69,40 |

|    |        |                                                                                                                                                                                                                                                    |    |          |
|----|--------|----------------------------------------------------------------------------------------------------------------------------------------------------------------------------------------------------------------------------------------------------|----|----------|
| 44 | CL57A  | Montarea si fixarea pieselor inglobate in beton armat monolit: cu greutatea sub 4 kg - MH1, MH2                                                                                                                                                    | kg | 15,50    |
| 45 | CL18A  | Confectii metalice diverse din profile laminate, tabla, tabla striata, otel beton, tevi pentru sustineri sau acoperiri, inglobate total sau partial in beton                                                                                       | kg | 2 275,00 |
| 46 | IzD10C | Vopsirea anticoroziva cu pensula de mina a confectiilor si constructiilor metalice cu un strat de grund GF-021 si doua straturi de email PF-115, a confectiilor si constructiilor metalice, executate din profile cu grosimi pina la 7 mm inclusiv | t  | 2,291    |
| 47 | AcD03A | Montarea tuburilor circulare, din beton, cu cep si buza, cu pina la 2 m adincime, tuburile avind diametrul de 100 mm                                                                                                                               | m  | 28,00    |
| 48 |        | Pozitia                                                                                                                                                                                                                                            | m2 | 0,00     |
| 49 | CD10A  | Pereti din panouri de azbociment grosime 10 mm, montate la inaltimei pina la 12 m inclusiv                                                                                                                                                         | m2 | 30,00    |
| 50 | CB03D  | Cofraje din panouri re folosibile, cu placaj de 15 mm pentru turnarea betonului in pereti si diafragme la constructii cu inaltimea pina la 20 m inclusiv, sprijinirile fiind incluse                                                               | m2 | 110,55   |
| 51 | CC02I2 | Armaturi din otel beton A500C fasonate in ateliere de santier, cu diametrul barelor pina la 8 mm inclusiv, si montate in pereti si diafragme, la inaltimei mai mici sau egale cu 35 m, exclusiv constructiile executate cu cofraje glisante        | kg | 586,60   |
| 52 | CC02K  | Armaturi din otel beton A240 fasonate in ateliere de santier, cu diametrul barelor pina la 8 mm inclusiv, si montate in grinzi si stilpi, la inaltimei mai mici sau egale cu 35 m, exclusiv constructiile executate cu cofraje glisante            | kg | 5,10     |
| 53 | CC02L2 | Armaturi din otel beton A500C fasonate in ateliere de santier, cu diametrul barelor peste 8 mm, si montate in grinzi si stilpi, la inaltimei mai mici sau egale cu 35 m, exclusiv constructiile executate cu cofraje glisante                      | kg | 41,20    |



|    |        |                                                                                                                                                                                                                                                               |    |          |
|----|--------|---------------------------------------------------------------------------------------------------------------------------------------------------------------------------------------------------------------------------------------------------------------|----|----------|
| 54 | CA04F  | Beton turnat in placi, grinzi, stilpi, beton marfa clasa C12/15 si turnarea cu mijloace clasice                                                                                                                                                               | m3 | 19,05    |
| 55 | CA04F  | Beton turnat in placi, grinzi, stilpi, beton marfa clasa C18/22,5 si turnarea cu mijloace clasice                                                                                                                                                             | m3 | 3,06     |
|    |        | <b>Capitolul 4. Finisare interioara</b><br><b>Capitolul 4.1. Pereti</b>                                                                                                                                                                                       |    |          |
| 56 | CB14A  | Schela metalica tubulara pentru lucrari pe suprafete verticale la inaltimei pina la 30 m inclusiv, cu imobilizarea schelei timp de 25 zile (200 ore)                                                                                                          | m2 | 1 832,40 |
| 57 | CN53A  | Grunduirea suprafetelor interioare a peretilor si tavanelor                                                                                                                                                                                                   | m2 | 1 832,20 |
| 58 | CF02A  | Tencuieli interioare de 2 cm grosime, driscuite, executate manual, la pereti sau stilpi, pe suprafete plane cu mortar var-ciment marca M 25-T pentru sprit si mortar M 10-T pentru grund si stratul vizibil, pe zidarie de caramida sau blocuri mici de beton | m2 | 1 813,20 |
| 59 | IzF55C | Termoizolarea exterioara peretilor a cladirilor cu tencuieli fine pe termoizolant (sisteme cu fixare rigida a termoizolantului), suprafata peretilor neteda: cu placi din vata minerala densitate 135 kg/m3, grosime 100 mm                                   | m2 | 19,00    |
| 60 | CN05A  | Vopsitorii obisnuite interioare si exterioare executate manual cu vopsea silicato-acrilica in solutie apoasa aplicate pe tencuieli driscuite in 2 straturi                                                                                                    | m2 | 1 805,20 |
| 61 | CI22B  | Placaj din placute de ceramica (la pereti, stilpi, pilastri si glafuri) fixate de adeziv (amestec uscat)                                                                                                                                                      | m2 | 27,00    |
|    |        | <b>Capitolul 4.2. Tavane</b>                                                                                                                                                                                                                                  |    |          |
| 62 | CB14E  | Schela metalica tubulara pentru lucrari de finisaje la tavane la inaltimei 10 m<=H<15 m, cu imobilizarea schelei timp de 15 zile (120 ore)                                                                                                                    | m2 | 1 059,30 |
| 63 | CN53A  | Grunduirea suprafetelor interioare a peretilor si tavanelor                                                                                                                                                                                                   | m2 | 1 975,40 |

|    |             |                                                                                                                                                                                                    |    |          |
|----|-------------|----------------------------------------------------------------------------------------------------------------------------------------------------------------------------------------------------|----|----------|
| 64 | CF52B       | Tencuieli interioare de 5 mm grosime, executate manual, cu amestec uscat pe baza de ciment, la tavan, preparare manuala a mortarului                                                               | m2 | 1 975,40 |
| 65 | CN05A       | Vopsitorii obisnuite interioare si exterioare executate manual cu vopsea silicato-acrilica in solutie apoasa aplicate pe tencuieli driscuite in 2 straturi                                         | m2 | 1 975,40 |
|    |             | <b>Capitolul 4.3. Pardosele</b><br><b>Capitolul 4.3.1. Tip 1</b>                                                                                                                                   |    |          |
| 66 | CG48A       | Pardoseli de beton armat C20/25 cu strat superior consolidat grosime 20 cm armat cu plasa sudata VR-1 diametru 5 mm celula palasa 150x150 mm, cu executarea rosturilor de deformare la temperatura | m2 | 89,10    |
| 67 | CG48A1 k=5  | Corectii: se scade la schimbarea grosimii cu 10 mm (pentru strat final de 150 mm)                                                                                                                  | m2 | -89,10   |
|    |             | <b>Capitolul 4.3.2. Tip 2</b>                                                                                                                                                                      |    |          |
| 68 | CG48A       | Pardoseli de beton armat C20/25 cu strat superior consolidat grosime 20 cm armat cu plasa sudata VR-1 d=4.0 mm, ochi 150x150 mm, cu executarea rosturilor de deformare la temperatura              | m2 | 811,60   |
| 69 | CG48A1 k=11 | Corectii: se scade la schimbarea grosimii cu 10 mm (pentru strat final de 90 mm)                                                                                                                   | m2 | -811,60  |
| 70 | CG56A       | Sapa din amestec de autonivelare "Nivelir": grosime 10mm                                                                                                                                           | m2 | 811,60   |
| 71 | CG56A1 k=5  | Corectia la norma CG56A: se scade, grosime strat final 5 mm                                                                                                                                        | m2 | -811,60  |
| 72 | CG51A       | Pardoseli sportive grosimea stratului de 1,0 mm pe suport existent pe baza de adeziv poliuritanic bicomponent - consum 1.75 kg/m2                                                                  | m2 | 811,60   |
|    |             | <b>Capitolul 4.3.3. Tip 3</b>                                                                                                                                                                      |    |          |
| 73 | CC03C       | Montare plase sudate d=3.0 mm, ochi 150x150 mm, la placi                                                                                                                                           | kg | 46,80    |

|    |            |                                                                                                          |    |       |
|----|------------|----------------------------------------------------------------------------------------------------------|----|-------|
| 74 | CG01A      | Strat suport pentru pardoseli executat din mortar din ciment M 150 de 3 cm grosime cu fata driscuita fin | m2 | 58,50 |
| 75 | CG01A1 k=6 | Diferenta in plus sau in minus pentru fiecare 0,5 cm de strat suport din mortar M 150 , se adauga K=6    | m2 | 58,50 |
| 76 | CG41A      | Executarea pardoselelor rigide, din beton asfaltic gr. 25 mm cu agregate medii                           | m2 | 58,50 |
| 77 | CG41A1 k=5 | Diferenta in plus sau in minus la art. CG41A pentru fiecare 5 mm se adauga K=5                           | m2 | 58,50 |
| 78 | CG40A      | Executarea pardoselelor turnate, din beton asfaltic gr.25 mm, cu agregate marunte                        | m2 | 58,50 |
| 79 | CG40A1 k=2 | Diferenta in plus sau in minus la art. CG40A pentru fiecare 5 mm se adauga K=2                           | m2 | 58,50 |
|    |            | <b>Capitolul 4.3.4. Tip 3a</b>                                                                           |    |       |
| 80 | CG41A      | Executarea pardoselelor rigide, din beton asfaltic gr. 25 mm cu agregate medii                           | m2 | 63,00 |
| 81 | CG41A1 k=5 | Diferenta in plus sau in minus la art. CG41A pentru fiecare 5 mm se adauga K=5                           | m2 | 63,00 |
| 82 | CG40A      | Executarea pardoselelor turnate, din beton asfaltic gr.25 mm, cu agregate marunte                        | m2 | 63,00 |
| 83 | CG40A1 k=2 | Diferenta in plus sau in minus la art. CG40A pentru fiecare 5 mm se adauga K=2                           | m2 | 63,00 |
|    |            | <b>Capitolul 4.3.5. Tip 4</b>                                                                            |    |       |
| 84 | CG01A      | Strat suport pentru pardoseli executat din mortar din ciment M 150 de 3 cm grosime cu fata driscuita fin | m2 | 28,10 |
| 85 | CG01A1 k=4 | Diferenta in plus sau in minus pentru fiecare 0,5 cm de strat suport din mortar M 150 , se adauga K=4    | m2 | 28,10 |
|    |            | <b>Capitolul 4.3.6. Tip 5</b>                                                                            |    |       |
| 86 | CG01A      | Strat suport pentru pardoseli executat din mortar din ciment M 150 de 3 cm grosime cu fata driscuita fin | m2 | 9,00  |

|    |               |                                                                                                                                                                                                                                                                                              |     |           |
|----|---------------|----------------------------------------------------------------------------------------------------------------------------------------------------------------------------------------------------------------------------------------------------------------------------------------------|-----|-----------|
| 87 | CG01A1 k=4    | Diferenta in plus sau in minus pentru fiecare 0,5 cm de strat suport din mortar M 150 , se adauga K=4                                                                                                                                                                                        | m2  | 9,00      |
| 88 | CG17D1        | Pardoseli din placi de gresie porcelonata, antiderapanta, rezistenta la uzura, 10 mm, inclusiv stratul suport din mortar adeziv, executate pe suprafete: egale sau mai mici de 16 m2                                                                                                         | m2  | 9,00      |
|    |               | <b>Capitolul 5. Imprejmuiri din plasa</b>                                                                                                                                                                                                                                                    |     |           |
| 89 | CB14A         | Schela metalica tubulara pentru lucrari pe suprafete verticale la inaltimei pina la 30 m inclusiv, cu imobilizarea schelei timp de 25 zile (200 ore)                                                                                                                                         | m2  | 2 565,00  |
| 90 | CL08A         | Elemente metalice (stilpi, grinzi, ferme) gata confectionate, livrate complet asamblate, montate pe santier, in structura constructiei usoare                                                                                                                                                | t   | 22,82     |
| 91 | CL26A         | Rame metalice confectionate din otel rotund d=12 mm                                                                                                                                                                                                                                          | kg  | 34 114,50 |
| 92 | IzD10D        | Vopsirea anticoroziva cu pensula de mina a confectionilor si constructiilor metalice cu un strat de grund grund GF-021 si trei straturi de de email PF-115, a confectionilor si constructiilor metalice, executate din profile cu grosimi intre 8 mm si 12 mm inclusiv                       | t   | 56,935    |
| 93 | CC09D         | Montarea plasa rabit pentru sustinere tencuielii la tavane, pereti, protectia termoizolatiilor, mascarea conductelor, aplicata la pereti ,fixata cu rondele din tabla zincata si cuie peste stratul de izolatie, fara retea din otel - beton - (numai manopera si sirma zincata si utilajul) | m2  | 2 565,00  |
| 94 | pret furnizor | Plasa din sirma zincata d=2.5 mm, ochi 45x45 mm                                                                                                                                                                                                                                              | m2  | 2 565,00  |
| 95 | CL19D         | Grilaje metalice gata confectionate: din otel profilat - usi-grila de regim (4 buc)                                                                                                                                                                                                          | kg  | 420,10    |
| 96 | CK33C         | Broasca aplicata sistem Yalle cu miner pentru usi-grila de regim                                                                                                                                                                                                                             | buc | 4,00      |

|     |                   |                                                                                                                                                                                                                                                                                                             |    |          |
|-----|-------------------|-------------------------------------------------------------------------------------------------------------------------------------------------------------------------------------------------------------------------------------------------------------------------------------------------------------|----|----------|
| 97  | IzD10D            | Vopsirea anticoroziva cu pensula de mina a confectiilor si constructiilor metalice cu un strat de grund grund GF-021 si trei straturi de de email PF-115, a confectiilor si constructiilor metalice, executate din profile cu grosimi intre 8 mm si 12 mm inclusiv                                          | t  | 0,42     |
|     |                   | <b>Capitolul 6. Acoperis</b>                                                                                                                                                                                                                                                                                |    |          |
| 98  | CA02C adoptata    | Polisterol-beton cu densitatea D=400 kg/m3                                                                                                                                                                                                                                                                  | m3 | 9,75     |
| 99  | IzF18C<br>K=1.667 | Strat suport de egalizare sau de protectie pentru izolatii, inclusiv scafele aferente, executat cu mortar de ciment gata preparat marca M150-T fara adaos de var, driscuit, pe suprafete orizontale sau inclinate pina la 40 % inclusiv, aplicat in grosime medie de 3 cm (K=1.667 - grosime medie de 5 cm) | m2 | 150,00   |
| 100 | IzF18C<br>K=1.333 | Strat suport de egalizare sau de protectie pentru izolatii, inclusiv scafele aferente, executat cu mortar de ciment gata preparat marca M150-T fara adaos de var, driscuit, pe suprafete orizontale sau inclinate pina la 40 % inclusiv, aplicat in grosime medie de 3 cm (K=1.333 - grosime medie de 4 cm) | m2 | 1 162,00 |
| 101 | CP21B             | Punerea in opera a mortarului M 150-T pentru legatura, monolitizare sau matare de rosturi la inaltimei pina la 35 m, legatura sau monolitizarea intre elementele prefabricate de beton                                                                                                                      | m3 | 0,90     |
| 102 | IzF01B            | Amorsarea suprafetelor pentru aplicarea stratului de difuzie, a barierei contra vaporilor, a termoizolatiei sau a hidroizolatiei pe suprafete orizontale, inclinate sau verticale, cu suspensie de bitum filerizat (subif) intr-un strat                                                                    | m2 | 1 600,00 |
| 103 | CE13A             | Invelitori la acoperisuri cu membrane bituminoase Uniflex EPP lipite cu flacara in sistem monostrat pe suprafata orizontale montate pe suport continuu                                                                                                                                                      | m2 | 1 312,00 |
| 104 | CE13A             | Invelitori la acoperisuri cu membrane bituminoase Uniflex EKP lipite cu flacara in sistem monostrat pe suprafata orizontale montate pe suport continuu                                                                                                                                                      | m2 | 1 600,00 |

|     |             |                                                                                                                                                                                                                                                                        |       |          |
|-----|-------------|------------------------------------------------------------------------------------------------------------------------------------------------------------------------------------------------------------------------------------------------------------------------|-------|----------|
| 105 | SB28B       | Aerator pentru acoperisuri din membrane bituminoase                                                                                                                                                                                                                    | buc   | 52,00    |
| 106 | CE05B1      | Invelitori din tabla plana zincata sau tabla plana protejata anticoroziv, fixata cu agrafe, executata cu incheeturi duble in ambele sensuri, executate pe suprafete mai mici sau egali cu 40 mp cu foi din tabla de 0,5 mm grosime - Elemente inchidere parapete       | m2    | 143,50   |
| 107 | CE20A       | Sisteme de jgheaburi tip brass D=150 mm, din tabla protejata anticoroziv                                                                                                                                                                                               | m     | 145,00   |
| 108 | CE22A       | Sisteme de burlane tip brass D=150 mm, din tabla protejata anticoroziv                                                                                                                                                                                                 | m     | 127,00   |
| 109 | 08-02-472-8 | Conductor de legare la pamint, deschis, pe suporturi de constructii, din otel rotund, diametru 8 mm                                                                                                                                                                    | 100 m | 3,22     |
|     |             | <b>Capitolul 7. Fatada</b><br><b>Capitolul 7.1. Panouri sandwich</b>                                                                                                                                                                                                   |       |          |
| 110 | CB14A       | Schela metalica tubulara pentru lucrari pe suprafete verticale la inaltimei pina la 30 m inclusiv, cu imobilizarea schelei timp de 25 zile (200 ore)                                                                                                                   | m2    | 1 848,00 |
| 111 | CL08A       | Elemente metalice (stilpi, grinzi, ferme) gata confectionate, livrate complet asamblate, montate pe santier, in structura constructiei usoare                                                                                                                          | t     | 2,172    |
| 112 | IzD10D      | Vopsirea anticoroziva cu pensula de mina a confectionilor si constructiilor metalice cu un strat de grund grund GF-021 si trei straturi de de email PF-115, a confectionilor si constructiilor metalice, executate din profile cu grosimi intre 8 mm si 12 mm inclusiv | t     | 2,172    |
| 113 | CD73A       | Pereti din panouri usoare, tabla profilata grosime 0.5 mm termoizolare din spuma poliuritan, de tip "Sandwich" grosime 100 mm, montate pe rigle metalice, RAL conform pasaport coloristic                                                                              | m2    | 1 132,00 |
|     |             | <b>Capitolul 7.2. Scara de acces acoperis</b>                                                                                                                                                                                                                          |       |          |

|     |           |                                                                                                                                                                                                                                                                 |                |        |
|-----|-----------|-----------------------------------------------------------------------------------------------------------------------------------------------------------------------------------------------------------------------------------------------------------------|----------------|--------|
| 114 | CL17C     | Confecții metalice diverse, montate aparent - scări exterioare                                                                                                                                                                                                  | kg             | 353,90 |
| 115 | IzD10D    | Vopsirea anticorozivă cu pensula de mină a confecțiilor și construcțiilor metalice cu un strat de grund grund GF-021 și trei straturi de email PF-115, a confecțiilor și construcțiilor metalice, executate din profile cu grosimi între 8 mm și 12 mm inclusiv | t              | 0,354  |
|     |           | <b>Capitolul 7.3. Grile de ventilare</b>                                                                                                                                                                                                                        |                |        |
| 116 | CL17B     | Confecții metalice diverse, montate aparent: grile ventilare BЖ1-BЖ3                                                                                                                                                                                            | kg             | 335,90 |
| 117 | IzD10D    | Vopsirea anticorozivă cu pensula de mină a confecțiilor și construcțiilor metalice cu un strat de grund grund GF-021 și trei straturi de email PF-115, a confecțiilor și construcțiilor metalice, executate din profile cu grosimi între 8 mm și 12 mm inclusiv | t              | 0,354  |
|     |           | <b>Capitolul 7.4. Finisare</b>                                                                                                                                                                                                                                  |                |        |
| 118 | CN53A     | Grunduirea suprafețelor interioare a peretilor și tavanelor                                                                                                                                                                                                     | m <sup>2</sup> | 282,00 |
| 119 | CF50B     | Tencuieli interioare de 5 mm grosime, executate manual, cu amestec uscat pe baza de ciment, la pereti                                                                                                                                                           | m <sup>2</sup> | 155,00 |
| 120 | CF51B k=2 | Diferența în plus sau în minus pentru fiecare 1,0 mm (se adaugă K=2)                                                                                                                                                                                            | m <sup>2</sup> | 155,00 |
| 121 | CF17C     | Strat de impaslitura din fibra de sticlă greutate 120 kg/m <sup>2</sup> , aplicat în componenta tencuiei cu amestec uscat                                                                                                                                       | m <sup>2</sup> | 155,00 |
| 122 | CN54B     | Aplicarea manuală a grundului cu cuarț "Gleta" într-un strat, la pereti exteriori la fatade                                                                                                                                                                     | m <sup>2</sup> | 155,00 |
| 123 | CF30A     | Tencuieli exterioare de 2 mm grosime, executate manual cu material de finisaj decorativ cu adaos de silicon, la pereti RAL 9006 (poz. 2)                                                                                                                        | m <sup>2</sup> | 44,00  |
| 124 | CF30A     | Tencuieli exterioare de 2 mm grosime, executate manual cu material de finisaj decorativ cu adaos de silicon, la pereti RAL 1002 (poz. 3)                                                                                                                        | m <sup>2</sup> | 111,00 |

|     |        |                                                                                                                                                                                                                                                                          |    |       |
|-----|--------|--------------------------------------------------------------------------------------------------------------------------------------------------------------------------------------------------------------------------------------------------------------------------|----|-------|
| 125 | CI21A  | Placarea peretilor cu placi din ceramica-granit: dimensiuni pina la 400 x 400 mm (poz. 4)                                                                                                                                                                                | m2 | 59,00 |
| 126 | CI22B  | Placaj din placute din beton (Klinker 240x65 h mm) (la pereti, stilpi, pilastrii si glafuri) fixate de adeziv pentru lucrari exterioare, dimensiuni placute: pina la 200 x 200 mm (poz. 5 si 6)                                                                          | m2 | 68,00 |
|     |        | <b>Capitolul 8. Nod 7, cota 5.670</b>                                                                                                                                                                                                                                    |    |       |
| 127 | CL08A  | Elemente metalice (stilpi, grinzi, ferme) gata confectionate, livrate complet asamblate, montate pe santier, in structura constructiei usoare                                                                                                                            | t  | 0,523 |
| 128 | IzD10D | Vopsirea anticoroziva cu pensula de mina a confectioniilor si constructiilor metalice cu un strat de grund grund GF-021 si trei straturi de de email PF-115, a confectioniilor si constructiilor metalice, executate din profile cu grosimi intre 8 mm si 12 mm inclusiv | t  | 0,523 |
| 129 | CE40A  | Montarea elementelor scheletului din grinzi (bare) cu tratament antiseptic                                                                                                                                                                                               | m3 | 0,01  |
| 130 | CC02K  | Armaturi din otel beton A240 fasonate in ateliere de santier, cu diametrul barelor pina la 8 mm inclusiv, si montate in grinzi si stilpi, la inaltimei mai mici sau egale cu 35 m, exclusiv constructiile executate cu cofraje glisante                                  | kg | 4,00  |
| 131 | CA05B3 | Beton turnat in ziduri, pereti, diafragme drepte, si la diverse constructii speciale, situate peste cota zero, la inaltimei pina la 35 m inclusiv, preparat cu betoniera pe santier si turnat cu mijloace clasice, beton armat clasa C 15/12 (Bc 15/B 200)               | m3 | 0,05  |
|     |        | <b>Capitolul 9. Timplarie</b>                                                                                                                                                                                                                                            |    |       |
| 132 | CK21A  | Usi confectionate din profiluri din aluminiu, inclusiv armaturile si accesoriile necesare usilor montate in zidarie de orice natura, la constructii cu inaltimea pina la 35 m inclusiv, intr-un canat, cu suprafata tocului pina la 7 mp inclusiv (07x2.1 - 2 buc)       | m2 | 2,94  |
| 133 | CK12A  | Usi metalice confectionate din profiluri de otel laminat, profiluri din banda de otel fasonate la rece, inclusiv armaturile si accesoriile necesare                                                                                                                      | m2 | 4,72  |



|     |        |                                                                                                                                                                                                                                                                    |     |        |
|-----|--------|--------------------------------------------------------------------------------------------------------------------------------------------------------------------------------------------------------------------------------------------------------------------|-----|--------|
|     |        | usilor montate in zidarie de orice natura la constructii cu inaltimea pina la 35 m inclusiv, intr-un canat, cu suprafata tocului pina la 7 mp, inclusiv protectia anticoroziva (1.0x2.36 - 2buc)                                                                   |     |        |
| 134 | CL19D  | Grilaje metalice gata confectionate: din otel profilat - poarta B1, B2                                                                                                                                                                                             | kg  | 911,00 |
| 135 | CK33C  | Broasca aplicata sistem Yalle cu miner pentru usi-grila de regim                                                                                                                                                                                                   | buc | 3,00   |
| 136 | IzD10D | Vopsirea anticoroziva cu pensula de mina a confectiilor si constructiilor metalice cu un strat de grund grund GF-021 si trei straturi de de email PF-115, a confectiilor si constructiilor metalice, executate din profile cu grosimi intre 8 mm si 12 mm inclusiv | t   | 0,911  |

**№ 3-1-2 Retele de apeduct si canalizare (85/24.06/2013-3-BK)**

| № crt. | Simbol norme și cod resurse | Denumirea lucrărilor                                                                                                       | Unitatea de măsură | Volum |
|--------|-----------------------------|----------------------------------------------------------------------------------------------------------------------------|--------------------|-------|
| 1      | 2                           | 3                                                                                                                          | 4                  | 5     |
|        |                             | <b>Capitolul 1. Lucrari de constructie</b>                                                                                 |                    |       |
|        |                             | <b>Capitolul 1.1. Apeduct B1</b>                                                                                           |                    |       |
| 1      | SD06C                       | Robinet sfera-fluture cu mufa si racord olandez, pentru teava din otel, avind diametrul de 1"                              | buc                | 1,00  |
| 2      | SD06A                       | Robinet sfera-fluture cu mufa si racord olandez, pentru teava din otel, avind diametrul de 1/2"                            | buc                | 2,00  |
| 3      | SA07C                       | Tevi din otel zincate apa-gaz GOST 3262, montata in conducte de legatura la aparate, avind diametrul de 1" (33.5x4.0 mm)   | m                  | 7,00  |
| 4      | SA07A                       | Tevi din otel zincate apa-gaz GOST 3262, montata in conducte de legatura la aparate, avind diametrul de 1/2" (21.3x3.2 mm) | m                  | 6,00  |
| 5      | AcA52A                      | Teava din polietilena PE100, SDR11 PN6 pentru conducte de alimentare cu apa montata in sant, cu diametrul de 32 mm.        | m                  | 3,00  |
| 6      | SF01A                       | Efectuarea probei de etansare la presiune a instalatiei de apa calda sau rece executata din                                | m                  | 13,00 |

|    |         |                                                                                                                                                                                                     |      |       |
|----|---------|-----------------------------------------------------------------------------------------------------------------------------------------------------------------------------------------------------|------|-------|
|    |         | conducte de otel, zincate, pentru instalatii, sudate longitudinal, avind diametrul de 3/8"-2"                                                                                                       |      |       |
| 7  | SF01C   | Efectuarea probei de etansare la presiune a instalatiei de apa calda sau rece executata din teava din policlorura de vinil tip greu sau din material plastic, avind diametrul de 16-110 mm          | m    | 3,00  |
| 8  | SF02A   | Efectuarea probei de functionare a instalatiei de apa rece executata cu conducte de otel, zincate, pentru instalatii, sudate longitudinal, avind diametrul de 3/8"-2"                               | 10 m | 1,30  |
| 9  | SF02C   | Efectuarea probei de functionare a instalatiei de apa rece executata cu teava din policlorura de vinil tip greu sau material plastic, avind diametrul de 16 - 110 mm                                | 10 m | 0,30  |
| 10 | SF05A   | Spalarea instalatiei de apa rece sau calda, executata din teava de otel, zincata, avind diametrul de 3/8"-2"                                                                                        | m    | 13,00 |
| 11 | SF05C   | Spalarea instalatiei de apa rece sau calda, executata din tevi din material plastic, avind diametrul de 20-75 mm                                                                                    | m    | 3,00  |
| 12 | SB30A   | Suporti pentru sustinerea conductelor si pieselor de legatura pentru canalizare, avind greutatea de pina la 2 kg                                                                                    | kg   | 5,00  |
| 13 | CN23F   | Vopsitorii de calitate superioara la instalatii functionale, executate cu email alchidic BT-177 in 2 straturi, pe grund GF-021 in 1 strat, pe conducte avin diametrul exterior peste 34 mm inclusiv | m2   | 2,50  |
| 14 | RpIF09A | Izolarea conductelor cu mansoane de izolatie speciala, din spuma elastometrica pe baza de cauciuc sintetic, introduse pe conducte, de tip ARMAFLEX avind diametrul si grosimea de la D=22x9 mm      | m    | 6,00  |
| 15 | RpIF09A | Izolarea conductelor cu mansoane de izolatie speciala, din spuma elastometrica pe baza de cauciuc sintetic, introduse pe conducte, de tip ARMAFLEX, avind diametrul si grosimea de la D=35x9 mm     | m    | 7,00  |
|    |         | <b>Capitolul 1.2. Canalizare K1</b>                                                                                                                                                                 |      |       |

|    |        |                                                                                                                                                                                 |     |       |
|----|--------|---------------------------------------------------------------------------------------------------------------------------------------------------------------------------------|-----|-------|
| 16 | AcA08A | Montarea in pamint, in exteriorul cladirilor, a tevilor din PP multistrat, SN4, etansate cu garnituri de cauciuc, avind diametrul de 110 mm                                     | m   | 18,00 |
| 17 | SB08E  | Teava din PVC pentru canalizare, imbinata cu garnitura de cauciuc, montata aparent sau ingropat sub pardoseala, avind diametrul de 110 mm                                       | m   | 15,00 |
| 18 | SB08C  | Teava din PVC pentru canalizare, imbinata cu garnitura de cauciuc, montata aparent sau ingropat sub pardoseala, avind diametrul de 50 mm                                        | m   | 4,00  |
| 19 | SB09C  | Piesa de legatura din material plastic pentru canalizare, imbinata cu garnitura de cauciuc, avind diametrul de 50 mm                                                            | buc | 4,00  |
| 20 | SB09E  | Piesa de legatura din material plastic pentru canalizare, imbinata cu garnitura de cauciuc, avind diametrul de 110 mm                                                           | buc | 16,00 |
| 21 | SB30A  | Suporti pentru sustinerea conductelor si pieselor de legatura pentru canalizare, avind greutatea de pina la 2 kg                                                                | kg  | 5,00  |
| 22 | SC08A  | Vas pentru closet cu talpi, orientat, complet echipat, din fonta emailata, portelan sanitar etc., tip oval sau dreptunghiular, montat ingropat                                  | buc | 2,00  |
| 23 | SC04C  | Lavoar din semiportelan, portelan sanitar etc. inclusiv pentru persoane cu dizabilitati, avind teava de scurgere din material plastic, montat pe pedestal                       | buc | 1,00  |
| 24 | SD04A  | Baterie amestecatoare cu brat basculant stativa pentru lavoar sau spalator, indiferent de modul de inchidere, inclusiv pentru persoane cu dizabilitati, avind diametrul de 1/2" | buc | 1,00  |
| 25 | SC06A  | Spalator cu picurator (cu un compartiment) pentru vase, din inox, avind teava de scurgere din material plastic, montat pe console                                               | buc | 1,00  |
| 26 | SD04A  | Baterie amestecatoare cu brat basculant stativa pentru spalator, indiferent de modul de inchidere, inclusiv pentru persoane cu dizabilitati, avind diametrul de 1/2"            | buc | 1,00  |

|    |              |                                                                                                                                                                                                                                                                             |        |       |
|----|--------------|-----------------------------------------------------------------------------------------------------------------------------------------------------------------------------------------------------------------------------------------------------------------------------|--------|-------|
| 27 | SA40A        | Instalarea mufelor antiincendiare D=110 mm, cu fixare la plafonul planseului cu dibluri                                                                                                                                                                                     | buc    | 1,00  |
| 28 | SF04A        | Efectuarea probei de etanșeitate și funcționare a instalației de canalizare executată din tuburi de fontă, pentru scurgere, teava de policlorura de vinil, neplastifiată, tip ușor sau din material plastic, fontă ductilă teava având diametrul de pînă la 100 mm inclusiv | 10 m   | 3,70  |
| 29 | TsA03E       | Săpătura manuală de pămînt în spații limitate, avînd sub 1,00 m lățime, executată fără sprijiniri, cu taluz înclinat la fundații, canale, etc., teren de coeziune mijlocie sau foarte coeziv, pînă la 1,5 m adîncime teren mijlociu                                         | m3     | 17,00 |
| 30 | TsD01B       | Împrăștierea cu lopată a pămîntului afinat, în straturi uniforme, de 10-30 cm grosime, printr-o aruncare de pînă la 3 m din gramezi, inclusiv sfărîmarea bulgarilor, pămîntul provenind din teren mijlociu                                                                  | m3     | 17,00 |
| 31 | TsD04B       | Compactarea cu maiul de mină a umpluturilor executate în săpături orizontale sau înclinate la 1/4, inclusiv udarea fiecărui strat de pămînt în parte, avînd 10 cm grosime pămînt coeziv                                                                                     | m3     | 4,00  |
| 32 | TsD05B       | Compactarea cu maiul mecanic de 150-200 kg a umpluturilor în straturi succesive de 20-30 cm grosime, exclusiv udarea fiecărui strat în parte, umpluturile executîndu-se din pămînt coeziv                                                                                   | 100 m3 | 0,13  |
| 33 | AcA04D       | Montarea în pămînt a conductelor din oțel, asamblate prin sudură electrică, avînd diametrul de 326x6.0 mm                                                                                                                                                                   | m      | 1,30  |
|    |              | <b>Capitolul 2. Lucrări de montare</b><br><b>Capitolul 2.1. Apeduct B1</b>                                                                                                                                                                                                  |        |       |
| 34 | 11-02-001-02 | Dispozitiv instalat pe îmbinări de filet - AZP BRNO AUZ 3.P spalator de toaleta                                                                                                                                                                                             | buc    | 2,00  |
|    |              | <b>Capitolul 3. Utilaj</b><br><b>Capitolul 3.1. Apeduct B1</b>                                                                                                                                                                                                              |        |       |

|    |               |                                                                                                                                           |     |      |
|----|---------------|-------------------------------------------------------------------------------------------------------------------------------------------|-----|------|
| 35 | pret furnizor | AZP BRNO AUZ 3.P spalator de toaleta G3 / 4 " cu buton piezo, presiune, din otel inoxidabil, antivandal inclusiv elementele de alimentare | SET | 2,00 |
|----|---------------|-------------------------------------------------------------------------------------------------------------------------------------------|-----|------|

**№ 3-1-3 Echipament electric de forta (85/24.06/2013-2-EEF)**

| № crt. | Simbol norme și cod resurse | Denumirea lucrărilor                                                                                                                                                                                                                                | Unitatea de măsură | Volum  |
|--------|-----------------------------|-----------------------------------------------------------------------------------------------------------------------------------------------------------------------------------------------------------------------------------------------------|--------------------|--------|
| 1      | 2                           | 3                                                                                                                                                                                                                                                   | 4                  | 5      |
|        |                             | <b>Capitolul 1. Lucrari de constructie</b>                                                                                                                                                                                                          |                    |        |
| 1      | CH05B                       | Mina curenta pentru scari drepte executate din lemn in sectiune profilata, inclusiv lustruirea, montarea minii curente, inclusiv materialul de montaj pe orice fel de parapet ( se aplica doar in cazul in care mina curenta se procura din comert) | m                  | 5,00   |
| 2      | CD09A                       | Pereti din placi plane din azbociment cu termoizolatie montate pe rigle metalice sau din beton armat, la inaltimei pina la 12 m inclusiv dispuse in fata riglelor                                                                                   | m2                 | 0,51   |
|        |                             | <b>Capitolul 2. Lucrari de montare</b><br><b>Capitolul 2.1. Teren sportiv</b>                                                                                                                                                                       |                    |        |
| 3      | 08-03-572-3                 | Bloc de comanda de executare tip dulap sau punct de distributie (dulap), montat pe perete, inaltime si latime, mm, pina la 600x600                                                                                                                  | buc                | 2,00   |
| 4      | 08-03-575-1                 | Dispozitiv - intreruptoare automate, separatoare de sarcina                                                                                                                                                                                         | buc                | 17,00  |
| 5      | 08-02-409-1                 | Teava din vinilplast pe constructii instalate, pe pereti si coloane, fixare cu scoabe, diametru pina la 25 mm                                                                                                                                       | 100 m              | 1,90   |
| 6      | pret furnizor               | Teava corugata U-PVC, 750N, d=16 mm                                                                                                                                                                                                                 | m.l.               | 95,00  |
| 7      | pret furnizor               | Teava PVC rigida pentru electromontaj d=16 mm                                                                                                                                                                                                       | m.l.               | 95,00  |
| 8      | 08-02-412-2                 | Introducerea conductorilor in tevi si furtunuri metalice pozate: primul conductor monofir sau multifir in impletire comuna, sectiune sumara pina la 6 mm2                                                                                           | 100 m              | 4,61   |
| 9      | pret furnizor               | Cablu BBΓHF-LS-0.66 3x1.5 mm2                                                                                                                                                                                                                       | m.l.               | 170,00 |

|    |               |                                                                                                                                                            |         |        |
|----|---------------|------------------------------------------------------------------------------------------------------------------------------------------------------------|---------|--------|
|    |               |                                                                                                                                                            |         |        |
| 10 | pret furnizor | Conductor electric tip ПБ 1x1.5 mm2                                                                                                                        | m.l.    | 286,00 |
| 11 | pret furnizor | Cablu CYCY 2x1.5 mm2                                                                                                                                       | m.l.    | 5,00   |
| 12 | 08-02-412-4   | Introducerea conductorilor in tevi si furtunuri metalice pozate: primul conductor monofir sau multifir in impletire comuna, sectiune sumara pina la 35 mm2 | 100 m   | 9,80   |
| 13 | pret furnizor | Cablu BBГНГ-LS-0.66 3x6 mm2                                                                                                                                | m.l.    | 561,00 |
| 14 | pret furnizor | Cablu BBГНГ-LS-0.66 3x10 mm2                                                                                                                               | m.l.    | 419,00 |
| 15 | 08-03-591-1   | Intreruptor cu o clapa, tip neingropat, montare aparenta                                                                                                   | 100 buc | 0,06   |
| 16 | pret furnizor | Intreruptor instalatie deschisa cu 1 clapa, IP44, 16A, 220V                                                                                                | buc     | 6,00   |
| 17 | 08-03-591-4   | Intreruptor cu doua clape, tip neingropat, montare aparenta                                                                                                | 100 buc | 0,06   |
| 18 | pret furnizor | Intreruptor instalatie deschisa cu 2 clape, IP44, 16A, 220V                                                                                                | buc     | 6,00   |
| 19 | 08-03-603-1   | Cutie cu transformatori coboritori                                                                                                                         | buc     | 3,00   |
| 20 | 10-08-019-01  | Cutie de ramificare pe perete                                                                                                                              | buc     | 47,00  |
| 21 | pret furnizor | Doze de derivatie de tip Y-197 УХЛ4                                                                                                                        | buc     | 3,00   |
| 22 | pret furnizor | Cutie de distributie pentru instalatie deschisa KM41237 cu capac IP44                                                                                      | buc     | 44,00  |
| 23 | 08-03-592-1   | Dulie: de perete sau de tavan                                                                                                                              | 100 buc | 0,01   |
| 24 | pret furnizor | Dulie de perete                                                                                                                                            | buc     | 1,00   |
| 25 | 08-03-595-2   | Corp de iluminat cu lampi cu mercur pe console pe pereti, coloane si ferme, inclusiv montarea ARD                                                          | 100 buc | 0,43   |
| 26 | pret furnizor | Corp de iluminat de tip НБА pentru lampa ДНаТ 250W cu grila de protectie                                                                                   | buc     | 39,00  |
| 27 | pret furnizor | Corp de iluminat stradal de tip ЖКУ pentru lampa ДНаТ 250W                                                                                                 | buc     | 4,00   |

|    |               |                                                                                                                                                          |         |       |
|----|---------------|----------------------------------------------------------------------------------------------------------------------------------------------------------|---------|-------|
| 28 | 08-03-594-2   | Corp de iluminat cu lampi luminescente montat separat pe pivoti, cantitate lampi, in corp de iluminat, 2                                                 | 100 buc | 0,02  |
| 29 | pret furnizor | Corp iluminat luminiscent ARCTIC 2x36, IP54                                                                                                              | buc     | 2,00  |
| 30 | 08-03-593-5   | Corp de iluminat pentru lampi incandescente de tavan sau de perete, etansat cu fixare cu suruburi sau buloane pentru incaperi cu conditii de mediu grele | 100 buc | 0,10  |
| 31 | pret furnizor | Corp de iluminat cu lampi incandescente 60W, HPIII 1101-60, IP54                                                                                         | buc     | 7,00  |
| 32 | pret furnizor | Corp de iluminat cu lampi incandescente 100W, HCPI 09-100-001, IP54                                                                                      | buc     | 3,00  |
| 33 | pret furnizor | Lampa incandescenta 60W                                                                                                                                  | buc     | 7,00  |
| 34 | pret furnizor | Lampa incandescenta 100W                                                                                                                                 | buc     | 4,00  |
| 35 | pret furnizor | Lampa cu mercur tip ДHaТ 250W                                                                                                                            | buc     | 43,00 |
| 36 | pret furnizor | Lampa luminiscenta TL-D, 36W                                                                                                                             | buc     | 4,00  |
|    |               | <b>Capitolul 2.2. Substatia de transformare</b>                                                                                                          |         |       |
| 37 | 08-01-025-1   | Substatia de transformatori completa, tensiune pina la 10 kV, cu transformator, putere pina la 400 kV A                                                  | buc     | 1,00  |
| 38 | 08-01-026-1   | Instalatii complete de distributie 6-10 kV: dulap de montare exterioara cu coridor de deservire cu intreruptor                                           | buc     | 2,00  |
| 39 | 08-01-102-1   | Dulap de dirijare si reglare                                                                                                                             | buc     | 3,00  |
| 40 | 08-03-572-3   | Bloc de comanda de executare tip dulap sau punct de distributie (dulap), montat pe perete, inaltime si latime, mm, pina la 600x600                       | buc     | 1,00  |
| 41 | 08-03-575-1   | Dispozitiv - intreruptoare automate, separatoare de sarcina                                                                                              | buc     | 5,00  |
| 42 | 08-03-603-1   | Cutie cu transformatori coboritori                                                                                                                       | buc     | 1,00  |
| 43 | 08-02-170-2   | Manson terminal, cu carcasa din material plastic, cu umplutura de compound din rasini sintetice (epoxide), pentru cablu cu 3 conductori, tensiune        | buc     | 2,00  |

|    |               |                                                                                                                                                                       |         |       |
|----|---------------|-----------------------------------------------------------------------------------------------------------------------------------------------------------------------|---------|-------|
|    |               | pina la 35 kV, sectiunea conductorilor, pina la: 120 mm <sup>2</sup>                                                                                                  |         |       |
| 44 | pret furnizor | Mufa de conexiune 3KHTπ-10-10-70/120                                                                                                                                  | buc     | 2,00  |
| 45 | 08-03-521-15  | Intreruptor cu pirghie pe placa cu maneta centrala sau laterala sau manevrare cu bara, montat pe suport metalic, tripolar, curent, pina la 250 A                      | buc     | 1,00  |
| 46 | 08-03-521-16  | Intreruptor cu pirghie pe placa cu maneta centrala sau laterala sau manevrare cu bara, montat pe suport metalic, tripolar, curent, pina la 400 A                      | buc     | 1,00  |
| 47 | 08-02-407-17  | Teava din otel pe constructii instalate pe ferme, coloane si alte constructii din otel, diametru pina la 50 mm                                                        | 100 m   | 0,10  |
| 48 | pret furnizor | Teava din otel Dn=50 mm                                                                                                                                               | m.l.    | 10,00 |
| 49 | 08-02-407-18  | Teava din otel pe constructii instalate pe ferme, coloane si alte constructii din otel, diametru pina la 80 mm                                                        | 100 m   | 0,10  |
| 50 | pret furnizor | Teava din otel D=80 mm                                                                                                                                                | m.l.    | 10,00 |
| 51 | 08-02-412-2   | Introducerea conductorilor in tevi si furtunuri metalice pozate: primul conductor monofir sau multifir in impletire comuna, sectiune sumara pina la 6 mm <sup>2</sup> | 100 m   | 1,00  |
| 52 | pret furnizor | Cablu BBΓHF-0.66 3x1.5 mm <sup>2</sup>                                                                                                                                | m.l.    | 70,00 |
| 53 | pret furnizor | Cablu BBΓHF-0.66 2x1.5 mm <sup>2</sup>                                                                                                                                | m.l.    | 30,00 |
| 54 | 08-03-591-10  | Priza de fisa semietansata si etansata, montare aparenta                                                                                                              | 100 buc | 0,20  |
| 55 | pret furnizor | Priza instalatie deschisa cu legare la pamint, IP44, 16A, 220V                                                                                                        | buc     | 2,00  |
| 56 | 08-03-525-1   | Intreruptor sau comutator de pachet in invelis metalic, montat pe constructie pe perete sau coloana, cantitate cleme pentru conectare pina la 9, curent pina la 25 A  | buc     | 3,00  |
| 57 | pret furnizor | Intrerupator instalatie deschisa rotativ, cu protectie contra scintei, IP54, 16A, 220V                                                                                | buc     | 3,00  |



|    |               |                                                                                                                                                                  |         |      |
|----|---------------|------------------------------------------------------------------------------------------------------------------------------------------------------------------|---------|------|
|    |               |                                                                                                                                                                  |         |      |
| 58 | 08-03-593-5   | Corp de iluminat pentru lampi incandescente de tavan sau de perete, etansat cu fixare cu suruburi sau buloane pentru incaperi cu conditii de mediu grele         | 100 buc | 0,05 |
| 59 | pret furnizor | Corp de iluminat cu lampi incandescente 100W, HCTI 21-100-001, IP54                                                                                              | buc     | 5,00 |
| 60 | 08-03-592-1   | Dulie: de perete sau de tavan                                                                                                                                    | 100 buc | 0,02 |
| 61 | pret furnizor | Dulie de perete                                                                                                                                                  | buc     | 2,00 |
| 62 | pret furnizor | Lampa incandescenta 100W                                                                                                                                         | buc     | 7,00 |
| 63 | 08-02-471-4   | Priza de pamint, verticala, din otel rotund, diametru 20 mm, L=5 m                                                                                               | 10 buc  | 0,90 |
| 64 | 08-02-472-8   | Conductor de legare la pamint, deschis, pe suporturi de constructii, din otel rotund, diametru 6 mm                                                              | 100 m   | 1,05 |
| 65 | 08-02-472-6   | Conductor de legare la pamint, deschis, pe suporturi de constructii, din otel fisie, sectiune 100 mm <sup>2</sup>                                                | 100 m   | 0,80 |
| 66 | 08-02-472-7   | Conductor de legare la pamint, deschis, pe suporturi de constructii, din otel fisie, sectiune 160 mm <sup>2</sup>                                                | 100 m   | 1,75 |
| 67 | 08-02-152-12  | Constructii metalice de cablu: suspensie pentru pozarea cablurilor sub plansee cu suport: separat, masa pina la 8 kg - Constructie pentru prinderea izolatorilor | 100 buc | 0,01 |
| 68 | pret furnizor | Constructie pentru prinderea izolatorilor                                                                                                                        | buc     | 1,00 |
|    |               | <b>Capitolul 3. Utilaj</b>                                                                                                                                       |         |      |
|    |               | <b>Capitolul 3.1. Teren sportiv</b>                                                                                                                              |         |      |
| 69 | pret furnizor | Tablou de distributie din metal montat aparent pe perete, avind capacitatea de 24 module, IP31, dotat cu lacat si bare de tip DIN - ИЦPH-243-1-36-YXJI3, IP31    | buc     | 1,00 |
| 70 | pret furnizor | Tablou de distributie din metal montat aparent pe perete, avind capacitatea de 12 module, IP31,                                                                  | buc     | 1,00 |

|    |               |                                                                                                                                                             |     |      |
|----|---------------|-------------------------------------------------------------------------------------------------------------------------------------------------------------|-----|------|
|    |               | dotat cu lacat si bare de tip DIN - ЩРН-123-1-36-УХЛ3, IP31                                                                                                 |     |      |
| 71 | pret furnizor | Separator de sarcina modular, Un=400V, 3P, In=25A                                                                                                           | buc | 2,00 |
| 72 | pret furnizor | Intrerupator automat monopolar, caracteristica B, In=6A, U=230V, Icu=4.5A                                                                                   | buc | 6,00 |
| 73 | pret furnizor | Intrerupator automat monopolar, caracteristica B, In=16A, U=230V, Icu=4.5A                                                                                  | buc | 9,00 |
| 74 | pret furnizor | Tablou cu transformator de coborire IP54, tensiunea primara 230V, tensiunea secundara 12V, puterea 250VA, de tip ЯТП-250-220/12                             | buc | 1,00 |
| 75 | pret furnizor | Tablou cu transformator de coborire IP54, tensiunea primara 230V, tensiunea secundara 36V, puterea 250VA, de tip ЯТП-250-220/36                             | buc | 2,00 |
|    |               | <b>Capitolul 3.2. Substatia de transformare</b>                                                                                                             |     |      |
| 76 | pret furnizor | Transformator de forta uleios de tip TM400/10/0.4, conectarea bobinelorD/YH-11                                                                              | buc | 1,00 |
| 77 | pret furnizor | Camera KCO-386-031060Y3                                                                                                                                     | buc | 1,00 |
| 78 | pret furnizor | Camera KCO-386-041010Y3                                                                                                                                     | buc | 1,00 |
| 79 | pret furnizor | Panou de intrare ЩО-70-1-34Y3                                                                                                                               | buc | 1,00 |
| 80 | pret furnizor | Panou liniar ЩО-70-1-09Y3                                                                                                                                   | buc | 1,00 |
| 81 | pret furnizor | Panou liniar ЩО-70-1-07Y3                                                                                                                                   | buc | 1,00 |
| 82 | pret furnizor | Tablou de distributie din metal montat aparent pe perete, avind capacitatea de 12 module, IP31, dotat cu lacat si bare de tip DIN - ЩРН-123-1-36-УХЛ3, IP31 | buc | 1,00 |
| 83 | pret furnizor | Separator de sarcina modular, Un=230V, 1P, In=25A                                                                                                           | buc | 1,00 |
| 84 | pret furnizor | Intrerupator automat monopolar, caracteristica B, In=6A, U=230V, Icu=4.5A                                                                                   | buc | 4,00 |
| 85 | pret furnizor | Tablou cu transformator de coborire IP54, tensiunea primara 230V, tensiunea secundara 36V, puterea 250VA, de tip ЯТП-250-220/36                             | buc | 1,00 |

|    |               |                                                                 |     |      |
|----|---------------|-----------------------------------------------------------------|-----|------|
| 86 | pret furnizor | Dulap de forta, IP54, cu intrerupator manieta de tip ЯРП-250-У3 | buc | 1,00 |
| 87 | pret furnizor | Dulap de forta, IP54, cu intrerupator manieta de tip ЯРП-400-У3 | buc | 1,00 |
| 88 | pret furnizor | Covor dielectric                                                | buc | 5,00 |
| 89 | pret furnizor | Incaltaminte dielectrica                                        | buc | 1,00 |
| 90 | pret furnizor | Manusi dielectrice                                              | buc | 1,00 |

**№ 3-1-4 Inclazire, ventilare (85/24.06/2013-3-OB)**

| № crt. | Simbol norme și cod resurse | Denumirea lucrărilor                                                                                                                                                                                                           | Unitatea de măsură | Volum |
|--------|-----------------------------|--------------------------------------------------------------------------------------------------------------------------------------------------------------------------------------------------------------------------------|--------------------|-------|
| 1      | 2                           | 3                                                                                                                                                                                                                              | 4                  | 5     |
| 1      | VA02E                       | Confectionarea si montarea canalelor de ventilatie drepte, din tabla zincata de 1.0 mm grosime, avind D=150 mm                                                                                                                 | m2                 | 8,00  |
| 2      | IzH22A                      | Izolarea conductelor cu vata minerala TEHNO 80 GP, gata confectionate, cu grosimea de 40 mm                                                                                                                                    | m2                 | 10,15 |
| 3      | IzI09A1                     | Protectia termoizolatiei la conducte cu tabla zincata de 0,7 mm grosime fixate cu suruburi cu cap crestet semirotond, autofiletante, avind circumferinta conductei peste termoizolatie intre 0,90 si 1,6 m, confectionare      | m2                 | 10,15 |
| 4      | IzI09A2                     | Protectia termoizolatiei la conducte cu tabla neagra sau zincata de 0,8 mm grosime fixate cu suruburi cu cap crestet semirotond, autofiletante, avind circumferinta conductei peste termoizolatie intre 0,90 si 1,6 m, montare | m2                 | 10,15 |
| 5      | CL20A                       | Grile de ventilatie 650x3370 mm, gata confectionate cu jaluzele reglabile manual, montate in zidarie                                                                                                                           | buc                | 1,00  |
| 6      | CL20A                       | Grile de ventilatie 1600x1450 mm, gata confectionate cu jaluzele reglabile manual, montate in zidarie                                                                                                                          | buc                | 1,00  |

**№ 3-1-5 Semnalizare de incendiu (85/24.06/2013-3-SI)**

| № crt. | Simbol norme și cod resurse | Denumirea lucrărilor                                                                                                                                       | Unitatea de măsură | Volum |
|--------|-----------------------------|------------------------------------------------------------------------------------------------------------------------------------------------------------|--------------------|-------|
| 1      | 2                           | 3                                                                                                                                                          | 4                  | 5     |
|        |                             | <b>Capitolul 1. Lucrari de constructie</b>                                                                                                                 |                    |       |
| 1      | RpEJ08C                     | Executarea santurilor cu adincimea de pina la 5 cm in pereti din piatra sau beton armat de 5x50 cmp                                                        | m                  | 30,00 |
| 2      | RpEJ09D                     | Matarea santurilor in pereti de pina la 50 cmp                                                                                                             | m                  | 30,00 |
| 3      | RpCU05D1                    | Executarea strapungerilor pentru conducte sau tiranti in pereti din zidarie de caramida, de 16 - 25 cm grosime, pentru executarea strapungerilor mecanizat | buc                | 20,00 |
| 4      | RpCU05G                     | Executarea strapungerilor pentru conducte sau tiranti in pereti din zidarie de caramida de 26 -50 cm grosime                                               | buc                | 6,00  |
| 5      | RpCU07A                     | Matarea golurilor in pereti, cu mortar de ipsos, dupa instalatii sau consolidari                                                                           | buc                | 26,00 |
|        |                             | <b>Capitolul 2. Lucrari de montare</b>                                                                                                                     |                    |       |
| 6      | 08-03-573-4                 | Dulap (pupitru) de comanda suspendat, inaltime, latime si adincime, mm, pina la 600x600x350                                                                | buc                | 1,00  |
| 7      | 10-08-001-01                | Aparate receptoare: Dispozitive "SI" de receptie si control, de demarare. Concentrator: bloc de baza pentru 10 raze                                        | buc                | 1,00  |
| 8      | 10-01-039-06                | Piese diverse: Modul cu 2 bucle de detectie                                                                                                                | buc                | 1,00  |
| 9      | 10-01-039-06                | Piese diverse: Modul cu 4 iesiri de tip releu                                                                                                              | buc                | 1,00  |
| 10     | 10-01-039-06                | Piese diverse: Modul de comunicare RS485                                                                                                                   | buc                | 1,00  |
| 11     | 10-01-039-06                | Piese diverse: Acumulator capsulat                                                                                                                         | buc                | 4,00  |
| 12     | 10-08-003-03                | Dispozitive de ultrasunet: Sursa de alimentare de rezerva                                                                                                  | buc                | 2,00  |
| 13     | 10-01-039-06                | Piese diverse: Modul adresabil                                                                                                                             | buc                | 1,00  |
| 14     | 10-08-002-02                | Avertizoare "SI" automate: de fum, inclusiv soclul pentri detector si ctia suplimentara pentru montare detector                                            | buc                | 52,00 |

|    |                         |                                                                                                                                                                                   |         |        |
|----|-------------------------|-----------------------------------------------------------------------------------------------------------------------------------------------------------------------------------|---------|--------|
| 15 | 08-03-591-3<br>apicabil | Declansator manual de alarma de incendiu                                                                                                                                          | 100 buc | 0,07   |
| 16 | 08-03-593-10            | Indicatori de iluminat de perete - Semnalizator optic si acustic                                                                                                                  | 100 buc | 0,05   |
| 17 | 08-02-409-1             | Teava din vinilplast pe constructii instalate, pe pereti si coloane, fixare cu scoabe, diametru pina la 25 mm                                                                     | 100 m   | 5,40   |
| 18 | pret furnizor           | Teava corugata U-PVC, 750N, d=20 mm                                                                                                                                               | m.l.    | 540,00 |
| 19 | 08-02-396-5             | Canal metalic pe pereti si tavane, lungime 2 m                                                                                                                                    | 100 m   | 0,20   |
| 20 | pret furnizor           | Canal metalic zincat pentru cabluri cu capac 50x50 mm                                                                                                                             | m.l.    | 20,00  |
| 21 | 08-02-412-1             | Introducerea conductorilor in tevi si furtunuri metalice pozate: primul conductor monofir sau multifir in impletire comuna, sectiune sumara pina la 2,5 mm <sup>2</sup>           | 100 m   | 5,60   |
| 22 | pret furnizor           | Cablu pentru semnalizarea antiincendiu, cu 2 conductori, cu sectiunea S=0,8 mm <sup>2</sup> , ΓOCT 31565-2012, cu o limita de rezistenta la foc de cel putin 30 minute, FE180 E30 | m.l.    | 560,00 |
| 23 | 08-02-412-2             | Introducerea conductorilor in tevi si furtunuri metalice pozate: primul conductor monofir sau multifir in impletire comuna, sectiune sumara pina la 6 mm <sup>2</sup>             | 100 m   | 0,10   |
| 24 | pret furnizor           | Cablu FTP Cat6-4x2x0,5                                                                                                                                                            | m.l.    | 10,00  |
|    |                         | <b>Capitolul 3. Utilaj</b>                                                                                                                                                        |         |        |
| 25 | pret ofertant           | Dispositiv logic - centrala detectie incendiu adresabila modulara, cu LCD panou frontal si cu protocol printer, U = 24 V (de tip PREVIDIA Max, "INIM")                            | buc     | 1,00   |
| 26 | pret ofertant           | Modul cu 2 bucle de detectie pentru centrala de incendiu (de tip IFM2L, "INIM")                                                                                                   | buc     | 1,00   |
| 27 | pret ofertant           | Modul cu 4 iesiri de tip releu, pentru instalarea in centrala de incendiu (de tip IFM4R, INIM)                                                                                    | buc     | 1,00   |

|    |               |                                                                                                    |     |       |
|----|---------------|----------------------------------------------------------------------------------------------------|-----|-------|
| 28 | pret ofertant | Modul de comunicare RS485, pentru instalarea in centrala de incendiu (de tip IFMNET, INIM)         | buc | 1,00  |
| 29 | pret ofertant | Acumulator capsulat 12 V/17 Ah                                                                     | buc | 4,00  |
| 30 | pret ofertant | Sursa de alimentare de rezerva pentru dispozitiv logic, 2A, 24V, EN 54                             | buc | 1,00  |
| 31 | pret ofertant | Sursa de alimentare de rezerva 24 V, 4A, pentru instalarea min. 2 baterii 12 V/17 Ah, EN54         | buc | 1,00  |
| 32 | pret ofertant | Scut metalic pentru instalarea centrala detectie incendiu, IP31                                    | buc | 1,00  |
| 33 | pret ofertant | Modul adresabil cu o intrare si o iesire supervizata (de tip EM312SR, INIM)                        | buc | 1,00  |
| 34 | pret ofertant | Detector de fum, adresabil (de tip ED100, INIM)                                                    | buc | 52,00 |
| 35 | pret ofertant | Soclu pentru detectoare (de tip EB0010, INIM)                                                      | buc | 52,00 |
| 36 | pret ofertant | Cutie suplimentara pentru instalarea detectoarele (de tip EB0030, INIM)                            | buc | 52,00 |
| 37 | pret ofertant | Declansator manual de alarma de incendiu, adresabil (de tip EC0020, INIM)                          | buc | 7,00  |
| 38 | pret ofertant | Semnalizator optic si acustic, culoare rosie, adresabila, 101 dB, 0.08/20 mA (de tip ES2020, INIM) | buc | 5,00  |

**№ 3-1-6 Comunicatii telefonice si de semnalizare (85/24.06/2013-3-TS)**

| № crt. | Simbol norme și cod resurse | Denumirea lucrărilor                                                                                                                                       | Unitatea de măsură | Volum |
|--------|-----------------------------|------------------------------------------------------------------------------------------------------------------------------------------------------------|--------------------|-------|
| 1      | 2                           | 3                                                                                                                                                          | 4                  | 5     |
|        |                             | <b>Capitolul 1. Lucrari de constructie</b>                                                                                                                 |                    |       |
| 1      | RpEJ08C                     | Executarea santurilor cu adincimea de pina la 5 cm in pereti din piatra sau beton armat de 5x50 cmp                                                        | m                  | 20,00 |
| 2      | RpEJ09D                     | Matarea santurilor in pereti de pina la 50 cmp                                                                                                             | m                  | 20,00 |
| 3      | RpCU05D1                    | Executarea strapungerilor pentru conducte sau tiranti in pereti din zidarie de caramida, de 16 - 25 cm grosime, pentru executarea strapungerilor mecanizat | buc                | 10,00 |

|    |                      |                                                                                                               |         |       |
|----|----------------------|---------------------------------------------------------------------------------------------------------------|---------|-------|
| 4  | RpCU05G              | Executarea strapungerilor pentru conducte sau tiranti in pereti din zidarie de caramida de 26 -50 cm grosime  | buc     | 4,00  |
| 5  | RpCU07A              | Matarea golurilor in pereti, cu mortar de ipsos, dupa instalatii sau consolidari                              | buc     | 14,00 |
|    |                      | <b>Capitolul 2. Lucrari de montare</b><br><br><b>Capitolul 2.1. Sistema transmiterea datelor (LAN)</b>        |         |       |
| 6  | 10-06-037-05         | Dulapuri, cutii si doze pentru instalatii prin tevi: Dulap de perete, marime, mm, pina la: 640x840 - RACK 19" | buc     | 1,00  |
| 7  | 08-03-575-1 adoptata | Montarea in dulap a ODF Panel 19", 1U                                                                         | buc     | 1,00  |
| 8  | 11-04-022-01         | Conector de priza cu fasonarea cablului cu conductori ecranizati: Adaptor LC duplex                           | buc     | 2,00  |
| 9  | 10-02-051-04         | Punti de conexiune de cablu intre sectii a unui stativ: fara pozare in canal de cablu: Patch cord, Pig tail   | 100 buc | 0,03  |
| 10 | 10-04-101-06         | Utilaj de abonat si utilaj divers: Tranceiver                                                                 | buc     | 1,00  |
| 11 | 08-03-575-1 adoptata | Montarea in dulap a Comutatoare 19"                                                                           | buc     | 1,00  |
| 12 | 08-03-575-1 adoptata | Montarea in dulap a Patch Panel modular 24 porturi                                                            | buc     | 1,00  |
| 13 | 08-03-575-1 adoptata | Montarea in dulap organizatorului pentru cabluri                                                              | buc     | 1,00  |
| 14 | 08-03-591-11         | Montarea PDU                                                                                                  | 100 buc | 0,01  |
| 15 | 08-03-575-1 adoptata | Montarea in dulap a blocului de alimentarea de rezerva de tip UPS                                             | buc     | 1,00  |
| 16 | 08-02-396-5          | Canal metalic pe pereti si tavane, lungime 2 m                                                                | 100 m   | 1,70  |
| 17 | pret furnizor        | Canal metalic zincat pentru cabluri cu capac 50x50 mm                                                         | m.l.    | 90,00 |

|    |                |                                                                                                                                                                         |         |        |
|----|----------------|-------------------------------------------------------------------------------------------------------------------------------------------------------------------------|---------|--------|
| 18 | pret furnizor  | Canal metalic zincat pentru cabluri cu capac 50x100 mm                                                                                                                  | m.l.    | 80,00  |
|    |                | <b>Capitolul 2.2. Sistema de supraveghere video</b>                                                                                                                     |         |        |
| 19 | 10-04-067-23   | Dispozitiv de videocontrol camera video                                                                                                                                 | buc     | 5,00   |
| 20 | 10-02-051-04   | Punti de conexiune de cablu intre sectii a unui stativ: fara pozare in canal de cablu: Conector RJ45                                                                    | 100 buc | 0,05   |
| 21 | 10-08-019-01   | Cutie de ramificare sau conexiune                                                                                                                                       | buc     | 5,00   |
| 22 | 08-02-412-2    | Introducerea conductorilor in tevi si furtunuri metalice pozate: primul conductor monofir sau multifir in impletire comuna, sectiune sumara pina la 6 mm <sup>2</sup>   | 100 m   | 3,50   |
| 23 | pret furnizor  | Cablu cu conductoare din cupru 2x2x4, 24 AWG, Cat. 6, cu ecran, outdoor - FTP 4PR 24AWG, Cat6                                                                           | m.l.    | 350,00 |
|    |                | <b>Capitolul 2.3. Sistema de control access</b>                                                                                                                         |         |        |
| 24 | 10-02-016-01   | Comutator telecomunicatiei - Controllerul punctului de acces                                                                                                            | buc     | 1,00   |
| 25 | CK33C aplicata | Montarea lacatului electromecanic 12V                                                                                                                                   | buc     | 1,00   |
| 26 | 10-01-039-06   | Cititor                                                                                                                                                                 | buc     | 2,00   |
| 27 | 10-08-002-04   | Avertizoare "SPA" automate: de contact magnetic la deschiderea usilor                                                                                                   | buc     | 1,00   |
| 28 | 10-08-003-03   | Dispozitive de ultrasunet: Sursa de alimentare de rezerva                                                                                                               | buc     | 1,00   |
| 29 | 08-02-396-5    | Canal metalic pe pereti si tavane, lungime 2 m                                                                                                                          | 100 m   | 0,30   |
| 30 | pret furnizor  | Canal metalic zincat pentru cabluri cu capac 50x50 mm                                                                                                                   | m.l.    | 30,00  |
| 31 | 08-02-412-1    | Introducerea conductorilor in tevi si furtunuri metalice pozate: primul conductor monofir sau multifir in impletire comuna, sectiune sumara pina la 2,5 mm <sup>2</sup> | 100 m   | 0,40   |



|    |               |                                                                                                                                                           |       |       |
|----|---------------|-----------------------------------------------------------------------------------------------------------------------------------------------------------|-------|-------|
| 32 | pret furnizor | Cablu de alimentare din cupru cu sectiunea 2x0.75 mm2, ecranat, cu izolatie fara halogen - VVGng-HF                                                       | m.l.  | 20,00 |
| 33 | pret furnizor | Cablu de semnalizare cu conductoare din cupru cu sectiunea 2x0,5 mm2, ecranat, cu izolatie fara halogen- C.A.-HF                                          | m.l.  | 20,00 |
| 34 | 08-02-412-2   | Introducerea conductorilor in tevi si furtunuri metalice pozate: primul conductor monofir sau multifir in impletire comuna, sectiune sumara pina la 6 mm2 | 100 m | 0,40  |
| 35 | pret furnizor | Cablu cu conductoare din cupru 2x2x4, 24 AWG, Cat. 6, cu ecran, outdoor - FTP 4PR 24AWG, Cat6                                                             | m.l.  | 40,00 |
|    |               | <b>Capitolul 3. Utilaj</b><br><br><b>Capitolul 3.1. Sistema transmiterea datelor (LAN)</b>                                                                |       |       |
| 36 | pret ofertant | Rack, 19", 12U, 2 cable management vertical, gab. 600x600 mm, usa frontala din sticla cu incuietori, panouri laterale perforate cu incuietori             | buc   | 1,00  |
| 37 | pret ofertant | ODF Panel, 19", 1U                                                                                                                                        | buc   | 1,00  |
| 38 | pret ofertant | Adapter LC duplex                                                                                                                                         | buc   | 2,00  |
| 39 | pret ofertant | Fiber Optic Pigtail LC/SM Duplex                                                                                                                          | buc   | 2,00  |
| 40 | pret ofertant | Fiber Patch Cord LC/SM Duplex, 2m                                                                                                                         | buc   | 1,00  |
| 41 | pret ofertant | Transceiver 1 Gbps, compatibil cu comutator                                                                                                               | buc   | 1,00  |
| 42 | pret ofertant | Comutator de acces cu 24 porturi RJ-45 auto-negotiating 10/100/1000 Mbps, 12RJ45 + 2RJ45 + POE+, 2 SFP ports, 19", 1U, rack mount                         | buc   | 1,00  |
| 43 | pret ofertant | Patch-panel modular 24xRJ45 Cat6 SFTP, with Jack RJ45 fully shielded, 19", 1U                                                                             | buc   | 1,00  |
| 44 | pret ofertant | Cable management 1U (Cable organizer), orizontal                                                                                                          | buc   | 1,00  |
| 45 | pret ofertant | PDU (Power distribution unit), 16A, 200-240V, 50/60Hz, 4xCEE 7/4, Vertical mounting for rack                                                              | buc   | 1,00  |

|    |               |                                                                                                                                                                                                                                      |     |      |
|----|---------------|--------------------------------------------------------------------------------------------------------------------------------------------------------------------------------------------------------------------------------------|-----|------|
| 46 | pret ofertant | UPS, 19", 1U, 750VA/480W, min. 1xIEC-320 C14 + 4xIEC-C320 C13, Single Phase 220V/230V/240V                                                                                                                                           | buc | 1,00 |
|    |               | <b>Capitolul 3.2. Sistema de supraveghere video</b>                                                                                                                                                                                  |     |      |
| 47 | pret ofertant | Camera video, exterior, 3840 x 2160, 1/1,8" CMOS, IR = 60 m, 2.8mm, 802.3af, Class 3, H.264, H.264+, H.265, H.265+ 12 VDC, 0.63 A, max. 7.5 W, IP67, IK10, -30 + 60%%DC, inclusiv suportul camerei video (de tip DS-2CD2T86G2-2I/4I) | buc | 5,00 |
| 48 | pret ofertant | Micro Sd 64Gb, Class 10                                                                                                                                                                                                              | buc | 5,00 |
| 49 | pret ofertant | Conector RJ45, Cat. 6, pentru conectarea camerele video.                                                                                                                                                                             | buc | 5,00 |
| 50 | pret ofertant | Cutie de conectare pentru conectarea camerelor video, din metal, IP54 (de tip DS-1280ZJ-S)                                                                                                                                           | buc | 5,00 |
|    |               | <b>Capitolul 3.3. Sistema de control access</b>                                                                                                                                                                                      |     |      |
| 51 | pret ofertant | Controler pentru administrarea 1 usa cu 1 lacat electromagnetice, 2 cititori si cu 1 contact magnetic, RJ45, 12V (de tip E500U, "Sigur")                                                                                             | buc | 1,00 |
| 52 | pret ofertant | Lacat electromecanic, 12V, 500 mA                                                                                                                                                                                                    | buc | 1,00 |
| 53 | pret ofertant | Cititor, Wiegand 26/Wiegand 34, IK10                                                                                                                                                                                                 | buc | 2,00 |
| 54 | pret ofertant | Contact magnetic pentru starea usii, metalic                                                                                                                                                                                         | buc | 1,00 |
| 55 | pret ofertant | Sursa de alimentare, min. 12V/50W, cu acumulator 7Ah, in dulap din metal IP31                                                                                                                                                        | buc | 1,00 |

### 3.2. Curți de plimbare

#### № 3-2-1 Soluții arhitecturale (85/24.06/2013-3-AP)

| № crt. | Simbol norme și cod resurse | Denumirea lucrărilor                                                                                                                                 | Unitatea de măsură | Volum  |
|--------|-----------------------------|------------------------------------------------------------------------------------------------------------------------------------------------------|--------------------|--------|
| 1      | 2                           | 3                                                                                                                                                    | 4                  | 5      |
|        |                             | <b>Capitolul 1. Acoperis</b>                                                                                                                         |                    |        |
| 1      | CE06C1                      | Invelitori din tabla profilata protejata anticoroziv, HC-44, montata pe pane metalice, executate pe suprafete mai mici sau egale de 40 mp cu foi din | m2                 | 309,00 |

|   |        |                                                                                                                                                                                                                                                              |    |          |
|---|--------|--------------------------------------------------------------------------------------------------------------------------------------------------------------------------------------------------------------------------------------------------------------|----|----------|
|   |        | tabla profilata cu prindere cu suruburi autofiletanta (de talpa superioara a paniei metalice) si consolidate cu nituri , inclusiv executarea doliilor, sorturilor, racordurilor                                                                              |    |          |
| 2 | CE23A2 | Glafuri si copertine din tabla zincata de 0,6 mm grosime pe un strat de carton bitumat montate pe o sapa de egalizare din mortar de ciment-var M 100-T, fixate pe elemente de beton, pentru lungimi mai mari de 2 m, cu latimea desfasurata pina la 15 cm    | m  | 211,40   |
| 3 | CE23C2 | Glafuri si copertine din tabla zincata de 0,6 mm grosime pe un strat de carton bitumat montate pe o sapa de egalizare din mortar de ciment-var M 100-T, fixate pe elemente de beton, pentru lungimi mai mari de 2 m, cu latimea desfasurata intre 31 - 50 cm | m  | 73,60    |
| 4 | CE40A  | Montarea elementelor scheletului din grinzi (bare) cu tratament antiseptic                                                                                                                                                                                   | m3 | 0,05     |
|   |        | <b>Capitolul 2. Coama gard</b>                                                                                                                                                                                                                               |    |          |
| 5 | CB03D  | Cofraje din panouri refolosibile, cu placaj de 15 mm pentru turnarea betonului in pereti si diafragme la constructii cu inaltimea pina la 20 m inclusiv, sprijinirile fiind incluse                                                                          | m2 | 16,80    |
| 6 | CC02M  | Armaturi din otel beton A240 fasonate in ateliere de santier, cu diametrul barelor pina la 8 mm, si montate in placi, la inaltimei mai mici sau egale cu 35 m, exclusiv constructiile executate cu cofraje glisante                                          | kg | 95,50    |
| 7 | CA04F  | Beton turnat in placi, grinzi, stilpi, beton marfa clasa C20/25 si turnarea cu mijloace clasice                                                                                                                                                              | m3 | 2,53     |
| 8 | CO07A  | Imprejmuiri metalice din plasa gimpata pentru sisteme de securitate de tip Егоза СББ АКЛ от 600/15/7/5 - 104.80 m.l.                                                                                                                                         | kg | 94,32    |
|   |        | <b>Capitolul 3. Finisare pereti</b>                                                                                                                                                                                                                          |    |          |
| 9 | CF15A  | Tencuieli interioare si exterioare sclivisite, executate manual, cu mortar de ciment M 100-T de 2 cm grosime medie, la pereti din beton sau caramida, cu suprafete plane                                                                                     | m2 | 1 756,30 |

|    |                |                                                                                                                                                                                                                                                                                                                                                    |       |          |
|----|----------------|----------------------------------------------------------------------------------------------------------------------------------------------------------------------------------------------------------------------------------------------------------------------------------------------------------------------------------------------------|-------|----------|
| 10 | CN11B          | Vopsitorii exterioare cu vopsea pe baza de polimeri acrilici in dispersie apoasa, aplicate in 3 straturi (1 de grund si 2 de vopsea pentru exterior) la soclu executate pe tencuiala driscuita                                                                                                                                                     | m2    | 1 756,30 |
| 11 | CF13D          | Tencuieli exterioare speciale, la fatade, executate manual, exclusiv schela, in calcio stropit, cu grundul executat cu mortar de ciment M 100-T, in grosime de 2 cm, iar stratul vizibil din piatra de mozaic (gris de piatra) cu adaos de 450 kg ciment la metru cub de mozaic, si 150 kg ciment alb la metru cub de mozaic, in grosime de 1,0 cm | m2    | 515,90   |
|    |                | <b>Capitolul 4. Pardosele</b>                                                                                                                                                                                                                                                                                                                      |       |          |
| 12 | TsE06B         | Pregatirea platformei de pamint in vederea asternerii unui strat izolator sau de reparatie din nisip sau balast, prin nivelare manuala si compactare cu ruluu compresor static autopropulsat, de 10-12 t, in teren coeziv                                                                                                                          | 100m2 | 5,765    |
| 13 | TsC54C         | Strat de fundatie din pietris M300 fractie 40-70 mm                                                                                                                                                                                                                                                                                                | m3    | 57,65    |
| 14 | CG48A          | Pardoseli de beton armat C20/25 cu strat superior consolidat grosime 20 cm armat cu plasa sudata VR-1 diametru 5 mm celula palasa 150x150 mm, cu executarea rosturilor de deformare la temperatura                                                                                                                                                 | m2    | 570,50   |
| 15 | CG48A1<br>k=10 | Corectii: se scade la schimbarea grosimii cu 10 mm (pentru strat final de 100 mm)                                                                                                                                                                                                                                                                  | m2    | -570,50  |
| 16 | TsC54A         | Strat de fundatie din nisip                                                                                                                                                                                                                                                                                                                        | m3    | 1,06     |
| 17 | TsC54C         | Strat de fundatie din pietris M300 fractie 40-70 mm                                                                                                                                                                                                                                                                                                | m3    | 1,33     |
| 18 | CA03F          | Beton simplu turnat cu mijloace clasice, in fundatii, socluri, ziduri de sprijin, pereti sub cota zero, beton marfa, turnare cu mijloace clasice, beton simplu clasa C20/25                                                                                                                                                                        | m3    | 1,33     |
| 19 | SB24E          | Sifon de pardoseala HL605.1 din fonta emailata, iesire laterala, avind diametrul de 110 mm cu grila din fonta cu sistem antivandal de prindere a grilei                                                                                                                                                                                            | buc   | 10,00    |

|    |        |                                                                                                                                                                                                                                                                        |       |          |
|----|--------|------------------------------------------------------------------------------------------------------------------------------------------------------------------------------------------------------------------------------------------------------------------------|-------|----------|
| 20 | AcE06A | Montarea rigola din polipropilena DN150 H=202 mm, L=1000 mm, cu grila fonta cu sistem antivandal de prindere a grilei                                                                                                                                                  | buc   | 36,00    |
| 21 | CE25A  | Etansarea suplimentara pe contur, la strapungeri sau rosturi cu chituri sau masticuri polimerice                                                                                                                                                                       | m     | 82,40    |
|    |        | <b>Capitolul 5. Timplarie</b>                                                                                                                                                                                                                                          |       |          |
| 22 | CL19D  | Grilaje metalice gata confectionate: din otel profilat - usi-grila de regim (21 buc)                                                                                                                                                                                   | kg    | 2 659,02 |
| 23 | IzD10D | Vopsirea anticoroziva cu pensula de mina a confectionilor si constructiilor metalice cu un strat de grund grund GF-021 si trei straturi de de email PF-115, a confectionilor si constructiilor metalice, executate din profile cu grosimi intre 8 mm si 12 mm inclusiv | t     | 2,66     |
| 24 | CK33C  | Broasca aplicata sistem Yalle cu miner pentru usi-grila de regim                                                                                                                                                                                                       | buc   | 21,00    |
|    |        | <b>Capitolul 6. Pereu</b>                                                                                                                                                                                                                                              |       |          |
| 25 | TsE06B | Pregatirea platformei de pamint in vederea asternerii unui strat izolator sau de reparatie din nisip sau balast, prin nivelare manuala si compactare cu ruluu compresor static autopropulsat, de 10-12 t, in teren coeziv                                              | 100m2 | 1,08     |
| 26 | TsC54C | Strat de fundatie din pietris                                                                                                                                                                                                                                          | m3    | 15,14    |
| 27 | D1107  | Amorsarea suprafetelor straturilor de baza in vederea aplicarii unui strat de beton asfaltic                                                                                                                                                                           | t     | 0,065    |
| 28 | DB19A  | Imbracaminte de beton asfaltic cu agregat mare tip SKPg-II SM STB 1033:2008, in grosime de 4,0 cm, cu asternere manuala                                                                                                                                                | m2    | 108,00   |
| 29 | DB16B  | Imbracaminte de beton asfaltic cu agregate marunte tip SMBg-II/2 SM STB 1033:2008, executata la cald, in grosime de 3,0 cm cu asternere manuala                                                                                                                        | m2    | 108,00   |
| 30 | DE10C  | Borduri prefabricate din beton pentru trotuare sectiune 300x150 mm, pe fundatie de beton C12/15 sectiune 30x20 cm                                                                                                                                                      | m     | 108,00   |
|    |        | <b>Capitolul 7. Scara exterioara</b>                                                                                                                                                                                                                                   |       |          |

|    |                |                                                                                                                                                                                                    |    |       |
|----|----------------|----------------------------------------------------------------------------------------------------------------------------------------------------------------------------------------------------|----|-------|
| 31 | TsC54C         | Strat de fundatie din pietris                                                                                                                                                                      | m3 | 0,25  |
| 32 | CB03A          | Cofraje din panouri re folosibile, cu placaj de 15 mm pentru turnarea betonului in cuzineti, fundatii pahar si fundatii de utilaje inclusiv sprijinirile                                           | m2 | 2,80  |
| 33 | CA02A2         | Beton simplu turnat in egalizari, pante, sape la inaltimei pina la 35 m inclusiv, prepararea cu betoniera pe santier si turnarea cu mijloace clasice beton clasa C 5/4 (Bc 5/B 75)                 | m3 | 0,38  |
| 34 | CG48A          | Pardoseli de beton armat C20/25 cu strat superior consolidat grosime 20 cm armat cu plasa sudata VR-1 diametru 5 mm celula palasa 150x150 mm, cu executarea rosturilor de deformare la temperatura | m2 | 1,80  |
| 35 | CG48A1<br>k=10 | Corectii: se scade la schimbarea grosimii cu 10 mm (pentru strat final de 100 mm)                                                                                                                  | m2 | -1,80 |

### № 3-2-2 Solutii constructive (85/24.06/2013-3-R)

| № crt. | Simbol norme și cod resurse | Denumirea lucrărilor                                                                                                                                      | Unitatea de măsură | Volum  |
|--------|-----------------------------|-----------------------------------------------------------------------------------------------------------------------------------------------------------|--------------------|--------|
| 1      | 2                           | 3                                                                                                                                                         | 4                  | 5      |
|        |                             | <b>Capitolul 1. Terasament</b>                                                                                                                            |                    |        |
| 1      | TsC02B1                     | Sapatura mecanica cu excavator pe pneuri de 0,21-0,39 mc, cu comanda hidraulica, in pamint cu umiditate naturala descarcare in depozit teren catg. II.    | 100 m3             | 1,85   |
| 2      | TsC02D1                     | Sapatura mecanica cu excavator pe pneuri de 0,21-0,39 mc, cu comanda hidraulica, in pamint cu umiditate naturala descarcare auto teren catg. II.          | 100 m3             | 1,14   |
| 3      | TsA20B                      | Sapatura manuala de pamint, in taluzuri, la deblee sapate cu excavator sau screper, pentru completarea sapaturii la profilul taluzului, in teren mijlociu | m3                 | 23,80  |
| 4      | TsI51B5                     | Transportarea pamintului cu autobasculanta de 10 t la distanta de: 15 km                                                                                  | t                  | 188,10 |

|    |         |                                                                                                                                                                                                                                            |        |           |
|----|---------|--------------------------------------------------------------------------------------------------------------------------------------------------------------------------------------------------------------------------------------------|--------|-----------|
| 5  | TsC51B  | Lucrari la descarcarea pamintului in depozit, teren categoria II                                                                                                                                                                           | 100 m3 | 1,14      |
| 6  | TsD01B  | Imprastierea cu lopata a pamintului afinat, in straturi uniforme, de 10-30 cm grosime, printr-o aruncare de pina la 3 m din gramezi, inclusiv sfarimarea bulgarilor, pamintul provenind din teren mijlociu                                 | m3     | 35,00     |
| 7  | TsC35B1 | Excavat transport cu incarcator frontal , la distante de incarcare in autovehicul cu incarcator frontal pe senile de 0,5-0,99 m.c, pamint din teren catg.II la distanta < 10 m                                                             | 100 m3 | 1,50      |
| 8  | TsD05B  | Compactarea cu maiul mecanic de 150-200 kg a umpluturilor in straturi succesive de 20-30 cm grosime, exclusiv udarea fiecarui strat in parte, umpluturile executindu-se din pamint coeziv                                                  | 100 m3 | 1,85      |
|    |         | <b>Capitolul 2. Fundatii si pereti din beton</b>                                                                                                                                                                                           |        |           |
| 9  | CA02A2  | Beton simplu turnat in egalizari, pante, sape la inaltimei pina la 35 m inclusiv, prepararea cu betoniera pe santier si turnarea cu mijloace clasice beton clasa C 5/4 (Bc 5/B 75)                                                         | m3     | 13,20     |
| 10 | CB03D   | Cofraje din panouri refofosibile, cu placaj de 15 mm pentru turnarea betonului in pereti si diafragme la constructii cu inaltimea pina la 20 m inclusiv, sprijinirile fiind incluse                                                        | m2     | 2 527,60  |
| 11 | CC02I   | Armaturi din otel beton A240 fasonate in ateliere de santier, cu diametrul barelor pina la 8 mm inclusiv, si montate in pereti si diafragme, la inaltimei mai mici sau egale cu 35 m, exclusiv constructiile executate cu cofraje glisante | kg     | 783,90    |
| 12 | CC02J2  | Armaturi din otel beton A500C fasonate in ateliere de santier, cu diametrul barelor peste 8 mm, in pereti si diafragme la inaltimei mai mici sau egale cu 35 m, exclusiv constructiile executate cu cofraje glisante                       | kg     | 31 650,00 |
| 13 | CA03L   | Beton turnat in fundatii, socluri, ziduri de sprijin, pereti sub cota zero, beton marfa, turnarea cu pompa pe verticala (adincime) pina la 10 m inclusiv si pe orizontala pina la 15 m inclusiv, beton armat clasa C12/15, F50             | m3     | 274,00    |

|    |        |                                                                                                                                                                                                                                                                                                                          |    |          |
|----|--------|--------------------------------------------------------------------------------------------------------------------------------------------------------------------------------------------------------------------------------------------------------------------------------------------------------------------------|----|----------|
| 14 | CL57B  | Montarea si fixarea pieselor inglobate in beton armat monolit: cu greutatea sub 10 kg - MH1                                                                                                                                                                                                                              | kg | 156,80   |
| 15 | CL57A  | Montarea si fixarea pieselor inglobate in beton armat monolit: cu greutatea sub 4 kg - MH2                                                                                                                                                                                                                               | kg | 297,00   |
| 16 | IzF04A | Strat hidroizolant executat la cald la terase, acoperisuri sau la fundatii si radiere, in terenuri fara ape freatic, inclusiv scafele si doliile din hidroizolatie curenta pe suprafete orizontale sau inclinate pina la 40% plane sau curbe, cu mastic de bitum aplicat cu peria sau gletuitorul de cauciuc (cosoroaba) | m2 | 795,00   |
| 17 | CB14A  | Schela metalica tubulara pentru lucrari pe suprafete verticale la inaltime pina la 30 m inclusiv, cu imobilizarea schelei timp de 25 zile (200 ore)                                                                                                                                                                      | m2 | 1 263,80 |
|    |        | <b>Capitolul 3. Confectii metalice</b>                                                                                                                                                                                                                                                                                   |    |          |
| 18 | CL08A  | Elemente metalice (stilpi, grinzi, ferme) gata confectionate, livrate complet asamblate, montate pe santier, in structura constructiei usoare                                                                                                                                                                            | t  | 4,266    |
| 19 | IzD10D | Vopsirea anticoroziva cu pensula de mina a confectionilor si constructiilor metalice cu un strat de grund grund GF-021 si trei straturi de de email PF-115, a confectionilor si constructiilor metalice, executate din profile cu grosimi intre 8 mm si 12 mm inclusiv                                                   | t  | 4,266    |
|    |        | <b>Capitolul 4. Tavan</b>                                                                                                                                                                                                                                                                                                |    |          |
| 20 | CL08A  | Elemente metalice (stilpi, grinzi, ferme) gata confectionate, livrate complet asamblate, montate pe santier, in structura constructiei usoare                                                                                                                                                                            | t  | 4,738    |
| 21 | CL26A  | Rame metalice confectionate din otel rotund d=12 mm ochi 120x200 mm                                                                                                                                                                                                                                                      | kg | 5 400,00 |
| 22 | IzD10D | Vopsirea anticoroziva cu pensula de mina a confectionilor si constructiilor metalice cu un strat de grund grund GF-021 si trei straturi de de email PF-115, a confectionilor si constructiilor metalice, executate din profile cu grosimi intre 8 mm si 12 mm inclusiv                                                   | t  | 10,138   |



|    |               |                                                                                                                                                                                                                                                                                            |    |        |
|----|---------------|--------------------------------------------------------------------------------------------------------------------------------------------------------------------------------------------------------------------------------------------------------------------------------------------|----|--------|
| 23 | CC09D         | Montarea plasa rabit pentru sustinere tencuiei la tavane, pereti, protectia termoizolatiilor, mascarea conductelor, aplicata la pereti ,fixata cu rondele din tabla zincata si cuie peste stratul de izolatie, fara retea din otel - beton - (numai manopera si sirma zincata si utilajul) | m2 | 460,00 |
| 24 | pret furnizor | Plasa din sirma zincata d=3.0 mm, ochi 45x45 mm                                                                                                                                                                                                                                            | m2 | 460,00 |

**№ 3-2-3 Comunicatii telefonice si de semnalizare (85/24.06/2013-3-TS)**

| № crt. | Simbol norme și cod resurse | Denumirea lucrărilor                                                                                                                                       | Unitatea de măsură | Volum |
|--------|-----------------------------|------------------------------------------------------------------------------------------------------------------------------------------------------------|--------------------|-------|
| 1      | 2                           | 3                                                                                                                                                          | 4                  | 5     |
|        |                             | <b>Capitolul 1. Lucrari de constructie</b>                                                                                                                 |                    |       |
| 1      | RpCU05D1                    | Executarea strapungerilor pentru conducte sau tiranti in pereti din zidarie de caramida, de 16 - 25 cm grosime, pentru executarea strapungerilor mecanizat | buc                | 30,00 |
| 2      | RpCU07A                     | Matarea golurilor in pereti, cu mortar de ipsos, dupa instalatii sau consolidari                                                                           | buc                | 30,00 |
| 3      | CK33A                       | Dispozitiv automat pentru inchiderea usilor cu greutatea pina la 100 kg                                                                                    | buc                | 1,00  |
|        |                             | <b>Capitolul 2. Lucrari de montare</b>                                                                                                                     |                    |       |
|        |                             | <b>Capitolul 2.1. Sistema transmiterea datelor (LAN)</b>                                                                                                   |                    |       |
| 4      | 08-03-573-6                 | Dulap (pupitru) de comanda suspendat, inaltime, latime si adincime, mm, pina la 1200x600x500                                                               | buc                | 1,00  |
| 5      | pret ofertant               | Sina de montare DIN, L=1,0 m                                                                                                                               | buc                | 1,00  |
| 6      | 08-03-575-1 adoptata        | Montarea in dulap a ODF Panel 19", 1U                                                                                                                      | buc                | 1,00  |
| 7      | 11-04-022-01                | Conector de priza cu fasonarea cablului cu conductori ecranizati: Adaptor LC duplex                                                                        | buc                | 2,00  |
| 8      | 10-02-051-04                | Punti de conexiune de cablu intre sectii a unui stativ: fara pozare in canal de cablu: Patch cord, Pig tail                                                | 100 buc            | 0,04  |

|    |                         |                                                                                                                                                                       |         |          |
|----|-------------------------|-----------------------------------------------------------------------------------------------------------------------------------------------------------------------|---------|----------|
| 9  | 10-04-101-06            | Utilaj de abonat si utilaj divers: Tranceiver                                                                                                                         | buc     | 3,00     |
| 10 | 08-03-575-1<br>adoptata | Montarea in dulap a Comutatoare 19"                                                                                                                                   | buc     | 2,00     |
| 11 | 10-08-003-03            | Dispozitive de ultrasunet: Sursa de alimentare de rezerva                                                                                                             | buc     | 1,00     |
| 12 | 10-01-039-06            | Piese diverse: Acumulator capsulat                                                                                                                                    | buc     | 4,00     |
| 13 | 08-02-396-5             | Canal metalic pe pereti si tavane, lungime 2 m                                                                                                                        | 100 m   | 2,30     |
| 14 | pret furnizor           | Canal metalic zincat pentru cabluri cu capac 50x50 mm                                                                                                                 | m.l.    | 80,00    |
| 15 | pret furnizor           | Canal metalic zincat pentru cabluri cu capac 50x100 mm                                                                                                                | m.l.    | 150,00   |
|    |                         | <b>Capitolul 2.2. Sistema de supraveghere video</b>                                                                                                                   |         |          |
| 16 | 10-04-067-23            | Dispozitiv de videocontrol camera video                                                                                                                               | buc     | 26,00    |
| 17 | 10-02-051-04            | Punti de conexiune de cablu intre sectii a unui stativ: fara pozare in canal de cablu: Conector RJ45                                                                  | 100 buc | 0,50     |
| 18 | 10-08-019-01            | Cutie de ramificare sau conexiune                                                                                                                                     | buc     | 26,00    |
| 19 | 08-02-412-2             | Introducerea conductorilor in tevi si furtunuri metalice pozate: primul conductor monofir sau multifir in impletire comuna, sectiune sumara pina la 6 mm <sup>2</sup> | 100 m   | 12,50    |
| 20 | pret furnizor           | Cablu cu conductoare din cupru 2x2x4, 24 AWG, Cat. 6, cu ecran, outdoor - FTP 4PR 24AWG, Cat6                                                                         | m.l.    | 1 250,00 |
|    |                         | <b>Capitolul 2.3. Sistema de control access</b>                                                                                                                       |         |          |
| 21 | 10-02-016-01            | Comutator telecomunicatiei - Controllerul punctului de acces                                                                                                          | buc     | 1,00     |
| 22 | CK33C aplicata          | Montarea lacatului electromecanic 12V                                                                                                                                 | buc     | 1,00     |
| 23 | 10-01-039-06            | Cititor                                                                                                                                                               | buc     | 2,00     |

|    |               |                                                                                                                                                                         |       |       |
|----|---------------|-------------------------------------------------------------------------------------------------------------------------------------------------------------------------|-------|-------|
| 24 | 10-08-002-04  | Avertizoare "SPA" automate: de contact magnetic la deschiderea usilor                                                                                                   | buc   | 1,00  |
| 25 | 10-08-003-03  | Dispozitive de ultrasunet: Sursa de alimentare de rezerva                                                                                                               | buc   | 1,00  |
| 26 | 08-02-396-5   | Canal metalic pe pereti si tavane, lungime 2 m                                                                                                                          | 100 m | 0,20  |
| 27 | pret furnizor | Canal metalic zincat pentru cabluri cu capac 50x50 mm                                                                                                                   | m.l.  | 20,00 |
| 28 | 08-02-412-1   | Introducerea conductorilor in tevi si furtunuri metalice pozate: primul conductor monofir sau multifir in impletire comuna, sectiune sumara pina la 2,5 mm <sup>2</sup> | 100 m | 0,30  |
| 29 | pret furnizor | Cablu de alimentare din cupru cu sectiunea 2x0.75 mm <sup>2</sup> , ecranat, cu izolatie fara halogen - VVGng-HF                                                        | m.l.  | 15,00 |
| 30 | pret furnizor | Cablu de semnalizare cu conductoare din cupru cu sectiunea 2x0,5 mm <sup>2</sup> , ecranat, cu izolatie fara halogen- C.A.-HF                                           | m.l.  | 15,00 |
| 31 | 08-02-412-2   | Introducerea conductorilor in tevi si furtunuri metalice pozate: primul conductor monofir sau multifir in impletire comuna, sectiune sumara pina la 6 mm <sup>2</sup>   | 100 m | 0,30  |
| 32 | pret furnizor | Cablu cu conductoare din cupru 2x2x4, 24 AWG, Cat. 6, cu ecran, outdoor - FTP 4PR 24AWG, Cat6                                                                           | m.l.  | 30,00 |
|    |               | <b>Capitolul 2.4. Sistem de alarma stationar</b>                                                                                                                        |       |       |
| 33 | 10-01-039-06  | Buton de apel, cu pregatire loc de montare                                                                                                                              | buc   | 3,00  |
| 34 | 08-02-396-5   | Canal metalic pe pereti si tavane, lungime 2 m                                                                                                                          | 100 m | 0,20  |
| 35 | pret furnizor | Canal metalic zincat pentru cabluri cu capac 50x50 mm                                                                                                                   | m.l.  | 20,00 |
| 36 | 08-02-412-1   | Introducerea conductorilor in tevi si furtunuri metalice pozate: primul conductor monofir sau multifir in impletire comuna, sectiune sumara pina la 2,5 mm <sup>2</sup> | 100 m | 1,00  |

|    |               |                                                                                                                                                                                                                                      |      |        |
|----|---------------|--------------------------------------------------------------------------------------------------------------------------------------------------------------------------------------------------------------------------------------|------|--------|
| 37 | pret furnizor | Cablu de semnalizare cu 4 conductoare din cupru cu sectiunea 0,5 mm <sup>2</sup> , cu izolatie fara halogen - C.A.-HF                                                                                                                | m.l. | 100,00 |
|    |               | <b>Capitolul 3. Utilaj</b><br><br><b>Capitolul 3.1. Sistema transmiterea datelor (LAN)</b>                                                                                                                                           |      |        |
| 38 | pret ofertant | Dulap din metal cu gab. min. 800 mm x 1000 mm (h) x 250 mm, IP54 cu cheie                                                                                                                                                            | buc  | 1,00   |
| 39 | pret ofertant | ODF Panel, 19", 1U                                                                                                                                                                                                                   | buc  | 1,00   |
| 40 | pret ofertant | Adapter LC duplex                                                                                                                                                                                                                    | buc  | 2,00   |
| 41 | pret ofertant | Fiber Optic Pigtail LC/SM Duplex                                                                                                                                                                                                     | buc  | 2,00   |
| 42 | pret ofertant | Fiber Patch Cord LC/SM Duplex, 2m                                                                                                                                                                                                    | buc  | 2,00   |
| 43 | pret ofertant | Transceiver 1 Gbps, compatibil cu comutator                                                                                                                                                                                          | buc  | 3,00   |
| 44 | pret ofertant | Comutator industrial cu 16 porturi POE+, 2 SFP, QoS, ACL, RSTP (de tip PLANET IGS-20160HPT)                                                                                                                                          | buc  | 2,00   |
| 45 | pret ofertant | Sursa de alimentare (PIII) cu incarcarea bateriei, min. 48V/20A, gab. 250x150x(50) mm                                                                                                                                                | buc  | 1,00   |
| 46 | pret ofertant | Acumulator 17 A/h                                                                                                                                                                                                                    | buc  | 4,00   |
|    |               | <b>Capitolul 3.2. Sistema de supraveghere video</b>                                                                                                                                                                                  |      |        |
| 47 | pret ofertant | Camera video, exterior, 3840 x 2160, 1/1,8" CMOS, IR = 60 m, 2.8mm, 802.3af, Class 3, H.264, H.264+, H.265, H.265+ 12 VDC, 0.63 A, max. 7.5 W, IP67, IK10, -30 + 60%%DC, inclusiv suportul camerei video (de tip DS-2CD2T86G2-2I/4I) | buc  | 5,00   |
| 48 | pret ofertant | Camera video, exterior, min. 2688 x 1520, 1/3" CMOS, IR = 30 m, 2.8 mm, 802.3 af, inclusiv suportul camerei video (de tip DS-2CD2043G0-D),                                                                                           | buc  | 21,00  |
| 49 | pret ofertant | Micro Sd 64Gb, Class 10                                                                                                                                                                                                              | buc  | 26,00  |
| 50 | pret ofertant | Conector RJ45, Cat. 6, pentru conectarea camerele video.                                                                                                                                                                             | buc  | 50,00  |

|    |               |                                                                                                                                          |     |       |
|----|---------------|------------------------------------------------------------------------------------------------------------------------------------------|-----|-------|
| 51 | pret ofertant | Cutie de conectare pentru conectarea camerelor video, din metal, IP54 (de tip DS-1280ZJ-S)                                               | buc | 26,00 |
|    |               | <b>Capitolul 3.3. Sistema de control access</b>                                                                                          |     |       |
| 52 | pret ofertant | Controler pentru administrarea 1 usa cu 1 lacat electromagnetice, 2 cititori si cu 1 contact magnetic, RJ45, 12V (de tip E500U, "Sigur") | buc | 1,00  |
| 53 | pret ofertant | Lacat electromecanic, 12V, 500 mA                                                                                                        | buc | 1,00  |
| 54 | pret ofertant | Cititor, Wiegand 26/Wiegand 34, IK10                                                                                                     | buc | 2,00  |
| 55 | pret ofertant | Contact magnetic pentru starea usii, metalic                                                                                             | buc | 1,00  |
| 56 | pret ofertant | Sursa de alimentare, min. 12V/50W, cu acumulator 7Ah, in dulap din metal IP31                                                            | buc | 1,00  |
|    |               | <b>Capitolul 3.4. Sistem de alarma stationar</b>                                                                                         |     |       |
| 57 | pret ofertant | Buton de alarma, in corp din metal, cu cheie, IK10                                                                                       | buc | 3,00  |

### 3-3. Turnul de gardă

#### № 3-3-1 Solutii arhitecturale (85/24.06/2013-5a,b,c-AP)

| № crt. | Simbol norme și cod resurse | Denumirea lucrărilor                                                                                                                                                    | Unitatea de măsură | Volum |
|--------|-----------------------------|-------------------------------------------------------------------------------------------------------------------------------------------------------------------------|--------------------|-------|
| 1      | 2                           | 3                                                                                                                                                                       | 4                  | 5     |
|        |                             | <b>Capitolul 1. Turn de garda tip 1</b>                                                                                                                                 |                    |       |
|        |                             | <b>Capitolul 1.1. Zidarie</b>                                                                                                                                           |                    |       |
| 1      | CD50A                       | Zidarie din caramida simpla, format 250 x 120 x 65 la pereti exteriori cu inaltimea pina la 4 m                                                                         | m3                 | 7,22  |
|        |                             | <b>Capitolul 1.2. Acoperis si balustrade de protectie</b>                                                                                                               |                    |       |
| 2      | CE13A                       | Invelitori la acoperisuri cu membrane bituminoase Uniflex EPP lipite cu flacara in sistem monostrat pe suprafata orizontale montate pe suport continuu - bariera vapori | m2                 | 39,90 |
| 3      | IzF53A k=2                  | Executarea manuala a suportului pardoselii cu strat termoizolant din placi extrudate de polistiren inspumat, densitate 35 kg/m3, grosime 50 mm, in 2 straturi           | m2                 | 20,20 |

|    |                   |                                                                                                                                                                                                                                                                                                             |                |       |
|----|-------------------|-------------------------------------------------------------------------------------------------------------------------------------------------------------------------------------------------------------------------------------------------------------------------------------------------------------|----------------|-------|
| 4  | CA02C<br>adoptata | Polisterol-beton cu densitatea D=400 kg/m <sup>3</sup>                                                                                                                                                                                                                                                      | m <sup>3</sup> | 3,10  |
| 5  | CC03C             | Montare plase sudate d=5.0 mm, ochi 100x100 mm, la inaltimei mai mici sau egale cu 35 m, la placi                                                                                                                                                                                                           | kg             | 79,20 |
| 6  | IzF18C<br>K=1.333 | Strat suport de egalizare sau de protectie pentru izolatii, inclusiv scafele aferente, executat cu mortar de ciment gata preparat marca M150-T fara adaos de var, driscuit, pe suprafete orizontale sau inclinate pina la 40 % inclusiv, aplicat in grosime medie de 3 cm (K=1.333 - grosime medie de 4 cm) | m <sup>2</sup> | 44,25 |
| 7  | CP21B             | Punerea in opera a mortarului M 150-T pentru legatura, monolitizare sau matare de rosturi la inaltimei pina la 35 m, legatura sau monolitizarea intre elementele prefabricate de beton                                                                                                                      | m <sup>3</sup> | 0,07  |
| 8  | CE40A             | Montarea elementelor scheletului din grinzi (bare) cu tratament antiseptic                                                                                                                                                                                                                                  | m <sup>3</sup> | 0,08  |
| 9  | CE23D2            | Glafuri si copertine din tabla zincata de 0,5 mm grosime pe un strat de carton bitumat montate pe o sapa de egalizare din mortar de ciment-var M 100-T, fixate pe elemente de beton, pentru lungimi mai mari de 2 m, cu latimea desfasurata intre 51 - 100 cm                                               | m              | 14,10 |
| 10 | CE23B2            | Glafuri si copertine din tabla zincata de 0,5 mm grosime pe un strat de carton bitumat montate pe o sapa de egalizare din mortar de ciment-var M 100-T, fixate pe elemente de beton, pentru lungimi mai mari de 2 m, cu latimea desfasurata intre 16 - 30 cm                                                | m              | 23,60 |
| 11 | IzF01B            | Amorsarea suprafetelor pentru aplicarea stratului de difuzie, a barierei contra vaporilor, a termoizolatiei sau a hidroizolatiei pe suprafete orizontale, inclinate sau verticale, cu suspensie de bitum filerizat (subif) intr-un strat                                                                    | m <sup>2</sup> | 46,50 |
| 12 | CE13A             | Invelitori la acoperisuri cu membrane bituminoase Uniflex EPP lipite cu flacara in sistem monostrat pe suprafata orizontale montate pe suport continuu                                                                                                                                                      | m <sup>2</sup> | 46,50 |

|    |         |                                                                                                                                                                                                                                                                    |     |        |
|----|---------|--------------------------------------------------------------------------------------------------------------------------------------------------------------------------------------------------------------------------------------------------------------------|-----|--------|
| 13 | CE13A   | Invelitori la acoperisuri cu membrane bituminoase Uniflex EKP lipite cu flacara in sistem monostrat pe suprafata orizontale montate pe suport continuu                                                                                                             | m2  | 57,40  |
| 14 | SB28B   | Aerator pentru acoperisuri din membrane bituminoase                                                                                                                                                                                                                | buc | 1,00   |
| 15 | CL17B   | Confectii metalice diverse, montate aparent: balustrada OG1, OG2                                                                                                                                                                                                   | kg  | 311,41 |
| 16 | IzD10D  | Vopsirea anticoroziva cu pensula de mina a confectiilor si constructiilor metalice cu un strat de grund grund GF-021 si trei straturi de de email PF-115, a confectiilor si constructiilor metalice, executate din profile cu grosimi intre 8 mm si 12 mm inclusiv | t   | 0,312  |
| 17 | CK35B   | Dibluri din metal fixate in ziduri din beton armat                                                                                                                                                                                                                 | buc | 42,00  |
| 18 | RCsB21A | Forarea mecanica a gaurilor cu diametrul de 1,8 cm, in elementele de beton, avind grosimea de pina la 14 cm                                                                                                                                                        | buc | 16,00  |
| 19 | CF17D   | Ancore chimice pentru fixarea armaturilor incastrate                                                                                                                                                                                                               | l   | 0,20   |
|    |         | <b>Capitolul 1.3. Finisare Tavane</b>                                                                                                                                                                                                                              |     |        |
| 20 | CN53A   | Grunduirea suprafetelor interioare a peretilor si tavanelor                                                                                                                                                                                                        | m2  | 17,21  |
| 21 | CF52B   | Tencuieli interioare de 5 mm grosime, executate manual, cu amestec uscat pe baza de ipsos, la tavan, preparare manuala a mortarului                                                                                                                                | m2  | 17,21  |
| 22 | CF57A   | Aplicarea manuala a chitului pe baza de ipsos grosime 1,0 mm pe suprafetele peretilor, coloanelor si a tavanelor                                                                                                                                                   | m2  | 17,21  |
| 23 | CN53A   | Grunduirea suprafetelor interioare a peretilor si tavanelor                                                                                                                                                                                                        | m2  | 17,21  |
| 24 | CN06A   | Vopsitorii interioare cu vopsea pe baza de copolimeri vinilici in emulsie apoasa, aplicate in 2 straturi pe glet existent, executate manual                                                                                                                        | m2  | 17,21  |
|    |         | <b>Capitolul 1.4. Finisare Pereti</b>                                                                                                                                                                                                                              |     |        |

|    |        |                                                                                                                                                                                                                                                                                                                             |    |       |
|----|--------|-----------------------------------------------------------------------------------------------------------------------------------------------------------------------------------------------------------------------------------------------------------------------------------------------------------------------------|----|-------|
| 25 | CN53A  | Grunduirea suprafetelor interioare a peretilor si tavanelor                                                                                                                                                                                                                                                                 | m2 | 84,15 |
| 26 | CF02B  | Tencuieli interioare de 2 cm grosime, driscuite, executate manual, la pereti sau stilpi, pe suprafete plane cu mortar de ciment-var marca M 100-T pentru sprit, grund si stratul vizibil, pe zidarie de caramida sau blocuri mici de beton                                                                                  | m2 | 84,15 |
| 27 | CF50B  | Tencuieli interioare de 5 mm grosime, executate manual, cu amestec uscat pe baza de ipsos, la pereti si pereti despartitori, preparare manuala a mortarului.                                                                                                                                                                | m2 | 84,15 |
| 28 | CF57A  | Aplicarea manuala a chitului pe baza de ipsos grosime 1,0 mm pe suprafetele peretilor, coloanelor si a tavanelor                                                                                                                                                                                                            | m2 | 84,15 |
| 29 | CN53A  | Grunduirea suprafetelor interioare a peretilor si tavanelor                                                                                                                                                                                                                                                                 | m2 | 84,15 |
| 30 | CN06A  | Vopsitorii interioare cu vopsea pe baza de copolimeri vinilici in emulsie apoasa, aplicate in 2 straturi pe glet existent, executate manual                                                                                                                                                                                 | m2 | 51,30 |
| 31 | CN06A  | Vopsitorii interioare cu vopsea acrilica in emulsie apoasa, aplicate in 2 straturi pe glet existent, executate manual                                                                                                                                                                                                       | m2 | 32,85 |
|    |        | <b>Capitolul 1.5. Pardosele</b><br><br><b>Capitolul 1.5.1. Tip 1</b>                                                                                                                                                                                                                                                        |    |       |
| 32 | TsC54C | Strat de fundatie din pietris M300 fractie 40-70 mm                                                                                                                                                                                                                                                                         | m3 | 0,07  |
| 33 | CG22A1 | Pardoseli din beton simplu clasa C 10/8 (Bc 10/B 150) in grosime de 10 cm, in cimp continuu, driscuit, turnat pe loc, in incaperi cu suprafata mai mica sau egala cu 16 mp                                                                                                                                                  | m2 | 1,69  |
| 34 | CG11A1 | Pardoseli din mozaic turnate pe loc, avind stratul de uzura de 1,5 cm grosime si stratul suport de 3 cm grosime, din mortar de ciment M 100-T, inclusiv frecarea si spalarea, in incaperi cu suprafete mai mici sau egale cu 16 mp, executate din mozaic simplu, turnat in cimp continuu fara bordura, cu mozaic de marmura | m2 | 1,69  |



|    |        |                                                                                                                                                                                                                                                                                                                                                                                                                                                                |    |       |
|----|--------|----------------------------------------------------------------------------------------------------------------------------------------------------------------------------------------------------------------------------------------------------------------------------------------------------------------------------------------------------------------------------------------------------------------------------------------------------------------|----|-------|
| 35 | CG11A2 | Pardoseli din mozaic turnate pe loc, avind stratul de uzura de 1,5 cm grosime si stratul suport de 3 cm grosime, din mortar de ciment M 100-T, inclusiv frecarea si spalarea, in incaperi cu suprafete mai mari de 16 mp, executate din mozaic simplu, turnat in cimp continuu fara bordura, cu mozaic de marmura, pentru diferente in plus sau in minus de 5 mm grosime, la stratul de uzura in cazul folosirii mozaicului de marmura, se adauga sau se scade | m2 | 1,69  |
|    |        | <b>Capitolul 1.5.2. Tip 2</b>                                                                                                                                                                                                                                                                                                                                                                                                                                  |    |       |
| 36 | CG01A  | Strat suport pentru pardoseli executat din mortar din ciment M 150 de 3 cm grosime cu fata driscuita fin                                                                                                                                                                                                                                                                                                                                                       | m2 | 15,52 |
| 37 | CG11A1 | Pardoseli din mozaic turnate pe loc, avind stratul de uzura de 1,5 cm grosime si stratul suport de 3 cm grosime, din mortar de ciment M 100-T, inclusiv frecarea si spalarea, in incaperi cu suprafete mai mici sau egale cu 16 mp, executate din mozaic simplu, turnat in cimp continuu fara bordura, cu mozaic de marmura                                                                                                                                    | m2 | 15,52 |
| 38 | CG11A2 | Pardoseli din mozaic turnate pe loc, avind stratul de uzura de 1,5 cm grosime si stratul suport de 3 cm grosime, din mortar de ciment M 100-T, inclusiv frecarea si spalarea, in incaperi cu suprafete mai mari de 16 mp, executate din mozaic simplu, turnat in cimp continuu fara bordura, cu mozaic de marmura, pentru diferente in plus sau in minus de 5 mm grosime, la stratul de uzura in cazul folosirii mozaicului de marmura, se adauga sau se scade | m2 | 15,52 |
|    |        | <b>Capitolul 1.5.3. Tip 3</b>                                                                                                                                                                                                                                                                                                                                                                                                                                  |    |       |
| 39 | IzF01B | Amorsarea suprafetelor pentru aplicarea stratului de difuzie, a barierei contra vaporilor, a termoizolatiei sau a hidroizolatiei pe suprafete orizontale, inclinate sau verticale, cu suspensie de bitum filerizat (subif) intr-un strat                                                                                                                                                                                                                       | m2 | 17,62 |
| 40 | CE13A2 | Invelitori la acoperisuri cu membrane bituminoase modificate lipite cu flacara in sistem bistrat, pe suprafata orizontale montate pe suport continuu                                                                                                                                                                                                                                                                                                           | m2 | 17,62 |

|    |            |                                                                                                                                                                                                                                                                                                      |    |        |
|----|------------|------------------------------------------------------------------------------------------------------------------------------------------------------------------------------------------------------------------------------------------------------------------------------------------------------|----|--------|
| 41 | CG01A      | Strat suport pentru pardoseli executat din mortar din ciment M 150 de 3 cm grosime cu fata driscuita fin                                                                                                                                                                                             | m2 | 17,62  |
| 42 | CG01A1 k=4 | Diferenta in plus sau in minus pentru fiecare 0,5 cm de strat suport din mortar M 150, se adauga                                                                                                                                                                                                     | m2 | 17,62  |
| 43 | CG17D1     | Pardoseli din placi de gresie porcelonata pentru exterior, antiderapanta, rezistenta la uzura, grosime 10 mm, inclusiv stratul suport din mortar adeziv, executate pe suprafete: egale sau mai mici de 16 m2                                                                                         | m2 | 17,62  |
| 44 | CI14B      | Elemente liniare din placi din gresie portelanata aplicate cu adeziv                                                                                                                                                                                                                                 | m  | 11,70  |
|    |            | <b>Capitolul 1.6. Finisare exterioara</b>                                                                                                                                                                                                                                                            |    |        |
| 45 | CB14A      | Schela metalica tubulara pentru lucrari pe suprafete verticale la inaltimei pina la 30 m inclusiv, cu imobilizarea schelei timp de 25 zile (200 ore)                                                                                                                                                 | m2 | 291,00 |
| 46 | CN53A      | Grunduirea suprafetelor interioare a peretilor si tavanelor                                                                                                                                                                                                                                          | m2 | 135,63 |
| 47 | IzF55A     | Termoizolarea exterioara peretilor a cladirilor cu tencuieli fine pe termoizolant (sisteme cu fixare rigida a termoizolantului), suprafata peretilor neteda: cu placa de polistiren cu ancadramentul golurilor cu placi din ignifudate vata minerala , cu latimea 25 cm - grosime termoizolant 50 mm | m2 | 43,54  |
| 48 | CF50B      | Tencuieli interioare de 5 mm grosime, executate manual, cu amestec uscat pe baza de ciment, la pereti si pereti despartitori, preparare manuala a mortarului.                                                                                                                                        | m2 | 94,38  |
| 49 | CF17C      | Strat de impaslitura din fibra de sticla greutate 120 kg/m2, aplicat in componenta tencuelii cu amestec uscat                                                                                                                                                                                        | m2 | 94,38  |
| 50 | CN54B      | Aplicarea manuala a grundului cu quart "Gleta" intr-un strat, la pereti exteriori la fatade                                                                                                                                                                                                          | m2 | 135,63 |
| 51 | CF30A      | Tencuieli exterioare de 2 mm grosime, executate manual cu material de finisaj decorativ cu adaos de silicon, la pereti                                                                                                                                                                               | m2 | 135,63 |

|    |       |                                                                                                                                                                                                                                                                      |    |       |
|----|-------|----------------------------------------------------------------------------------------------------------------------------------------------------------------------------------------------------------------------------------------------------------------------|----|-------|
|    |       | <b>Capitolul 1.7. Timplarie</b>                                                                                                                                                                                                                                      |    |       |
| 52 | CK08A | Ferestre confectionate din profile cu punte termica, coeficient de transfera a caldurii 2.4W/(m2x"C), cu geam termopan in 2 sticle, clasa de rezistenta anti-glont a geamului interior nu mai mic de II5 (0.79x1.26(h) m)                                            | m2 | 3,057 |
| 53 | CK08A | Ferestre confectionate din profile cu punte termica, coeficient de transfera a caldurii 2.4W/(m2x"C), cu geam termopan in 2 sticle, clasa de rezistenta anti-glont a geamului interior nu mai mic de II5 (17.82x1.26(h) m)                                           | m2 | 22,46 |
| 54 | CM07D | Luminator-perete din caramizi presate din sticla cu goluri 240 x 240 x 80 mm                                                                                                                                                                                         | m2 | 5,312 |
| 55 | CK26B | Glafuri montate la ferestre din aluminiu                                                                                                                                                                                                                             | m  | 26,78 |
| 56 | CK12A | Usi confectionate din profile cu punte termica, coeficient de transfera a caldurii 2.4W/(m2x"C), cu geam termopan in 2 sticle, incorporat rama usii, clasa de rezistenta anti-glont a geamului interior nu mai mic de II5 (0.79x2.01(h) m)                           | m2 | 3,176 |
| 57 | CK26C | Pervazuri montate la ferestre din mase plastice cu latimea 250 mm, inclusiv instalarea dopurilor laterale                                                                                                                                                            | m  | 20,22 |
| 58 | CK12A | Usi metalice exterioare, termoizolate, confectionate din profiluri de otel laminat, profiluri din banda de otel fasonate la rece, clasa de rezistenta la efracție RC4, inclusiv armaturile si accesoriile necesare usilor montate, usa intr-un canat (0.79x2.07(h)m) | m2 | 1,635 |
|    |       | <b>Capitolul 2. Turn de garda tip 2-1</b>                                                                                                                                                                                                                            |    |       |
|    |       | <b>Capitolul 2.1. Zidarie</b>                                                                                                                                                                                                                                        |    |       |
| 59 | CD50A | Zidarie din caramida simpla, format 250 x 120 x 65 la pereti exteriori cu inaltimea pina la 4 m                                                                                                                                                                      | m3 | 7,22  |
|    |       | <b>Capitolul 2.2. Acoperis si balustrade de protectie</b>                                                                                                                                                                                                            |    |       |
| 60 | CE13A | Invelitori la acoperisuri cu membrane bituminoase Uniflex EPP lipite cu flacara in                                                                                                                                                                                   | m2 | 33,60 |

|    |                |                                                                                                                                                                                                                                                                                                             |    |       |
|----|----------------|-------------------------------------------------------------------------------------------------------------------------------------------------------------------------------------------------------------------------------------------------------------------------------------------------------------|----|-------|
|    |                | sistem monostrat pe suprafata orizontale montate pe suport continuu - bariera vapori                                                                                                                                                                                                                        |    |       |
| 61 | IzF53A k=2     | Executarea manuala a suportului pardoselii cu strat termoizolant din placi extrudate de polistiren inspumat, densitate 35 kg/m3, grosime 50 mm, in 2 straturi                                                                                                                                               | m2 | 20,20 |
| 62 | CA02C adoptata | Polisterol-beton cu densitatea D=400 kg/m3                                                                                                                                                                                                                                                                  | m3 | 2,60  |
| 63 | CC03C          | Montare plase sudate d=5.0 mm, ochi 100x100 mm, la inaltimi mai mici sau egale cu 35 m, la placi                                                                                                                                                                                                            | kg | 56,40 |
| 64 | IzF18C K=1.333 | Strat suport de egalizare sau de protectie pentru izolatii, inclusiv scafele aferente, executat cu mortar de ciment gata preparat marca M150-T fara adaos de var, driscuit, pe suprafete orizontale sau inclinate pina la 40 % inclusiv, aplicat in grosime medie de 3 cm (K=1.333 - grosime medie de 4 cm) | m2 | 35,00 |
| 65 | CP21B          | Punerea in opera a mortarului M 150-T pentru legatura, monolitizare sau matare de rosturi la inaltimi pina la 35 m, legatura sau monolitizarea intre elementele prefabricate de beton                                                                                                                       | m3 | 0,07  |
| 66 | CE40A          | Montarea elementelor scheletului din grinzi (bare) cu tratament antiseptic                                                                                                                                                                                                                                  | m3 | 0,08  |
| 67 | CE23D2         | Glafuri si copertine din tabla zincata de 0,5 mm grosime pe un strat de carton bitumat montate pe o sapa de egalizare din mortar de ciment-var M 100-T, fixate pe elemente de beton, pentru lungimi mai mari de 2 m, cu latimea desfasurata intre 51 - 100 cm                                               | m  | 14,10 |
| 68 | CE23B2         | Glafuri si copertine din tabla zincata de 0,5 mm grosime pe un strat de carton bitumat montate pe o sapa de egalizare din mortar de ciment-var M 100-T, fixate pe elemente de beton, pentru lungimi mai mari de 2 m, cu latimea desfasurata intre 16 - 30 cm                                                | m  | 16,30 |
| 69 | IzF01B         | Amorsarea suprafetelor pentru aplicarea stratului de difuzie, a barierei contra vaporilor, a termoizolatiei sau a hidroizolatiei pe suprafete                                                                                                                                                               | m2 | 36,60 |

|    |         |                                                                                                                                                                                                                                                                    |     |        |
|----|---------|--------------------------------------------------------------------------------------------------------------------------------------------------------------------------------------------------------------------------------------------------------------------|-----|--------|
|    |         | orizontale, inclinate sau verticale, cu suspensie de bitum filerizat (subif) intr-un strat                                                                                                                                                                         |     |        |
| 70 | CE13A   | Invelitori la acoperisuri cu membrane bituminoase Uniflex EPP lipite cu flacara in sistem monostrat pe suprafata orizontale montate pe suport continuu                                                                                                             | m2  | 36,60  |
| 71 | CE13A   | Invelitori la acoperisuri cu membrane bituminoase Uniflex EKP lipite cu flacara in sistem monostrat pe suprafata orizontale montate pe suport continuu                                                                                                             | m2  | 47,50  |
| 72 | SB28B   | Aerator pentru acoperisuri din membrane bituminoase                                                                                                                                                                                                                | buc | 1,00   |
| 73 | CL17B   | Confectii metalice diverse, montate aparent: balustrada OG3, OG4                                                                                                                                                                                                   | kg  | 219,97 |
| 74 | IzD10D  | Vopsirea anticoroziva cu pensula de mina a confectiilor si constructiilor metalice cu un strat de grund grund GF-021 si trei straturi de de email PF-115, a confectiilor si constructiilor metalice, executate din profile cu grosimi intre 8 mm si 12 mm inclusiv | t   | 0,22   |
| 75 | CK35B   | Dibluri din metal fixate in ziduri din beton armat                                                                                                                                                                                                                 | buc | 28,00  |
| 76 | RCsB21A | Forarea mecanica a gaurilor cu diametrul de 1,8 cm, in elementele de beton, avind grosimea de pina la 14 cm                                                                                                                                                        | buc | 16,00  |
| 77 | CF17D   | Ancore chimice pentru fixarea armaturilor incastrate                                                                                                                                                                                                               | l   | 0,20   |
|    |         | <b>Capitolul 2.3. Finisare Tavane</b>                                                                                                                                                                                                                              |     |        |
| 78 | CN53A   | Grunduirea suprafetelor interioare a peretilor si tavanelor                                                                                                                                                                                                        | m2  | 17,21  |
| 79 | CF52B   | Tencuieli interioare de 5 mm grosime, executate manual, cu amestec uscat pe baza de ipsos, la tavan, preparare manuala a mortarului                                                                                                                                | m2  | 17,21  |
| 80 | CF57A   | Aplicarea manuala a chitului pe baza de ipsos grosime 1,0 mm pe suprafetele peretilor, coloanelor si a tavanelor                                                                                                                                                   | m2  | 17,21  |

|    |        |                                                                                                                                                                                                                                            |    |       |
|----|--------|--------------------------------------------------------------------------------------------------------------------------------------------------------------------------------------------------------------------------------------------|----|-------|
| 81 | CN53A  | Grunduirea suprafetelor interioare a peretilor si tavanelor                                                                                                                                                                                | m2 | 17,21 |
| 82 | CN06A  | Vopsitorii interioare cu vopsea pe baza de copolimeri vinilici in emulsie apoasa, aplicate in 2 straturi pe glet existent, executate manual                                                                                                | m2 | 17,21 |
|    |        | <b>Capitolul 2.4. Finisare Pereti</b>                                                                                                                                                                                                      |    |       |
| 83 | CN53A  | Grunduirea suprafetelor interioare a peretilor si tavanelor                                                                                                                                                                                | m2 | 84,15 |
| 84 | CF02B  | Tencuieli interioare de 2 cm grosime, driscuite, executate manual, la pereti sau stilpi, pe suprafete plane cu mortar de ciment-var marca M 100-T pentru sprit, grund si stratul vizibil, pe zidarie de caramida sau blocuri mici de beton | m2 | 84,15 |
| 85 | CF50B  | Tencuieli interioare de 5 mm grosime, executate manual, cu amestec uscat pe baza de ipsos, la pereti si pereti despartitori, preparare manuala a mortarului.                                                                               | m2 | 84,15 |
| 86 | CF57A  | Aplicarea manuala a chitului pe baza de ipsos grosime 1,0 mm pe suprafetele peretilor, coloanelor si a tavanelor                                                                                                                           | m2 | 84,15 |
| 87 | CN53A  | Grunduirea suprafetelor interioare a peretilor si tavanelor                                                                                                                                                                                | m2 | 84,15 |
| 88 | CN06A  | Vopsitorii interioare cu vopsea pe baza de copolimeri vinilici in emulsie apoasa, aplicate in 2 straturi pe glet existent, executate manual                                                                                                | m2 | 51,30 |
| 89 | CN06A  | Vopsitorii interioare cu vopsea acrilica in emulsie apoasa, aplicate in 2 straturi pe glet existent, executate manual                                                                                                                      | m2 | 32,85 |
|    |        | <b>Capitolul 2.5. Pardosele</b>                                                                                                                                                                                                            |    |       |
|    |        | <b>Capitolul 2.5.1. Tip 1</b>                                                                                                                                                                                                              |    |       |
| 90 | TsC54C | Strat de fundatie din pietris M300 fractie 40-70 mm                                                                                                                                                                                        | m3 | 0,07  |
| 91 | CG22A1 | Pardoseli din beton simplu clasa C 10/8 (Bc 10/B 150) in grosime de 10 cm, in cimp continuu, driscuit, turnat pe loc, in incaperi cu suprafata mai mica sau egala cu 16 mp                                                                 | m2 | 1,69  |

|    |        |                                                                                                                                                                                                                                                                                                                                                                                                                                                                |    |       |
|----|--------|----------------------------------------------------------------------------------------------------------------------------------------------------------------------------------------------------------------------------------------------------------------------------------------------------------------------------------------------------------------------------------------------------------------------------------------------------------------|----|-------|
|    |        |                                                                                                                                                                                                                                                                                                                                                                                                                                                                |    |       |
| 92 | CG11A1 | Pardoseli din mozaic turnate pe loc, avind stratul de uzura de 1,5 cm grosime si stratul suport de 3 cm grosime, din mortar de ciment M 100-T, inclusiv frecarea si spalarea, in incaperi cu suprafete mai mici sau egale cu 16 mp, executate din mozaic simplu, turnat in cimp continuu fara bordura, cu mozaic de marmura                                                                                                                                    | m2 | 1,69  |
| 93 | CG11A2 | Pardoseli din mozaic turnate pe loc, avind stratul de uzura de 1,5 cm grosime si stratul suport de 3 cm grosime, din mortar de ciment M 100-T, inclusiv frecarea si spalarea, in incaperi cu suprafete mai mari de 16 mp, executate din mozaic simplu, turnat in cimp continuu fara bordura, cu mozaic de marmura, pentru diferente in plus sau in minus de 5 mm grosime, la stratul de uzura in cazul folosirii mozaicului de marmura, se adauga sau se scade | m2 | 1,69  |
|    |        | <b>Capitolul 2.5.2. Tip 2</b>                                                                                                                                                                                                                                                                                                                                                                                                                                  |    |       |
| 94 | CG01A  | Strat suport pentru pardoseli executat din mortar din ciment M 150 de 3 cm grosime cu fata driscuita fin                                                                                                                                                                                                                                                                                                                                                       | m2 | 15,52 |
| 95 | CG11A1 | Pardoseli din mozaic turnate pe loc, avind stratul de uzura de 1,5 cm grosime si stratul suport de 3 cm grosime, din mortar de ciment M 100-T, inclusiv frecarea si spalarea, in incaperi cu suprafete mai mici sau egale cu 16 mp, executate din mozaic simplu, turnat in cimp continuu fara bordura, cu mozaic de marmura                                                                                                                                    | m2 | 15,52 |
| 96 | CG11A2 | Pardoseli din mozaic turnate pe loc, avind stratul de uzura de 1,5 cm grosime si stratul suport de 3 cm grosime, din mortar de ciment M 100-T, inclusiv frecarea si spalarea, in incaperi cu suprafete mai mari de 16 mp, executate din mozaic simplu, turnat in cimp continuu fara bordura, cu mozaic de marmura, pentru diferente in plus sau in minus de 5 mm grosime, la stratul de uzura in cazul folosirii mozaicului de marmura, se adauga sau se scade | m2 | 15,52 |
|    |        | <b>Capitolul 2.5.3. Tip 3</b>                                                                                                                                                                                                                                                                                                                                                                                                                                  |    |       |
| 97 | IzF01B | Amorsarea suprafetelor pentru aplicarea stratului de difuzie, a barierei contra vaporilor, a                                                                                                                                                                                                                                                                                                                                                                   | m2 | 10,06 |

|     |            |                                                                                                                                                                                                                                                                                                      |    |        |
|-----|------------|------------------------------------------------------------------------------------------------------------------------------------------------------------------------------------------------------------------------------------------------------------------------------------------------------|----|--------|
|     |            | termoizolatiei sau a hidroizolatiei pe suprafete orizontale, inclinate sau verticale, cu suspensie de bitum filerizat (subif) intr-un strat                                                                                                                                                          |    |        |
| 98  | CE13A2     | Invelitori la acoperisuri cu membrane bituminoase modificate lipite cu flacara in sistem bistrat, pe suprafata orizontale montate pe suport continuu                                                                                                                                                 | m2 | 10,06  |
| 99  | CG01A      | Strat suport pentru pardoseli executat din mortar din ciment M 150 de 3 cm grosime cu fata driscuita fin                                                                                                                                                                                             | m2 | 10,06  |
| 100 | CG01A1 k=4 | Diferenta in plus sau in minus pentru fiecare 0,5 cm de strat suport din mortar M 150, se adauga                                                                                                                                                                                                     | m2 | 10,06  |
| 101 | CG17D1     | Pardoseli din placi de gresie porcelonata pentru exterior, antiderapanta, rezistenta la uzura, grosime 10 mm, inclusiv stratul suport din mortar adeziv, executate pe suprafete: egale sau mai mici de 16 m2                                                                                         | m2 | 10,06  |
| 102 | CI14B      | Elemente liniare din placi din gresie portelanata aplicate cu adeziv                                                                                                                                                                                                                                 | m  | 6,60   |
|     |            | <b>Capitolul 2.6. Finisare exterioara</b>                                                                                                                                                                                                                                                            |    |        |
| 103 | CB14A      | Schela metalica tubulara pentru lucrari pe suprafete verticale la inaltimei pina la 30 m inclusiv, cu imobilizarea schelei timp de 25 zile (200 ore)                                                                                                                                                 | m2 | 291,00 |
| 104 | CN53A      | Grunduirea suprafetelor interioare a peretilor si tavanelor                                                                                                                                                                                                                                          | m2 | 135,63 |
| 105 | IzF55A     | Termoizolarea exterioara peretilor a cladirilor cu tencuieli fine pe termoizolant (sisteme cu fixare rigida a termoizolantului), suprafata peretilor neteda: cu placa de polistiren cu ancadramentul golurilor cu placi din ignifudate vata minerala , cu latimea 25 cm - grosime termoizolant 50 mm | m2 | 43,54  |
| 106 | CF50B      | Tencuieli interioare de 5 mm grosime, executate manual, cu amestec uscat pe baza de ciment, la pereti si pereti despartitori, preparare manuala a mortarului.                                                                                                                                        | m2 | 94,38  |



|     |       |                                                                                                                                                                                                                                                                      |                |        |
|-----|-------|----------------------------------------------------------------------------------------------------------------------------------------------------------------------------------------------------------------------------------------------------------------------|----------------|--------|
| 107 | CF17C | Strat de impaslitura din fibra de sticla greutate 120 kg/m <sup>2</sup> , aplicat in componenta tencuelii cu amestec uscat                                                                                                                                           | m <sup>2</sup> | 94,38  |
| 108 | CN54B | Aplicarea manuala a grundului cu cuarț "Gleta" intr-un strat, la pereti exteriori la fatade                                                                                                                                                                          | m <sup>2</sup> | 135,63 |
| 109 | CF30A | Tencuieli exterioare de 2 mm grosime, executate manual cu material de finisaj decorativ cu adaos de silicon, la pereti                                                                                                                                               | m <sup>2</sup> | 135,63 |
|     |       | <b>Capitolul 2.7. Timplarie</b>                                                                                                                                                                                                                                      |                |        |
| 110 | CK08A | Ferestre confectionate din profile cu punte termica, coeficient de transfera a caldurii 2.4W/(m <sup>2</sup> x°C), cu geam termopan in 2 sticle, clasa de rezistenta anti-glont a geamului interior nu mai mic de II5 (0.79x1.26(h) m)                               | m <sup>2</sup> | 3,057  |
| 111 | CK08A | Ferestre confectionate din profile cu punte termica, coeficient de transfera a caldurii 2.4W/(m <sup>2</sup> x°C), cu geam termopan in 2 sticle, clasa de rezistenta anti-glont a geamului interior nu mai mic de II5 (17.82x1.26(h) m)                              | m <sup>2</sup> | 22,46  |
| 112 | CM07D | Luminator-perete din caramizi presate din sticla cu goluri 240 x 240 x 80 mm                                                                                                                                                                                         | m <sup>2</sup> | 5,312  |
| 113 | CK26B | Glafuri montate la ferestre din aluminiu                                                                                                                                                                                                                             | m              | 26,78  |
| 114 | CK12A | Usi confectionate din profile cu punte termica, coeficient de transfera a caldurii 2.4W/(m <sup>2</sup> x°C), cu geam termopan in 2 sticle, incorporat rama usii, clasa de rezistenta anti-glont a geamului interior nu mai mic de II5 (0.79x2.01(h) m)              | m <sup>2</sup> | 3,176  |
| 115 | CK26C | Pervazuri montate la ferestre din mase plastice cu latimea 250 mm, inclusiv instalarea dopurilor laterale                                                                                                                                                            | m              | 20,22  |
| 116 | CK12A | Usi metalice exterioare, termoizolate, confectionate din profiluri de otel laminat, profiluri din banda de otel fasonate la rece, clasa de rezistenta la efracție RC4, inclusiv armaturile si accesoriile necesare usilor montate, usa intr-un canat (0.79x2.07(h)m) | m <sup>2</sup> | 1,635  |
|     |       | <b>Capitolul 3. Turn de garda tip 2-2</b>                                                                                                                                                                                                                            |                |        |

|     |                |                                                                                                                                                                                                                                                                                                             |    |       |
|-----|----------------|-------------------------------------------------------------------------------------------------------------------------------------------------------------------------------------------------------------------------------------------------------------------------------------------------------------|----|-------|
|     |                | <b>Capitolul 3.1. Zidarie</b>                                                                                                                                                                                                                                                                               |    |       |
| 117 | CD50A          | Zidarie din caramida simpla, format 250 x 120 x 65 la pereti exteriori cu inaltimea pina la 4 m                                                                                                                                                                                                             | m3 | 7,22  |
|     |                | <b>Capitolul 3.2. Acoperis si balustrade de protectie</b>                                                                                                                                                                                                                                                   |    |       |
| 118 | CE13A          | Invelitori la acoperisuri cu membrane bituminoase Uniflex EPP lipite cu flacara in sistem monostrat pe suprafata orizontale montate pe suport continuu - bariera vapori                                                                                                                                     | m2 | 33,60 |
| 119 | IzF53A k=2     | Executarea manuala a suportului pardoselii cu strat termoizolant din placi extrudate de polistiren inspumat, densitate 35 kg/m3, grosime 50 mm, in 2 straturi                                                                                                                                               | m2 | 20,20 |
| 120 | CA02C adoptata | Polisterol-beton cu densitatea D=400 kg/m3                                                                                                                                                                                                                                                                  | m3 | 2,60  |
| 121 | CC03C          | Montare plase sudate d=5.0 mm, ochi 100x100 mm, la inaltimei mai mici sau egale cu 35 m, la placi                                                                                                                                                                                                           | kg | 56,40 |
| 122 | IzF18C K=1.333 | Strat suport de egalizare sau de protectie pentru izolatii, inclusiv scafele aferente, executat cu mortar de ciment gata preparat marca M150-T fara adaos de var, driscuit, pe suprafete orizontale sau inclinate pina la 40 % inclusiv, aplicat in grosime medie de 3 cm (K=1.333 - grosime medie de 4 cm) | m2 | 35,00 |
| 123 | CP21B          | Punerea in opera a mortarului M 150-T pentru legatura, monolitizare sau matare de rosturi la inaltimei pina la 35 m, legatura sau monolitizarea intre elementele prefabricate de beton                                                                                                                      | m3 | 0,07  |
| 124 | CE40A          | Montarea elementelor scheletului din grinzi (bare) cu tratament antiseptic                                                                                                                                                                                                                                  | m3 | 0,08  |
| 125 | CE23D2         | Glafuri si copertine din tabla zincata de 0,5 mm grosime pe un strat de carton bitumat montate pe o sapa de egalizare din mortar de ciment-var M 100-T, fixate pe elemente de beton, pentru lungimi mai mari de 2 m, cu latimea desfasurata intre 51 - 100 cm                                               | m  | 14,10 |
| 126 | CE23B2         | Glafuri si copertine din tabla zincata de 0,5 mm grosime pe un strat de carton bitumat montate pe                                                                                                                                                                                                           | m  | 16,30 |

|     |         |                                                                                                                                                                                                                                                                    |     |        |
|-----|---------|--------------------------------------------------------------------------------------------------------------------------------------------------------------------------------------------------------------------------------------------------------------------|-----|--------|
|     |         | o sapa de egalizare din mortar de ciment-var M 100-T, fixate pe elemente de beton, pentru lungimi mai mari de 2 m, cu latimea desfasurata intre 16 - 30 cm                                                                                                         |     |        |
| 127 | IzF01B  | Amorsarea suprafetelor pentru aplicarea stratului de difuzie, a barierei contra vaporilor, a termoizolatiei sau a hidroizolatiei pe suprafete orizontale, inclinate sau verticale, cu suspensie de bitum filerizat (subif) intr-un strat                           | m2  | 36,60  |
| 128 | CE13A   | Invelitori la acoperisuri cu membrane bituminoase Uniflex EPP lipite cu flacara in sistem monostrat pe suprafata orizontale montate pe suport continuu                                                                                                             | m2  | 36,60  |
| 129 | CE13A   | Invelitori la acoperisuri cu membrane bituminoase Uniflex EKP lipite cu flacara in sistem monostrat pe suprafata orizontale montate pe suport continuu                                                                                                             | m2  | 47,50  |
| 130 | SB28B   | Aerator pentru acoperisuri din membrane bituminoase                                                                                                                                                                                                                | buc | 1,00   |
| 131 | CL17B   | Confectii metalice diverse, montate aparent: balustrada OF5, OF6                                                                                                                                                                                                   | kg  | 219,97 |
| 132 | IzD10D  | Vopsirea anticoroziva cu pensula de mina a confectiilor si constructiilor metalice cu un strat de grund grund GF-021 si trei straturi de de email PF-115, a confectiilor si constructiilor metalice, executate din profile cu grosimi intre 8 mm si 12 mm inclusiv | t   | 0,22   |
| 133 | CK35B   | Dibluri din metal fixate in ziduri din beton armat                                                                                                                                                                                                                 | buc | 28,00  |
| 134 | RCsB21A | Forarea mecanica a gaurilor cu diametrul de 1,8 cm, in elementele de beton, avind grosimea de pina la 14 cm                                                                                                                                                        | buc | 16,00  |
| 135 | CF17D   | Ancore chimice pentru fixarea armaturilor incastrate                                                                                                                                                                                                               | l   | 0,20   |
|     |         | <b>Capitolul 3.3. Finisare Tavane</b>                                                                                                                                                                                                                              |     |        |
| 136 | CN53A   | Grunduirea suprafetelor interioare a peretilor si tavanelor                                                                                                                                                                                                        | m2  | 17,21  |

|     |       |                                                                                                                                                                                                                                            |    |       |
|-----|-------|--------------------------------------------------------------------------------------------------------------------------------------------------------------------------------------------------------------------------------------------|----|-------|
| 137 | CF52B | Tencuieli interioare de 5 mm grosime, executate manual, cu amestec uscat pe baza de ipsos, la tavan, preparare manuala a mortarului                                                                                                        | m2 | 17,21 |
| 138 | CF57A | Aplicarea manuala a chitului pe baza de ipsos grosime 1,0 mm pe suprafetele peretilor, coloanelor si a tavanelor                                                                                                                           | m2 | 17,21 |
| 139 | CN53A | Grunduirea suprafetelor interioare a peretilor si tavanelor                                                                                                                                                                                | m2 | 17,21 |
| 140 | CN06A | Vopsitorii interioare cu vopsea pe baza de copolimeri vinilici in emulsie apoasa, aplicate in 2 straturi pe glet existent, executate manual                                                                                                | m2 | 17,21 |
|     |       | <b>Capitolul 3.4. Finisare Pereti</b>                                                                                                                                                                                                      |    |       |
| 141 | CN53A | Grunduirea suprafetelor interioare a peretilor si tavanelor                                                                                                                                                                                | m2 | 84,15 |
| 142 | CF02B | Tencuieli interioare de 2 cm grosime, driscuite, executate manual, la pereti sau stilpi, pe suprafete plane cu mortar de ciment-var marca M 100-T pentru sprit, grund si stratul vizibil, pe zidarie de caramida sau blocuri mici de beton | m2 | 84,15 |
| 143 | CF50B | Tencuieli interioare de 5 mm grosime, executate manual, cu amestec uscat pe baza de ipsos, la pereti si pereti despartitori, preparare manuala a mortarului.                                                                               | m2 | 84,15 |
| 144 | CF57A | Aplicarea manuala a chitului pe baza de ipsos grosime 1,0 mm pe suprafetele peretilor, coloanelor si a tavanelor                                                                                                                           | m2 | 84,15 |
| 145 | CN53A | Grunduirea suprafetelor interioare a peretilor si tavanelor                                                                                                                                                                                | m2 | 84,15 |
| 146 | CN06A | Vopsitorii interioare cu vopsea pe baza de copolimeri vinilici in emulsie apoasa, aplicate in 2 straturi pe glet existent, executate manual                                                                                                | m2 | 51,30 |
| 147 | CN06A | Vopsitorii interioare cu vopsea acrilica in emulsie apoasa, aplicate in 2 straturi pe glet existent, executate manual                                                                                                                      | m2 | 32,85 |
|     |       | <b>Capitolul 3.5. Pardosele</b>                                                                                                                                                                                                            |    |       |
|     |       | <b>Capitolul 3.5.1. Tip 1</b>                                                                                                                                                                                                              |    |       |

|     |        |                                                                                                                                                                                                                                                                                                                                                                                                                                                                |    |       |
|-----|--------|----------------------------------------------------------------------------------------------------------------------------------------------------------------------------------------------------------------------------------------------------------------------------------------------------------------------------------------------------------------------------------------------------------------------------------------------------------------|----|-------|
| 148 | TsC54C | Strat de fundatie din pietris M300 fractie 40-70 mm                                                                                                                                                                                                                                                                                                                                                                                                            | m3 | 0,07  |
| 149 | CG22A1 | Pardoseli din beton simplu clasa C 10/8 (Bc 10/B 150) in grosime de 10 cm, in cimp continuu, driscuit, turnat pe loc, in incaperi cu suprafata mai mica sau egala cu 16 mp                                                                                                                                                                                                                                                                                     | m2 | 1,69  |
| 150 | CG11A1 | Pardoseli din mozaic turnate pe loc, avind stratul de uzura de 1,5 cm grosime si stratul suport de 3 cm grosime, din mortar de ciment M 100-T, inclusiv frecarea si spalarea, in incaperi cu suprafete mai mici sau egale cu 16 mp, executate din mozaic simplu, turnat in cimp continuu fara bordura, cu mozaic de marmura                                                                                                                                    | m2 | 1,69  |
| 151 | CG11A2 | Pardoseli din mozaic turnate pe loc, avind stratul de uzura de 1,5 cm grosime si stratul suport de 3 cm grosime, din mortar de ciment M 100-T, inclusiv frecarea si spalarea, in incaperi cu suprafete mai mari de 16 mp, executate din mozaic simplu, turnat in cimp continuu fara bordura, cu mozaic de marmura, pentru diferente in plus sau in minus de 5 mm grosime, la stratul de uzura in cazul folosirii mozaicului de marmura, se adauga sau se scade | m2 | 1,69  |
|     |        | <b>Capitolul 3.5.2. Tip 2</b>                                                                                                                                                                                                                                                                                                                                                                                                                                  |    |       |
| 152 | CG01A  | Strat suport pentru pardoseli executat din mortar din ciment M 150 de 3 cm grosime cu fata driscuita fin                                                                                                                                                                                                                                                                                                                                                       | m2 | 15,52 |
| 153 | CG11A1 | Pardoseli din mozaic turnate pe loc, avind stratul de uzura de 1,5 cm grosime si stratul suport de 3 cm grosime, din mortar de ciment M 100-T, inclusiv frecarea si spalarea, in incaperi cu suprafete mai mici sau egale cu 16 mp, executate din mozaic simplu, turnat in cimp continuu fara bordura, cu mozaic de marmura                                                                                                                                    | m2 | 15,52 |
| 154 | CG11A2 | Pardoseli din mozaic turnate pe loc, avind stratul de uzura de 1,5 cm grosime si stratul suport de 3 cm grosime, din mortar de ciment M 100-T, inclusiv frecarea si spalarea, in incaperi cu suprafete mai mari de 16 mp, executate din mozaic simplu, turnat in cimp continuu fara bordura, cu mozaic de marmura, pentru diferente                                                                                                                            | m2 | 15,52 |

|     |            |                                                                                                                                                                                                                                         |    |        |
|-----|------------|-----------------------------------------------------------------------------------------------------------------------------------------------------------------------------------------------------------------------------------------|----|--------|
|     |            | in plus sau in minus de 5 mm grosime, la stratul de uzura in cazul folosirii mozaicului de marmura, se adauga sau se scade                                                                                                              |    |        |
|     |            | <b>Capitolul 3.5.3. Tip 3</b>                                                                                                                                                                                                           |    |        |
| 155 | IzF01B     | Amorsarea suprafetelor pentru aplicarea stratului de difuzie, a barierei contra vaporilor, a termoizolatiei sau a hidroizolatiei pe suprafete orizontale, inclinate sau verticale, cu suspensie de bitum fierizat (subif) intr-un strat | m2 | 10,06  |
| 156 | CE13A2     | Invelitori la acoperisuri cu membrane bituminoase modificate lipite cu flacara in sistem bistrat, pe suprafata orizontale montate pe suport continuu                                                                                    | m2 | 10,06  |
| 157 | CG01A      | Strat suport pentru pardoseli executat din mortar din ciment M 150 de 3 cm grosime cu fata driscuita fin                                                                                                                                | m2 | 10,06  |
| 158 | CG01A1 k=4 | Diferenta in plus sau in minus pentru fiecare 0,5 cm de strat suport din mortar M 150, se adauga                                                                                                                                        | m2 | 10,06  |
| 159 | CG17D1     | Pardoseli din placi de gresie porcelonata pentru exterior, antiderapanta, rezistenta la uzura, grosime 10 mm, inclusiv stratul suport din mortar adeziv, executate pe suprafete: egale sau mai mici de 16 m2                            | m2 | 10,06  |
| 160 | CI14B      | Elemente liniare din placi din gresie portelanata aplicate cu adeziv                                                                                                                                                                    | m  | 6,60   |
|     |            | <b>Capitolul 3.6. Finisare exterioara</b>                                                                                                                                                                                               |    |        |
| 161 | CB14A      | Schela metalica tubulara pentru lucrari pe suprafete verticale la inaltimei pina la 30 m inclusiv, cu imobilizarea schelei timp de 25 zile (200 ore)                                                                                    | m2 | 291,00 |
| 162 | CN53A      | Grunduirea suprafetelor interioare a peretilor si tavanelor                                                                                                                                                                             | m2 | 135,63 |
| 163 | IzF55A     | Termoizolarea exterioara peretilor a cladirilor cu tencuieli fine pe termoizolant (sisteme cu fixare rigida a termoizolantului), suprafata peretilor neteda: cu placa de polistiren cu ancadramentul golurilor cu placi din ignifudate  | m2 | 43,54  |

|     |       |                                                                                                                                                                                                                                           |    |        |
|-----|-------|-------------------------------------------------------------------------------------------------------------------------------------------------------------------------------------------------------------------------------------------|----|--------|
|     |       | vata minerala , cu latimea 25 cm - grosime termoizolant 50 mm                                                                                                                                                                             |    |        |
| 164 | CF50B | Tencuieli interioare de 5 mm grosime, executate manual, cu amestec uscat pe baza de ciment, la pereti si pereti despartitori, preparare manuala a mortarului.                                                                             | m2 | 94,38  |
| 165 | CF17C | Strat de impaslitura din fibra de sticla greutate 120 kg/m2, aplicat in componenta tencuelii cu amestec uscat                                                                                                                             | m2 | 94,38  |
| 166 | CN54B | Aplicarea manuala a grundului cu cuarț "Gleta" intr-un strat, la pereti exteriori la fatade                                                                                                                                               | m2 | 135,63 |
| 167 | CF30A | Tencuieli exterioare de 2 mm grosime, executate manual cu material de finisaj decorativ cu adaos de silicon, la pereti                                                                                                                    | m2 | 135,63 |
|     |       | <b>Capitolul 3.7. Timplarie</b>                                                                                                                                                                                                           |    |        |
| 168 | CK08A | Ferestre confectionate din profile cu punte termica, coeficient de transfera a caldurii 2.4W/(m2x°C), cu geam termopan in 2 sticle, clasa de rezistenta anti-glont a geamului interior nu mai mic de Π5 (0.79x1.26(h) m)                  | m2 | 3,057  |
| 169 | CK08A | Ferestre confectionate din profile cu punte termica, coeficient de transfera a caldurii 2.4W/(m2x°C), cu geam termopan in 2 sticle, clasa de rezistenta anti-glont a geamului interior nu mai mic de Π5 (17.82x1.26(h) m)                 | m2 | 22,46  |
| 170 | CM07D | Luminator-perete din caramizi presate din sticla cu goluri 240 x 240 x 80 mm                                                                                                                                                              | m2 | 5,312  |
| 171 | CK26B | Glafuri montate la ferestre din aluminiu                                                                                                                                                                                                  | m  | 26,78  |
| 172 | CK12A | Usi confectionate din profile cu punte termica, coeficient de transfera a caldurii 2.4W/(m2x°C), cu geam termopan in 2 sticle, incorporat rama usii, clasa de rezistenta anti-glont a geamului interior nu mai mic de Π5 (0.79x2.01(h) m) | m2 | 3,176  |
| 173 | CK26C | Pervazuri montate la ferestre din mase plastice cu latimea 250 mm, inclusiv instalarea dopurilor laterale                                                                                                                                 | m  | 20,22  |

|     |       |                                                                                                                                                                                                                                                                      |    |       |
|-----|-------|----------------------------------------------------------------------------------------------------------------------------------------------------------------------------------------------------------------------------------------------------------------------|----|-------|
| 174 | CK12A | Usi metalice exterioare, termoizolate, confectionate din profiluri de otel laminat, profiluri din banda de otel fasonate la rece, clasa de rezistenta la efracție RC4, inclusiv armaturile si accesoriile necesare usilor montate, usa intr-un canat (0.79x2.07(h)m) | m2 | 1,635 |
|-----|-------|----------------------------------------------------------------------------------------------------------------------------------------------------------------------------------------------------------------------------------------------------------------------|----|-------|

**№ 3-3-2 Solutii constructive (85/24.06/2013--5a,b,c-R)**

| № crt. | Simbol norme și cod resurse | Denumirea lucrărilor                                                                                                                                                                | Unitatea de măsură | Volum  |
|--------|-----------------------------|-------------------------------------------------------------------------------------------------------------------------------------------------------------------------------------|--------------------|--------|
| 1      | 2                           | 3                                                                                                                                                                                   | 4                  | 5      |
|        |                             | <b>Capitolul 1. Turn de garda tip 1</b>                                                                                                                                             |                    |        |
|        |                             | <b>Capitolul 1.1. Fundatii</b>                                                                                                                                                      |                    |        |
| 1      | CA02A2                      | Beton simplu turnat in egalizari, pante, sape la inaltimi pina la 35 m inclusiv, prepararea cu betoniera pe santier si turnarea cu mijloace clasice beton clasa C 5/4 (Bc 5/B 75)   | m3                 | 0,53   |
| 2      | CB03A                       | Cofraje din panouri refofosibile, cu placaj de 15 mm pentru turnarea betonului in cuzineti, fundatii pahar si fundatii de utilaje inclusiv sprijinirile                             | m2                 | 4,60   |
| 3      | CC01D1                      | Armaturi din otel beton A500C fasonate in ateliere de santier si montate cu diametrul barelor peste 8 mm inclusiv in fundatii izolate                                               | kg                 | 245,72 |
| 4      | CA03G                       | Beton armat turnat cu mijloace clasice, in fundatii, socluri, ziduri de sprijin, pereti sub cota zero, beton marfa, turnare cu mijloace clasice, beton armat clasa C12/15, F50      | m3                 | 5,00   |
|        |                             | <b>Capitolul 1.2. Pereti din b/a</b>                                                                                                                                                |                    |        |
| 5      | CB14A                       | Schela metalica tubulara pentru lucrari pe suprafete verticale la inaltimi pina la 30 m inclusiv, cu imobilizarea schelei timp de 25 zile (200 ore)                                 | m2                 | 64,30  |
| 6      | CB03D                       | Cofraje din panouri refofosibile, cu placaj de 15 mm pentru turnarea betonului in pereti si diafragme la constructii cu inaltimea pina la 20 m inclusiv, sprijinirile fiind incluse | m2                 | 148,40 |



|    |        |                                                                                                                                                                                                                                                                                         |                |          |
|----|--------|-----------------------------------------------------------------------------------------------------------------------------------------------------------------------------------------------------------------------------------------------------------------------------------------|----------------|----------|
| 7  | CC02I  | Armături din oțel beton A240 fasonate în atelier de șantier, cu diametrul barelor pînă la 8 mm inclusiv, și montate în pereți și diafragme, la înălțimi mai mici sau egale cu 35 m, exclusiv construcțiile executate cu cofraje glisante                                                | kg             | 82,24    |
| 8  | CC02J2 | Armături din oțel beton A500C fasonate în atelier de șantier, cu diametrul barelor peste 8 mm, în pereți și diafragme la înălțimi mai mici sau egale cu 35 m, exclusiv construcțiile executate cu cofraje glisante                                                                      | kg             | 1 314,26 |
| 9  | CA05J  | Beton turnat în ziduri, pereți, diafragme drepte, și la diverse construcții speciale, situate peste cota zero, la înălțimi pînă la 35 m inclusiv, preparat cu centrala de betoane sau beton marfa conf. art.CA01 și turnarea cu pompa, beton armat clasa C16/20                         | m <sup>3</sup> | 21,20    |
|    |        | <b>Capitolul 1.3. Planșee monolite</b>                                                                                                                                                                                                                                                  |                |          |
| 10 | CB09C  | Sustineri din elemente de șelă metalică tubulară pentru cofrajele planșeelor cu sarcină totală asupra cofrajelor de cel mult 1000 DaN/mp (1000 kg/mp) în clădiri cu înălțimea pînă la 20 m inclusiv, pentru cofraje amplasate la parter, cu înălțimea susținerilor între 6-9 m inclusiv | m <sup>2</sup> | 83,50    |
| 11 | CB03E  | Cofraje din panouri refozabile, cu placaj de 15 mm pentru turnarea betonului în plăci și grinzi la construcții cu înălțimea pînă la 20 m inclusiv, exclusiv susținerile                                                                                                                 | m <sup>2</sup> | 83,50    |
| 12 | CC02M  | Armături din oțel beton A240 fasonate în atelier de șantier, cu diametrul barelor pînă la 8 mm, și montate în plăci, la înălțimi mai mici sau egale cu 35 m, exclusiv construcțiile executate cu cofraje glisante                                                                       | kg             | 568,40   |
| 13 | CC02N2 | Armături din oțel beton A500C fasonate în atelier de șantier, cu diametrul barelor peste 8 mm, și montate în plăci, la înălțimi mai mici sau egale cu 35 m, exclusiv construcțiile executate cu cofraje glisante                                                                        | kg             | 1 817,20 |
| 14 | CA04K  | Beton turnat în plăci, grinzi, stâlpi, beton marfa și turnarea cu pompa, beton armat clasa C16/20                                                                                                                                                                                       | m <sup>3</sup> | 18,60    |
|    |        | <b>Capitolul 1.4. Consolidare zidărie parapet</b>                                                                                                                                                                                                                                       |                |          |

|    |        |                                                                                                                                                                                                                                                                    |    |        |
|----|--------|--------------------------------------------------------------------------------------------------------------------------------------------------------------------------------------------------------------------------------------------------------------------|----|--------|
| 15 | CB03E  | Cofraje din panouri refolosibile, cu placaj de 15 mm pentru turnarea betonului in placi si grinzi la constructii cu inaltimea pina la 20 m inclusiv, exclusiv sustinerile                                                                                          | m2 | 5,99   |
| 16 | CC02K  | Armaturi din otel beton A240 fasonate in ateliere de santier, cu diametrul barelor pina la 8 mm inclusiv, si montate in grinzi si stilpi, la inaltimei mai mici sau egale cu 35 m, exclusiv constructiile executate cu cofraje glisante                            | kg | 29,80  |
| 17 | CC02L2 | Armaturi din otel beton A500C fasonate in ateliere de santier, cu diametrul barelor peste 8 mm, si montate in grinzi si stilpi, la inaltimei mai mici sau egale cu 35 m, exclusiv constructiile executate cu cofraje glisante                                      | kg | 91,10  |
| 18 | CA04K  | Beton turnat in placi, grinzi, stilpi, beton marfa si turnarea cu pompa, beton armat clasa C12/15                                                                                                                                                                  | m3 | 0,50   |
|    |        | <b>Capitolul 1.5. Scara metalica</b>                                                                                                                                                                                                                               |    |        |
| 19 | CL57A  | Montarea si fixarea pieselor inglobate in beton armat monolit: cu greutatea sub 4 kg - poz.2                                                                                                                                                                       | kg | 31,00  |
| 20 | CL17C  | Confectii metalice diverse, montate aparent - scari exterioare                                                                                                                                                                                                     | kg | 221,10 |
| 21 | IzD10D | Vopsirea anticoroziva cu pensula de mina a confectiilor si constructiilor metalice cu un strat de grund grund GF-021 si trei straturi de de email PF-115, a confectiilor si constructiilor metalice, executate din profile cu grosimi intre 8 mm si 12 mm inclusiv | t  | 0,252  |
|    |        | <b>Capitolul 2. Turn de garda tip 2-1</b><br><b>Capitolul 2.1. Fundatii</b>                                                                                                                                                                                        |    |        |
| 22 | CA02A2 | Beton simplu turnat in egalizari, pante, sape la inaltimei pina la 35 m inclusiv, prepararea cu betoniera pe santier si turnarea cu mijloace clasice beton clasa C 5/4 (Bc 5/B 75)                                                                                 | m3 | 0,53   |
| 23 | CB03A  | Cofraje din panouri refolosibile, cu placaj de 15 mm pentru turnarea betonului in cuzineti, fundatii pahar si fundatii de utilaje inclusiv sprijinirile                                                                                                            | m2 | 2,05   |

|    |        |                                                                                                                                                                                                                                                                                           |    |          |
|----|--------|-------------------------------------------------------------------------------------------------------------------------------------------------------------------------------------------------------------------------------------------------------------------------------------------|----|----------|
|    |        |                                                                                                                                                                                                                                                                                           |    |          |
| 24 | CC01D1 | Armături din oțel beton A500C fasonate în ateliere de șantier și montate cu diametrul barelor peste 8 mm inclusiv în fundații izolate                                                                                                                                                     | kg | 311,40   |
| 25 | CA03G  | Beton armat turnat cu mijloace clasice, în fundații, socluri, ziduri de sprijin, pereți sub cota zero, beton marfa, turnare cu mijloace clasice, beton armat clasă C12/15, F50                                                                                                            | m3 | 6,20     |
|    |        | <b>Capitolul 2.2. Pereți din b/a</b>                                                                                                                                                                                                                                                      |    |          |
| 26 | CB14A  | Schela metalică tubulară pentru lucrări pe suprafețe verticale la înălțimi până la 30 m inclusiv, cu imobilizarea schelei timp de 25 zile (200 ore)                                                                                                                                       | m2 | 65,90    |
| 27 | CB03D  | Cofraje din panouri refolosibile, cu placaj de 15 mm pentru turnarea betonului în pereți și diafragme la construcții cu înălțimea până la 20 m inclusiv, sprijinirile fiind incluse                                                                                                       | m2 | 154,00   |
| 28 | CC02I  | Armături din oțel beton A240 fasonate în ateliere de șantier, cu diametrul barelor până la 8 mm inclusiv, și montate în pereți și diafragme, la înălțimi mai mici sau egale cu 35 m, exclusiv construcțiile executate cu cofraje glisante                                                 | kg | 82,24    |
| 29 | CC02J2 | Armături din oțel beton A500C fasonate în ateliere de șantier, cu diametrul barelor peste 8 mm, în pereți și diafragme la înălțimi mai mici sau egale cu 35 m, exclusiv construcțiile executate cu cofraje glisante                                                                       | kg | 1 374,23 |
| 30 | CA05J  | Beton turnat în ziduri, pereți, diafragme drepte, și la diverse construcții speciale, situate peste cota zero, la înălțimi până la 35 m inclusiv, preparat cu centrală de betoane sau beton marfa conf. art.CA01 și turnarea cu pompa, beton armat clasă C16/20                           | m3 | 22,00    |
|    |        | <b>Capitolul 2.3. Planșee monolite</b>                                                                                                                                                                                                                                                    |    |          |
| 31 | CB09C  | Sustineri din elemente de schela metalică tubulară pentru cofrajele planșeelor cu sarcină totală asupra cofrajelor de cel mult 1000 DaN/mp (1000 kg/mp) în clădiri cu înălțimea până la 20 m inclusiv, pentru cofraje amplasate la parter, cu înălțimea susținerilor între 6-9 m inclusiv | m2 | 64,20    |

|    |        |                                                                                                                                                                                                                                         |    |          |
|----|--------|-----------------------------------------------------------------------------------------------------------------------------------------------------------------------------------------------------------------------------------------|----|----------|
|    |        |                                                                                                                                                                                                                                         |    |          |
| 32 | CB03E  | Cofraje din panouri refolosibile, cu placaj de 15 mm pentru turnarea betonului in placi si grinzi la constructii cu inaltimea pina la 20 m inclusiv, exclusiv sustinerile                                                               | m2 | 64,20    |
| 33 | CC02M  | Armaturi din otel beton A240 fasonate in ateliere de santier, cu diametrul barelor pina la 8 mm, si montate in placi, la inaltimei mai mici sau egale cu 35 m, exclusiv constructiile executate cu cofraje glisante                     | kg | 492,00   |
| 34 | CC02N2 | Armaturi din otel beton A500C fasonate in ateliere de santier, cu diametrul barelor peste 8 mm, si montate in placi, la inaltimei mai mici sau egale cu 35 m, exclusiv constructiile executate cu cofraje glisante                      | kg | 1 594,00 |
| 35 | CA04K  | Beton turnat in placi, grinzi, stilpi, beton marfa si turnarea cu pompa, beton armat clasa C16/20                                                                                                                                       | m3 | 17,60    |
|    |        | <b>Capitolul 2.4. Consolidare zidarie parapet</b>                                                                                                                                                                                       |    |          |
| 36 | CB03E  | Cofraje din panouri refolosibile, cu placaj de 15 mm pentru turnarea betonului in placi si grinzi la constructii cu inaltimea pina la 20 m inclusiv, exclusiv sustinerile                                                               | m2 | 5,99     |
| 37 | CC02K  | Armaturi din otel beton A240 fasonate in ateliere de santier, cu diametrul barelor pina la 8 mm inclusiv, si montate in grinzi si stilpi, la inaltimei mai mici sau egale cu 35 m, exclusiv constructiile executate cu cofraje glisante | kg | 29,80    |
| 38 | CC02L2 | Armaturi din otel beton A500C fasonate in ateliere de santier, cu diametrul barelor peste 8 mm, si montate in grinzi si stilpi, la inaltimei mai mici sau egale cu 35 m, exclusiv constructiile executate cu cofraje glisante           | kg | 91,10    |
| 39 | CA04K  | Beton turnat in placi, grinzi, stilpi, beton marfa si turnarea cu pompa, beton armat clasa C12/15                                                                                                                                       | m3 | 0,50     |
|    |        | <b>Capitolul 2.5. Scara metalica</b>                                                                                                                                                                                                    |    |          |
| 40 | CL57A  | Montarea si fixarea pieselor inglobate in beton armat monolit: cu greutatea sub 4 kg - poz.2                                                                                                                                            | kg | 31,00    |

|    |        |                                                                                                                                                                                                                                                                 |                |        |
|----|--------|-----------------------------------------------------------------------------------------------------------------------------------------------------------------------------------------------------------------------------------------------------------------|----------------|--------|
| 41 | CL17C  | Confecții metalice diverse, montate aparent - scări exterioare                                                                                                                                                                                                  | kg             | 221,10 |
| 42 | IzD10D | Vopsirea anticorozivă cu pensula de mina a confecțiilor și construcțiilor metalice cu un strat de grund grund GF-021 și trei straturi de email PF-115, a confecțiilor și construcțiilor metalice, executate din profile cu grosimi între 8 mm și 12 mm inclusiv | t              | 0,252  |
|    |        | <b>Capitolul 3. Turn de garda tip 2-2</b><br><b>Capitolul 3.1. Fundații</b>                                                                                                                                                                                     |                |        |
| 43 | CA02A2 | Beton simplu turnat în egalizări, pante, sape la înălțimi până la 35 m inclusiv, prepararea cu betoniera pe șantier și turnarea cu mijloace clasice beton clasa C 5/4 (Bc 5/B 75)                                                                               | m <sup>3</sup> | 0,53   |
| 44 | CB03A  | Cofraje din panouri refolosibile, cu placaj de 15 mm pentru turnarea betonului în cuzinete, fundații pahar și fundații de utilaje inclusiv sprijinirile                                                                                                         | m <sup>2</sup> | 2,05   |
| 45 | CC01D1 | Armături din oțel beton A500C fasonate în ateliere de șantier și montate cu diametrul barelor peste 8 mm inclusiv în fundații izolate                                                                                                                           | kg             | 329,70 |
| 46 | CA03G  | Beton armat turnat cu mijloace clasice, în fundații, socluri, ziduri de sprijin, pereți sub cota zero, beton marfa, turnare cu mijloace clasice, beton armat clasa C12/15, F50                                                                                  | m <sup>3</sup> | 6,50   |
|    |        | <b>Capitolul 3.2. Pereți din b/a</b>                                                                                                                                                                                                                            |                |        |
| 47 | CB14A  | Schela metalică tubulară pentru lucrări pe suprafețe verticale la înălțimi până la 30 m inclusiv, cu imobilizarea schelei timp de 25 zile (200 ore)                                                                                                             | m <sup>2</sup> | 65,90  |
| 48 | CB03D  | Cofraje din panouri refolosibile, cu placaj de 15 mm pentru turnarea betonului în pereți și diafragme la construcții cu înălțimea până la 20 m inclusiv, sprijinirile fiind incluse                                                                             | m <sup>2</sup> | 154,00 |
| 49 | CC02I  | Armături din oțel beton A240 fasonate în ateliere de șantier, cu diametrul barelor până la 8 mm inclusiv, și montate în pereți și diafragme, la                                                                                                                 | kg             | 82,24  |

|    |        |                                                                                                                                                                                                                                                                                           |    |          |
|----|--------|-------------------------------------------------------------------------------------------------------------------------------------------------------------------------------------------------------------------------------------------------------------------------------------------|----|----------|
|    |        | inaltimi mai mici sau egale cu 35 m, exclusiv constructiile executate cu cofraje glisante                                                                                                                                                                                                 |    |          |
| 50 | CC02J2 | Armaturi din otel beton A500C fasonate in ateliere de santier, cu diametrul barelor peste 8 mm, in pereti si diafragme la inaltimi mai mici sau egale cu 35 m, exclusiv constructiile executate cu cofraje glisante                                                                       | kg | 1 374,23 |
| 51 | CA05J  | Beton turnat in ziduri, pereti, diafragme drepte, si la diverse constructii speciale, situate peste cota zero, la inaltimi pina la 35 m inclusiv, preparat cu centrala de betoane sau beton marfa conf. art.CA01 si turnarea cu pompa, beton armat clasa C16/20                           | m3 | 22,00    |
|    |        | <b>Capitolul 3.3. Plansee monolite</b>                                                                                                                                                                                                                                                    |    |          |
| 52 | CB09C  | Sustineri din elemente de schela metalica tubulara pentru cofrajele planseelor cu sarcina totala asupra cofrajelor de cel mult 1000 DaN/mp (1000 kg/mp) in cladiri cu inaltimea pina la 20 m inclusiv, pentru cofraje amplasate la parter, cu inaltimea sustinerilor intre 6-9 m inclusiv | m2 | 64,20    |
| 53 | CB03E  | Cofraje din panouri refolosibile, cu placaj de 15 mm pentru turnarea betonului in placi si grinzi la constructii cu inaltimea pina la 20 m inclusiv, exclusiv sustinerile                                                                                                                 | m2 | 64,20    |
| 54 | CC02M  | Armaturi din otel beton A240 fasonate in ateliere de santier, cu diametrul barelor pina la 8 mm, si montate in placi, la inaltimi mai mici sau egale cu 35 m, exclusiv constructiile executate cu cofraje glisante                                                                        | kg | 492,00   |
| 55 | CC02N2 | Armaturi din otel beton A500C fasonate in ateliere de santier, cu diametrul barelor peste 8 mm, si montate in placi, la inaltimi mai mici sau egale cu 35 m, exclusiv constructiile executate cu cofraje glisante                                                                         | kg | 1 594,00 |
| 56 | CA04K  | Beton turnat in placi, grinzi, stilpi, beton marfa si turnarea cu pompa, beton armat clasa C16/20                                                                                                                                                                                         | m3 | 17,60    |
|    |        | <b>Capitolul 3.4. Consolidare zidarie parapet</b>                                                                                                                                                                                                                                         |    |          |
| 57 | CB03E  | Cofraje din panouri refolosibile, cu placaj de 15 mm pentru turnarea betonului in placi si grinzi la                                                                                                                                                                                      | m2 | 5,99     |

|    |        |                                                                                                                                                                                                                                                                    |    |        |
|----|--------|--------------------------------------------------------------------------------------------------------------------------------------------------------------------------------------------------------------------------------------------------------------------|----|--------|
|    |        | constructii cu inaltimea pina la 20 m inclusiv, exclusiv sustinerile                                                                                                                                                                                               |    |        |
| 58 | CC02K  | Armaturi din otel beton A240 fasonate in ateliere de santier, cu diametrul barelor pina la 8 mm inclusiv, si montate in grinzi si stilpi, la inaltime mai mici sau egale cu 35 m, exclusiv constructiile executate cu cofraje glisante                             | kg | 29,80  |
| 59 | CC02L2 | Armaturi din otel beton A500C fasonate in ateliere de santier, cu diametrul barelor peste 8 mm, si montate in grinzi si stilpi, la inaltime mai mici sau egale cu 35 m, exclusiv constructiile executate cu cofraje glisante                                       | kg | 91,10  |
| 60 | CA04K  | Beton turnat in placi, grinzi, stilpi, beton marfa si turnarea cu pompa, beton armat clasa C12/15                                                                                                                                                                  | m3 | 0,50   |
|    |        | <b>Capitolul 3.5. Scara metalica</b>                                                                                                                                                                                                                               |    |        |
| 61 | CL57A  | Montarea si fixarea pieselor inglobate in beton armat monolit: cu greutatea sub 4 kg - poz.2                                                                                                                                                                       | kg | 31,00  |
| 62 | CL17C  | Confectii metalice diverse, montate aparent - scari exterioare                                                                                                                                                                                                     | kg | 221,10 |
| 63 | IzD10D | Vopsirea anticoroziva cu pensula de mina a confectiilor si constructiilor metalice cu un strat de grund grund GF-021 si trei straturi de de email PF-115, a confectiilor si constructiilor metalice, executate din profile cu grosimi intre 8 mm si 12 mm inclusiv | t  | 0,252  |

### 3-4. Teren sportiv deschis

#### Nº 3-4-1 Solutii arhitectural-constructive (85/24.06/2013-4-AC)

| Nº crt. | Simbol norme și cod resurse | Denumirea lucrărilor                                                                                                          | Unitatea de măsură | Volum |
|---------|-----------------------------|-------------------------------------------------------------------------------------------------------------------------------|--------------------|-------|
| 1       | 2                           | 3                                                                                                                             | 4                  | 5     |
|         |                             | <b>Capitolul 1. Terasament</b>                                                                                                |                    |       |
| 1       | TsC18B1                     | Sapatura mecanica cu buldozer pe tractor pe senile de 65-80 CP, inclusiv impingerea pamintului pina la 10 m, in teren catg. 2 | 100 m3             | 3,32  |
| 2       | TsA20B                      | Sapatura manuala de pamint, in taluzuri, la deblee sapate cu excavator sau screper, pentru                                    | m3                 | 83,40 |

|    |         |                                                                                                                                                                                                            |        |        |
|----|---------|------------------------------------------------------------------------------------------------------------------------------------------------------------------------------------------------------------|--------|--------|
|    |         | completarea sapaturii la profilul taluzului, in teren mijlociu                                                                                                                                             |        |        |
| 3  | TsC02D1 | Sapatura mecanica cu excavator pe pneuri de 0,21-0,39 mc, cu comanda hidraulica, in pamint cu umiditate naturala descarcare auto teren catg. II.                                                           | 100 m3 | 3,55   |
| 4  | TsI51B5 | Transportarea pamintului cu autobasculanta de 10 t la distanta de: 15 km                                                                                                                                   | t      | 568,00 |
| 5  | TsC51B  | Lucrari la descarcarea pamintului in depozit, teren categoria II                                                                                                                                           | 100 m3 | 3,55   |
| 6  | TsD01B  | Imprastierea cu lopata a pamintului afinat, in straturi uniforme, de 10-30 cm grosime, printr-o aruncare de pina la 3 m din gramezi, inclusiv sfarimarea bulgarilor, pamintul provenind din teren mijlociu | m3     | 28,50  |
| 7  | TsD04B  | Compactarea cu maiul de mina a umpluturilor executate in sapaturi orizontale sau inclinate la 1/4, inclusiv udarea fiecarui strat de pamint in parte, avind 10 cm grosime pamint coeziv                    | m3     | 28,50  |
| 8  | TsC54C  | Strat de fundatie din pietris - drenaj                                                                                                                                                                     | m3     | 3,73   |
|    |         | <b>Capitolul 2. Fundatii din beton armat</b>                                                                                                                                                               |        |        |
| 9  | TsC54C  | Strat de fundatie din pietris                                                                                                                                                                              | m3     | 4,42   |
| 10 | CB03A   | Cofraje din panouri re folosibile, cu placaj de 15 mm pentru turnarea betonului in cuzineti, fundatii pahar si fundatii de utilaje inclusiv sprijinirile                                                   | m2     | 207,00 |
| 11 | CC01C   | Armaturi din otel beton A240 fasonate in ateliere de santier si montate cu diametrul barelor pina la 8 mm inclusiv in fundatii izolate                                                                     | kg     | 379,50 |
| 12 | CA03G   | Beton armat turnat cu mijloace clasice, in fundatii, socluri, ziduri de sprijin, pereti sub cota zero, beton marfa, turnare cu mijloace clasice, beton armat clasa C12/15, F50                             | m3     | 31,05  |
|    |         | <b>Capitolul 3. Ingradirea</b>                                                                                                                                                                             |        |        |
| 13 | CB14A   | Schela metalica tubulara pentru lucrari pe suprafete verticale la inaltime pina la 30 m                                                                                                                    | m2     | 976,00 |



|    |        |                                                                                                                                                                                                                                                                            |     |          |
|----|--------|----------------------------------------------------------------------------------------------------------------------------------------------------------------------------------------------------------------------------------------------------------------------------|-----|----------|
|    |        | inclusiv, cu imobilizarea schelei timp de 25 zile (200 ore)                                                                                                                                                                                                                |     |          |
| 14 | CL18A  | Confectii metalice diverse din profile laminate, tabla, tabla striata, otel beton, tevi pentru sustineri sau acoperiri, inglobate total sau partial in beton                                                                                                               | kg  | 4 781,60 |
| 15 | IzD10D | Vopsirea anticoroziva cu pensula de mina a confectionatilor si constructiilor metalice cu un strat de grund grund GF-021 si trei straturi de de email PF-115, a confectionatilor si constructiilor metalice, executate din profile cu grosimi intre 8 mm si 12 mm inclusiv | t   | 4,782    |
| 16 | CL19A  | Grilaje metalice gata confectionate: din panouri formate din din sirma de otel zincata acoperita ca vopsea polimerica, d=5 mm, ochi 50x200 mm, inclusiv elementele metalice de sustinere si fixare (montanti, rame, bratari, etc)                                          | m2  | 345,10   |
| 17 | CL19A  | Grilaje metalice gata confectionate: din panouri formate din din sirma de otel zincata acoperita ca vopsea polimerica, d=5 mm, ochi 100x200 mm, inclusiv elementele metalice de sustinere si fixare (montanti, rame, bratari, etc)                                         | m2  | 520,20   |
| 18 | CL19D  | Grilaje metalice gata confectionate: din otel profilat - usi-grila de regim (1 buc)                                                                                                                                                                                        | kg  | 134,25   |
| 19 | IzD10D | Vopsirea anticoroziva cu pensula de mina a confectionatilor si constructiilor metalice cu un strat de grund grund GF-021 si trei straturi de de email PF-115, a confectionatilor si constructiilor metalice, executate din profile cu grosimi intre 8 mm si 12 mm inclusiv | t   | 0,135    |
| 20 | CK33C  | Broasca aplicata sistem Yalle cu miner pentru usi-grila de regim                                                                                                                                                                                                           | buc | 1,00     |
| 21 | CO07A  | Imprejmuiri metalice din plasa gimpata pentru sisteme de securitate de tip Егоза СББ АКЛІ оц 600/15/7/5 - 171 m.l.                                                                                                                                                         | kg  | 153,90   |
|    |        | <b>Capitolul 4. Acoperirea terenului sportiv</b>                                                                                                                                                                                                                           |     |          |
| 22 | DA12B  | Strat de fundatie sau reprofilare din piatra sparta M400, pentru drumuri, GOST8267-93, fractie                                                                                                                                                                             | m3  | 346,05   |

|    |       |                                                                                                                                                                               |    |       |
|----|-------|-------------------------------------------------------------------------------------------------------------------------------------------------------------------------------|----|-------|
|    |       | 40-70 mm, cu asternere mecanica, executat cu impanare fara innororie                                                                                                          |    |       |
| 23 | DA12B | Strat de fundatie sau reprofilare din piatra piatra de granit, M1000, GOST8267-93. pentru drumuri, fractie 1-5 mm, cu asternere mecanica, executat cu impanare fara innororie | m3 | 86,51 |

### 3-5. Galerie.

#### № 3-5-1 Solutii arhitecturale (85/24.06/2013-15-AP)

| № crt. | Simbol norme și cod resurse | Denumirea lucrărilor                                                                                                                                                                                                                                               | Unitatea de măsură | Volum    |
|--------|-----------------------------|--------------------------------------------------------------------------------------------------------------------------------------------------------------------------------------------------------------------------------------------------------------------|--------------------|----------|
| 1      | 2                           | 3                                                                                                                                                                                                                                                                  | 4                  | 5        |
|        |                             | <b>Capitolul 1. Timplarie</b>                                                                                                                                                                                                                                      |                    |          |
| 1      | CL19D                       | Grilaje metalice gata confectionate: din otel profilat - usi-grila de regim (12 buc)                                                                                                                                                                               | kg                 | 1 603,68 |
| 2      | IzD10D                      | Vopsirea anticoroziva cu pensula de mina a confectiilor si constructiilor metalice cu un strat de grund grund GF-021 si trei straturi de de email PF-115, a confectiilor si constructiilor metalice, executate din profile cu grosimi intre 8 mm si 12 mm inclusiv | t                  | 1,604    |
| 3      | CK33C                       | Broasca aplicata sistem Yalle cu miner pentru usi-grila de regim                                                                                                                                                                                                   | buc                | 12,00    |
|        |                             | <b>Capitolul 2. Pardosea</b>                                                                                                                                                                                                                                       |                    |          |
| 4      | TsE06B                      | Pregatirea platformei de pamint in vederea asternerii unui strat izolator sau de reparatie din nisip sau balast, prin nivelare manuala si compactare cu ruluu compresor static autopropulsat, de 10-12 t, in teren coeziv                                          | 100m2              | 1,632    |
| 5      | TsC54A                      | Strat de fundatie din nisip                                                                                                                                                                                                                                        | m3                 | 0,82     |
| 6      | CA03F                       | Beton simplu turnat cu mijloace clasice, in fundatii, socluri, ziduri de sprijin, pereti sub cota zero, beton marfa, turnare cu mijloace clasice, beton simplu clasa C20/25                                                                                        | m3                 | 0,72     |
| 7      | DE16A                       | Montarea la rigole prefabricate din beton 500x140x60(h) mm                                                                                                                                                                                                         | buc                | 30,00    |

|    |                 |                                                                                                                                                 |    |        |
|----|-----------------|-------------------------------------------------------------------------------------------------------------------------------------------------|----|--------|
| 8  | CE25A           | Etansarea suplimentara pe contur, la strapungeri sau rosturi cu chituri sau masticuri polimerice                                                | m  | 15,00  |
| 9  | TsC54C          | Strat de fundatie din pietris                                                                                                                   | m3 | 22,84  |
| 10 | D1107           | Amorsarea suprafetelor straturilor de baza in vederea aplicarii unui strat de beton asfaltic                                                    | t  | 0,098  |
| 11 | DB19A<br>k=0.75 | Imbracaminte de beton asfaltic cu agregat mare tip SKPg-II SM STB 1033:2008, in grosime de 4,0 cm, cu asternere manuala (k=0.75, grosime 3 cm)  | m2 | 163,20 |
| 12 | DB16B           | Imbracaminte de beton asfaltic cu agregate marunte tip SMBg-II/2 SM STB 1033:2008, executata la cald, in grosime de 3,0 cm cu asternere manuala | m2 | 163,20 |

### № 3-5-2 Solutii constructive (85/24.06/2013-15-R)

| № crt. | Simbol norme și cod resurse | Denumirea lucrărilor                                                                                                                                      | Unitatea de măsură | Volum  |
|--------|-----------------------------|-----------------------------------------------------------------------------------------------------------------------------------------------------------|--------------------|--------|
| 1      | 2                           | 3                                                                                                                                                         | 4                  | 5      |
|        |                             | <b>Capitolul 1. Terasament</b>                                                                                                                            |                    |        |
| 1      | TsC02B1                     | Sapatura mecanica cu excavator pe pneuri de 0,21-0,39 mc, cu comanda hidraulica, in pamint cu umiditate naturala descarcare in depozit teren catg. II.    | 100 m3             | 0,38   |
| 2      | TsC02D1                     | Sapatura mecanica cu excavator pe pneuri de 0,21-0,39 mc, cu comanda hidraulica, in pamint cu umiditate naturala descarcare auto teren catg. II.          | 100 m3             | 0,85   |
| 3      | TsA20B                      | Sapatura manuala de pamint, in taluzuri, la deblee sapate cu excavator sau screper, pentru completarea sapaturii la profilul taluzului, in teren mijlociu | m3                 | 28,50  |
| 4      | TsI51B5                     | Transportarea pamintului cu autobasculanta de 10 t la distanta de: 15 km                                                                                  | t                  | 139,75 |
| 5      | TsC51B                      | Lucrari la descarcarea pamintului in depozit, teren categoria II                                                                                          | 100 m3             | 0,85   |
| 6      | TsD01B                      | Imprastierea cu lopata a pamintului afinat, in straturi uniforme, de 10-30 cm grosime, printr-o                                                           | m3                 | 66,75  |

|    |        |                                                                                                                                                                                         |    |        |
|----|--------|-----------------------------------------------------------------------------------------------------------------------------------------------------------------------------------------|----|--------|
|    |        | aruncare de pina la 3 m din gramezi, inclusiv sfarimarea bulgarilor, pamintul provenind din teren mijlociu                                                                              |    |        |
| 7  | TsD04B | Compactarea cu maiul de mina a umpluturilor executate in sapaturi orizontale sau inclinate la 1/4, inclusiv udarea fiecarui strat de pamint in parte, avind 10 cm grosime pamint coeziv | m3 | 66,75  |
|    |        | <b>Capitolul 2. Fundatii din beton armat</b>                                                                                                                                            |    |        |
| 8  | TsC54C | Strat de fundatie din pietris                                                                                                                                                           | m3 | 7,10   |
| 9  | CB03A  | Cofraje din panouri re folosibile, cu placaj de 15 mm pentru turnarea betonului in cuzineti, fundatii pahar si fundatii de utilaje inclusiv sprijinirile                                | m2 | 175,75 |
| 10 | CC01C  | Armaturi din otel beton A240 fasonate in ateliere de santier si montate cu diametrul barelor pina la 8 mm inclusiv in fundatii izolate                                                  | kg | 725,14 |
| 11 | CC01D1 | Armaturi din otel beton A500C fasonate in ateliere de santier si montate cu diametrul barelor peste 8 mm inclusiv in fundatii izolate                                                   | kg | 19,60  |
| 12 | CA03G  | Beton armat turnat cu mijloace clasice, in fundatii, socluri, ziduri de sprijin, pereti sub cota zero, beton marfa, turnare cu mijloace clasice, beton armat clasa C12/15, F50          | m3 | 32,94  |
| 13 | CL57A  | Montarea si fixarea pieselor inglobate in beton armat monolit: cu greutatea sub 4 kg - Bulon ancoraj 1.1M16x850BCT3KП2 cu piulite si saibe                                              | kg | 564,40 |
|    |        | <b>Capitolul 3. Elemente de ingradire</b>                                                                                                                                               |    |        |
| 14 | CL08A  | Elemente metalice (stilpi, grinzi, ferme) gata confectionate, livrate complet asamblate, montate pe santier, in structura constructiei usoare (CT1-7, B1-2, C1)                         | t  | 6,686  |
| 15 | CL08A  | Elemente metalice (stilpi, grinzi, ferme) gata confectionate, livrate complet asamblate, montate pe santier, in structura constructiei usoare (tabla gr. 10 mm)                         | t  | 0,504  |
| 16 | CB03A  | Cofraje din panouri re folosibile, cu placaj de 15 mm pentru turnarea betonului in cuzineti,                                                                                            | m2 | 6,72   |

|    |               |                                                                                                                                                                                                                                                                                            |    |           |
|----|---------------|--------------------------------------------------------------------------------------------------------------------------------------------------------------------------------------------------------------------------------------------------------------------------------------------|----|-----------|
|    |               | fundatii pahar si fundatii de utilaje inclusiv sprijinirile                                                                                                                                                                                                                                |    |           |
| 17 | CA03G         | Beton armat turnat cu mijloace clasice, in fundatii, socluri, ziduri de sprijin, pereti sub cota zero, beton marfa, turnare cu mijloace clasice, beton armat clasa C12/15, F50                                                                                                             | m3 | 0,44      |
| 18 | CL26A         | Rame metalice confectionate din otel rotund d=12 mm                                                                                                                                                                                                                                        | kg | 12 645,00 |
| 19 | IzD10D        | Vopsirea anticoroziva cu pensula de mina a confectiilor si constructiilor metalice cu un strat de grund grund GF-021 si trei straturi de de email PF-115, a confectiilor si constructiilor metalice, executate din profile cu grosimi intre 8 mm si 12 mm inclusiv                         | t  | 19,835    |
| 20 | CC09D         | Montarea plasa rabit pentru sustinere tencuiei la tavane, pereti, protectia termoizolatiilor, mascarea conductelor, aplicata la pereti ,fixata cu rondele din tabla zincata si cuie peste stratul de izolatie, fara retea din otel - beton - (numai manopera si sirma zincata si utilajul) | m2 | 160,00    |
| 21 | pret furnizor | Plasa din sirma zincata d=3.0 mm, ochi 45x45 mm                                                                                                                                                                                                                                            | m2 | 160,00    |

### 3-6. Îngrădirea teritoriului.

#### № 3-6-1 Solutii arhitecturale (85/24.06/2013-9;10;11;14-AP)

| № crt. | Simbol norme și cod resurse | Denumirea lucrărilor                                                                                                                                                                                               | Unitatea de măsură | Volum  |
|--------|-----------------------------|--------------------------------------------------------------------------------------------------------------------------------------------------------------------------------------------------------------------|--------------------|--------|
| 1      | 2                           | 3                                                                                                                                                                                                                  | 4                  | 5      |
|        |                             | <b>Capitolul 1. Coama gard</b>                                                                                                                                                                                     |                    |        |
| 1      | CB03D                       | Cofraje din panouri re folosibile, cu placaj de 15 mm pentru turnarea betonului in pereti si diafragme la constructii cu inaltimea pina la 20 m inclusiv, sprijinirile fiind incluse                               | m2                 | 153,00 |
| 2      | CC02M                       | Armaturi din otel beton A240 fasonate in ateliere de santier, cu diametrul barelor pina la 8 mm, si montate in placi, la inaltime mai mici sau egale cu 35 m, exclusiv constructiile executate cu cofraje glisante | kg                 | 514,64 |

|   |        |                                                                                                                                                                                                                                                                                                                                                    |    |          |
|---|--------|----------------------------------------------------------------------------------------------------------------------------------------------------------------------------------------------------------------------------------------------------------------------------------------------------------------------------------------------------|----|----------|
| 3 | CA04F  | Beton turnat in placi, grinzi, stilpi, beton marfa clasa C20/25 si turnarea cu mijloace clasice                                                                                                                                                                                                                                                    | m3 | 23,10    |
| 4 | CO07A  | Imprejmuiri metalice din plasa gimpata pentru sisteme de securitate de tip Егоза СББ АКЛІ оц 600/15/7/5 - 1092.30 m.l.                                                                                                                                                                                                                             | kg | 983,07   |
|   |        | <b>Capitolul 2. Finisare gard</b>                                                                                                                                                                                                                                                                                                                  |    |          |
| 5 | CF13D  | Tencuieli exterioare speciale, la fatade, executate manual, exclusiv schela, in calcio stropit, cu grundul executat cu mortar de ciment M 100-T, in grosime de 2 cm, iar stratul vizibil din piatra de mozaic (gris de piatra) cu adaos de 450 kg ciment la metru cub de mozaic, si 150 kg ciment alb la metru cub de mozaic, in grosime de 1,0 cm | m2 | 8 969,90 |
|   |        | <b>Capitolul 3. Timplarie</b>                                                                                                                                                                                                                                                                                                                      |    |          |
| 6 | CK13A  | Usi metalice pliante intr-un canat montate in zidarie de orice natura inclusiv accesoriile necesare, cu suprafata pina la 7 mp inclusiv (ДБН-2 0.98x2,05(h) m), inclusiv protectia anticoroziva si accesoriile pentru element                                                                                                                      | m2 | 2,01     |
| 7 | CK13A1 | Usi metalice pliante in doua canat montate in zidarie de orice natura inclusiv accesoriile necesare, cu suprafata pina la 7 mp inclusiv (ДБН-1 1.2x2,1(h) m), inclusiv protectia anticoroziva si accesoriile pentru element                                                                                                                        | m2 | 2,52     |
| 8 | CK13B1 | Porti metalice pliante in doua canaturi montate in zidarie de orice natura inclusiv accesoriile necesare, cu suprafata peste 7 mp (BP-1 3.80x3.7(h) m), inclusiv protectia anticoroziva si accesoriile pentru element                                                                                                                              | m2 | 14,06    |

**№ 3-6-2 Solutii constructive (85/24.06/2013-9;10;11;14-R)**

| № crt. | Simbol norme și cod resurse | Denumirea lucrărilor                                                                       | Unitatea de măsură | Volum |
|--------|-----------------------------|--------------------------------------------------------------------------------------------|--------------------|-------|
| 1      | 2                           | 3                                                                                          | 4                  | 5     |
|        |                             | <b>Capitolul 1. Terasament</b>                                                             |                    |       |
| 1      | TsC02B1                     | Sapatura mecanica cu excavator pe pneuri de 0,21-0,39 mc, cu comanda hidraulica, in pamint | 100 m3             | 5,93  |

|    |         |                                                                                                                                                                                                            |        |          |
|----|---------|------------------------------------------------------------------------------------------------------------------------------------------------------------------------------------------------------------|--------|----------|
|    |         | cu umiditate naturala descarcare in depozit teren catg. II.                                                                                                                                                |        |          |
| 2  | TsC02D1 | Sapatura mecanica cu excavator pe pneuri de 0,21-0,39 mc, cu comanda hidraulica, in pamint cu umiditate naturala descarcare auto teren catg. II.                                                           | 100 m3 | 2,05     |
| 3  | TsA20B  | Sapatura manuala de pamint, in taluzuri, la deblee sapate cu excavator sau screper, pentru completarea sapaturii la profilul taluzului, in teren mijlociu                                                  | m3     | 23,80    |
| 4  | TsI51B5 | Transportarea pamintului cu autobasculanta de 10 t la distanta de: 15 km                                                                                                                                   | t      | 338,25   |
| 5  | TsC51B  | Lucrari la descarcarea pamintului in depozit, teren categoria II                                                                                                                                           | 100 m3 | 2,05     |
| 6  | TsD01B  | Imprastierea cu lopata a pamintului afinat, in straturi uniforme, de 10-30 cm grosime, printr-o aruncare de pina la 3 m din gramezi, inclusiv sfarimarea bulgarilor, pamintul provenind din teren mijlociu | m3     | 118,00   |
| 7  | TsC35B1 | Excavat transport cu incarcator frontal , la distante de incarcare in autovehicul cu incarcator frontal pe senile de 0,5-0,99 m.c, pamint din teren catg.II la distanta < 10 m                             | 100 m3 | 4,75     |
| 8  | TsD05B  | Compactarea cu maiul mecanic de 150-200 kg a umpluturilor in straturi succesive de 20-30 cm grosime, exclusiv udarea fiecarui strat in parte, umpluturile executindu-se din pamint coeziv                  | 100 m3 | 5,93     |
|    |         | <b>Capitolul 2. Gard ZB-1</b>                                                                                                                                                                              |        |          |
| 9  | CA02A2  | Beton simplu turnat in egalizari, pante, sape la inaltimei pina la 35 m inclusiv, prepararea cu betoniera pe santier si turnarea cu mijloace clasice beton clasa C 5/4 (Bc 5/B 75)                         | m3     | 40,20    |
| 10 | CB03D   | Cofraje din panouri re folosibile, cu placaj de 15 mm pentru turnarea betonului in pereti si diafragme la constructii cu inaltimea pina la 20 m inclusiv, sprijinirile fiind incluse                       | m2     | 4 516,00 |
| 11 | CC02I   | Armaturi din otel beton A240 fasonate in ateliere de santier, cu diametrul barelor pina la 8 mm                                                                                                            | kg     | 1 433,00 |

|    |        |                                                                                                                                                                                                                                                                    |    |            |
|----|--------|--------------------------------------------------------------------------------------------------------------------------------------------------------------------------------------------------------------------------------------------------------------------|----|------------|
|    |        | inclusiv, si montate in pereti si diafragme, la inaltimi mai mici sau egale cu 35 m, exclusiv constructiile executate cu cofraje glisante                                                                                                                          |    |            |
| 12 | CC02J2 | Armaturi din otel beton A500C fasonate in ateliere de santier, cu diametrul barelor peste 8 mm, in pereti si diafragme la inaltimi mai mici sau egale cu 35 m, exclusiv constructiile executate cu cofraje glisante                                                | kg | 132 496,20 |
| 13 | CC02J  | Armaturi din otel beton A240 fasonate in ateliere de santier, cu diametrul barelor peste 8 mm, si montate in pereti si diafragme la inaltimi mai mici sau egale cu 35 m, exclusiv constructiile executate cu cofraje glisante                                      | kg | 1 550,00   |
| 14 | CA03L  | Beton turnat in fundatii, socluri, ziduri de sprijin, pereti sub cota zero, beton marfa, turnarea cu pompa pe verticala (adincime) pina la 10 m inclusiv si pe orizontala pina la 15 m inclusiv, beton armat clasa C12/15, F50                                     | m3 | 138,00     |
| 15 | CA03L  | Beton turnat in fundatii, socluri, ziduri de sprijin, pereti sub cota zero, beton marfa, turnarea cu pompa pe verticala (adincime) pina la 10 m inclusiv si pe orizontala pina la 15 m inclusiv, beton armat clasa C20/25, F50                                     | m3 | 636,00     |
| 16 | CL57B  | Montarea si fixarea pieselor inglobate in beton armat monolit: cu greutatea sub 10 kg - MH1                                                                                                                                                                        | kg | 784,00     |
| 17 | IzD10D | Vopsirea anticoroziva cu pensula de mina a confectiilor si constructiilor metalice cu un strat de grund grund GF-021 si trei straturi de de email PF-115, a confectiilor si constructiilor metalice, executate din profile cu grosimi intre 8 mm si 12 mm inclusiv | t  | 0,784      |
| 18 | CB14A  | Schela metalica tubulara pentru lucrari pe suprafete verticale la inaltimi pina la 30 m inclusiv, cu imobilizarea schelei timp de 25 zile (200 ore)                                                                                                                | m2 | 2 258,00   |
|    |        | <b>Capitolul 3. Gard ZB-2 (PS1-PS13)</b>                                                                                                                                                                                                                           |    |            |
| 19 | CA02A2 | Beton simplu turnat in egalizari, pante, sape la inaltimi pina la 35 m inclusiv, prepararea cu betoniera pe santier si turnarea cu mijloace clasice beton clasa C 5/4 (Bc 5/B 75)                                                                                  | m3 | 51,80      |



|    |        |                                                                                                                                                                                                                                                                    |    |           |
|----|--------|--------------------------------------------------------------------------------------------------------------------------------------------------------------------------------------------------------------------------------------------------------------------|----|-----------|
|    |        |                                                                                                                                                                                                                                                                    |    |           |
| 20 | CB03D  | Cofraje din panouri refolosibile, cu placaj de 15 mm pentru turnarea betonului in pereti si diafragme la constructii cu inaltimea pina la 20 m inclusiv, sprijinirile fiind incluse                                                                                | m2 | 3 862,31  |
| 21 | CC02J2 | Armaturi din otel beton A500C fasonate in ateliere de santier, cu diametrul barelor peste 8 mm, in pereti si diafragme la inaltimei mai mici sau egale cu 35 m, exclusiv constructiile executate cu cofraje glisante                                               | kg | 39 336,00 |
| 22 | CC02I2 | Armaturi din otel beton A500C fasonate in ateliere de santier, cu diametrul barelor pina la 8 mm inclusiv, si montate in pereti si diafragme, la inaltimei mai mici sau egale cu 35 m, exclusiv constructiile executate cu cofraje glisante                        | kg | 852,00    |
| 23 | CA03L  | Beton turnat in fundatii, socluri, ziduri de sprijin, pereti sub cota zero, beton marfa, turnarea cu pompa pe verticala (adincime) pina la 10 m inclusiv si pe orizontala pina la 15 m inclusiv, beton armat clasa C16/20, F50                                     | m3 | 542,50    |
| 24 | CL57B  | Montarea si fixarea pieselor inglobate in beton armat monolit: cu greutatea sub 10 kg - MH1                                                                                                                                                                        | kg | 672,00    |
| 25 | IzD10D | Vopsirea anticoroziva cu pensula de mina a confectiilor si constructiilor metalice cu un strat de grund grund GF-021 si trei straturi de de email PF-115, a confectiilor si constructiilor metalice, executate din profile cu grosimi intre 8 mm si 12 mm inclusiv | t  | 0,672     |
| 26 | CB14A  | Schela metalica tubulara pentru lucrari pe suprafete verticale la inaltimei pina la 30 m inclusiv, cu imobilizarea schelei timp de 25 zile (200 ore)                                                                                                               | m2 | 1 931,00  |
|    |        | <b>Capitolul 4. Gard ZR-1</b><br><br><b>Capitolul 4.1. Fundatii Fm1, Fm2</b>                                                                                                                                                                                       |    |           |
| 27 | CA02A2 | Beton simplu turnat in egalizari, pante, sape la inaltimei pina la 35 m inclusiv, prepararea cu betoniera pe santier si turnarea cu mijloace clasice beton clasa C 5/4 (Bc 5/B 75)                                                                                 | m3 | 17,76     |

|    |        |                                                                                                                                                                                    |    |          |
|----|--------|------------------------------------------------------------------------------------------------------------------------------------------------------------------------------------|----|----------|
| 28 | CB03A  | Cofraje din panouri refolosibile, cu placaj de 15 mm pentru turnarea betonului in cuzinetai, fundatii pahar si fundatii de utilaje inclusiv sprijinirile                           | m2 | 317,28   |
| 29 | CC01C  | Armaturi din otel beton A240 fasonate in ateliere de santier si montate cu diametrul barelor pina la 8 mm inclusiv in fundatii izolate                                             | kg | 365,10   |
| 30 | CC01D1 | Armaturi din otel beton A500C fasonate in ateliere de santier si montate cu diametrul barelor peste 8 mm inclusiv in fundatii izolate                                              | kg | 2 498,96 |
| 31 | CA03G  | Beton armat turnat cu mijloace clasice, in fundatii, socluri, ziduri de sprijin, pereti sub cota zero, beton marfa, turnare cu mijloace clasice, beton armat clasa C12/15          | m3 | 67,30    |
|    |        | <b>Capitolul 4.2. Grinda monolita Bm1</b>                                                                                                                                          |    |          |
| 32 | CA02A2 | Beton simplu turnat in egalizari, pante, sape la inaltimei pina la 35 m inclusiv, prepararea cu betoniera pe santier si turnarea cu mijloace clasice beton clasa C 5/4 (Bc 5/B 75) | m3 | 14,08    |
| 33 | CB03B  | Cofraje din panouri refolosibile, cu placaj de 15 mm pentru turnarea betonului in elevatii, ziduri drepte pina la 6 m inaltime inclusiv, sprijinirile fiind incluse                | m2 | 320,00   |
| 34 | CC01E  | Armaturi din otel beton A240 fasonate in ateliere de santier si montate cu diametrul barelor pina la 8 mm inclusiv in fundatii continue si radiere                                 | kg | 496,00   |
| 35 | CC01F1 | Armaturi din otel beton A500C fasonate in ateliere de santier si montate cu diametrul barelor peste 8 mm inclusiv in fundatii continue si radiere                                  | kg | 2 048,00 |
| 36 | CA03G  | Beton armat turnat cu mijloace clasice, in fundatii, socluri, ziduri de sprijin, pereti sub cota zero, beton marfa, turnare cu mijloace clasice, beton armat clasa C12/15          | m3 | 38,40    |
|    |        | <b>Capitolul 4.3. Confectii metalice</b>                                                                                                                                           |    |          |
| 37 | CB14A  | Schela metalica tubulara pentru lucrari pe suprafete verticale la inaltimei pina la 30 m                                                                                           | m2 | 1 600,00 |

|    |        |                                                                                                                                                                                                                                                                    |    |          |
|----|--------|--------------------------------------------------------------------------------------------------------------------------------------------------------------------------------------------------------------------------------------------------------------------|----|----------|
|    |        | inclusiv, cu imobilizarea schelei timp de 25 zile (200 ore)                                                                                                                                                                                                        |    |          |
| 38 | CL08A  | Elemente metalice (stilpi, grinzi, ferme) gata confectionate, livrate complet asamblate, montate pe santier, in structura constructiei usoare                                                                                                                      | t  | 18,175   |
| 39 | CL26A  | Rame metalice confectionate din otel rotund d=5 mm                                                                                                                                                                                                                 | kg | 3 985,20 |
| 40 | IzD10D | Vopsirea anticoroziva cu pensula de mina a confectiilor si constructiilor metalice cu un strat de grund grund GF-021 si trei straturi de de email PF-115, a confectiilor si constructiilor metalice, executate din profile cu grosimi intre 8 mm si 12 mm inclusiv | t  | 22,16    |
|    |        | <b>Capitolul 5. Gard ZR-2</b><br><br><b>Capitolul 5.1. Perete suport PS13-PS18</b>                                                                                                                                                                                 |    |          |
| 41 | CA02A2 | Beton simplu turnat in egalizari, pante, sape la inaltimei pina la 35 m inclusiv, prepararea cu betoniera pe santier si turnarea cu mijloace clasice beton clasa C 5/4 (Bc 5/B 75)                                                                                 | m3 | 19,30    |
| 42 | CB03D  | Cofraje din panouri re folosibile, cu placaj de 15 mm pentru turnarea betonului in pereti si diafragme la constructii cu inaltimea pina la 20 m inclusiv, sprijinirile fiind incluse                                                                               | m2 | 412,47   |
| 43 | CC02J2 | Armaturi din otel beton A500C fasonate in ateliere de santier, cu diametrul barelor peste 8 mm, in pereti si diafragme la inaltimei mai mici sau egale cu 35 m, exclusiv constructiile executate cu cofraje glisante                                               | kg | 8 483,60 |
| 44 | CC02I  | Armaturi din otel beton A240 fasonate in ateliere de santier, cu diametrul barelor pina la 8 mm inclusiv, si montate in pereti si diafragme, la inaltimei mai mici sau egale cu 35 m, exclusiv constructiile executate cu cofraje glisante                         | kg | 125,37   |
| 45 | CA03L  | Beton turnat in fundatii, socluri, ziduri de sprijin, pereti sub cota zero, beton marfa, turnarea cu pompa pe verticala (adincime) pina la 10 m inclusiv si pe orizontala pina la 15 m inclusiv, beton armat clasa C16/20, F50                                     | m3 | 146,70   |

|    |         |                                                                                                                                                                                                                                                                          |     |        |
|----|---------|--------------------------------------------------------------------------------------------------------------------------------------------------------------------------------------------------------------------------------------------------------------------------|-----|--------|
|    |         | <b>Capitolul 5.2. Confectii metalice</b>                                                                                                                                                                                                                                 |     |        |
| 46 | CL08A   | Elemente metalice (stilpi, grinzi, ferme) gata confectionate, livrate complet asamblate, montate pe santier, in structura constructiei usoare                                                                                                                            | t   | 5,539  |
| 47 | CL26A   | Rame metalice confectionate din otel rotund d=5 mm                                                                                                                                                                                                                       | kg  | 950,40 |
| 48 | IzD10D  | Vopsirea anticoroziva cu pensula de mina a confectioniilor si constructiilor metalice cu un strat de grund grund GF-021 si trei straturi de de email PF-115, a confectioniilor si constructiilor metalice, executate din profile cu grosimi intre 8 mm si 12 mm inclusiv | t   | 6,489  |
|    |         | <b>Capitolul 5.3. Poarta de acces VR1</b>                                                                                                                                                                                                                                |     |        |
| 49 | CL19D   | Grilaje metalice gata confectionate: din otel profilat - poarta de regim                                                                                                                                                                                                 | kg  | 838,44 |
| 50 | IzD10D  | Vopsirea anticoroziva cu pensula de mina a confectioniilor si constructiilor metalice cu un strat de grund grund GF-021 si trei straturi de de email PF-115, a confectioniilor si constructiilor metalice, executate din profile cu grosimi intre 8 mm si 12 mm inclusiv | t   | 0,839  |
| 51 | CK33C   | Broasca aplicata sistem Yalle cu miner pentru usi-grila de regim                                                                                                                                                                                                         | buc | 1,00   |
|    |         | <b>Capitolul 6. Piese de tracere prin ziduri</b>                                                                                                                                                                                                                         |     |        |
| 52 | AcA10C  | Montarea in pamint a tevilor din polietilena de presiune, de inalta densitate, destinate alimentarii cu apa, asamblate prin sudura cap la cap, avind diametrul de 200 mm, PE100, PN8 - tub de protectie                                                                  | m   | 19,30  |
|    |         | <b>Capitolul 7. Rosturi de deformare</b>                                                                                                                                                                                                                                 |     |        |
| 53 | CR03A   | Schelet din lemn, executate la pereti cu tratament antiseptic (rost de deformare)                                                                                                                                                                                        | m3  | 3,03   |
| 54 | IzF05B1 | Strat hidroizolant executat la scindurile pentru rost de deformare                                                                                                                                                                                                       | m2  | 222,50 |

### 3-7. Cazangeria.

#### № 3-7-1 Solutii arhitecturale (85/24.06/2013-7-AP)

| № crt. | Simbol norme și cod resurse | Denumirea lucrărilor                                                                                                                                                                                                                  | Unitatea de măsură | Volum  |
|--------|-----------------------------|---------------------------------------------------------------------------------------------------------------------------------------------------------------------------------------------------------------------------------------|--------------------|--------|
| 1      | 2                           | 3                                                                                                                                                                                                                                     | 4                  | 5      |
|        |                             | <b>Capitolul 1. Lucrari de demolare</b>                                                                                                                                                                                               |                    |        |
|        |                             | <b>Capitolul 1.1. Pereti</b>                                                                                                                                                                                                          |                    |        |
| 1      | RpCG29C                     | Demolarea peretilor de zidarie din caramida plina, BCA, blocuri ceramice sau din beton usor, caramizi GVP, exclusiv schela si curatirea caramizilor                                                                                   | m3                 | 28,48  |
| 2      | RpCG29D                     | Demolarea peretilor de zidarie din spargeri pentru creeri de goluri in zidarie                                                                                                                                                        | m3                 | 5,21   |
| 3      | RpCB18G                     | Demolarea betoanelor vechi cu mijloace mecanice, beton armat                                                                                                                                                                          | m3                 | 24,39  |
| 4      | RpCJ35A                     | Desfaceri de tencuieli interioare sau exterioare driscuite la pereti                                                                                                                                                                  | m2                 | 431,10 |
| 5      | RpCJ35A                     | Desfaceri de tencuieli interioare sau exterioare driscuite la pereti                                                                                                                                                                  | m2                 | 248,40 |
| 6      | RpCU09C2                    | Transporturi cu mijloace manuale prin purtat direct la 60 m distanta cu o incarcatura pina la 50 kg (pentru 1 m transportat pe verticala se considera 10 pe orizontala), pentru transportul tevilor sau scindurilor peste 5 m lungime | t                  | 166,71 |
| 7      | TsC35C11                    | Excavat transport cu incarcator frontal , la distante de incarcare in autovehicul cu incarcator frontal pe senile de 0,5-0,99 m.c, roci tari si foarte tari , pina la 25 kg la distanta 11-20 m                                       | 100 m3             | 0,79   |
| 8      | TsI51B5                     | Transportarea pamintului cu autobasculanta de 10 t la distanta de: 15 km                                                                                                                                                              | t                  | 166,71 |
| 9      | TsC51C                      | Lucrari la descarcarea pamintului in depozit, teren categoria III                                                                                                                                                                     | 100 m3             | 0,79   |
|        |                             | <b>Capitolul 1.2. Pardoseli, planseu</b>                                                                                                                                                                                              |                    |        |

|    |          |                                                                                                                                                                                                                                       |        |        |
|----|----------|---------------------------------------------------------------------------------------------------------------------------------------------------------------------------------------------------------------------------------------|--------|--------|
| 10 | RpCB18G  | Demolarea betoanelor vechi cu mijloace mecanice, beton armat                                                                                                                                                                          | m3     | 7,08   |
| 11 | RpCB18E  | Demolarea betoanelor vechi cu mijloace manuale, placi prefabricate cu grosimi peste 15 cm                                                                                                                                             | m3     | 15,21  |
| 12 | RpCP44B  | Demontarea constructiilor metalice fara recuperarea materialelor                                                                                                                                                                      | kg     | 316,40 |
| 13 | RpCK42A  | Desfacerea pardoselilor reci din beton sau mortar de ciment                                                                                                                                                                           | m2     | 165,04 |
| 14 | RpCB18G  | Demolarea betoanelor vechi cu mijloace mecanice, beton armat                                                                                                                                                                          | m3     | 6,46   |
| 15 | RpCB18F  | Demolarea betoanelor vechi cu mijloace mecanice, beton simplu                                                                                                                                                                         | m3     | 6,46   |
| 16 | IzF11B   | Demolarea termoizolant din cheramzit, pietris la pardosele (nimai manopera si utilajul)                                                                                                                                               | m3     | 11,83  |
| 17 | RpCU09C2 | Transporturi cu mijloace manuale prin purtat direct la 60 m distanta cu o incarcatura pina la 50 kg (pentru 1 m transportat pe verticala se considera 10 pe orizontala), pentru transportul tevilor sau scindurilor peste 5 m lungime | t      | 129,40 |
| 18 | TsC35C11 | Excavat transport cu incarcator frontal , la distante de incarcare in autovehicul cu incarcator frontal pe senile de 0,5-0,99 m.c, roci tari si foarte tari , pina la 25 kg la distanta 11-20 m                                       | 100 m3 | 0,64   |
| 19 | TsI51B5  | Transportarea pamintului cu autobasculanta de 10 t la distanta de: 15 km                                                                                                                                                              | t      | 129,40 |
| 20 | TsC51C   | Lucrari la descarcarea pamintului in depozit, teren categoria III                                                                                                                                                                     | 100 m3 | 0,64   |
|    |          | <b>Capitolul 1.3. Tavan</b>                                                                                                                                                                                                           |        |        |
| 21 | RpCG29C  | Demolarea peretilor de zidarie din caramida plina, BCA, blocuri ceramice sau din beton usor, caramizi GVP, exclusiv schela si curatirea caramizilor                                                                                   | m3     | 0,02   |
| 22 | RpCJ35A  | Desfaceri de tencuieli interioare sau exterioare driscuite la tavane                                                                                                                                                                  | m2     | 124,20 |

|    |          |                                                                                                                                                                                                                                       |        |        |
|----|----------|---------------------------------------------------------------------------------------------------------------------------------------------------------------------------------------------------------------------------------------|--------|--------|
| 23 | RpCU09C2 | Transporturi cu mijloace manuale prin purtat direct la 60 m distanta cu o incarcatura pina la 50 kg (pentru 1 m transportat pe verticala se considera 10 pe orizontala), pentru transportul tevilor sau scindurilor peste 5 m lungime | t      | 2,56   |
| 24 | TsC35C11 | Excavat transport cu incarcator frontal , la distante de incarcare in autovehicul cu incarcator frontal pe senile de 0,5-0,99 m.c, roci tari si foarte tari , pina la 25 kg la distanta 11-20 m                                       | 100 m3 | 0,013  |
| 25 | TsI51B5  | Transportarea pamintului cu autobasculanta de 10 t la distanta de: 15 km                                                                                                                                                              | t      | 2,56   |
| 26 | TsC51C   | Lucrari la descarcarea pamintului in depozit, teren categoria III                                                                                                                                                                     | 100 m3 | 0,013  |
|    |          | <b>Capitolul 1.4. Timplarie</b>                                                                                                                                                                                                       |        |        |
| 27 | RpCO56A  | Demontari: timplarie din lemn (usi, ferestre, obloane, cutii, rulou, masti, etc.)                                                                                                                                                     | m2     | 10,86  |
| 28 | RpCP45A  | Demontarea usilor si ferestrelor metalice                                                                                                                                                                                             | kg     | 232,02 |
| 29 | RpCQ11C  | Demontarea peretilor cu caramizi de sticla                                                                                                                                                                                            | m2     | 16,62  |
|    |          | <b>Capitolul 1.5. Acoperis</b>                                                                                                                                                                                                        |        |        |
| 30 | RpCI42B  | Demontarea elementelor de acoperis - invelitori din tabla, asbociment, PVC, carton, pinza, stuf, etc, inclusiv tunsul tablei recuperabile                                                                                             | m2     | 102,00 |
| 31 | RpCI42F  | Demontarea elementelor de acoperis - membrane bituminoase in unul sau doua straturi                                                                                                                                                   | m2     | 283,60 |
| 32 | RpCH32E  | Desfacerea planseelor din lemn si a elementelor de acoperis - scheletul magaziiilor, sprijinirilor etc.                                                                                                                               | m3     | 2,18   |
| 33 | RpCK42A  | Desfacerea pardoselilor reci din beton sau mortar de ciment                                                                                                                                                                           | m2     | 143,30 |
| 34 | IzF11B   | Demolarea termoizolant din cheramzit, pietris la pardosele (nimai manopera si utilajul)                                                                                                                                               | m3     | 17,20  |
| 35 | RpCB18E  | Demolarea betoanelor vechi cu mijloace manuale, placi prefabricate cu grosimi peste 15 cm                                                                                                                                             | m3     | 12,10  |

|    |          |                                                                                                                                                                                                                                       |        |        |
|----|----------|---------------------------------------------------------------------------------------------------------------------------------------------------------------------------------------------------------------------------------------|--------|--------|
| 36 | RpCU09C2 | Transporturi cu mijloace manuale prin purtat direct la 60 m distanta cu o incarcatura pina la 50 kg (pentru 1 m transportat pe verticala se considera 10 pe orizontala), pentru transportul tevilor sau scindurilor peste 5 m lungime | t      | 73,40  |
| 37 | TsC35C11 | Excavat transport cu incarcator frontal , la distante de incarcare in autovehicul cu incarcator frontal pe senile de 0,5-0,99 m.c, roci tari si foarte tari , pina la 25 kg la distanta 11-20 m                                       | 100 m3 | 0,48   |
| 38 | TsI51B5  | Transportarea pamintului cu autobasculanta de 10 t la distanta de: 15 km                                                                                                                                                              | t      | 73,40  |
| 39 | TsC51C   | Lucrari la descarcarea pamintului in depozit, teren categoria III                                                                                                                                                                     | 100 m3 | 0,48   |
|    |          | <b>Capitolul 2. Inchideri si compartimentari</b>                                                                                                                                                                                      |        |        |
| 40 | CD60D    | Zidarie din caramida , format 250 x 120 x 65 mm cu prepararea mortarului M - 50 in conditii de santier la pereti despartitori armati cu grosimea 1/2 caramida, inaltime nivel peste 4m                                                | 100m2  | 0,20   |
| 41 | CD70C    | Zidarie in asize din blocuri de calcar (cotilet) la pereti cu prepararea manuala a mortarului M-50, inaltimea etajului pina la 4m                                                                                                     | m3     | 29,60  |
|    |          | <b>Capitolul 3. Finisare interioara</b><br><b>Capitolul 3.1. Tavane</b>                                                                                                                                                               |        |        |
| 42 | CN53A    | Grunduirea suprafetelor interioare a peretilor si tavanelor                                                                                                                                                                           | m2     | 165,13 |
| 43 | CF52B    | Tencuieli interioare de 5 mm grosime, executate manual, cu amestec uscat pe baza de ciment, la tavan, preparare manuala a mortarului                                                                                                  | m2     | 165,13 |
| 44 | CN53A    | Grunduirea suprafetelor interioare a peretilor si tavanelor                                                                                                                                                                           | m2     | 165,13 |
| 45 | CN05A    | Vopsitorii obisnuite interioare si exterioare executate manual cu vopsea silicato-acrilica in solutie apoasa aplicate pe tencuieli driscuite in 2 straturi                                                                            | m2     | 165,13 |
|    |          | <b>Capitolul 3.2. Pereti</b>                                                                                                                                                                                                          |        |        |



|    |            |                                                                                                                                                                                                                                            |    |        |
|----|------------|--------------------------------------------------------------------------------------------------------------------------------------------------------------------------------------------------------------------------------------------|----|--------|
| 46 | CN53A      | Grunduirea suprafetelor interioare a peretilor si tavanelor                                                                                                                                                                                | m2 | 37,60  |
| 47 | CF02B      | Tencuieli interioare de 2 cm grosime, driscuite, executate manual, la pereti sau stilpi, pe suprafete plane cu mortar de ciment-var marca M 100-T pentru sprit, grund si stratul vizibil, pe zidarie de caramida sau blocuri mici de beton | m2 | 37,60  |
| 48 | CF50B      | Tencuieli interioare de 5 mm grosime, executate manual, cu amestec uscat pe baza de ipsos, la pereti si pereti despartitori, preparare manuala a mortarului.                                                                               | m2 | 63,64  |
| 49 | CF57A      | Aplicarea manuala a chitului pe baza de ipsos grosime 1,0 mm pe suprafetele peretilor, coloanelor si a tavanelor                                                                                                                           | m2 | 63,64  |
| 50 | CN53A      | Grunduirea suprafetelor interioare a peretilor si tavanelor                                                                                                                                                                                | m2 | 447,60 |
| 51 | CN05A      | Vopsitorii obisnuite interioare si exterioare executate manual cu vopsea silicato-acrilica in solutie apoasa aplicate pe tencuieli driscuite in 2 straturi                                                                                 | m2 | 414,88 |
| 52 | CI22B      | Placaj din placute de ceramica (la pereti, stilpi, pilastri si glafuri) fixate de adeziv (amestec uscat)                                                                                                                                   | m2 | 32,72  |
|    |            | <b>Capitolul 3.3. Pardoseli</b>                                                                                                                                                                                                            |    |        |
|    |            | <b>Capitolul 3.3.1. Tip 1</b>                                                                                                                                                                                                              |    |        |
| 53 | TsC54C     | Strat de fundatie din pietris                                                                                                                                                                                                              | m3 | 1,29   |
| 54 | CG48A      | Pardoseli de beton armat C20/25 cu strat superior consolidat grosime 20 cm armat cu plasa sudata VR-1 diametru 5 mm celula palasa 200x200 mm, cu executarea rosturilor de deformare la temperatura                                         | m2 | 12,87  |
| 55 | CG48A1 k=5 | Corectii: se scade la schimbarea grosimii cu 10 mm (pentru strat final de 150 mm)                                                                                                                                                          | m2 | -12,87 |
|    |            | <b>Capitolul 3.3.2. Tip 2</b>                                                                                                                                                                                                              |    |        |
| 56 | TsC54C     | Strat de fundatie din pietris                                                                                                                                                                                                              | m3 | 12,52  |

|    |            |                                                                                                                                                                                                                                                                                                                                                                                                                                                                |    |        |
|----|------------|----------------------------------------------------------------------------------------------------------------------------------------------------------------------------------------------------------------------------------------------------------------------------------------------------------------------------------------------------------------------------------------------------------------------------------------------------------------|----|--------|
| 57 | CC03C      | Montare plase sudate d=5.0 mm, ochi 200x200 mm, la inaltimei mai mici sau egale cu 35 m, la placi                                                                                                                                                                                                                                                                                                                                                              | kg | 215,26 |
| 58 | CG22A      | Pardoseli din beton simplu clasa C 10/8 (Bc 10/B 150) in grosime de 10 cm, in cimp continuu, driscuit, turnat pe loc, in incaperi cu suprafata mai mare de 16 mp                                                                                                                                                                                                                                                                                               | m2 | 125,15 |
| 59 | CG01A      | Strat suport pentru pardoseli executat din mortar din ciment M 150 de 3 cm grosime cu fata driscuita fin                                                                                                                                                                                                                                                                                                                                                       | m2 | 125,15 |
| 60 | IzF01B     | Amorsarea suprafetelor pentru aplicarea stratului de difuzie, a barierei contra vaporilor, a termoizolatiei sau a hidroizolatiei pe suprafete orizontale, inclinate sau verticale, cu suspensie de bitum filerizat (subif) intr-un strat                                                                                                                                                                                                                       | m2 | 125,15 |
| 61 | CE13A      | Invelitori la acoperisuri cu membrane bituminoase Uniflex EPP lipite cu flacara in sistem monostrat pe suprafata orizontale montate pe suport continuu                                                                                                                                                                                                                                                                                                         | m2 | 125,15 |
| 62 | CG01A1 k=2 | Diferenta in plus sau in minus pentru fiecare 0,5 cm de strat suport din mortar M 150 , se adauga K=2                                                                                                                                                                                                                                                                                                                                                          | m2 | 125,15 |
| 63 | CF17D      | Diverse lucrari - adaos de fibra polipropilen in mortar                                                                                                                                                                                                                                                                                                                                                                                                        | kg | 5,00   |
| 64 | CG11A      | Pardoseli din mozaic turnate pe loc, avind stratul de uzura de 1,5 cm grosime si stratul suport de 3 cm grosime, din mortar de ciment M 100-T, inclusiv frecarea si spalarea, in incaperi cu suprafete mai mari de 16 mp, executate din mozaic simplu, turnat in cimp continuu fara bordura, cu mozaic de marmura                                                                                                                                              | m2 | 125,15 |
| 65 | CG11A2     | Pardoseli din mozaic turnate pe loc, avind stratul de uzura de 1,5 cm grosime si stratul suport de 3 cm grosime, din mortar de ciment M 100-T, inclusiv frecarea si spalarea, in incaperi cu suprafete mai mari de 16 mp, executate din mozaic simplu, turnat in cimp continuu fara bordura, cu mozaic de marmura, pentru diferente in plus sau in minus de 5 mm grosime, la stratul de uzura in cazul folosirii mozaicului de marmura, se adauga sau se scade | m2 | 125,15 |

|    |            |                                                                                                                                                                                                                                                                                                                                                                                                                                                                |    |        |
|----|------------|----------------------------------------------------------------------------------------------------------------------------------------------------------------------------------------------------------------------------------------------------------------------------------------------------------------------------------------------------------------------------------------------------------------------------------------------------------------|----|--------|
|    |            |                                                                                                                                                                                                                                                                                                                                                                                                                                                                |    |        |
|    |            | <b>Capitolul 3.3.3. Tip 3</b>                                                                                                                                                                                                                                                                                                                                                                                                                                  |    |        |
| 66 | TsC54C     | Strat de fundatie din pietris                                                                                                                                                                                                                                                                                                                                                                                                                                  | m3 | 2,24   |
| 67 | CC03C      | Montare plase sudate d=5.0 mm, ochi 200x200 mm, la inaltimei mai mici sau egale cu 35 m, la placi                                                                                                                                                                                                                                                                                                                                                              | kg | 38,48  |
| 68 | CG22A      | Pardoseli din beton simplu clasa C 10/8 (Bc 10/B 150) in grosime de 10 cm, in cimp continuu, driscuit, turnat pe loc, in incaperi cu suprafata mai mare de 16 mp                                                                                                                                                                                                                                                                                               | m2 | 22,37  |
| 69 | IzF53A     | Executarea manuala a suportului pardoselii cu strat termoizolant din placi extrudate de polistiren inspumat, densitate 35 kg/m3, grosime 50 mm, intr-un strat                                                                                                                                                                                                                                                                                                  | m2 | 22,37  |
| 70 | CC03C      | Montare plase sudate d=4.0 mm, ochi 150x150 mm, la inaltimei mai mici sau egale cu 35 m, la placi                                                                                                                                                                                                                                                                                                                                                              | kg | 28,86  |
| 71 | CG01A1 k=4 | Diferenta in plus sau in minus pentru fiecare 0,5 cm de strat suport din mortar M 150 , se adauga K=4                                                                                                                                                                                                                                                                                                                                                          | m2 | 22,37  |
| 72 | CG11A      | Pardoseli din mozaic turnate pe loc, avind stratul de uzura de 1,5 cm grosime si stratul suport de 3 cm grosime, din mortar de ciment M 100-T, inclusiv frecarea si spalarea, in incaperi cu suprafete mai mari de 16 mp, executate din mozaic simplu, turnat in cimp continuu fara bordura, cu mozaic de marmura                                                                                                                                              | m2 | 125,15 |
| 73 | CG11A2     | Pardoseli din mozaic turnate pe loc, avind stratul de uzura de 1,5 cm grosime si stratul suport de 3 cm grosime, din mortar de ciment M 100-T, inclusiv frecarea si spalarea, in incaperi cu suprafete mai mari de 16 mp, executate din mozaic simplu, turnat in cimp continuu fara bordura, cu mozaic de marmura, pentru diferente in plus sau in minus de 5 mm grosime, la stratul de uzura in cazul folosirii mozaicului de marmura, se adauga sau se scade | m2 | 125,15 |
|    |            | <b>Capitolul 3.3.4. Tip 4; 5</b>                                                                                                                                                                                                                                                                                                                                                                                                                               |    |        |
| 74 | TsC54C     | Strat de fundatie din pietris                                                                                                                                                                                                                                                                                                                                                                                                                                  | m3 | 0,47   |

|    |        |                                                                                                                                                                                                                                                                                                                                         |    |      |
|----|--------|-----------------------------------------------------------------------------------------------------------------------------------------------------------------------------------------------------------------------------------------------------------------------------------------------------------------------------------------|----|------|
|    |        |                                                                                                                                                                                                                                                                                                                                         |    |      |
| 75 | CC03C  | Montare plase sudate d=5.0 mm, ochi 200x200 mm, la inaltimei mai mici sau egale cu 35 m, la placi                                                                                                                                                                                                                                       | kg | 8,16 |
| 76 | CG22A  | Pardoseli din beton simplu clasa C 10/8 (Bc 10/B 150) in grosime de 10 cm, in cimp continuu, driscuit, turnat pe loc, in incaperi cu suprafata mai mare de 16 mp                                                                                                                                                                        | m2 | 4,75 |
| 77 | CG01A  | Strat suport pentru pardoseli executat din mortar din ciment M 150 de 3 cm grosime cu fata driscuita fin                                                                                                                                                                                                                                | m2 | 4,74 |
| 78 | IzF01B | Amorsarea suprafetelor pentru aplicarea stratului de difuzie, a barierei contra vaporilor, a termoizolatiei sau a hidroizolatiei pe suprafete orizontale, inclinate sau verticale, cu suspensie de bitum filerizat (subif) intr-un strat                                                                                                | m2 | 4,74 |
| 79 | CE13A  | Invelitori la acoperisuri cu membrane bituminoase Uniflex EPP lipite cu flacara in sistem monostrat pe suprafata orizontale montate pe suport continuu                                                                                                                                                                                  | m2 | 4,74 |
| 80 | CG01A  | Strat suport pentru pardoseli executat din mortar din ciment M 150 de 3 cm grosime cu fata driscuita fin                                                                                                                                                                                                                                | m2 | 4,74 |
| 81 | CF17D  | Diverse lucrari - adaos de fibra polipropilen in mortar                                                                                                                                                                                                                                                                                 | kg | 0,15 |
| 82 | CN53A  | Grunduirea suprafetelor pardoselilor                                                                                                                                                                                                                                                                                                    | m2 | 4,74 |
| 83 | CG17D1 | Pardoseli din placi de gresie porcelonata pentru exterior, antiderapanta, rezistenta la uzura, grosime 10 mm, inclusiv stratul suport din mortar adeziv, executate pe suprafete: egale sau mai mici de 16 m2                                                                                                                            | m2 | 4,74 |
|    |        | <b>Capitolul 4. Timplarie</b>                                                                                                                                                                                                                                                                                                           |    |      |
| 84 | CK23B  | Ferestre din mase plastice cu urmatoarele caracteristici: Rama - din PVC nericlat, cinci camere de aer, consolidate cu profile din metal cu grosimea 1.2 mm, acoperite cu un strat de protectie din material plastic fara puncti termice. Grosimea minima a peretilor profilelor - clasa A, adica: grosime profilelor fetelor vazute pe | m2 | 3,69 |

|    |       |                                                                                                                                                                                                                                                                                                                                                                                                                                                                                                                                                                                                                                                                                                                                                                                                                                                                                            |    |      |
|----|-------|--------------------------------------------------------------------------------------------------------------------------------------------------------------------------------------------------------------------------------------------------------------------------------------------------------------------------------------------------------------------------------------------------------------------------------------------------------------------------------------------------------------------------------------------------------------------------------------------------------------------------------------------------------------------------------------------------------------------------------------------------------------------------------------------------------------------------------------------------------------------------------------------|----|------|
|    |       | perimetrul timplariei din interior si exterior - >2.80 mm, grosimea fetelor structurale - >2.50 mm, grosimea peretilor interiori (de separatie) - >2.00 mm. Geamul termopan - alcatuit din 2 sticle cu grosimea 4.0 mm si dispartitura intre ele de minim 16 mm (4-16-4), din care o sticla cu protectie joasa la emisivitati. Inclusiv minerile de deschidere din otel cu una sau doua pozitii de deschidere. Cu unul sau mai multe canaturi (conform desenelor tehnice). Suprafata tocului intre 1,00 si 2,5 mp inclusiv (F1 - 1.54x0.80(h) m)                                                                                                                                                                                                                                                                                                                                           |    |      |
| 85 | CK23B | Ferestre din mase plastice cu urmatoarele caracteristici: Rama - din PVC nericiclat, cinci camere de aer, consolidate cu profile din metal cu grosimea 1.2 mm, acoperite cu un strat de protectie din material plastic fara puncti termice. Grosimea minima a peretilor profilelor - clasa A, adica: grosime profilelor fetelor vazute pe perimetrul timplariei din interior si exterior - >2.80 mm, grosimea fetelor structurale - >2.50 mm, grosimea peretilor interiori (de separatie) - >2.00 mm. Geamul termopan - alcatuit din 2 sticle cu grosimea 4.0 mm si dispartitura intre ele de minim 16 mm (4-16-4), din care o sticla cu protectie joasa la emisivitati. Inclusiv minerile de deschidere din otel cu una sau doua pozitii de deschidere. Cu unul sau mai multe canaturi (conform desenelor tehnice). Suprafata tocului intre 1,00 si 2,5 mp inclusiv (F2 - 1.20x1.40(h) m) | m2 | 3,36 |
| 86 | CK23C | Ferestre din mase plastice cu urmatoarele caracteristici: Rama - din PVC nericiclat, cinci camere de aer, consolidate cu profile din metal cu grosimea 1.2 mm, acoperite cu un strat de protectie din material plastic fara puncti termice. Grosimea minima a peretilor profilelor - clasa A, adica: grosime profilelor fetelor vazute pe perimetrul timplariei din interior si exterior - >2.80 mm, grosimea fetelor structurale - >2.50 mm, grosimea peretilor interiori (de separatie) - >2.00 mm. Geamul termopan - alcatuit din 1 sticle cu grosimea 4.0 mm. Inclusiv minerile de deschidere din otel cu doua pozitii de deschidere. Cu unul sau mai multe canaturi (conform desenelor tehnice). Suprafata tocului peste 2,5 mp (F3 - 3.00x0.98(h) m)                                                                                                                                 | m2 | 2,94 |

|    |       |                                                                                                                                                                                                                                                                                                                                                                                                                                     |    |       |
|----|-------|-------------------------------------------------------------------------------------------------------------------------------------------------------------------------------------------------------------------------------------------------------------------------------------------------------------------------------------------------------------------------------------------------------------------------------------|----|-------|
|    |       |                                                                                                                                                                                                                                                                                                                                                                                                                                     |    |       |
| 87 | CM07D | Luminator-perete din caramizi presate din sticla cu goluri 240 x 240 x 80 mm                                                                                                                                                                                                                                                                                                                                                        | m2 | 1,68  |
| 88 | CK26B | Glafuri montate la ferestre din aluminiu                                                                                                                                                                                                                                                                                                                                                                                            | m  | 11,95 |
| 89 | CK26C | Pervazuri montate la ferestre din mase plastice cu latimea 250 mm, inclusiv instalarea dopurilor laterale                                                                                                                                                                                                                                                                                                                           | m  | 10,65 |
| 90 | CK12D | Usi metalice exterioare, termoizolate, cu supralumina, confectionate din profiluri de otel laminat, profiluri din banda de otel fasonate la rece, inclusiv armaturile si accesoriile necesare usilor montate in zidarie de orice natura la constructii cu inaltimea pina la 35 m inclusiv, in doua canaturi, cu suprafata tocului pina la 7 mp, inclusiv protectia anticoroziva in conditii de uzina (Uex1 - 2.00x(2.10+0.44)(h) m) | m2 | 5,08  |
| 91 | CK12A | Usi metalice exterioare, termoizolate, confectionate din profiluri de otel laminat, profiluri din banda de otel fasonate la rece, inclusiv armaturile si accesoriile necesare usilor montate in zidarie de orice natura la constructii cu inaltimea pina la 35 m inclusiv, intr-un canat, cu suprafata tocului pina la 7 mp, inclusiv protectia anticoroziva in conditii de uzina (Uex2 - 0.84x2.08(h) m)                           | m2 | 1,75  |
| 92 | CK12A | Usi metalice exterioare, termoizolate, confectionate din profiluri de otel laminat, profiluri din banda de otel fasonate la rece, inclusiv armaturile si accesoriile necesare usilor montate in zidarie de orice natura la constructii cu inaltimea pina la 35 m inclusiv, intr-un canat, cu suprafata tocului pina la 7 mp, inclusiv protectia anticoroziva in conditii de uzina (Uex3 - 0.80x2.08(h) m)                           | m2 | 1,66  |
| 93 | CK12A | Usi metalice exterioare, termoizolate, confectionate din profiluri de otel laminat, profiluri din banda de otel fasonate la rece, inclusiv armaturile si accesoriile necesare usilor montate in zidarie de orice natura la constructii cu inaltimea pina la 35 m inclusiv, intr-un canat, cu suprafata tocului pina la 7 mp, inclusiv protectia anticoroziva in conditii de uzina (Uex4 - 0.89x2.08(h) m)                           | m2 | 1,85  |

|     |        |                                                                                                                                                                                                                                                                                                                |     |        |
|-----|--------|----------------------------------------------------------------------------------------------------------------------------------------------------------------------------------------------------------------------------------------------------------------------------------------------------------------|-----|--------|
|     |        |                                                                                                                                                                                                                                                                                                                |     |        |
| 94  | CK03A  | Usi din lemn interioare intr-un canat, pe captuseli si usi pentru balcon, inclusiv izolatia hidrofuga si termica a tocului, montate pe ghermele existente la constructii cu inaltimei pina la 35 m, inclusiv protectia anticoroziva in conditii de uzina si ancadramentul (U <sub>int1</sub> - 0.89x2.08(h) m) | m2  | 1,87   |
| 95  | CK03A  | Usi din lemn interioare intr-un canat, pe captuseli si usi pentru balcon, inclusiv izolatia hidrofuga si termica a tocului, montate pe ghermele existente la constructii cu inaltimei pina la 35 m, inclusiv protectia anticoroziva in conditii de uzina si ancadramentul (U <sub>int2</sub> - 0.95x2.08(h) m) | m2  | 3,96   |
| 96  | CK03A  | Usi din lemn interioare intr-un canat, pe captuseli si usi pentru balcon, inclusiv izolatia hidrofuga si termica a tocului, montate pe ghermele existente la constructii cu inaltimei pina la 35 m, inclusiv protectia anticoroziva in conditii de uzina si ancadramentul (U <sub>int3</sub> - 0.73x2.08(h) m) | m2  | 3,04   |
| 97  | CK03A  | Usi din lemn interioare intr-un canat, pe captuseli si usi pentru balcon, inclusiv izolatia hidrofuga si termica a tocului, montate pe ghermele existente la constructii cu inaltimei pina la 35 m, inclusiv protectia anticoroziva in conditii de uzina si ancadramentul (U <sub>int4</sub> - 0.80x2.08(h) m) | m2  | 1,66   |
| 98  | CK33C  | Miner pentru usa cu broasca aplicata sistem Yalle                                                                                                                                                                                                                                                              | buc | 6,00   |
| 99  | CL19D  | Grilaje metalice gata confectionate: din otel profilat la ferestre - P1-P3                                                                                                                                                                                                                                     | kg  | 844,15 |
| 100 | IzD10D | Vopsirea anticoroziva cu pensula de mina a confectionilor si constructiilor metalice cu un strat de grund grund GF-021 si trei straturi de de email PF-115, a confectionilor si constructiilor metalice, executate din profile cu grosimi intre 8 mm si 12 mm inclusiv                                         | t   | 0,844  |
|     |        | <b>Capitolul 5. Acoperis</b>                                                                                                                                                                                                                                                                                   |     |        |
| 101 | IzF01B | Amorsarea suprafetelor pentru aplicarea stratului de difuzie, a barierei contra vaporilor, a termoizolatiei sau a hidroizolatiei pe suprafete orizontale, inclinte sau verticale, cu suspensie de bitum filerizat (subif) intr-un strat                                                                        | m2  | 225,39 |

|     |                   |                                                                                                                                                                                                                                                                                                             |     |        |
|-----|-------------------|-------------------------------------------------------------------------------------------------------------------------------------------------------------------------------------------------------------------------------------------------------------------------------------------------------------|-----|--------|
| 102 | CE13A             | Invelitori la acoperisuri cu membrane bituminoase Uniflex EPP lipite cu flacara in sistem monostrat pe suprafata orizontale montate pe suport continuu                                                                                                                                                      | m2  | 225,39 |
| 103 | IzF53A k=2        | Executarea manuala a suportului pardoselii cu strat termoizolant din placi extrudate de polistiren inspumat, densitate 35 kg/m3, grosime 50 mm, in 2 straturi                                                                                                                                               | m2  | 217,40 |
| 104 | CA02C adoptata    | Polisterol-beton cu densitatea D=400 kg/m3                                                                                                                                                                                                                                                                  | m3  | 17,74  |
| 105 | IzF18C<br>K=1.667 | Strat suport de egalizare sau de protectie pentru izolatii, inclusiv scafele aferente, executat cu mortar de ciment gata preparat marca M150-T fara adaos de var, driscuit, pe suprafete orizontale sau inclinate pina la 40 % inclusiv, aplicat in grosime medie de 3 cm (K=1.667 - grosime medie de 5 cm) | m2  | 217,40 |
| 106 | CF17D             | Diverse lucrari - adaos de fibra polipropilen in mortar                                                                                                                                                                                                                                                     | kg  | 11,00  |
| 107 | CP21B             | Punerea in opera a mortarului M 150-T pentru legatura, monolitizare sau matare de rosturi la inaltimi pina la 35 m, legatura sau monolitizarea intre elementele prefabricate de beton                                                                                                                       | m3  | 0,35   |
| 108 | IzF01B            | Amorsarea suprafetelor pentru aplicarea stratului de difuzie, a barierei contra vaporilor, a termoizolatiei sau a hidroizolatiei pe suprafete orizontale, inclinate sau verticale, cu suspensie de bitum fierizat (subif) intr-un strat                                                                     | m2  | 229,77 |
| 109 | CE13A             | Invelitori la acoperisuri cu membrane bituminoase Uniflex EPP lipite cu flacara in sistem monostrat pe suprafata orizontale montate pe suport continuu                                                                                                                                                      | m2  | 238,43 |
| 110 | CE13A             | Invelitori la acoperisuri cu membrane bituminoase Uniflex EKP lipite cu flacara in sistem monostrat pe suprafata orizontale montate pe suport continuu                                                                                                                                                      | m2  | 240,71 |
| 111 | SB28B             | Aerator pentru acoperisuri din membrane bituminoase                                                                                                                                                                                                                                                         | buc | 6,00   |



|     |        |                                                                                                                                                                                                                                                               |    |        |
|-----|--------|---------------------------------------------------------------------------------------------------------------------------------------------------------------------------------------------------------------------------------------------------------------|----|--------|
| 112 | CE40A  | Montarea elementelor scheletului din grinzi (bare) cu tratament antiseptic                                                                                                                                                                                    | m3 | 0,855  |
| 113 | CE23C2 | Glafuri si copertine din tabla zincata de 0,6 mm grosime pe un strat de carton bitumat montate pe o sapa de egalizare din mortar de ciment-var M 100-T, fixate pe elemente de beton, pentru lungimi mai mari de 2 m, cu latimea desfasurata intre 31 - 50 cm  | m  | 30,50  |
| 114 | CE23D2 | Glafuri si copertine din tabla zincata de 0,5 mm grosime pe un strat de carton bitumat montate pe o sapa de egalizare din mortar de ciment-var M 100-T, fixate pe elemente de beton, pentru lungimi mai mari de 2 m, cu latimea desfasurata intre 51 - 100 cm | m  | 73,60  |
| 115 | CE20A  | Sisteme de jgheaburi tip brass D=125 mm, din tabla protejata anticoroziv                                                                                                                                                                                      | m  | 15,60  |
| 116 | CE22A  | Sisteme de burlane tip brass D=80 mm, din tabla protejata anticoroziv                                                                                                                                                                                         | m  | 127,00 |
|     |        | <b>Capitolul 6. Fatada</b>                                                                                                                                                                                                                                    |    |        |
| 117 | CB14A  | Schela metalica tubulara pentru lucrari pe suprafete verticale la inaltimei pina la 30 m inclusiv, cu imobilizarea schelei timp de 25 zile (200 ore)                                                                                                          | m2 | 450,00 |
| 118 | CN53A  | Grunduirea suprafetelor interioare a peretilor si tavanelor                                                                                                                                                                                                   | m2 | 34,91  |
| 119 | CF15A  | Tencuieli interioare si exterioare sclivisite, executate manual, cu mortar de ciment M 100-T de 2 cm grosime medie, la pereti din beton sau caramida, cu suprafete plane                                                                                      | m2 | 34,91  |
| 120 | IzF55E | Termoizolarea exterioara glafurilor a cladirilor cu tencuieli fine pe termoizolant (sisteme cu fixare rigida a termoizolantului), suprafata peretilor neteda: cu placi ignifudate din vata minerala densitate 135 kg/m2, grosime 50 mm                        | m2 | 8,00   |
| 121 | IzF55C | Termoizolarea exterioara peretilor a cladirilor cu tencuieli fine pe termoizolant (sisteme cu fixare rigida a termoizolantului), suprafata peretilor neteda: cu placi din vata minerala densitate 135 kg/m2, grosime 50 mm                                    | m2 | 444,91 |

|     |                 |                                                                                                                                                                                                                               |    |        |
|-----|-----------------|-------------------------------------------------------------------------------------------------------------------------------------------------------------------------------------------------------------------------------|----|--------|
| 122 | CN54B           | Aplicarea manuala a grundului cu cuarț "Gleta" intr-un strat, la pereti exteriori la fatade                                                                                                                                   | m2 | 387,08 |
| 123 | CF30A           | Tencuieli exterioare de 2 mm grosime, executate manual cu material de finisaj decorativ cu adaos de silicon, la pereti RAL conform fisei coloristice                                                                          | m2 | 387,08 |
| 124 | CN53A           | Grunduirea suprafetelor interioare a peretilor si tavanelor                                                                                                                                                                   | m2 | 65,83  |
| 125 | CI21A           | Placarea peretilor cu placi din ceramica-granit: dimensiuni pina la 400 x 400 mm                                                                                                                                              | m2 | 65,83  |
|     |                 | <b>Capitolul 7. Pereu (nod F)</b>                                                                                                                                                                                             |    |        |
| 126 | DE10C           | Borduri prefabricate din beton, pentru trotuare 30x15 cm, pe fundatie de beton B10 28x20(h) cm                                                                                                                                | m  | 76,00  |
| 127 | DA11C           | Strat de fundatie sau reprofilare din piatra spartaM400, pentru drumuri, GOST8267-93, fractie 40-70 mm,cu asternere manuala, executat fara impanare si fara innoroire                                                         | m3 | 152,00 |
| 128 | DB19G<br>k=1.67 | Imbracaminte de beton asfaltic cu agregat mare, executata la cald, in grosime de 6,0 cm, cu asternere mecanica (gr. 10 cm)                                                                                                    | m2 | 76,00  |
| 129 | DE18B           | Pavaje executate din placi de trotuare din beton vibropresate, grosime 30 mm, asezate pe un strat din amestec uscat de ciment si nisip, in proportie 1:6, rostuit cu amestec uscat de ciment si nisip, grosime strat de 10 cm | m2 | 76,00  |

**№ 3-7-2 Solutii constructive (85/24.06/2013-7-R)**

| № crt. | Simbol norme și cod resurse | Denumirea lucrărilor                                                                                                                   | Unitatea de măsură | Volum |
|--------|-----------------------------|----------------------------------------------------------------------------------------------------------------------------------------|--------------------|-------|
| 1      | 2                           | 3                                                                                                                                      | 4                  | 5     |
|        |                             | <b>Capitolul 1. Incapere pentru utilaje</b><br><br><b>Capitolul 1.1. Terasament</b>                                                    |                    |       |
| 1      | TsC60B                      | Sapatura mecanica a pamintului in depozit cu excavator "draglina" sau "cu o cupa inversa " cu volumul cupei de 0,15 m3 la obiectele de | 100 m3             | 0,36  |

|    |         |                                                                                                                                                                                                                                                                              |        |       |
|----|---------|------------------------------------------------------------------------------------------------------------------------------------------------------------------------------------------------------------------------------------------------------------------------------|--------|-------|
|    |         | reparatie, reconstructie sau restaurare: teren categoria 2                                                                                                                                                                                                                   |        |       |
| 2  | TsC61B  | Sapatura mecanica a pamintului cu excavator "cu o cupa inversa " cu volumul cupei de 0,15 m3 cu descarcare in autobasculanta pe obiecte de reparatie, reconstructie sau restaurare: teren categoria 2                                                                        | 100 m3 | 0,23  |
| 3  | TsA02F  | Sapatura manuala de pamint in spatii limitate, avind sub 1,00 m sau peste 1,00 m latime, executata fara sprijiniri, cu taluz vertical, la fundatii, canale, subsoluri, drenuri, trepte de infratire, in pamint coeziv mijlociu sau foarte coeziv adincime < 1,5 m teren tare | m3     | 15,60 |
| 4  | TsI51B5 | Transportarea pamintului cu autobasculanta de 10 t la distanta de: 15 km                                                                                                                                                                                                     | t      | 37,95 |
| 5  | TsC51B  | Lucrari la descarcarea pamintului in depozit, teren categoria II                                                                                                                                                                                                             | 100 m3 | 0,23  |
| 6  | TsD01B  | Imprastierea cu lopata a pamintului afinat, in straturi uniforme, de 10-30 cm grosime, printr-o aruncare de pina la 3 m din gramezi, inclusiv sfarimarea bulgarilor, pamintul provenind din teren mijlociu                                                                   | m3     | 51,60 |
| 7  | TsD05B  | Compactarea cu maiul mecanic de 150-200 kg a umpluturilor in straturi succesive de 20-30 cm grosime, exclusiv udarea fiecarui strat in parte, umpluturile executindu-se din pamint coeziv                                                                                    | 100 m3 | 0,516 |
|    |         | <b>Capitolul 1.2. Fundatii monolite F1-F7</b>                                                                                                                                                                                                                                |        |       |
| 8  | CA02A2  | Beton simplu turnat in egalizari, pante, sape la inaltimi pina la 35 m inclusiv, prepararea cu betoniera pe santier si turnarea cu mijloace clasice beton clasa C 5/4 (Bc 5/B 75)                                                                                            | m3     | 3,50  |
| 9  | CB03A   | Cofraje din panouri re folosibile, cu placaj de 15 mm pentru turnarea betonului in cuzineti, fundatii pahar si fundatii de utilaje inclusiv sprijinirile                                                                                                                     | m2     | 91,40 |
| 10 | CC01C   | Armaturi din otel beton A240 fasonate in ateliere de santier si montate cu diametrul barelor pina la 8 mm inclusiv in fundatii izolate                                                                                                                                       | kg     | 27,60 |

|    |                |                                                                                                                                                                                                                                                                 |     |        |
|----|----------------|-----------------------------------------------------------------------------------------------------------------------------------------------------------------------------------------------------------------------------------------------------------------|-----|--------|
| 11 | CC01D1         | Armături din oțel beton A500C fasonate în ateliere de șantier și montate cu diametrul barelor peste 8 mm inclusiv în fundații izolate                                                                                                                           | kg  | 931,20 |
| 12 | RCsB21C<br>k=3 | Forarea mecanică a găurilor cu diametrul de 5 cm, în elementele de beton, având grosimea de 30 cm                                                                                                                                                               | buc | 16,00  |
| 13 | CK35B          | Bulon de ancoraj din metal M20x900 mm, fixate în ziduri din beton armat                                                                                                                                                                                         | buc | 16,00  |
| 14 | CC03C          | Montare plase sudate la înălțimi mai mici sau egale cu 35 m, la plăci                                                                                                                                                                                           | kg  | 18,48  |
| 15 | CA03G          | Beton armat turnat cu mijloace clasice, în fundații, socluri, ziduri de sprijin, pereți sub cota zero, beton marfa, turnare cu mijloace clasice, beton armat clasă C12/15                                                                                       | m3  | 22,85  |
| 16 | CL18A          | Confecții metalice diverse din profile laminate, tablă, tablă striată, oțel beton, tevi pentru susțineri sau acoperiri, înglobate total sau parțial în beton                                                                                                    | kg  | 43,80  |
| 17 | IzD10D         | Vopsirea anticorozivă cu pensula de mină a confecțiilor și construcțiilor metalice cu un strat de grund grund GF-021 și trei straturi de email PF-115, a confecțiilor și construcțiilor metalice, executate din profile cu grosimi între 8 mm și 12 mm inclusiv | t   | 0,044  |
| 18 | IzF01A         | Amorsarea suprafețelor pentru aplicarea stratului de difuzie, a barierei contra vaporilor, a termoizolației sau a hidroizolației pe suprafețe orizontale, înclinate sau verticale, cu soluție bituminoasă (bitum taiat), în 2 straturi                          | m2  | 72,60  |
| 19 | IzC14A1        | Zidărie de 250 mm din cărămizi fixate în chit ARNOLEX la cosuri industriale cu H<100 m, cu cărămida fasonată, pe primii 0-50 m                                                                                                                                  | m2  | 10,00  |
|    |                | <b>Capitolul 1.3. Put de drenaj, groapa de captare a apei</b>                                                                                                                                                                                                   |     |        |
| 20 | CA03G          | Beton armat turnat cu mijloace clasice, în fundații, socluri, ziduri de sprijin, pereți sub cota zero, beton marfa, turnare cu mijloace clasice, beton armat clasă C5/7.5                                                                                       | m3  | 0,14   |

|    |                  |                                                                                                                                                                                                                                                                          |     |       |
|----|------------------|--------------------------------------------------------------------------------------------------------------------------------------------------------------------------------------------------------------------------------------------------------------------------|-----|-------|
| 21 | AcE13A           | Executarea caminelor de vizitare din elemente de beton armat prefabricat, pentru canalizare, circulare (inelare) cu diametrul 1,0 m, in teren fara apa subterana                                                                                                         | m3  | 1,02  |
| 22 | AcE13A1<br>modif | Elemente din beton armat prefabricat, ale caminelor conform seriei 3.900-3 editia 7 in urmatoarea componenta: KИД-10 - 1 buc; KИП1-10-1 - 1 buc; KИ 10-9 - 3 buc; KИО-1 - 1 buc, Capac cu rama din fonta tip C250 - 1 buc                                                | SET | 1,00  |
| 23 | RCsB21C<br>k=1.5 | Forarea mecanica a gaurilor cu diametrul de 5 cm, in elementele de beton, avind grosimea de 45 cm                                                                                                                                                                        | buc | 6,00  |
| 24 | CA03G            | Beton armat turnat cu mijloace clasice, in fundatii, socluri, ziduri de sprijin, pereti sub cota zero, beton marfa, turnare cu mijloace clasice, beton armat clasa C5/7.5                                                                                                | m3  | 0,20  |
| 25 | CC01C            | Armaturi din otel beton A240 fasonate in ateliere de santier si montate cu diametrul barelor pina la 8 mm inclusiv in fundatii izolate                                                                                                                                   | kg  | 3,41  |
| 26 | CC01D1           | Armaturi din otel beton A500C fasonate in ateliere de santier si montate cu diametrul barelor peste 8 mm inclusiv in fundatii izolate                                                                                                                                    | kg  | 13,20 |
| 27 | CL18A            | Confectii metalice diverse din profile laminate, tabla, tabla striata, otel beton, tevi pentru sustineri sau acoperiri, inglobate total sau partial in beton                                                                                                             | kg  | 83,07 |
| 28 | CL22A            | Capace din tabla striata de 3 mm grosime cu intaritura din otel cornier si minere din otel rotund, montate la canale de conducte, inclusiv confectionarea lor, exclusiv confectionia metalica pentru protectia muchiiilor canalului                                      | m2  | 1,35  |
| 29 | IzD10D           | Vopsirea anticoroziva cu pensula de mina a confectioniilor si constructiilor metalice cu un strat de grund grund GF-021 si trei straturi de de email PF-115, a confectioniilor si constructiilor metalice, executate din profile cu grosimi intre 8 mm si 12 mm inclusiv | t   | 0,151 |
| 30 | CA03G            | Beton armat turnat cu mijloace clasice, in fundatii, socluri, ziduri de sprijin, pereti sub cota                                                                                                                                                                         | m3  | 1,10  |

|    |                  |                                                                                                                                                                                     |     |        |
|----|------------------|-------------------------------------------------------------------------------------------------------------------------------------------------------------------------------------|-----|--------|
|    |                  | zero, beton marfa, turnare cu mijloace clasice, beton armat clasa C12/15                                                                                                            |     |        |
| 31 | CC03C            | Montare plase sudate d=5.0 mm, ochi 150x150 mm, la inaltimi mai mici sau egale cu 35 m, la placi (1,92 kg/m2)                                                                       | kg  | 28,80  |
| 32 | CB03A            | Cofraje din panouri refolosibile, cu placaj de 15 mm pentru turnarea betonului in cuzineti, fundatii pahar si fundatii de utilaje inclusiv sprijinirile                             | m2  | 8,80   |
| 33 | CA03G            | Beton armat turnat cu mijloace clasice, in fundatii, socluri, ziduri de sprijin, pereti sub cota zero, beton marfa, turnare cu mijloace clasice, beton armat clasa C5/7.5           | m3  | 1,10   |
|    |                  | <b>Capitolul 1.4. Consolidarea golurilor</b>                                                                                                                                        |     |        |
| 34 | RCsB21C<br>k=1.5 | Forarea mecanica a gaurilor cu diametrul de 5 cm, in elementele de beton, avind grosimea de 45 cm                                                                                   | buc | 31,00  |
| 35 | RCsB21C<br>k=2   | Forarea mecanica a gaurilor cu diametrul de 5 cm, in elementele de beton, avind grosimea de 63 cm                                                                                   | buc | 4,00   |
| 36 | CK35B            | Bulon de ancoraj din metal M20x450 mm, fixate in ziduri din beton armat                                                                                                             | buc | 21,00  |
| 37 | CK35B            | Bulon de ancoraj din metal M20x400 mm, fixate in ziduri din beton armat                                                                                                             | buc | 21,00  |
| 38 | CK35B            | Bulon de ancoraj din metal M20x630 mm, fixate in ziduri din beton armat                                                                                                             | buc | 4,00   |
| 39 | CB03D            | Cofraje din panouri refolosibile, cu placaj de 15 mm pentru turnarea betonului in pereti si diafragme la constructii cu inaltimea pina la 20 m inclusiv, sprijinirile fiind incluse | m2  | 14,98  |
| 40 | CL18A            | Confectii metalice diverse din profile laminate, tabla, tabla striata, otel beton, tevi pentru sustineri sau acoperiri, inglobate total sau partial in beton                        | kg  | 475,60 |
| 41 | IzD10D           | Vopsirea anticoroziva cu pensula de mina a confectiilor si constructiilor metalice cu un strat de grund grund GF-021 si trei straturi de de                                         | t   | 0,476  |

|    |                  |                                                                                                                                                                                                                                                          |     |        |
|----|------------------|----------------------------------------------------------------------------------------------------------------------------------------------------------------------------------------------------------------------------------------------------------|-----|--------|
|    |                  | email PF-115, a confectiilor si constructiilor metalice, executate din profile cu grosimi intre 8 mm si 12 mm inclusiv                                                                                                                                   |     |        |
| 42 | CC03C            | Montare plase sudate la inaltimei mai mici sau egale cu 35 m, la placi                                                                                                                                                                                   | kg  | 8,50   |
| 43 | CC01C            | Armaturi din otel beton A240 fasonate in ateliere de santier si montate cu diametrul barelor pina la 8 mm inclusiv in fundatii izolate                                                                                                                   | kg  | 114,93 |
| 44 | CC01D1           | Armaturi din otel beton A500C fasonate in ateliere de santier si montate cu diametrul barelor peste 8 mm inclusiv in fundatii izolate                                                                                                                    | kg  | 629,80 |
| 45 | CA03G            | Beton armat turnat cu mijloace clasice, in fundatii, socluri, ziduri de sprijin, pereti sub cota zero, beton marfa, turnare cu mijloace clasice, beton armat clasa C12/15                                                                                | m3  | 8,25   |
| 46 | CA03G            | Beton armat turnat cu mijloace clasice, in fundatii, socluri, ziduri de sprijin, pereti sub cota zero, beton marfa, turnare cu mijloace clasice, beton armat clasa C5/7.5                                                                                | m3  | 1,44   |
| 47 | CD65E            | Zidarie complexa din caramida, format 250x120x65 mm la pereti exteriori cu rostuire, cu prepararea manuala a mortarului M-50, inaltimea etajului pina la 4 m                                                                                             | m3  | 3,92   |
|    |                  | <b>Capitolul 1.5. Camasiure pereti</b>                                                                                                                                                                                                                   |     |        |
| 48 | CB14A            | Schela metalica tubulara pentru lucrari pe suprafete verticale la inaltimei pina la 30 m inclusiv, cu imobilizarea schelei timp de 25 zile (200 ore)                                                                                                     | m2  | 820,00 |
| 49 | RpCG17A          | Consolidarea zidariei portante, prin camasiure cu plase sudate BP-1, cu d=4 mm, ochi 150x150 mm, mortar M 50-T si mortar M 100-T, de 5 cm grosime Vezi plansa 14 03/2020-2-1-CBA notele 1-3. Consum: Otel beton - 1.00 kg/m2, Plase sudate - 2.576 kg/m2 | m2  | 410,00 |
|    |                  | <b>Capitolul 1.6. Nod B si Nod C</b>                                                                                                                                                                                                                     |     |        |
| 50 | RCsB21C<br>k=1.5 | Forarea mecanica a gaurilor cu diametrul de 5 cm, in elementele de beton, avind grosimea de 45 cm                                                                                                                                                        | buc | 62,00  |

|    |        |                                                                                                                                                                                                                                        |       |        |
|----|--------|----------------------------------------------------------------------------------------------------------------------------------------------------------------------------------------------------------------------------------------|-------|--------|
|    |        |                                                                                                                                                                                                                                        |       |        |
| 51 | CP21A  | Punerea in opera a mortarului M 100-T pentru legatura, monolitizare sau matare de rosturi la inaltime pna la 35 m, umplerea golurilor tehnologice si de montaj in prefabricate, inclusiv finisarea fetelor                             | buc   | 62,00  |
| 52 | CB03F  | Cofraje din panouri re folosibile, cu placaj de 15 mm pentru turnarea betonului in stilpi la constructii cu inaltimea pina la 20 m inclusiv, exclusiv sustinerile                                                                      | m2    | 68,16  |
| 53 | CC02K  | Armaturi din otel beton A240 fasonate in ateliere de santier, cu diametrul barelor pina la 8 mm inclusiv, si montate in grinzi si stilpi, la inaltime mai mici sau egale cu 35 m, exclusiv constructiile executate cu cofraje glisante | kg    | 172,52 |
| 54 | CC02L2 | Armaturi din otel beton A500C fasonate in ateliere de santier, cu diametrul barelor peste 8 mm, si montate in grinzi si stilpi, la inaltime mai mici sau egale cu 35 m, exclusiv constructiile executate cu cofraje glisante           | kg    | 822,88 |
| 55 | CC02L1 | Armaturi din otel beton A240 fasonate in ateliere de santier, cu diametrul barelor peste 8 mm, si montate in grinzi si stilpi, la inaltime mai mari de 35 m, exclusiv constructiile executate cu cofraje glisante                      | kg    | 53,16  |
| 56 | CC13D  | Innadiria prin sudare electrica la banc a armaturilor din otel beton, pentru betoane monolite armate, executata cu 2 eclise, la bare cu diametrul 8-16 mm                                                                              | buc   | 44,00  |
| 57 | CC13E  | Innadiria prin sudare electrica la banc a armaturilor din otel beton, pentru betoane monolite armate, executata cu 2 eclise, la bare cu diametrul 18-28 mm                                                                             | buc   | 64,00  |
| 58 | CA04K  | Beton turnat in placi, grinzi, stilpi, beton marfa si turnarea cu pompa, beton armat clasa C12/15                                                                                                                                      | m3    | 10,40  |
|    |        | <b>Capitolul 1.7. Parapet</b>                                                                                                                                                                                                          |       |        |
| 59 | CD60D  | Zidarie din caramida , format 250 x 120 x 65 mm cu prepararea mortarului M - 50 in conditii de santier la pereti despartitori armati cu grosimea 1/2 caramida, inaltime nivel peste 4m                                                 | 100m2 | 0,19   |



|    |        |                                                                                                                                                                                                                                                                    |    |        |
|----|--------|--------------------------------------------------------------------------------------------------------------------------------------------------------------------------------------------------------------------------------------------------------------------|----|--------|
| 60 | CB03E  | Cofraje din panouri refolosibile, cu placaj de 15 mm pentru turnarea betonului in placi si grinzi la constructii cu inaltimea pina la 20 m inclusiv, exclusiv sustinerile                                                                                          | m2 | 35,16  |
| 61 | CC02K  | Armaturi din otel beton A240 fasonate in ateliere de santier, cu diametrul barelor pina la 8 mm inclusiv, si montate in grinzi si stilpi, la inaltimei mai mici sau egale cu 35 m, exclusiv constructiile executate cu cofraje glisante                            | kg | 90,46  |
| 62 | CC02L2 | Armaturi din otel beton A500C fasonate in ateliere de santier, cu diametrul barelor peste 8 mm, si montate in grinzi si stilpi, la inaltimei mai mici sau egale cu 35 m, exclusiv constructiile executate cu cofraje glisante                                      | kg | 411,97 |
| 63 | CC03B  | Montare plase sudate la inaltimei mai mici sau egale cu 35 m, la pereti si diafragme, cu greutatea plaselor peste 3 kg/mp - carcasa K1                                                                                                                             | kg | 316,50 |
| 64 | CA04K  | Beton turnat in placi, grinzi, stilpi, beton marfa si turnarea cu pompa, beton armat clasa C12/15                                                                                                                                                                  | m3 | 9,40   |
|    |        | <b>Capitolul 1.8. Cos de fum</b>                                                                                                                                                                                                                                   |    |        |
| 65 | CL10B1 | Constructii metalice de sustinere a cosului de fum gata confectionate, la inaltimei peste 35 m, cu greutatea intre 0,151-1.500 t, asamblate cu suruburi                                                                                                            | t  | 2,53   |
| 66 | CL01B  | Cos de fum D=500 mm, H=21.375 m, conform TPI 907-2-264.86 din otel gata confectionati6 livrati complet asamblati, montati la inaltimei pina la 35 m, avind intre 1-3 t inclusiv                                                                                    | t  | 2,60   |
| 67 | CP21B  | Punerea in opera a mortarului M 100-T pentru legatura, monolitizare sau matare de rosturi la inaltimei pina la 35 m, legatura sau monolitizarea intre elementele prefabricate de beton                                                                             | m3 | 0,05   |
| 68 | IzD10D | Vopsirea anticoroziva cu pensula de mina a confectiilor si constructiilor metalice cu un strat de grund grund GF-021 si trei straturi de de email PF-115, a confectiilor si constructiilor metalice, executate din profile cu grosimi intre 8 mm si 12 mm inclusiv | t  | 5,13   |

|    |         |                                                                                                                                                                                                                                                                              |        |        |
|----|---------|------------------------------------------------------------------------------------------------------------------------------------------------------------------------------------------------------------------------------------------------------------------------------|--------|--------|
| 69 | CB14A   | Schela metalica tubulara pentru lucrari pe suprafete verticale la inaltimei pina la 30 m inclusiv, cu imobilizarea schelei timp de 25 zile (200 ore)                                                                                                                         | m2     | 128,00 |
|    |         | <b>Capitolul 2.</b> Depozit carbune si incaperi auxiliare<br><br><b>Capitolul 2.1.</b> Terasament                                                                                                                                                                            |        |        |
| 70 | TsC60B  | Sapatura mecanica a pamintului in depozit cu excavator "draglina" sau "cu o cupa inversa " cu volumul cupei de 0,15 m3 la obiectele de reparatie, reconstructie sau restaurare: teren categoria 2                                                                            | 100 m3 | 0,62   |
| 71 | TsA02F  | Sapatura manuala de pamint in spatii limitate, avind sub 1,00 m sau peste 1,00 m latime, executata fara sprijiniri, cu taluz vertical, la fundatii, canale, subsoluri, drenuri, trepte de infratire, in pamint coeziv mijlociu sau foarte coeziv adincime < 1,5 m teren tare | m3     | 15,60  |
| 72 | TsC61B  | Sapatura mecanica a pamintului cu excavator "cu o cupa inversa " cu volumul cupei de 0,15 m3 cu descarcare in autobasculanta pe obiecte de reparatie, reconstructie sau restaurare: teren categoria 2                                                                        | 100 m3 | 0,23   |
| 73 | TsI51B5 | Transportarea pamintului cu autobasculanta de 10 t la distanta de: 15 km                                                                                                                                                                                                     | t      | 37,95  |
| 74 | TsC51B  | Lucrari la descarcarea pamintului in depozit, teren categoria II                                                                                                                                                                                                             | 100 m3 | 0,23   |
| 75 | TsD01B  | Imprastierea cu lopata a pamintului afinat, in straturi uniforme, de 10-30 cm grosime, printr-o aruncare de pina la 3 m din gramezi, inclusiv sfarimarea bulgarilor, pamintul provenind din teren mijlociu                                                                   | m3     | 77,60  |
| 76 | TsD05B  | Compactarea cu maiul mecanic de 150-200 kg a umpluturilor in straturi succesive de 20-30 cm grosime, exclusiv udarea fiecarui strat in parte, umpluturile executindu-se din pamint coeziv                                                                                    | 100 m3 | 0,775  |
|    |         | <b>Capitolul 2.2.</b> Fundatii monolite Fm1, Fm2, noduri 1; 2                                                                                                                                                                                                                |        |        |

|    |        |                                                                                                                                                                                                                                       |    |        |
|----|--------|---------------------------------------------------------------------------------------------------------------------------------------------------------------------------------------------------------------------------------------|----|--------|
| 77 | CA02A2 | Beton simplu turnat in egalizari, pante, sape la inaltimi pina la 35 m inclusiv, prepararea cu betoniera pe santier si turnarea cu mijloace clasice beton clasa C 5/4 (Bc 5/B 75)                                                     | m3 | 2,00   |
| 78 | CB03A  | Cofraje din panouri re folosibile, cu placaj de 15 mm pentru turnarea betonului in cuzineti, fundatii pahar si fundatii de utilaje inclusiv sprijinirile                                                                              | m2 | 91,50  |
| 79 | CC01C  | Armatari din otel beton A240 fasonate in ateliere de santier si montate cu diametrul barelor pina la 8 mm inclusiv in fundatii izolate                                                                                                | kg | 66,50  |
| 80 | CC01D1 | Armatari din otel beton A500C fasonate in ateliere de santier si montate cu diametrul barelor peste 8 mm inclusiv in fundatii izolate                                                                                                 | kg | 241,74 |
| 81 | CC03C  | Montare plase sudate d=5.0 mm, ochi 150x150 mm, la inaltimi mai mici sau egale cu 35 m, la placi                                                                                                                                      | kg | 23,04  |
| 82 | CA03G  | Beton armat turnat cu mijloace clasice, in fundatii, socluri, ziduri de sprijin, pereti sub cota zero, beton marfa, turnare cu mijloace clasice, beton armat clasa C5/7.5                                                             | m3 | 4,10   |
| 83 | CA03G  | Beton armat turnat cu mijloace clasice, in fundatii, socluri, ziduri de sprijin, pereti sub cota zero, beton marfa, turnare cu mijloace clasice, beton armat clasa C12/15                                                             | m3 | 14,20  |
| 84 | IzF53A | Executarea manuala a suportului pardoselii cu strat termoizolant din placi vata minerala, densitate 135 kg/m3, grosime 50 mm, intr-un strat (rost elastic)                                                                            | m2 | 5,34   |
| 85 | IzF01A | Amorsarea suprafetelor pentru aplicarea stratului de difuzie, a barierei contra vaporilor, a termoizolatiei sau a hidroizolatiei pe suprafete orizontale, inclinte sau verticale, cu solutie bituminoasa (bitum taiat), in 2 straturi | m2 | 76,50  |
| 86 | CL18A  | Confectii metalice diverse din profile laminate, tabla, tabla striata, otel beton, tevi pentru sustineri sau acoperiri, inglobate total sau partial in beton                                                                          | kg | 16,50  |

|    |        |                                                                                                                                                                                                                                                                    |     |        |
|----|--------|--------------------------------------------------------------------------------------------------------------------------------------------------------------------------------------------------------------------------------------------------------------------|-----|--------|
| 87 | IzD10D | Vopsirea anticoroziva cu pensula de mina a confectiilor si constructiilor metalice cu un strat de grund grund GF-021 si trei straturi de de email PF-115, a confectiilor si constructiilor metalice, executate din profile cu grosimi intre 8 mm si 12 mm inclusiv | t   | 0,02   |
|    |        | <b>Capitolul 2.3. Centura monolita Cm1</b>                                                                                                                                                                                                                         |     |        |
| 88 | CB03E  | Cofraje din panouri re folosibile, cu placaj de 15 mm pentru turnarea betonului in placi si grinzi la constructii cu inaltimea pina la 20 m inclusiv, exclusiv sustinerile                                                                                         | m2  | 10,00  |
| 89 | CC02K  | Armaturi din otel beton A240 fasonate in ateliere de santier, cu diametrul barelor pina la 8 mm inclusiv, si montate in grinzi si stilpi, la inaltime mai mici sau egale cu 35 m, exclusiv constructiile executate cu cofraje glisante                             | kg  | 28,98  |
| 90 | CC01D1 | Armaturi din otel beton A500C fasonate in ateliere de santier si montate cu diametrul barelor peste 8 mm inclusiv in fundatii izolate                                                                                                                              | kg  | 130,68 |
| 91 | CA03G  | Beton armat turnat cu mijloace clasice, in fundatii, socluri, ziduri de sprijin, pereti sub cota zero, beton marfa, turnare cu mijloace clasice, beton armat clasa C12/15                                                                                          | m3  | 2,00   |
|    |        | <b>Capitolul 2.4. Coloane monolite C1, C2</b>                                                                                                                                                                                                                      |     |        |
| 92 | CB03E  | Cofraje din panouri re folosibile, cu placaj de 15 mm pentru turnarea betonului in placi si grinzi la constructii cu inaltimea pina la 20 m inclusiv, exclusiv sustinerile                                                                                         | m2  | 21,42  |
| 93 | CC02K  | Armaturi din otel beton A240 fasonate in ateliere de santier, cu diametrul barelor pina la 8 mm inclusiv, si montate in grinzi si stilpi, la inaltime mai mici sau egale cu 35 m, exclusiv constructiile executate cu cofraje glisante                             | kg  | 33,60  |
| 94 | CC01D1 | Armaturi din otel beton A500C fasonate in ateliere de santier si montate cu diametrul barelor peste 8 mm inclusiv in fundatii izolate                                                                                                                              | kg  | 119,76 |
| 95 | CC13D  | Innadiria prin sudare electrica la banc a armaturilor din otel beton, pentru betoane                                                                                                                                                                               | buc | 12,00  |

|     |        |                                                                                                                                                                                                                                        |     |        |
|-----|--------|----------------------------------------------------------------------------------------------------------------------------------------------------------------------------------------------------------------------------------------|-----|--------|
|     |        | monolite armate, executata cu 2 eclise, la bare cu diametrul 8-16 mm                                                                                                                                                                   |     |        |
| 96  | CC13E  | Innadiria prin sudare electrica la banc a armaturilor din otel beton, pentru betoane monolite armate, executata cu 2 eclise, la bare cu diametrul 18-28 mm                                                                             | buc | 12,00  |
| 97  | CA03G  | Beton armat turnat cu mijloace clasice, in fundatii, socluri, ziduri de sprijin, pereti sub cota zero, beton marfa, turnare cu mijloace clasice, beton armat clasa C12/15                                                              | m3  | 2,46   |
|     |        | <b>Capitolul 2.5. Centura Cm2, grinda Gm1, boiandrugi</b>                                                                                                                                                                              |     |        |
| 98  | CB03E  | Cofraje din panouri re folosibile, cu placaj de 15 mm pentru turnarea betonului in placi si grinzi la constructii cu inaltimea pina la 20 m inclusiv, exclusiv sustinerile                                                             | m2  | 27,55  |
| 99  | CB11A  | Sustineri cu popi extensibili de inventar, folosite pentru montarea placilor prefabricate, a predalelor, la turnarea planseilor partial sau total monolite cu grinzi sau la grinzi monolite cu plansee prefabricate tip PE 3100 R      | buc | 36,00  |
| 100 | CC02K  | Armaturi din otel beton A240 fasonate in ateliere de santier, cu diametrul barelor pina la 8 mm inclusiv, si montate in grinzi si stilpi, la inaltime mai mici sau egale cu 35 m, exclusiv constructiile executate cu cofraje glisante | kg  | 61,03  |
| 101 | CC01D1 | Armaturi din otel beton A500C fasonate in ateliere de santier si montate cu diametrul barelor peste 8 mm inclusiv in fundatii izolate                                                                                                  | kg  | 253,64 |
| 102 | CA03G  | Beton armat turnat cu mijloace clasice, in fundatii, socluri, ziduri de sprijin, pereti sub cota zero, beton marfa, turnare cu mijloace clasice, beton armat clasa C12/15                                                              | m3  | 5,51   |
| 103 | IzF53A | Executarea manuala a suportului pardoselii cu strat termoizolant din placi vata minerala, densitate 135 kg/m3, grosime 50 mm, intr-un strat (rost elastic)                                                                             | m2  | 3,76   |
|     |        | <b>Capitolul 2.6. Planseu monolit Pm1</b>                                                                                                                                                                                              |     |        |

|     |        |                                                                                                                                                                                                                                            |     |        |
|-----|--------|--------------------------------------------------------------------------------------------------------------------------------------------------------------------------------------------------------------------------------------------|-----|--------|
| 104 | CB03E  | Cofraje din panouri refolosibile, cu placaj de 15 mm pentru turnarea betonului in placi si grinzi la constructii cu inaltimea pina la 20 m inclusiv, exclusiv sustinerile                                                                  | m2  | 45,00  |
| 105 | CB11A  | Sustineri cu popi extensibili de inventar, folosite pentru montarea placilor prefabricate, a predalelor, la turnarea planseilor partial sau total monolite cu grinzi sau la grinzi monolite cu plansee prefabricate tip PE 3100 R          | buc | 125,00 |
| 106 | CC02M  | Armaturi din otel beton A240 fasonate in ateliere de santier, cu diametrul barelor pina la 8 mm, si montate in placi, la inaltimei mai mici sau egale cu 35 m, exclusiv constructiile executate cu cofraje glisante                        | kg  | 38,80  |
| 107 | CC02M2 | Armaturi din otel beton A500C fasonate in ateliere de santier, cu diametrul barelor pina la 8 mm inclusiv, si montate in placi, la inaltimei mai mici sau egale cu 35 m, exclusiv constructiile executate cu cofraje glisante              | kg  | 10,50  |
| 108 | CC02N2 | Armaturi din otel beton A500C fasonate in ateliere de santier, cu diametrul barelor peste 8 mm, si montate in placi, la inaltimei mai mici sau egale cu 35 m, exclusiv constructiile executate cu cofraje glisante                         | kg  | 716,05 |
| 109 | CA03G  | Beton armat turnat cu mijloace clasice, in fundatii, socluri, ziduri de sprijin, pereti sub cota zero, beton marfa, turnare cu mijloace clasice, beton armat clasa C12/15                                                                  | m3  | 6,40   |
|     |        | <b>Capitolul 2.7. Gauri G1; G2</b>                                                                                                                                                                                                         |     |        |
| 110 | CB03D  | Cofraje din panouri refolosibile, cu placaj de 15 mm pentru turnarea betonului in pereti si diafragme la constructii cu inaltimea pina la 20 m inclusiv, sprijinirile fiind incluse                                                        | m2  | 5,00   |
| 111 | CC02I  | Armaturi din otel beton A240 fasonate in ateliere de santier, cu diametrul barelor pina la 8 mm inclusiv, si montate in pereti si diafragme, la inaltimei mai mici sau egale cu 35 m, exclusiv constructiile executate cu cofraje glisante | kg  | 9,56   |
| 112 | CC02I2 | Armaturi din otel beton A500C fasonate in ateliere de santier, cu diametrul barelor pina la 8                                                                                                                                              | kg  | 11,20  |

|     |        |                                                                                                                                                                                                                                                           |    |       |
|-----|--------|-----------------------------------------------------------------------------------------------------------------------------------------------------------------------------------------------------------------------------------------------------------|----|-------|
|     |        | mm inclusiv, si montate in pereti si diafragme, la inaltime mai mici sau egale cu 35 m, exclusiv constructiile executate cu cofraje glisante                                                                                                              |    |       |
| 113 | CC02J2 | Armatari din otel beton A500C fasonate in ateliere de santier, cu diametrul barelor peste 8 mm, in pereti si diafragme la inaltime mai mici sau egale cu 35 m, exclusiv constructiile executate cu cofraje glisante                                       | kg | 84,55 |
| 114 | CA05B3 | Beton turnat in ziduri, pereti, diafragme drepte, si la diverse constructii speciale, situate peste cota zero, la inaltime pina la 35 m inclusiv, preparat cu betoniera pe santier si turnat cu mijloace clasice, beton armat clasa C 15/12 (Bc 15/B 200) | m3 | 0,20  |

**№ 3-7-3 Solutii termomecanice (85/24.06/2013-7-TM)**

| № crt. | Simbol norme și cod resurse | Denumirea lucrărilor                                                                                                                                                                                                                             | Unitatea de măsură | Volum |
|--------|-----------------------------|--------------------------------------------------------------------------------------------------------------------------------------------------------------------------------------------------------------------------------------------------|--------------------|-------|
| 1      | 2                           | 3                                                                                                                                                                                                                                                | 4                  | 5     |
|        |                             | <b>Capitolul 1. Lucrari de constructie</b><br><b>Capitolul 1.1. Lucrari sanitar-tehnice</b>                                                                                                                                                      |                    |       |
| 1      | TfA01D1                     | Conducta de otel, montata in canal, la o adincime de pina la 1 m sau suprateran, la o inaltime de pine la 3 m , inclusiv proba de presiune la rece, proba de etanseitate si proba complexa cu fluid in circulatie, avind diametrul de 159x4.5    | m                  | 57,00 |
| 2      | TfA01C1                     | Conducta de otel, montata in canal, la o adincime de pina la 1 m sau suprateran, la o inaltime de pine la 3 m , inclusiv proba de presiune la rece, proba de etanseitate si proba complexa cu fluid in circulatie, avind diametrul de 133x4.0 mm | m                  | 26,00 |
| 3      | TfA01C1                     | Conducta de otel, montata in canal, la o adincime de pina la 1 m sau suprateran, la o inaltime de pine la 3 m , inclusiv proba de presiune la rece, proba de etanseitate si proba complexa cu fluid in circulatie, avind diametrul de 108x3.5 mm | m                  | 24,00 |
| 4      | TfA01B1                     | Conducta de otel, montata in canal, la o adincime de pina la 1 m sau suprateran, la o                                                                                                                                                            | m                  | 12,00 |

|    |         |                                                                                                                                                                                                                                                 |   |       |
|----|---------|-------------------------------------------------------------------------------------------------------------------------------------------------------------------------------------------------------------------------------------------------|---|-------|
|    |         | inaltime de pine la 3 m , inclusiv proba de presiune la rece, proba de etanseitate si proba complexa cu fluid in circulatie, avind diametrul de 89x3.0 mm                                                                                       |   |       |
| 5  | TfA01B1 | Conducta de otel, montata in canal, la o adincime de pina la 1 m sau suprateran, la o inaltime de pine la 3 m , inclusiv proba de presiune la rece, proba de etanseitate si proba complexa cu fluid in circulatie, avind diametrul de 76x3.0 mm | m | 55,00 |
| 6  | TfA01A1 | Conducta de otel, montata in canal, la o adincime de pina la 1 m sau suprateran, la o inaltime de pine la 3 m , inclusiv proba de presiune la rece, proba de etanseitate si proba complexa cu fluid in circulatie, avind diametrul de 57x3.0 mm | m | 47,00 |
| 7  | TfA01A1 | Conducta de otel, montata in canal, la o adincime de pina la 1 m sau suprateran, la o inaltime de pine la 3 m , inclusiv proba de presiune la rece, proba de etanseitate si proba complexa cu fluid in circulatie, avind diametrul de 45x2.5 mm | m | 9,00  |
| 8  | TfA01A1 | Conducta de otel, montata in canal, la o adincime de pina la 1 m sau suprateran, la o inaltime de pine la 3 m , inclusiv proba de presiune la rece, proba de etanseitate si proba complexa cu fluid in circulatie, avind diametrul de 38x2.5 mm | m | 12,00 |
| 9  | TfA01A1 | Conducta de otel, montata in canal, la o adincime de pina la 1 m sau suprateran, la o inaltime de pine la 3 m , inclusiv proba de presiune la rece, proba de etanseitate si proba complexa cu fluid in circulatie, avind diametrul de 32x2.0 mm | m | 19,00 |
| 10 | TfA01A1 | Conducta de otel, montata in canal, la o adincime de pina la 1 m sau suprateran, la o inaltime de pine la 3 m , inclusiv proba de presiune la rece, proba de etanseitate si proba complexa cu fluid in circulatie, avind diametrul de 18x2.0 mm | m | 3,00  |



|    |         |                                                                                                                                                                                                                                                                                               |     |       |
|----|---------|-----------------------------------------------------------------------------------------------------------------------------------------------------------------------------------------------------------------------------------------------------------------------------------------------|-----|-------|
| 11 | TfB03C1 | Montarea pe conducta a flansei rotunde , plate, pentru sudare, amplasata in canal la adincime de 1 m sau suprateran pina la 3 m avind Dn 50                                                                                                                                                   | buc | 80,00 |
| 12 | TfB03D1 | Montarea pe conducta a flansei rotunde , plate, pentru sudare, amplasata in canal la adincime de 1 m sau suprateran pina la 3 m avind Dn 65                                                                                                                                                   | buc | 28,00 |
| 13 | TfB03E1 | Montarea pe conducta a flansei rotunde , plate, pentru sudare, amplasata in canal la adincime de 1 m sau suprateran pina la 3 m avind Dn 80                                                                                                                                                   | buc | 25,00 |
| 14 | TfB03F1 | Montarea pe conducta a flansei rotunde , plate, pentru sudare, amplasata in canal la adincime de 1 m sau suprateran pina la 3 m avind Dn 100                                                                                                                                                  | buc | 22,00 |
| 15 | TfB03G1 | Montarea pe conducta a flansei rotunde , plate, pentru sudare, amplasata in canal la adincime de 1 m sau suprateran pina la 3 m avind Dn 125                                                                                                                                                  | buc | 16,00 |
| 16 | TfB03H1 | Montarea pe conducta a flansei rotunde , plate, pentru sudare, amplasata in canal la adincime de 1 m sau suprateran pina la 3 m avind Dn 150                                                                                                                                                  | buc | 16,00 |
| 17 | TfA02A1 | Cot sau reductie de otel gata confectionata, montata pe conducta amplasata in canal, la o adincime de pina la 1 m sau suprateran, la o inaltime de pina la 3 m , inclusiv proba de presiune la rece, proba de etanseitate si proba complexa cu fluid in circulatie, avind diametrul de 32x3.2 | buc | 1,00  |
| 18 | TfA02A1 | Cot sau reductie de otel gata confectionata, montata pe conducta amplasata in canal, la o adincime de pina la 1 m sau suprateran, la o inaltime de pina la 3 m , inclusiv proba de presiune la rece, proba de etanseitate si proba complexa cu fluid in circulatie, avind diametrul de 38x3.2 | buc | 1,00  |
| 19 | TfA02A1 | Cot sau reductie de otel gata confectionata, montata pe conducta amplasata in canal, la o adincime de pina la 1 m sau suprateran, la o inaltime de pina la 3 m , inclusiv proba de presiune la rece, proba de etanseitate si proba complexa cu fluid in circulatie, avind diametrul de 45x3.2 | buc | 1,00  |

|    |         |                                                                                                                                                                                                                                                                                               |     |      |
|----|---------|-----------------------------------------------------------------------------------------------------------------------------------------------------------------------------------------------------------------------------------------------------------------------------------------------|-----|------|
| 20 | TfA02A1 | Cot sau reductie de otel gata confectionata, montata pe conducta amplasata in canal, la o adincime de pina la 1 m sau suprateran, la o inaltime de pina la 3 m , inclusiv proba de presiune la rece, proba de etanseitate si proba complexa cu fluid in circulatie, avind diametrul de 57x3.5 | buc | 1,00 |
| 21 | TfA02B1 | Cot sau reductie de otel gata confectionata, montata pe conducta amplasata in canal, la o adincime de pina la 1 m sau suprateran, la o inaltime de pina la 3 m, inclusiv proba de presiune la rece, proba de etanseitate si proba complexa cu fluid in circulatie, avind diametrul de 76x3.5  | buc | 1,00 |
| 22 | TfA02B1 | Cot sau reductie de otel gata confectionata, montata pe conducta amplasata in canal, la o adincime de pina la 1 m sau suprateran, la o inaltime de pina la 3 m, inclusiv proba de presiune la rece, proba de etanseitate si proba complexa cu fluid in circulatie, avind diametrul de 89x3.5  | buc | 1,00 |
| 23 | TfA02C1 | Cot sau reductie de otel gata confectionata, montata pe conducta amplasata in canal, la o adincime de pina la 1 m sau suprateran, la o inaltime de pina la 3 m, inclusiv proba de presiune la rece, proba de etanseitate si proba complexa cu fluid in circulatie, avind diametrul de 108x4.0 | buc | 1,00 |
| 24 | TfA02C1 | Cot sau reductie de otel gata confectionata, montata pe conducta amplasata in canal, la o adincime de pina la 1 m sau suprateran, la o inaltime de pina la 3 m, inclusiv proba de presiune la rece, proba de etanseitate si proba complexa cu fluid in circulatie, avind diametrul de 133x4.0 | buc | 1,00 |
| 25 | TfA02D1 | Cot sau reductie de otel gata confectionata, montata pe conducta amplasata in canal, la o adincime de pina la 1 m sau suprateran, la o inaltime de pina la 3 m, inclusiv proba de presiune la rece, proba de etanseitate si proba complexa cu fluid in circulatie, avind diametrul de 159x4.5 | buc | 1,00 |

|    |         |                                                                                                                                              |     |       |
|----|---------|----------------------------------------------------------------------------------------------------------------------------------------------|-----|-------|
| 26 | TfB01C1 | Montarea venei fluture cu flanse Pn 10, in canal, la o adincime de 1m sau suprateran pina la 3 m avind diametrul nominal Dn 50               | buc | 32,00 |
| 27 | TfB01D1 | Montarea venei fluture cu flanse Pn 10, in canal, la o adincime de 1m sau suprateran pina la 3 m avind diametrul nominal Dn 65               | buc | 14,00 |
| 28 | TfB01E1 | Montarea venei fluture cu flanse Pn 10, in canal, la o adincime de 1m sau suprateran pina la 3 m avind diametrul nominal Dn 80               | buc | 7,00  |
| 29 | TfB01F1 | Montarea venei fluture cu flanse Pn 10, in canal, la o adincime de 1m sau suprateran pina la 3 m avind diametrul nominal Dn 100              | buc | 8,00  |
| 30 | TfB01G1 | Montarea venei fluture cu flanse Pn 10, in canal, la o adincime de 1m sau suprateran pina la 3 m avind diametrul nominal Dn 125              | buc | 8,00  |
| 31 | TfB01H1 | Montarea venei fluture cu flansa Pn 10, in canal, la o adincime de 1m sau suprateran pina la 3 m avind diametrul nominal Dn 150              | buc | 8,00  |
| 32 | ID04B   | Robinet sfera, cu mufe pentru instalatii de incalzire centrala, avind diametrul nominal de 1 1/2", PN6                                       | buc | 4,00  |
| 33 | ID04B   | Robinet sfera, cu mufe pentru instalatii de incalzire centrala, avind diametrul nominal de 1 1/4", PN6                                       | buc | 3,00  |
| 34 | ID04A   | Robinet sfera cu mufe pentru instalatii de incalzire central, avind diametrul nominal de 1", PN6                                             | buc | 19,00 |
| 35 | ID04A   | Robinet sfera cu mufe pentru instalatii de incalzire central, avind diametrul nominal de 1/2", PN6                                           | buc | 4,00  |
| 36 | TfB01C1 | Montarea supapei de retinere cu arc, cu flanse Pn 10, in canal, la o adincime de 1m sau suprateran pina la 3 m avind diametrul nominal Dn 50 | buc | 8,00  |
| 37 | TfB01E1 | Montarea supapei de retinere cu arc, cu flanse Pn 10, in canal, la o adincime de 1m sau suprateran pina la 3 m avind diametrul nominal Dn 80 | buc | 3,00  |

|    |            |                                                                                                                                                                                                        |     |        |
|----|------------|--------------------------------------------------------------------------------------------------------------------------------------------------------------------------------------------------------|-----|--------|
| 38 | TfB01F1    | Montarea supapei de retinere cu arc, cu flanse, Pn 10, in canal, la o adincime de 1m sau suprateran pina la 3 m avind diametrul nominal Dn 100                                                         | buc | 3,00   |
| 39 | ID13B      | Supapa de sens cu arc, cu mufe, montata pe conducte de distributie cu apa calda (rece), avind diametrul nominal de 1", PN10                                                                            | buc | 3,00   |
| 40 | ID13C      | Supapa de siguranta cu arc, cu mufe, montata pe conducte de distributie cu apa calda (rece), avind diametrul nominal de 1 1/2"                                                                         | buc | 6,00   |
| 41 | ID13B      | Supapa de siguranta cu arc, cu mufe, montata pe conducte de distributie cu apa calda (rece), avind diametrul nominal de 1"                                                                             | buc | 8,00   |
| 42 | ID06A      | Robinet de aerisire automat pentru instalatii de incalzire centrala, avind diametrul nominal de 1/2"                                                                                                   | buc | 14,00  |
| 43 | IC42A      | Suporti si dispozitive de fixare pentru sustinerea conductelor, boilere, aparate si recipienti, avind greutatea de pina la 2 kg / bucata, inclusiv protectia anticoroziva                              | kg  | 300,00 |
|    |            | <b>Capitolul 1.2. Lucrari de izolare</b>                                                                                                                                                               |     |        |
| 44 | CN31C      | Vopsitorii, intr-un strat, pe suprafata cosurilor de fum, executate manual cu vopsea KO-811, consum - 0.130 kg/m2                                                                                      | m2  | 189,35 |
| 45 | CN31C1 k=2 | Vopsitorii, intr-un strat, pe suprafata cosurilor de fum, executate manual cu vopsea KO-811, consum - 0.130 kg/m2, pentru aplicarea unui strat suplimentar de vopsea k=2                               | m2  | 189,35 |
| 46 | CN23E k=3  | Vopsitorii de calitate superioara la instalatii functionale, executate cu email alchidic BT-177 in 2 straturi, pe grund GF-021 in 1 strat, pe conducte avind diametrul exterior pina la 34 mm inclusiv | m   | 22,00  |
| 47 | CN23F k=3  | Vopsitorii de calitate superioara la instalatii functionale, executate cu email alchidic BT-177 in 2 straturi, pe grund GF-021 in 1 strat, pe conducte avind diametrul exterior peste 34 mm inclusiv   | m2  | 75,08  |

|    |         |                                                                                                                                                                                                                                                                             |    |        |
|----|---------|-----------------------------------------------------------------------------------------------------------------------------------------------------------------------------------------------------------------------------------------------------------------------------|----|--------|
| 48 | IzH10A  | Izolarea conductelor cu saltele din vata minerala M125 cusute cu sirma din otel zincata pe impletitura din sirma zincata, imbracate pe ambele fete, confectionate pe santier, avind grosimea de 50 mm, la conducte cu circumferinta peste termoizolatie sub 80 cm, inclusiv | m2 | 96,40  |
| 49 | IzH10B  | Izolarea conductelor cu saltele din vata minerala M125 cusute cu sirma din otel zincata pe impletitura din sirma zincata, imbracate pe ambele fete, confectionate pe santier, avind grosimea de 50 mm, la conducte cu circumferinta peste termoizolatie peste 80 cm         | m2 | 117,80 |
| 50 | IzH10A  | Izolarea conductelor cu saltele din vata minerala M125 cusute cu sirma din otel zincata pe impletitura din sirma zincata, imbracate pe ambele fete, confectionate pe santier, avind grosimea de 40 mm, la conducte cu circumferinta peste termoizolatie sub 80 cm, inclusiv | m2 | 52,50  |
| 51 | IzI07D1 | Protectia termoizolatiei la conducte si aparate cu tabla neagra sau zincata de 0,5 mm grosime, fixata cu suruburi cu cap crestet semirotond, autofiletante pentru tabla, avind circumferinta conductei peste termoizolatie peste 1,6 m, confectionare                       | m2 | 153,00 |
| 52 | IzI07D2 | Protectia termoizolatiei la conducte si aparate cu tabla neagra sau zincata de 0,5 mm grosime, fixata cu suruburi cu cap crestet semirotond, autofiletante pentru tabla, avind circumferinta conductei peste termoizolatie peste 1,6 m, montare                             | m2 | 153,00 |
| 53 | IzI09B1 | Protectia termoizolatiei la conducte cu tabla zincate de 0,7 mm fixate cu suruburi cu cap crestet semirotond, autofiletante, avind circumferinta conductei peste termoizolatie intre peste 1,6 m, confectionare                                                             | m2 | 48,60  |
| 54 | IzI0B2  | Protectia termoizolatiei la conducte cu tabla zincata de 0,7 mm grosime fixate cu suruburi cu cap crestet semirotond, autofiletante, avind circumferinta conductei peste termoizolatie intre peste 1,6 m, montare                                                           | m2 | 48,60  |
|    |         | <b>Capitolul 1.3. Canale de fum colectoare interioare</b>                                                                                                                                                                                                                   |    |        |

|    |        |                                                                                                                                                                                                                                                                                                                          |     |          |
|----|--------|--------------------------------------------------------------------------------------------------------------------------------------------------------------------------------------------------------------------------------------------------------------------------------------------------------------------------|-----|----------|
| 55 | CL10C  | Scari, parapete, pasarele, podeste, contravinturi, pane cu zabrele, bare si constructii metalice de sustinere a utilajelor tehnologice sau platforme metalice de deservire a agregatelor mari livrate in subansambluri gata confectionate, la inaltimi pina la 35 m, cu greutatea pina la 0,150 t, asamblate prin sudura | t   | 0,45     |
| 56 | IzD10D | Vopsirea anticoroziva cu pensula de mina a confectiilor si constructiilor metalice cu un strat de grund grund GF-021 si trei straturi de de email PF-115, a confectiilor si constructiilor metalice, executate din profile cu grosimi intre 8 mm si 12 mm inclusiv                                                       | t   | 0,45     |
| 57 | CL26A  | Elemente din otel pentru colectarea fumului de la cazane conform specificatiei 85/24.06/2013-7-TM.SU                                                                                                                                                                                                                     | kg  | 1 884,50 |
|    |        | <b>Capitolul 2. Lucrari de montare</b>                                                                                                                                                                                                                                                                                   |     |          |
| 58 | IA13F  | Cazan de preparare agent termic pentru incalzire (apa calda 90/70 grade), sectional, executat din elemente din fonta, avind puterea calorica de 381 -500 kw                                                                                                                                                              | buc | 3,00     |
| 59 | IA34A  | Arzator cu ardere fortata pentru combustibil gazos, avind puterea maxima a flacarii de pina la 480 kw                                                                                                                                                                                                                    | buc | 3,00     |
| 60 | IA13D  | Cazan de preparare agent termic pentru incalzire (apa calda 90/70 grade), sectional, executat din elemente din fonta, avind puterea calorica de 211 -290 kw                                                                                                                                                              | buc | 4,00     |
| 61 | IA38B  | Pompa de circulatie (recirculatie) montata pe conducta existenta, prin flanse, avind diametrul de peste 2"                                                                                                                                                                                                               | buc | 16,00    |
| 62 | IA17F  | Boiler vertical montat pe pardoseala, boilerul avind capacitatea de 5000 l                                                                                                                                                                                                                                               | buc | 2,00     |
| 63 | IA28B  | Vas de expansiune, montat pe postament avind capacitatea de 501 - 1000 l                                                                                                                                                                                                                                                 | buc | 2,00     |
| 64 | IA29A  | Vas de expansiune, montat pe console avind capacitatea de pina la 500 l                                                                                                                                                                                                                                                  | buc | 2,00     |

|    |               |                                                                                                                          |     |      |
|----|---------------|--------------------------------------------------------------------------------------------------------------------------|-----|------|
| 65 | IA39A         | Instalatie de dedurizare a apei, complet echipata, avind debitul de apa de 900 -2250 l/h                                 | buc | 1,00 |
| 66 | IA27A         | Rezervor de condens, montat pe postament avind capacitatea de pina la 500 l                                              | buc | 1,00 |
| 67 | SE56A1        | Filtru pentru apa potabila, cu flanse pentru montaj pe conducta, avind dimensiunea de 1" - 2"                            | buc | 3,00 |
| 68 | SE56A         | Filtru pentru apa potabila, cu mufe filetata pentru montaj pe conducta, avind dimensiunea de 1" - 2"                     | buc | 2,00 |
| 69 | IA25B         | Separator de namol pentru conducte, la instalatia de incalzire centrala, cu diametrul nominal de intrare de 100...200 mm | buc | 1,00 |
| 70 | ID12B         | Vana cu trei cai DN80 mm                                                                                                 | buc | 1,00 |
| 71 | IA19B         | Supapa electromagnetica, avind Dn 80 mm                                                                                  | buc | 1,00 |
| 72 | IA20A         | Supapa electromagnetica 1"                                                                                               | buc | 2,00 |
|    |               | <b>Capitolul 3. Utilaj</b>                                                                                               |     |      |
| 73 | pert furnizor | Cazan din fonta model GT-409, Q=419kW, P= 6 bar, Tmax = 95°C, "De Dietrich"                                              | buc | 3,00 |
| 74 | pert furnizor | Arzator pe gaz seria G40S, model G 43-1S Q=205-590kW, 230V, 50Hz, "De Dietrich"                                          | buc | 3,00 |
| 75 | pert furnizor | Cazan din elemente sectionale din fonta, model Унивесал-ПТ КВР, Q=240kW, P= 4 bar, Tmax = 95°C                           | buc | 4,00 |
| 76 | pert furnizor | Pompa de circulatie(incalzire), model KLPE 65-2000T MCE30/C, G=18 m3/h, H=16.7m, N= 2.0 kW                               | buc | 3,00 |
| 77 | pert furnizor | Pompa de circulatie(ACM), model BPH 60/340.65T. G=20.0 m3/h, H=5.5m, N= 0,756 kW                                         | buc | 2,00 |
| 78 | pert furnizor | Pompa de mixaj, model BPH 60/250.40T, G=8.6 m3/h, H=4.0m, N= 0,4 kW                                                      | buc | 3,00 |
| 79 | pert furnizor | Pompa de mixaj, model A 50/180XM, G=5,0 m3/h, H=3,8m, N= 0,138 kW                                                        | buc | 4,00 |

|    |               |                                                                                                                                                                     |     |      |
|----|---------------|---------------------------------------------------------------------------------------------------------------------------------------------------------------------|-----|------|
| 80 | pert furnizor | Pompa de alimentare, model Euroinox 25/30 M, G=1.5 m3/h, H=25m, N= 370 W                                                                                            | buc | 2,00 |
| 81 | pert furnizor | Pompa de circulatie, model A 50/180XM, G=5,0 m3/h, H=3,5m, N= 0,138 kW                                                                                              | buc | 1,00 |
| 82 | pert furnizor | Boiler inox V=5000 L, cu 2 serpantine de incalzire a cite 316 litri fiecare, cu suprafata 10 m2, Boiler: Pmax=6 bar, Tmax=95*C. Serpantine: Pmax=12 bar, Tmax=110*C | buc | 2,00 |
| 83 | pert furnizor | Vas de expansiune V=1000 litri                                                                                                                                      | buc | 2,00 |
| 84 | pert furnizor | Vas de expansiune V=18 litri                                                                                                                                        | buc | 2,00 |
| 85 | pert furnizor | Dedurizator de apa model Duplex 200, G=1,6 m3/h                                                                                                                     | buc | 1,00 |
| 86 | pert furnizor | Rezervor de apa V=500 litri, model Nest                                                                                                                             | buc | 1,00 |
| 87 | pert furnizor | Filtru cu plasa Dn 125 model A002242                                                                                                                                | buc | 1,00 |
| 88 | pert furnizor | Filtru cu plasa Dn 100 model A002241                                                                                                                                | buc | 1,00 |
| 89 | pert furnizor | Filtru cu plasa Dn 50 model A002238                                                                                                                                 | buc | 1,00 |
| 90 | pert furnizor | Filtru cu plasa 1" model A002235                                                                                                                                    | buc | 2,00 |
| 91 | pert furnizor | Separator de namol Dn 125 model TC-589.00.013                                                                                                                       | buc | 1,00 |
| 92 | pert furnizor | Vana cu trei cai DN80 mm, PN6                                                                                                                                       | buc | 1,00 |
| 93 | pert furnizor | Supapa electromagnetica Dn 80 mm PN6                                                                                                                                | buc | 1,00 |
| 94 | pert furnizor | Supapa electromagnetica 1", PN6                                                                                                                                     | buc | 1,00 |

#### № 3-7-4 Automatizarea cazangeriei (85/24.06/2013-7-ATM)

| № crt. | Simbol norme și cod resurse | Denumirea lucrărilor                   | Unitatea de măsură | Volum |
|--------|-----------------------------|----------------------------------------|--------------------|-------|
| 1      | 2                           | 3                                      | 4                  | 5     |
|        |                             | <b>Capitolul 1. Lucrari de montare</b> |                    |       |



|    |               |                                                                                                                                                                                                                               |          |       |
|----|---------------|-------------------------------------------------------------------------------------------------------------------------------------------------------------------------------------------------------------------------------|----------|-------|
| 1  | 08-03-572-4   | Bloc de comanda de executare tip dulap sau punct de distributie (dulap), montat pe perete, inaltime si latime, mm, pina la 1200x1000                                                                                          | buc      | 1,00  |
| 2  | 08-01-081-1   | Aparat de comanda si semnalizare (buton SB-7; APBB-22N, cheie de comanda ALCLR-22, semnal acustic CC-1, lampa de semnalizare AL-22), cantitate extremitati conectate pina la: 2                                               | buc      | 30,00 |
| 3  | 10-04-030-02  | Instalarea suplimentara a pieselor pe pupitre si panouri: dioda D246                                                                                                                                                          | buc      | 13,00 |
| 4  | 08-03-575-1   | Dispozitiv - intrerupatoare automate, separatoare de sarcina                                                                                                                                                                  | buc      | 7,00  |
| 5  | 08-03-575-1   | Dispozitiv - Releu                                                                                                                                                                                                            | buc      | 34,00 |
| 6  | 08-03-525-1   | Comutator de pachet in invelis metalic, montat pe constructie pe perete sau coloana, cantitate cleme pentru conectare pina la 9, curent pina la 25 A                                                                          | buc      | 6,00  |
| 7  | 08-03-574-1   | Instalatii pe dispozitive si conectarea firelor cablurilor sau a conductorilor retelei exterioare la blocurile clemelor si la clemele aparatelor si mecanismelor: cabluri sau conductori, sectiune pina la 10 mm <sup>2</sup> | 100 fire | 2,20  |
| 8  | pret furnizor | Set de conexiune Бз24-4П716                                                                                                                                                                                                   | buc      | 11,00 |
| 9  | 11-02-001-01  | Dispozitiv instalat pe imbinari de filet, masa, kg, pina la: 1,5 (termometru, termomanometru, manometru)                                                                                                                      | buc      | 65,00 |
| 10 | 10-08-002-02  | Avertizoare automate: analizator de gaze                                                                                                                                                                                      | buc      | 1,00  |
| 11 | 08-01-081-1   | Aparat de comanda si semnalizare (semnalizator de gaze), cantitate extremitati conectate pina la: 2                                                                                                                           | buc      | 1,00  |
| 12 | 11-03-011-02  | Dispozitive pentru analiza continutului fizico-chimic al substantei: dispozitiv, categoria complexitatii: II - ECL Confort                                                                                                    | set      | 1,00  |
| 13 | 11-03-011-01  | Dispozitive pentru analiza continutului fizico-chimic al substantei: dispozitiv, categoria complexitatii: I (ESM, ESMU, ПОС, НМП, ДН, ДТ)                                                                                     | set      | 10,00 |
| 14 | 08-02-411-1   | Furtun metalic, diametrul exterior pina la 48 mm                                                                                                                                                                              | 100 m    | 0,03  |

|    |               |                                                                                             |       |        |
|----|---------------|---------------------------------------------------------------------------------------------|-------|--------|
| 15 | pret furnizor | Furtun metalic D=16 mm                                                                      | m.l.  | 3,00   |
| 16 | 08-02-407-1   | Teava din otel pe constructii instalate pe pereti, fixare cu scoabe, diametru pina la 25 mm | 100 m | 0,50   |
| 17 | pret furnizor | Teava din otel Dn=15 mm                                                                     | m.l.  | 30,00  |
| 18 |               | Teava din otel d=14x2.0 mm                                                                  | m     | 20,00  |
| 19 | 08-02-148-1   | Cablu pina la 35 kV in tevi, blocuri si cutii pozate, masa 1 m pina la: 1 kg                | 100 m | 0,33   |
| 20 | 08-02-146-1   | Cablu pina la 35 kV, fixare cu cleme aplicate, masa 1 m pina la: 0,5 kg                     | 100 m | 4,62   |
| 21 | pret furnizor | Cablu KBBГHГ 4x1.5 mm <sup>2</sup>                                                          | m.l.  | 460,00 |
| 22 | pret furnizor | Cablu KBBГHГ 5x1.5 mm <sup>2</sup>                                                          | m.l.  | 25,00  |
| 23 | 11-06-002-01  | Rețele electrice in panouri si pupitre: de dulap si de panou                                | 100 m | 0,10   |
| 24 | pret furnizor | Conductor electric tip ПБ 1x1.5 mm <sup>2</sup>                                             | m.l.  | 10,00  |
| 25 | ID03A         | Robinet cu trei cai de tip Г16-80П                                                          | buc   | 16,00  |
| 26 | ID03A         | Robinet cu trei cai de tip B16-80П                                                          | buc   | 30,00  |
| 27 | ID03A         | Robinet cu trei cai de tip 955-2                                                            | buc   | 30,00  |
|    |               | <b>Capitolul 2. Utilaj</b>                                                                  |       |        |
| 28 | pret furnizor | Cofret metalic de tip ШМП-5-0-74 У2, IP54, dimensiuni 1000 x 650 x 285 mm                   | buc   | 1,00   |
| 29 | pret furnizor | Releu intermediar РЭК 78/3                                                                  | buc   | 20,00  |
| 30 | pret furnizor | Releu intermediar РЭК 78/4                                                                  | buc   | 8,00   |
| 31 | pret furnizor | Releu de timp PKB11-33-311                                                                  | buc   | 3,00   |
| 32 | pret furnizor | Releu de timp PKB11-43-311                                                                  | buc   | 3,00   |
| 33 | pret furnizor | Comutator ALCLR-22                                                                          | buc   | 10,00  |
| 34 | pret furnizor | Intreupator automat monopolar, caracteristica B, In=1A, U=230V, Icu=4.5A                    | buc   | 7,00   |

|    |               |                                                                                                 |     |       |
|----|---------------|-------------------------------------------------------------------------------------------------|-----|-------|
| 35 | pret furnizor | Armatura de iluminat AL22                                                                       | buc | 13,00 |
| 36 | pret furnizor | Buton SB-7                                                                                      | buc | 2,00  |
| 37 | pret furnizor | Butoane de comanda dublu, cu cap detasabil, Un=230V, de tip APBB-22N-I-O                        | buc | 4,00  |
| 38 | pret furnizor | Comutator pachet YII5312                                                                        | buc | 6,00  |
| 39 | pret furnizor | Dioda D226                                                                                      | buc | 13,00 |
| 40 | pret furnizor | Sirena tip CC-1, 230V                                                                           | buc | 1,00  |
| 41 | pret furnizor | Termometru tehnic cu teaca din otel 0...100 °C                                                  | buc | 10,00 |
| 42 | pret furnizor | Termometru tehnic cu teaca din otel -35...+50 °C                                                | buc | 2,00  |
| 43 | pret furnizor | Termomanometru P=0-4.0 bar; T=0-120°C de tip TMTБ-41                                            | buc | 2,00  |
| 44 | pret furnizor | Termomanometru P=0-6.0 bar; T=0-120°C de tip TMTБ-41                                            | buc | 1,00  |
| 45 | pret furnizor | Manometru P=0-1.0 bar de tip MKY 1071                                                           | buc | 14,00 |
| 46 | pret furnizor | Manometru P=0-2.5 bar de tip MKY 1071                                                           | buc | 16,00 |
| 47 | pret furnizor | Manometru P=0-4.0 bar de tip MKY 1071                                                           | buc | 7,00  |
| 48 | pret furnizor | Manometru cu contact electric, intervalul de masurare 0-1.6 kgf/cm <sup>2</sup> de tip ДМ2010Cr | buc | 2,00  |
| 49 | pret furnizor | Manometru cu contact electric, intervalul de masurare 0-2.5 kgf/cm <sup>2</sup> de tip ДМ2010Cr | buc | 2,00  |
| 50 | pret furnizor | Manometru cu contact electric, intervalul de masurare 0-6.0 kgf/cm <sup>2</sup> de tip ДМ2010Cr | buc | 2,00  |
| 51 | pret furnizor | Termometru de semnalizare de tip ТГП-100ЭК-М1 cu capilar L=6.0 m                                | buc | 7,00  |
| 52 |               | Analizator de gaze CH <sub>4</sub> , CO de tip Лелека                                           | buc | 1,00  |
| 53 |               | Senalizator de gaze de tip COY-1                                                                | buc | 2,00  |
| 54 | pret furnizor | Regulator electronic ECL Confort 110 cod 087B1261 anexa 130 cu set de monare cod 087B1249       | set | 1,00  |

|    |               |                                                  |     |      |
|----|---------------|--------------------------------------------------|-----|------|
| 55 | pret furnizor | Sensor de temperatura ESM10, cod 087B1164        | buc | 1,00 |
| 56 | pret furnizor | Sensor de temperatura ESMU100, cod 087B1182      | buc | 2,00 |
| 57 | pret furnizor | Traductor-rele u de nivel, L=,6 m de tip POC-301 | buc | 1,00 |
| 58 | pret furnizor | Napometru P=400kgf/m2, tip HMP-52-M1             | buc | 4,00 |
| 59 | pret furnizor | Senzor-releu P=60-600kgf/cm2, tip ДН-6-21К       | buc | 1,00 |
| 60 | pret furnizor | Senzor-releu P=4-250kgf/cm2, de tip ДН-2,5       | buc | 1,00 |

**№ 3-7-5 Retele de apeduct si canalizare (85/24.06/2013-5-BK)**

| № crt. | Simbol norme și cod resurse | Denumirea lucrărilor                                                                                                                                                                                                    | Unitatea de măsură | Volum |
|--------|-----------------------------|-------------------------------------------------------------------------------------------------------------------------------------------------------------------------------------------------------------------------|--------------------|-------|
| 1      | 2                           | 3                                                                                                                                                                                                                       | 4                  | 5     |
|        |                             | <b>Capitolul 1. Lucrari de constructie</b>                                                                                                                                                                              |                    |       |
|        |                             | <b>Capitolul 1.1. Apeduct B1</b>                                                                                                                                                                                        |                    |       |
| 1      | AcA10A                      | Montarea in pamint a tevilor din polietilena de presiune PE100, SDR11 PN6, de inalta densitate, destinate alimentarii cu apa, asamblate prin sudura cap la cap, conform normativului I-6-PE, avind diametrul de 110 mm. | m                  | 3,00  |
| 2      | AcA53C                      | Montarea fittingurilor prin electrofuziune. Adaptor flansa cu flansa libera din PEID, Dn110, PN16                                                                                                                       | buc                | 1,00  |
| 3      | SA05D                       | Teava din otel zincata pentru instalatii STAS3262-75, montata in coloane, avind diametrul de Dn=114x5.0 mm                                                                                                              | m                  | 3,00  |
| 4      | SA05C                       | Teava din otel zincata pentru instalatii STAS3262-75, montata in coloane, avind Dn=88.5x4.5 mm                                                                                                                          | m                  | 9,00  |
| 5      | SA05B                       | Teava din otel zincata pentru instalatii STAS3262-75, montata in coloane, avind Dn=76.5x4.5 mm                                                                                                                          | m                  | 10,00 |
| 6      | SA05A                       | Teava din otel zincata pentru instalatii STAS3262-75, montata in coloane pentru hidranti interiori, la constructii industriale si la                                                                                    | m                  | 3,00  |

|    |        |                                                                                                                                                                                                      |      |       |
|----|--------|------------------------------------------------------------------------------------------------------------------------------------------------------------------------------------------------------|------|-------|
|    |        | cladiri de locuit si social-culturale, avind<br>Dn=60x4.5 mm                                                                                                                                         |      |       |
| 7  | SA04C  | Teava din otel zincata pentru instalatii<br>STAS3262-75, montata in conducte de<br>distributie la cladiri de locuit si social-culturale,<br>avind Dn=33.5x4.0mm                                      | m    | 28,00 |
| 8  | SA04B  | Teava din otel zincata pentru instalatii<br>STAS3262-75, montata in conducte de<br>distributie la cladiri de locuit si social-culturale,<br>avind Dn=26.8x3.2 mm                                     | m    | 2,00  |
| 9  | SA07A  | Tevi din otel zincate apa-gaz GOST 3262,<br>montata in conducte de legatura la aparate, avind<br>diametrul de 21.3x3.2 mm                                                                            | m    | 9,00  |
| 10 | AcA31A | Montarea prin a pieselor de legatura, din otel<br>zincate, la capatul tevilor, avind diametrul de 50-<br>100 mm                                                                                      | buc  | 30,00 |
| 11 | SF01A  | Efectuarea probei de etansare la presiune a<br>instalatiei de apa calda sau rece executata din<br>conducte de otel, zincate, pentru instalatii, sudate<br>longitudinal, avind diametrul de 3/8"-2"   | m    | 42,00 |
| 12 | SF01B  | Efectuarea probei de etansare la presiune a<br>instalatiei de apa calda sau rece executata din<br>conducte de otel, zincate, pentru instalatii, sudate<br>longitudinal, avind diametrul de 2 1/2"-4" | m    | 22,00 |
| 13 | SF01C  | Efectuarea probei de etansare la presiune a<br>instalatiei de apa calda sau rece executata din<br>teava din policlorura de vinil tip greu sau din<br>material plastic, avind diametrul de 16-110 mm  | m    | 3,00  |
| 14 | SF02A  | Efectuarea probei de functionare a instalatiei de<br>apa rece executata cu conducte de otel, zincate,<br>pentru instalatii, sudate longitudinal, avind<br>diametrul de 3/8"-2"                       | 10 m | 4,20  |
| 15 | SF02B  | Efectuarea probei de functionare a instalatiei de<br>apa rece executata cu conducte de otel, zincate,<br>pentru instalatii, sudate longitudinal, avind<br>diametrul de 2 1/2"-4"                     | 10 m | 2,20  |
| 16 | SF02C  | Efectuarea probei de functionare a instalatiei de<br>apa rece executata cu teava din policlorura de                                                                                                  | 10 m | 0,30  |

|    |        |                                                                                                                              |     |       |
|----|--------|------------------------------------------------------------------------------------------------------------------------------|-----|-------|
|    |        | vinil tip greu sau material plastic, avind diametrul de 16 - 110 mm                                                          |     |       |
| 17 | SF05A  | Spalarea instalatiei de apa rece sau calda, executata din teava de otel, zincata, avind diametrul de 3/8"-2"                 | m   | 42,00 |
| 18 | SF05B  | Spalarea instalatiei de apa rece sau calda, executata din teava de otel, zincata, avind diametrul de 2 1/2"-4"               | m   | 22,00 |
| 19 | SF05C  | Spalarea instalatiei de apa rece sau calda, executata din tevi din material plastic, avind diametrul de 20-75 mm             | m   | 3,00  |
| 20 | AcA31A | Montarea prin sudura electrica a flanselor sau pieselor de legatura, din otel, la capatul tevilor, avind diametrul de 100 mm | buc | 2,00  |
| 21 | AcA31A | Montarea prin sudura electrica a flanselor sau pieselor de legatura, din otel, la capatul tevilor, avind diametrul de 80 mm  | buc | 2,00  |
| 22 | AcA31A | Montarea prin sudura electrica a flanselor sau pieselor de legatura, din otel, la capatul tevilor, avind diametrul de 65 mm  | buc | 2,00  |
| 23 | SD08C  | Robinet cu sertar (vana), cu pana din inox, din fonta, cu flanse, avind diametrul nominal de 100 mm                          | buc | 1,00  |
| 24 | SD08B  | Robinet cu sertar (vana) cu pana din inox, din fonta, cu flanse, avind diametrul nominal de 80 mm                            | buc | 1,00  |
| 25 | SD08A  | Robinet cu sertar (vana) cu pana din inox, din fonta, cu flanse, avind diametrul nominal de 65 mm                            | buc | 1,00  |
| 26 | SD06C  | Robinet sfera-fluture cu mufa si racord olandez, pentru teava din otel, avind diametrul de 1"                                | buc | 2,00  |
| 27 | SD06B  | Robinet sfera-fluture cu mufa si racord olandez, pentru teava din otel, avind diametrul de 3/4"                              | buc | 1,00  |
| 28 | SD06A  | Robinet sfera-fluture cu mufa si racord olandez, pentru teava din otel, avind diametrul de 1/2"                              | buc | 1,00  |

|    |        |                                                                                                                                                                                                     |      |       |
|----|--------|-----------------------------------------------------------------------------------------------------------------------------------------------------------------------------------------------------|------|-------|
| 29 | SB30A  | Suporti pentru sustinerea conductelor si pieselor de legatura pentru canalizare, avind greutatea de pina la 2 kg                                                                                    | kg   | 20,00 |
| 30 | CN23F  | Vopsitorii de calitate superioara la instalatii functionale, executate cu email alchidic BT-177 in 2 straturi, pe grund GF-021 in 1 strat, pe conducte avin diametrul exterior peste 34 mm inclusiv | m2   | 20,00 |
|    |        | <b>Capitolul 1.2. Apeduct T3</b>                                                                                                                                                                    |      |       |
| 31 | SA07A  | Tevi din otel zincate apa-gaz GOST 3262, montata in conducte de legatura la aparate, avind diametrul de 21.3x3.2 mm                                                                                 | m    | 16,00 |
| 32 | SF01A  | Efectuarea probei de etansare la presiune a instalatiei de apa calda sau rece executata din conducte de otel, zincate, pentru instalatii, sudate longitudinal, avind diametrul de 3/8"-2"           | m    | 16,00 |
| 33 | SF03A  | Efectuarea probei de functionare si rezistenta a instalatiei de apa calda executata din teava de otel, zincata, pentru instalatii, avind diametrul de 3/8"-2"                                       | 10 m | 1,60  |
| 34 | SF05A  | Spalarea instalatiei de apa rece sau calda, executata din teava de otel, zincata, avind diametrul de 3/8"-2"                                                                                        | m    | 16,00 |
| 35 | SD06A  | Robinet sfera-fluture cu mufa si racord olandez, pentru teava din otel, avind diametrul de 1/2"                                                                                                     | buc  | 1,00  |
| 36 | SB30A  | Suporti pentru sustinerea conductelor si pieselor de legatura pentru canalizare, avind greutatea de pina la 2 kg                                                                                    | kg   | 5,00  |
| 37 | SD02A  | Baterie amestecatoare pentru baie, cu dus flexibil sau fix, indiferent de modul de inchidere, inclusiv pentru persoane cu dizabilitati, montata pe pereti din zidarie de caramida sau b.c.a.        | buc  | 1,00  |
|    |        | <b>Capitolul 1.3. Canalizare K1</b>                                                                                                                                                                 |      |       |
| 38 | AcA08A | Montarea in pamint, in exteriorul cladirilor, a tevilor din PP multistrat, SN4, etansate cu garnituri de cauciuc, avind diametrul de 110 mm                                                         | m    | 5,00  |

|    |       |                                                                                                                                                                                                                                                                             |      |       |
|----|-------|-----------------------------------------------------------------------------------------------------------------------------------------------------------------------------------------------------------------------------------------------------------------------------|------|-------|
| 39 | SB08E | Teava din PVC pentru canalizare, imbinata cu garnitura de cauciuc, montata aparent sau ingropat sub pardoseala, avind diametrul de 110 mm                                                                                                                                   | m    | 28,00 |
| 40 | SB08C | Teava din PVC pentru canalizare, imbinata cu garnitura de cauciuc, montata aparent sau ingropat sub pardoseala, avind diametrul de 50 mm                                                                                                                                    | m    | 3,00  |
| 41 | SB09C | Piesa de legatura din material plastic pentru canalizare, imbinata cu garnitura de cauciuc, avind diametrul de 50 mm                                                                                                                                                        | buc  | 4,00  |
| 42 | SB09E | Piesa de legatura din material plastic pentru canalizare, imbinata cu garnitura de cauciuc, avind diametrul de 110 mm                                                                                                                                                       | buc  | 21,00 |
| 43 | SA40A | Instalarea mufelor antiincendiare D=110 mm, cu fixare la plafonul planseului cu dibluri                                                                                                                                                                                     | buc  | 1,00  |
| 44 | SF04A | Efectuarea probei de etanseitate si functionare a instalatiei de canalizare executata din tuburi de fonta, pentru scurgere, teava de policlorura de vinil, neplastifiata, tip usor sau din material plastic, fonta ductila teava avind diametrul de pina la 100 mm inclusiv | 10 m | 3,60  |
| 45 | SC04C | Lavoar din semiportelan, portelan sanitar etc. inclusiv pentru persoane cu dizabilitati, avind teava de scurgere din material plastic, montat pe pedestal                                                                                                                   | buc  | 1,00  |
| 46 | SD04A | Baterie amestecatoare cu brat basculant stativa pentru lavoar sau spalator, indiferent de modul de inchidere, inclusiv pentru persoane cu dizabilitati, avind diametrul de 1/2"                                                                                             | buc  | 1,00  |
| 47 | SC08A | Vas pentru closet cu talpi, oriental, complet echipat, din fonta emailata, portelan sanitar etc., tip oval sau dreptunghiular, montat ingropat                                                                                                                              | buc  | 1,00  |
| 48 | SB28A | Sifon de pardoseala din polipropilena, avind gratarul din otel inoxidabil, avind diametrul iesirii de 50 mm, de tip HL317                                                                                                                                                   | buc  | 1,00  |
| 49 | SB28B | Sifon de pardoseala din polipropilena, avind gratarul din otel inoxidabil, avind diametrul iesirii de 110 mm, de tip HL317                                                                                                                                                  | buc  | 3,00  |



|    |                |                                                                                                                                                                                                                                     |     |       |
|----|----------------|-------------------------------------------------------------------------------------------------------------------------------------------------------------------------------------------------------------------------------------|-----|-------|
|    |                |                                                                                                                                                                                                                                     |     |       |
| 50 | SB30A          | Suporti pentru sustinerea conductelor si pieselor de legatura pentru canalizare, avind greutatea de pina la 2 kg                                                                                                                    | kg  | 10,00 |
| 51 | TsA03E         | Sapatura manuala de pamint in spatii limitate, avind sub 1,00 m latime, executata fara sprijiniri, cu taluz inclinat la fundatii, canale, etc., teren de coeziune mijlocie sau foarte coeziv, pina la 1,5 m adincime teren mijlociu | m3  | 2,30  |
| 52 | TsD01B         | Imprastierea cu lopata a pamintului afinat, in straturi uniforme, de 10-30 cm grosime, printr-o aruncare de pina la 3 m din gramezi, inclusiv sfarimarea bulgarilor, pamintul provenind din teren mijlociu                          | m3  | 2,30  |
| 53 | TsD04B         | Compactarea cu maiul de mina a umpluturilor executate in sapaturi orizontale sau inclinate la 1/4, inclusiv udarea fiecarui strat de pamint in parte, avind 10 cm grosime pamint coeziv                                             | m3  | 2,30  |
|    |                | <b>Capitolul 2. Lucrari de montare</b>                                                                                                                                                                                              |     |       |
|    |                | <b>Capitolul 2.1. Apeduct B1</b>                                                                                                                                                                                                    |     |       |
| 54 | 11-02-001-02   | Dispozitiv instalat pe imbinari de filet - AZP BRNO AUZ 3.P spalator de toaleta                                                                                                                                                     | buc | 1,00  |
| 55 | SD17B          | Hidrant interior, pentru cladiri, cu diametrul de 2", montat pe perete (cu cutie si rama)                                                                                                                                           | buc | 2,00  |
|    |                | <b>Capitolul 3. Utilaj</b>                                                                                                                                                                                                          |     |       |
|    |                | <b>Capitolul 3.1. Apeduct B1</b>                                                                                                                                                                                                    |     |       |
| 56 | pret furnizor  | AZP BRNO AUZ 3.P spalator de toaleta G3 / 4 " cu buton piezo, presiune, din otel inoxidabil, antivandal inclusiv elementele de alimentare                                                                                           | SET | 1,00  |
| 57 | pret furnizor  | Dulap antiincendiar suspendat 840x200x650 (h)                                                                                                                                                                                       | buc | 2,00  |
| 58 | pret furnizor  | Robinet special cu mufa si conexiune rapida pentru hidrant de incendiu Dn=2"                                                                                                                                                        | buc | 2,00  |
| 59 | pret furnizaor | Furtun pentru hidrant de incendiu dn=2", L=20m                                                                                                                                                                                      | buc | 2,00  |
| 60 | pret furnizor  | Stut de conexiune a furtunului de tip GP-50                                                                                                                                                                                         | buc | 4,00  |

|    |               |                                      |     |      |
|----|---------------|--------------------------------------|-----|------|
| 61 | pret furnizor | Stut de conexiune de tip ГМ-50       | buc | 2,00 |
| 62 | pret furnizor | Stut de capat incendiar de tip PC-50 | buc | 2,00 |
| 63 | pret furnizor | Extinctor ОИІ-5                      | buc | 4,00 |

**№ 3-7-6 Echipament electric de forta (85/24.06/2013-7-EEF)**

| № crt. | Simbol norme și cod resurse | Denumirea lucrărilor                                                                                                                 | Unitatea de măsură | Volum  |
|--------|-----------------------------|--------------------------------------------------------------------------------------------------------------------------------------|--------------------|--------|
| 1      | 2                           | 3                                                                                                                                    | 4                  | 5      |
|        |                             | <b>Capitolul 1. Lucrari de montare</b>                                                                                               |                    |        |
| 1      | 08-03-572-5                 | Bloc de comanda de executare tip dulap sau punct de distributie (dulap), montat pe perete, inaltime si latime, mm, pina la 1700x1100 | buc                | 1,00   |
| 2      | 08-03-575-1                 | Dispozitiv - Panou de montare                                                                                                        | buc                | 5,00   |
| 3      | 08-03-572-3                 | Bloc de comanda de executare tip dulap sau punct de distributie (dulap), montat pe perete, inaltime si latime, mm, pina la 600x600   | buc                | 1,00   |
| 4      | 08-03-575-1                 | Dispozitiv - intrerupatoare automate, separatoare de sarcina                                                                         | buc                | 26,00  |
| 5      | 08-03-530-4                 | Demaror magnetic de destinatie comuna, separat, montat pe constructie pe perete sau coloana, curent pina la 40 A                     | buc                | 15,00  |
| 6      | 08-01-080-2                 | Aparat pentru masurare si protectie, cantitate extremitati conectate pina la: 6 - relee                                              | buc                | 15,00  |
| 7      | 08-01-102-1                 | Dulap de dirijare si reglare - ЩАП                                                                                                   | buc                | 1,00   |
| 8      | 08-02-148-1                 | Cablu pina la 35 kV in tevi, blocuri si cutii pozate, masa 1 m pina la: 1 kg                                                         | 100 m              | 6,33   |
| 9      | pret furnizor               | Cablu ВВГнг-0.66 2x1.5 mm <sup>2</sup>                                                                                               | m.l.               | 10,00  |
| 10     | pret furnizor               | Cablu ВВГнг-0.66 3x1.5 mm <sup>2</sup>                                                                                               | m.l.               | 350,00 |
| 11     | pret furnizor               | Cablu ВВГнг-0.66 4x1.5 mm <sup>2</sup>                                                                                               | m.l.               | 160,00 |
| 12     | pret furnizor               | Cablu ВВГнг-0.66 3x2.5 mm <sup>2</sup>                                                                                               | m.l.               | 85,00  |
| 13     | pret furnizor               | Cablu ВВГнг-0.66 5x2.5 mm <sup>2</sup>                                                                                               | m.l.               | 28,00  |

|    |               |                                                                                                                                                          |         |        |
|----|---------------|----------------------------------------------------------------------------------------------------------------------------------------------------------|---------|--------|
| 14 | 08-02-148-4   | Cablu pina la 35 kV in tevi, blocuri si cutii pozate, masa 1 m pina la: 6 kg                                                                             | 100 m   | 0,05   |
| 15 | pret furnizor | Cablu BBΓHF-0.66 4x50 mm <sup>2</sup>                                                                                                                    | m.l.    | 5,00   |
| 16 | 08-02-407-1   | Teava din otel pe constructii instalate pe pereti, fixare cu scoabe, diametru pina la 25 mm                                                              | 100 m   | 1,12   |
| 17 | pret furnizor | Teava din otel D=20 mm                                                                                                                                   | m.l.    | 112,00 |
| 18 | 08-03-594-2   | Corp de iluminat cu lampi luminescente montat separat pe pivoti, cantitate lampi, in corp de iluminat, 2                                                 | 100 buc | 0,21   |
| 19 | pret furnizor | Corp iluminat luminiscent ЛСП-18 2x36, IP54                                                                                                              | buc     | 7,00   |
| 20 | pret furnizor | Corp iluminat luminiscent ЛСП-18 2x36, IP54 cu acumulator incorporat (ES1)                                                                               | buc     | 3,00   |
| 21 | pret furnizor | Corp iluminat luminiscent CD 2x18, IP54                                                                                                                  | buc     | 11,00  |
| 22 | 08-03-593-5   | Corp de iluminat pentru lampi incandescente de tavan sau de perete, etansat cu fixare cu suruburi sau buloane pentru incaperi cu conditii de mediu grele | 100 buc | 0,04   |
| 23 | pret furnizor | Corp de iluminat cu lampi incandescente 100W, B3Γ-100                                                                                                    | buc     | 4,00   |
| 24 | pret furnizor | Lampa luminiscenta TL-D, 36W                                                                                                                             | buc     | 22,00  |
| 25 | pret furnizor | Demarator 80C-220                                                                                                                                        | buc     | 22,00  |
| 26 | pret furnizor | Lampa luminiscenta ЛБ, 18W                                                                                                                               | buc     | 23,00  |
| 27 | pret furnizor | Lampa incandescenta 100W                                                                                                                                 | buc     | 5,00   |
| 28 | 08-03-603-1   | Cutie cu transformatori coboritori                                                                                                                       | buc     | 1,00   |
| 29 | 08-03-591-2   | Intreruptor cu o clapa, tip ingropat, la instalatie inchisa, inclusiv doza pentru montare aparate                                                        | 100 buc | 0,03   |
| 30 | pret furnizor | Intreruptor instalatie inchisa cu 1 clapa, IP20, 10A, 220V                                                                                               | buc     | 3,00   |
| 31 | 08-03-591-1   | Intreruptor cu o clapa, tip neingropat, montare aparenta                                                                                                 | 100 buc | 0,14   |

|    |               |                                                                                                                                                             |        |       |
|----|---------------|-------------------------------------------------------------------------------------------------------------------------------------------------------------|--------|-------|
| 32 | pret furnizor | Intrerupator instalatie deschisa cu 1 clapa, IP44, 16A, 220V                                                                                                | buc    | 14,00 |
| 33 | 10-08-019-01  | Cutie de ramificare pe perete                                                                                                                               | buc    | 30,00 |
| 34 | pret furnizor | Cutie de distributie pentru instalatie deschisa KM41237 cu capac IP44                                                                                       | buc    | 30,00 |
| 35 | 08-02-471-4   | Priza de pamint, verticala, din otel rotund, diametru 20 mm, L=5 m                                                                                          | 10 buc | 0,60  |
| 36 | 08-02-472-8   | Conductor de legare la pamint, deschis, pe suporturi de constructii, din otel rotund, diametru 8 mm                                                         | 100 m  | 0,30  |
| 37 | 08-02-472-9   | Conductor de legare la pamint, deschis, pe suporturi de constructii, din otel rotund, diametru 20 mm                                                        | 100 m  | 0,30  |
|    |               | <b>Capitolul 2. Utilaj</b>                                                                                                                                  |        |       |
| 38 | pret furnizor | Cofret metalic de tip IIIМП-16.6.4-0, 74 Y2, IP54, dimensiuni 1600 x 600 x 400 mm                                                                           | buc    | 1,00  |
| 39 | pret furnizor | Panou de montare dimensiuni 300x545 mm                                                                                                                      | buc    | 5,00  |
| 40 | pret furnizor | Tablou de distributie din metal montat aparent pe perete, avind capacitatea de 12 module, IP54, dotat cu lacat si bare de tip DIN - IIIPH-123-0-74-Y2, IP54 | buc    | 1,00  |
| 41 | pret furnizor | Separator de sarcina modular, Un=400V, 3P, In=25A                                                                                                           | buc    | 1,00  |
| 42 | pret furnizor | Separator de sarcina modular, Un=230V, 1P, In=25A                                                                                                           | buc    | 1,00  |
| 43 | pret furnizor | Intrerupator automat monopolar, caracteristica C, In=2A, U=230V, Icu=4.5A                                                                                   | buc    | 5,00  |
| 44 | pret furnizor | Intrerupator automat tripolar, caracteristica C, In=2A, Un=400V, Icu=4.5A                                                                                   | buc    | 5,00  |
| 45 | pret furnizor | Intrerupator automat monopolar, caracteristica C, In=4A, U=230V, Icu=4.5A                                                                                   | buc    | 2,00  |
| 46 | pret furnizor | Intrerupator automat monopolar, caracteristica C, In=6A, U=230V, Icu=4.5A                                                                                   | buc    | 3,00  |

|    |               |                                                                                                                                  |     |       |
|----|---------------|----------------------------------------------------------------------------------------------------------------------------------|-----|-------|
| 47 | pret furnizor | Intrerupator automat tripolar, caracteristica C, In=6A, Un=400V, Icu=4.5A                                                        | buc | 3,00  |
| 48 | pret furnizor | Intrerupator automat de curent diferentiat, bipolar, cu caracteristica "AC", In=16A, 30mA, Un=230V                               | buc | 1,00  |
| 49 | pret furnizor | Intrerupator automat monopolar, caracteristica B, In=4A, U=230V, Icu=4.5A                                                        | buc | 5,00  |
| 50 | pret furnizor | Contactoer KMI 10910, 9A, 230V                                                                                                   | buc | 15,00 |
| 51 | pret furnizor | Releu PTJI-1305                                                                                                                  | buc | 8,00  |
| 52 | pret furnizor | Releu PTJI-1306                                                                                                                  | buc | 2,00  |
| 53 | pret furnizor | Releu PTJI-1307                                                                                                                  | buc | 2,00  |
| 54 | pret furnizor | Releu PTJI-1310                                                                                                                  | buc | 3,00  |
| 55 | pret furnizor | Dulap montat pe perete ЩАП-12-31У2, 10A, 220V, IP54                                                                              | buc | 1,00  |
| 56 | pret furnizor | Tablou cu transformator de coborire IP54, tensiunea primara 230V, tensiunea secundara 12V, puterea 250VA, de tip ЯТII-250-220/12 | buc | 1,00  |
| 57 | pret furnizor | Corp de iluminat PBO-42 cu lampa                                                                                                 | buc | 1,00  |

**№ 3-7-7 Inclazire, ventilare (85/24.06/2013-7-OB)**

| № crt. | Simbol norme și cod resurse | Denumirea lucrărilor                                                                                                               | Unitatea de măsură | Volum |
|--------|-----------------------------|------------------------------------------------------------------------------------------------------------------------------------|--------------------|-------|
| 1      | 2                           | 3                                                                                                                                  | 4                  | 5     |
|        |                             | <b>Capitolul 1. Lucrari de constructie</b>                                                                                         |                    |       |
|        |                             | <b>Capitolul 1.1. Incalzire</b>                                                                                                    |                    |       |
| 1      | IB06B                       | Radiatoare din otel, monobloc cu conexiune laterala, dezaerator incorporat, avind lungimea de 1001 - 1500 mm, tip 22K, 600x1100 mm | buc                | 1,00  |
| 2      | IB06C                       | Radiatoare din otel, monobloc cu conexiune laterala, dezaerator incorporat, avind lungimea de 1501 - 2000 mm, tip 22K, 600x1600 mm | buc                | 1,00  |

|    |       |                                                                                                                                                                                                                          |     |        |
|----|-------|--------------------------------------------------------------------------------------------------------------------------------------------------------------------------------------------------------------------------|-----|--------|
| 3  | IB03C | Serpentina de incalzire monotubulara, din teava de otel pentru instalatii sau pentru constructii, avind diametrul de 108x3.5 mm                                                                                          | m   | 14,00  |
| 4  | ID04A | Robinet sfera cu mufe pentru instalatii de incalzire central, avind diametrul nominal de 1/2"                                                                                                                            | buc | 6,00   |
| 5  | ID04A | Robinet sfera cu mufe pentru instalatii de incalzire central, avind diametrul nominal de 3/4"                                                                                                                            | buc | 16,00  |
| 6  | ID04A | Robinet sfera cu mufe pentru instalatii de incalzire central, avind diametrul nominal de 1"                                                                                                                              | buc | 13,00  |
| 7  | ID04B | Robinet sfera, cu mufe pentru instalatii de incalzire centrala, avind diametrul nominal de 1 1/4"                                                                                                                        | buc | 2,00   |
| 8  | ID06A | Robinet de aerisire automat pentru instalatii de incalzire centrala, avind diametrul nominal de 1/2"                                                                                                                     | buc | 6,00   |
| 9  | ID04B | Robinet tip ASV-PV cu mufe pentru instalatii de incalzire central, avind diametrul nominal de 1 1/4"                                                                                                                     | buc | 1,00   |
| 10 | ID04B | Robinet de reglare ASV-I cu mufe pentru instalatii de incalzire central, avind diametrul nominal de 1 1/4"                                                                                                               | buc | 1,00   |
| 11 | IC11A | Teava din otel neagra sudata longitudinal pentru instalatii, nefiletata, montata prin sudura in coloane, in instalatii de incalzire centrala pentru cladiri de locuit si social-culturale, teava avind diametrul de 1/2" | m   | 40,00  |
| 12 | IC11B | Teava din otel neagra sudata longitudinal pentru instalatii, nefiletata, montata prin sudura in coloane, in instalatii de incalzire centrala pentru cladiri de locuit si social-culturale, teava avind diametrul de 3/4" | m   | 120,00 |
| 13 | IC11C | Teava din otel neagra sudata longitudinal pentru instalatii, nefiletata, montata prin sudura in coloane, in instalatii de incalzire centrala pentru cladiri de locuit si social-culturale, teava avind diametrul de 1"   | m   | 30,00  |

|    |       |                                                                                                                                                                                                                            |    |        |
|----|-------|----------------------------------------------------------------------------------------------------------------------------------------------------------------------------------------------------------------------------|----|--------|
| 14 | IC11D | Teava din otel neagra sudata longitudinal pentru instalatii, nefiletata, montata prin sudura in coloane, in instalatii de incalzire centrala pentru cladiri de locuit si social-culturale, teava avind diametrul 1 1/4"    | m  | 15,00  |
| 15 | CN23E | Vopsitorii de calitate superioara la instalatii functionale, executate cu email alchidic pentru sisteme de incalzire in 2 straturi, pe grund GF-021 in 1 strat, pe conducte avin diametrul exterior pina la 34 mm inclusiv | m  | 205,00 |
| 16 | CN23F | Vopsitorii de calitate superioara la instalatii functionale, executate cu email alchidic pentru sisteme de incalzire in 2 straturi, pe grund GF-021 in 1 strat, pe conducte avind diametrul exterior peste 34 mm inclusiv  | m2 | 4,75   |
| 17 | IE03A | Efectuarea probei de etanseitate la presiune a conductelor de alimentare a aparatelor de incalzire (aeroterme, termoconvectoare, covectoare de plinta, etc.) avind diametrul de 3/8" ... 1"                                | m  | 190,00 |
| 18 | IE03B | Efectuarea probei de etanseitate la presiune a conductelor de alimentare a aparatelor de incalzire (aeroterme, termoconvectoare, covectoare de plinta, etc.) avind diametrul de 1 1/4" ... 2"                              | m  | 15,00  |
| 19 | IE03E | Efectuarea probei de etanseitate la presiune a conductelor de alimentare a aparatelor de incalzire (aeroterme, termoconvectoare, covectoare de plinta, etc.) avind diametrul de 108 x 8 ... 273 x 9 mm                     | m  | 14,00  |
| 20 | IE04A | Efectuarea probei de dilatare-contractare si de functionare, a conductelor de alimentare a aparatelor de incalzire (aeroterme, termoconvectoare, covectoare de plinta, etc.) avind diametrul de 3/8" ... 1"                | m  | 190,00 |
| 21 | IE04B | Efectuarea probei de dilatare-contractare si de functionare, a conductelor de alimentare a aparatelor de incalzire (aeroterme, termoconvectoare, covectoare de plinta, etc.) avind diametrul de 1 1/4" ... 2"              | m  | 15,00  |

|    |       |                                                                                                                                                                                                                         |     |       |
|----|-------|-------------------------------------------------------------------------------------------------------------------------------------------------------------------------------------------------------------------------|-----|-------|
| 22 | IE04D | Efectuarea probei de dilatare-contractare si de functionare, a conductelor de alimentare a aparatelor de incalzire (aeroterme, termoconvectoare, covectoare de plinta, etc.) avind diametrul de 89 x 3,5 ... 159 x 8 mm | m   | 14,00 |
|    |       | <b>Capitolul 1.2. Ventilare</b><br><b>Capitolul 1.2.1. Sistema P1</b>                                                                                                                                                   |     |       |
| 23 | CL20A | Grila de admisie fabricata din tabla de otel galvanizat cu flansa de perete si plasa de insecte, nereglabila. Manson de conectare cu garnitura de cauciuc. Conexiune D=250 mm. Tip IGC-250                              | buc | 1,00  |
| 24 | CL20A | Grila de ventilatie gata confectionate, montata pe zidarie. Tip MB 150 6B                                                                                                                                               | buc | 1,00  |
| 25 | CL20A | Grila de ventilatie gata confectionate, montata pe zidarie. Tip MB 100 6B                                                                                                                                               | buc | 1,00  |
| 26 | VA02E | Confectionarea si montarea canalelor de ventilatie drepte, din tabla zincata de 0,5 mm grosime, avind perimetrul sectiunii circulare de 250 - 700 mm                                                                    | m2  | 2,03  |
|    |       | <b>Capitolul 1.2.2. Ventilare naturala</b>                                                                                                                                                                              |     |       |
| 27 | CL20A | Grile de ventilatie gata confectionate din otel galvanizat, acoperire cu vopsea pulbere, montata pe zidarie 1400x600 mm                                                                                                 | buc | 1,00  |
| 28 | CL20A | Grile de ventilatie gata confectionate din otel galvanizat, acoperire cu vopsea pulbere, montata pe zidarie 800x800 mm                                                                                                  | buc | 2,00  |
| 29 | CL20A | Grile de ventilatie gata confectionate din otel galvanizat, acoperire cu vopsea pulbere, cu grile orizontale reglabile, montata pe zidarie. Manson de conectare cu garnitura de cauciuc. Conexiune 200x100 mm           | buc | 2,00  |
| 30 | VA02B | Confectionarea si montarea canalelor de ventilatie drepte, din tabla zincata de 0,5 mm grosime, avind perimetrul sectiunii rectangulare de 700 - 1600 mm                                                                | m2  | 1,50  |
| 31 | VB15A | Nod de trecere YII 1-00 pentru diflector D=200 mm                                                                                                                                                                       | buc | 2,00  |



|    |                 |                                                                                                                                                                                                                            |     |       |
|----|-----------------|----------------------------------------------------------------------------------------------------------------------------------------------------------------------------------------------------------------------------|-----|-------|
| 32 | VB15A           | Nod de trecere YII 1-06 pentru diflector D=500 mm                                                                                                                                                                          | buc | 3,00  |
| 33 | IC11A           | Teava din otel neagra sudata longitudinal pentru instalatii, nefiletata, montata prin sudura in coloane, in instalatii de incalzire centrala pentru cladiri de locuit si social-culturale, teava avind diametrul de 1/2"   | m   | 15,00 |
| 34 | CN23E           | Vopsitorii de calitate superioara la instalatii functionale, executate cu email alchidic pentru sisteme de incalzire in 2 straturi, pe grund GF-021 in 1 strat, pe conducte avin diametrul exterior pina la 34 mm inclusiv | m   | 15,00 |
|    |                 | <b>Capitolul 2. Lucrari de montare</b><br><b>Capitolul 2.1. Ventilare.</b>                                                                                                                                                 |     |       |
| 35 | 08-03-602-2     | Dispozitive de incalzire: TLP200/3.0                                                                                                                                                                                       | buc | 1,00  |
| 36 | VB17A aplicativ | Diflector circular D=200 mm, inclusiv toate accesoriile necesare                                                                                                                                                           | buc | 2,00  |
| 37 | VB17A aplicativ | Diflector circular D=500 mm, inclusiv toate accesoriile necesare                                                                                                                                                           | buc | 3,00  |
|    |                 | <b>Capitolul 3. Utilaj</b><br><b>Capitolul 3.1. Ventilare.</b>                                                                                                                                                             |     |       |
| 38 | pret furnizor   | Incalzitor de aer de tip TLP200/3.0, inclusiv toate accesoriile necesare                                                                                                                                                   | buc | 1,00  |
| 39 |                 | Diflector circular D=200 mm, inclusiv toate accesoriile necesare                                                                                                                                                           | buc | 2,00  |
| 40 |                 | Diflector circular D=500 mm, inclusiv toate accesoriile necesare                                                                                                                                                           | buc | 3,00  |

#### Capitolul 4. Obiecte energetice.

##### № 4-1-1 Alimentarea cu energie electrica (85/24.06/2013--0-AEE)

| № crt. | Simbol norme și cod resurse | Denumirea lucrărilor | Unitatea de măsură | Volum |
|--------|-----------------------------|----------------------|--------------------|-------|
| 1      | 2                           | 3                    | 4                  | 5     |

|    |             | <b>Capitolul 1. Lucrari de constructie</b>                                                                                                                                                                                                                                       |        |        |
|----|-------------|----------------------------------------------------------------------------------------------------------------------------------------------------------------------------------------------------------------------------------------------------------------------------------|--------|--------|
| 1  | TsA02E      | Sapatura manuala de pamint in spatii limitate, avind sub 1,00 m sau peste 1,00 m latime, executata fara sprijiniri, cu taluz vertical, la fundatii, canale, subsoluri, drenuri, trepte de infratire, in pamint coeziv mijlociu sau foarte coeziv adincime < 1,5 m teren mijlociu | m3     | 203,40 |
| 2  | TsD18B      | Umplutura compactata in santuri, pentru cablurile ingropate ale liniilor electrice de inalta tensiune, executata cu pamint provenit din teren mijlociu                                                                                                                           | m3     | 136,30 |
| 3  | TsC35B1     | Excavat transport cu incarcator frontal , la distante de incarcare in autovehicul cu incarcator frontal pe senile de 0,5-0,99 m.c, pamint din teren catg.II la distanta < 10 m                                                                                                   | 100 m3 | 0,671  |
| 4  | TsI51B5     | Transportarea pamintului cu autobasculanta de 10 t la distanta de: 15 km                                                                                                                                                                                                         | t      | 110,72 |
| 5  | TsC51B      | Lucrari la descarcarea pamintului in depozit, teren categoria II                                                                                                                                                                                                                 | 100 m3 | 0,671  |
| 6  | 34-02-003-1 | Executarea conductelor din tevi de polietilena: D=110 mm                                                                                                                                                                                                                         | 1 km   | 0,173  |
|    |             | <b>Capitolul 2. Lucrari de montare</b>                                                                                                                                                                                                                                           |        |        |
| 7  | 08-01-102-1 | Dulap de dirijare si reglare - ABP                                                                                                                                                                                                                                               | buc    | 1,00   |
| 8  | 08-03-575-1 | Dispozitiv - intreruptoare automate, separatoare de sarcina                                                                                                                                                                                                                      | buc    | 11,00  |
| 9  | 08-03-575-1 | Dispozitiv - contactor                                                                                                                                                                                                                                                           | buc    | 3,00   |
| 10 | 08-03-572-4 | Bloc de comanda de executare tip dulap sau punct de distributie (dulap), montat pe perete, inaltime si latime, mm, pina la 1200x1000                                                                                                                                             | buc    | 1,00   |
| 11 | 08-03-526-3 | Automat mono-, bi-, tripolar, montat pe constructii pe perete sau coloana, curent pina la 250 - BA88-37                                                                                                                                                                          | buc    | 2,00   |
| 12 | 08-03-526-3 | Automat mono-, bi-, tripolar, montat pe constructii pe perete sau coloana, curent pina la 250 - BA88-32                                                                                                                                                                          | buc    | 3,00   |

|    |               |                                                                                                                                                  |       |          |
|----|---------------|--------------------------------------------------------------------------------------------------------------------------------------------------|-------|----------|
| 13 | 08-03-521-16  | Intreruptor cu pirghie pe placa cu maneta centrala sau laterala sau manevrare cu bara, montat pe suport metalic, tripolar, curent, pina la 400 A | buc   | 1,00     |
| 14 | 08-03-521-15  | Intreruptor cu pirghie pe placa cu maneta centrala sau laterala sau manevrare cu bara, montat pe suport metalic, tripolar, curent, pina la 250 A | buc   | 1,00     |
| 15 | 08-03-572-3   | Bloc de comanda de executare tip dulap sau punct de distributie (dulap), montat pe perete, inaltime si latime, mm, pina la 600x600               | buc   | 12,00    |
| 16 | 08-03-575-1   | Dispozitiv - intreruptoare automate, separatoare de sarcina                                                                                      | buc   | 22,00    |
| 17 | pret furnizor | DIN-Sina zincata L=150 mm                                                                                                                        | buc   | 12,00    |
| 18 | 08-02-142-1   | Executarea patului pentru un singur cablu in transee                                                                                             | 100 m | 6,30     |
| 19 | pret furnizor | Nisip amenajari                                                                                                                                  | m3    | 67,10    |
| 20 | 08-02-143-1   | Acoperirea cablului, pozat in transee: cu caramida a unui singur cablu                                                                           | 100 m | 6,30     |
| 21 | pret furnizor | Caramida constructie 250x120x65 mm                                                                                                               | buc   | 6 624,00 |
| 22 | 08-02-407-17  | Teava din otel pe constructii instalate pe ferme, coloane si alte constructii din otel, diametru pina la 50 mm                                   | 100 m | 0,10     |
| 23 | pret furnizor | Teava din otel Dn=50 mm                                                                                                                          | m.l.  | 10,00    |
| 24 | 08-02-407-18  | Teava din otel pe constructii instalate pe ferme, coloane si alte constructii din otel, diametru pina la 80 mm                                   | 100 m | 0,10     |
| 25 | pret furnizor | Teava din otel D=80 mm                                                                                                                           | m.l.  | 10,00    |
| 26 | 08-02-411-1   | Furtun metalic, diametrul exterior pina la 48 mm                                                                                                 | 100 m | 0,65     |
| 27 | pret furnizor | Furtun metalic izolat D=20 mm                                                                                                                    | m.l.  | 65,00    |
| 28 | 08-02-396-2   | Canal metalic pe constructii, console, pe ferme si coloane, lungime 3 m                                                                          | 100 m | 7,30     |

|    |               |                                                                                    |       |        |
|----|---------------|------------------------------------------------------------------------------------|-------|--------|
| 29 | pret furnizor | Canal metalic pentru cabluri cu capac 50x35(h) mm                                  | m.l.  | 730,00 |
| 30 | 08-02-148-1   | Cablu pina la 35 kV in tevi, blocuri si cutii pozate, masa 1 m pina la: 1 kg       | 100 m | 10,30  |
| 31 | pret furnizor | Cablu АПБ6Ш6-1,0 3x4 mm2                                                           | m.l.  | 70,00  |
| 32 | pret furnizor | Cablu КВВГнг(А)-LSL Тх-1 4x1.5 mm2                                                 | m.l.  | 10,00  |
| 33 | pret furnizor | Cablu ВВГнг-LS-0.66 4x6 mm2                                                        | m.l.  | 15,00  |
| 34 | pret furnizor | Cablu ВВГнг-LS-0.66 5x4 mm2                                                        | m.l.  | 15,00  |
| 35 | pret furnizor | Cablu ВВГнг-LS-0.66 3x2.5 mm2                                                      | m.l.  | 20,00  |
| 36 | pret furnizor | Cablu ВВГнг-LS-0.66 3x1.5 mm2                                                      | m.l.  | 70,00  |
| 37 | pret furnizor | Cablu АВВГнг(А)-LS-0,66 5x16 mm2                                                   | m.l.  | 830,00 |
| 38 | 08-02-145-1   | Cablu pina la 35 kV, pozat pe fundul canalului fara fixari, masa 1 m pina la: 1 kg | 100 m | 0,50   |
| 39 | pret furnizor | Cablu de forta de tip АПВБ6Шп-1 4x16 mm2                                           | m.l.  | 50,00  |
| 40 | 08-02-145-2   | Cablu pina la 35 kV, pozat pe fundul canalului fara fixari, masa 1 m pina la: 2 kg | 100 m | 5,50   |
| 41 | pret furnizor | Cablu de forta de tip АПВБ6Шп-1 4x25 mm2                                           | m.l.  | 360,00 |
| 42 | pret furnizor | Cablu de forta de tip АПВБ6Шп-1 4x70 mm2                                           | m.l.  | 190,00 |
| 43 | 08-02-145-3   | Cablu pina la 35 kV, pozat pe fundul canalului fara fixari, masa 1 m pina la: 3 kg | 100 m | 0,06   |
| 44 | pret furnizor | Cablu ВВГнг-LS-0.66 4x50 mm2                                                       | m.l.  | 6,00   |
| 45 | 08-02-145-4   | Cablu pina la 35 kV, pozat pe fundul canalului fara fixari, masa 1 m pina la: 6 kg | 100 m | 7,10   |
| 46 | pret furnizor | Cablu de forta de tip АПВБ6Шп-1 4x150 mm2                                          | m.l.  | 100,00 |
| 47 | pret furnizor | Cablu de forta de tip АПВБ6Шп-1 4x240 mm2                                          | m.l.  | 610,00 |
| 48 | 08-02-145-5   | Cablu pina la 35 kV, pozat pe fundul canalului fara fixari, masa 1 m pina la: 9 kg | 100 m | 0,24   |
| 49 | pret furnizor | Cablu ВВГнг-LS-0.66 4x185 mm2                                                      | m.l.  | 12,00  |

|    |               |                                                                                                                                                                                                                        |       |       |
|----|---------------|------------------------------------------------------------------------------------------------------------------------------------------------------------------------------------------------------------------------|-------|-------|
| 50 | pret furnizor | Cablu BBΓHT-LS-0.66 4x150 mm <sup>2</sup>                                                                                                                                                                              | m.l.  | 12,00 |
| 51 | 08-02-145-6   | Cablu pina la 35 kV, pozat pe fundul canalului fara fixari, masa 1 m pina la: 13 kg                                                                                                                                    | 100 m | 0,12  |
| 52 | pret furnizor | Cablu BBΓHT-LS-0.66 4x240 mm <sup>2</sup>                                                                                                                                                                              | m.l.  | 12,00 |
| 53 | 08-02-170-2   | Manson terminal, cu carcasa din material plastic, cu umplutura de compound din rasini sintetice (epoxide), pentru cablu cu 3 conductori, tensiune pina la 35 kV, sectiunea conductorilor, pina la: 120 mm <sup>2</sup> | buc   | 3,00  |
| 54 | pret furnizor | Mufa de conexiune 3KHTΠ-10-10-70/120                                                                                                                                                                                   | buc   | 3,00  |
| 55 | 08-02-158-17  | Cap terminal uscat pentru cablu cu 3-4 conductori cu izolatie din material plastic si din cauciuc, tensiune pina la 1 kV, sectiunea unui conductor, pina la: 240 mm <sup>2</sup>                                       | buc   | 4,00  |
| 56 | pret furnizor | Mufa terminala 4KHTΠ 1- (150-240)                                                                                                                                                                                      | buc   | 4,00  |
| 57 | 08-02-158-15  | Cap terminal uscat pentru cablu cu 3-4 conductori cu izolatie din material plastic si din cauciuc, tensiune pina la 1 kV, sectiunea unui conductor, pina la: 120 mm <sup>2</sup>                                       | buc   | 6,00  |
| 58 | pret furnizor | Mufa terminala 4KHTΠ 1- (70-120)                                                                                                                                                                                       | buc   | 2,00  |
| 59 | pret furnizor | Mufa terminala 4KHTΠ 1- (25-50)                                                                                                                                                                                        | buc   | 4,00  |
| 60 | 08-02-158-14  | Cap terminal uscat pentru cablu cu 3-4 conductori cu izolatie din material plastic si din cauciuc, tensiune pina la 1 kV, sectiunea unui conductor, pina la: 35 mm <sup>2</sup>                                        | buc   | 2,00  |
| 61 | pret furnizor | Mufa terminala 4KHTΠ 1- (10-25)                                                                                                                                                                                        | buc   | 4,00  |
| 62 | 08-02-167-5   | Manson de cuplare, din rasini sintetice (epoxide), pentru cablu cu 3-4 conductori, tensiune pina la 1 kV, sectiunea unui conductor, pina la: 240 mm <sup>2</sup>                                                       | buc   | 2,00  |
| 63 | pret furnizor | Mufa de conectoare 4ΠCT-1 - (150-240)                                                                                                                                                                                  | buc   | 2,00  |
| 64 | 08-02-167-1   | Manson de cuplare, din rasini sintetice (epoxide), pentru cablu cu 3-4 conductori, tensiune pina la 1 kV, sectiunea unui conductor, pina la: 35 mm <sup>2</sup>                                                        | buc   | 1,00  |
| 65 | pret furnizor | Mufa de conectoare 4ΠCT-1 - (25-50)                                                                                                                                                                                    | buc   | 1,00  |

|    |               |                                                                                          |     |      |
|----|---------------|------------------------------------------------------------------------------------------|-----|------|
|    |               | <b>Capitolul 3. Utilaj</b>                                                               |     |      |
| 66 | pret furnizor | Cofret metalic de tip ABP-353-40 Y3                                                      | buc | 1,00 |
| 67 | pret furnizor | Intrerupator automat tripolar, caracteristica C, In=32A, Un=400V, Icu=4.5A               | buc | 3,00 |
| 68 | pret furnizor | Intrerupator automat tripolar, caracteristica C, In=20A, Un=400V, Icu=4.5A               | buc | 3,00 |
| 69 | pret furnizor | Intrerupator automat tripolar, caracteristica B, In=20A, Un=400V, Icu=4.5A               | buc | 2,00 |
| 70 | pret furnizor | Intrerupator automat tripolar, caracteristica C, In=10A, Un=400V, Icu=4.5A               | buc | 1,00 |
| 71 | pret furnizor | Intrerupator automat monopolar, caracteristica C, In=10A, U=230V, Icu=4.5A               | buc | 1,00 |
| 72 | pret furnizor | Intrerupator automat monopolar, caracteristica B, In=10A, U=230V, Icu=4.5A               | buc | 1,00 |
| 73 | pret furnizor | Contactator ПМА3501                                                                      | buc | 3,00 |
| 74 | pret furnizor | Cofret metalic de tip ШММІ-5-0-36 УХЛ3, IP31, dimensiuni 1000 x 650 x 285 mm             | buc | 1,00 |
| 75 | pret furnizor | Intrerupator automat de tip VA 88-37 cu reglaj electronic, 3P, 35 kA, 50/60 Hz, Ir=280 A | buc | 1,00 |
| 76 | pret furnizor | Intrerupator automat de tip VA 88-37, 3P, 35 kA, 50/60 Hz, curent 315 A                  | buc | 1,00 |
| 77 | pret furnizor | Intrerupator automat de tip VA 88-32, 3P, 35 kA, 50/60 Hz, curent 125 A                  | buc | 1,00 |
| 78 | pret furnizor | Intrerupator automat de tip VA 88-32, 3P, 35 kA, 50/60 Hz, curent 80 A                   | buc | 1,00 |
| 79 | pret furnizor | Intrerupator automat de tip VA 88-32, 3P, 35 kA, 50/60 Hz, curent 40 A                   | buc | 1,00 |
| 80 | pret furnizor | Dulap de forta, IP54, cu intrerupator manieta de tip ЯРІІ-400-У3                         | buc | 1,00 |
| 81 | pret furnizor | Dulap de forta, IP54, cu intrerupator manieta de tip ЯРІІ-250-У3                         | buc | 1,00 |

|    |               |                                                                             |     |       |
|----|---------------|-----------------------------------------------------------------------------|-----|-------|
| 82 | pret furnizor | Cofret metalic de tip IIIМII-1-0 74 У1, IP65, dimensiuni 395 x 310 x 220 mm | buc | 12,00 |
| 83 | pret furnizor | Intrerupator automat monopolar, caracteristica B, In=10A, U=230V, Icu=4.5A  | buc | 22,00 |

#### № 4-2-1 Iluminat electric exterior (85/24.06/2013-0-ЭН)

| № crt. | Simbol norme și cod resurse | Denumirea lucrărilor                                                                                                                                                                                                                                                             | Unitatea de măsură | Volum |
|--------|-----------------------------|----------------------------------------------------------------------------------------------------------------------------------------------------------------------------------------------------------------------------------------------------------------------------------|--------------------|-------|
| 1      | 2                           | 3                                                                                                                                                                                                                                                                                | 4                  | 5     |
|        |                             | <b>Capitolul 1. Lucrari de constructie</b>                                                                                                                                                                                                                                       |                    |       |
| 1      | TsA02E                      | Sapatura manuala de pamint in spatii limitate, avind sub 1,00 m sau peste 1,00 m latime, executata fara sprijiniri, cu taluz vertical, la fundatii, canale, subsoluri, drenuri, trepte de infratire, in pamint coeziv mijlociu sau foarte coeziv adincime < 1,5 m teren mijlociu | m3                 | 66,30 |
| 2      | TsD18B                      | Umplutura compactata in santuri, pentru cablurile ingropate ale liniilor electrice de inalta tensiune, executata cu pamint provenit din teren mijlociu                                                                                                                           | m3                 | 44,40 |
| 3      | TsC35B1                     | Excavat transport cu incarcator frontal , la distante de incarcare in autovehicul cu incarcator frontal pe senile de 0,5-0,99 m.c, pamint din teren catg.II la distanta < 10 m                                                                                                   | 100 m3             | 0,219 |
| 4      | TsI51B5                     | Transportarea pamintului cu autobasculanta de 10 t la distanta de: 15 km                                                                                                                                                                                                         | t                  | 36,14 |
| 5      | TsC51B                      | Lucrari la descarcarea pamintului in depozit, teren categoria II                                                                                                                                                                                                                 | 100 m3             | 0,219 |
| 6      | 34-02-003-1                 | Executarea conductelor din tevi de polietilena: D=110 mm                                                                                                                                                                                                                         | 1 km               | 0,065 |
|        |                             | <b>Capitolul 2. Lucrari de montare</b>                                                                                                                                                                                                                                           |                    |       |
| 7      | 08-03-572-3                 | Bloc de comanda de executare tip dulap sau punct de distributie (dulap), montat pe perete, inaltime si latime, mm, pina la 600x600                                                                                                                                               | buc                | 1,00  |
| 8      | 08-03-575-1                 | Dispozitiv - intreruptoare automate, separatoare de sarcina                                                                                                                                                                                                                      | buc                | 7,00  |

|    |               |                                                                                                                                      |        |          |
|----|---------------|--------------------------------------------------------------------------------------------------------------------------------------|--------|----------|
| 9  | 08-03-575-1   | Dispozitiv - contactor                                                                                                               | buc    | 1,00     |
| 10 | pret furnizor | DIN-Sina zincata L=200 mm                                                                                                            | buc    | 1,00     |
| 11 | pret furnizor | Sina "N" de fixare pe DIN-Sina 2x7 grupe                                                                                             | buc    | 1,00     |
| 12 | pret furnizor | Sina "PE" din cupru, gabarit 1                                                                                                       | buc    | 1,00     |
| 13 | 08-03-572-4   | Bloc de comanda de executare tip dulap sau punct de distributie (dulap), montat pe perete, inaltime si latime, mm, pina la 1200x1000 | buc    | 1,00     |
| 14 | 08-03-575-1   | Dispozitiv - intrerupatoare automate, separatoare de sarcina                                                                         | buc    | 17,00    |
| 15 | 08-02-142-1   | Executarea patului pentru un singur cablu in transee                                                                                 | 100 m  | 3,24     |
| 16 | pret furnizor | Nisip amenajari                                                                                                                      | m3     | 21,90    |
| 17 | 08-02-143-1   | Acoperirea cablului, pozat in transee: cu caramida a unui singur cablu                                                               | 100 m  | 3,24     |
| 18 | pret furnizor | Caramida constructie 250x120x65 mm                                                                                                   | buc    | 1 676,00 |
| 19 | 08-02-407-17  | Teava din otel pe constructii instalate pe ferme, coloane si alte constructii din otel, diametru pina la 50 mm                       | 100 m  | 1,05     |
| 20 | pret furnizor | Teava din otel D=20 mm                                                                                                               | m.l.   | 75,00    |
| 21 | pret furnizor | Teava din otel Dn=40 mm                                                                                                              | m.l.   | 30,00    |
| 22 | 08-02-411-1   | Furtun metalic, diametrul exterior pina la 48 mm                                                                                     | 100 m  | 1,00     |
| 23 | pret furnizor | Furtun metalic izolat D=16 mm                                                                                                        | m.l.   | 100,00   |
| 24 | 08-02-396-2   | Canal metalic pe constructii, console, pe ferme si coloane, lungime 3 m                                                              | 100 m  | 9,00     |
| 25 | pret furnizor | Canal metalic pentru cabluri cu capac 60x40(h) mm                                                                                    | m.l.   | 900,00   |
| 26 | 08-02-471-4   | Priza de pamint, verticala, din otel rotund, diametru 20 mm, L=3 m                                                                   | 10 buc | 2,10     |
| 27 | 08-02-472-9   | Conductor de legare la pamint, deschis, pe suporturi de constructii, din otel rotund, diametru 20 mm                                 | 100 m  | 0,57     |



|    |               |                                                                                                   |         |        |
|----|---------------|---------------------------------------------------------------------------------------------------|---------|--------|
|    |               |                                                                                                   |         |        |
| 28 | 08-02-145-1   | Cablu pina la 35 kV, pozat pe fundul canalului fara fixari, masa 1 m pina la: 1 kg                | 100 m   | 3,70   |
| 29 | pret furnizor | Cablu de forta de tip АВЕ6ШВ-1 5x6 mm2                                                            | m.l.    | 370,00 |
| 30 | 08-02-148-1   | Cablu pina la 35 kV in tevi, blocuri si cutii pozate, masa 1 m pina la: 1 kg                      | 100 m   | 14,70  |
| 31 | pret furnizor | Cablu de control de tip КВЕ6ШВ 4x2.5 mmp                                                          | m.l.    | 220,00 |
| 32 | pret furnizor | Cablu АВВГнг(А)-LS-0,66 5x4 mm2                                                                   | m.l.    | 960,00 |
| 33 | pret furnizor | Cablu ВВГнг-LS-0.66 5x6 mm2                                                                       | m.l.    | 3,00   |
| 34 | pret furnizor | Cablu ВВГнг-LS-0.66 1x1.5 mm2                                                                     | m.l.    | 200,00 |
| 35 | pret furnizor | Cablu ВВГнг-LS-0.66 3x1.5 mm2                                                                     | m.l.    | 70,00  |
| 36 | pret furnizor | Cablu ВВГнг-LS-0.66 3x2.5 mm2                                                                     | m.l.    | 17,00  |
| 37 | 10-08-019-01  | Cutie de ramificare pe perete                                                                     | buc     | 88,00  |
| 38 | pret furnizor | Cutie de distributie IP65, 100x60 mm                                                              | buc     | 88,00  |
| 39 | 08-03-595-2   | Corp de iluminat cu lampi cu mercur pe console pe pereti, coloane si ferme, inclusiv montarea ARD | 100 buc | 0,06   |
| 40 | pret furnizor | Corp de iluminat stradal de tip ЖО 08В-250-01У1 pentru lampa ДНаТ 250W                            | buc     | 6,00   |
| 41 | pret furnizor | Lampa cu mercur tip ДНаТ 250W                                                                     | buc     | 6,00   |
| 42 | 08-02-363-1   | Console metalice, speciale, sudate, pe stilpi, pentru corpuri de iluminat, cantitate becuri: 1    | buc     | 3,00   |
| 43 | pret furnizor | Consola metalica din otel cu un brat drept simplu К-1-П-0,4-0,5-ВП                                | buc     | 3,00   |
| 44 | 08-02-369-3   | Corp de iluminat instalat in afara cladirilor, cu modul LED                                       | buc     | 91,00  |
|    |               | <b>Capitolul 3. Utilaj</b>                                                                        |         |        |
| 45 | pret furnizor | Cofret metalic de tip ШМП-2-1 УХЛ3, IP31, dimensiuni 500 x 400 x 150 mm                           | buc     | 1,00   |

|    |               |                                                                                                    |     |       |
|----|---------------|----------------------------------------------------------------------------------------------------|-----|-------|
| 46 | pret furnizor | Separator de sarcina modular, Un=400V, 3P, In=25A                                                  | buc | 1,00  |
| 47 | pret furnizor | Intrerupator automat monopolar, caracteristica B, In=6A, U=230V, Icu=4.5A                          | buc | 6,00  |
| 48 | pret furnizor | Contacteur modular tripolar, 1 contact normal deschis, Un=400V, Ub=230V, In=18A de tip KMI 11810   | buc | 1,00  |
| 49 | pret furnizor | Cofret metalic de tip III-MII-6-0 YXJI3, IP31, dimensiuni 1200 x 650 x 285 mm                      | buc | 3,00  |
| 50 | pret furnizor | Intrerupator automat tripolar, caracteristica C, In=16A, Un=400V, Icu=4.5A                         | buc | 3,00  |
| 51 | pret furnizor | Intrerupator automat monopolar, caracteristica B, In=4A, U=230V, Icu=4.5A                          | buc | 11,00 |
| 52 | pret furnizor | Intrerupator automat de curent diferentiat, bipolar, cu caracteristica "AC", In=10A, 30mA, Un=230V | buc | 3,00  |
| 53 | pret furnizor | Corp de iluminat stradal cu lampa LED, de tip consola, 75W, 230V, IP65                             | buc | 3,00  |
| 54 | pret furnizor | Corp de iluminat stradal cu lampa LED, de tip consola, 32W, 230V, IP66                             | buc | 88,00 |

#### № 4-3-1 Montare generator (85/24.06/2013-2-EEF)

| № crt. | Simbol norme și cod resurse | Denumirea lucrărilor                                                                                                                                                                                   | Unitatea de măsură | Volum |
|--------|-----------------------------|--------------------------------------------------------------------------------------------------------------------------------------------------------------------------------------------------------|--------------------|-------|
| 1      | 2                           | 3                                                                                                                                                                                                      | 4                  | 5     |
|        |                             | <b>Capitolul 1. Lucrari de montare</b>                                                                                                                                                                 |                    |       |
| 1      | M1H05B                      | Generator electric de curent continuu sau alternativ, montat pe fundatie de constructie normala sau cu lagare independente, cu statorul din una sau doua bucati, avind greutatea proprie de 0,7-4 tone | t                  | 2,94  |
| 2      | M1H14C                      | Incerari si reglaje ale aparatelor electrice, inainte sau dupa montaj: tahogeneratoare, selsine, transformatoare, rotative si generatoare de impuls                                                    | buc                | 1,00  |
|        |                             | <b>Capitolul 2. Utilaj</b>                                                                                                                                                                             |                    |       |

|   |               |                                                                |     |      |
|---|---------------|----------------------------------------------------------------|-----|------|
|   |               |                                                                |     |      |
| 3 | pret furnizor | Generator stationar 400/230V, 50 Hz, 200 kW in carcasa izolata | set | 1,00 |

### Capitolul 5. Obiecte de comunicații și transport.

#### № 5-1-1 Semnalizarea de paza automata (85/24.06/2013-0-SPA)

| № crt. | Simbol norme și cod resurse | Denumirea lucrărilor                                                                                                                                                                                                                                                             | Unitatea de măsură | Volum |
|--------|-----------------------------|----------------------------------------------------------------------------------------------------------------------------------------------------------------------------------------------------------------------------------------------------------------------------------|--------------------|-------|
| 1      | 2                           | 3                                                                                                                                                                                                                                                                                | 4                  | 5     |
|        |                             | <b>Capitolul 1. Lucrari de constructie</b>                                                                                                                                                                                                                                       |                    |       |
| 1      | RpCU05G                     | Executarea strapungerilor pentru conducte sau tiranti in pereti din zidarie de caramida de 26 -50 cm grosime                                                                                                                                                                     | buc                | 20,00 |
| 2      | RpCU07A                     | Matarea golurilor in pereti, cu mortar de ipsos, dupa instalatii sau consolidari                                                                                                                                                                                                 | buc                | 20,00 |
| 3      | TsA02E                      | Sapatura manuala de pamint in spatii limitate, avind sub 1,00 m sau peste 1,00 m latime, executata fara sprijiniri, cu taluz vertical, la fundatii, canale, subsoluri, drenuri, trepte de infratire, in pamint coeziv mijlociu sau foarte coeziv adincime < 1,5 m teren mijlociu | m3                 | 7,20  |
| 4      | TsD18B                      | Umplutura compactata in santuri, pentru cablurile ingropate ale liniilor electrice de inalta tensiune, executata cu pamint provenit din teren mijlociu                                                                                                                           | m3                 | 7,20  |
| 5      | 34-02-003-1                 | Executarea conductelor din tevi de polietilena: D=20 mm                                                                                                                                                                                                                          | 1 km               | 0,32  |
|        |                             | <b>Capitolul 2. Lucrari de montare</b><br><b>Capitolul 2.1. Zona de securitate 1</b>                                                                                                                                                                                             |                    |       |
| 6      | 10-08-003-07                | Dispozitive - Senzor cu microunde                                                                                                                                                                                                                                                | set                | 10,00 |
| 7      | 10-06-068-14                | Reglarea sistemului de control si dirijare, instalarea sistemului de operare, asigurarii de program                                                                                                                                                                              | buc                | 1,00  |
| 8      | 10-01-039-06                | Piese diverse: Converter RS485/232                                                                                                                                                                                                                                               | buc                | 1,00  |

|    |               |                                                                                                                              |       |          |
|----|---------------|------------------------------------------------------------------------------------------------------------------------------|-------|----------|
| 9  | 08-02-148-1   | Cablu pina la 35 kV in tevi, blocuri si cutii pozate, masa 1 m pina la: 1 kg                                                 | 100 m | 14,80    |
| 10 | pret furnizor | Cablu cu conductoare din cupru 2x2x4, 24 AWG, Cat. 6, cu ecran dublu, outdoor - S/FTP 4PR 24AWG, Cat6                        | m.l.  | 1 200,00 |
| 11 | pret furnizor | Cablu de semnalizare cu 4 conductoare din cupru cu sectiunea 0,5 mm <sup>2</sup> , cu izolatie fara halogen - C.A.-HF        | m.l.  | 280,00   |
|    |               | <b>Capitolul 2.2. Zona de securitate 2</b>                                                                                   |       |          |
| 12 | 10-08-003-07  | Dispozitive - Senzor cu microunde                                                                                            | set   | 6,00     |
| 13 | 08-02-148-1   | Cablu pina la 35 kV in tevi, blocuri si cutii pozate, masa 1 m pina la: 1 kg                                                 | 100 m | 2,00     |
| 14 | pret furnizor | Cablu de semnalizare cu 4 conductoare din cupru cu sectiunea 0,5 mm <sup>2</sup> , cu izolatie fara halogen - C.A.-HF        | m.l.  | 100,00   |
| 15 | pret furnizor | Cablu de alimentare din cupru cu 3 conductori, cu sectiunea min.=0.75mm <sup>2</sup> , de tip FRHF (conform ГOCT 31565-2012) | m.l.  | 100,00   |
|    |               | <b>Capitolul 2.3. Zona de securitate 3</b>                                                                                   |       |          |
| 16 | 10-02-001-01  | Centrale de telecomunicatii - Controler pentru administrarea detectori capacitivi SIOUXPRO2-CTRLPOE                          | buc   | 1,00     |
| 17 | 10-06-068-14  | Reglarea sistemului de control si dirijare, instalarea sistemului de operare, asigurarii de program                          | buc   | 1,00     |
| 18 | 10-08-003-07  | Dispozitive - Detectori capacitivi SIOUXPRO2-KIT-EL                                                                          | set   | 10,00    |
| 19 | 10-08-001-13  | Aparate receptoare: SIOUXPRO2-KIT-MEC                                                                                        | buc   | 10,00    |
| 20 | 10-08-001-11  | Aparate receptoare: Modul pentru rezervarea sistemului in caz de intrerupere a retelei "SIOUXPRO2-REDUND"                    | buc   | 1,00     |
| 21 | 10-02-030-05  | Protectie contra trasnet pentru linii de abonat aeriene - Izolator de scurtcircuit "SIOUXPRO2-LF1"                           | set   | 1,00     |

|    |               |                                                                                                                                    |         |          |
|----|---------------|------------------------------------------------------------------------------------------------------------------------------------|---------|----------|
| 22 | 10-08-001-11  | Aparate receptoare: Plata de releu "SIOUX-CARD-8 MASTER"; "SIOUX-CARD-8 SLAVE"                                                     | buc     | 9,00     |
| 23 | 10-06-037-05  | Dulapuri, cutii si doze pentru instalatii prin tevi: Dulap de perete, marime, mm, pina la: 640x840 - SIOUX-BOX-RELE                | buc     | 9,00     |
| 24 | 10-02-051-04  | Punti de conexiune de cablu intre sectii a unui stativ: fara pozare in canal de cablu: SIOUXPRO2CABLEKIT050; SIOUXPRO2CABLEKIT200; | 100 buc | 0,71     |
| 25 | 10-08-002-06  | Constructia pentru instalarea elemente de montare pentru cablu si detectoare                                                       | buc     | 20,00    |
| 26 | 10-08-003-03  | Dispozitive de ultrasunet: Sursa de alimentare SIOUXPRO2-LINE                                                                      | buc     | 1,00     |
| 27 | 10-01-039-06  | Piese diverse: Acumulator                                                                                                          | buc     | 1,00     |
|    |               | <b>Capitolul 2.4. Dulapuri telecomunicatii</b>                                                                                     |         |          |
| 28 | 10-06-037-05  | Dulapuri, cutii si doze pentru instalatii prin tevi: Dulap de perete, marime, mm, pina la: 640x840                                 | buc     | 9,00     |
| 29 | 10-08-001-11  | Aparate receptoare: Dispozitive intermediare - Placa de expansiune cu 8 zone                                                       | buc     | 9,00     |
| 30 | 10-08-003-03  | Dispozitive de ultrasunet: Sursa de alimentare de rezerva                                                                          | buc     | 9,00     |
| 31 | 10-01-039-06  | Piese diverse: Acumulator                                                                                                          | buc     | 9,00     |
| 32 | 08-02-396-2   | Canal metalic pe constructii, console, pe ferme si coloane, lungime 3 m                                                            | 100 m   | 8,00     |
| 33 | pret furnizor | Canal metalic pentru cabluri cu capac 50x100 mm                                                                                    | m.l.    | 800,00   |
| 34 | 08-02-390-3   | Canale din masa plastica perforat, inclusiv montarea accesoriilor                                                                  | 100 m   | 0,09     |
| 35 | 08-02-148-1   | Cablu pina la 35 kV in tevi, blocuri si cutii pozate, masa 1 m pina la: 1 kg                                                       | 100 m   | 12,00    |
| 36 | pret furnizor | Cablu cu conductoare din cupru 2x2x4, 24 AWG, Cat. 6, cu ecran dublu, outdoor - S/FTP 4PR 24AWG, Cat6                              | m.l.    | 1 200,00 |

|    |               |                                                                                                                                                                                                                    |       |        |
|----|---------------|--------------------------------------------------------------------------------------------------------------------------------------------------------------------------------------------------------------------|-------|--------|
|    |               | <b>Capitolul 2.5. Turnuri de paza</b>                                                                                                                                                                              |       |        |
| 37 | 10-01-039-06  | Buton de apel, cu pregatire loc de montare                                                                                                                                                                         | buc   | 3,00   |
| 38 | 08-02-412-1   | Introducerea conductorilor in tevi si furtunuri metalice pozate: primul conductor monofir sau multifir in impletire comuna, sectiune sumara pina la 2,5 mm2                                                        | 100 m | 1,50   |
| 39 | pret furnizor | Cablu de semnalizare cu 4 conductoare din cupru cu sectiunea 0,5 mm2, cu izolatie fara halogen - C.A.-HF                                                                                                           | m.l.  | 150,00 |
| 40 | 08-02-396-5   | Canal metalic pe pereti si tavane, lungime 2 m                                                                                                                                                                     | 100 m | 0,30   |
| 41 | pret furnizor | Canal metalic zincat pentru cabluri cu capac 50x50 mm                                                                                                                                                              | m.l.  | 30,00  |
|    |               | <b>Capitolul 3. Utilaj</b>                                                                                                                                                                                         |       |        |
|    |               | <b>Capitolul 3.1. Zona de securitate 1</b>                                                                                                                                                                         |       |        |
| 42 | pret ofertant | Senzor cu microunde, L=80 m. Setul include: 1 transmitator, 1 receptor, sursa de alimentare 220/12V in cutie cu acumulator 7Ah, cablurile de conectare si teava de instalare (de tip "ERMO 482X PRO-80", "CIAS")   | buc   | 6,00   |
| 43 | pret ofertant | Senzor cu microunde, L=120 m. Setul include: 1 transmitator, 1 receptor, sursa de alimentare 220/12V in cutie cu acumulator 7Ah, cablurile de conectare si teava de instalare (de tip "ERMO 482X PRO-120", "CIAS") | buc   | 4,00   |
| 44 | pret ofertant | Soft pentru administrarea sistemii                                                                                                                                                                                 | buc   | 1,00   |
| 45 | pret ofertant | Converter RS485/232                                                                                                                                                                                                | buc   | 1,00   |
|    |               | <b>Capitolul 3.2. Zona de securitate 2</b>                                                                                                                                                                         |       |        |
| 46 | pret ofertant | Senzor de miscare, L=24 m, 75/140 mA, 12 V, cu elemente de montare (de tip "Murena", CIAS)                                                                                                                         | buc   | 6,00   |
|    |               | <b>Capitolul 3.3. Zona de securitate 3</b>                                                                                                                                                                         |       |        |
| 47 | pret ofertant | Controler pentru administrarea min. 67 detectori capacitiv, p/u 320 m, 12V, 830 mA, -40 - +75 *C, (de tip "SIOUXPRO2-CTRLPOE ", CIAS)                                                                              | buc   | 1,00   |

|    |               |                                                                                                                          |     |       |
|----|---------------|--------------------------------------------------------------------------------------------------------------------------|-----|-------|
|    |               |                                                                                                                          |     |       |
| 48 | pret ofertant | Soft pentru configurare sistemului (de tip "SIOUX-TEST PRO", CIAS)                                                       | buc | 1,00  |
| 49 | pret ofertant | Soft pentru administrarea sistemului (de tip "GUARDX", CIAS)                                                             | buc | 1,00  |
| 50 | pret ofertant | Detector capacitiv: 1 master + 6 slave (de tip "SIOUXPRO2-KIT-EL", CIAS)                                                 | buc | 10,00 |
| 51 | pret ofertant | 7 corpuri p/u instalarea detectori capacitiv 1 master + 6 slave (de tip "SIOUXPRO2-KIT-MEC", CIAS)                       | buc | 10,00 |
| 52 | pret ofertant | Modul pentru rezervarea sistemului in caz de intrerupere a retelei (de tip "SIOUXPRO2-REDUND", CIAS)                     | buc | 1,00  |
| 53 | pret ofertant | Izolator de scurtcircuit (de tip "SIOUXPRO2-LF1", CIAS)                                                                  | buc | 1,00  |
| 54 | pret ofertant | Plata de releu cu 8 releu, 4 releu tehnic + 4 releu pentru detectarea (de tip "SIOUX-CARD-8 MASTER", CIAS)               | buc | 3,00  |
| 55 | pret ofertant | Plata de releu cu 8 releu pentru detectarea, pentru integrarea cu supraveghere video (de tip "SIOUX-CARD-8 SLAVE", CIAS) | buc | 6,00  |
| 56 | pret ofertant | Cutie pentru montarea plata de releu SIOUX-BOX-RELE                                                                      | buc | 9,00  |
| 57 | pret ofertant | Pach-cord L=5,5 m, pentru conectarea utilajului activ de tip SIOUXPRO2CABLEKIT055                                        | buc | 70,00 |
| 58 | pret ofertant | Pach-cord L=20 m, pentru conectarea utilajului activ de tip SIOUXPRO2CABLEKIT200                                         | buc | 1,00  |
| 59 | pret ofertant | Elemente de montare pentru cablu de tip SIOUX                                                                            | buc | 10,00 |
| 60 | pret ofertant | Elemente de montare pentru detectoarele de tip SIOUX                                                                     | buc | 10,00 |
| 61 | pret ofertant | Sursa de alimentare 13,8 VDC, 1,5 A (de tip "SIOUXPRO2-LINE", CIAS)                                                      | buc | 1,00  |
| 62 | pret ofertant | Acumulator 7 Ah                                                                                                          | buc | 1,00  |
|    |               | <b>Capitolul 3.4. Dulapuri telecomunicatii</b>                                                                           |     |       |

|    |               |                                                                                          |     |      |
|----|---------------|------------------------------------------------------------------------------------------|-----|------|
| 63 | pret furnizor | Cofret metalic de tip IIIМПІ-1-0 74 Y2, IP54, dimensiuni 395 x 310 x 220 mm              | buc | 9,00 |
| 64 | pret ofertant | Placa de expansiune cu 8 zone 35/80 mA, fara sursa de alimentare (de tip INT-E, "Satel") | buc | 9,00 |
| 65 | pret ofertant | Sursa de alimentare 12 V, 6 A, in dulap din metal (de tip APS-612, "Satel")              | buc | 9,00 |
| 66 | pret ofertant | Acumulator 12V 7A/h                                                                      | buc | 9,00 |
|    |               | <b>Capitolul 3.5. Turnuri de paza</b>                                                    |     |      |
| 67 | pret ofertant | Buton de alarma, in corp din metal, cu cheie, IK10                                       | buc | 3,00 |

**№ 5-1-2 Supravegherea video (85/24.06/2013-0-SV)**

| № crt. | Simbol norme și cod resurse | Denumirea lucrărilor                                                                                                                                                                                                                                                             | Unitatea de măsură | Volum |
|--------|-----------------------------|----------------------------------------------------------------------------------------------------------------------------------------------------------------------------------------------------------------------------------------------------------------------------------|--------------------|-------|
| 1      | 2                           | 3                                                                                                                                                                                                                                                                                | 4                  | 5     |
|        |                             | <b>Capitolul 1. Lucrari de constructie</b>                                                                                                                                                                                                                                       |                    |       |
| 1      | RpCU05G                     | Executarea strapungerilor pentru conducte sau tiranti in pereti din zidarie de caramida de 26 -50 cm grosime                                                                                                                                                                     | buc                | 30,00 |
| 2      | RpCU07A                     | Matarea golurilor in pereti, cu mortar de ipsos, dupa instalatii sau consolidari                                                                                                                                                                                                 | buc                | 30,00 |
| 3      | TsA02E                      | Sapatura manuala de pamint in spatii limitate, avind sub 1,00 m sau peste 1,00 m latime, executata fara sprijiniri, cu taluz vertical, la fundatii, canale, subsoluri, drenuri, trepte de infratire, in pamint coeziv mijlociu sau foarte coeziv adincime < 1,5 m teren mijlociu | m3                 | 49,50 |
| 4      | TsD18B                      | Umplutura compactata in santuri, pentru cablurile ingropate ale liniilor electrice de inalta tensiune, executata cu pamint provenit din teren mijlociu                                                                                                                           | m3                 | 49,50 |
| 5      | 34-02-003-1                 | Executarea conductelor din tevi de polietilena: D=25 mm                                                                                                                                                                                                                          | 1 km               | 0,28  |
| 6      | 34-02-003-1                 | Executarea conductelor din tevi de polietilena: D=32 mm                                                                                                                                                                                                                          | 1 km               | 0,04  |



|    |                         |                                                                                                                                                                  |         |       |
|----|-------------------------|------------------------------------------------------------------------------------------------------------------------------------------------------------------|---------|-------|
| 7  | 34-02-003-1             | Executarea conductelor din tevi de polietilena:<br>D=110 mm                                                                                                      | 1 km    | 0,22  |
| 8  | SE54A                   | Fintina de canalizare din PE, D=750/1000 mm,<br>h=750mm, cu capac din PE si elementele de<br>conectarea ermetica tevilor cu fintina de<br>canalizare D=32-110 mm | buc     | 40,00 |
|    |                         | <b>Capitolul 2. Lucrari de montare</b><br><br><b>Capitolul 2.1. Sistema transmiterea datelor<br/>(LAN)</b>                                                       |         |       |
| 9  | 10-06-037-04            | Dulapuri, cutii si doze pentru instalatii prin tevi:<br>Dulap de pardosea, marime, mm, pina la:<br>800x1800                                                      | buc     | 1,00  |
| 10 | 08-03-575-1<br>adoptata | Montarea in dulap a ODF Panel 19", 1U                                                                                                                            | buc     | 2,00  |
| 11 | 11-04-022-01            | Conector de priza cu fasonarea cablului cu<br>conductori ecranizati: Adaptor LC duplex                                                                           | buc     | 24,00 |
| 12 | 10-02-051-04            | Punti de conexiune de cablu intre sectii a unui<br>stativ: fara pozare in canal de cablu: Patch cord,<br>Pig tail                                                | 100 buc | 0,20  |
| 13 | 10-04-101-06            | Utilaj de abonat si utilaj divers: Tranceiver                                                                                                                    | buc     | 4,00  |
| 14 | 08-03-575-1<br>adoptata | Montarea in dulap a Comutatoare 19"                                                                                                                              | buc     | 2,00  |
| 15 | 08-03-575-1<br>adoptata | Montarea in dulap a Patch Panel modular 24<br>porturi                                                                                                            | buc     | 2,00  |
| 16 | 08-03-575-1<br>adoptata | Montarea in dulap organizatorului pentru cabluri                                                                                                                 | buc     | 2,00  |
| 17 | 08-03-591-11            | Montarea PDU                                                                                                                                                     | 100 buc | 0,02  |
| 18 | 08-03-575-1<br>adoptata | Montarea in dulap a blocului de alimentarea de<br>rezerva de tip UPS                                                                                             | buc     | 2,00  |
| 19 | 10-04-064-01            | Aparataj de masa: Calculator pentru<br>administrator                                                                                                             | buc     | 2,00  |

|    |                      |                                                                                                               |         |          |
|----|----------------------|---------------------------------------------------------------------------------------------------------------|---------|----------|
| 20 | 10-02-051-04         | Punti de conexiune de cablu intre sectii a unui stativ: fara pozare in canal de cablu: Patch cord FTP         | 100 buc | 0,30     |
| 21 | 08-02-148-1          | Cablu pina la 35 kV in tevi, blocuri si cutii pozate, masa 1 m pina la: 1 kg                                  | 100 m   | 3,00     |
| 22 | pret furnizor        | Cablu cu conductoare din cupru 2x2x4, 24 AWG, Cat.6, cu ecran - FTP Cat6 - 4pairs 24AWG                       | m.l.    | 100,00   |
| 23 | pret furnizor        | Cablu cu conductoare din cupru 2x2x4, 24 AWG, Cat.6, cu ecran dublu - S/FTP Cat6 - 4pairs 24AWG               | m.l.    | 100,00   |
| 24 | 10-04-077-01         | Utilaj de centrala: Videocontroller perete video                                                              | buc     | 1,00     |
| 25 | 10-04-087-14         | Utilaj de centrala: Modul/placa aditionala                                                                    | buc     | 3,00     |
| 26 | 10-04-067-20         | Aparataj de televiziune color: Monitor 50"                                                                    | buc     | 6,00     |
| 27 | 10-04-062-07         | Carcasa metalica de podea pentru 6 monitoare                                                                  | buc     | 1,00     |
| 28 | 08-03-575-1 adoptata | Montarea in dulap a blocului de alimentarea de rezerva de tip UPS                                             | buc     | 2,00     |
| 29 | 10-06-037-05         | Dulapuri, cutii si doze pentru instalatii prin tevi: Dulap de perete, marime, mm, pina la: 640x840 - RACK 19" | buc     | 1,00     |
| 30 | 08-02-148-1          | Cablu pina la 35 kV in tevi, blocuri si cutii pozate, masa 1 m pina la: 1 kg                                  | 100 m   | 12,00    |
| 31 | pret furnizor        | Cablu fibro optic cu 4 perechi (8 fibre), SM, 9/125 ITU-T G.652.D, ISO/IEC 11801 OS2, outdoor                 | m.l.    | 1 200,00 |
| 32 | 10-06-037-07         | Dulapuri, cutii si doze pentru instalatii prin tevi: Dulap de perete, marime, mm, pina la: 800x1800 - DTe 1-4 | buc     | 4,00     |
| 33 | 08-03-575-1 adoptata | Montarea in dulap a ODF Panel, max. 360x360x(70) mm                                                           | buc     | 4,00     |
| 34 | 11-04-022-01         | Conector de priza cu fasonarea cablului cu conductori ecranizati: Adaptor LC duplex                           | buc     | 32,00    |

|    |                      |                                                                                                               |         |        |
|----|----------------------|---------------------------------------------------------------------------------------------------------------|---------|--------|
| 35 | 10-02-051-04         | Punti de conexiune de cablu intre sectii a unui stativ: fara pozare in canal de cablu: Patch cord, Pig tail   | 100 buc | 0,54   |
| 36 | 10-04-101-06         | Utilaj de abonat si utilaj divers: Tranceiver                                                                 | buc     | 12,00  |
| 37 | 08-03-575-1 adoptata | Montarea in dulap a Comutatoare 19"                                                                           | buc     | 6,00   |
| 38 | 10-08-003-03         | Dispozitive de ultrasunet: Sursa de alimentare de rezerva                                                     | buc     | 4,00   |
| 39 | 10-01-039-06         | Piese diverse: Acumulator                                                                                     | buc     | 16,00  |
| 40 | 08-02-396-2          | Canal metalic pe constructii, console, pe ferme si coloane, lungime 3 m                                       | 100 m   | 5,50   |
| 41 | pret furnizor        | Canal metalic pentru cabluri cu capac 50x100 mm                                                               | m.l.    | 450,00 |
| 42 | pret furnizor        | Canal metalic zincat pentru cabluri cu capac 50x50 mm                                                         | m.l.    | 100,00 |
|    |                      | <b>Capitolul 2.2. Sistema de supraveghere video</b>                                                           |         |        |
| 43 | 10-04-067-23         | Dispozitiv de videocontrol camera video                                                                       | buc     | 34,00  |
| 44 | 10-08-003-03         | Dispozitive de ultrasunet: Sursa de alimentare camere PTZ                                                     | buc     | 4,00   |
| 45 | 10-04-077-01         | Utilaj de centrala: Registrator video                                                                         | buc     | 4,00   |
| 46 | 10-04-101-10         | Utilaj de abonat si utilaj divers: 3.5" HDD                                                                   | buc     | 16,00  |
| 47 | 10-04-101-10         | Utilaj de abonat si utilaj divers: Keyboard pentru PTZ camera                                                 | buc     | 1,00   |
| 48 | 10-02-051-04         | Punti de conexiune de cablu intre sectii a unui stativ: fara pozare in canal de cablu: Conector RJ45          | 100 buc | 0,80   |
| 49 | 10-08-019-01         | Cutie de ramificare sau conexiune                                                                             | buc     | 30,00  |
| 50 | 10-08-002-06         | Avertizoare: Constructia pentru instalarea Camera video                                                       | buc     | 28,00  |
| 51 | 08-02-409-1          | Teava din vinilplast pe constructii instalate, pe pereti si coloane, fixare cu scoabe, diametru pina la 25 mm | 100 m   | 10,00  |

|    |               |                                                                                                               |         |          |
|----|---------------|---------------------------------------------------------------------------------------------------------------|---------|----------|
| 52 | pret furnizor | Teava corugata U-PVC, 750N, d=20 mm                                                                           | m.l.    | 1 000,00 |
| 53 | 08-02-148-1   | Cablu pina la 35 kV in tevi, blocuri si cutii pozate, masa 1 m pina la: 1 kg                                  | 100 m   | 16,00    |
| 54 | pret furnizor | Cablu cu conductoare din cupru 2x2x4, 24 AWG, Cat. 6, cu ecran dublu, outdoor - S/FTP 4PR 24AWG, Cat6         | m.l.    | 1 600,00 |
|    |               | <b>Capitolul 2.3. Sistema de telefonie</b>                                                                    |         |          |
| 55 | 10-03-013-08  | Utilajul centralelor: Modul/placa aditionala cu 16 linii, pentru instalare in ATC                             | buc     | 2,00     |
| 56 | 10-06-037-05  | Dulap de perete, marime, mm, pina la: 640x840 - Panou pentru plinturi                                         | buc     | 4,00     |
| 57 | 08-03-591-11  | Montarea plinturi                                                                                             | 100 buc | 0,07     |
| 58 | 08-03-591-11  | Montarea Element de marcarea liniei                                                                           | 100 buc | 0,07     |
| 59 | 10-02-030-05  | Protectie contra trasnet pentru linii de abonat aeriene                                                       | set     | 7,00     |
| 60 | 08-02-396-2   | Canal metalic pe constructii, console, pe ferme si coloane, lungime 3 m                                       | 100 m   | 0,40     |
| 61 | pret furnizor | Canal metalic zincat pentru cabluri cu capac 50x50 mm                                                         | m.l.    | 40,00    |
| 62 | 08-02-409-1   | Teava din vinilplast pe constructii instalate, pe pereti si coloane, fixare cu scoabe, diametru pina la 25 mm | 100 m   | 0,80     |
| 63 | pret furnizor | Teava corugata U-PVC, 750N, d=25 mm                                                                           | m.l.    | 80,00    |
| 64 | 08-02-148-1   | Cablu pina la 35 kV in tevi, blocuri si cutii pozate, masa 1 m pina la: 1 kg                                  | 100 m   | 5,70     |
| 65 | pret furnizor | Cablu cu conductoare din cupru 2x2x4, 24 AWG, Cat.3E                                                          | m.l.    | 60,00    |
| 66 | pret furnizor | Cablu de telefonie ТППЭП 40x2x0,4 mm2                                                                         | m.l.    | 10,00    |
| 67 | pret furnizor | Cablu de telefonie ТППЭП 10x2x0,4 mm2                                                                         | m.l.    | 350,00   |
| 68 | pret furnizor | Cablu de telefonie ТППЭП 30x2x0,4 mm2                                                                         | m.l.    | 150,00   |

|    |               |                                                                                                                                                                                                                                                                                                                      |     |       |
|----|---------------|----------------------------------------------------------------------------------------------------------------------------------------------------------------------------------------------------------------------------------------------------------------------------------------------------------------------|-----|-------|
| 69 | 10-04-066-07  | Aparataj de perete: Priza telefonie cu 2 module RJ-11                                                                                                                                                                                                                                                                | buc | 3,00  |
| 70 | pret furnizor | Priza telefonie cu 2 module RJ-11 - rama si support, instalarea in perete. inclusiv doza de montaj                                                                                                                                                                                                                   | buc | 3,00  |
|    |               | <b>Capitolul 2.4. Software</b>                                                                                                                                                                                                                                                                                       |     |       |
| 71 | 10-06-068-14  | Reglarea sistemului de control si dirijare, instalarea sistemului de operare, asigurarii de program                                                                                                                                                                                                                  | buc | 2,00  |
|    |               | <b>Capitolul 3. Utilaj</b><br><br><b>Capitolul 3.1. Sistema transmiterea datelor (LAN)</b>                                                                                                                                                                                                                           |     |       |
| 72 | pret ofertant | Rack, 19", 42U, 2 cable management vertical, gab. 800x1000 mm, usa frontala perforata cu incuietori, panouri laterale perforate cu incuietori, cu ventilator incorporat.                                                                                                                                             | buc | 1,00  |
| 73 | pret ofertant | ODF Panel, 19", 1U                                                                                                                                                                                                                                                                                                   | buc | 1,00  |
| 74 | pret ofertant | Adapter LC duplex                                                                                                                                                                                                                                                                                                    | buc | 24,00 |
| 75 | pret ofertant | Fiber Optic Pigtail LC/SM Duplex                                                                                                                                                                                                                                                                                     | buc | 16,00 |
| 76 | pret ofertant | Fiber Patch Cord LC/SM Duplex, 3m                                                                                                                                                                                                                                                                                    | buc | 4,00  |
| 77 | pret ofertant | Transceiver 1 Gbps, compatibil cu comutator                                                                                                                                                                                                                                                                          | buc | 4,00  |
| 78 | pret ofertant | Comutator de agregare cu 24 RJ-45 auto-negotiating 10/100/1000 Mbps, 4 x 1Gbps ports, dual Core ARM Cortex A9 @ 1016 MHz, 1 GB DDR3 SDRAM; Packet buffer size: 12.38 MB, Throughput up to 95.2 Mpps; Switching capacity 128 Gbps; QoS, ACL, RSTP, VRRP, 19", 1U, rack mount (de tip HP Aruba 2930F 24G 4SFP+ Switch) | buc | 2,00  |
| 79 | pret ofertant | Patch-panel modular 24xRJ45 Cat6 SFTP, with Jack RJ45 fully shielded, 19", 1U                                                                                                                                                                                                                                        | buc | 2,00  |
| 80 | pret ofertant | Cable management 1U (Cable organizer), orizontal                                                                                                                                                                                                                                                                     | buc | 2,00  |

|    |               |                                                                                                                                                                                                                                                                                                                                                                                                                                                          |     |       |
|----|---------------|----------------------------------------------------------------------------------------------------------------------------------------------------------------------------------------------------------------------------------------------------------------------------------------------------------------------------------------------------------------------------------------------------------------------------------------------------------|-----|-------|
| 81 | pret ofertant | PDU (Power distribution unit), 16A, 200-240V, 50/60Hz, 6xCEE 7/4, Vertical mounting for rack                                                                                                                                                                                                                                                                                                                                                             | buc | 1,00  |
| 82 | pret ofertant | UPS, 19", 1U, 1550VA/1100W, min. 1xIEC-320 C14 + 6xIEC-C320 C13, Single Phase 220V/230V/240V                                                                                                                                                                                                                                                                                                                                                             | buc | 2,00  |
| 83 | pret ofertant | Calculator pentru administrator: ATX Case; MB Socket 1200, Intel Z490, 4xDDR4 2666-4500 MGz, 7.1CH Realtek ALC887, 1000 Mbit/s Realtek RTL8111H, 5xUSB 3.0, USB3.1, HDMI; CPU Socket LGA 1200, 8-core 16-threads, 3800 MGz, DDR4-2933 MGz, Cache L3 16 Mb; Video 1605 MGz, Boost 1815 MGz, 8Gb GDDR6 14 GGz, 256 bit, USB Type-C, 3xHDMI, 3xDisplayPort; RAM 16Gb 3200 MGz DDR4; Power 700 W; SSD, 2.5", 512 Gb; HDD 1000 Tb; SATA-III, Keyboard; Mouse. | buc | 2,00  |
| 84 | pret ofertant | Cablu Patch Cord 2,0 m, cupru, FTP Cat.6                                                                                                                                                                                                                                                                                                                                                                                                                 | buc | 30,00 |
| 85 | pret ofertant | Videocontroller perete video cu functia de a organiza logica afisarii fluxurilor video pe peretele video; 11 sloturi; 4U; 250W (de tip DS-C10S-S11T, Hikvision)                                                                                                                                                                                                                                                                                          | buc | 1,00  |
| 86 | pret ofertant | Modul/placa aditionala de intrari cu 2ch HDMI; input rezolutie 3840*2160 (de tip DS-C10S-HI2T-4K, Hikvision)                                                                                                                                                                                                                                                                                                                                             | buc | 1,00  |
| 87 | pret ofertant | Modul/placa aditionala de iesiri cu 4ch HDMI; output rezolutie 3840*2160 (de tip DS-C10S-HO4T, Hikvision)                                                                                                                                                                                                                                                                                                                                                | buc | 2,00  |
| 88 | pret ofertant | Monitor 50", 3840 x 2160@60Hz; 300 cd/m2; 8 ms; 178° x 178°; 2xHDMI input, Latimea maxima a ramei 3,6mm, 117 W; cu set de cabluri pentru semnal si pentru alimentarea (de tip DS-D5050UC, Hikvision)                                                                                                                                                                                                                                                     | buc | 6,00  |
| 89 | pret ofertant | Carcasa metalica de podea pentru 6 monitoare uzinat                                                                                                                                                                                                                                                                                                                                                                                                      | buc | 1,00  |
| 90 | pret ofertant | UPS, 19", 1U, 1550VA/1100W, min. 1xIEC-320 C14 + 6xIEC-C320 C13, Single Phase 220V/230V/240V                                                                                                                                                                                                                                                                                                                                                             | buc | 2,00  |
| 91 | pret ofertant | Rack, 19", 12U, gab. 600x600 mm                                                                                                                                                                                                                                                                                                                                                                                                                          | buc | 1,00  |

|     |               |                                                                                                                                                                                                                                                              |     |       |
|-----|---------------|--------------------------------------------------------------------------------------------------------------------------------------------------------------------------------------------------------------------------------------------------------------|-----|-------|
| 92  | pret ofertant | Dulap din metal, gab.800x1000(h)x250mm, IP54, cu cheie, pentru instalarea pe gard din plasa (3P-1) cu sina de montare DIN L=1.5 m                                                                                                                            | buc | 4,00  |
| 93  | pret ofertant | ODF Panel, max. 360x360x(70) mm                                                                                                                                                                                                                              | buc | 4,00  |
| 94  | pret ofertant | Adapter LC duplex                                                                                                                                                                                                                                            | buc | 32,00 |
| 95  | pret ofertant | Fiber Optic Pigtail LC/SM Duplex                                                                                                                                                                                                                             | buc | 32,00 |
| 96  | pret ofertant | Fiber Patch Cord LC/SM Duplex, 2m                                                                                                                                                                                                                            | buc | 22,00 |
| 97  | pret ofertant | Transceiver 1 Gbps, compatibil cu comutator                                                                                                                                                                                                                  | buc | 12,00 |
| 98  | pret ofertant | Comutator industrial cu 8 porturi POE+, 2 SFP, QoS, ACL, RSTP (de tip PLANET IGS-10020HPT)                                                                                                                                                                   | buc | 6,00  |
| 99  | pret ofertant | Sursa de alimentare (PIII) cu incarcarea bateriei, min. 48V/7A, gab. 250x150x(50) mm                                                                                                                                                                         | buc | 2,00  |
| 100 | pret ofertant | Sursa de alimentare (PIII) cu incarcarea bateriei, min. 48V/15A, gab. 250x150x(50) mm                                                                                                                                                                        | buc | 2,00  |
| 101 | pret ofertant | Acumulator 17 A/h                                                                                                                                                                                                                                            | buc | 16,00 |
|     |               | <b>Capitolul 3.2. Sistema de supraveghere video</b>                                                                                                                                                                                                          |     |       |
| 102 | pret ofertant | Camera video, exterior, 3840 x 2160, 1/1,8" CMOS, IR = 60 m, 2.8/4.0/6.0mm, 802.3af, Class 3, H.264, H.264+, H.265, H.265+ 12 VDC, 0.63 A, max. 7.5 W, IP67, IK10, cu posibilitatea de instalare Mikro SD card, -30 + 60*C (de tip DS-2CD2T86G2-2I/4I)       | buc | 30,00 |
| 103 | pret ofertant | Camera video, exterior PTZ, 1920 x 1080, 1/2.8" Progressive Scan CMOS, 4.8 to 153 mm, zoom: digital 16x, optic 32, 120 dB WDR, H.264/H.265/MJPEG, 8 patrols, up to 32 presets for each patrol, -30 + 60%DC, IP66, AC 24V, 42W, (de tip DS-2DE7A232MW-AE(S5)) | buc | 4,00  |
| 104 | pret ofertant | Sursa de alimentare pentru camera video, exterior PTZ                                                                                                                                                                                                        | buc | 4,00  |
| 105 | pret ofertant | Micro Sd 64Gb, Class 10                                                                                                                                                                                                                                      | buc | 34,00 |
| 106 | pret ofertant | IP registrator video cu 32 de canale, support IP camere pina la 8 Mpx, H.264 + / H.265, Ethernet                                                                                                                                                             | buc | 4,00  |

|     |               |                                                                                                                               |     |       |
|-----|---------------|-------------------------------------------------------------------------------------------------------------------------------|-----|-------|
|     |               | 2x 10/100/1000, Bitrate 512 Mb/s, instalare pina la 4 HDD 3.5" (6TB), 220V, 75W, 19", 2U (de tip TRASSIR DuoStation AF 32 RE) |     |       |
| 107 | pret ofertant | Hard disc pentru supraveghere video, 3.5", 6TB/256M/SATA 6Gb/s/RV Sensor                                                      | buc | 16,00 |
| 108 | pret ofertant | Keyboard pentru PTZ camera                                                                                                    | buc | 1,00  |
| 109 | pret ofertant | Conector RJ45, Cat. 6, pentru conectarea camerele video                                                                       | buc | 80,00 |
| 110 | pret ofertant | Cutie de conectare pentru conectarea camerelor video, din metal, IP54 (de tip DS-1280ZJ-S)                                    | buc | 30,00 |
| 111 | pret ofertant | Element de montare camerele pe gard din plasa, L=500mm                                                                        | buc | 28,00 |
|     |               | <b>Capitolul 3.3. Sistema de telefonie</b>                                                                                    |     |       |
| 112 | pret ofertant | Modul/placa aditionala cu 16 liniei, pentru instalare in ATC existent KX-KDA200 (de tip KX-TDA0174)                           | buc | 2,00  |
| 113 | pret ofertant | Panou pentru plinturi pentru 120 de perechi cu suporturi                                                                      | buc | 1,00  |
| 114 | pret ofertant | Plint de telefonie cu 10 perechi, (de tip KRONE LSA PLUS)                                                                     | buc | 7,00  |
| 115 | pret ofertant | Element de marcarea liniei                                                                                                    | buc | 7,00  |
| 116 | pret ofertant | Protectie impotriva trasnetului                                                                                               | buc | 7,00  |
| 117 | pret ofertant | Panou pentru plinturi pentru 30 de perechi cu suporturi                                                                       | buc | 3,00  |
|     |               | <b>Capitolul 3.4. Software</b>                                                                                                |     |       |
| 118 | pret ofertant | Soft de baza pentru supraveghere video cu licentele pentru camerele conectate, TRASSIR                                        | buc | 4,00  |
| 119 | pret ofertant | Licenta pentru camerelor video PTZ                                                                                            | buc | 1,00  |
| 120 | pret ofertant | Licenta pentru keyboard pentru PTZ camera                                                                                     | buc | 1,00  |
| 121 | pret ofertant | Licenta pentru control acces                                                                                                  | buc | 1,00  |



## Capitolul 6. Construcții ingineresti și rețele exterioare.

### № 6-1-1 Rețele termice exterioare (85/24.06/2013-TC.C3)

| № crt. | Simbol norme și cod resurse | Denumirea lucrărilor                                                                                                                                                                                                                     | Unitatea de măsură | Volum  |
|--------|-----------------------------|------------------------------------------------------------------------------------------------------------------------------------------------------------------------------------------------------------------------------------------|--------------------|--------|
| 1      | 2                           | 3                                                                                                                                                                                                                                        | 4                  | 5      |
|        |                             | <b>Capitolul 1. Conducte si armaturi</b>                                                                                                                                                                                                 |                    |        |
| 1      | TfA01C2                     | Conducta de otel, montata in canal, la o adincime de 1-3 m sau suprateran, la o inaltime intre 3-15 m , inclusiv proba de presiune la rece, proba de etanseitate si proba complexa cu fluid in circulatie, avind diametrul de 133x4.0 mm | m                  | 160,00 |
| 2      | TfA01C2                     | Conducta de otel, montata in canal, la o adincime de 1-3 m sau suprateran, la o inaltime intre 3-15 m , inclusiv proba de presiune la rece, proba de etanseitate si proba complexa cu fluid in circulatie, avind diametrul de 108x3.5 mm | m                  | 215,00 |
| 3      | TfA01B2                     | Conducta de otel, montata in canal, la o adincime de 1-3 m sau suprateran, la o inaltime intre 3-15 m , inclusiv proba de presiune la rece, proba de etanseitate si proba complexa cu fluid in circulatie, avind diametrul de 89x3.0 mm  | m                  | 375,00 |
| 4      | TfA01B2                     | Conducta de otel, montata in canal, la o adincime de 1-3 m sau suprateran, la o inaltime intre 3-15 m , inclusiv proba de presiune la rece, proba de etanseitate si proba complexa cu fluid in circulatie, avind diametrul de 76x3.0 mm  | m                  | 225,00 |
| 5      | TfA01A2                     | Conducta de otel, montata in canal, la o adincime de 1-3 m sau suprateran, la o inaltime intre 3 -15 m , inclusiv proba de presiune la rece, proba de etanseitate si proba complexa cu fluid in circulatie, avind diametrul de 57x3.0 mm | m                  | 425,00 |
| 6      | TfA01A2                     | Conducta de otel, montata in canal, la o adincime de 1-3 m sau suprateran, la o inaltime intre 3 -15 m , inclusiv proba de presiune la rece, proba de etanseitate si proba complexa cu fluid in circulatie, avind diametrul de 45x2.5 mm | m                  | 390,00 |
| 7      | TfA01A2                     | Conducta de otel, montata in canal, la o adincime de 1-3 m sau suprateran, la o inaltime intre 3 -15 m , inclusiv proba de presiune la rece,                                                                                             | m                  | 135,00 |

|    |         |                                                                                                                                                                                                                                                                                      |     |        |
|----|---------|--------------------------------------------------------------------------------------------------------------------------------------------------------------------------------------------------------------------------------------------------------------------------------------|-----|--------|
|    |         | proba de etanseitate si proba complexa cu fluid in circulatie, avind diametrul de 38x2.0 mm                                                                                                                                                                                          |     |        |
| 8  | TfA01A2 | Conducta de otel, montata in canal, la o adincime de 1-3 m sau suprateran, la o inaltime intre 3 -15 m , inclusiv proba de presiune la rece, proba de etanseitate si proba complexa cu fluid in circulatie, avind diametrul de 32x2.0 mm                                             | m   | 105,00 |
| 9  | AcA01B  | Montarea conductei din fonta de presiune, cu mufa, etansate cu fringhie gudronata si plumb topit, avind diametrul de 100 mm                                                                                                                                                          | m   | 20,00  |
| 10 | TfA02C2 | Robinet sferic cu manieta JiP, montat prin sudura, pe conducta amplasata in canal, la o adincime de 1-3 m sau suprateran, la o inaltime de 3-15 m, inclusiv proba de presiune la rece, proba de etanseitate si proba complexa cu fluid in circulatie, avind diametrul de DN125; PN25 | buc | 2,00   |
| 11 | TfA02C2 | Robinet sferic cu manieta JiP, montat prin sudura, pe conducta amplasata in canal, la o adincime de 1-3 m sau suprateran, la o inaltime de 3-15 m, inclusiv proba de presiune la rece, proba de etanseitate si proba complexa cu fluid in circulatie, avind diametrul de DN100; PN25 | buc | 3,00   |
| 12 | TfA02B2 | Robinet sferic cu manieta JiP, montat prin sudura, pe conducta amplasata in canal, la o adincime de 1-3 m sau suprateran, la o inaltime de 3-15 m, inclusiv proba de presiune la rece, proba de etanseitate si proba complexa cu fluid in circulatie, avind diametrul de DN80; PN25  | buc | 1,00   |
| 13 | TfA02B2 | Robinet sferic cu manieta JiP, montat prin sudura, pe conducta amplasata in canal, la o adincime de 1-3 m sau suprateran, la o inaltime de 3-15 m, inclusiv proba de presiune la rece, proba de etanseitate si proba complexa cu fluid in circulatie, avind diametrul de DN65; PN25  | buc | 1,00   |
| 14 | TfA02A2 | Robinet sferic cu manieta JiP, montat prin sudura, pe conducta amplasata in canal, la o adincime de 1-3 m sau suprateran, la o inaltime de 3-15 m, inclusiv proba de presiune la rece, proba de etanseitate si proba complexa cu fluid in circulatie, avind diametrul de DN50; PN25  | buc | 12,00  |

|    |         |                                                                                                                                                                                                                                                                                     |     |        |
|----|---------|-------------------------------------------------------------------------------------------------------------------------------------------------------------------------------------------------------------------------------------------------------------------------------------|-----|--------|
| 15 | TfA02A2 | Robinet sferic cu maneta JiP, montat prin sudura, pe conducta amplasata in canal, la o adancime de 1-3 m sau suprateran, la o inaltime de 3-15 m, inclusiv proba de presiune la rece, proba de etanseitate si proba complexa cu fluid in circulatie, avind diametrul de DN40; PN25  | buc | 11,00  |
| 16 | TfA02A2 | Robinet sferic cu maneta JiP, montat prin sudura, pe conducta amplasata in canal, la o adancime de 1-3 m sau suprateran, la o inaltime de 3-15 m, inclusiv proba de presiune la rece, proba de etanseitate si proba complexa cu fluid in circulatie, avind diametrul de DN32; PN25  | buc | 3,00   |
| 17 | TfA02A2 | Robinet sferic cu maneta JiP, montat prin sudura, pe conducta amplasata in canal, la o adancime de 1-3 m sau suprateran, la o inaltime de 3-15 m, inclusiv proba de presiune la rece, proba de etanseitate si proba complexa cu fluid in circulatie, avind diametrul de DN25; PN25  | buc | 29,00  |
| 18 | TfA02A2 | Robinet sferic cu maneta JiP, montat prin sudura, pe conducta amplasata in canal, la o adancime de 1-3 m sau suprateran, la o inaltime de 3-15 m, inclusiv proba de presiune la rece, proba de etanseitate si proba complexa cu fluid in circulatie, avind diametrul de DN15; PN25  | buc | 9,00   |
| 19 | CL26A   | Rame metalice gata confectionate - Clapeta D=100 mm                                                                                                                                                                                                                                 | kg  | 178,90 |
| 20 | TfA09D2 | Montarea suportului gata confectionat, amplasat in canal, la o adancime de 1-3 m sau suprateran la o inaltime de 3-15 m, avind intre 25-200 kg pe bucata - П-образный компенсатор из труб 133x4,0 mm. Nota: Modificarea unitatii de masura a Suport mobil pt conducte din buc in kg | kg  | 180,00 |
| 21 | TfA09D2 | Montarea suportului gata confectionat, amplasat in canal, la o adancime de 1-3 m sau suprateran la o inaltime de 3-15 m, avind intre 25-200 kg pe bucata - П-образный компенсатор из труб 89x3,0 mm. Nota: Modificarea unitatii de masura a Suport mobil pt conducte din buc in kg  | kg  | 66,00  |
| 22 | TfA09C2 | Montarea suportului gata confectionat, amplasat in canal, la o adancime de 1-3 m sau suprateran la o inaltime de 3-15 m, avind intre 10-25 kg pe bucata - П-образный компенсатор из труб                                                                                            | kg  | 21,00  |

|    |         |                                                                                                                                                                                                                                                                                     |    |       |
|----|---------|-------------------------------------------------------------------------------------------------------------------------------------------------------------------------------------------------------------------------------------------------------------------------------------|----|-------|
|    |         | 76x3,0 mm. Nota: Modificarea unitatii de masura a Suport mobil pt conducte din buc in kg                                                                                                                                                                                            |    |       |
| 23 | TfA09C2 | Montarea suportului gata confectionat, amplasat in canal, la o adincime de 1-3 m sau suprateran la o inaltime de 3-15 m, avind intre 10-25 kg pe bucata - - П-образный компенсатор из труб 45x2,5 mm. Nota: Modificarea unitatii de masura a Suport mobil pt conducte din buc in kg | kg | 33,00 |
| 24 | TfA09B2 | Montarea suportului gata confectionat, amplasat in canal, la o adincime de 1-3 m sau suprateran la o inaltime de 3-15 m, avind intre 5-10 kg pe bucata - П-образный компенсатор из труб 38x2,0 mm. Nota: Modificarea unitatii de masura a Suport mobil pt conducte din buc in kg    | kg | 9,00  |
| 25 | TfA09B2 | Montarea suportului gata confectionat, amplasat in canal, la o adincime de 1-3 m sau suprateran la o inaltime de 3-15 m, avind intre 5-10 kg pe bucata - П-образный компенсатор из труб 32x2,0 mm. Nota: Modificarea unitatii de masura a Suport mobil pt conducte din buc in kg    | kg | 7,00  |
| 26 | TfA09A2 | Montarea suportului gata confectionat, amplasat in canal, la o adincime de 1-3 m sau suprateran la o inaltime de 3-15 m, avind pina la 5 kg pe bucata - ОПП2-100.133. Nota: Modificarea unitatii de masura a Suport mobil pt conducte din buc in kg                                 | kg | 35,64 |
| 27 | TfA09A2 | Montarea suportului gata confectionat, amplasat in canal, la o adincime de 1-3 m sau suprateran la o inaltime de 3-15 m, avind pina la 5 kg pe bucata - ОПП2-100.108. Nota: Modificarea unitatii de masura a Suport mobil pt conducte din buc in kg                                 | kg | 55,42 |
| 28 | TfA09A2 | Montarea suportului gata confectionat, amplasat in canal, la o adincime de 1-3 m sau suprateran la o inaltime de 3-15 m, avind pina la 5 kg pe bucata - ОПП2-100.89. Nota: Modificarea unitatii de masura a Suport mobil pt conducte din buc in kg                                  | kg | 71,30 |
| 29 | TfA09A2 | Montarea suportului gata confectionat, amplasat in canal, la o adincime de 1-3 m sau suprateran la o inaltime de 3-15 m, avind pina la 5 kg pe bucata - ОПП2-100.76. Nota: Modificarea                                                                                              | kg | 53,82 |

|    |         |                                                                                                                                                                                                                                                     |     |        |
|----|---------|-----------------------------------------------------------------------------------------------------------------------------------------------------------------------------------------------------------------------------------------------------|-----|--------|
|    |         | unitatii de masura a Suport mobil pt conducte din buc in kg                                                                                                                                                                                         |     |        |
| 30 | TfA09A2 | Montarea suportului gata confectionat, amplasat in canal, la o adincime de 1-3 m sau suprateran la o inaltime de 3-15 m, avind pina la 5 kg pe bucata - OIII2-100.57. Nota: Modificarea unitatii de masura a Suport mobil pt conducte din buc in kg | kg  | 131,44 |
| 31 | TfA09A2 | Montarea suportului gata confectionat, amplasat in canal, la o adincime de 1-3 m sau suprateran la o inaltime de 3-15 m, avind pina la 5 kg pe bucata - OIII1-100.45. Nota: Modificarea unitatii de masura a Suport mobil pt conducte din buc in kg | kg  | 127,40 |
| 32 | TfA09A2 | Montarea suportului gata confectionat, amplasat in canal, la o adincime de 1-3 m sau suprateran la o inaltime de 3-15 m, avind pina la 5 kg pe bucata - OIII1-100.38. Nota: Modificarea unitatii de masura a Suport mobil pt conducte din buc in kg | kg  | 45,90  |
| 33 | TfA09A2 | Montarea suportului gata confectionat, amplasat in canal, la o adincime de 1-3 m sau suprateran la o inaltime de 3-15 m, avind pina la 5 kg pe bucata - OIII1-100.32. Nota: Modificarea unitatii de masura a Suport mobil pt conducte din buc in kg | kg  | 27,30  |
| 34 | IC40F   | Bratara pentru fixarea conductelor din otel de tip 133.100-11.OCT34                                                                                                                                                                                 | buc | 6,00   |
| 35 | IC40F   | Bratara pentru fixarea conductelor din otel de tip 108.100-09.OCT34                                                                                                                                                                                 | buc | 5,00   |
| 36 | IC40F   | Bratara pentru fixarea conductelor din otel de tip 89.100-07.OCT34                                                                                                                                                                                  | buc | 4,00   |
| 37 | IC40F   | Bratara pentru fixarea conductelor din otel de tip 76.100-05.OCT34                                                                                                                                                                                  | buc | 8,00   |
| 38 | IC40E   | Bratara pentru fixarea conductelor din otel de tip 57.100-03.OCT34                                                                                                                                                                                  | buc | 16,00  |
| 39 | IC40E   | Bratara pentru fixarea conductelor din otel de tip 45.100-01.OCT34                                                                                                                                                                                  | buc | 10,00  |

|    |         |                                                                                                                                                                                                                                                       |     |          |
|----|---------|-------------------------------------------------------------------------------------------------------------------------------------------------------------------------------------------------------------------------------------------------------|-----|----------|
| 40 | IC40E   | Bratară pentru fixarea conductelor din oțel de tip 38.100-01.OCT34                                                                                                                                                                                    | buc | 4,00     |
| 41 | IC40E   | Bratară pentru fixarea conductelor din oțel de tip 32.100-01.OCT34                                                                                                                                                                                    | buc | 2,00     |
|    |         | <b>Capitolul 2. Izolare</b>                                                                                                                                                                                                                           |     |          |
| 42 | IzJ07C  | Grunduirea conductelor și aparatelor cu un strat de miniu plumb și un strat de email alchidal                                                                                                                                                         | m2  | 459,20   |
| 43 | IzH22A  | Izolarea conductelor cu cochilii din vată minerală, cu strat de protecție din folie din aluminiu, gata confecționate, cu grosimea de 60 mm                                                                                                            | m2  | 385,83   |
| 44 | IzH40B  | Izolarea cu mat cusut din vată minerală, a conductelor de diametru mai mare de 25 mm                                                                                                                                                                  | m3  | 13,72    |
| 45 | IzI07D1 | Protecția termoizolației la conducte și aparate cu tablă neagră sau zincată de 0,5 mm grosime, fixată cu șuruburi cu cap crestat semirotund, autofiletante pentru tablă, având circumferința conductei peste termoizolație peste 1,6 m, confecționare | m2  | 1 434,20 |
| 46 | IzI07D2 | Protecția termoizolației la conducte și aparate cu tablă neagră sau zincată de 0,5 mm grosime, fixată cu șuruburi cu cap crestat semirotund, autofiletante pentru tablă, având circumferința conductei peste termoizolație peste 1,6 m, montare       | m2  | 1 434,20 |

**№ 6-1-2 Rețele termice exterioare. Soluții de rezistență (85/24.06/2013-RT.R)**

| № crt. | Simbol norme și cod resurse | Denumirea lucrărilor                                                                                                                                                      | Unitatea de măsură | Volum |
|--------|-----------------------------|---------------------------------------------------------------------------------------------------------------------------------------------------------------------------|--------------------|-------|
| 1      | 2                           | 3                                                                                                                                                                         | 4                  | 5     |
|        |                             | <b>Capitolul 1. Terasament</b>                                                                                                                                            |                    |       |
| 1      | TsC03B2                     | Săpătura mecanică cu excavatorul de 0,40-0,70 mc, cu motor cu ardere internă și comandă hidraulică, în pământ argilos înmuiat cu apă, descărcare în depozit teren cat. II | 100 m3             | 8,13  |
| 2      | TsC03F1                     | Săpătura mecanică cu excavatorul de 0,40-0,70 mc, cu motor cu ardere internă și comandă                                                                                   | 100 m3             | 6,22  |

|    |         |                                                                                                                                                                                                            |        |          |
|----|---------|------------------------------------------------------------------------------------------------------------------------------------------------------------------------------------------------------------|--------|----------|
|    |         | hidraulica, in pamint cu umiditate naturala, descarcare in autovehicule teren catg. II                                                                                                                     |        |          |
| 3  | TsI51B5 | Transportarea pamintului cu autobasculanta de 10 t la distanta de: 15 km                                                                                                                                   | t      | 1 320,00 |
| 4  | TsC51B  | Lucrari la descarcarea pamintului in depozit, teren categoria II                                                                                                                                           | 100 m3 | 6,22     |
| 5  | TsA20B  | Sapatura manuala de pamint, in taluzuri, la deblee sapate cu excavator sau screper, pentru completarea sapaturii la profilul taluzului, in teren mijlociu                                                  | m3     | 144,00   |
| 6  | AcF03A  | Umpluturi in santuri la conductele de alimentare cu apa sau canalizare, ca substrat, strat de protectie, strat de izolare sau strat filtrant la tuburile de drenaj, executate cu nisip                     | m3     | 177,00   |
| 7  | TsD02B1 | Imprastierea pamintului afinat provenit din teren categoria I sau II, executata cu buldozer pe tractor cu senile de 65-80 CP, in straturi cu grosimea de 21-30 cm                                          | 100 m3 | 6,53     |
| 8  | TsD05B  | Compactarea cu maiul mecanic de 150-200 kg a umpluturilor in straturi succesive de 20-30 cm grosime, exclusiv udarea fiecarui strat in parte, umpluturile executindu-se din pamint coeziv                  | 100 m3 | 6,53     |
| 9  | TsD01B  | Imprastierea cu lopata a pamintului afinat, in straturi uniforme, de 10-30 cm grosime, printr-o aruncare de pina la 3 m din gramezi, inclusiv sfarimarea bulgarilor, pamintul provenind din teren mijlociu | m3     | 160,00   |
| 10 | TsD01B  | Imprastierea cu lopata a pamintului afinat, in straturi uniforme, de 10-30 cm grosime, printr-o aruncare de pina la 3 m din gramezi, inclusiv sfarimarea bulgarilor, pamintul provenind din teren mijlociu | m3     | 160,00   |
|    |         | <b>Capitolul 2. Regole si placi</b>                                                                                                                                                                        |        |          |
| 11 | CA02A2  | Beton simplu turnat in egalizari, pante, sape la inaltimi pina la 35 m inclusiv, prepararea cu betoniera pe santier si turnarea cu mijloace clasice beton clasa C 5/4 (Bc 5/B 75)                          | m3     | 59,00    |

|    |       |                                                                                                                                        |     |       |
|----|-------|----------------------------------------------------------------------------------------------------------------------------------------|-----|-------|
| 12 | CP16A | Montarea elementelor de tip L sau U prefabricate din beton armat pentru canale (termice, pentru termoficare, de cablaje etc.) - Л14-8  | buc | 19,00 |
| 13 | CP16A | Montarea elementelor de tip L sau U prefabricate din beton armat pentru canale (termice, pentru termoficare, de cablaje etc.) - Л14Д-8 | buc | 33,00 |
| 14 | CP16A | Montarea elementelor de tip L sau U prefabricate din beton armat pentru canale (termice, pentru termoficare, de cablaje etc.) - Л10-8  | buc | 7,00  |
| 15 | CP16A | Montarea elementelor de tip L sau U prefabricate din beton armat pentru canale (termice, pentru termoficare, de cablaje etc.) - Л10Д-8 | buc | 24,00 |
| 16 | CP16A | Montarea elementelor de tip L sau U prefabricate din beton armat pentru canale (termice, pentru termoficare, de cablaje etc.) - Л6-8   | buc | 24,00 |
| 17 | CP16A | Montarea elementelor de tip L sau U prefabricate din beton armat pentru canale (termice, pentru termoficare, de cablaje etc.) - Л6Д-8  | buc | 25,00 |
| 18 | CP16A | Montarea elementelor de tip L sau U prefabricate din beton armat pentru canale (termice, pentru termoficare, de cablaje etc.) - Л4-15  | buc | 9,00  |
| 19 | CP16A | Montarea elementelor de tip L sau U prefabricate din beton armat pentru canale (termice, pentru termoficare, de cablaje etc.) - Л4Д-15 | buc | 26,00 |
| 20 | CP16B | Montarea elementelor prefabricate din beton armat pentru canale (termice, pentru termoficare, de cablaje etc.), placi drepte - П16-15  | buc | 43,00 |
| 21 | CP16B | Montarea elementelor prefabricate din beton armat pentru canale (termice, pentru termoficare, de cablaje etc.), placi drepte - П16Д-15 | buc | 49,00 |



|    |        |                                                                                                                                                                                                                                                                                                                                                        |     |          |
|----|--------|--------------------------------------------------------------------------------------------------------------------------------------------------------------------------------------------------------------------------------------------------------------------------------------------------------------------------------------------------------|-----|----------|
| 22 | CP16B  | Montarea elementelor prefabricate din beton armat pentru canale (termice, pentru termoficare, de cablaje etc.), placi drepte - П12-15                                                                                                                                                                                                                  | buc | 18,00    |
| 23 | CP16B  | Montarea elementelor prefabricate din beton armat pentru canale (termice, pentru termoficare, de cablaje etc.), placi drepte - П12Д-15                                                                                                                                                                                                                 | buc | 17,00    |
| 24 | CP16B  | Montarea elementelor prefabricate din beton armat pentru canale (termice, pentru termoficare, de cablaje etc.), placi drepte - П9-15                                                                                                                                                                                                                   | buc | 34,00    |
| 25 | CP16B  | Montarea elementelor prefabricate din beton armat pentru canale (termice, pentru termoficare, de cablaje etc.), placi drepte - П9Д-15                                                                                                                                                                                                                  | buc | 35,00    |
| 26 | CP16B  | Montarea elementelor prefabricate din beton armat pentru canale (termice, pentru termoficare, de cablaje etc.), placi drepte - П6-15                                                                                                                                                                                                                   | buc | 23,00    |
| 27 | CP16B  | Montarea elementelor prefabricate din beton armat pentru canale (termice, pentru termoficare, de cablaje etc.), placi drepte - П6Д-15                                                                                                                                                                                                                  | buc | 17,00    |
| 28 | IzF04F | Strat hidroizolant executat la cald la terase, acoperisuri sau la fundatii si radiere, in terenuri fara ape freatiche, inclusiv scafele si doliile din hidroizolatie curenta pe suprafete inclinate peste 40% sau verticale plane sau curbe, cu mastic de bitum sau bitum cu adaos de cauciuc, aplicat cu peria sau gletuitorul de cauciuc (cosoroaba) | m2  | 2 035,00 |
|    |        | <b>Capitolul 3. Suport fix Sf1-Sf4</b>                                                                                                                                                                                                                                                                                                                 |     |          |
| 29 | TsA20B | Sapatura manuala de pamint, in taluzuri, la deblee sapate cu excavator sau screper, pentru completarea sapaturii la profilul taluzului, in teren mijlociu                                                                                                                                                                                              | m3  | 8,00     |
| 30 | CA02A2 | Beton simplu turnat in egalizari, pante, sape la inaltimi pina la 35 m inclusiv, prepararea cu betoniera pe santier si turnarea cu mijloace clasice beton clasa C 5/4 (Bc 5/B 75)                                                                                                                                                                      | m3  | 8,00     |
| 31 | CC02I  | Armaturi din otel beton A240 fasonate in ateliere de santier, cu diametrul barelor pina la 8 mm inclusiv, si montate in pereti si diafragme, la inaltimi mai mici sau egale cu 35 m, exclusiv constructiile executate cu cofraje glisante                                                                                                              | kg  | 29,28    |

|    |        |                                                                                                                                                                                                                                            |    |          |
|----|--------|--------------------------------------------------------------------------------------------------------------------------------------------------------------------------------------------------------------------------------------------|----|----------|
|    |        |                                                                                                                                                                                                                                            |    |          |
| 32 | CC02J2 | Armături din oțel beton A500C fasonate în ateliere de șantier, cu diametrul barelor peste 8 mm, în pereți și diafragme la înălțimi mai mici sau egale cu 35 m, exclusiv construcțiile executate cu cofraje glisante                        | kg | 542,90   |
| 33 | CA03L  | Beton turnat în fundații, socluri, ziduri de sprijin, pereți sub cota zero, beton marfa, turnarea cu pompa pe verticală (adâncime) până la 10 m inclusiv și pe orizontală până la 15 m inclusiv, beton armat clasa C12/15                  | m3 | 5,30     |
| 34 | CL57B  | Montarea și fixarea pieselor înglobate în beton armat monolit: cu greutatea sub 10 kg - Pi1                                                                                                                                                | kg | 340,00   |
|    |        | <b>Capitolul 4. Nod t1-t10</b>                                                                                                                                                                                                             |    |          |
| 35 | CA02A2 | Beton simplu turnat în egalizări, pante, sape la înălțimi până la 35 m inclusiv, prepararea cu betoniera pe șantier și turnarea cu mijloace clasice beton clasa C 5/4 (Bc 5/B 75)                                                          | m3 | 12,00    |
| 36 | CB03D  | Cofraje din panouri refolosibile, cu placaj de 15 mm pentru turnarea betonului în pereți și diafragme la construcții cu înălțimea până la 20 m inclusiv, sprijinirile fiind incluse                                                        | m2 | 15,31    |
| 37 | CC02I  | Armături din oțel beton A240 fasonate în ateliere de șantier, cu diametrul barelor până la 8 mm inclusiv, și montate în pereți și diafragme, la înălțimi mai mici sau egale cu 35 m, exclusiv construcțiile executate cu cofraje glisante  | kg | 31,50    |
| 38 | CC02I2 | Armături din oțel beton A500C fasonate în ateliere de șantier, cu diametrul barelor până la 8 mm inclusiv, și montate în pereți și diafragme, la înălțimi mai mici sau egale cu 35 m, exclusiv construcțiile executate cu cofraje glisante | kg | 35,64    |
| 39 | CC02J2 | Armături din oțel beton A500C fasonate în ateliere de șantier, cu diametrul barelor peste 8 mm, în pereți și diafragme la înălțimi mai mici sau egale cu 35 m, exclusiv construcțiile executate cu cofraje glisante                        | kg | 2 773,26 |
| 40 | CL18A  | Confecții metalice diverse din profile laminate, tablă, tablă striată, oțel beton, tevi pentru                                                                                                                                             | kg | 69,00    |

|    |        |                                                                                                                                                                                                                                   |     |          |
|----|--------|-----------------------------------------------------------------------------------------------------------------------------------------------------------------------------------------------------------------------------------|-----|----------|
|    |        | sustineri sau acoperiri, inglobate total sau partial in beton                                                                                                                                                                     |     |          |
| 41 | CA03L  | Beton turnat in fundatii, socluri, ziduri de sprijin, pereti sub cota zero, beton marfa, turnarea cu pompa pe verticala (adincime) pina la 10 m inclusiv si pe orizontala pina la 15 m inclusiv, beton armat clasa C12/15         | m3  | 24,50    |
|    |        | <b>Capitolul 5. Camere de termoficare CT1-CT6</b>                                                                                                                                                                                 |     |          |
| 42 | CP50D  | Montarea elementelor prefabricate din beton. Bloc-perete pentru subsol, greutate peste 1,5 t. Nota:FS-4                                                                                                                           | buc | 41,00    |
| 43 | CP50D  | Montarea elementelor prefabricate din beton. Bloc-perete pentru subsol, greutate peste 1,5 t. Nota:FS-4-12                                                                                                                        | buc | 6,00     |
| 44 | CP50D  | Montarea elementelor prefabricate din beton. Bloc-perete pentru subsol, greutate peste 1,5 t. Nota:FS-4-8                                                                                                                         | buc | 25,00    |
| 45 | CB03D  | Cofraje din panouri refolosibile, cu placaj de 15 mm pentru turnarea betonului in pereti si diafragme la constructii cu inaltimea pina la 20 m inclusiv, sprijinirile fiind incluse                                               | m2  | 255,20   |
| 46 | CB03E  | Cofraje din panouri refolosibile, cu placaj de 15 mm pentru turnarea betonului in placi si grinzi la constructii cu inaltimea pina la 20 m inclusiv, exclusiv sustinerile                                                         | m2  | 75,35    |
| 47 | CB11A  | Sustineri cu popi extensibili de inventar, folosite pentru montarea placilor prefabricate, a predalelor, la turnarea planseilor partial sau total monolite cu grinzi sau la grinzi monolite cu plansee prefabricate tip PE 3100 R | buc | 196,00   |
| 48 | CC02M  | Armaturi din otel beton A240 fasonate in ateliere de santier, cu diametrul barelor pina la 8 mm, si montate in placi, la inaltimei mai mici sau egale cu 35 m, exclusiv constructiile executate cu cofraje glisante               | kg  | 207,68   |
| 49 | CC02M2 | Armaturi din otel beton A500C fasonate in ateliere de santier, cu diametrul barelor pina la 8 mm inclusiv, si montate in placi, la inaltimei mai mici sau egale cu 35 m, exclusiv constructiile executate cu cofraje glisante     | kg  | 45,75    |
| 50 | CC02N2 | Armaturi din otel beton A500C fasonate in ateliere de santier, cu diametrul barelor peste 8                                                                                                                                       | kg  | 3 284,31 |

|    |                  |                                                                                                                                                                                                                                                                                                                                                        |     |        |
|----|------------------|--------------------------------------------------------------------------------------------------------------------------------------------------------------------------------------------------------------------------------------------------------------------------------------------------------------------------------------------------------|-----|--------|
|    |                  | mm, si montate in placi, la inaltimei mai mici sau egale cu 35 m, exclusiv constructiile executate cu cofraje glisante                                                                                                                                                                                                                                 |     |        |
| 51 | CA04K            | Beton turnat in placi, grinzi, stilpi, preparat cu centrala de betoane sau beton marfa conf. art. CA01 si turnarea cu pompa, beton clasa C12/15                                                                                                                                                                                                        | m3  | 13,70  |
| 52 | CA03L            | Beton turnat in fundatii, socluri, ziduri de sprijin, pereti sub cota zero, beton marfa, turnarea cu pompa pe verticala (adincime) pina la 10 m inclusiv si pe orizontala pina la 15 m inclusiv, beton armat clasa C12/15                                                                                                                              | m3  | 71,30  |
| 53 | IzF04F           | Strat hidroizolant executat la cald la terase, acoperisuri sau la fundatii si radiere, in terenuri fara ape freatiche, inclusiv scafele si doliile din hidroizolatie curenta pe suprafete inclinate peste 40% sau verticale plane sau curbe, cu mastic de bitum sau bitum cu adaos de cauciuc, aplicat cu peria sau gletuitorul de cauciuc (cosoroaba) | m2  | 144,00 |
| 54 | CD65I            | Zidarie din caramida, format 250 x 120 x 65 mm la peretii gropilor de descarcare si canale cu prepararea manuala a mortarului M-75                                                                                                                                                                                                                     | m3  | 0,96   |
| 55 | AcE07C           | Montarea capacelor din fonta sau fonta-beton fara piesa-suport, la caminele de vizitare ale instalatiilor de alimentare cu apa si canalizare, carosabil tip III A si B                                                                                                                                                                                 | buc | 12,00  |
|    |                  | <b>Capitolul 6. Fintina de drenaj</b>                                                                                                                                                                                                                                                                                                                  |     |        |
| 56 | AcE13A           | Executarea caminelor de vizitare din elemente de beton armat prefabricat, pentru canalizare, circulare (inclare) cu diametrul 1,0 m, in teren fara apa subterana                                                                                                                                                                                       | m3  | 6,90   |
| 57 | AcE13A1<br>modif | Elemente din beton armat prefabricat, ale caminelor conform seriei 3.900-3 editia 7 in urmatoarea componenta: KIJD-10 - 5 buc; KIPII-10-1 - 5 buc; KI 10-9 - 15 buc; KI 10-6 - 10 buc; KIJO-1 - 5 buc, Capac cu rama din fonta tip C250 - 5 buc                                                                                                        | SET | 1,00   |
| 58 | CD65I            | Zidarie din caramida, format 250 x 120 x 65 mm la peretii gropilor de descarcare si canale cu prepararea manuala a mortarului M-75                                                                                                                                                                                                                     | m3  | 0,40   |
| 59 | CL18A            | Confectii metalice diverse din profile laminate, tabla, tabla striata, otel beton, tevi pentru sustineri sau acoperiri, inglobate total sau partial in beton                                                                                                                                                                                           | kg  | 72,00  |
| 60 | CL57A            | Montarea si fixarea pieselor inglobate in beton armat monolit: cu greutatea sub 4 kg                                                                                                                                                                                                                                                                   | kg  | 110,00 |

|    |        |                                                                                                                                                                                                                                                                                                                                                        |    |       |
|----|--------|--------------------------------------------------------------------------------------------------------------------------------------------------------------------------------------------------------------------------------------------------------------------------------------------------------------------------------------------------------|----|-------|
| 61 | IzF04F | Strat hidroizolant executat la cald la terase, acoperisuri sau la fundatii si radiere, in terenuri fara ape freactice, inclusiv scafele si doliile din hidroizolatia curenta pe suprafete inclinate peste 40% sau verticale plane sau curbe, cu mastic de bitum sau bitum cu adaos de cauciuc, aplicat cu peria sau gletuitorul de cauciuc (cosoroaba) | m2 | 62,80 |
|----|--------|--------------------------------------------------------------------------------------------------------------------------------------------------------------------------------------------------------------------------------------------------------------------------------------------------------------------------------------------------------|----|-------|

## 6-2. Rețele gaz.

### № 6-2-1 Rețele de gaze exterioare (85/24.06/2013-RGE)

| № crt. | Simbol norme și cod resurse | Denumirea lucrărilor                                                                                                                                                                                                                                                     | Unitatea de măsură | Volum  |
|--------|-----------------------------|--------------------------------------------------------------------------------------------------------------------------------------------------------------------------------------------------------------------------------------------------------------------------|--------------------|--------|
| 1      | 2                           | 3                                                                                                                                                                                                                                                                        | 4                  | 5      |
|        |                             | <b>Capitolul 1. Lucrari de constructie</b>                                                                                                                                                                                                                               |                    |        |
|        |                             | <b>Capitolul 1.1. Ingradire</b>                                                                                                                                                                                                                                          |                    |        |
| 1      | TsA02B                      | Sapatura manuala de pamint in spatii limitate, avind sub 1,00 m sau peste 1,00 m latime, executata fara sprijiniri, cu taluz vertical, la fundatii, canale, subsoluri, drenuri, trepte de infratire, in pamint necoeziv sau slab coeziv adincime < 0,75 m teren mijlociu | m3                 | 4,80   |
| 2      | CP50A                       | Montarea elementelor prefabricate din beton.<br>Nota: Fundatie gard prefabricat de tip FO-2                                                                                                                                                                              | buc                | 8,00   |
| 3      | CP09B                       | Montarea Panourilor de gard prefabricate, din beton armat la ingradire, cu subbetonare si calare cu buloane, de tip PO-20, dimensiuni LxH: 2.500x2.000 mm                                                                                                                | buc                | 7,00   |
| 4      | CP09B                       | Montarea Panourilor de gard prefabricate, din beton armat la ingradire, cu subbetonare si calare cu buloane, de tip PO-20, dimensiuni LxH: 1.500x2.000 mm                                                                                                                | buc                | 1,00   |
| 5      | CA03C2                      | Beton turnat in fundatii, socluri, ziduri de sprijin, pereti sub cota zero, preparat cu betoniera pe santier si turnarea cu mijloace clasice beton armat clasa C 10/8 (Bc 10/B 150)                                                                                      | m3                 | 2,76   |
| 6      | CL19D                       | Grilaje metalice gata confectionate: din otel profilat - portita din metal 1.052x1.235(h) mm                                                                                                                                                                             | kg                 | 102,38 |

|    |        |                                                                                                                                                                                                                                                                          |        |        |
|----|--------|--------------------------------------------------------------------------------------------------------------------------------------------------------------------------------------------------------------------------------------------------------------------------|--------|--------|
| 7  | IzD10D | Vopsirea anticoroziva cu pensula de mina a confectiilor si constructiilor metalice cu un strat de grund grund GF-021 si trei straturi de de email PF-115, a confectiilor si constructiilor metalice, executate din profile cu grosimi intre 8 mm si 12 mm inclusiv       | t      | 0,103  |
| 8  | CK33C  | Broasca aplicata sistem Yalle cu miner pentru portita cu zavoare (2 buc)                                                                                                                                                                                                 | buc    | 4,00   |
|    |        | <b>Capitolul 1.2. Elemente metalice si amenajarea PM+PR</b>                                                                                                                                                                                                              |        |        |
| 9  | TsA02B | Sapatura manuala de pamint in spatii limitate, avind sub 1,00 m sau peste 1,00 m latime, executata fara sprijiniri, cu taluz vertical, la fundatii, canale, subsoluri, drenuri, trepte de infratire, in pamint necoeziv sau slab coeziv adincime < 0,75 m teren mijlociu | m3     | 3,20   |
| 10 | TsD01B | Imprastierea cu lopata a pamintului afinat, in straturi uniforme, de 10-30 cm grosime, printr-o aruncare de pina la 3 m din gramezi, inclusiv sfarimarea bulgarilor, pamintul provenind din teren mijlociu (impamintare)                                                 | m3     | 1,80   |
| 11 | TsD05B | Compactarea cu maiul mecanic de 150-200 kg a umpluturilor in straturi succesive de 20-30 cm grosime, exclusiv udarea fiecarui strat in parte, umpluturile executindu-se din pamint coeziv                                                                                | 100 m3 | 0,018  |
| 12 | CA03C2 | Beton turnat in fundatii, socluri, ziduri de sprijin, pereti sub cota zero, preparat cu betoniera pe santier si turnarea cu mijloace clasice beton armat clasa C 10/8 (Bc 10/B 150)                                                                                      | m3     | 1,40   |
| 13 | CL18A  | Confectii metalice diverse din profile laminate, tabla, tabla striata, otel beton, tevi pentru sustineri sau acoperiri, inglobate total sau partial in beton                                                                                                             | kg     | 136,80 |
| 14 | IzD10C | Vopsirea anticoroziva cu pensula de mina a confectiilor si constructiilor metalice cu un strat de grund GF-021 si doua straturi de email PF-115, a confectiilor si constructiilor metalice, executate din profile cu grosimi pina la 7 mm inclusiv                       | t      | 0,137  |
| 15 | TsC54C | Strat de fundatie din pietris                                                                                                                                                                                                                                            | m3     | 1,40   |

|    |        |                                                                                                                                                                       |     |       |
|----|--------|-----------------------------------------------------------------------------------------------------------------------------------------------------------------------|-----|-------|
|    |        | <b>Capitolul 1.3. Post de masurare (PM)</b>                                                                                                                           |     |       |
| 16 | IA18J  | Armaturi fine pentru cazanele de incalzire centrala: stut cu robinet de control pentru Sensor de temperatura Pt1000                                                   | buc | 1,00  |
| 17 | GE10A1 | Manometru industrial cu ac de control si diametrul carcasei de 160 mm Pn 10 - montare                                                                                 | buc | 3,00  |
| 18 | GE04A  | Robinet cu sertar-pana si corp oval, pentru Pn 10si 25 kgf/cmp, montat pe conducte sau la confectionarea statiei in atelier, avand Dn: -50 mm, MA39010 P1.6           | buc | 4,00  |
| 19 | GE04A  | Robinet cu sertar-pana si corp oval, pentru Pn 10si 25 kgf/cmp, montat pe conducte sau la confectionarea statiei in atelier, avand Dn: -50 mm, KIIIГ-50-1,5Φ          | buc | 1,00  |
| 20 | ID10C  | Robinet de inchidere cu cep (cana) si mufe sau robinet cu cep cu mufe cu corp infundat cu mufe, pentru instalatii de gaze, avind diametrul nominal de 1" ПШК 25M P2,5 | buc | 3,00  |
| 21 | GE05A  | Flansa de otel Pn 10-25, sudata electric la tevi, avand Dn: -50 mm. Flansa electroizolanta ИФС-50-10Y1                                                                | buc | 1,00  |
| 22 | GE05A  | Flansa de otel Pn 10-25, sudata electric la tevi, avand Dn: -25 mm. Flansa electroizolanta ИФС-25-10Y1                                                                | buc | 1,00  |
| 23 | GE05A  | Flansa de otel Pn 10-25, sudata electric la tevi, avand Dn: -50 mm                                                                                                    | buc | 11,00 |
| 24 | GD05A  | Mufa cu filet si contrapiulita, montata la tevi, avind Dn 1"                                                                                                          | buc | 1,00  |
| 25 | GD05A  | Cot de sudare 90*, montata la tevi, avind D=57x3.0 mm                                                                                                                 | buc | 2,00  |
| 26 | GD05A  | Cot de sudare 90*, montata la tevi, avind D=32x2.5 mm                                                                                                                 | buc | 7,00  |
| 27 | IC24E  | Teava din otel neagra sudata longitudinal pentru instalatii, nefilatata, montata prin sudura la locuri de ardere in instalatii de gaze pentru                         | m   | 3,50  |

|    |       |                                                                                                                                                                                                                         |                |       |
|----|-------|-------------------------------------------------------------------------------------------------------------------------------------------------------------------------------------------------------------------------|----------------|-------|
|    |       | cladiri de locuit si social-culturale, teava avind diametrul de 57x3.0 mm                                                                                                                                               |                |       |
| 28 | IC24C | Teava din otel neagra sudata longitudinal pentru instalatii, nefilatata, montata prin sudura la locuri de ardere in instalatii de gaze pentru cladiri de locuit si social-culturale, teava avind diametrul de 32x2.5 mm | m              | 5,00  |
| 29 | IC24A | Teava din otel neagra sudata longitudinal pentru instalatii, nefilatata, montata prin sudura la locuri de ardere in instalatii de gaze pentru cladiri de locuit si social-culturale, teava avind diametrul de 20x2.0 mm | m              | 1,50  |
| 30 | IC40B | Bratară pentru fixarea conductelor din otel pentru instalatia de incalzire centrala sau gaze, montata prin dibluri                                                                                                      | buc            | 12,00 |
| 31 | CN23A | Vopsitorii de calitate superioara la instalatii functionale, executate cu vopsea de ulei pe conducte avind diametrul exterior pina la 34 mm inclusiv                                                                    | m              | 6,50  |
| 32 | CN23B | Vopsitorii de calitate superioara la instalatii functionale, executate cu vopsea de ulei pe conducte avind diametrul exterior peste 34 mm inclusiv                                                                      | m <sup>2</sup> | 0,63  |
| 33 | IE06A | Verificarea preliminara la presiune a conductelor de gaze montate, inclusiv robinetele, fara contoare si aparate de utilizare diam. pina la 1"                                                                          | m              | 1,50  |
| 34 | IE06B | Verificarea preliminara la presiune a conductelor de gaze montate, inclusiv robinetele, fara contoare si aparate de utilizare diam. peste 1"                                                                            | m              | 8,50  |
| 35 | IE07A | Verificarea difinitiva la presiune a conductelor de gaze montate, inclusiv robinetele, fara contoare si aparate de utilizare conductele avind diametrul de pina la 1", inclusiv                                         | m              | 1,50  |
| 36 | IE07B | Verificarea difinitiva la presiune a conductelor de gaze montate, inclusiv robinetele, fara contoare si aparate de utilizare conductele avind diametrul de peste 1"                                                     | m              | 8,50  |



|    |         |                                                                                                                                                                                                                                     |        |       |
|----|---------|-------------------------------------------------------------------------------------------------------------------------------------------------------------------------------------------------------------------------------------|--------|-------|
|    |         | <b>Capitolul 1.4. Post de reglare (PR)</b>                                                                                                                                                                                          |        |       |
| 37 | IC24A   | Teava din otel neagra sudata longitudinal pentru instalatii, nefilatata, montata prin sudura la locuri de ardere in instalatii de gaze pentru cladiri de locuit si social-culturale, teava avind diametrul de 20x2.5 mm             | m      | 6,00  |
| 38 | IC40A   | Bratară pentru fixarea conductelor din otel pentru instalatia de incalzire centrala sau gaze, montata prin dibluri pina la 1" inclusiv, pe dibluri din PVC pe zid de caramida                                                       | buc    | 4,00  |
| 39 | CN23A   | Vopsitorii de calitate superioara la instalatii functionale, executate cu vopsea de ulei pe conducte avind diametrul exterior pina la 34 mm inclusiv                                                                                | m      | 6,00  |
|    |         | <b>Capitolul 1.5. Gazoduct subteran presiune medie si joasa</b><br><br><b>Capitolul 1.5.1. Terasament</b>                                                                                                                           |        |       |
| 40 | TsC60B  | Sapatura mecanica a pamintului in depozit cu excavator "draglina" sau "cu o cupa inversa " cu volumul cupei de 0,15 m3 la obiectele de reparatie, reconstructie sau restaurare: teren categoria 2                                   | 100 m3 | 1,23  |
| 41 | TsA03E  | Sapatura manuala de pamint in spatii limitate, avind sub 1,00 m latime, executata fara sprijiniri, cu taluz inclinat la fundatii, canale, etc., teren de coeziune mijlocie sau foarte coeziv, pina la 1,5 m adincime teren mijlociu | m3     | 8,00  |
| 42 | TsC54A  | Strat de fundatie din nisip                                                                                                                                                                                                         | m3     | 16,00 |
| 43 | TsD02A1 | Imprastierea pamintului afinat provenit din teren categoria I sau II, executata cu buldozer pe tractor cu senile de 65-80 CP, in straturi cu grosimea de 15-20 cm                                                                   | 100 m3 | 1,39  |
| 44 | TsD04D  | Compactarea cu maiul de mina a umpluturilor executate in sapaturi orizontale sau inclinate la 1/4, inclusiv udarea fiecarui strat de pamint in parte, avind 20 cm grosime pamint coeziv                                             | m3     | 37,00 |
| 45 | TsD05B  | Compactarea cu maiul mecanic de 150-200 kg a umpluturilor in straturi succesive de 20-30 cm                                                                                                                                         | 100 m3 | 0,78  |

|    |        |                                                                                                                                                                                    |                |       |
|----|--------|------------------------------------------------------------------------------------------------------------------------------------------------------------------------------------|----------------|-------|
|    |        | grosime, exclusiv udarea fiecarui strat in parte, umpluturile executandu-se din pamint coeziv                                                                                      |                |       |
|    |        | <b>Capitolul 1.5.2. Gazoduct subteran presiune</b>                                                                                                                                 |                |       |
| 46 | GD14B  | Ramificatie de bransament, avand D=50x400 mm                                                                                                                                       | buc            | 1,00  |
| 47 | GD01A  | Teava din otel pentru conducte colectoare sau de distributie, montata in sant, avind 57x3.0 mm                                                                                     | m              | 9,00  |
| 48 | GD05A  | Cot de sudare 90*, montata la tevi, avind D=57x3.0 mm                                                                                                                              | buc            | 1,00  |
| 49 | GD10A1 | Rasufatoare fara capac de control, avind Dn 1"-2" la montare                                                                                                                       | buc            | 2,00  |
| 50 | GA08A  | Tub de protectie din teava de otel, montat in sant, la traversari de drumuri, pentru protectia conductei, tubul avind Dn 108x4.0 mm                                                | m              | 1,00  |
| 51 | AcF13A | Incastrarea capetelor cu bitum si cilti bituminati la tuburile de protectie cu diametrele: 150 mm                                                                                  | buc            | 1,00  |
| 52 | GD11A  | Drenaj pentru conducte de distributie                                                                                                                                              | m <sup>3</sup> | 0,02  |
| 53 | GC01A  | Proba preliminara pentru controlul etanseitatii imbinarilor, executata cu aer la Pn 5, la conducte avind Dn 50 mm                                                                  | 1 km           | 0,009 |
| 54 | GC03A  | Proba de rezistenta si regim, executata cu aer, cu motocompresor, pentru controlul etanseitatii imbinarilor si armaturilor, la conducte de otel cu Dn 50 mm                        | 1 km           | 0,009 |
|    |        | <b>Capitolul 1.5.3. Gazoduct subteran presiune joasa</b>                                                                                                                           |                |       |
| 55 | GD61D  | Teava din polietilena PE80 SDR11, pentru conducte de distributie (cu curatarea conductelor prin purjare cu aer), montata in sant, de diametru 110x6.3 mm, inclusiv cot 45* - 1 buc | m              | 75,00 |
| 56 | GD58A  | Montarea tubului de protectie, din polietilena, la traversari de drumuri, tubul avind diametrul de 160 mm                                                                          | m              | 8,00  |

|    |        |                                                                                                                                                                                                                          |     |       |
|----|--------|--------------------------------------------------------------------------------------------------------------------------------------------------------------------------------------------------------------------------|-----|-------|
| 57 | IC24H  | Teava din otel neagra sudata longitudinal pentru instalatii, nefilatata, montata prin sudura la locuri de ardere in instalatii de gaze pentru cladiri de locuit si social-culturale, teava avind diametrul de 108x4,0 mm | m   | 6,00  |
| 58 | GD05B  | Cot de sudare 90*, montata la tevi, avind D=108x4.0 mm                                                                                                                                                                   | buc | 2,00  |
| 59 | GE05C  | Flansa de otel Pn 10-25, sudata electric la tevi, avand Dn: -100 mm                                                                                                                                                      | buc | 2,00  |
| 60 | GE04C  | Robinet cu sertar-pana si corp oval, pentru Pn 10si 25 kgf/cmp, montat pe conducte sau la confectionarea statiei in atelier, avand Dn: -100 mm                                                                           | buc | 1,00  |
| 61 | GA08A  | Tub de protectie din teava de otel, montat in sant, la traversari de drumuri, pentru protectia conductei, tubul avind Dn 108x4.0 mm (VIII 3-1)                                                                           | m   | 1,00  |
| 62 | GD61D  | Teava din polietilena PE80 SDR11, pentru conducte de distributie (cu curatarea conductelor prin purjare cu aer), montata in sant,de diametru 110x6.3 mm, inclusiv cot 90* - 2 buc                                        | m   | 2,00  |
| 63 | GD54C  | Imbinarea prin sudura de tip electrofuziune intre teava si fitting (mufe) din polietilena, tevile avind diametrul de 110 mm                                                                                              | buc | 2,00  |
| 64 | GD54C  | Imbinarea prin sudura de tip electrofuziune intre teava si fitting. Trecere PE-Otel dn 110 x 4"(108) PE100                                                                                                               | buc | 2,00  |
| 65 | CA03C2 | Beton turnat in fundatii, socluri, ziduri de sprijin, pereti sub cota zero, preparat cu betoniera pe santier si turnarea cu mijloace clasice beton armat clasa C 10/8 (Bc 10/B 150)                                      | m3  | 0,02  |
| 66 | CL18A  | Confectii metalice diverse din profile laminate, tabla, tabla striata, otel beton, tevi pentru sustineri sau acoperiri, inglobate total sau partial in beton                                                             | kg  | 8,60  |
| 67 | IzD10C | Vopsirea anticoroziva cu pensula de mina a confectionilor si constructiilor metalice cu un strat de grund GF-021 si doua straturi de email PF-                                                                           | t   | 0,009 |

|    |              |                                                                                                                                                              |        |       |
|----|--------------|--------------------------------------------------------------------------------------------------------------------------------------------------------------|--------|-------|
|    |              | 115, a confectiilor si constructiilor metalice, executate din profile cu grosimi pina la 7 mm inclusiv                                                       |        |       |
| 68 | AcF13A       | Incastrarea capetelor cu bitum si cilti bituminati la tuburile de protectie cu diametrele: 150 mm                                                            | buc    | 2,00  |
| 69 | GC01C        | Proba preliminara pentru controlul etanseitatii imbinarilor, executata cu aer la Pn 5, la conducte avind Dn 100 mm                                           | 1 km   | 0,075 |
| 70 | GC03C        | Proba de rezistenta si regim, executata cu aer, cu motocompresor, pentru controlul etanseitatii imbinarilor si armaturilor, la conducte de otel cu Dn 100 mm | 1 km   | 0,075 |
|    |              | <b>Capitolul 2. Lucrari de montare</b><br><b>Capitolul 2.1. Post de masurare (PM)</b>                                                                        |        |       |
| 71 | 08-02-471-4  | Priza de pamint, verticala, din otel rotund, diametru 20 mm, L=3.5 m                                                                                         | 10 buc | 0,20  |
| 72 | 08-02-472-1  | Conductori de legare la pamint: priza de pamint, orizontala, din otel rotund, diametru 16 mm                                                                 | 100 m  | 0,20  |
| 73 | IA52A        | Cutie metalica pentru protectia contorului de gaze                                                                                                           | buc    | 1,00  |
| 74 | IA44A        | Contor de gaze volumetric de 50 sau 100 mc/h montat direct cu flanse de 50 mm                                                                                | buc    | 1,00  |
| 75 | 11-03-011-03 | Dispozitive pentru analiza continutului fizico-chimic al substantei: dispozitiv, categoria complexitatii: III - Corector electronic pentru gaze naturale     | set    | 1,00  |
| 76 | 11-03-011-01 | Dispozitive pentru analiza continutului fizico-chimic al substantei: dispozitiv, categoria complexitatii: I - Sensor de temperatura Pt1000                   | set    | 1,00  |
| 77 | IA23A        | Filtru cu fibre pentru gaze naturale DN50                                                                                                                    | buc    | 1,00  |
|    |              | <b>Capitolul 2.2. Conectarea PM la retele electrice</b>                                                                                                      |        |       |
| 78 | 10-04-087-04 | Utilaj de centrala: Modulator + Faxmodem cu bloc de alimentare                                                                                               | set    | 1,00  |
| 79 | 08-03-575-1  | Dispozitiv - intreruptoare automate                                                                                                                          | buc    | 2,00  |

|    |               |                                                                                                                                                                       |       |       |
|----|---------------|-----------------------------------------------------------------------------------------------------------------------------------------------------------------------|-------|-------|
| 80 | 10-08-019-01  | Cutie de ramificare pe perete                                                                                                                                         | buc   | 1,00  |
| 81 | pret furnizor | Cutie de distributie pentru instalatie deschisa KM41237 cu capac IP44                                                                                                 | buc   | 1,00  |
| 82 | 08-02-396-5   | Canal metalic pe pereti si tavane, lungime 2 m                                                                                                                        | 100 m | 0,10  |
| 83 | pret furnizor | Canal metalic zincat pentru cabluri cu capac 50x50 mm                                                                                                                 | m.l.  | 10,00 |
| 84 | 08-02-411-1   | Furtun metalic, diametrul exterior pina la 48 mm                                                                                                                      | 100 m | 0,15  |
| 85 | pret furnizor | Furtun metalic D=16 mm                                                                                                                                                | m.l.  | 15,00 |
| 86 | 08-02-412-2   | Introducerea conductorilor in tevi si furtunuri metalice pozate: primul conductor monofir sau multifir in impletire comuna, sectiune sumara pina la 6 mm <sup>2</sup> | 100 m | 0,25  |
| 87 | pret furnizor | Cablu de control de tip KBBΓHT(A)-FRLS 4x1.5 mm <sup>2</sup>                                                                                                          | m.l.  | 25,00 |
|    |               | <b>Capitolul 2.3. Post de reglare (PR)</b>                                                                                                                            |       |       |
| 88 | IA42E         | Regulator de presiune pentru instalatii de gaz                                                                                                                        | buc   | 1,00  |
|    |               | <b>Capitolul 3. Utilaj</b><br><b>Capitolul 3.1. Post de masurare (PM)</b>                                                                                             |       |       |
| 89 | pret furnizor | Ferida metalica pentru contror 1305x550x1466 (h)                                                                                                                      | buc   | 1,00  |
| 90 | pret furnizor | Contor de gaz CGR-01 G65 D50, diapazon 1:100                                                                                                                          | buc   | 1,00  |
| 91 | pret furnizor | Corector electronic pentru gaze naturale de tip CMK-02                                                                                                                | buc   | 1,00  |
| 92 | pret furnizor | Sensor de temperatura Pt1000 d=5.8mm, L=100 mm                                                                                                                        | set   | 1,00  |
| 93 | pret furnizor | Filtru cu fibre ΦΓ-50-12 P12                                                                                                                                          | buc   | 1,00  |
|    |               | <b>Capitolul 3.2. Conectarea PM la retele electrice</b>                                                                                                               |       |       |
| 94 | pret furnizor | Modulator CZAK-02                                                                                                                                                     | buc   | 1,00  |

|    |               |                                                                                                                                                                                     |     |      |
|----|---------------|-------------------------------------------------------------------------------------------------------------------------------------------------------------------------------------|-----|------|
| 95 | pret furnizor | Faxmodem cu bloc de alimentare de tip UsRobotics56K V90 USB                                                                                                                         | buc | 1,00 |
| 96 | pret furnizor | Automat АП50Б-2MT                                                                                                                                                                   | buc | 2,00 |
|    |               | <b>Capitolul 3.3. Post de reglare (PR)</b>                                                                                                                                          |     |      |
| 97 | pret furnizor | Dulap cu post de reglare de presiune a gazului natural cu 2 regulatoare РДНК-50, in cutie metalica de protectie protejata anticoroziv. Detalii vezi proiect 85/24.06/2013-RGE.TG.PR | buc | 1,00 |

**№ 6-2-2 Alimentarea cu energie electrica RGE (85/24.06/2013-AEE)**

| № crt. | Simbol norme și cod resurse | Denumirea lucrărilor                                                                                                                                                                                                                                                             | Unitatea de măsură | Volum |
|--------|-----------------------------|----------------------------------------------------------------------------------------------------------------------------------------------------------------------------------------------------------------------------------------------------------------------------------|--------------------|-------|
| 1      | 2                           | 3                                                                                                                                                                                                                                                                                | 4                  | 5     |
|        |                             | <b>Capitolul 1. Lucrari de constructie</b>                                                                                                                                                                                                                                       |                    |       |
| 1      | 33-04-003-4                 | Montarea stlpilor din beton armat pentru suspendarea comuna a conductorilor LEA 0,38, 6-10 kV fara adaosuri, cu un singur picior                                                                                                                                                 | buc                | 1,00  |
| 2      | TsA02E                      | Sapatura manuala de pamint in spatii limitate, avind sub 1,00 m sau peste 1,00 m latime, executata fara sprijiniri, cu taluz vertical, la fundatii, canale, subsoluri, drenuri, trepte de infratire, in pamint coeziv mijlociu sau foarte coeziv adincime < 1,5 m teren mijlociu | m3                 | 21,80 |
| 3      | TsD18B                      | Umplutura compactata in santuri, pentru cablurile ingropate ale liniilor electrice de inalta tensiune, executata cu pamint provenit din teren mijlociu                                                                                                                           | m3                 | 15,10 |
| 4      | TsD01B                      | Imprastierea cu lopata a pamintului afinat, in straturi uniforme, de 10-30 cm grosime, printr-o aruncare de pina la 3 m din gramezi, inclusiv sfarimarea bulgarilor, pamintul provenind din teren mijlociu                                                                       | m3                 | 6,70  |
| 5      | 34-02-003-1                 | Executarea conductelor din tevi de polietilena: D=110 mm                                                                                                                                                                                                                         | 1 km               | 0,04  |
| 6      | AcA04A                      | Montarea in pamint a conductelor din otel, asamblate prin sudura electrica, avind diametrul de 40 mm                                                                                                                                                                             | m                  | 8,00  |

|    |               |                                                                                                                                                                                                                                                    |       |        |
|----|---------------|----------------------------------------------------------------------------------------------------------------------------------------------------------------------------------------------------------------------------------------------------|-------|--------|
| 7  |               | Stilp din beton armat YCO-3A                                                                                                                                                                                                                       | buc   | 1,00   |
| 8  | CL18A         | Confecții metalice diverse din profile laminate, tabla, tabla striata, otel beton, tevi pentru sustineri sau acoperiri, inglobate total sau partial in beton - Captator de fulgere                                                                 | kg    | 26,90  |
| 9  | IzD10C        | Vopsirea anticoroziva cu pensula de mina a confectiilor si constructiilor metalice cu un strat de grund GF-021 si doua straturi de email PF-115, a confectiilor si constructiilor metalice, executate din profile cu grosimi pina la 7 mm inclusiv | t     | 0,027  |
|    |               | <b>Capitolul 2. Lucrari de montare</b>                                                                                                                                                                                                             |       |        |
| 10 | 08-02-142-1   | Executarea patului pentru un singur cablu in transee                                                                                                                                                                                               | 100 m | 0,85   |
| 11 | pret furnizor | Nisip amenajari                                                                                                                                                                                                                                    | m3    | 6,70   |
| 12 | 08-02-143-1   | Acoperirea cablului, pozat in transee: cu caramida a unui singur cablu                                                                                                                                                                             | 100 m | 0,85   |
| 13 | pret furnizor | Caramida constructie 250x120x65 mm                                                                                                                                                                                                                 | buc   | 450,00 |
| 14 | 08-02-148-1   | Cablu pina la 35 kV in tevi, blocuri si cutii pozate, masa 1 m pina la: 1 kg                                                                                                                                                                       | 100 m | 0,48   |
| 15 | 08-02-145-1   | Cablu pina la 35 kV, pozat pe fundul canalului fara fixari, masa 1 m pina la: 1 kg                                                                                                                                                                 | 100 m | 0,98   |
| 16 | 08-02-146-1   | Cablu pina la 35 kV, fixare cu cleme aplicate, masa 1 m pina la: 0,5 kg                                                                                                                                                                            | 100 m | 0,05   |
| 17 | 11-06-002-02  | Rețele electrice in panouri si pupitre: de gabarite mici                                                                                                                                                                                           | 100 m | 0,03   |
| 18 | pret furnizor | Cablu de forta cu conductori din aluminiu, bronat cu banda din otel zincat, izolatie din polietilen tesut, tensiune nominala pina la 1kV, de tip АПсБ6ШВ 3x6 mmp                                                                                   | m.l.  | 100,00 |
| 19 | pret furnizor | Cablu de control cu conductori din cupru, bronat cu banda din otel zincat, izolatie din polietilen tesut, tensiune nominala pina la 0,66kV, de tip КВБ6ШВ 5x1.5 mmp                                                                                | m.l.  | 11,00  |
| 20 | pret furnizor | Conductor electric tip ПБ-3 1x1.5 mm2                                                                                                                                                                                                              | m.l.  | 3,00   |

|    |               |                                                                                                                                    |        |      |
|----|---------------|------------------------------------------------------------------------------------------------------------------------------------|--------|------|
| 21 | 08-02-158-11  | Cap terminal uscat pentru cablu de control, sectiunea unui conductor, pina la 6 mm <sup>2</sup> , cantitate conductori, pina la: 4 | buc    | 4,00 |
| 22 | pret furnizor | Mufa terminala ПКБЭ-II                                                                                                             | buc    | 4,00 |
| 23 | 08-03-573-4   | Dulap (pupitru) de comanda suspendat, inaltime, latime si adincime, mm, pina la 600x600x350                                        | buc    | 1,00 |
| 24 | 08-03-575-1   | Dispozitiv - intrerupatoare automate, separatoare de sarcina                                                                       | buc    | 2,00 |
| 25 | 08-02-471-4   | Priza de pamint, verticala, din otel rotund, diametru 20 mm, L=3.0 m                                                               | 10 buc | 0,30 |
| 26 | 08-02-472-1   | Conductori de legare la pamint: priza de pamint, orizontala, din otel rotund, diametru 20 mm                                       | 100 m  | 0,21 |
|    |               | <b>Capitolul 3. Utilaj</b>                                                                                                         |        |      |
| 27 | pret furnizor | Cofret metalic de tip IIIМII-2-0 74 У1, IP65, dimensiuni 500 x 200 x 220 mm                                                        | buc    | 1,00 |
| 28 | pret furnizor | Intrerupator automat monopolar, caracteristica B, In=4A, U=230V, Icu=4.5A                                                          | buc    | 1,00 |
| 29 | pret furnizor | Intrerupator automat monopolar, caracteristica B, In=3A, U=230V, Icu=4.5A                                                          | buc    | 1,00 |

### № 6-2-3 Rețele de gaz interioare (85/24.06/2013-7-RGI)

| № crt. | Simbol norme și cod resurse | Denumirea lucrărilor                                                                                                                                                                                                     | Unitatea de măsură | Volum |
|--------|-----------------------------|--------------------------------------------------------------------------------------------------------------------------------------------------------------------------------------------------------------------------|--------------------|-------|
| 1      | 2                           | 3                                                                                                                                                                                                                        | 4                  | 5     |
|        |                             | <b>Capitolul 1. Lucrari de constructie</b>                                                                                                                                                                               |                    |       |
| 1      | IC24H aplicativ             | Teava din otel neagra sudata longitudinal pentru instalatii, nefilatata, montata prin sudura la locuri de ardere in instalatii de gaze pentru cladiri de locuit si social-culturale, teava avind diametrul de 150x4,5 mm | m                  | 6,00  |
| 2      | IC24H                       | Teava din otel neagra sudata longitudinal pentru instalatii, nefilatata, montata prin sudura la locuri de ardere in instalatii de gaze pentru cladiri de locuit si social-culturale, teava avind diametrul de 108x4,0 mm | m                  | 21,00 |



|    |       |                                                                                                                                                                                                                         |                |       |
|----|-------|-------------------------------------------------------------------------------------------------------------------------------------------------------------------------------------------------------------------------|----------------|-------|
|    |       |                                                                                                                                                                                                                         |                |       |
| 3  | IC24E | Teava din otel neagra sudata longitudinal pentru instalatii, nefilatata, montata prin sudura la locuri de ardere in instalatii de gaze pentru cladiri de locuit si social-culturale, teava avind diametrul de 57x3.5 mm | m              | 5,00  |
| 4  | IC24B | Teava din otel neagra sudata longitudinal pentru instalatii, nefilatata, montata prin sudura la locuri de ardere in instalatii de gaze pentru cladiri de locuit si social-culturale, teava avind diametrul de 25x3.2 mm | m              | 15,00 |
| 5  | IC24A | Teava din otel neagra sudata longitudinal pentru instalatii, nefilatata, montata prin sudura la locuri de ardere in instalatii de gaze pentru cladiri de locuit si social-culturale, teava avind diametrul de 20x2.8 mm | m              | 4,00  |
| 6  | IC24A | Teava din otel neagra sudata longitudinal pentru instalatii, nefilatata, montata prin sudura la locuri de ardere in instalatii de gaze pentru cladiri de locuit si social-culturale, teava avind diametrul de 15x2.8 mm | m              | 0,50  |
| 7  | CN23A | Vopsitorii de calitate superioara la instalatii functionale, executate cu vopsea de ulei pe conducte avind diametrul exterior pina la 34 mm inclusiv                                                                    | m              | 19,50 |
| 8  | CN23B | Vopsitorii de calitate superioara la instalatii functionale, executate cu vopsea de ulei pe conducte avind diametrul exterior peste 34 mm inclusiv                                                                      | m <sup>2</sup> | 11,10 |
| 9  | IE06A | Verificarea preliminara la presiune a conductelor de gaze montate, inclusiv robinetele, fara contoare si aparate de utilizare diam. pina la 1"                                                                          | m              | 19,50 |
| 10 | IE06B | Verificarea preliminara la presiune a conductelor de gaze montate, inclusiv robinetele, fara contoare si aparate de utilizare diam. peste 1"                                                                            | m              | 32,00 |
| 11 | IE07A | Verificarea difinitiva la presiune a conductelor de gaze montate, inclusiv robinetele, fara contoare si aparate de utilizare conductele avind diametrul de pina la 1", inclusiv                                         | m              | 19,50 |

|    |       |                                                                                                                                                                                                               |     |       |
|----|-------|---------------------------------------------------------------------------------------------------------------------------------------------------------------------------------------------------------------|-----|-------|
|    |       |                                                                                                                                                                                                               |     |       |
| 12 | IE07B | Verificarea difinitiva la presiune a conductelor de gaze montate, inclusiv robinetele, fara contoare si aparate de utilizare conductele avind diametrul de peste 1"                                           | m   | 32,00 |
| 13 | GE05C | Flansa de otel Pn 10-25, sudata electric la tevi, avand Dn: -100 mm Flansa electroizolanta ИФС-100-10Y1                                                                                                       | buc | 1,00  |
| 14 | GE05C | Flansa de otel Pn 10-25, sudata electric la tevi, avand Dn: -100 mm                                                                                                                                           | buc | 2,00  |
| 15 | GE04C | Robinet cu sertar-pana si corp oval, pentru Pn 10si 25 kgf/cmp, montat pe conducte sau la confectionarea statiei in atelier, avand Dn: -100 mm 11Б27п                                                         | buc | 1,00  |
| 16 | ID10E | Robinet de inchidere cu cep (cana) si mufe sau robinet cu cep cu mufe cu corp infundat cu mufe, pentru instalatii de gaze, avind diametrul nominal de 2" 11ч36к                                               | buc | 6,00  |
| 17 | ID10C | Robinet de inchidere cu cep (cana) si mufe sau robinet cu cep cu mufe cu corp infundat cu mufe, pentru instalatii de gaze, avind diametrul nominal de 1" 11ч36к                                               | buc | 1,00  |
| 18 | ID11A | Robinet cu cep (cana) cu capat pentru racordarea tubului de cauciuc, pentru instalatii de gaze, avind diametrul nominal de 3/4" 11Б126к                                                                       | buc | 3,00  |
| 19 | ID11A | Robinet cu cep (cana) cu capat pentru racordarea tubului de cauciuc, pentru instalatii de gaze, avind diametrul nominal de 1/2" 11Б126к                                                                       | buc | 1,00  |
| 20 | GD05C | Reductie din otel de sudare, montata la tevi, avind Dn 6"; 159x4.5/108x4.0 mm                                                                                                                                 | buc | 1,00  |
| 21 | GD08D | Capac bombat din tabla de otel sudat, la tevi, avind Dn 150 mm                                                                                                                                                | buc | 1,00  |
| 22 | IC44A | Confectionarea, montarea si cimentarea tevii de protectie la trecerea conductelor prin ziduri, teava conform ГОСТ 10704-91, avind diametrul exterior si grosimea peretilor de 57x5,0 mm si lungimea de 600 mm | buc | 1,00  |

|    |               |                                                                                                                                                                                                                                                    |     |       |
|----|---------------|----------------------------------------------------------------------------------------------------------------------------------------------------------------------------------------------------------------------------------------------------|-----|-------|
| 23 | IC44C         | Confectionarea, montarea si cimentarea tevii de protectie la trecerea conductelor prin ziduri, teava conform ГOCT 10704-91, avind diametrul exterior si grosimea peretilor de 133x5,0 mm si lungimea de 600 mm                                     | buc | 1,00  |
| 24 | IC40B         | Bratară pentru fixarea conductelor din oțel pentru instalația de încălzire centrală sau gaze, montată prin dibluri                                                                                                                                 | buc | 13,00 |
| 25 | CL18A         | Confecții metalice diverse din profile laminate, tablă, tablă striată, oțel beton, tevi pentru susțineri sau acoperiri, înglobate total sau parțial în beton                                                                                       | kg  | 35,00 |
| 26 | IzD10C        | Vopsirea anticorozivă cu pensulă de mină a confecțiilor și construcțiilor metalice cu un strat de grund GF-021 și două straturi de email PF-115, a confecțiilor și construcțiilor metalice, executate din profile cu grosimi până la 7 mm inclusiv | t   | 0,035 |
|    |               | <b>Capitolul 2. Lucrări de montare</b>                                                                                                                                                                                                             |     |       |
| 27 | ID12C         | Supape cu flanșe instalații de gaze, avind diametrul de 100 mm                                                                                                                                                                                     | buc | 2,00  |
| 28 | 11-03-011-02  | Dispozitive pentru analiză a conținutului fizico-chimic al substanței: dispozitiv, categoria complexității: II - Detector de CH <sub>4</sub> , CO de tip CГБ-1-2E                                                                                  | set | 1,00  |
|    |               | <b>Capitolul 3. Utilaj</b>                                                                                                                                                                                                                         |     |       |
| 29 | pret furnizor | Supapă de termoblocare cu flanșe KT3-001 Dc100                                                                                                                                                                                                     | buc | 1,00  |
| 30 | pret furnizor | Supapă de blocare Dc100 "normal închisă"                                                                                                                                                                                                           | buc | 1,00  |
| 31 | pret furnizor | Detector de CH <sub>4</sub> , CO de tip CГБ-1-2E                                                                                                                                                                                                   | buc | 1,00  |

### 6-3. Rețele exterioare de alimentare cu apă și canalizare

#### № 6-3-1 Rețele exterioare de alimentare cu apă și canalizare (85/24.06/2013-0-HBK)

| № crt. | Simbol norme și cod resurse | Denumirea lucrărilor | Unitatea de măsură | Volum |
|--------|-----------------------------|----------------------|--------------------|-------|
| 1      | 2                           | 3                    | 4                  | 5     |

|   |         |                                                                                                                                                                                                            |        |       |
|---|---------|------------------------------------------------------------------------------------------------------------------------------------------------------------------------------------------------------------|--------|-------|
|   |         | <b>Capitolul 1. Lucrari de constructie</b>                                                                                                                                                                 |        |       |
|   |         | <b>Capitolul 1.1. Apeduct B1</b>                                                                                                                                                                           |        |       |
|   |         | <b>Capitolul 1.1.1. Terasament</b>                                                                                                                                                                         |        |       |
| 1 | TsC03B2 | Sapatura mecanica cu excavatorul de 0,40-0,70 mc, cu motor cu ardere interna si comanda hidraulica, in pamint argilos inmuaiat cu apa, descarcare in depozit teren catg. II                                | 100 m3 | 2,18  |
| 2 | TsC03F1 | Sapatura mecanica cu excavatorul de 0,40-0,70 mc, cu motor cu ardere interna si comanda hidraulica, in pamint cu umiditate naturala, descarcare in autovehicule teren catg. II                             | 100 m3 | 0,12  |
| 3 | TsI51B5 | Transportarea pamintului cu autobasculanta de 10 t la distanta de: 15 km                                                                                                                                   | t      | 19,80 |
| 4 | TsC51B  | Lucrari la descarcarea pamintului in depozit, teren categoria II                                                                                                                                           | 100 m3 | 0,12  |
| 5 | TsA20B  | Sapatura manuala de pamint, in taluzuri, la deblee sapate cu excavator sau screper, pentru completarea sapaturii la profilul taluzului, in teren mijlociu                                                  | m3     | 47,40 |
| 6 | AcF03A  | Umpluturi in santuri la conductele de alimentare cu apa sau canalizare, ca substrat, strat de protectie, strat de izolare sau strat filtrant la tuburile de drenaj, executate cu nisip                     | m3     | 35,50 |
| 7 | TsD02B1 | Imprastierea pamintului afinat provenit din teren categoria I sau II, executata cu buldozer pe tractor cu senile de 65-80 CP, in straturi cu grosimea de 21-30 cm                                          | 100 m3 | 2,18  |
| 8 | TsD05B  | Compactarea cu maiul mecanic de 150-200 kg a umpluturilor in straturi succesive de 20-30 cm grosime, exclusiv udarea fiecarui strat in parte, umpluturile executindu-se din pamint coeziv                  | 100 m3 | 2,18  |
| 9 | TsD01B  | Imprastierea cu lopata a pamintului afinat, in straturi uniforme, de 10-30 cm grosime, printr-o aruncare de pina la 3 m din gramezi, inclusiv sfarimarea bulgarilor, pamintul provenind din teren mijlociu | m3     | 47,40 |

|    |                  |                                                                                                                                                                                                                                             |     |        |
|----|------------------|---------------------------------------------------------------------------------------------------------------------------------------------------------------------------------------------------------------------------------------------|-----|--------|
| 10 | TsD01B           | Imprastierea cu lopata a pamintului afinat, in straturi uniforme, de 10-30 cm grosime, printr-o aruncare de pina la 3 m din gramezi, inclusiv sfarimarea bulgarilor, pamintul provenind din teren mijlociu                                  | m3  | 47,40  |
|    |                  | <b>Capitolul 1.1.2. Camine de vizitare</b>                                                                                                                                                                                                  |     |        |
| 11 | AcE11A           | Executarea caminelor de vane din elemente de beton armat prefabricat, pentru alimentare cu apa circulare (inclare) cu diametrul 1,5 m, in teren fara apa subterana                                                                          | m3  | 4,41   |
| 12 | AcE11A1<br>modif | Elemente din beton armat prefabricat, ale caminelor conform seriei 3.900-3 editia 7 in urmatoarea componenta: KИД-15 - 3 buc; KИП1-15-1 - 3 buc; KИ 15-9 - 6 buc; KИО-1 - 3 buc; scara C2 - 3 buc; Capac cu rama din fonta tip C250 - 3 buc | SET | 1,00   |
| 13 | CD65I            | Zidarie din caramida, format 250 x 120 x 65 mm la peretii gropilor de descarcare si canale cu prepararea manuala a mortarului M-75                                                                                                          | m3  | 0,05   |
| 14 | RpCU05C1         | Executarea strapungerilor pentru conducte sau tiranti in pereti sau plansee din piatra sau beton armat pina la 15 cm, pentru executarea strapungerilor mecanizat                                                                            | buc | 6,00   |
| 15 | RpCU07C          | Matarea golurilor in plansee, cu mortar de ciment, dupa instalatii                                                                                                                                                                          | buc | 6,00   |
|    |                  | <b>Capitolul 1.1.3. Conducte si armaturi</b>                                                                                                                                                                                                |     |        |
| 16 | AcA10A           | Montarea in pamint a tevilor din polietilena de presiune PE100, SDR11 PN6, de inalta densitate, destinate alimentarii cu apa, asamblate prin sudura cap la cap, conform normativului I-6-PE, avind diametrul de 110 mm.                     | m   | 255,00 |
| 17 | Pret de piata    | Banda de avertizare                                                                                                                                                                                                                         | m   | 255,00 |
| 18 | AcA52A           | Teava din polietilena PE100, SDR11 PN6 pentru conducte de alimentare cu apa montata in sant, cu diametrul de 32 mm.                                                                                                                         | m   | 41,00  |
| 19 | AcF12B           | Proba de presiune a conductelor din polietilena montate in transee pentru retelele de alimentare cu apa si canalizare, cu diametru pina la 150 mm                                                                                           | m   | 255,00 |

|    |        |                                                                                                                                                                                     |     |        |
|----|--------|-------------------------------------------------------------------------------------------------------------------------------------------------------------------------------------|-----|--------|
|    |        |                                                                                                                                                                                     |     |        |
| 20 | AcF12A | Proba de presiune a conductelor din polietilena montate in transee pentru retelele de alimentare cu apa si canalizare, cu diametru pina la 100 mm                                   | m   | 41,00  |
| 21 | AcF11D | Spalarea tevilor din PVC, fonta, azbociment, polietilena etc 80-110 mm, de apa potabila dupa montarea si imbinarea, inaintea receptiei                                              | m   | 255,00 |
| 22 | AcF11C | Spalarea tevilor din PVC, fonta, azbociment, polietilena etc 20-75 mm, de apa potabila dupa montarea si imbinarea, inaintea receptiei                                               | m   | 41,00  |
| 23 | AcA53C | Montarea fittingurilor prin electrofuziune. Adaptor flansa cu flansa libera din PEID, Dn110, PN16                                                                                   | buc | 6,00   |
| 24 | AcB01A | Montarea venei din fonta cu pana cauciucata, avind diametrul de 100 mm                                                                                                              | buc | 3,00   |
| 25 | AcA53A | Imbinarea prin sudura de tip electrofuziune intre teava si fitting (reductie PE x otel ) din polietilena, tevii avind diametrul de 32 x 1" mm.                                      | buc | 2,00   |
| 26 | SD06C  | Robinet sfera-fluture cu mufa si racord olandez, pentru teava din otel, avind diametrul de 1"                                                                                       | buc | 1,00   |
| 27 | AcA53A | Imbinarea prin sudura de tip electrofuziune intre teava si fitting (reductie PE x otel ) din polietilena, tevii avind diametrul de 25 x 3/4" mm.                                    | buc | 1,00   |
| 28 | SD06B  | Robinet sfera-fluture cu mufa si racord olandez, pentru teava din otel, avind diametrul de 3/4"                                                                                     | buc | 1,00   |
| 29 | AcA53C | Montarea fittingurilor prin electrofuziune. Imbinarea prin sudura de tip electrofuziune intre teava si fitting (Teu egal) din polietilena, tevii avind diametrul de 110 mm.         | buc | 1,00   |
| 30 | AcA53A | Montarea fittingurilor prin electrofuziune. Imbinarea prin sudura de tip electrofuziune intre teava si fitting (Teu egal) din polietilena, tevii avind diametrul de 32 mm.          | buc | 1,00   |
| 31 | AcA53A | Montarea fittingurilor prin electrofuziune. Imbinarea prin sudura de tip electrofuziune intre teava si fitting (Teu redus) din polietilena, tevii avind diametrul de 32 x25 x32 mm. | buc | 1,00   |

|    |         |                                                                                                                                                                                                              |        |        |
|----|---------|--------------------------------------------------------------------------------------------------------------------------------------------------------------------------------------------------------------|--------|--------|
|    |         |                                                                                                                                                                                                              |        |        |
| 32 | AcA53A  | Montarea fittingurilor prin electrofuziune.<br>Imbinarea prin sudura de tip electrofuziune intre teava si fitting (Dop) din polietilena, tevii avind diametrul de 32 mm.                                     | buc    | 1,00   |
| 33 | SA29C   | Teu din fonta cu flanse pentru conducte de presiune, avind diametrul 100x100x100 mm, PN16                                                                                                                    | buc    | 1,00   |
| 34 | AcA23A  | Imbinarea cu flanse libere a tuburilor, pieselor de legatura si armaturilor, la conducte din poliesteri, armate cu fibre de sticla, avind diametrul de 100 mm                                                | buc    | 1,00   |
| 35 | AcF09A  | Placa indicatoare fluriscenta pentru hidranti HI cu                                                                                                                                                          | buc    | 1,00   |
| 36 |         | Indicator HIDRANT, autocolant                                                                                                                                                                                | buc    | 1,00   |
| 37 | IC44D   | Confectionarea, montarea si cimentarea tevii de protectie la trecerea conductelor prin ziduri, teava conform GOCT 10704-94, avind diametrul exterior si grosimea tevii de 219 x 4.0 mm si lungimea de 200 mm | buc    | 1,00   |
|    |         | <b>Capitolul 1.2. Canalizare K1, K3</b><br><br><b>Capitolul 1.2.1. Terasament</b>                                                                                                                            |        |        |
| 38 | TsC03B2 | Sapatura mecanica cu excavatorul de 0,40-0,70 mc, cu motor cu ardere interna si comanda hidraulica, in pamint argilos inmuiat cu apa, descarcare in depozit teren catg. II                                   | 100 m3 | 11,56  |
| 39 | TsC03F1 | Sapatura mecanica cu excavatorul de 0,40-0,70 mc, cu motor cu ardere interna si comanda hidraulica, in pamint cu umiditate naturala, descarcare in autovehicule teren catg. II                               | 100 m3 | 2,12   |
| 40 | TsI51B5 | Transportarea pamintului cu autobasculanta de 10 t la distanta de: 15 km                                                                                                                                     | t      | 349,80 |
| 41 | TsC51B  | Lucrari la descarcarea pamintului in depozit, teren categoria II                                                                                                                                             | 100 m3 | 2,12   |
| 42 | TsA20B  | Sapatura manuala de pamint, in taluzuri, la deblee sapate cu excavator sau screper, pentru                                                                                                                   | m3     | 47,10  |

|    |                  |                                                                                                                                                                                                                                                                  |        |       |
|----|------------------|------------------------------------------------------------------------------------------------------------------------------------------------------------------------------------------------------------------------------------------------------------------|--------|-------|
|    |                  | completarea sapaturii la profilul taluzului, in teren mijlociu                                                                                                                                                                                                   |        |       |
| 43 | AcF03A           | Umpluturi in santuri la conductele de alimentare cu apa sau canalizare, ca substrat, strat de protectie, strat de izolare sau strat filtrant la tuburile de drenaj, executate cu nisip                                                                           | m3     | 25,00 |
| 44 | TsD02B1          | Imprastierea pamintului afinat provenit din teren categoria I sau II, executata cu buldozer pe tractor cu senile de 65-80 CP, in straturi cu grosimea de 21-30 cm                                                                                                | 100 m3 | 11,31 |
| 45 | TsD05B           | Compactarea cu maiul mecanic de 150-200 kg a umpluturilor in straturi succesive de 20-30 cm grosime, exclusiv udarea fiecarui strat in parte, umpluturile executandu-se din pamint coeziv                                                                        | 100 m3 | 11,31 |
| 46 | TsD01B           | Imprastierea cu lopata a pamintului afinat, in straturi uniforme, de 10-30 cm grosime, printr-o aruncare de pina la 3 m din gramezi, inclusiv sfarimarea bulgarilor, pamintul provenind din teren mijlociu                                                       | m3     | 47,10 |
| 47 | TsD01B           | Imprastierea cu lopata a pamintului afinat, in straturi uniforme, de 10-30 cm grosime, printr-o aruncare de pina la 3 m din gramezi, inclusiv sfarimarea bulgarilor, pamintul provenind din teren mijlociu                                                       | m3     | 47,10 |
|    |                  | <b>Capitolul 1.2.2. Camine de vizitare</b>                                                                                                                                                                                                                       |        |       |
| 48 | AcE13A           | Executarea caminelor de vizitare din elemente de beton armat prefabricat, pentru canalizare, circulare (inelare) cu diametrul 1,0 m, in teren fara apa subterana                                                                                                 | m3     | 12,69 |
| 49 | AcE13A1<br>modif | Elemente din beton armat prefabricat, ale caminelor conform seriei 3.900-3 editia 7 in urmatoarea componenta: KИД-10 - 16 buc; KИИ1-10-1 - 16 buc; KИ 10-9 - 26 buc; KИ 10-3 - 4 buc; KИ 7-3 - 21 buc; KИO-1 - 28 buc, Capac cu rama din fonta tip C250 - 16 buc | SET    | 1,00  |
| 50 | AcE14A           | Executarea caminelor de vizitare din elemente de beton armat prefabricat, pentru canalizare, circulare (inelare) cu diametrul 1,5 m, in teren fara apa subterana                                                                                                 | m3     | 30,82 |



|    |                  |                                                                                                                                                                                                                                                                                                                                                           |     |        |
|----|------------------|-----------------------------------------------------------------------------------------------------------------------------------------------------------------------------------------------------------------------------------------------------------------------------------------------------------------------------------------------------------|-----|--------|
| 51 | AcE14A1<br>modif | Elemente din beton armat prefabricat, ale caminelor conform seriei 3.900-3 editia 7 in urmatoarea componenta: KИД-15 - 19 buc; KИП1-15-1 - 19 buc; KИ 15-9 - 31 buc; KИ 15-9a - 1 buc, KИ 15-6 - 4 buc; KИ 15-3 - 13 buc; KИ 7-3 - 27 buc; KИ 7-6 - 1 buc, KИ 7-9 - 4 buc; KИO-1 - 35 buc; scara C1-05 - 1 buc; Capac cu rama din fonta tip C250 - 19 buc | SET | 1,00   |
| 52 | CD65I            | Zidarie din caramida, format 250 x 120 x 65 mm la peretii gropilor de descarcare si canale cu prepararea manuala a mortarului M-75                                                                                                                                                                                                                        | m3  | 1,26   |
| 53 | CA03D2           | Beton turnat in fundatii, socluri, ziduri de sprijin, pereti sub cota zero, preparat cu betoniera pe santier si turnarea cu mijloace clasice beton armat clasa C 15/12 (Bc 15/B 200)                                                                                                                                                                      | m3  | 0,60   |
| 54 | CL18A            | Confectii metalice diverse din profile laminate, tabla, tabla striata, otel beton, tevi pentru sustineri sau acoperiri, inglobate total sau partial in beton                                                                                                                                                                                              | kg  | 75,90  |
| 55 | RpCU05C1         | Executarea strapungerilor pentru conducte sau tiranti in pereti sau plansee din piatra sau beton armat pina la 15 cm, pentru executarea strapungerilor mecanizat                                                                                                                                                                                          | buc | 76,00  |
| 56 | RpCU07C          | Matarea golurilor in plansee, cu mortar de ciment, dupa instalatii                                                                                                                                                                                                                                                                                        | buc | 76,00  |
|    |                  | <b>Capitolul 1.2.3. Conducte si armaturi</b>                                                                                                                                                                                                                                                                                                              |     |        |
| 57 | AcA08A           | Montarea in pamint, in exteriorul cladirilor, a tevilor din PP multistrat, SN4, etansate cu garnituri de cauciuc, avind diametrul de 50 mm                                                                                                                                                                                                                | m   | 3,00   |
| 58 | AcA08A           | Montarea in pamint, in exteriorul cladirilor, a tevilor din PP multistrat, SN4, etansate cu garnituri de cauciuc, avind diametrul de 110 mm                                                                                                                                                                                                               | m   | 102,10 |
| 59 | pret furnizor    | Cot din PP multistrat, SN4, 45*, D=110 mm                                                                                                                                                                                                                                                                                                                 | buc | 2,00   |
| 60 | AcA08A           | Montarea in pamint, in exteriorul cladirilor, a tevilor din PP multistrat, SN4, etansate cu garnituri de cauciuc, avind diametrul de 160 mm                                                                                                                                                                                                               | m   | 230,20 |
| 61 | pret furnizor    | Cot din PP multistrat, SN4, 45*, D=160 mm                                                                                                                                                                                                                                                                                                                 | buc | 4,00   |

|    |               |                                                                                                                                                                                                                             |     |        |
|----|---------------|-----------------------------------------------------------------------------------------------------------------------------------------------------------------------------------------------------------------------------|-----|--------|
| 62 | AcA08B        | Montarea in pamint, in exteriorul cladirilor, a tevilor din PP multistrat, SN4, etansate cu garnituri de cauciuc, avind diametrul de 200 mm                                                                                 | m   | 53,00  |
| 63 | AcA08B        | Montarea in pamint, in exteriorul cladirilor, a tevilor din PP multistrat, SN4, etansate cu garnituri de cauciuc, avind diametrul de 250 mm                                                                                 | m   | 111,80 |
| 64 | pret furnizor | Cot din PP multistrat, SN4, 45*, D=250 mm                                                                                                                                                                                   | buc | 2,00   |
| 65 | GA08C         | Tub de protectie din teava de otel, montat in sant, la traversari de drumuri, pentru protectia conductei, tubul avind Dn 325 x 6 mm                                                                                         | m   | 15,00  |
| 66 | AcA08B1       | Pentru fiecare subtraversari cabluri, canale, telefonie, etc. se adauga                                                                                                                                                     | buc | 20,00  |
| 67 | AcA10A        | Montarea in pamint a tevilor din polietilena de presiune, de inalta densitate, destinate alimentariilor cu apa, asamblate prin sudura cap la cap, conform normativului I-6-PE, avind diametrul de 90 mm. PE100 SDR17,6 PN10 | m   | 5,00   |
| 68 | AcF12A        | Proba de presiune a conductelor din polietilena montate in transee pentru retelele de alimentare cu apa si canalizare, cu diametru pina la 100 mm                                                                           | m   | 5,00   |
|    |               | <b>Capitolul 2. Lucrari de montare</b><br><b>Capitolul 2.1. Apeduct B1</b>                                                                                                                                                  |     |        |
| 69 | AcB06B        | Montarea hidrantilor de incendiu suprateran pe pozitie existenta, avind diametrul de Dn=125 mm                                                                                                                              | buc | 1,00   |
|    |               | <b>Capitolul 2.2. Canalizare K1, K3</b>                                                                                                                                                                                     |     |        |
| 70 | AcB01C        | Montarea armaturilor cu actionare manuala sau mecanica (vane, robinete, ventile), la conductele de alimentare cu apa sau de canalizare, avind diametrul de 200-250 mm                                                       | buc | 1,00   |
| 71 | AcB01B        | Montarea armaturilor cu actionare manuala sau mecanica (vane, robinete, ventile), la conductele de alimentare cu apa sau de canalizare, avind diametrul de 125-150 mm                                                       | buc | 13,00  |
| 72 | M1B14A        | Montarea separatorului de grasimi (de utilizat numai manopera si mecanismele, materialele excluse)                                                                                                                          | buc | 2,00   |

|    |               |                                                          |     |       |
|----|---------------|----------------------------------------------------------|-----|-------|
|    |               | <b>Capitolul 3. Utilaj</b>                               |     |       |
|    |               | <b>Capitolul 3.1. Apeduct B1</b>                         |     |       |
| 73 | pret furnizor | Hidrant subteran DN125, H=750 mm                         | buc | 1,00  |
|    |               | <b>Capitolul 3.2. Canalizare K1, K3</b>                  |     |       |
| 74 | pret furnizor | Задвижка раструбная Hawle 4040E2 ДУ 250/250 PN16         | buc | 1,00  |
| 75 | pret furnizor | Механический канализационный затвор HL715.0 DN 160       | SET | 13,00 |
| 76 | pret furnizor | Separator de grasimi cu montaj subteran, debit Q=4 l/sec | SET | 2,00  |

#### 6-4. Statia de pompare ape uzate.

##### № 6-4-1 Statia de pompare ape uzate (85/24.06/2013-8-BK)

| № crt. | Simbol norme și cod resurse | Denumirea lucrărilor                                                                                                                                    | Unitatea de măsură | Volum |
|--------|-----------------------------|---------------------------------------------------------------------------------------------------------------------------------------------------------|--------------------|-------|
| 1      | 2                           | 3                                                                                                                                                       | 4                  | 5     |
|        |                             | <b>Capitolul 1. Lucrari de montare</b>                                                                                                                  |                    |       |
| 1      | M1B08D                      | Pompa centrifuga monoetajata, de uz general (tip Cris, Cerna, Lotru si similare), cuplata direct cu electromotor, avind conducte de aspiratie de 100 mm | buc                | 1,00  |
|        |                             | <b>Capitolul 2. Utilaj</b>                                                                                                                              |                    |       |
| 2      | pret furnizor               | Statie de pompare complet echipata din PEHD + 2 FA 08.34E + T 13-2/16H + DRAINCONTROL 2x5 kV, Q=23,1 m3/h, H=25,3 m, N=5,0 kW                           | set                | 1,00  |

#### Capitolul 7. Amenajarea teritoriului și spații verzi.

##### № 7-1-1 Sistematizare pe verticala (85/24.06/2013-0-III)

| № crt. | Simbol norme și cod resurse | Denumirea lucrărilor | Unitatea de măsură | Volum |
|--------|-----------------------------|----------------------|--------------------|-------|
| 1      | 2                           | 3                    | 4                  | 5     |

|   |         |                                                                                                                                                                                                      |        |        |
|---|---------|------------------------------------------------------------------------------------------------------------------------------------------------------------------------------------------------------|--------|--------|
| 1 | TsC19B1 | Sapatura mecanica cu buldozer pe tractor pe senile de 81-180 CP, inclusiv impingerea pamintului pina la 10 m, in teren catg. II                                                                      | 100 m3 | 22,44  |
| 2 | TsC19B1 | Sapatura mecanica cu buldozer pe tractor pe senile de 81-180 CP, inclusiv impingerea pamintului pina la 10 m, in teren catg. II                                                                      | 100 m3 | 3,60   |
| 3 | DI95    | Sapatura mecanizata a rigolelor in pamint de cat.II                                                                                                                                                  | 100 m3 | 3,07   |
| 4 | TsC03F1 | Sapatura mecanica cu excavatorul de 0,40-0,70 mc, cu motor cu ardere interna si comanda hidraulica, in pamint cu umiditate naturala, descarcare in autovehicule teren catg. II                       | 100 m3 | 1,90   |
| 5 | TsI51B5 | Transportarea pamintului cu autobasculanta de 10 t la distanta de: 15 km                                                                                                                             | t      | 313,50 |
| 6 | TsC51B  | Lucrari la descarcarea pamintului in depozit, teren categoria II                                                                                                                                     | 100 m3 | 1,90   |
| 7 | TsD03C1 | Imprastierea pamintului afinat provenit din teren categoria I sau II si categoria III sau IV, executata cu buldozer pe tractor cu senile de 81-180 CP, in straturi de 21-30 cm, teren catg. I sau II | 100 m3 | 31,14  |
| 8 | DI96    | Compactarea rambleului pamint de cat.II, cu compactor pe pneuri de 25 t , 8 parcursuri pe o urma                                                                                                     | 100 m3 | 31,14  |
| 9 | TsC54A  | Strat de fundatie din nisip                                                                                                                                                                          | m3     | 324,00 |

#### № 7-2-1 Amenajarea teritoriului (85/24.06/2013-0-III)

| № crt. | Simbol norme și cod resurse | Denumirea lucrărilor                                                             | Unitatea de măsură | Volum  |
|--------|-----------------------------|----------------------------------------------------------------------------------|--------------------|--------|
| 1      | 2                           | 3                                                                                | 4                  | 5      |
|        |                             | <b>Capitolul 1. Spatii verzi si consolidarea acostamentelor</b>                  |                    |        |
| 1      | DI98                        | Profilarea mecanizata a taluzului rambleului la terasamente, pamint de categ. II | 100m2              | 120,00 |
| 2      | DI99                        | Profilarea mecanizata a taluzului debleului la terasamente, pamint de categ. II  | 100m2              | 0,50   |

|    |        |                                                                                                                                                                                   |       |          |
|----|--------|-----------------------------------------------------------------------------------------------------------------------------------------------------------------------------------|-------|----------|
| 3  | TsH04B | Mobilizarea manuala a solului in vederea asigurarii prizei cu stratul vegetal, nivelarea si finisarea suprafetelor dupa mobilizarea solului, teren mijlociu la adincimea de 20 cm | m2    | 3 670,00 |
| 4  | TsH05C | Asternerea uniforma a stratului de pamint vegetal, pe teren orizontal sau cu panta de 20%, cu pastrarea structurii, in straturi de 20 cm grosime                                  | m2    | 3 670,00 |
| 5  | TsH09A | Semanarea gazonului pe suprafete orizontale sau in panta sub 30%                                                                                                                  | 100m2 | 35,00    |
| 6  | TsH09B | Semanarea gazonului pe suprafete in panta peste 30%                                                                                                                               | 100m2 | 1,70     |
| 7  | TsH12A | Udarea suprafetelor cu furtunul de la hidranti                                                                                                                                    | 100m2 | 36,70    |
| 8  | Dl 115 | Consolidarea acostamentelor cu un strat de piatra sparta de 10 cm                                                                                                                 | m2    | 50,00    |
|    |        | <b>Capitolul 2. Elemente pluviale</b>                                                                                                                                             |       |          |
|    |        | <b>Capitolul 2.1. Canal de scurgere Tip 1</b>                                                                                                                                     |       |          |
| 9  | TsC54C | Strat de fundatie din pietris                                                                                                                                                     | m3    | 58,41    |
| 10 | Dl 119 | Fundatii monolite din beton B7.5 la edificiile artificiale                                                                                                                        | m3    | 49,90    |
|    |        | <b>Capitolul 2.2. Rigole Tip 1, 2, 3</b>                                                                                                                                          |       |          |
| 11 | TsC54C | Strat de fundatie din pietris                                                                                                                                                     | m3    | 3,80     |
| 12 | Dl 119 | Fundatii monolite din beton B10 la edificiile artificiale                                                                                                                         | m3    | 11,40    |
|    |        | <b>Capitolul 2.3. Rigola Tip 4</b>                                                                                                                                                |       |          |
| 13 | TsC54C | Strat de fundatie din pietris                                                                                                                                                     | m3    | 11,86    |
| 14 | Dl 119 | Fundatii monolite din beton B10 la edificiile artificiale                                                                                                                         | m3    | 10,75    |
|    |        | <b>Capitolul 2.4. Bordur inalt</b>                                                                                                                                                |       |          |
| 15 | TsA03B | Sapatura manuala de pamint in spatii limitate, avind sub 1,00 m latime, executata fara sprijiniri, cu taluz inclinat la fundatii, canale, etc., teren                             | m3    | 5,04     |

|    |        |                                                                                                                                                                                                                                   |       |        |
|----|--------|-----------------------------------------------------------------------------------------------------------------------------------------------------------------------------------------------------------------------------------|-------|--------|
|    |        | necoeziv sau slab coeziv consistent, pina la 0,75 m adincime teren mijlociu                                                                                                                                                       |       |        |
| 16 | CB03A  | Cofraje din panouri re folosibile, cu placaj de 15 mm pentru turnarea betonului in cuzineti, fundatii pahar si fundatii de utilaje inclusiv sprijinirile                                                                          | m2    | 25,32  |
| 17 | CA03G  | Beton armat turnat cu mijloace clasice, in fundatii, socluri, ziduri de sprijin, pereti sub cota zero, beton marfa, turnare cu mijloace clasice, beton armat clasa B12.5                                                          | m3    | 7,56   |
|    |        | <b>Capitolul 2.5. Fintina captatoare</b>                                                                                                                                                                                          |       |        |
| 18 | TsA03B | Sapatura manuala de pamint in spatii limitate, avind sub 1,00 m latime, executata fara sprijiniri, cu taluz inclinat la fundatii, canale, etc., teren necoeziv sau slab coeziv consistent, pina la 0,75 m adincime teren mijlociu | m3    | 1,00   |
| 19 | TsC54C | Strat de fundatie din pietris                                                                                                                                                                                                     | m3    | 0,18   |
| 20 | CA02A2 | Beton simplu turnat in egalizari, pante, sape la inaltimi pina la 35 m inclusiv, prepararea cu betoniera pe santier si turnarea cu mijloace clasice beton clasa C 5/4 (Bc 5/B 75)                                                 | m3    | 0,17   |
| 21 | DI 126 | Instalarea armaturii betonului monolit pentru edificii artificiale la drumuri                                                                                                                                                     | t     | 0,019  |
| 22 | DI 119 | Fundatii monolite din beton B25 la edificiile artificiale                                                                                                                                                                         | m3    | 0,54   |
| 23 | AcE06A | Montarea gratarelor 800x700 mm, caroscabile, cu rama din fonta la gurile de scurgere                                                                                                                                              | buc   | 2,00   |
|    |        | <b>Capitolul 3. Imbracaminte rutiere</b><br><b>Capitolul 3.1. Tip 1</b>                                                                                                                                                           |       |        |
| 24 | TsE06B | Pregatirea platformei de pamint in vederea asternerii unui strat izolator sau de reparatie din nisip sau balast, prin nivelare manuala si compactare cu ruluu compresor static autopropulsat, de 10-12 t, in teren coeziv         | 100m2 | 34,00  |
| 25 | DA06B2 | Strat de agregate naturale cilindrate, avind functia de rezistenta filtranta, izolatoare, aerisire,                                                                                                                               | m3    | 510,00 |

|    |        |                                                                                                                                                                                                                               |       |          |
|----|--------|-------------------------------------------------------------------------------------------------------------------------------------------------------------------------------------------------------------------------------|-------|----------|
|    |        | antigeliva si anticapilara, cu asternere mecanica, cu nisip                                                                                                                                                                   |       |          |
| 26 | DA12B  | Strat de fundatie sau reprofilare din piatra sparta M400, pentru drumuri, GOST8267-93, fractie 40-70 mm, cu asternere mecanica, executat cu impanare fara innorore                                                            | m3    | 612,00   |
| 27 | DI 107 | Amorsarea suprafetelor straturilor de baza in vederea aplicarii unui strat de beton asfaltic                                                                                                                                  | t     | 2,04     |
| 28 | DB19G  | Imbracaminte de beton asfaltic cu agregat mare, executata la cald, in grosime de 6,0 cm, cu asternere mecanica                                                                                                                | m2    | 3 400,00 |
| 29 | DB16H  | Imbracaminte de beton asfaltic cu agregate marunte, executata la cald, in grosime de 4,0 cm, cu asternere mecanica                                                                                                            | m2    | 3 400,00 |
|    |        | <b>Capitolul 3.2. Tip 2</b>                                                                                                                                                                                                   |       |          |
| 30 | TsE06B | Pregatirea platformei de pamint in vederea asternerii unui strat izolator sau de reparatie din nisip sau balast, prin nivelare manuala si compactare cu rulou compresor static autopropulsat, de 10-12 t, in teren coeziv     | 100m2 | 7,50     |
| 31 | DA11C  | Strat de fundatie sau reprofilare din piatra spartaM400, pentru drumuri, GOST8267-93, fractie 40-70 mm,cu asternere manuala, executat fara impanare si fara innoroire                                                         | m3    | 75,00    |
| 32 | DB16D  | Imbracaminte de beton asfaltic cu agregate marunte, executata la cald, in groosime de 4,0 cm, cu asternere manuala                                                                                                            | m2    | 750,00   |
|    |        | <b>Capitolul 3.3. Tip 3</b>                                                                                                                                                                                                   |       |          |
| 33 | TsE06B | Pregatirea platformei de pamint in vederea asternerii unui strat izolator sau de reparatie din nisip sau balast, prin nivelare manuala si compactare cu rulou compresor static autopropulsat, de 10-12 t, in teren coeziv     | 100m2 | 5,00     |
| 34 | DE18B  | Pavaje executate din placi de trotuare din beton vibropresate, grosime 40 mm, asezate pe un strat din amestec uscat de ciment si nisip, in proportie 1:6, rostuit cu amestec uscat de ciment si nisip, grosime strat de 10 cm | m2    | 500,00   |

|    |       |                                                                                                |    |          |
|----|-------|------------------------------------------------------------------------------------------------|----|----------|
|    |       | <b>Capitolul 3.4. Bordure</b>                                                                  |    |          |
| 35 | DE15A | Sapatura in platforma drumului pentru executarea casetei de incadrare a imbracamintilor        | m3 | 96,00    |
| 36 | DE10C | Borduri prefabricate din beton, pentru trotuare 20x8 cm, pe fundatie de beton B10 28x20(h) cm  | m  | 1 020,00 |
| 37 | DE10C | Borduri prefabricate din beton, pentru trotuare 30x15 cm, pe fundatie de beton B10 28x20(h) cm | m  | 1 120,00 |

**№ 7-3-1 Rezervuar ape pluviale (85/24.06/2013-0-III)**

| № crt. | Simbol norme și cod resurse | Denumirea lucrărilor                                                                                                                                                              | Unitatea de măsură | Volum |
|--------|-----------------------------|-----------------------------------------------------------------------------------------------------------------------------------------------------------------------------------|--------------------|-------|
| 1      | 2                           | 3                                                                                                                                                                                 | 4                  | 5     |
| 1      | TsC03B2                     | Sapatura mecanica cu excavatorul de 0,40-0,70 mc, cu motor cu ardere interna si comanda hidraulica, in pamint argilos inmuiat cu apa, descarcare in depozit teren catg. II        | 100 m3             | 0,34  |
| 2      | TsC03F1                     | Sapatura mecanica cu excavatorul de 0,40-0,70 mc, cu motor cu ardere interna si comanda hidraulica, in pamint cu umiditate naturala, descarcare in autovehicule teren catg. II    | 100 m3             | 0,10  |
| 3      | TsI51B5                     | Transportarea pamintului cu autobasculanta de 10 t la distanta de: 15 km                                                                                                          | t                  | 16,50 |
| 4      | TsC51B                      | Lucrari la descarcarea pamintului in depozit, teren categoria II                                                                                                                  | 100 m3             | 0,10  |
| 5      | TsA20B                      | Sapatura manuala de pamint, in taluzuri, la deblee sapate cu excavator sau screper, pentru completarea sapaturii la profilul taluzului, in teren mijlociu                         | m3                 | 5,20  |
| 6      | CA02A2                      | Beton simplu turnat in egalizari, pante, sape la inaltimi pina la 35 m inclusiv, prepararea cu betoniera pe santier si turnarea cu mijloace clasice beton clasa C 5/4 (Bc 5/B 75) | m3                 | 0,27  |
| 7      | CG01A                       | Strat suport pentru pardoseli executat din mortar din ciment M 100 de 3 cm grosime cu fata driscuita fin                                                                          | m2                 | 4,90  |



|    |            |                                                                                                                                                                                                                                                                                       |     |       |
|----|------------|---------------------------------------------------------------------------------------------------------------------------------------------------------------------------------------------------------------------------------------------------------------------------------------|-----|-------|
| 8  | CG01A1 k=2 | Diferenta in plus sau in minus pentru fiecare 0,5 cm de strat suport din mortar M 100, se ысфвы K=2                                                                                                                                                                                   | m2  | -4,90 |
| 9  | AcE15A     | Executarea caminelor de vizitare din elemente de beton armat prefabricat, pentru canalizare, circulare (inelare) cu diametrul 2,0 m, in teren fara apa subterana                                                                                                                      | m3  | 4,45  |
| 10 | AcE15A1    | Elemente din beton armat prefabricat, ale caminelor de vizitare, circulare (inelare) cu diametrul 2,0 m, pentru canalizare, in teren fara apa subterana. Nota: KИД-20 - 1 buc; KИП1-20-1 - 1 buc; KИ-20-9 - 3 buc; KИ-7-9 - 1buc; KИO-1 - 1buc, Capacul cu rama din fonta A15 - 1 buc | buc | 1,00  |
| 11 | IzF50A     | Hidroizolatii efectuate cu mortar ciment cu sticla solubila la fundatii si pereti aplicate pe suprafete orizontale                                                                                                                                                                    | m2  | 3,20  |
| 12 | IzF01B     | Amorsarea suprafetelor pentru aplicarea stratului de difuzie, a barierei contra vaporilor, a termoizolatiei sau a hidroizolatiei pe suprafete orizontale, inclinate sau verticale, cu suspensie de bitum filerizat (subif) intr-un strat                                              | m2  | 18,80 |
| 13 | CE13A      | Invelitori la acoperisuri cu membrane bituminoase Uniflex EPP lipite cu flacara in sistem monostrat pe suprafata orizontale montate pe suport continuu                                                                                                                                | m2  | 18,80 |
| 14 | CL18A      | Confectii metalice diverse din profile laminate, tabla, tabla striata, otel beton, tevi pentru sustineri sau acoperiri, inglobate total sau partial in beton                                                                                                                          | kg  | 10,20 |
| 15 | IzD10D     | Vopsirea anticoroziva cu pensula de mina a confectiilor si constructiilor metalice cu un strat de grund grund GF-021 si trei straturi de de email PF-115, a confectiilor si constructiilor metalice, executate din profile cu grosimi intre 8 mm si 12 mm inclusiv                    | t   | 0,01  |
| 16 | IC44D      | Confectionarea, montarea si cimentarea tevii de protectie la trecerea conductelor prin ziduri, teava conform ГОСТ 10704-94, avind diametrul exterior si grosimea tevii de 219 x 6.0 mm si lungimea de 200 mm                                                                          | buc | 1,00  |

|    |        |                                                                                                                                                                                                            |        |       |
|----|--------|------------------------------------------------------------------------------------------------------------------------------------------------------------------------------------------------------------|--------|-------|
| 17 | TsD01B | Imprastierea cu lopata a pamintului afinat, in straturi uniforme, de 10-30 cm grosime, printr-o aruncare de pina la 3 m din gramezi, inclusiv sfarimarea bulgarilor, pamintul provenind din teren mijlociu | m3     | 39,20 |
| 18 | TsD04B | Compactarea cu maiul de mina a umpluturilor executate in sapaturi orizontale sau inclinate la 1/4, inclusiv udarea fiecarui strat de pamint in parte, avind 10 cm grosime pamint coeziv                    | m3     | 5,20  |
| 19 | TsD05B | Compactarea cu maiul mecanic de 150-200 kg a umpluturilor in straturi succesive de 20-30 cm grosime, exclusiv udarea fiecarui strat in parte, umpluturile executindu-se din pamint coeziv                  | 100 m3 | 0,34  |

**№ 7-4-1 Perete de sprigin PS1 (85/24.06/2013-13R-PG)**

| № crt. | Simbol norme și cod resurse | Denumirea lucrărilor                                                                                                                                                              | Unitatea de măsură | Volum |
|--------|-----------------------------|-----------------------------------------------------------------------------------------------------------------------------------------------------------------------------------|--------------------|-------|
| 1      | 2                           | 3                                                                                                                                                                                 | 4                  | 5     |
| 1      | TsC02B1                     | Sapatura mecanica cu excavator pe pneuri de 0,21-0,39 mc, cu comanda hidraulica, in pamint cu umiditate naturala descarcare in depozit teren catg. II.                            | 100 m3             | 0,93  |
| 2      | TsC02D1                     | Sapatura mecanica cu excavator pe pneuri de 0,21-0,39 mc, cu comanda hidraulica, in pamint cu umiditate naturala descarcare auto teren catg. II.                                  | 100 m3             | 0,17  |
| 3      | TsA20B                      | Sapatura manuala de pamint, in taluzuri, la deblee sapate cu excavator sau screper, pentru completarea sapaturii la profilul taluzului, in teren mijlociu                         | m3                 | 3,80  |
| 4      | TsI51B5                     | Transportarea pamintului cu autobasculanta de 10 t la distanta de: 15 km                                                                                                          | t                  | 28,05 |
| 5      | TsC51B                      | Lucrari la descarcarea pamintului in depozit, teren categoria II                                                                                                                  | 100 m3             | 0,17  |
| 6      | CA02A2                      | Beton simplu turnat in egalizari, pante, sape la inaltimi pina la 35 m inclusiv, prepararea cu betoniera pe santier si turnarea cu mijloace clasice beton clasa C 5/4 (Bc 5/B 75) | m3                 | 1,80  |

|    |        |                                                                                                                                                                                                                                            |    |        |
|----|--------|--------------------------------------------------------------------------------------------------------------------------------------------------------------------------------------------------------------------------------------------|----|--------|
| 7  | CB03D  | Cofraje din panouri refolosibile, cu placaj de 15 mm pentru turnarea betonului in pereti si diafragme la constructii cu inaltimea pina la 20 m inclusiv, sprijinirile fiind incluse                                                        | m2 | 63,30  |
| 8  | CC02I  | Armaturi din otel beton A240 fasonate in ateliere de santier, cu diametrul barelor pina la 8 mm inclusiv, si montate in pereti si diafragme, la inaltimi mai mici sau egale cu 35 m, exclusiv constructiile executate cu cofraje glisante  | kg | 12,00  |
| 9  | CC02I2 | Armaturi din otel beton A500C fasonate in ateliere de santier, cu diametrul barelor pina la 8 mm inclusiv, si montate in pereti si diafragme, la inaltimi mai mici sau egale cu 35 m, exclusiv constructiile executate cu cofraje glisante | kg | 36,00  |
| 10 | CC02J2 | Armaturi din otel beton A500C fasonate in ateliere de santier, cu diametrul barelor peste 8 mm, in pereti si diafragme la inaltimi mai mici sau egale cu 35 m, exclusiv constructiile executate cu cofraje glisante                        | kg | 478,20 |
| 11 | CA03L  | Beton turnat in fundatii, socluri, ziduri de sprijin, pereti sub cota zero, beton marfa, turnarea cu pompa pe verticala (adincime) pina la 10 m inclusiv si pe orizontala pina la 15 m inclusiv, beton armat clasa C12/15, F50             | m3 | 11,40  |
| 12 | AcA07A | Montarea in pamint, in exteriorul cladirilor, a tevilor din PVC avind diametrul de 50 mm                                                                                                                                                   | m  | 1,20   |
| 13 | IzF01A | Amorsarea suprafetelor pentru aplicarea stratului de difuzie, a barierei contra vaporilor, a termoizolatiei sau a hidroizolatiei pe suprafete orizontale, inclinte sau verticale, cu solutie bituminoasa (bitum taiat), in 2 straturi      | m2 | 41,80  |
| 14 | AcF03D | Umpluturi in santuri la conductele de alimentare cu apa sau canalizare, ca substrat, strat de protectie, strat de izolare sau strat filtrant la tuburile de drenaj, executate cu argila                                                    | m3 | 1,50   |
| 15 | AcF03C | Umpluturi in santuri la conductele de alimentare cu apa sau canalizare, ca substrat, strat de protectie, strat de izolare sau strat filtrant la tuburile de drenaj, executate cu piatra sparta                                             | m3 | 1,00   |

|    |         |                                                                                                                                                                                           |        |      |
|----|---------|-------------------------------------------------------------------------------------------------------------------------------------------------------------------------------------------|--------|------|
| 16 | AcF03A  | Umpluturi in santuri la conductele de alimentare cu apa sau canalizare, ca substrat, strat de protectie, strat de izolare sau strat filtrant la tuburile de drenaj, executate cu nisip    | m3     | 3,50 |
| 17 | TsC35B1 | Excavat transport cu incarcator frontal , la distante de incarcare in autovehicul cu incarcator frontal pe senile de 0,5-0,99 m.c, pamint din teren catg.II la distanta < 10 m            | 100 m3 | 0,93 |
| 18 | TsD05B  | Compactarea cu maiul mecanic de 150-200 kg a umpluturilor in straturi succesive de 20-30 cm grosime, exclusiv udarea fiecarui strat in parte, umpluturile executindu-se din pamint coeziv | 100 m3 | 0,93 |

## CONTRACT – MODEL

### CONTRACT DE ANTREPRIZĂ Nr. privind achiziția prin licitație deschisă

„ \_\_\_\_\_ ” \_\_\_\_\_ 20 \_\_\_\_\_

\_\_\_\_\_ (municipiu, oraș)

#### I. PARTEA GENERALĂ (OBLIGATORIU)

##### PĂRȚILE CONTRACTANTE

Prezentul contract este încheiat în urma procedurii de achiziție nr. \_\_\_\_\_ din data \_\_\_\_\_, între Administrația Națională a Penitenciarelor, cu sediul în \_\_\_\_\_ (denumirea autorității contractante)

Chișinău, str.N. Titulescu,35 telefon: 022-409-702, IDNO 1006601001012  
(localitatea)

reprezentat prin director adjunct Alexandru ADAM,  
(numele, prenumele și funcția conducătorului)

în calitate de Beneficiar, pe de o parte, și \_\_\_\_\_,  
(denumirea operatorului economic)

cu sediul în \_\_\_\_\_ str. \_\_\_\_\_,  
(localitatea)

telefon: \_\_\_\_\_, fax: \_\_\_\_\_, IDNO \_\_\_\_\_ autorizat pentru activitatea în construcții: autorizația nr. \_\_\_\_\_ din „ \_\_\_\_\_ ” \_\_\_\_\_ 20 \_\_\_\_\_, eliberată de \_\_\_\_\_, pe un termen de \_\_\_\_\_ ani, pentru genurile de activitate \_\_\_\_\_, reprezentat prin \_\_\_\_\_, în calitate de Antreprenor, pe de altă parte.  
(numele și funcția conducătorului)

#### 1. OBIECTUL CONTRACTULUI

1.1. Antreprenorul se obligă să execute *lucrările* \_\_\_\_\_ în conformitate cu prevederile proiectului tehnic, cu detaliile de execuție, precum și cu normativele, standardele și prescripțiile tehnice.

#### 2. PERIOADA DE EXECUȚIE

2.1. Durata de execuție a lucrărilor contractate este de \_\_\_\_\_ luni și zile \_\_\_ după primirea ordinului de începere a execuției și asigurării lucrului ritmic de către beneficiar-ordonatorul de credite.

2.2. Graficul de execuție a lucrărilor se va efectua conform specificației din anexa la prezentul contract.

2.3. Perioada de execuție poate fi prelungită sau suspendată dacă constrângerea activității se datorează următoarelor cauze:

generate de Beneficiar;

datorită impedimentului care justifică neexecutarea obligației sau altei situații extreme neimputabile și imprevizibile pentru Antreprenor;

influenței factorilor climatici, care duc la imposibilitatea executării lucrărilor stabilite conform caietului de sarcini, or executarea lor în asemenea condiții climaterice se va răsfrânge asupra calității lucrărilor;

calamităților naturale recunoscute de autoritatea legală.

2.4. Conform dispoziției scrise a Beneficiarului, Antreprenorul va sista execuția lucrărilor sau a unor părți ale acestora pe o durată și în modul în care Beneficiarul consideră necesar. Pe timpul suspendării, Antreprenorul va proteja și conserva lucrările în mod corespunzător, așa cum va dispune Beneficiarul. Cheltuielile suplimentare generate în urma sistării lucrărilor suportate de Antreprenor vor fi plătite de către Beneficiar. În cazul sistării lucrărilor sau a unor părți din ele, din inițiativa Antreprenorului, acesta suportă pe timpul suspendării toate cheltuielile, privind protejarea și conservarea lucrărilor cu bună diligență.

2.5. La terminarea lucrărilor, Antreprenorul va notifica Beneficiarul că sunt îndeplinite condițiile de recepție, solicitând convocarea comisiei. În baza acestei notificări, Beneficiarul va convoca comisia de recepție pentru terminarea lucrărilor.

2.6. În baza documentelor de confirmare a execuției și a constatărilor efectuate pe teren, Beneficiarul va aprecia dacă sunt întrunite condițiile pentru anunțarea comisiei de recepție. În cazul în care se constată că sunt lipsuri și deficiențe, acestea vor fi aduse la cunoștință și remediate din contul Antreprenorului, stabilindu-se termenele necesare pentru finalizare sau remediere. După constatarea lichidării tuturor lipsurilor și deficiențelor, la o nouă solicitare a Antreprenorului, Beneficiarul va convoca comisia de recepție. Comisia de recepție va constata realizarea lucrărilor în conformitate cu documentația de execuție, cu reglementările în vigoare și cu clauzele din contract. În funcție de constatările făcute, Beneficiarul va aproba sau va respinge recepția. Recepția poate fi făcută și pentru părți de construcție distincte fizic și funcțional.

2.7. Se indică termenul de garanție a lucrărilor \_\_\_\_\_.

### **3. VALOAREA LUCRĂRILOR ȘI MODALITĂȚILE DE PLATĂ**

3.1. Valoarea lucrărilor, ce reprezintă obiectul prezentului contract, este de \_\_\_\_\_ lei MD, inclusiv \_\_\_\_\_ TVA lei MD.  
(suma cu cifre și litere) (suma cu cifre și litere)

3.2. Achitățile vor fi efectuate prin transfer în baza facturilor fiscale, după primirea proceselor – verbale de recepție a lucrărilor executate, semnate și acceptate de către Beneficiar.

3.3. Beneficiarul va verifica procesele-verbale de recepție a lucrărilor executate în termen de ..... zile calendaristice de la primirea acestora de la Antreprenor.

3.4. Plata facturii finale se va face imediat după verificarea și acceptarea situației de plată definitive de către Beneficiar. Dacă verificarea se prelungește din diferite motive, dar în special datorită unor eventuale litigii, contravaloarea lucrărilor care nu sunt în litigiu va fi plătită imediat.

3.5. Lucrările nu vor fi considerate finalizate până când procesul-verbal de recepție la terminarea lucrărilor nu va fi semnat de comisia de recepție, care confirmă că lucrările au fost executate conform contractului.

3.6. Garanția de bună execuție se va restitui Antreprenorului în baza notificării Beneficiarului către agentul bancar. Notificarea se va face după semnarea procesului-verbal de recepție la terminarea lucrărilor în cel mult 15 zile. În cazul recepției cu obiecții, garanția se va restitui în cel mult 15 zile după înlăturarea acestora.

#### **4. DREPTURILE ȘI OBLIGAȚIUNILE ANTREPRENORULUI ȘI ALE BENEFICIARULUI**

4.1. Întreaga documentație necesară pentru executarea lucrărilor contractate se pune de către Beneficiar la dispoziția Antreprenorului în două exemplare, în termenele stabilite în contract, prin graficul general de realizare a lucrărilor publice.

4.2. Antreprenorul are obligația să execute, să finalizeze lucrarea în termenele stabilite în contract, pe proprie răspundere. Pentru aceasta el este obligat să respecte proiectul, documentația de execuție și prevederile actelor normative din domeniul construcțiilor.

4.3. Antreprenorul are obligația de a supraveghea lucrările, de a asigura forța de muncă, materialele, instalațiile, echipamentele și toate celelalte obiecte fie de natură provizorie, fie definitive cerute de și pentru contract, în măsura în care necesitatea asigurării acestora este prevăzută în contract sau se poate deduce în mod rezonabil din contract.

4.4. Documentația pusă la dispoziția Antreprenorului se repartizează astfel:

un exemplar rămâne la dispoziția Antreprenorului, iar altul va fi ținut de către acesta la dispoziție pentru consultare de către Agenția pentru Supravegherea Tehnică, precum și de către alte persoane autorizate, inclusiv responsabilul tehnic atestat.

4.5. Desenele, calculele, verificările calculelor, caietele de măsurări (atașamentele) și alte documente, pe care Beneficiarul sau Antreprenorul trebuie să le întocmească și sunt cerute de subantreprenorul proiectant, vor fi puse la dispoziția acestuia de către Antreprenor.

4.6. Oferta adjudecată face parte integrantă din contract. Ea trebuie să fie corectă și completă. Prețurile stabilite vor acoperi toate obligațiunile din contract și toate operațiunile pentru terminarea și întreținerea corespunzătoare a lucrărilor.

4.7. Dacă Beneficiarul nu emite în timp util dispoziții suplimentare care să conțină instrucțiuni sau aprobări, ordine, directive, sau detalii, Antreprenorul va notifica Beneficiarul prin scrisori, de câte ori este posibil, că acestea pot să provoace întârzieri sau întreruperi în desfășurarea lucrărilor. Notificarea va conține detaliile sau dispozițiile ce se cer și va specifica data la care acestea au fost necesare, precum și întârzierile sau întreruperile ce survin datorită lipsei acestor documente.

4.8. Întreaga documentație necesară pentru executarea lucrărilor de subantrepriză va fi pusă la dispoziția subantreprenorilor de către Antreprenor, fără plată, în termenele din subcontracte (contracte de subantrepriză), stabilite prin graficul de execuție.

4.9. Antreprenorul va executa și va întreține toate lucrările, va asigura forța de muncă, materialele, utilajele de construcție și obiectele cu caracter provizoriu pentru executarea lucrărilor. Acesta își asumă întreaga responsabilitate pentru toate operațiunile executate pe șantier și pentru procedeele de execuție utilizate.

4.10. Antreprenorul, prin atribuirea ofertei în favoarea sa, se angajează să prezinte garanția de bună execuție a contractului, în cuantum de \_\_\_% din valoarea contractului atribuit.

4.11. Autoritatea contractantă eliberează/restituie garanția de bună execuție Antreprenorului după semnarea procesului-verbal de recepție finală/ procesului-verbal la terminarea lucrărilor în cel mult

15 zile. În cazul recepției cu obiecții, garanția se va restitui în cel mult 15 zile după înlăturarea acestora.

4.12. Antreprenorul trebuie să constituie garanția de bună execuție după primirea scrisorii de acceptare, dar nu mai târziu de data încheierii contractului. Atât timp cât el nu și-a îndeplinit această obligațiune, Beneficiarul poate să rețină garanția Antreprenorului pentru ofertă.

4.13. Antreprenorul garantează că, la data recepției, lucrarea executată are calitățile stipulate în contract, corespunde reglementărilor tehnice și nu este afectată de vicii care ar diminua sau chiar anula valoarea sau posibilitatea de utilizare, conform condițiilor normale de folosire sau a celor explicate în contract.

4.14. La lucrările la care se fac încercări, se consideră calitatea probei îndeplinită atâta timp cât rezultatele se înscriu în limitele admise prin reglementările tehnice.

4.15. Beneficiarul are dreptul de a supraveghea desfășurarea lucrărilor în conformitate cu prevederile contractului, prin responsabilii tehnici atestați. Acestora li se va asigura accesul la locul de muncă, în ateliere, depozite și oriunde se desfășoară activități legate de realizarea obligațiilor contractuale. La cerere, trebuie să i se pună la dispoziție desenele și documentația de execuție pentru examinare și să i se dea toate lămuririle, condiția fiind ca prin aceasta să nu se dezvăluie informația și să nu fie utilizată în scopuri proprii, indiferent dacă contractul a fost sau nu încheiat.

4.16. Beneficiarul este autorizat să emită dispozițiile pe care le consideră necesare executării lucrărilor, cu respectarea drepturilor Antreprenorului. Dispozițiile se adresează în principiu numai Antreprenorului și dirigintelui de șantier, cu excepția cazurilor în care trebuie de intervenit împotriva unui pericol iminent sau declarat. Beneficiarului trebuie să i se comunice numele dirigintelui de șantier atestat tehnico-profesional, care va dirija execuția lucrărilor și va verifica calitatea lor din partea Antreprenorului.

4.17. Dacă Antreprenorul consideră că dispozițiile Beneficiarului sunt nejustificate sau inoportune, el poate înainta obiecții, dar acestea nu îl scutește de obligația de a executa dispozițiile primite, în afara cazului în care ele contravin prevederilor legale. Dacă prin executarea dispozițiilor Beneficiarului se creează dificultăți în execuție, care generează cheltuieli suplimentare, acestea vor fi suportate de către Beneficiar.

4.18. Trasarea axelor principale, bornelor de referință, căilor de circulație și limitelor terenului pus la dispoziția Antreprenorului, precum și materializarea cotelor de nivel în imediata apropiere a terenului, sunt obligațiuni ale Antreprenorului.

4.19. Pentru verificarea trasării de către Beneficiar sau proiectant, Antreprenorul este obligat să protejeze și să păstreze toate reperatele, bornele sau alte obiecte folosite la trasarea lucrărilor.

4.20. Ridicările de teren, trasările și cotele de nivel, precum și alte documente puse la dispoziția Antreprenorului de către Beneficiar pentru executarea contractului sunt hotărâtoare. Antreprenorul este obligat să verifice documentele primite și să înștiințeze Beneficiarul cu privire la erorile și inexactitățile constatate sau presupuse.

4.21. Antreprenorul are obligația să stabilească toate relațiile care reglementează raporturile cu subantreprenorii și este răspunzător față de Beneficiar pentru respectarea de către subantreprenorii a prevederilor legale și obligațiilor contractuale și profesionale.

4.22. Pe parcursul executării lucrărilor, Beneficiarul are dreptul să dispună în scris:

- a) îndepărtarea de pe șantier a oricărui materiale care sunt calitativ necorespunzătoare;
- b) înlocuirea materialelor necorespunzătoare calitativ cu altele corespunzătoare;
- c) îndepărtarea sau refacerea oricărei lucrări sau părți de lucrare necorespunzătoare din punct de vedere calitativ.



4.23. În cazul neexecutării de către Antreprenor a dispozițiilor din punctul 2.1., Beneficiarul poate opri lucrările, prin rezoluțiunea contractului, în condițiile legii, totodată Antreprenorul compensează cheltuielile aferente suportate de Beneficiar în legătură cu faptul neexecutării.

4.24. În cazul în care în timpul executării lucrărilor, pe amplasamente se descoperă valori istorice, artistice sau științifice, Antreprenorul este obligat să oprească execuția lucrărilor în zona respectivă și să comunice Beneficiarului, organelor de poliție sau organelor competente acest fapt.

4.25. În timpul desfășurării lucrărilor, Antreprenorul are obligația să mențină căile de acces libere, să retragă utilajele, să îndepărteze surplusurile de materiale, deșeuri și lucrări provizorii de orice fel, care nu sunt necesare, iar la terminarea lucrărilor, Antreprenorul va evacua de pe șantier toate utilajele de construcție, surplusurile de materiale, deșeurile și lucrările provizorii.

4.26. Beneficiarul trebuie să obțină, pe propria cheltuială, toate avizele, autorizațiile și aprobările, să plătească toate taxele necesare legate de execuția lucrărilor, precum și pentru bunuri sau drepturi afectate sau care pot fi afectate de execuția lucrărilor.

## **5. AJUSTAREA VALORII CONTRACTULUI**

5.1. Pentru cazurile când urmează să fie făcute modificări la valoarea contractului privind majorarea sau reducerea acesteia, părțile se vor conforma prevederilor actelor normative cu incidență în domeniul achizițiilor publice ce reglementează modalitățile de ajustare a valorii contractelor de achiziții publice.

## **6. ANTREPRENORUL ȘI SUBANTREPRENORII**

6.1. Antreprenorul este obligat să execute toate lucrările, prevăzute în contract, în termenele stabilite prin graficul general de realizare a lucrărilor și graficul de execuție și de o calitate corespunzătoare prevederilor actelor normative și prezentului contract.

6.2. În cazul în care părțile din lucrarea ce se contractează se execută în subantrepriză, Antreprenorul trebuie să prezinte, cu ocazia ofertării, lista subantreprenorilor și lucrările pe care aceștia le vor executa.

6.3. Pe parcursul execuției lucrărilor, Antreprenorul este obligat să comunice, la cererea Beneficiarului, datele de identificare ale subantreprenorilor.

6.4. Angajarea forței de muncă pe bază de acord nu este considerată obiectul unei subcontractări.

## **7. FORȚA DE MUNCĂ**

7.1. Antreprenorul și subantreprenorii vor îndeplini toate formalitățile necesare angajării întregii forțe de muncă pentru executarea lucrărilor contractate în conformitate cu prevederile legislației.

## **8. MATERIALELE ȘI EXECUȚIA LUCRĂRILOR PROPRIU-ZISE**

8.1. Materialele vor fi de calitate prevăzută în documentația de executare, urmând a fi supuse periodic la diverse testări de către proiectantul sau Beneficiarul ce le va solicita. Antreprenorul va asigura, la cerere, forța de muncă, instrumentele, utilajul și materialele necesare pentru examinarea, măsurarea și testarea lucrărilor.

8.2. Costul probelor și încercărilor va fi suportat de Antreprenor, dacă acesta este prevăzut în documentație, în caz contrar cheltuielile vor fi suportate de Beneficiar.

8.3. Probele neprevăzute și comandate de Beneficiar pentru verificarea unor lucrări sau materiale puse în operă vor fi suportate de Antreprenor, dacă se dovedește că materialele nu sunt corespunzător

calitative sau manopera nu este în conformitate cu prevederile contractului. În caz contrar, Beneficiarul va suporta aceste cheltuieli.

8.4. Beneficiarul, proiectantul sau orice altă persoană autorizată de aceștia au acces tot timpul la lucrări pe șantier și în locurile unde se pregătește lucrarea, în depozite de materiale prefabricate etc.

8.5. Lucrările care devin ascunse nu vor fi acoperite fără aprobarea responsabilului tehnic atestat și, după caz, a proiectantului, Antreprenorul asigurând posibilitatea acestora să examineze și să urmărească orice lucrare care urmează să fie ascunsă. Antreprenorul va anunța responsabilul tehnic atestat, proiectantul ori de câte ori astfel de lucrări, inclusiv fundațiile clădirii, sunt gata pentru a fi examinate. Responsabilul tehnic atestat și proiectantul vor participa la examinarea și măsurarea lucrărilor.

8.6. Antreprenorul va dezveli orice parte sau părți de lucrare la dispoziția Beneficiarului și va reface această parte sau părți de lucrare, dacă este cazul. Dacă se constată că lucrările au fost de calitate corespunzătoare și realizate conform documentației de execuție, dezvelirea, refacerea și/sau repararea vor fi suportate de Beneficiar, în caz contrar, de Antreprenor.

8.7. Costurile pentru consumul de utilități, precum și cel al contoarelor sau al altor aparate de măsurat se suportă de către Antreprenor. În cazul mai multor antreprenori, costurile se suportă proporțional de către aceștia.

8.8. Lucrările executate de Antreprenor în afara celor prevăzute în contract sau fără dispoziția Beneficiarului, precum și cele care nu respectă prevederile contractului, fără a exista în acest sens o dispoziție expresă a Beneficiarului, nu vor fi plătite Antreprenorului. Antreprenorul trebuie să înlăture aceste lucrări, în termenul stabilit cu Beneficiarul. De asemenea, el răspunde în fața Beneficiarului de toate pagubele pe care le-a provocat acestuia. Lucrările respective vor fi plătite Antreprenorului numai dacă se dovedesc a fi necesare și se presupune că ele corespund voinței Beneficiarului, în care caz vor fi notificate imediat.

8.9. Lucrările încep după ..... zile de la semnarea și înregistrarea contractului în modul corespunzător și primirea ordinului de execuție.

## **9. PERIOADA DE GARANȚIE ȘI REMEDIERI ÎN PERIOADA DE GARANȚIE**

9.1. Perioada de garanție pentru lucrări este de \_\_\_\_ ani.

9.2. Perioada de garanție începe de la data recepției la terminarea lucrărilor și până la expirarea termenului prevăzut la punctul 9.1 din prezentul capitol.

9.3. Antreprenorul are obligația ca în perioada de garanție să înlăture toate defecțiunile ce țin de nerespectarea clauzelor contractului din cont propriu, în urma unei notificări transmise de către Beneficiar.

## **10. RĂSPUNDEREA PĂRȚILOR**

10.1. Părțile poartă răspundere pentru neexecutarea sau executarea necorespunzătoare a obligațiilor prevăzute de prezentul contract în conformitate cu legislația Republicii Moldova.

10.2. Dacă în legătură cu executarea lucrărilor de construcții se produce o daună unui terț, părțile contractante răspund solidar, conform prevederilor legale. Pentru stabilirea între părți a cuantumului răspunderii pentru dauna provocată se va ține seama de gradul de vinovăție a fiecărui partener în producerea acesteia, dacă în clauzele contractuale nu s-a prevăzut altfel.

10.3. Membrii asocierii își păstrează individualitatea ca subiecți de drept, însă sunt obligați să răspundă solidar față de autoritatea contractantă pentru modul de îndeplinire a obligațiilor contractuale.

10.4. Dacă prejudiciul cauzat terței persoane este urmare a unei măsuri dispuse de beneficiar în forma în care a fost aplicată, atunci acesta poartă singur răspunderea, numai dacă Antreprenorul l-a înștiințat în prealabil de pericolul legat de executarea dispoziției.

10.5. Antreprenorul este obligat, conform prevederilor legale, la plata daunelor pentru încălcarea sau deteriorarea drumurilor de acces sau a rețelelor de utilități, a terenurilor limitrofe prin depozitarea de pământ, materiale sau alte obiecte, precum și ca urmare a unor îngrădiri sau limitări din proprie vină.

10.6. Antreprenorul trebuie să asigure lucrările executate și dotările pe care le are la dispoziție împotriva degradării și furturilor până la predarea lucrărilor către Beneficiar. El trebuie să ia măsuri de protecție contra degradării lucrării datorită acțiunilor atmosferice și a apei și să îndepărteze zăpada și gheața.

10.7. Dacă nerespectarea de către Antreprenorul a prevederilor oricărui regulament sau hotărâri ale autorităților administrației publice locale sau ale altor organe locale, legal constituite, și care au caracter obligatoriu la executarea lucrărilor, provoacă pagube pentru Beneficiar, acesta va fi despăgubit de Antreprenor în mărimea sumei prejudiciului.

10.8. Dacă motivele constrângerii sau ale întreruperii sunt imputabile uneia dintre părțile contractante, atunci cealaltă parte poate emite pretenții privind despăgubirea pentru daunele intervenite și care pot fi dovedite.

10.9. Dacă întârzierea în execuția lucrărilor este din culpa uneia dintre părțile contractante, partea culpabilă va plăti celeilalte părți penalizări și/sau despăgubiri în cuantum de la 0,01% până la 0,1% din valoarea lucrărilor rămase de executat/neonorate pentru fiecare zi de întârziere. Penalizarea devine operantă în momentul în care partea în culpă a intrat în întârziere.

10.10. Beneficiarul nu va fi responsabil pentru nici un fel de daune-interese, compensații plătibile conform prevederilor legale, în privința sau ca urmare a unui accident sau prejudiciu adus unui muncitor sau altei persoane angajate de Antreprenor, cu excepția unui accident sau prejudiciu rezultând din vina Beneficiarului, a agenților sau a angajaților acestora.

10.11. Antreprenorul și subantreprenorii răspund solidar pentru neexecutarea obligațiilor contractuale.

## **11. SOLUȚIONAREA LITIGIILOR**

11.1. În cazul litigiilor privind calitatea și proprietățile materialelor de construcție, procedurile de verificare, corectitudinea efectuării probelor, a utilajelor de construcție folosite, fiecare parte poate, după o înștiințare prealabilă a celeilalte părți, să ceară efectuarea unor cercetări de către o instituție publică de cercetare. Costurile cercetărilor efectuate le suportă partea a cărei culpă a fost dovedită.

## **12. REZOLUȚIUNEA CONTRACTULUI**

12.1. Antreprenorul poate cere rezoluțiunea contractului, dacă:

- a) Beneficiarul nu-și îndeplinește o obligație care este în sarcina sa și prin aceasta pune Antreprenorul în situația de a nu putea executa lucrarea;
- b) Beneficiarul nu onorează o plată scadentă mai mult de 3 luni;
- c) Beneficiarul notifică antreprenorul că din motive neprevăzute și datorită unor conjuncturi economice este în imposibilitate de a continua îndeplinirea obligațiilor contractuale.

12.2. Beneficiarul poate cere rezoluțiunea contractului, dacă:

- a) Antreprenorul se află în incapacitate de plată, lichidare sau bunurile acestuia sunt subsechestr;
- b) Antreprenorul nu începe lucrările fără să aibă un motiv justificat sau nu reia lucrările suspendate, în termen rezonabil de la primirea dispoziției scrise de reîncepere a lucrărilor;

c) Antreprenorul nu a îndepărtat materialele necorespunzătoare de pe șantier sau nu a refăcut o lucrare în termenul stabilit de către beneficiar;

d) Beneficiarul notifică antreprenorul că din motive neprevăzute și datorită unor conjuncturi economice este în imposibilitate de a continua îndeplinirea obligațiilor contractuale.

12.3. Contractul se consideră rezolvit, dacă partea contractantă va comunica în scris celeilalte părți contractante în termen de 15 zile motivele indicate la punctele 12.1 și 12.2 din prezentul contract.

12.4. Beneficiarul, în caz de rezoluțiunea contractului, va convoca comisia de recepție care va efectua recepția cantitativă și calitativă a lucrărilor executate, în maximum 15 zile de la data rezoluțiunii contractului.

12.5. În cazul rezoluțiunii contractului, Beneficiarul va întocmi situația lucrărilor efectiv executate, inventarul materialelor, utilajelor și lucrărilor provizorii, după care se vor stabili sumele care urmează să le plătească în conformitate cu prevederile contractului, precum și daunele pe care trebuie să le suporte Antreprenorul din vina căruia s-a rezolvit contractul.

12.6. După rezoluțiunea contractului, Beneficiarul poate continua execuția lucrărilor cu respectarea prevederilor legale.

12.7. Cazuri specifice de încetare a contractului de achiziții publice:

Beneficiarul are dreptul de a rezolvi unilateral un contract de achiziții publice în perioada de valabilitate a acestuia în una dintre următoarele situații:

a) contractantul se afla, la momentul atribuirii lui, în una dintre situațiile care ar fi determinat excluderea sa din procedura de atribuire potrivit art. 19 al Legii nr. 131/2015 privind achizițiile publice;

b) contractul a făcut obiectul unei modificări substanțiale care necesita o nouă procedură de achiziție publică în conformitate cu art. 76 al Legii nr. 131/2015 privind achizițiile publice;

c) contractul nu ar fi trebuit să fie atribuit contractantului respectiv, având în vedere o încălcare gravă a obligațiilor ce rezultă din Legea nr. 131/2015 privind achizițiile publice și/sau tratatele internaționale la care Republica Moldova este parte, care a fost constatată printr-o decizie a unei instanțe judecătorești naționale sau, după caz, internaționale.

### **13. DISPOZIȚII FINALE**

13.1. Următoarele documente vor fi citite și vor fi interpretate ca fiind parte integrantă a prezentului contract:

a) Caietul de sarcini;

b) Propunerea tehnică;

c) Propunerea financiară;

d) Graficul de executare a lucrărilor ;

e) Garanția de bună execuție.

13.2. Documentele contractului vor fi întocmite în limba română.

13.3. Prezentul Contract reprezintă acordul de voință al părților și se consideră semnat la data aplicării ultimei semnături de către una dintre părți.

13.4. Pentru confirmarea celor menționate, părțile au semnat prezentul Contract în conformitate cu legislația Republicii Moldova, la data și anul indicate, fiind valabil până la ...../recepția finală a lucrărilor.

**II. PARTEA CE ȚINE DE CONDIȚIILE  
SPECIALE A CONTRACTULUI**

(LA NECESITATE)

**RECHIZITELE JURIDICE, POȘTALE ȘI DE PLĂȚI ALE PĂRȚILOR**

**ANTREPRENORUL**

Adresa poștală:

Telefon:

Cod fiscal:

Banca:

Cod:

IBAN

**BENEFICIARUL**

Adresa poștală:

Telefon:

Cod fiscal:

Banca:

Cod:

IBAN

**SEMNĂTURILE PĂRȚILOR**

**ANTREPRENOR**

**BENEFICIAR**

Anexa nr. 1  
la Contractul nr. \_\_\_\_\_  
Din „\_\_\_\_\_” \_\_\_\_\_ 20\_\_\_\_\_

### SPECIFICAȚII TEHNICE

| <b>Nr.</b> | <b>Denumirea lucrărilor</b> | <b>Cod CPV</b> | <b>Specificarea tehnică deplină solicitată de către autoritatea contractantă</b> | <b>Specificarea tehnică deplină propusă de către ofertant</b> | <b>Standarde de referință</b> |
|------------|-----------------------------|----------------|----------------------------------------------------------------------------------|---------------------------------------------------------------|-------------------------------|
| 1          |                             |                |                                                                                  |                                                               |                               |
|            | <b>TOTAL</b>                |                |                                                                                  |                                                               |                               |

### SEMNĂTURILE PĂRȚILOR

**ANTREPRENORUL**

**BENEFICIAR**

Anexa nr. 2  
la Contractul nr. \_\_\_\_\_  
din “ \_\_\_\_ ” \_\_\_\_\_ 20 \_\_\_\_

### SPECIFICAȚII DE PREȚ

| <b>Nr.</b> | <b>Denumirea<br/>lucrărilor</b> | <b>Cod<br/>CPV</b> | <b>Unitatea<br/>de<br/>măsură</b> | <b>Cantitatea</b> | <b>Prețul<br/>unitar<br/>Inclusiv<br/>TVA</b> | <b>Sumalei MD,<br/>Inclusiv<br/>TVA</b> | <b>Termenii de<br/>executare</b> |
|------------|---------------------------------|--------------------|-----------------------------------|-------------------|-----------------------------------------------|-----------------------------------------|----------------------------------|
| 1          |                                 |                    |                                   |                   |                                               |                                         |                                  |
|            | <b>TOTAL</b>                    |                    |                                   |                   |                                               |                                         |                                  |

### SEMNĂTURILE PĂRȚILOR

**ANTREPRENOR**

**BENEFICIAR**