

*Схема сальника резинового для крана Ду-50мм*

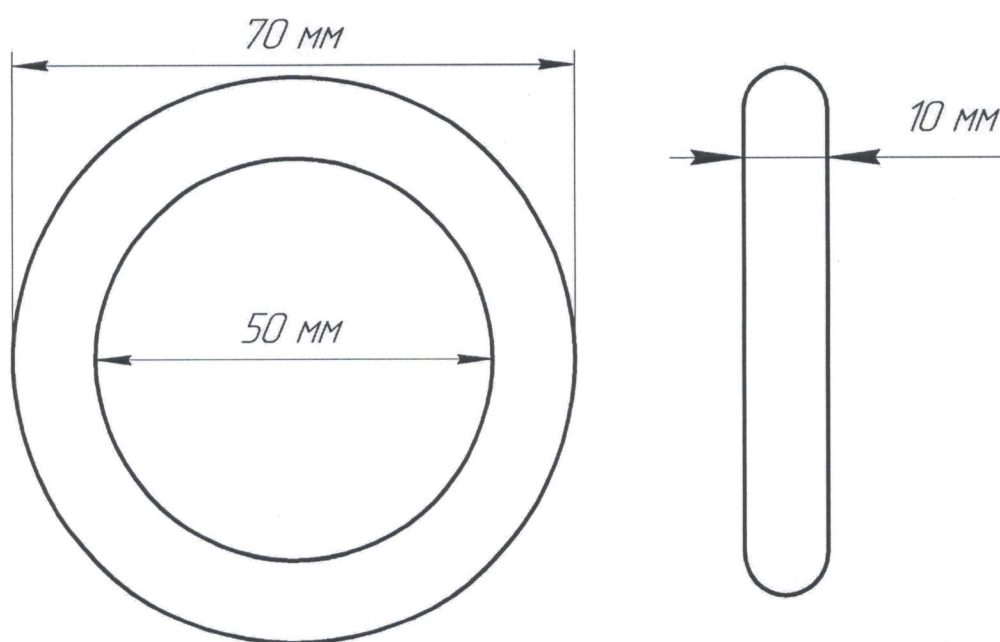

*Примечание: Изделие из маслостойкой резины*

*Разработал:*

* Потоп Д.С.*

*Схема сальника резинового для крана Ду-100мм*

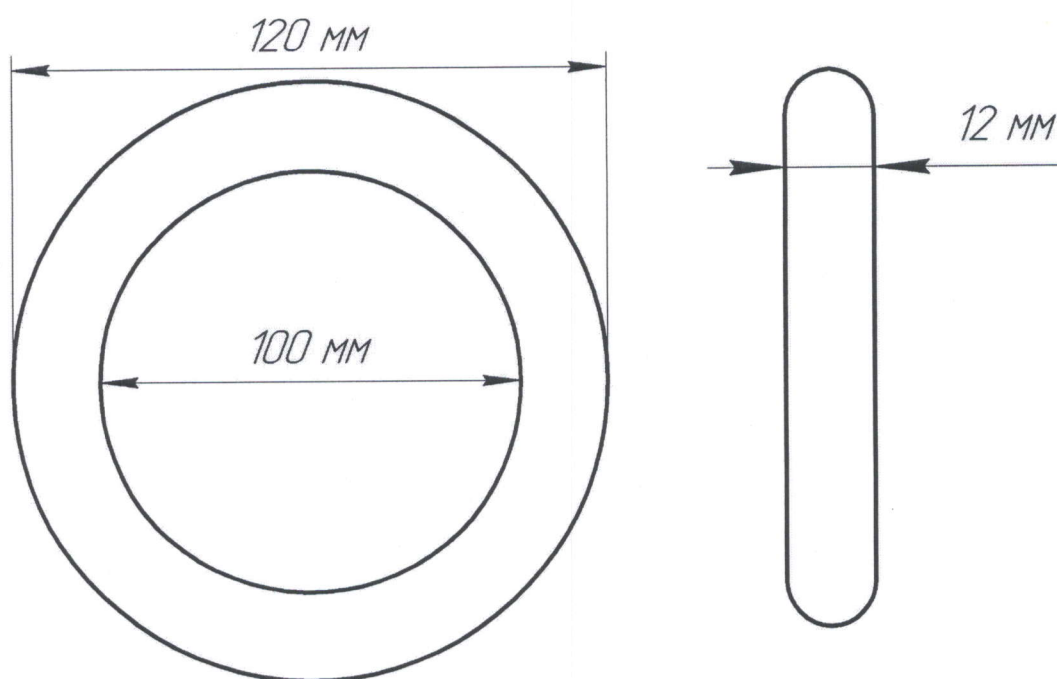

*Примечание: Изделие из маслостойкой резины*

Разработал:  *Потоп Д.С.*