

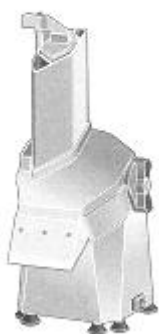

TV2000RN - TV2500 - TV3000N



TV 4000



TAS - TAC

UTILIZAREA , ȘI INTREȚINEREA

CE

MOD083V04

CUPRINS

INFORMAȚII GENERALE ȘI DE SIGURANȚĂ

RĂZATOARE MOZZARELLA TAC-TAS

Scopul manualului	3	Descrierea generală a aparatului	20
Identificarea mașinii și a producătorului	3	Specificații tehnice	21
Contactarea serviciului relații cu clienții	4	Descrierea controlului	21
Dispozitiv de siguranță	4	Asamblarea ustensilelor discului	22
Semne de siguranță și informații	6	Recomandări de utilizare	22
Instrucțiuni de despachetare, manipulare și instalare	7	Curățarea aparatului.....	23
		Detectarea și înlăturarea defecțiunilor tehnice	23

FELIATOR DE LEGUME TV2000RN - TV2500-TV3000N

Descrierea generală a aparatului	8
Specificații tehnice	9
Descrierea controlului	9
Asamblarea ustensilelor discului	10
Recomandări de utilizare	11
Curățarea aparatului	12
Detectarea și înlăturarea defecțiunilor tehnice	12

FELIATOR DE LEGUME TV4000

Descrierea generală a aparatului	14
Specificații tehnice	15
Descrierea controlului	15
Asamblarea ustensilelor discului	16
Recomandări de utilizare	17
Curățarea aparatului	18
Detectarea și înlăturarea defecțiunilor tehnice	18

SCOPUL MANUALULUI

- Manualul de utilizare și întreținere, care face parte integrantă din aparat, a fost redactat de către producător în limba sa maternă pentru a furniza informațiile necesare persoanelor autorizate să utilizeze aparatul în timpul vieții sale de muncă preconizată.
- Timpul dedicat citirii acestor informații va împiedica riscurile personale și de sănătate și daunele economice.
- Producătorul își rezervă dreptul de a modifica informațiile din manual fără notificare prealabilă, cu condiția ca aceste modificări să nu afecteze siguranța.
- Unele părți ale textului sunt evidențiate pentru a sublinia importanța acestora.



Important

Aceasta indică informații tehnice deosebit de importante care nu ar trebui ignorate.

Atenție - Precauție

Acest lucru indică faptul că trebuie întreprinse acțiuni adecvate pentru a evita vătămarea siguranței și sănătății personale și a daunelor economice.

Pericol - Avertizare

Acest lucru indică situații potențial periculoase care, dacă sunt ignorate, ar putea cauza vătămări grave pentru sănătatea și securitatea personală.

IDENTIFICAREA MAȘINII ȘI A PRODUCĂTORULUI

Placa de identificare ilustrată se aplică direct pe echipament. Acesta include referințe și toate indicațiile necesare pentru siguranța muncii.

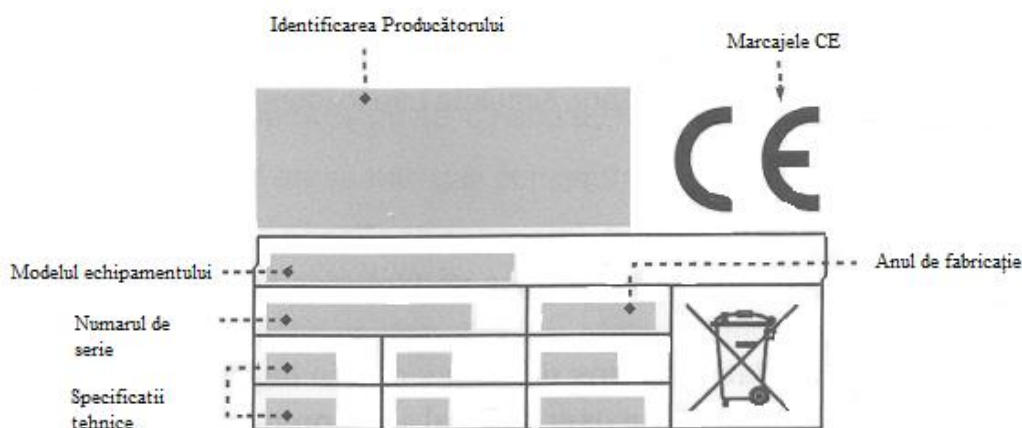

CONTACTAREA SERVICIU CLIENTI

Indicați versiunea aparatului și tipul defecțiunilor descoperite la contactarea serviciului relații clienți.

DISPOZITIVE DE SIGURANȚĂ

- În timpul proiectării și construcției, producătorul a luat în considerare toate aspectele care ar putea provoca pericole și riscuri personale.
- Producătorul a adoptat toate "regulile de bună practică de construcție" și a construit mașina cu materiale specific selectate pentru a garanta igiena alimentară și operabilitatea de lucru.
- Scopul acestor informații este de a informa utilizatorul să acorde atenție prevenirii oricărui tip de risc operațional și alimentar. Cu toate acestea, discreția este de neprețuit. Siguranța este, de asemenea, în mâinile tuturor celor care folosesc aparatul (tehnicieni de instalare și utilizatori).
- Citiți cu atenție instrucțiunile din acest manual și cele aplicate direct pe echipament; în special, să se respecte cele care se referă la siguranță.

- Manipulați aparatul după informațiile de pe ambalaj, pe aparat și în instrucțiunile de utilizare.
- În timpul transportului, manipulării și instalării, nu loviți sau scapați aparatul pentru a evita deteriorarea pieselor sale.
- Personalul autorizat care efectuează conexiunile electrice trebuie să se asigure că specificațiile rețelei se potrivesc cu cele de pe plăcuță, că rețeaua are un întrerupător de circuit și componente în conformitate cu legile și reglementările actuale.
- Nu modificați, nu scoateți sau nu derivați dispozitivele de siguranță instalate pe aparat, din nici un motiv.
- Utilizatorul trebuie să citească cu atenție întregul manual și să se asigure că toate părțile sunt înțelese, în special toate informațiile referitoare la siguranță.
- La prima utilizare a aparatului, dacă este necesar, simulați utilizarea pentru a identifica comenzile, în special comenzile de pornire și oprire.

Utilizați aparatul numai conform destinației. Folosirea necorespunzătoare sau folosirea aparatului în alte scopuri, altele decât cele admise, poate provoca riscuri de securitate personală și vătămări corporale și daune economice.

Producătorul nu este răspunzător pentru niciun fel de daune cauzate de utilizarea necorespunzătoare a aparatului, nerespectarea instrucțiunilor din manualul de utilizare și manipularea aparatului sau modificări fără autorizație oficială.

- Toate lucrările care necesită priceperi sau abilități tehnice specifice (instalare, conexiuni electrice etc.) trebuie efectuate numai de către un personal autorizat cu experiență recunoscută în domeniu.
- Nu utilizați aparatul cu fire de alimentare rupte sau ineficiente. Când se găsește un defect, opriți imediat aparatul în condiții de siguranță și personalul autorizat și calificat trebuie să înlocuiască firele.

Înainte de curățare, întreținere etc. OPRIȚI ALIMENTAREA CU ENERGIE ELECTRICA (sau deconectați cablul de alimentare) și asigurați-vă că zona de procesare este complet răcită.

- Curățați aparatul după fiecare utilizare sau când este necesar, în funcție de tipul de produs alimentar prelucrat.
- Curățați cu acuratețe toate părțile aparatului (inclusiv zonele înconjurătoare) care pot intra în contact direct sau indirect cu produsele alimentare pentru a evita riscul de contaminare și pentru a menține igiena.
- Curățați aparatul doar cu detergenți siguri pentru alimente. Nu utilizați niciodată produse de curățare corozive și inflamabile sau produse care pot conține și / sau emite substanțe nocive.
- Curățați și dezinfecțați aparatul purtând dispozitive de siguranță personală, în special atunci când se utilizează detergenți.
- Nu curățați aparatul sub apă curgătoare pentru a evita deteriorarea pieselor, în special a componentelor electrice și electronice.

- În cazul unei utilizări prelungite a aparatului, curățați și uscați toate părțile componente (interne și externe). Deconectați cablul de alimentare și asigurați-vă că condițiile camerei sunt potrivite pentru a păstra aparatul timp îndelungat.

Condițiile necesare pentru operarea corectă a echipamentelor electrice sunt enumerate în conformitate cu mediul inconjurator.

- Temperatura camerei nu sub 5 ° C.
- Umiditate relativă între 50% (la 40 ° C) și 90% (la 20 ° C).
- În încăpere nu trebuie să existe zone cu concentrații de gaze și pulberi potențial explozivi și / sau pericole de incendiu.
- Activitatea poate afecta mediul și, din acest motiv, luați în considerare emisiile în aer, scurgerile de lichide și contaminarea solului, utilizarea materiilor prime, a resurselor naturale și a eliminării deșeurilor.
- În timpul transportului și depozitării, temperatura mediului trebuie să fie între -25 ° C și 55 ° C, cu maximum 70 ° C atâta timp cât expunerea nu depășește 24 de ore.
- Componentele de ambalare trebuie eliminate în conformitate cu legislația în vigoare din țara de utilizare.
- La scoaterea din funcțiune și dezmembrarea aparatului, împărțiți toate componentele în funcție de caracteristicile acestora și aruncați-le corespunzător. În mod specific, componentele electrice și electronice marcate cu un simbol specific trebuie să fie aduse la centrele autorizate de reciclare sau să fie returnate dealerului atunci când se achiziționează un nou aparat.

Echipamentele electrice și electronice conțin substanțe periculoase, potențial nocive pentru sănătate și mediu. Vă rugăm să le eliminați corect.

SEMNE DE SIGURANȚĂ ȘI INFORMAȚII

Semnalele de siguranță sunt aplicate pe zonele aparatului cu RISCURI REZIDUALE pentru a informa utilizatorul despre existența acestora.

Ilustrațiile descriu semnele de siguranță și informațiile care apar pe echipament.

Pericol de electrocutare: aceasta indică necesitatea de a opri alimentarea cu energie electrică (sau de a deconecta cablul de alimentare) înainte de a efectua conexiuni electrice.



INSTRUCȚIUNI DE DESPACHETARE, MANIPULARE ȘI INSTALARE

- Aparatul este livrat ambalat într-un container specific și, dacă este necesar, stabilizat corespunzător cu material rezistent la șocuri pentru a asigura integritatea acestuia. Ambalarea poate fi pe un palet în funcție de caracteristicile aparatului, de destinație și mijloace de transport pentru a facilita manipularea. Toate informațiile necesare pentru manipulare (încărcare și descărcare) în condiții de siguranță sunt indicate direct pe ambalaj.

- Ambalajele trebuie manipulate în funcție de specificațiile lor (greutate, dimensiuni etc.). Pentru dimensiuni și greutate reduse, ambalajul poate fi manipulat manual. În caz contrar, utilizați un dispozitiv de ridicare cu o capacitate adecvată.
La primirea aparatului, asigurați-vă că toate componentele sunt intacte. În cazul pieselor deteriorate sau lipsă, contactați distribuitorul local pentru a asigura procedurile viitoare.
- Instalarea trebuie să fie efectuată de către personalul expert și autorizat, care trebuie să se asigure că alimentarea cu energie electrică respectă legile, reglementările și standardele actuale în vigoare în țara de utilizare.
- Înainte de a instala aparatul, asigurați-vă că amplasamentul selectat este adecvat, suficient ventilat și luminat, stabil și cu suprafețe înconjurătoare suficiente pentru o curățare și întreținere ușoară. De asemenea, asigurați-vă că suprafața suportului este stabilă, uniformă și ușor de curățat, pentru a evita acumularea de murdărie și contaminarea produselor alimentare.

Personalul autorizat care efectuează conexiunile electrice trebuie să se asigure că sistemul de împământare al rețelei este eficient și că tensiunea de alimentare și frecvența se potrivesc cu datele indicate pe plăcuța de identificare a aparatului.

Pentru aparatele cu caracteristici speciale (formă, greutate, dimensiuni etc.), informațiile incluse în acest paragraf pot să nu fie complete. Informațiile suplimentare sunt enumerate în paragraful "Proceduri de Ridicare" pentru fiecare aparat.

FELIATOR DE LEGUME TV2000RN - TV2500-TV3000N

DESCRIEREA GENERALĂ A APARATULUI

- Feliatorul de legume TV2000RN - TV2500 - TV3000N este un aparat conceput și construit pentru a tăia și felia orice tip de legume, fructe, cartofi etc. destinate consumului uman.
- Aparatul profesional este proiectat pentru a fi instalat în medii de catering (baruri, pizzerii, restaurante etc.). Formare profesională specială nu este necesară. Cu toate acestea, utilizatorii ar trebui să aibă abilități și aptitudini specifice sectorului de catering.

Orice altă utilizare decât cea indicată de către producător este considerată necorespunzătoare.

- Aparatul este construit cu materiale selectate și tehnici adecvate pentru a garanta igiena maximă, rezistența la rugină, economii semnificative de energie și siguranță în funcționare.
- Toate piesele aparatului care intră în contact cu produsele alimentare sunt fabricate din materiale adecvate. Ilustrația descrie părțile principale ale aparatului, iar lista include descrierile și funcțiile acestora.

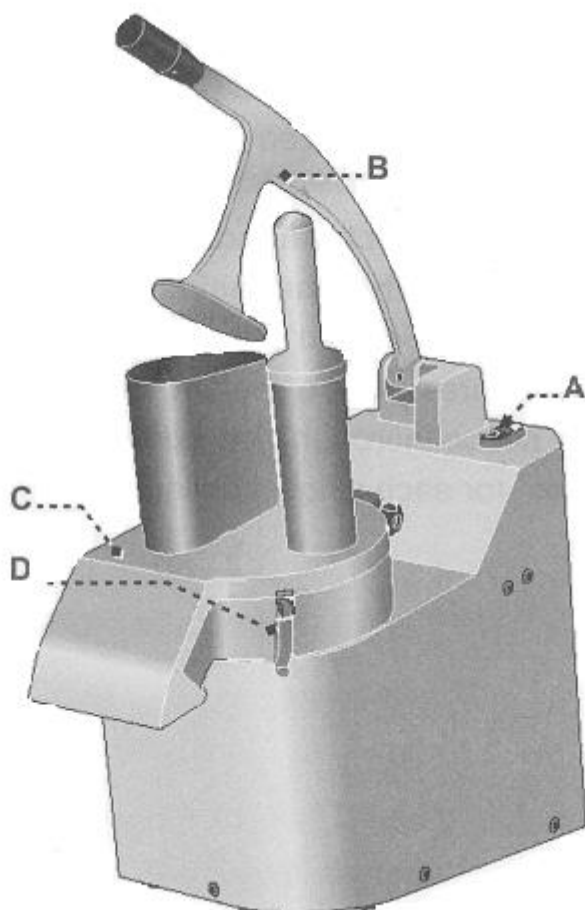

A) Panoul de control este echipat cu dispozitivele de comandă necesare funcționării aparatului (a se vedea "Descrierea Controlului").

B) Presă: este asociată cu un dispozitiv de interblocare (micro-comutator). Aparatul se oprește când maneta este ridicată.

C) Capacul discului de transport: echipat cu o deschidere de introducere a produsului, protejează utilizatorul împotriva contactului cu discurile de tăiere.

Aparatul de model TV2000RN este echipat cu un dispozitiv de interblocare (micro-comutator) care oprește operațiunile în cazul în care capacul este deschis.

SPECIFICAȚII TEHNICE

Tabelul 1: Specificații tehnice ale aparatului

<i>Descrierea</i>	<i>Unitatea de măsură</i>	<i>TV2000RN</i>	<i>TV2500</i>	<i>TV3000N</i>
Puterea	kW	0,37		
Alimentarea cu energie electrică	V/Ph/Hz	230V/1N/50Hz 230-400V/3/50Hz	230V/1N/50Hz	230V/1N/50Hz 230-400V/3/50Hz
Viteza de rotație a instrumentului	rpm	255		
Dimensiunile aparatului	mm	220x610x520		

Dimensiunile ambalajului	mm	620x300x580
Greutatea netă	kg	22
Tipul de instalare		Instalare pe teighea
Nivelul de zgomot	dB (A)	<70

DESCRIEREA CONTROLULUI

Aparatul este echipat cu dispozitivele de comandă enumerate mai jos, necesare pentru a executa funcțiile sale principale.

A) Apăsați butonul pentru a porni aparatul.

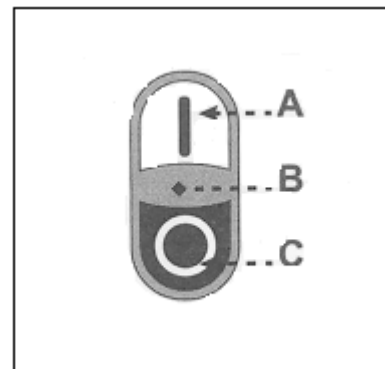

B) Indicator luminos: când este pornit, indică faptul că aparatul este alimentat cu energie electrică.s

C) Apăsați butonul pentru a opri aparatul.

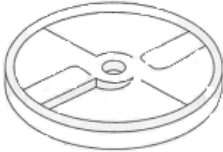
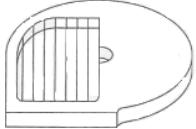

ASAMBLAREA USTENSILELOR DISCULUI

Tabelul 2: schema discului

<i>Tip de tăiere</i>	<i>Tipul discului rotativ</i>	<i>Tipul de disc fix</i>	<i>Tipul discului ejector</i>	<i>Tipul de deschidere a alimentării produsului</i>
 Pentru feliere	E1 - E2 - E3 - E4 - E5 - E6 - E8 - E10-E14-S1 - S2	Nu are	Aripi inferioare	Oval Circular
 Pentru a tăia sub formă de bețișoare	E6-E8-E10- E14	B6-B8-B10	Aripi inferioare	Oval
 Pentru a tăia sub formă de bețișoare	H2,5 - H4 - H6 - H8-H10	Nu are	Aripi inferioare	Oval Circular

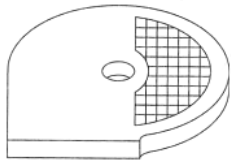
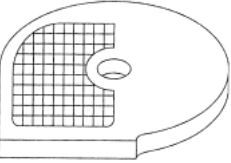
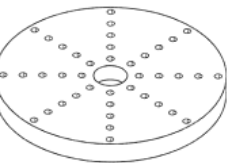
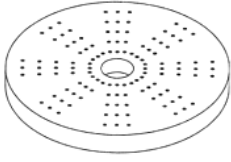
 Pentru a tăia cubulețe	E8-E10-E14	D8X8- D10X10- D12X12- D20X20	Aripi inferioare	Circular
 Pentru a tăia cubulețe	E8-E10-E14	D8X8S - D10X10S- D12X12S- D20X20S	Aripi inferioare	Oval
 Pentru a tăia fâșii	Z2 - Z3 - Z4 - Z7	Nu are	Aripi superioare	Oval Circular
 Pentru a răzui	V	Nu are	Aripi superioare	Oval Circular

Ilustrația descrie câteva aspecte comune ale ansamblului de ustensile.

! Important

Pentru funcționarea corectă a aparatului, introduceți întotdeauna discul ejector mai întâi.

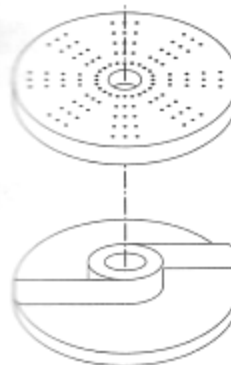
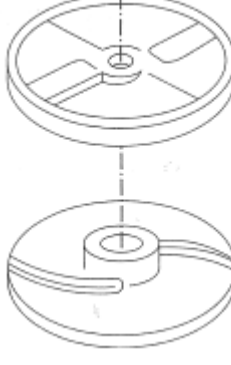
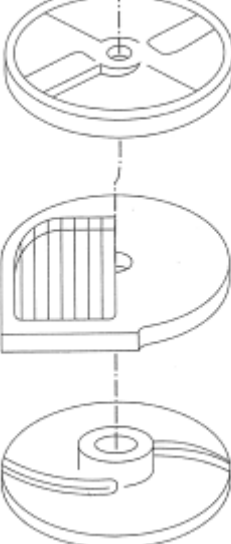
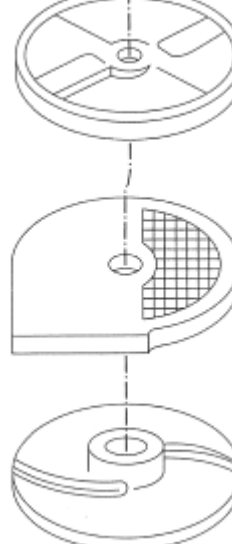
<i>Pentru a răzui</i>	<i>Pentru feliere</i>	<i>Pentru a tăia sub formă de bețișoare</i>	<i>Pentru a tăia cubulețe</i>
			

RECOMANDĂRI DE UTILIZARE

Asamblați ustensilele potrivite procesului care trebuie efectuat.



Atenție - Precauție

Asigurați-vă că dispozitivul de închidere (D) este strâns corect înainte de a porni aparatul.

2. Așezați un recipient cu o capacitate adecvată sub deschiderea de evacuare a produsului.
3. Așezați produsele alimentare în orificiile de introducere și coborâți presa.
4. Apăsăți butonul (A) pentru a porni aparatul.
5. În timpul utilizării, continuați să adăugați produse alimentare prin deschiderile de introducere.

Pentru a tăia "julienne", introduceți produsele prin deschiderea de inserție ovală. Pentru a "cuburi", introduceți produse prin deschiderea de introducere rotundă.



Atenție - Precauție

Nu deschideți capacul (D) când aparatul este pornit.

6. Apăsăți butonul (C) pentru a opri aparatul după finisarea procesului de lucru.

Dacă este prima dată când aparatul este folosit, îndepărtați orice garnituri de protecție și curățați cu precizie pentru a îndepărta reziduurile de materiale de construcție înainte de a porni.

CURĂȚAREA APARATULUI

Înainte de a curăța aparatul (la sfârșitul zilei sau când este necesar), opriți alimentarea cu energie electrică (sau deconectați cablul de alimentare).

1. Deschideți capacul discului de transport și scoateți ustensilele. Spălați-le, clățiți-le și uscați-le bine.

Pentru o curățare mai ușoară, capacul discului de transport poate fi scos la modelele TV2000RN.

2. Reasamblați ustensilele și închideți capacul discului de transport.
3. Curățați cu precizie suprafața de lucru și toate zonele înconjurătoare.
4. Curățați suprafețele externe ale aparatului cu o cârpă sau un burete umed.



Atenție - Precauție

Curățați numai cu detergenți siguri pentru produsele alimentare. Nu folosiți niciodată produse de curățare corozive sau inflamabile sau produse care conțin substanțe nocive pentru sănătatea umană.

Pentru perioade lungi de neutilizare a aparatului, după curățarea și oprirea alimentării aparatului cu energie electrică (sau deconectarea cablului de alimentare), acoperiți-l corespunzător pentru al menține curat.

DETECTAREA ȘI ÎNLĂTURAREA DEFECȚIUNILOR TEHNICE

Scopul următoarelor informații este de a ajuta operatorul să identifice și să corecteze eventualele anomalii sau defecțiuni care pot apărea în timpul utilizării.

Unele defecțiuni pot fi rezolvate de către utilizator, altele necesită priceperi și abilități tehnice specifice și trebuie efectuate numai de către personalul calificat cu experiență recunoscută în sectorul specific.

Important

Nu îndepărtați părțile componente ale aparatului.

Producătorul nu este răspunzător pentru orice manipulare a mașinii!

Tabelul 3: Defecțiuni de funcționare

<i>Problema</i>	<i>Cauzele</i>	<i>Soluțiile</i>
Echipamentul nu pornește	Înterupătorul principal este deconectat	Porniți comutatorul principal
	Nu este alimentat de rețea	Contactați distribuitorul sau centrul de service autorizat.
	Presa nu a fost coborâtă	Coborâți presa
	Siguranța arsă	Contactați serviciul clienți.
Direcția de rotație a uneltei este incorectă	Cablurile fazelor de alimentare ale aparatelor sunt conectate incorect.	Chemați un tehnician de specialitate să inverseze cablurile de alimentare.

FELIATOR DE LEGUME TV4000

DESCRIEREA GENERALĂ A APARATULUI

- Feliatorul de legume TV24000 este un aparat conceput și construit pentru a tăia și felia orice tip de legume, fructe, cartofi etc. destinate consumului uman.
- Aparatul profesional este proiectat pentru a fi instalat în medii de catering (baruri, pizzerii, restaurante etc.). Formare profesională specială nu este necesară. Cu toate acestea, utilizatorii ar trebui să aibă abilități și aptitudini specifice sectorului de catering.

Orice altă utilizare decât cea indicată de către producător este considerată necorespunzătoare.

- Aparatul este construit cu materiale selectate și tehnici adecvate pentru a garanta igiena maximă, rezistența la rugină, economii semnificative de energie și siguranță în funcționare.
- Toate piesele aparatului care intră în contact cu produsele alimentare sunt fabricate din materiale adecvate. Ilustrația descrie părțile principale ale aparatului, iar lista include descrierile și funcțiile acestora.

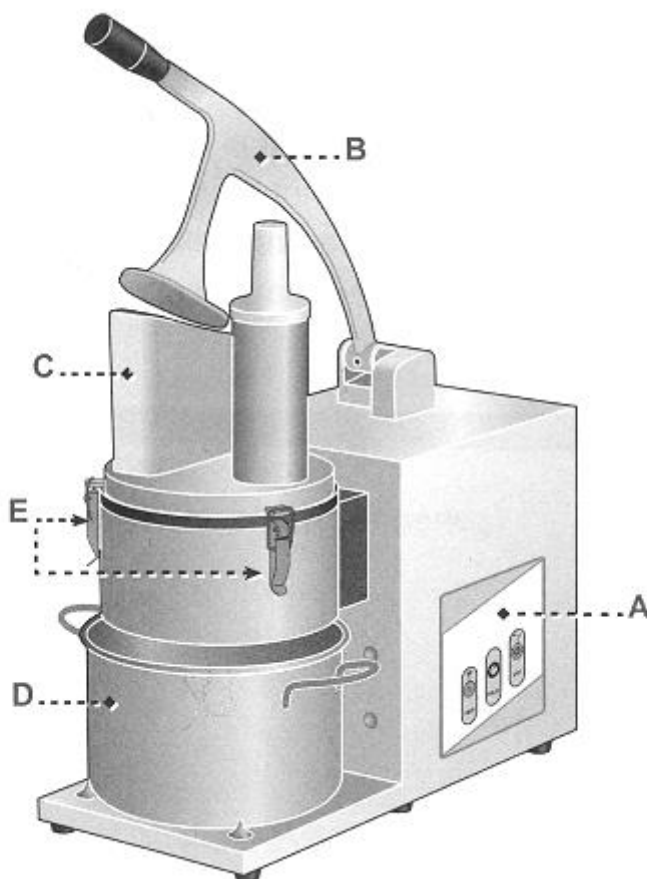

A) Panoul de control este echipat cu dispozitivele de comandă necesare funcționării aparatului (a se vedea "Descrierea Controlului").

B) Presă: este asociată cu un dispozitiv de interblocare (micro-comutator). Aparatul se oprește când maneta este ridicată.

C) Capacul discului de transport: echipat cu o deschidere de introducere a produsului, protejează utilizatorul împotriva contactului cu discurile de tăiere.

D) Container: primește produsul prelucrat și este asociat cu un dispozitiv de interblocare (micro-comutator). Aparatul nu pornește dacă containerul este poziționat incorect.

SPECIFICAȚII TEHNICE

Tabelul 4: Specificații tehnice ale aparatului

<i>Descrierea</i>	<i>Unitatea de măsură</i>	<i>TV4000</i>
Puterea	kW	0,37
Alimentarea cu energie electrică	V/Ph/Hz	230V/1N/50Hz 230-400V/3/50Hz
Dimensiunile coșului	mm	∅ 240x165
Capacitatea coșului	lt	7,5
Viteza de rotație a instrumentului	rpm	310
Dimensiunile aparatului	mm	280x630x550
Dimensiunile ambalajului	mm	720x370x710
Greutatea netă	kg	27
Tipul de instalare		Instalare pe tejghea
Nivelul de zgomot	dB (A)	<70

DESCRIEREA CONTROLULUI

Aparatul este echipat cu dispozitivele de comandă enumerate mai jos, necesare pentru a executa funcțiile sale principale.

A) Apăsați butonul pentru a porni aparatul.

B) Indicator luminos: când este pornit, indică faptul că aparatul funcționează.

C) Buton (retentiv): folosit pentru a porni aparatul în modul impuls. Aparatul se oprește când este eliberat.

D) Apăsați butonul pentru a opri aparatul.

E) Indicator luminos: când este pornit, indică faptul că aparatul este alimentat cu energie electrică.

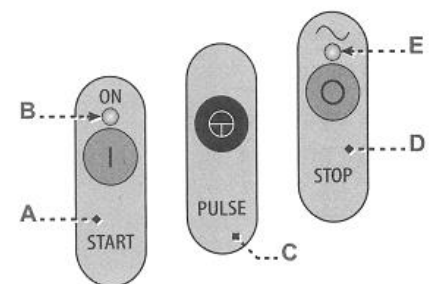

ASAMBLAREA USTENSILELOR DISCULUI

Tabelul 5: Schema discului

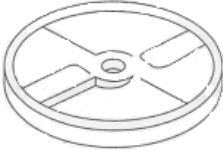
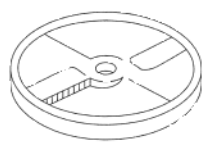
<i>Tip de tăiere</i>	<i>Tipul discului rotativ</i>	<i>Tipul de disc fix</i>	<i>Tipul de deschidere a alimentării produsului</i>
 Pentru feliere	E1 - E2 - E3 - E4 - E5 - E6 - E8 - E10-E14-S1 - S2	Nu are	Oval Circular
 Pentru a tăia sub formă de betişoare	H2,5 - H4 - H6 - H8-H10	Nu are	Oval Circular

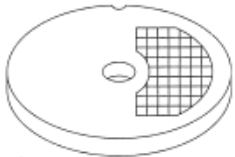
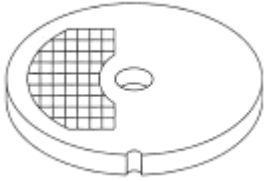
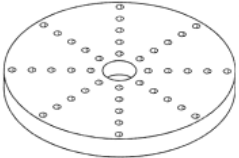
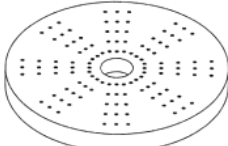
 Pentru a tăia cubulețe	E8-E10-E14	K8-K10-K12-K20	Circular
 Pentru a tăia cubulețe	E8-E10-E14	K8-K10-K12-K20	Oval
 Pentru a tăia fâșii	Z2 - Z3 - Z4 - Z7	Nu are	Oval Circular
 Pentru a răzui	V	Nu are	Oval Circular

Ilustrația arată câteva aspecte comune ale ansamblului de ustensile.

ⓘ Important

Pentru funcționarea corectă a aparatului, introduceți întotdeauna discul ejector mai întâi.

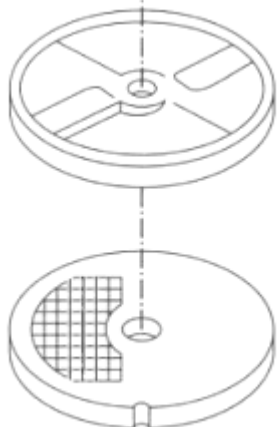
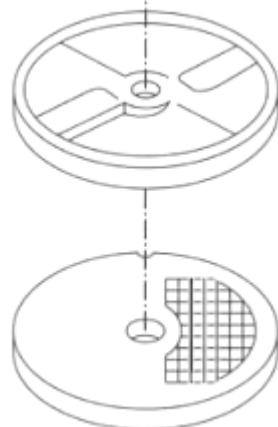
<i>Pentru a tăia cubulețe</i> <i>Deschiderea de alimentare a produsului:</i> <i>ovală</i>	<i>Pentru a tăia cubulețe</i> <i>Deschiderea de alimentare a produsului:</i> <i>circulară</i>
	

RECOMANDĂRI DE UTILIZARE

1. Introduceți containerul și ustensilele potrivite pentru efectuarea procesului.



Atenție - Precauție

Asigurați-vă că mânerul (E) sunt închise corect înainte de a porni aparatul.

2. Așezați produsele alimentare în orificiile de introducere și coborâți presa.

3. Apăsăți butonul (A) pentru a porni aparatul.

4. În timpul utilizării, continuați să adăugați produse alimentare prin orificiile de introducere.

Pentru a tăia "julienne", introduceți produsele prin deschiderea de inserție ovală. Pentru a "cuburi", introduceți produse prin deschiderea de introducere rotundă.



Atenție - Precauție

Nu utilizați mânerul (E) pentru a deschide capacul (E) când aparatul este pornit.

5. Apăsăți butonul (D) pentru a opri aparatul după finalizarea procesului de lucru.

Dacă este prima dată când aparatul este folosit, îndepărtați orice garnituri de protecție și curățați cu precizie pentru a îndepărta reziduurile de materiale de construcție înainte de a porni.

CURĂȚAREA APARATULUI

Înainte de a curăța aparatul (la sfârșitul zilei sau când este necesar), opriți alimentarea cu energie electrică (sau deconectați cablul de alimentare).

1. Deschideți capacul discului de transport și scoateți ustensilele și containerul. Spălați-le, clătiți-le și uscați-le cu acuratețe.

2. Reasamblați ustensilele, containerul și capacul discului de transport.

3. Curățați cu precizie suprafața de lucru și toate zonele înconjurătoare.

4. Curățați suprafețele externe ale aparatului cu o cârpă sau un burete umed.



Atenție - Precauție

Curățați numai cu detergenți siguri pentru produsele alimentare. Nu folosiți niciodată produse de curățare corozive sau inflamabile sau produse care conțin substanțe nocive pentru sănătatea umană.

Pentru perioade lungi de neutilizare a aparatului, după curățarea și oprirea alimentării aparatului cu energie electrică (sau deconectarea cablului de alimentare), acoperiți-l corespunzător pentru a-l menține curat.

DETECTAREA ȘI ÎNLĂTURAREA DEFECȚIUNILOR TEHNICE

Scopul următoarelor informații este de a ajuta operatorul să identifice și să corecteze eventualele anomalii sau defecțiuni care pot apărea în timpul utilizării.

Unele defecțiuni pot fi rezolvate de către utilizator, altele necesită priceperi și abilități tehnice specifice și trebuie efectuate numai de către personalul calificat cu experiență recunoscută în sectorul specific.

Important

Nu îndepărtați părțile componente ale aparatului.

Producătorul nu este răspunzător pentru orice manipulare a mașinii!

Tabelul 6: Defecțiuni de funcționare

<i>Problema</i>	<i>Cauzele</i>	<i>Soluțiile</i>
Echipamentul nu pornește	Înterupătorul principal este deconectat	Porniți comutatorul principal
	Nu este alimentat de rețea	Contactați distribuitorul sau centrul de service autorizat.
	Presa nu a fost coborâtă	Coborâți presa
	Coșul nu a fost introdus corect.	Verificați introducerea corectă a coșului.
	Siguranța arsă	Contactați serviciul clienți.
Direcția de rotație a uneltei este incorectă	Cablurile fazelor de alimentare ale aparatelor sunt conectate incorect.	Chemați un tehnician de specialitate să inverseze cablurile de alimentare.

RAZATOARE MOZZARELLA TAC-TAS

DESCRIEREA GENERALĂ A APARATULUI

Răzuitorul de mozzarella TAS / TAC este un aparat proiectat și construit pentru a rade (model TAS) sau pentru a tăia cuburi (model TAC) de mozzarella

- Aparatul profesional este proiectat pentru a fi instalat în medii de catering (baruri, pizzerii, restaurante etc.). Formare profesională specială nu este necesară. Cu toate acestea, utilizatorii ar trebui să aibă abilități și aptitudini specifice sectorului de catering.

Orice altă utilizare decât cea indicată de către producător este considerată necorespunzătoare.

- Aparatul este construit cu materiale selectate și tehnici adecvate pentru a garanta igiena maximă, rezistența la rugină, economii semnificative de energie și siguranță în funcționare.

- Toate piesele aparatului care intră în contact cu produsele alimentare sunt fabricate din materiale adecvate. Ilustrația descrie părțile principale ale aparatului, iar lista include descrierile și funcțiile acestora.

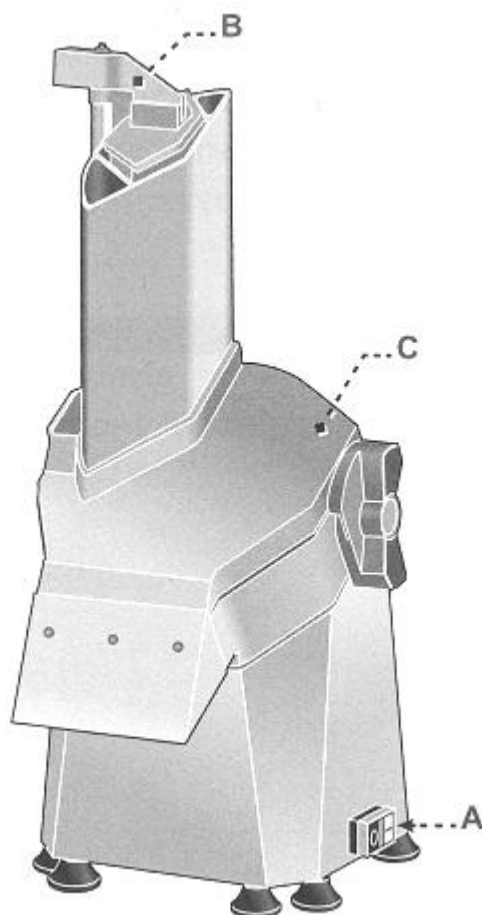

A) Panoul de control este echipat cu dispozitivele de comandă necesare funcționării aparatului (a se vedea "Descrierea Controlului").

B) Presă: este asociată cu un dispozitiv de interblocare (micro-comutator). Aparatul se oprește când maneta este ridicată.

C) Capacul discului de transport: echipat cu o deschidere de introducere a produsului, protejează utilizatorul împotriva contactului cu discurile de tăiere.

Aparatul este echipat cu un dispozitiv de interblocare (micro-comutator) care oprește operațiunile în cazul în care capacul este deschis.

SPECIFICAȚII TEHNICE

Tabelul 7: Specificații tehnice ale aparatului

<i>Descrierea</i>	<i>Unitatea de măsură</i>	<i>TAS</i>	<i>TAC</i>
Puterea	kW	0,30 - 0,35	0,40 - 0,45
Alimentarea cu energie electrică	V/Ph/Hz	230V/1N/50Hz	

		230-400V/3/50Hz	
Viteza de rotație a instrumentului	rpm	300	140
Dimensiunile aparatului	mm	330x380x690	
Dimensiunile ambalajului	mm	430x400x800	
Greutatea netă	kg	15	17
Tipul de instalare		Instalare pe teșghea	
Nivelul de zgomot	dB (A)	<70	

DESCRIERIEREA CONTROLULUI

Aparatul este echipat cu dispozitivele de comandă enumerate mai jos, necesare pentru a executa funcțiile sale principale.

A) Apăsați butonul pentru a porni aparatul.

B) Indicator luminos: când este pornit, indică faptul că aparatul este alimentat cu energie electrică.

C) Apăsați butonul pentru a opri aparatul.

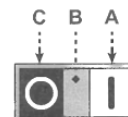

ASAMBLAREA USTENSILELOR DISCULUI

Ilustrația arată câteva aspecte comune ale ansamblului de ustensile.

! Important

Pentru funcționarea corectă a aparatului, introduceți întotdeauna discul ejector mai întâi.

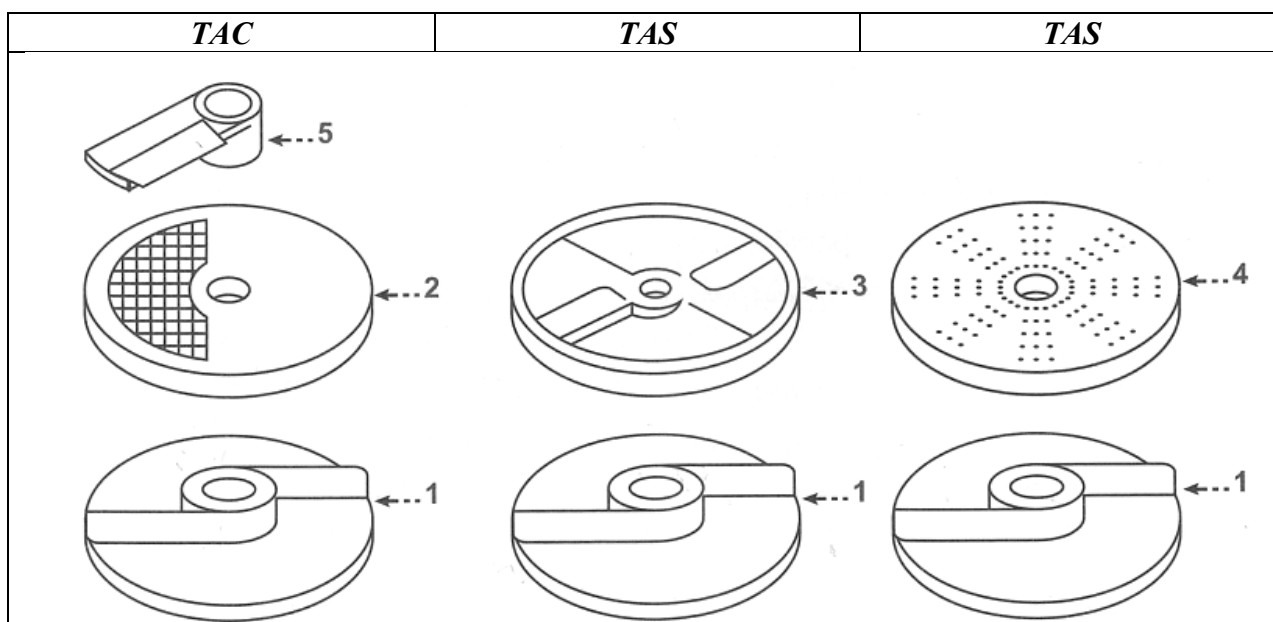

LEGENDĂ

1) Disc ejector

- 2) Disc fixat pentru tăiere în cubulețe
- 3) Disc de tăiere / feliere
- 4) Disc de mărunțit / răzătoare
- 5) Lamă pentru tăiere în cubulețe

RECOMANDĂRI DE UTILIZARE

1. Asamblați ustensilele potrivite procesului care trebuie efectuat.
2. Așezați un recipient cu o capacitate adecvată sub deschiderea de evacuare a produsului.
3. Așezați produsele alimentare în orificiul de introducere și coborâți presa.

Pentru cele mai bune rezultate, mozzarella ar trebui să fie de aproximativ 4 ° C.

4. Apăsăți butonul (A) pentru a porni aparatul.
5. În timpul utilizării, continuați să adăugați produse alimentare prin orificiul de introducere.
6. Apăsăți butonul (C) pentru a opri aparatul după finisarea procesului de lucru.

Dacă este prima dată când aparatul este folosit, îndepărtați orice garnituri de protecție și curățați cu precizie pentru a îndepărta reziduurile de materiale de construcție înainte de al porni.

CURĂȚAREA APARATULUI

Înainte de a curăța aparatul (la sfârșitul zilei sau când este necesar), opriți alimentarea cu energie electrică (sau deconectați cablul de alimentare).

1. Deschideți capacul discului de transport și scoateți ustensilele. Spălați-le, clătiți-le și uscați-le cu acuratețe.
2. Reasamblați ustensilele și capacul discului de transport.
3. Curățați cu precizie suprafața de lucru și toate zonele înconjurătoare.
4. Curățați suprafețele externe ale aparatului cu o cârpă sau un burete umed.



Atenție - Precauție

Curățați numai cu detergenți siguri pentru produsele alimentare. Nu folosiți niciodată produse de curățare corozive sau inflamabile sau produse care conțin substanțe nocive pentru sănătatea umană.

Pentru perioade lungi de neutilizare a aparatului, după curățarea și oprirea alimentării aparatului cu energie electrică (sau deconectarea cablului de alimentare), acoperiți-l corespunzător pentru al menține curat.

DETECTAREA ȘI ÎNLĂTURAREA DEFECȚIUNILOR TEHNICE

Scopul următoarelor informații este de a ajuta operatorul să identifice și să corecteze eventualele anomalii sau defecțiuni care pot apărea în timpul utilizării.

Unele defecțiuni pot fi rezolvate de către utilizator, altele necesită priceperi și abilități tehnice specifice și trebuie efectuate numai de către personalul calificat cu experiență recunoscută în sectorul specific.

 **Important**

Nu îndepărtați părțile componente ale aparatului.

Producătorul nu este răspunzător pentru orice manipulare a mașinii!

Tabelul 8: Defecțiuni de funcționare

<i>Problema</i>	<i>Cauzele</i>	<i>Soluțiile</i>
Echipamentul nu pornește	Înterupătorul principal este deconectat	Porniți comutatorul principal
	Nu este alimentat de rețea	Contactați distribuitorul centrul de service autorizat.
	Presa nu a fost coborâtă	Coborâți presa
	Siguranța arsă	Contactați serviciul clienți.
Direcția de rotație a uneltei este incorectă	Cablurile fazelor de alimentare ale aparatelor sunt conectate incorect.	Chemați un tehnician de specialitate să inverseze cablurile de alimentare.