



ORGANISMUL DE CERTIFICARE „CVALIMETRITOT” SRL



# CERTIFICAT DE CONFORMITATE



Nr. de înregistrare **001134**

Data emiterii: 24 noiembrie 2017 Valabil pînă la: 24 noiembrie 2019

ORGANISMUL DE CERTIFICARE Nr. OCpr-029

SRL "CVALIMETRITOT", MD-2044, mun. Chișinău, str. Meșterul Manole, 18, tel.42-10-78  
email: cvalimetritot@mail.ru, [www.cvalimetritot.md](http://www.cvalimetritot.md)

PRIN PREZENTUL DOCUMENT SE CONFIRMĂ FAPTUL, CĂ PRODUSELE IDENTIFICATE ASTFEL:  
DENUMIREA / DESCRIEREA

**Profile din foi de oțel îndoite cu gofraj trapezoidal pentru construcții**  
fabricate conform SM GOST 24045-2012  
Produse fabricat în serie

Codul NC MD  
7216

SÎNT CONFORME CU CERINȚELE OBLIGATORII STABILITE ÎN:

Reglementarea tehnică cu privire la produsele pentru construcții, aprobată prin Hotărârea Guvernului  
Nr.226 din 29.02.2008;  
SM GOST 24045-2012 pct.4.3.2, 4.3.3, 4.3.4; 4.3.6; RNI Nr.06.5.3.35-2001 pct.2.2

PRODUCĂTOR

SRL "BRAVO-PROFIL", MD-2078, mun. Chișinău, str. Codrilor,12  
Baza de producere - MD-2051, mun. Chișinău, str. Codrilor, 12

Codul țării  
MD

SOLICITANT

Producătorul

Codul IDNO  
1003600011680

CERTIFICATUL ESTE ELIBERAT ÎN BAZA

Rapoartelor de încercări: Nr.60/c-2 din 16.11.2017, eliberat de LÎ "FISTFOG" SRL,  
MD 2005, mun. Chișinău, str. Petru Rareș, 62, certificat de acreditare Nr. LÎ- 042 valabil pînă la 27.05.2018;  
Nr.5857 din 10.11.2017, eliberat de LÎPA "CMAC" Î.S, MD 2064, mun. Chișinău, str.E. Coca 28, certificat de  
acreditare Nr-086 valabil pînă la 03.09.2020.

Raportului asupra evaluării conformității produselor Nr.127 din 17.11.2017, eliberat de  
OC "CVALIMETRITOT" SRL.

INFORMAȚIE SUPPLEMENTARĂ:

Supravegherea produselor certificate va fi efectuată de O.C. "CVALIMETRITOT" S.R.L.  
o dată la șase luni.  
Sistemul de certificare 2+

Titularul prezentului certificat este obligat să aplice marca națională de conformitate SM pe produsele specificate în prezentul  
certificat



Conducătorul organismului  
de certificare



*Serghei VIZITIU*

Serghei VIZITIU



În atenția beneficiarilor și a organelor de control!

Copile certificatelor de conformitate se eliberează cu ștampila OC „CVALIMETRITOT” SRL



ORGANISMUL DE CERTIFICARE „CVALIMETRITOT” SRL



# CERTIFICAT DE CONFORMITATE



Nr. de înregistrare **001133**

Data emiterii: 24 noiembrie 2017 Valabil pînă la: 24 noiembrie 2019

ORGANISMUL DE CERTIFICARE Nr. OCpr-029

SRL "CVALIMETRITOT", MD-2044, mun. Chişinău, str. Meşterul Manole, 18, tel.42-10-78  
email: cvalimetritot@mail.ru, [www.cvalimetritot.md](http://www.cvalimetritot.md)

PRIN PREZENTUL DOCUMENT SE CONFIRMĂ FAPTUL, CĂ PRODUSELE IDENTIFICATE ASTFEL:  
DENUMIREA / DESCRIEREA

Codul NC MD  
7216

**Țigle metalice din tablă, accesorii pentru acoperiş și elemente ale sistemului de scurgere a apelor pluviale**  
fabricate conform SM 276:2010  
Produse fabricate în serie

SÎNT CONFORME CU CERINȚELE OBLIGATORII STABILITE ÎN:  
Reglementarea tehnică cu privire la produsele pentru construcții, aprobată prin Hotărârea Guvernului Nr.226 din 29.02.2008;  
SM 276:2010 pct. 4.2.1.3, 4.2.1.4, 4.2.2.2; RNI Nr.06.5.3.35-2001 pct.2.2

PRODUCĂTOR  
SRL "BRAVO-PROFIL", MD-2051, mun. Chişinău, str. Codrilor, 12  
Baza de producere - MD-2051, mun. Chişinău, str. Codrilor, 12

Codul țării  
MD

SOLICITANT  
Producătorul

Codul IDNO  
1003600011680

CERTIFICATUL ESTE ELIBERAT ÎN BAZA  
Rapoartelor de încercări: Nr.60/c-1 din 16.11.2017, eliberat de LÎ "FISTFOG" SRL,  
MD 2005, mun. Chişinău, str. Petru Rareș, 62, certificat de acreditare Nr. LÎ- 042 valabil pînă la 27.05.2018;  
Nr.5857 din 10.11.2017, eliberat de LÎPA "CMAC" Î.S, MD 2064, mun. Chişinău, str.E. Coca 28, certificat de acreditare Nr-086 valabil pînă la 03.09.2020.  
Raportului asupra evaluării conformității produselor Nr.127 din 17.11.2017, eliberat de OC "CVALIMETRITOT" SRL.

INFORMAȚIE SUPPLEMENTARĂ:  
Supravegherea produselor certificate va fi efectuată de O.C. "CVALIMETRITOT" S.R.L.  
o dată la șase luni.  
Sistemul de certificare 2+

Titularul prezentului certificat este obligat să aplice marca națională de conformitate SM pe produsele specificate în prezentul certificat

Nr. 001133



Conducătorul organismului de certificare

*Serghei VIZITIU*  
Serghei VIZITIU





În atenția beneficiarilor și a autorităților de control, se recomandă să se legalizeze prezentul document cu ștampila OC „CVALIMETRITOT” SRL

## DECLARATIE DE PERFORMANTA

Nr. SFMM48019 / 15.11.2017

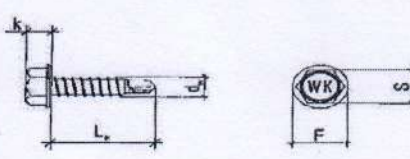
1. Cod unic de identificare al produsului-tip	Holtşuruburi cu garnitură pentru fixarea metal pe suport de metal
2. Tipul, lotul sau numarul de serie sau orice element care permite identificarea produsului pentru constructii	SFMM – 4,8x19
3. Utilizarea sau utilizările preconizate ale produsului pentru constructii, in conformitate cu specificatia armonizata aplicabila, astfel cum este prevazut de fabricant	Sisteme de fixare membrane si foi metalice
4. Numele, denumirea sociala sau marca inregistrata si adresa de contact a fabricantului [astfel cum se solicita in temeiul articolului 11 alineatul (5)]	SC BILKA STEEL SRL Str. Henri Coanda, nr.17, Brasov Tel. 0733.303.303 Fax. 0268.548.116 E-mail : office@bilka.ro
5. Sistemul de evaluare si verificare a constantei performantei produsului	Sistem 2+
6. Primul an cu marcaj CE	2016
7. Conformitatea este demonstrata avand ca referinta:	ETA-16/0443 din 30.06.2016 Institutul de Tehnică în Construcții, 00-611 Varşovia, str. Filtrowa 1 EAD 330046-01-0602 "Sisteme de fixare membrane si foi metalice"
8. Performanta declarata:	

Caracteristici	Performanta
Dimensiuni / model WF 4,8x19 WSBP 4,8x20 WFDOC 4,8x35	 <p style="text-align: center;"> <math>d_w = 4,8 \text{ mm}</math>  <math>L_w = 16-35 \text{ mm}</math>  <math>s = 8 \text{ mm}</math>  <math>k = 4,5 \text{ mm}</math> </p> 
Material surub	Otel inoxidabil – SAE1022, protejat cu strat antirugina
Material garniture surub	Componenta 1 – S280GD, S320GD sau S350GD Componenta 2 - S280GD, S320GD sau S350GD
Capacitate de perforare	≤ 2,5mm

Denumirea și adresa laboratorului care a efectuat încercările: Institutul de Tehnică în Construcții, 00-611 Varşovia, str. Filtrowa 1

**Performanta produsului identificat la punct. 1-2 este in conformitate cu performanta declarata de la punct. 9.**

**Aceasta declaratie de performanta este emisa pe raspunderea exclusiva a fabricantului identificat la punct. 4.**

Ambalajele vor fi supuse procesului de valorificare conform legislatiei de mediu in vigoare de catre client.

**Semnata pentru si in numele fabricantului de catre:**

Sebastian Banciu  
Director Comercial

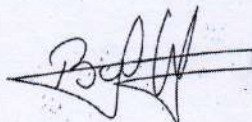





**BILKA STEEL SRL**  
Str. Henri Coanda Nr. 17, Brasov  
Tel: +40.268.548.117  
Fax: +40.268.548.116  
[www.bilka.ro](http://www.bilka.ro) / [office@bilka.ro](mailto:office@bilka.ro)  
SFMM48019 / 15.11.2017 rev.0

## DECLARATIE DE PERFORMANTA

Nr. SFML48035 / 15.11.2017

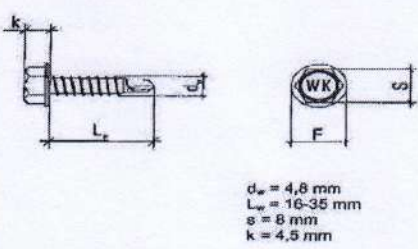
1. Cod unic de identificare al produsului-tip	Holtşuruburi cu garnitura pentru fixare metal pe suport de lemn 4,8x35
2. Tipul, lotul sau numarul de serie sau orice element care permite identificarea produsului pentru constructii	SFML – 4,8x35
3. Utilizarea sau utilizarile preconizate ale produsului pentru constructii, in conformitate cu specificatia armonizata aplicabila, astfel cum este prevazut de fabricant	Sisteme de fixare membrane si foi metalice
4. Numele, denumirea sociala sau marca inregistrata si adresa de contact a fabricantului [astfel cum se solicita in temeiul articolului 11 alineatul (5)]	SC BILKA STEEL SRL Str. Henri Coanda, nr.17, Brasov Tel. 0733.303.303 Fax. 0268.548.116 E-mail : office@bilka.ro
5. Sistemul de evaluare si verificare a constantei performantei produsului	Sistem 2+
6. Primul an cu marcaj CE	2016
7. Conformitatea este demonstrata avand ca referinta:	ETA-16/0443 din 30.06.2016 Institutul de Tehnică în Construcții, 00-611 Varşovia, str. Filtrowa 1 EAD 330046-01-0602 "Sisteme de fixare membrane si foi metalice"
8. Performanta declarata:	

Caracteristici	Performanta
Dimensiuni / model	 
Material surub	Otel inoxidabil – SAE1022, protejat cu strat anti-rugina
Material garniture surub	Componenta 1 – S280GD, S320GD sau S350GD Componenta 2 - S280GD, S320GD sau S350GD
Capacitate de perforare	≤ 2,5mm

Denumirea și adresa laboratorului care a efectuat încercările: Institutul de Tehnică în Construcții, 00-611 Varşovia, str. Filtrowa 1

**Performanta produsului identificat la punct. 1-2 este in conformitate cu performanta declarata de la punct. 9.**

**Aceasta declaratie de performanta este emisa pe raspunderea exclusiva a fabricantului identificat la punct. 4.**

Ambalajele vor fi supuse procesului de valorificare conform legislatiei de mediu in vigoare de catre client.

**Semnata pentru si in numele fabricantului de catre:**

Sebastian Banciu  
Director Comercial



**BILKA STEEL SRL**  
Str. Henri Coanda Nr. 17, Brasov  
Tel: +40 268.548.117  
Fax: +40 268.548.116  
[www.bilka.ro](http://www.bilka.ro) / [office@bilka.ro](mailto:office@bilka.ro)  
SFML48035 / 15.11.2017 rev.0