



## ANEXĂ LA OFERTĂ

1. Valoarea maximă a lucrărilor executate de subantreprenor 0,00 % (din prețul total oferat).
2. Garanția de bună executare va fi constituită sub formă procentuală din prețul contractului în cuantum de 5 % (din prețul total oferat) și constituie 372 652 (trei sute șaptezeci și două mii șase sute cincizeci și doi) lei, 63 bani.
3. Perioada de garanție pentru lucrările executate 5 (cinci) ani.
4. Perioada de mobilizare (durata de la data primirii dispoziției de începere a lucrărilor până la data începerii executării) 10 (zece) zile calendaristice.
5. Termenul pentru emiterea dispoziției de începere a lucrărilor (de la data semnării contractului) 3(trei) zile calendaristice

FORMULARUL F3.5

**GRAFIC DE EXECUTARE A LUCRĂRILOR**  
**Lucrări de construcție a rețelei de apeduct a satului Cuconeștii Noi, raionul Edineț**

Nr. d/o	Grupa de obiecte/ denumirea obiectului	2020			2021												2022	
		I	II	III	I	II	III	IV	V	VI	VII	VIII	IX	X	XI	XII	1	
1	Rețele exterioare de alimentare cu apa	+	+	+	+	+	+	+										
2	Castel de apa									+	+							
3	Unitatea puțului artezian. Partea tehnologica										+							
4	Amenajarea teritoriului. Platforma A																	+
5	Platforma turnurilor de apa. Rețele exterioare de apa								+									
	<b>Darea în exploatare</b>																	+

Data: 25.08.2020

Semnat 

Nume: **Gramma Anna**

Funcția în cadrul firmei: **Director**

Denumirea firmei: **SRL Anagrama Grup**



**FORMULAR INFORMATIV DESPRE OFERTANT**

1. Denumirea/numele SRL "Anagrama –Grup"  
 2. Codul fiscal 1003600048497  
 3. Adresa sediului central Chişinău, MD-2049, str. Voluntar F.Lupascu 18  
 4. Telefon 0 22 23-29-14  
 Fax 0 22 23-29-13

E-mail [anagramagrup@mail.ru](mailto:anagramagrup@mail.ru)

5. Certificatul de înregistrare MD 0021648, înregistrat la 23.05.2000  
 (numărul, data înregistrării)  
de către Camera Înregistrării de Stat  
 (instituția emitentă)

6. Obiectul de activitate, pe domenii:  
 1. Fabricarea de construcții și prefabricate din aluminiu și aliaje de aluminiu pentru construcții.  
 2. Construcții generale de clădiri.  
 3. Construcții inginerești civile.  
 4. Construcții complete și parțiale de clădiri și construcții inginerești; comnstrucții civile.

(în conformitate cu prevederile din statutul propriu)

7. Licența (certificat) A MMII nr. 054785, eliberată la 19 aprilie 2017 de către camera de Licențiere, Genul de activitate: Construcțiile de clădiri, instalații și rețele tehnico-edilitare, construcții  
 (numărul, data, instituția emitentă, genurile de activitate)

8. Birourile filialelor/sucursalelor locale, dacă este cazul: \_\_\_\_\_  
 (adresa completă, telefon/telex/fax, certificate de înregistrare)

9. Principala piață de afaceri: Republica Moldova

10. Cifra de afaceri pe ultimii 3 ani:

Nr. d/o	Anul	Cifra de afaceri anuală la 31 decembrie, mii lei	Cifra de afaceri anuală la 31 decembrie, echivalent dolari SUA
1.	2017	12 163 216 lei	
2.	2018	10 984 404 lei	
3.	2019	5 775 544 lei	
Media anuală: 9 641 054, 67 lei			

Data: 25.08.2020

Semnat *A. Gramma*

Nume: **Gramma Anna**

Funcția în cadrul firmei: **Director**

Denumirea firmei: **SRL Anagrama Grup**



EXPERIENȚĂ SIMILARĂ

1. Denumirea și obiectul contractului: Reconstrucția capitală a imobilului cu resistemizarea încăperilor existente în locuințe sociale și supraetajare a imobilului din or. Fălești
2. Numărul și data contractului: 16/03748 din 13.01.2017.
3. Denumirea/numele beneficiarului: Unitatea de Implementarea Proiectului pentru construcția locuințelor pentru paturile socialmente vulnerabile II
4. Adresa beneficiarului: mun. Chișinău, str. Cosmonauților, 9 of.705
5. Țara Moldova
6. Calitatea în care a participat la îndeplinirea contractului: Antreprenor general.
7. Valoarea contractului:
  - a) inițială 14 796 046,00 lei (fără TVA)
  - b) finală 17 011 273,51lei (fără TVA)
8. Dacă au fost litigii privind îndeplinirea contractului, natura acestora și modul lor de soluționare: nu au fost.
9. Perioada de executare a lucrării (luni)
  - a) contractată 20 (douăzeci) luni;
  - b) efectiv realizată 24 (douăzeci și patru) luni.
10. Numărul și data procesului-verbal de recepție finală a lucrărilor: №2 din 23.05.19
11. Principalele remedieri și completări înscrise în procesul-verbal de recepție: - .
12. Alte aspecte relevante prin care candidatul/ofertantul își susține experiența similară, cu referire în mod special la suprafețe sau volume fizice ale principalelor capacități și categorii de lucrări prevăzute în contracte:
  - suprafața toală – 2067,5 m2;
  - volumul construcției – 9 906,46 m3;
  - clădirea este formată din 1 bloc (4 etaje).

Data: 25.08.2020

Semnat A. Gramma

Nume: **Gramma Anna**

Funcția în cadrul firmei: **Director**

Denumirea firmei: **SRL Anagrama Grup**





## A C H I Z I Ţ I I P U B L I C E

**CONTRACT DE ANTREPRIZĂ Nr. 5**  
privind achiziția prin Licitație Publică" 15 " februarie 2017mun. Chişinău  
(municipiu, oraş, judeţ)**1. Părțile contractante**

Prezentul contract este încheiat în urma procedurii de Licitație Publică nr. 16/03748 din data 13.01.2017, între

**Unitatea de Implementare a Proiectului pentru construcția locuințelor pentru păturile socialmente vulnerabile II**, cu sediul în mun. Chişinău, str. Contantin Tănase, 9, of. 705, telefon: (022) 20-45-93, fax: (022) 22-45-66, care activează în baza Regulamentului, aprobat prin Hotărârea Guvernului nr. 988 din 24.12.2012, reprezentat prin dna **Iunona LUNGUL, director**, în calitate de Beneficiar, pe de o parte, și

**S.R.L. "Anagrama Grup"**, cu sediul în mun. Chişinău, str. Voluntar Filip Lupaşcu 18, telefon: (022) 23-29-14, fax: (022) 23-29-13, înregistrat la Camera Înregistrării de Stat, cu nr. MD 0021648 din "23" mai 2000, autorizat pentru activitatea în construcții: autorizația seria A MMII nr. 039334 din "20" martie 2012, eliberată de Camera de Licențiere, pentru genurile de activitate: Construcțiile de clădiri și construcții inginerești, instalații și rețele tehnico-edilitare, reconstrucții consolidări, reprezentat prin dna **Anna GRAMMA, director**, în calitate de Antreprenor, pe de altă parte.

**2. Obiectul contractului**

Antreprenorul se obligă să execute lucrările de finalizare a blocului locativ cu 40 apartamente din or. Fălești, Cod CPV: 45211341-1 în conformitate cu prevederile proiectului tehnic, cu detaliile de execuție, precum și a normativelor, standardelor și prescripțiilor tehnice în vigoare.

**3. Perioada de execuție**

3.1. Durata de execuție a lucrărilor contractate este de 15 (cinsprezece) luni de la data primirii





- resurse anexate;
- f) planșele (partea desenată a proiectului tehnic);
  - g) tabelele cu informațiile suplimentare.
- 14.2. Documentele contractului vor fi întocmite în limba de stat, iar în caz de necesitate, în altă limbă de circulație internațională.
- 14.3. În cazurile în care apar ambiguități sau discrepanțe în clauzele prezentului contract, acestea vor fi clarificate de Beneficiar, care va emite instrucțiuni în acest sens pentru Antreprenorul general.
- 14.4. În documentele contractului nu se pot face modificări fără acordul ambelor părți.
- 14.5. În mărturisirea celor expuse mai sus, părțile pun în aplicare executivă prezentul contract la data și anul indicat mai sus, fiind valabil până la finalizarea lucrărilor și efectuarea plăților integrale, aferente acestora.

## 15. Rechizitele juridice, poștale și de plăți ale părților:

### “BENEFICIAR”:

Adresa: mun. Chișinău, str. Constantin Tănase  
9, of. 705  
Tel./Fax: (022) 20-45-93  
Denumirea Ministerul Finanțelor-Trezoreria de  
Băncii: Stat  
Cod  
Bancar: TREZMD2X  
Cod  
IBAN: MD30TRPIAA319210A14847AD  
Cod fiscal: 1013601000532  
Cod  
obiect: 10184

### “ANTREPRENOR”:

Adresa: mun. Chișinău, str. Voluntar F.  
Lupașcu, 18  
Tel./Fax: (022) 23-29-13  
Denumirea B.C. „Energbank” S.A.  
Băncii:  
Cod ENEGMD22  
Bancar:  
Cod MD82EN000022247011998845  
IBAN:  
Cod fiscal: 1003600048497  
Cod TVA: 0503734

## 16. Semnăturile părților:

### “BENEFICIAR”:

Iunona Lungul, director



### “ANTREPRENOR”:

Anna Gramma, director

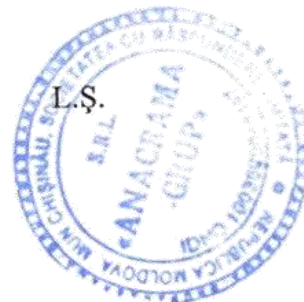



# ACHIZIȚII PUBLICE

## CONTRACT DE ANTREPRIZĂ Nr. 5/01 privind achiziția prin negocieri directe fără publicare

“28 ” Iunie 2017

mun. Chișinău  
(municipiu, oraș, județ)

### 1. Părțile contractante

Prezentul contract este încheiat în urma procedurii de achiziții prin negocieri directe fără publicare, între

**Unitatea de Implementare a Proiectului pentru construcția locuințelor pentru păturile socialmente vulnerabile II**, cu sediul în mun. Chișinău, str. Contantin Tănase, 9, of. 705, telefon: (022) 20-45-93, fax: (022) 22-45-66, care activează în baza Regulamentului, aprobat prin Hotărârea Guvernului nr. 988 din 24.12.2012, reprezentat prin dna **Iunona LUNGUL, director**, în calitate de Beneficiar, pe de o parte, și

**S.R.L. “Anagrama Grup”**, cu sediul în mun. Chișinău, str. Voluntar F. Lupașcu, 18 telefon: (022) 23-29-13, fax: (022) 23-29-13, înregistrat la Camera Înregistrării de Stat, cu nr. MD 0021648 din “23” mai 2000, autorizat pentru activitatea în construcții: autorizația seria A MMII nr. 039334 din “20” martie 2012, eliberată de Camera de Licențiere, pentru genurile de activitate: Construcțiile de clădiri și construcții inginerești, instalații și rețele tehnico-edilitare, reconstrucții consolidări, reprezentat prin dna **Anna GRAMMA, director**, în calitate de Antreprenor, pe de altă parte.

### 2. Obiectul contractului

Antreprenorul se obligă să execute lucrările suplimentare de construcție pentru finalizarea blocului locativ din or. Fălești, Cod CPV: 45211341-1 în conformitate cu prevederile proiectului tehnic, cu detaliile de execuție, precum și a normativelor, standardelor și prescripțiilor tehnice în vigoare.

### 3. Perioada de execuție

3.1. Durata de execuție a lucrărilor contractate este de **3 (trei) luni** de la data primirii ordinului de execuție emis de către beneficiar, ordonatorul de credite



următoarelor cauze:

- a) generate de Beneficiar;
  - b) datorită unor greve organizate de federația sindicatelor de ramură la nivel național și recunoscute ca legale prin justiție ale personalului Antreprenorului general sau ca urmare a unor evenimente similare desfășurate la un operator economic care este un furnizor al Antreprenorului general;
  - c) datorită forței majore sau altei situații extreme neimputabile și imprevizibile pentru Antreprenorul general;
  - d) influenței factorilor climatici, care împiedică respectarea în execuție a normelor și reglementărilor tehnice în vigoare a prevederilor caietelor de sarcini;
  - e) calamităților naturale recunoscute de autoritatea legală.
- 3.3. Conform dispoziției scrise a Beneficiarului, Antreprenorul general va sista execuția lucrărilor sau a unor părți ale acestora pe o durată și în modul în care Beneficiarul consideră necesar. Pe timpul suspendării, Antreprenorul general va proteja și conserva lucrările în mod corespunzător, așa cum va dispune Beneficiarul. Cheltuielile suplimentare generate în urma sistării lucrărilor suportate de Antreprenorul general vor fi plătite de Beneficiar.
- 3.4. La terminarea lucrărilor, Antreprenorul general va notifica Beneficiarul că sînt îndeplinite condițiile de recepție, solicitînd convocarea comisiei. În baza acestei notificări, Beneficiarul va convoca comisia de recepție.
- 3.5. În baza documentelor de confirmare a execuției și a constatărilor efectuate pe teren, Beneficiarul va aprecia dacă sînt întrunite condițiile pentru anunțarea comisiei de recepție. În cazul în care se constată că sînt lipsuri și deficiențe acestea vor fi aduse la cunoștința Antreprenorului general, stabilindu-se termenele necesare pentru finalizare sau remediere. După constatarea lichidării tuturor lipsurilor și deficiențelor, la o nouă solicitare a Antreprenorului general, Beneficiarul va convoca comisia de recepție. Comisia de recepție va constata realizarea lucrărilor în conformitate cu documentația de execuție, cu reglementările în vigoare și cu prevederile din contract. În funcție de constatările făcute Beneficiarul va aproba sau va respinge recepția. Recepția poate fi făcută și pentru părți de construcție distincte fizic și funcțional.

#### **4. Valoarea lucrărilor și modalitățile de plată**

- 4.1. Valoarea lucrărilor de construcției-montaj ce reprezintă obiectul prezentului contract este de **1 017 408,04 (un milion șaptesprezece mii patru sute opt, 04) lei MD (fără TVA).**
- 4.2. Achitățile vor fi efectuate în limitele alocărilor bugetare anuale.
- 4.3. Beneficiarul va achita Antreprenorului un avans în mărime de 10 % din valoarea contractului în termen de 10 zile lucrătoare de la data înregistrării contractului.
- 4.4. Achitățile devin operabile din momentul transferării banilor de către Banca de Dezvoltare a Consiliului European, după caz Consiliul raional Fălești, la contul Beneficiarului.
- 4.5. Termenul achităților lunare pentru lucrările executate este de 10 zile lucrătoare după verificarea și semnarea proceselor verbale de executare a lucrărilor, în baza facturii fiscale.
- 4.6. Plata facturii finale se va face imediat după verificarea și acceptarea situației de plată definitive de către Beneficiar. Dacă verificarea se prelungește din diferite motive, dar în special datorită unor eventuale litigii, contravaloarea lucrărilor care nu sînt în litigiu va fi plătită imediat.
- 4.7. Contractul nu va fi considerat terminat pînă cînd procesul-verbal de recepție finală nu va fi semnat de comisia de recepție, care confirmă că lucrările au fost executate conform contractului.

- resurse anexate;
- f) planșele (partea desenată a proiectului tehnic);
- g) tabelele cu informațiile suplimentare.
- 14.2. Documentele contractului vor fi întocmite în limba de stat, iar în caz de necesitate, în altă limbă de circulație internațională.
- 14.3. În cazurile în care apar ambiguități sau discrepanțe în clauzele prezentului contract, acestea vor fi clarificate de Beneficiar, care va emite instrucțiuni în acest sens pentru Antreprenorul general.
- 14.4. În documentele contractului nu se pot face modificări fără acordul ambelor părți.
- 14.5. În mărturisirea celor expuse mai sus, părțile pun în aplicare executivă prezentul contract la data și anul indicat mai sus, fiind valabil pînă la finalizarea lucrărilor și efectuarea plăților integrale, aferente acestora.

## 15. Rechizitele juridice, poștale și de plăți ale părților:

### “BENEFICIAR”:

Adresa: mun. Chișinău, str. Constantin Tănase  
9, of. 705

Tel./Fax: (022) 20-45-93

Denumirea Ministerul Finanțelor-Trezoreria de  
Băncii: Stat

Cod  
Bancar: TREZMD2X

Cod  
IBAN: MD30TRPIAA319210A14847AD

Cod fiscal: 1013601000532

Cod  
obiect:

### “ANTREPRENOR”:

Adresa: mun. Chișinău, str. Voluntar F.  
Lupașcu, 18

Tel./Fax: (022) 23-29-13

Denumirea B.C. „Energbank” S.A.

Băncii:

Cod  
Bancar: ENEGMD22

Cod  
IBAN: MD82EN000022247011998845

Cod fiscal: 1003600048497

Cod TVA: 0503734

## 16. Semnăturile părților:

### “BENEFICIAR”:

Iunona Lungul, director

### “ANTREPRENOR”:

Anna Gramma, director





# A C H I Z I Ţ I I P U B L I C E

## CONTRACT DE ANTREPRIZĂ Nr. 5/02 privind achiziția prin Concursul Ofertelor de Prețuri

“ 13 ” iunie 2018

mun. Chişinău  
(municipiu, oraş, judeţ)

### 1. Părțile contractante

Prezentul contract este încheiat în urma procedurii de achiziții prin COP nr. 18/02098 din 05.06.2018, între

**Unitatea de Implementare a Proiectului pentru construcția locuințelor pentru păturile socialmente vulnerabile II**, cu sediul în mun. Chişinău, str. Contantin Tănase, 9, of. 705, telefon: (022) 20-45-93, fax: (022) 22-45-66, care activează în baza Regulamentului, aprobat prin Hotărârea Guvernului nr. 988 din 24.12.2012, reprezentat prin dna **Iunona LUNGUL, director**, în calitate de Beneficiar, pe de o parte, și

**S.R.L. “Anagrama Grup”**, cu sediul în mun. Chişinău, str. Voluntar F. Lupaşcu, 18, telefon: (022) 23-29-13, fax: (022) 23-29-13, înregistrat la Camera Înregistrării de Stat, cu nr. MD 0021648 din “23” mai 2000, autorizat pentru activitatea în construcții: autorizația seria A MMII nr. 039334 din “20” martie 2012, eliberată de Camera de Licențiere, pentru genurile de activitate: Construcțiile de clădiri și construcții ingineresti, instalații și rețele tehnico-edilitare, reconstrucții consolidări, reprezentat prin dna **Anna GRAMMA, director**, în calitate de Antreprenor, pe de altă parte.

### 2. Obiectul contractului

Antreprenorul se obligă să execute lucrările suplimentare de construcție pentru finalizarea blocului locativ din or. Făleşti, Cod CPV: 45211341-1 în conformitate cu prevederile proiectului tehnic, cu detaliile de execuție, precum și a normativelor, standardelor și prescripțiilor tehnice în vigoare.

### 3. Perioada de execuție

3.1. Durata de execuție a lucrărilor contractate este de 2 (două) luni de la data primirii ordinului de execuție și a aprobării și asigurării lucrului sîmă de către beneficiar, ordonatorul de credite

următoarelor cauze:

- a) generate de Beneficiar;
  - b) datorită unor greve organizate de federația sindicatelor de ramură la nivel național și recunoscute ca legale prin justiție ale personalului Antreprenorului general sau ca urmare a unor evenimente similare desfășurate la un operator economic care este un furnizor al Antreprenorului general;
  - c) datorită forței majore sau altei situații extreme neimputabile și imprevizibile pentru Antreprenorul general;
  - d) influenței factorilor climatici, care împiedică respectarea în execuție a normelor și reglementărilor tehnice în vigoare a prevederilor caietelor de sarcini;
  - e) calamităților naturale recunoscute de autoritatea legală.
- 3.3. Conform dispoziției scrise a Beneficiarului, Antreprenorul general va sista execuția lucrărilor sau a unor părți ale acestora pe o durată și în modul în care Beneficiarul consideră necesar. Pe timpul suspendării, Antreprenorul general va proteja și conserva lucrările în mod corespunzător, așa cum va dispune Beneficiarul. Cheltuielile suplimentare generate în urma sistării lucrărilor suportate de Antreprenorul general vor fi plătite de Beneficiar.
- 3.4. La terminarea lucrărilor, Antreprenorul general va notifica Beneficiarul că sînt îndeplinite condițiile de recepție, solicitînd convocarea comisiei. În baza acestei notificări, Beneficiarul va convoca comisia de recepție.
- 3.5. În baza documentelor de confirmare a execuției și a constatărilor efectuate pe teren, Beneficiarul va aprecia dacă sînt întrunite condițiile pentru anunțarea comisiei de recepție. În cazul în care se constată că sînt lipsuri și deficiențe acestea vor fi aduse la cunoștința Antreprenorului general, stabilindu-se termenele necesare pentru finalizare sau remediere. După constatarea lichidării tuturor lipsurilor și deficiențelor, la o nouă solicitare a Antreprenorului general, Beneficiarul va convoca comisia de recepție. Comisia de recepție va constata realizarea lucrărilor în conformitate cu documentația de execuție, cu reglementările în vigoare și cu prevederile din contract. În funcție de constatările făcute Beneficiarul va aproba sau va respinge recepția. Recepția poate fi făcută și pentru părți de construcție distincte fizic și funcțional.

#### **4. Valoarea lucrărilor și modalitățile de plată**

- 4.1. Valoarea lucrărilor de construcției-montaj ce reprezintă obiectul prezentului contract este de **1 491 728,00 (un milion patru sute nouăzeci și unu mii șapte sute douăzeci și opt,00) lei MD (fără TVA).**
- 4.2. Achitățile vor fi efectuate în limitele alocărilor bugetare anuale.
- 4.3. Beneficiarul va achita Antreprenorului un avans în mărime de 10 % din valoarea contractului în termen de 10 zile lucrătoare de la data înregistrării contractului.
- 4.4. Achitățile devin operabile din momentul transferării banilor de către Banca de Dezvoltare a Consiliului Europei, după caz Consiliul raional Fălești, la contul Beneficiarului.
- 4.5. Termenul achităților lunare pentru lucrările executate este de 10 zile lucrătoare după verificarea și semnarea proceselor verbale de executare a lucrărilor, în baza facturii fiscale.
- 4.6. Plata facturii finale se va face imediat după verificarea și acceptarea situației de plată definitive de către Beneficiar. Dacă verificarea se prelungește din diferite motive, dar în special datorită unor eventuale litigii, contravaloarea lucrărilor care nu sînt în litigiu va fi plătită imediat.
- 4.7. Contractul nu va fi considerat terminat pînă cînd procesul-verbal de recepție finală nu va fi semnat de comisia de recepție, care confirmă că lucrările au fost executate conform

resurse anexate;

- f) planșele (partea desenată a proiectului tehnic);
- g) tabelele cu informațiile suplimentare.

- 14.2. Documentele contractului vor fi întocmite în limba de stat, iar în caz de necesitate, în altă limbă de circulație internațională.
- 14.3. În cazurile în care apar ambiguități sau discrepanțe în clauzele prezentului contract, acestea vor fi clarificate de Beneficiar, care va emite instrucțiuni în acest sens pentru Antreprenorul general.
- 14.4. În documentele contractului nu se pot face modificări fără acordul ambelor părți.
- 14.5. În mărturisirea celor expuse mai sus, părțile pun în aplicare executivă prezentul contract la data și anul indicat mai sus, fiind valabil până la finalizarea lucrărilor și efectuarea plăților integrale, aferente acestora.

### 15. Rechizitele juridice, poștale și de plăți ale părților:

#### “BENEFICIAR”:

Adresa: mun. Chișinău, str. Constantin Tănase  
9, of. 705  
Tel./Fax: (022) 20-45-93  
Denumirea Ministerul Finanțelor-Trezoreria de  
Băncii: Stat  
Cod  
Bancar: TREZMD2X  
Cod  
IBAN: MD39TRPIAA319210A15443AG  
Cod fiscal: 1013601000532  
Cod  
obiect:

#### “ANTREPRENOR”:

Adresa: mun. Chișinău, str. Voluntar F.  
Lupașcu, 18  
Tel./Fax: (022) 23-29-13  
Denumirea B.C. „Energbank” S.A.  
Băncii:  
Cod ENEGMD22  
Bancar:  
Cod MD82EN000022247011998845  
IBAN:  
Cod fiscal: 1003600048497  
Cod TVA: 0503734

### 16. Semnăturile părților:

#### “BENEFICIAR”:

Iunona Lungu, director

#### “ANTREPRENOR”:

Anna Gramma, director





16/03748/002

**ACORD ADIŢIONAL NR. 1****la Contractul de antrepriză****nr. 5 din 15februarie 2017**

„11” \_\_\_\_\_ V \_\_\_\_\_ 2017

mun. Chişinău

Prezentul acord, este încheiat între **Unitatea de Implementare a Proiectului de construcție a locuințelor pentru păturile socialmente vulnerabile II**, în persoana dnei **Iunona LUNGUL**, director, numit în continuare „**Beneficiar**”, pe de o parte, și

**S.R.L. „Anagrama Grup”**, în persoana dnei **Anna GRAMMA**, director, numit în continuare „**Antreprenor**”, pe de altă parte, în scopul modificării Contractului nr. 5 din 15.02.2017, înregistrat la Agenția Achiziții Publice cu nr. 16/03748 din 20.02.2017.

Prezentul acord se încheie ca urmare a hotărîrii grupului de lucru pentru achiziții publice al Unității de Implementare a Proiectului de construcție a locuințelor pentru păturile socialmente vulnerabile II, nr. 16/03748/002 din ” 10 ” V 2018, Cod CPV:45210000-2.

Prin prezentul acord, în Contract se aplică următoarele modificări:

**1.**La pct. 4.1.cifra „14 796 046” se substituie cu cifra „**14 502 137,47** (paisprezece milioane cinci sute două mii o sută treizeci și șapte,47) lei”.

Valoarea contractului s-a micșorat cu 293 908,53lei.

**2.**Orice modificare aplicată prin prezentul acord este obligatorie pentru fiecare parte din Contract, celelalte prevederi nemodificate rămînînd obligatorii în continuare.



## PROCES-VERBAL DE RECEPȚIE FINALĂ

Nr. 2. din 23 mai 2019

Obiectul "Reconstrucția capitală a imobilului cu resistemizarea încăperilor existente în locuințe sociale și supraetajarea a imobilului din or. Fălești str. Ștefan cel Mare 2A" este executat în cadrul contractului nr. 5 din 15.02.2017 încheiat între *Unitatea de Implementare a Proiectului de Construcție a Locuințelor pentru Paturile Socialmente Vulnerabile II* și SRL "Anagrama-Grup"

Lucrările au fost executate în baza autorizației nr.10 din 03.03.2017, eliberată de Primăria or. Fălești, cu valabilitate până la 36 luni.

1. Comisia de recepție finală și-a desfășurat activitatea în intervalul 23.05.2019, fiind formată din:

### Președintele comisiei:

Radu Roman

- Vicepreședintele raionului Fălești;

### Membrii comisiei:

Lungul Iunona

- Director Unitatea de Implementare a Proiectului pentru construcția locuințelor pentru paturile socialmente vulnerabile II (UIP II);

Savciuc Arcadie

- Responsabil tehnic, Inginer UIP II;

Cuschevici Constantin

- Managerul de proiect, Șeful secției Construcții, Gospodărie Comunală și Drumuri;

Arhipov Alexandru

- Șef Oficiului raional S.A. "Red-Nord" Fălești;

Bobu Iurii

- Director Centrul de Sănătate publică Fălești;

Mocanu Cristina

- Șef Inspecție ecologică Fălești;

1. Se invită în componența comisiei în calitate de **invitați**:

Anna Gramma

- Director SRL "Anagrama Grup", Antreprenor;

Dumitru Briceag

- Director FRC "DIARSE - TEHNIC" SRL, Proiectant;

Elena Grigore

- Inspector principal Direcția Supraveghere Tehnică Nord;

2. Au mai participat la recepție:

(numele, prenumele)

(calitatea)

3. Comisia de recepție finală, în urma examinării și analizei lucrărilor efectuate și a documentelor cuprinse în Cartea tehnică a construcției, a constatat următoarele:

1) lucrările pe specialități au fost executate și recepționate conform listei-anexă nr. 1;

2) lucrările au fost complet terminate la data de 23.05.2019;

3) observațiile comisiei de recepție finală sînt prezentate în lista-anexă nr. 2;

4) Cartea tehnică a construcției și fișa sintetică a obiectului au fost completate;

5) instrucțiunile de exploatare și urmărire a comportării în timp a obiectului (nu) sînt în posesia utilizatorului;

6) construcția s-a comportat corespunzător în perioada de la terminarea ei la data de 29.01.2019 pînă în prezent, respectiv pe o durată de 3 luni.

7) valoarea obiectului este de 17206,416 mii lei, conform listei-anexă nr. 1.

4. În baza constatărilor făcute, comisia de recepție finală propune: **spre recepție finală**

5. Comisia de recepție finală motivează propunerea făcută prin: **finalizarea lucrărilor de construcție**

6. Comisia de recepție finală recomandă următoarele: **Recenția finală a obiectului.**

6<sup>1</sup>. Descrierea obiectului recomandat spre recepție:

Obiectul cu numărul cadastral 4301225.041, adresa poștală or. Fălești str. Ștefan cel Mare 2A, destinația locuințe sociale, compus din următoarele construcții 1 clădire , suprafața la sol 683,4 m<sup>2</sup>, suprafața totală, 2067,5 m<sup>2</sup>, numărul de etaje 4, conform certificatului despre rezultatele inspectării bunului imobil, anexat la prezentul proces-verbal.

7. Prezentul proces-verbal, conținând 2 fișe, a fost încheiat astăzi 23.05.2019 în 5 exemplare.

8. Concluzia Agenției pentru Supraveghere Tehnică: *lucrările sînt finalizate*



L.Ș. *[Signature]*

inspecteur principal DSTNord Elena Grigorie  
(funcția, numele, prenumele)

Comisia de recepție finală:

**Președintele comisiei:**

Radu Roman

**Membrii comisiei:**

Lungul Iunona

Savciuc Arcadie

Cuschevici Constantin

Arhipov Alexandru

Bobu Iurii

/ Mocanu Cristina

**Invitați:**

Anna Gramma

Dumitru Briceag

" 23" mai 2019

L.Ș. \_\_\_\_\_

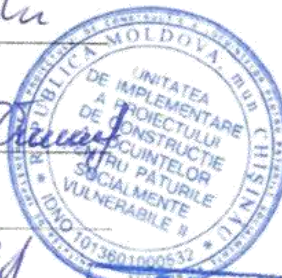

**S.A. «RED-Nord»  
OFICIUL RAIONAL FĂLEȘTI  
PENTRU COORDONAREA ȘI  
APROBAREA DOCUMENTELOR  
TEHNICE**



**PROCES-VERBAL  
DE RECEPȚIE LA TERMINAREA LUCRĂRILOR**

Nr. 1 din 29.01.2019

Privind lucrarea executată la obiectul "Reconstrucția capitală a imobilului cu resistemizarea încăperilor existente în locuințe sociale și supraetajarea a imobilului din or. Fălești" în cadrul contractului nr. 5 din 15.02.2017 încheiat între *Unitatea de Implementare a Proiectului de Construcție a Locuințelor pentru Paturile Socialmente Vulnerabile II* și *SRL "Anagrama-Grup"* pentru lucrările de reconstrucție capitală a imobilului cu resistemizarea încăperilor existente în locuințe sociale și supraetajarea a imobilului din or. Fălești

1. Lucrările au fost executate în baza autorizației nr.10 din 03.03.2017, eliberată de Primăria or. Fălești la executarea lucrărilor de reconstrucție capitală a imobilului cu resistemizarea încăperilor existente în locuințe sociale și supraetajarea a imobilului din or. Fălești, str.Ștefan cel Mare,2 , cu valabilitate până la 36 luni.

2. Comisia de recepție și-a desfășurat activitatea în intervalul 23.01.2019 -29.01.2019, fiind formată din:

Președintele comisiei :

Radu Roman – vicepreședintele raionului Fălești;

Membrii comisiei:

Lungul Iunona - director Unitatea de Implementare a Proiectului de Construcție a Locuințelor pentru Paturile Socialmente Vulnerabile II (UIP II) ;

Savciuc Arcadie – Inginer UIP II;

Izman Anatolie – Responsabil etnic;

Cuschevici Constantin – Managerul de proiect, Șeful secției Construcție, Gospodărie Comună și Drumuri;

Arhipov Alexandru- Șef Oficiului rațional S.A. "Red-Nord" Fălești;

Jimbea Veaceslav - Șef secție Situații Excepționale Fălești;

Bobu Iurii - Director Centrul de Sănătate publică Fălești;

Mocanu Cristina - Șef Inspecție ecologică Fălești.

3. Au mai participat la recepție:

Gramma Anna - Director SRL "Anagrama-Grup;

Dațco Gheorghe - diriginte de șantier SRL "Anagrama- Grup";

Briceag Dumitru - Director FRC "DIARSE-TEHNIC" SRL, Proiectant;

- Reprezentant Agenția Supravegere Tehnică

4. Constatările comisiei de recepție:

1) din documentația scrisă și desenată, care trebuia prezentată, au lipsit sau sînt incomplete piesele cuprinse în lista-anexă nr. 1;

2) lucrările cuprinse în lista-anexă nr. 2 nu au fost executate;

3) în lucrările, cuprinse în lista-anexă nr.3, nu s-au respectat prevederile proiectului.

5. Comisia de recepție, în urma constatărilor făcute, propune:

De recepționat terminarea lucrărilor de construcție a obiectului "Reconstrucția capitală a imobilului cu resistemizarea încăperilor existente în locuințe sociale și supraetajarea a imobilului din or. Fălești", cu obiecții conform anexei nr.2 și avizelor serviciilor de resort cu termenul de înlăturare de 90 zile calendaristice.

6. Comisia de recepție motivează propunerea făcută prin:

faptul că lucrările de reconstrucție capitală a imobilului cu resistemizarea încăperilor existente în locuințe sociale și supraetajarea a imobilului din or. Fălești au demarat conform proiectului iar obiectiile denistate nu sunt de natura...

7. Comisia de recepție recomandă următoarele:

Admierea recepției la terminarea lucrărilor a obiectului "Reconstrucția capitală a imobilului cu resistematizarea încăperilor existente în locuințe sociale și supraetașarea a imobilului din or. Fălești", cu obiecțiile expuse în Anexa nr.2 și termenul de remediere 90 de zile calendaristice.

8. Prezentul proces-verbal, conținând 2 file și 3 anexe numerotate, cu un total de 5 file, a fost încheiat astăzi 29.01.2019 la ora 11.00 în 5 exemplare.

9. Concluzia Inspecției de Stat în Construcții: *Agenciei pentru Supraveghere Tehnică*



L.S. *[Signature]* *G. Yegorov, inspector principal DST Nord AST*  
(semnătura) (funcția, numele, prenumele)

**Comisia de recepție:**

Președintele comisiei:

Radu Roman *[Signature]*

**Membrii comisiei:**

Lungu Ionona *[Signature]*

Savciuc Arcadie *[Signature]*

Izman Anatolie *[Signature]*

Cuschevici Constantin *[Signature]*

Arhipov Alexandru *[Signature]*

Jimbea Veaceslav *[Signature]*

Bobu Iurii *[Signature]*

Mocanu Cristina *[Signature]*



10. Lucrarea \_\_\_\_\_ este.

TRANSMISĂ:  
EXECUTANTUL:



PRIMITĂ:  
INVESTITORUL:



"11" 04 2019

**MINISTERUL  
AGRICULTURII, DEZVOLTĂRII REGIONALE ȘI CONSTRUCȚIILOR AL  
REPUBLICII MOLDOVA**

**UNITATEA DE IMPLEMENTARE  
A PROIECTULUI DE CONSTRUCȚIE  
A LOCUINTELOR PENTRU  
PĂTURILE SOCIALMENTE  
VULNERABILE II**



**PROJECT IMPLEMENTATION  
UNIT FOR CONSTRUCTION OF  
SOCIAL HOUSING II**

MD-2005, Chișinău, str. Cosmonauților 9, of. 705  
Tel: /+373 22/ 204-593  
Tel./Fax: /+373 22/ 224-566

MD-2005, Chisinau, Cosmonautilor street no. 9, of. 705  
Tel: /+373 22/ 204-593  
Tel./Fax. /+373 22/ 224-566

nr. 137 din 25 iulie 2019

**SCRISOARE DE RECOMANDARE**

Prin prezenta, Unitatea de Implementare a Proiectului de Construcție a Locuințelor pentru Păturile Socialmente Vulnerabile II, vă informează că conform contractului de antrepriză nr. 5, încheiat la data de 15.02.2017, dar și contracte pentru lucrări suplimentare nr.5/1 și 5/2, între Unitatea de Implementare a Proiectului pentru Construcția Locuințelor pentru Păturile Socialmente Vulnerabile II, cu sediul în mun. Chișinău, str. Cosmonauților, 9, of.705 și Compania „ANAGRAMA GRUP” SRL, au fost efectuate lucrări de construcție la blocul de locuit cu 40 apartamente in or. Fălești, în suma totală de 17 011 274, 00 lei.

Lucrările sunt efectuate conform normativelor în construcție de o calitate foarte buna, iar la executarea lucrărilor a fost implementat sistemul de performanță energetică a clădirii. Recepția finală a obiectului a avut loc 23.05.2019

Reieșind din cele menționate, recomandam Compania „ANAGRAMA GRUP” SRL ca fiind un partener profesionist și de încredere pentru orice companie/proiect, cu care va relaționa și care își va îndeplini obligațiile contractuale la nivel înalt.

Cu respect,

**Director UIP II**

*Lungul Iunona*



**Lungul Iunona**

**DECLARAȚIE PRIVIND LISTA PRINCIPALELOR LUCRĂRI EXECUTATE ÎN ULTIMUL AN DE ACTIVITATE**

Nr. crt.	Obiect contract	Denumirea/nume beneficiar/Adresa	Calitatea antreprenorului *)	Preț contract/ valoarea lucrărilor executate	Perioada de execuție a lucrării (luni)	Numărul și data procesului-verbal de recepție la terminarea lucrărilor
1	Unitatea de Implementare a Proiectului de Construcție a Locuintelor pentru Păturile Socialmente Vulnerabile II	„Lucrări de finalizare a blocului locative cu 40 apartamente din or. Fălești”	antreprenor general	17 755 255,00 lei	finalizat	<u>No2 din 23.05.19</u>
2	Primăria s. Gotești, raionul Cantemir	Reparația Centrului de tineret (Casa de Cultură) din s. Gotești, raionul Cantemir	antreprenor general	15 499 148 lei	În executare	

\*) Se precizează calitatea în care a participat la îndeplinirea contractului, care poate fi de: contractant unic sau lider de asociație; contractant asociat; subcontractant.

Data: 25.08.2020

Semnat



Nume: **Gramma Anna**

Funcția în cadrul firmei: **Director**

Denumirea firmei: **SRL Anagrama Grup**



## DECLARAȚIE

privind dotările specifice, utilajul și echipamentul necesar pentru îndeplinirea corespunzătoare a contractului

Nr. d/o	Denumirea principalelor utilaje, echipamente, mijloace de transport, baze de producție (ateliere, depozite, spații de cazare) și laboratoare propuse de ofertant ca necesare pentru executarea lucrării, rezultate în baza tehnologiilor pe care el urmează să le adopte	Unitatea de măsură (bucăți și seturi)	Asigurate din dotare	Asigurate de la terți sau din alte surse
0	1	2	3	4
1	Леса строительные, м2	650	propriu	
3	Апарат de sudură ВДУ-506	1	propriu	
4	Апарат de sudură ВДУ-306	1	propriu	
5	Бетоньерă ВВЕ-250	1	propriu	
6	Бетоньерă Euromix	1	propriu	
7	Бетоньерă Syntesi 350	1	propriu	
8	Бетоньерă МК-480	1	propriu	
9	Бетононасос СВ207А	1		arenda
10	Buncher pentru beton	2		arenda
11	Vagon de construcție	3	propriu	
12	Vibrator EV-2000	1	propriu	
13	Vibrator ИВ-104А-36В	2	propriu	
14	Виброрейка ЭВ-270А	1	propriu	
15	Cofrage din metal	450	propriu	
16	Perforator GBH2-26DFR	4	propriu	
17	Perforator GBH2-26DRE	5	propriu	
18	Pistol de construcție	3	propriu	
19	Presă	1	propriu	
20	Станок «Альфа»	1	propriu	
21	Станок заточный	1	propriu	
22	Станок торцевой	1	propriu	
23	Машина de frezat	1	propriu	
24	Стол каменщика	2	propriu	
25	Трамбовка SF-460	1	propriu	
26	Цистерна (4м3)	1		arenda
27	Штукатурная станция Silentios 300	1	propriu	
28	Электропила GKS65CE	1	propriu	
29	Аппарат сварочный (пластик)	1	propriu	
30	Компрессор	2	propriu	
31	Masina de slefuit beton	1		arenda
32	Utilaj de ridicat	1	propriu	

33	Трамбовка РФ90Н	1		arenda
34	Вагончик строительный	1	propriu	
35	Autocamion "Peugeot"	1	propriu	
36	Autocamion "Ford"	1	propriu	
37	Autocamion "ЗИЛ"	1	propriu	
38	Электропила DOLMAR	1	propriu	
39	Vibrator TOOLS	1	propriu	
40	Паяльник для пластиковых труб	1	propriu	
41	Пресс гидравлический ручной	1	propriu	
42	Șurubelnița cu acumulator ABS 18-24	2	propriu	

Data: 25.08.2020

Semnat: 

Nume: **Gramma Anna**

Funcția în cadrul firmei: **Director**

Denumirea firmei: **SRL Anagrama Grup**



# C O N T R A C T de locațiune

nr. 01/01

“09”ianuarie 2020

or. Chisinau

**SRL ”Bonocan”**, or. Chișinău, str. N.Zelinschi 32, c/f 1002600053201, reprezentată prin directorul Boienciuc Stanislav, denumită în continuare **„Locator”**

și,

**SRL „Anagrama-Grup”** or. Chișinău, str. Voluntar F.Lupașcu,18, , c/f **1003600048497**, cod TVA **0503734**, reprezentată prin administratorul Gramma Anna, denumită în continuare **„Locatar”**, au încheiat prezentul contract:

## I Obiectul contractului

În baza prezentului contract “Locatorul” dă, iar “Locatarul” ia în locațiune Mecanisme si Utilaje de construcție (denumite in continuare UTILAJE) conform anexei nr.1 la contractul de locatiune.

1.1 Utilajele vor fi utilizată de către “Locatar” cu preponderență pentru efectuarea lucrărilor de construcție montaj.

## II Drepturile și obligațiile părților

2.1 **“Locatorul”** este obligat:

2.1.1 Să transmită “Locatarului” în decurs de 15 zile de la data intrării în vigoare a contractului la solicitarea in scris a **“Locatarului”** utilajul solicitat.

2.1.2 Să nu comită acțiuni ce ar împiedica “Locatarul” să folosească UTILAJUL arendat conform contractului.

2.2 **“Locatarul”** este obligat:

2.2.1 Să folosească bunurile, conform destinației indicate în contract și să le mențină într-o stare tehnică bună.

2.2.2 Să achite la timp chiria.

2.2.3 Să nu transmită bunurile către terți fără acordul în scris al “Locatarului”.

2.2.4 Să acorde “Locatarului” posibilitatea pentru verificarea stării proprietății.

## III Responsabilitatea părților

3..1 În cazul încălcării cauzelor prezentului contract “Locatarul” poartă următoarea răspundere:

3.1.1 În cazul neachitării la timp a plății chiriei se aplică o penalitate în mărime de 0,01% din suma neachitată pentru fiecare zi întârziere.

3.2 În cazul încălcării clauzelor prezentului contract “Locatorul” poartă următoarea răspundere.

## IV Chiria și modul efectuării decontărilor

4.1 La momentul încheierii contractului, chiria se stabilește pe fiecare unitate in parte si este indicata in anexa nr.1 al prezentului contract.

4.2 Cuantumul chiriei rămîne neschimbat pe parcursul anului în curs și se indexează la începutul fiecărui an în corespundere cu indicii de inflație stabiliți de organele de statistică.

4.3 Numărul zilelor lucrate se va stabili conform foilor de parcurs semnate de reprezentantul „Locatarului”.

## V Termenul de valabilitate a contractului

5.1 Termenul de valabilitate a prezentului contract începe la "09" ianuarie 2020 expiră la "31" decembrie 2020.

## VI Stipulații suplimentare

6.1 Modificările și completările în prezentul contract pot fi introduse la acordul ambelor părți.

6.2 Litigiile care au apărut la încheierea, îndeplinirea, modificarea stipulațiilor și rezilierea contractului se examinează de Judecătoriile Republicii Moldova în conformitate cu Legislația republicii Moldova.

6.3 Contractul este întocmit în două exemplare (cîte unul pentru fiecare parte), ambele exemplare avînd aceeași valoare juridică.

### Rechizitele juridice și semnăturile părților:

Locatar	Locatar
<p><b>S.R.L. "BONOCAN"</b> mun.Chisinau, str. N.Zelinski 32</p> <p>BC "Energbank" SA c/b ENEGMD22 CONT Nr 22240011067</p> <p>c/f 1002600053201</p> <p>Director _____ <b>Boenciuc S.</b></p>	<p><b>S.R.L. "ANAGRAMA-GRUP"</b> mun.Chisinau, Voluntar F. Lupașcu, 18</p> <p>BC "Energbank" SA c/b ENEGMD22 CONT Nr.22247011998</p> <p>c/f 1003600048497 cod TVA 0503734</p> <p>Director _____</p>
	

**Anexa nr. 1**  
**La contract de locațiune nr.1/01 din "09"**  
**ianuarie 2020**

Lista utilajului oferit în arendă de către SRL „Bonocan”

Nr. crt	Denumirea principalelor utilaje și echipamente propuse spre arendă	U.M. (buc.-seturi)
0	1	2
1	Бетононасос CB207A	1
2	Buncher pentru beton	1
8	Цистерна (4м3)	1
9	Masina de slefuit beton	1
12	Трамбовка РФ90Н	1

**Rechizitele juridice și semnăturile părților:**

<b>Locator</b>	<b>Locatar</b>
<p><b>S.R.L. "BONOCAN"</b> mun.Chisinau, str. N.Zelinski 32</p> <p>BC "Energbank" SA c/b ENEGMD22 CONT Nr 22240011067</p> <p>c/f 1002600053201</p> <p><b>Director</b> _____ <b>Boenciuc S.</b></p>	<p><b>S.R.L. "ANAGRAMA-GRUP"</b> mun.Chisinau, Voluntar F. Lupașcu, 18</p> <p>BC "Energbank" SA c/b ENEGMD22 CONT Nr.22247011998</p> <p>c/f 1003600048497 cod TVA 0503734</p> <p><b>Director</b> _____</p>



# DWT<sup>®</sup>

www.dwt-pt.com



ABS-12 CLi  
ABS-12 BLi  
ABS-14,4 BLi  
ABS-18 BLi ✓  
ABS-24 BLi

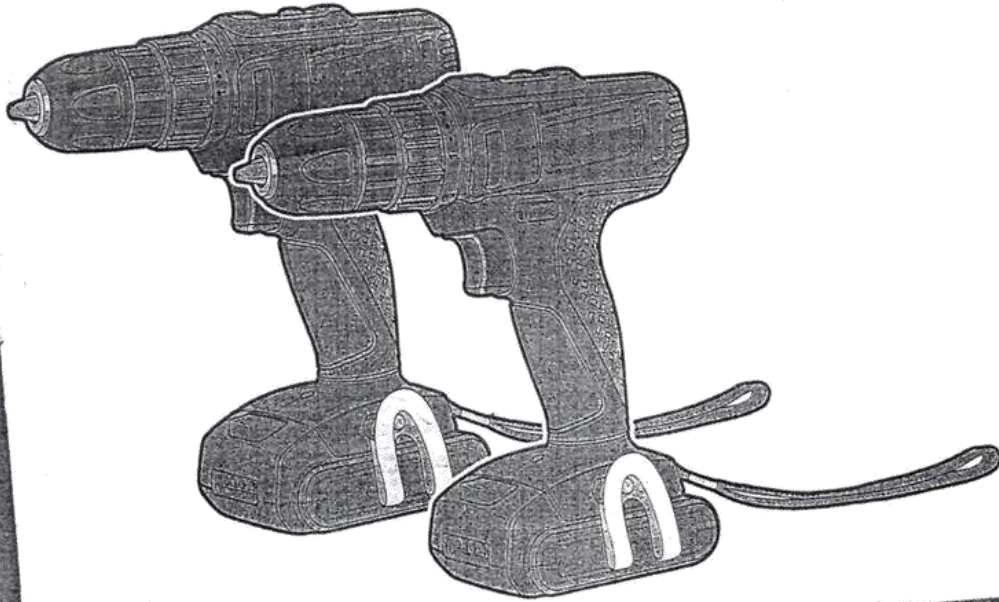

de Originalbetriebsanleitung  
en Original instructions  
fr Notice originale  
it Istruzioni originali  
es Manual original  
pt Manual original  
tr Original işletme talimatı  
pl Instrukcja oryginalna  
cs Původní návod k používání

sk Pôvodný návod na použitie  
ro Instrucțiuni originale  
bg Оригинална инструкция  
el Πρωτότυπο οδηγό χρήσης  
ru Оригинальное руководство по эксплуатации  
ua Оригінальна інструкція з експлуатації  
it Originalnstruckeja  
kz Пайдалану нұсқаулығының түпнұсқасы  
ar



Depozit principal nr. 1  
S.R.L. "ANAGRAMA GROUP"  
IDNO 1003600048497

**DWT**<sup>®</sup>  
www.dwt-pt.com

BH09-26  
BH11-28  
BH-1200  
BH12-40 V  
BH14-32  
H-1200 VS  
H15-11 V  
DBR14-30

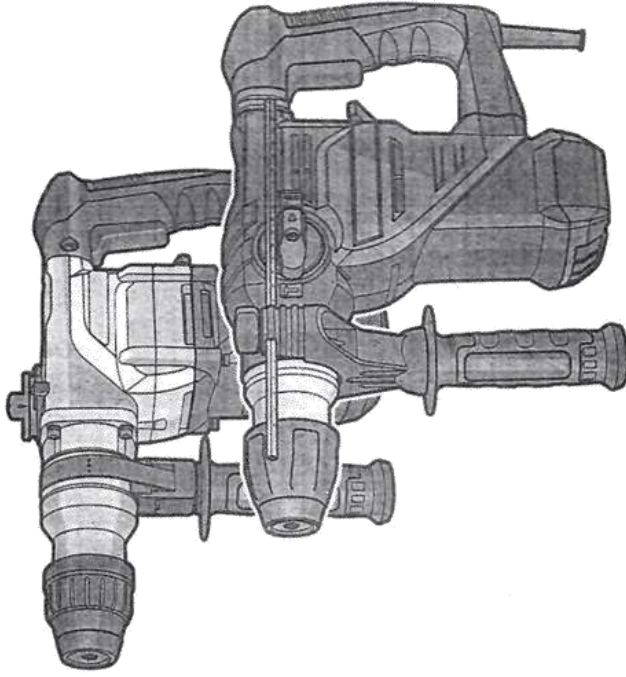

en Originale instructies    ru Оригинальное руководство по эксплуатации    kz Пайдалану нұсқаулығының түпнұсқасы  
fr Notice originale    ua Оригінальна інструкція з експлуатації



Depozit principal nr. 1  
S.R.L. "ANAGRAMA GRUP"  
IDNO 1003600048497    *Sen Caro*

**DWT**®   
www.dwt-pt.com

ABS-12 CLi  
ABS-12 BLi  
ABS-14,4 BLi  
ABS-18 BLi  
ABS-24 BLi ✓



de Originalbetriebsanleitung  
en Original instructions  
fr Notice originale  
it Istruzioni originali  
es Manual original  
pt Manual original  
tr Orijinal işletme talimatı  
pl Instrukcja oryginalna  
cs Původní návod k používání

sk Povodny navod na pouzitie  
ro Instrucțiuni originale  
bg Оригинална инструкция  
el Πρωτότυπο οδηγίων χρήσης  
ru Оригинальное руководство по эксплуатации  
ua Оригінальна інструкція з експлуатації  
lt Originali instrukcija  
kz Пайдалану нұсқаулығының түпнұсқасы  
ar قهليلص ال تا مهيل عت

Depozit principal nr. 1

S.R.L. "ANAGRAMA GRUP"  
IDNO 1003600048497



Электротехнический завод «КВТ», г. Калуга

**Срок службы**

Средний срок службы инструмента при условии соблюдения потребителем правил эксплуатации составляет 36 месяцев. Срок службы исчисляются с даты ввода инструмента в эксплуатацию. Фактический срок службы инструмента не ограничивается указанным сроком, а определяется его техническим состоянием.

**Адреса и контакты**

**ИЗГОТОВИТЕЛЬ**

ООО «КЗЗ КВТ»  
248033, Россия, г. Калуга  
пер. Секиотовский, д. 12

**СЕРВИСНЫЙ ЦЕНТР КВТ**

248033, Россия, г. Калуга  
пер. Секиотовский, д. 12  
телефон: (4842)595-260  
адрес электронной почты: [service@kvt.su](mailto:service@kvt.su)

\* Подробная информация о технических характеристиках, гарантийном положении, самостоятельном ремонте и пр., размещена на сайте завода-изготовителя [www.kvt.su](http://www.kvt.su)

Завод-изготовитель оставляет за собой право вносить изменения в конструкцию инструмента без уведомления

**Сведения о приемке**

Пресс гидравлический  
ПГР-120 (КВТ)  
ПГР-300 (КВТ)  
ПГРС-120 (КВТ)  
ПГРС-300 (КВТ)  
ПГРС-120А (КВТ)  
ПГРС-300А (КВТ)

# Пресс гидравлический ручной

Профессиональная серия



Соответствует техническим условиям  
ТУ 4834-019-97284872-2006.  
Признан годным для эксплуатации.

**Отметка о продаже**

Deposit principal  
S.R.L. "ANAGRAMA GRUP"  
IDNO 1003600048497  
*Nov Cars*

ВНИМАНИЕ!

Прочитайте данный паспорт перед эксплуатацией инструмента и сохраните его для дальнейшего использования. Пожалуйста, обратите внимание на предупреждающие надписи. Это поможет Вам продлить срок службы инструмента, избежать его повреждения и травм при работе.

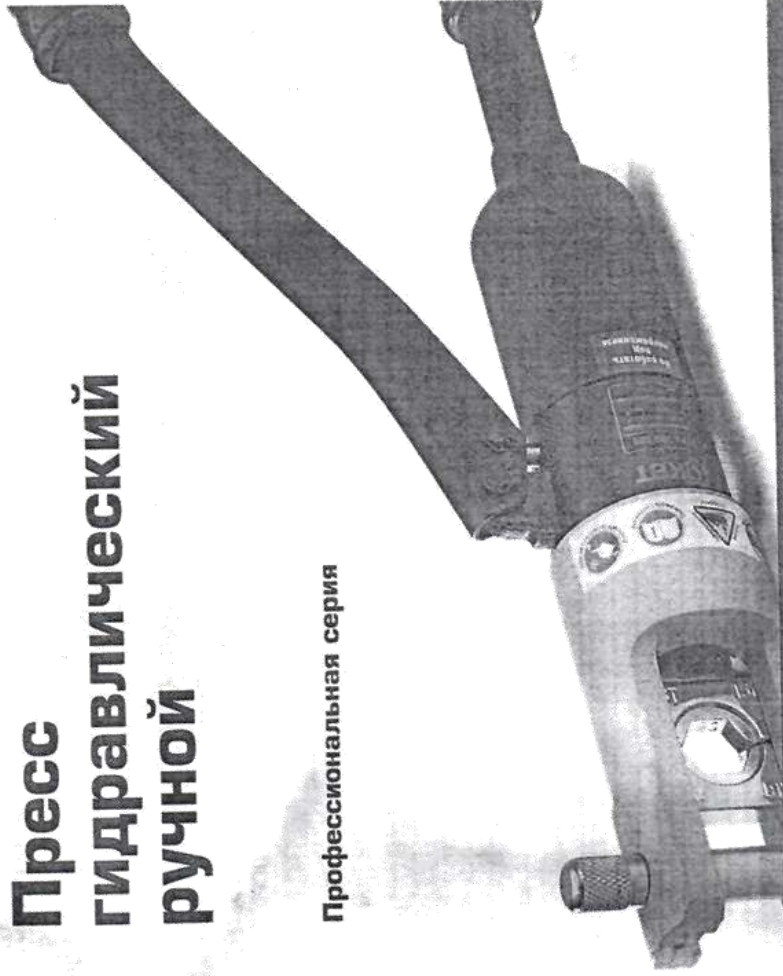

Паспорт модели:

ПГР-120 (КВТ)

ПГРС-120 (КВТ)

ПГРС-120А (КВТ)

ПГР-300 (КВТ)

ПГРС-300 (КВТ)

ПГРС-300А (КВТ)

[www.kvt.su](http://www.kvt.su)

**ATENȚIE!** La montarea pe o mașină rece - nu strângeți prea mult șuruburile, pentru a nu deteriora firul în timpul încălzirii ulterioare.

**RECOMANDARI ÎN TIMPUL LUCRULUI**

- Așezați mașina pe placa de bază (furnizată).
- Montați și fixați duzele de încălzire.
- Porniți aparatul pentru încălzire
- Tăiați țeava sub un unghi de 90 ° cu foarfece speciale. Scoateți burții. Marcați adâncimea sudării pe conductă (consultați Tabelul 1).
- Curățați și degresați suprafața țevii de sudat. Dacă țeava ranforsată este sudată, îndepărtați stratul exterior de polipropilenă și îndepărtați folia de aluminiu cu o unealtă specială de măturat (aparat de bărbierit).

• Asigurați-vă că mașina de sudură este încălzită la 260 ° C. Introduceți conducta în manșonul de încălzire până când se marchează adâncimea de încălzire și puneți fittingul pe dorn, aplicând o forță egală de la ambele capete. Ambele părți sunt topite în mașina de sudură în același timp. Timpul de încălzire depinde de diametrul conexiunii și este determinat de tabel.

**ТАБЛИЦА**

Diametrul țevii (mm)	Timpul încălzirii sec	Adâncimea sudurei (mm)	Timpul pentru răcire (min)
20	5	14	3
25	7	16	3
32	8	20	4
40	12	21	4
50	18	22	5
63	24	24	6
70	30	26	8
90	40	32	8
110	50	38,5	10

• După finalizarea încălzirii, scoateți părțile din mașină și conectați-o imediat la adâncimea necesară. Țeava și racordul trebuie conectate coaxial, fără mișcări ascuțite și fără rotire. Fixați piesele pentru timpul de răcire.

• După câteva secunde, piesele vor fi topite și vor fi o singură structură. Toate materialele implicate în lucrare sunt verificate pentru defecte

**ПАЯЛЬНИК ДЛЯ ПЛАСТИКОВЫХ ТРУБ**

**PL1400**

**PL1600**

**PL2000**

**PL2300**

Depozit principal nr. 1

S.R.L. "ANAGRAMA GRUP"  
IDNO 1003600048497

**ИНСТРУКЦИЯ ПО ЭКСПЛУАТАЦИИ**

# VIBRATOR TOOLS

## USER'S MANUAL

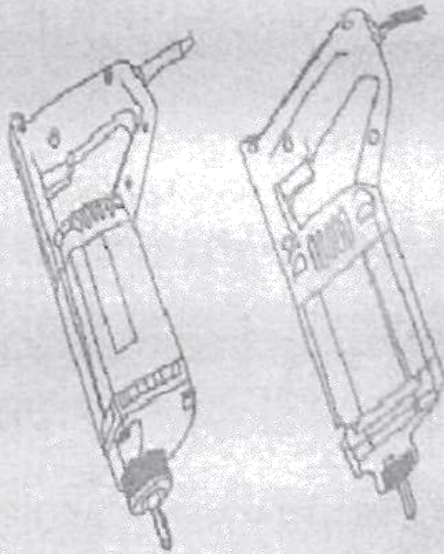

ZX35#

ZX50#

Depozit principal nr. 1  
S.R.L. "ANAGRAMA GRUP" *Don Cor*  
IDNO 1003600048497



IMER INTERNATIONAL S.p.A.  
ШТУКАТУРНАЯ СТАНЦИЯ SILENT 300, SILENT 300A

# ШТУКАТУРНАЯ СТАНЦИЯ SILENT 300 - SILENT 300A SILENT 300CL



MP04

(1106030, 1106035, 1106037)



POMPA PER CEMENTO  
Manuale uso manutenzione e ricambi



БЕТОНОНАСОС ДЛЯ СТЯЖЕК  
Руководство по эксплуатации,  
техобслуживанию и запчастям

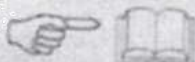

3225280 R06 - 2007/07

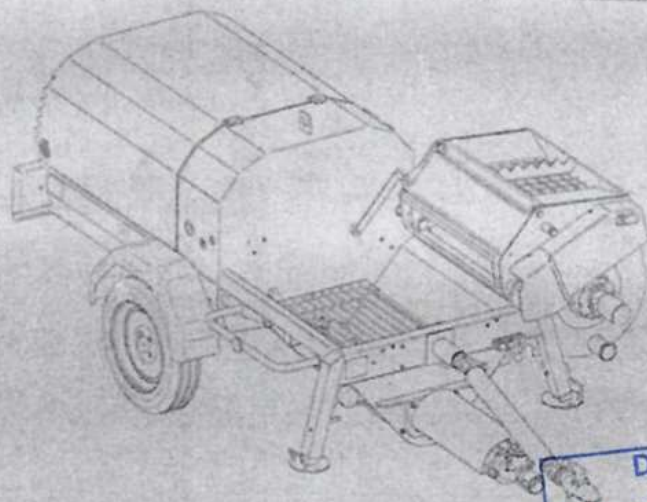

Depozit principal nr. 1

S.R.L. "ANAGRAMA GRUP" *Luca Carra*  
IDNO 1003600048497



IMER INTERNATIONAL S.p.A.  
Via Salceto, 55 - 53036 POGGIBONSI (SI) - (ITALY)  
Tel. 0577 97341 - Fax 0577 983304  
www.imergroup.it



Россия  
ОАО «Ярославский завод «Красный Маяк»

СИСТЕМА  
УПРАВЛЕНИЯ КАЧЕСТВОМ



сертифицирована  
DQS согласно

ISO 9001:2008

ОКП 48 3310

**ВИБРООБОРУДОВАНИЕ Виброплощадка**

**ЭВ-262.**

**Виброрейка ЭВ-270А, ЭВ-270.**

**Виброрейка телескопическая ЭВ-403**

**РУКОВОДСТВО ПО ЭКСПЛУАТАЦИИ**

**18.001 РЭ**

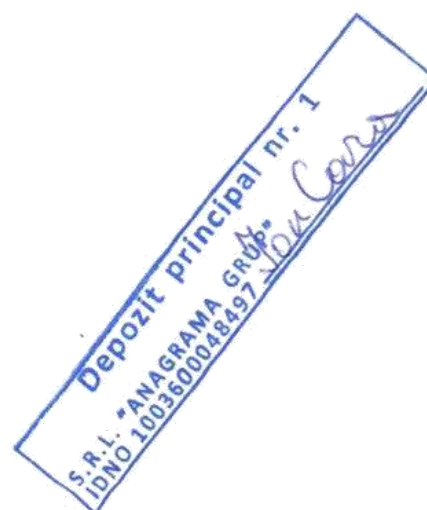

# ОАО «Ярославский завод «Красный Маяк»»



СИСТЕМА  
УПРАВЛЕНИЯ КАЧЕСТВОМ



сертифицирована  
DQS согласно  
ISO 9001:2008

## Вибраторы электромеханические общего назначения ИБ-11-50, ИБ-11-50Н, ИБ-98Н, ИБ-06- 25, ИБ-104А

Руководство по эксплуатации  
13.001 РЭ

Ярославль 2016 г.

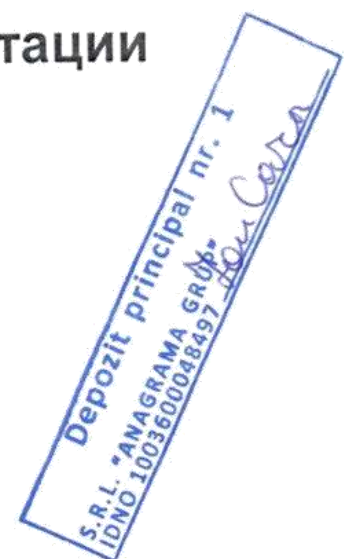

Россия  
ОАО «Ярославский завод «Красный Маяк»

СИСТЕМА  
УПРАВЛЕНИЯ КАЧЕСТВОМ



сертифицирована  
DQS согласно

ISO 9001:2008

ОКП 48 3310

**ВИБРООБОРУДОВАНИЕ Виброплощадка  
ЭВ-262.**

**Виброрейка ЭВ-270А, ЭВ-270.**

**Виброрейка телескопическая ЭВ-403**

**РУКОВОДСТВО ПО ЭКСПЛУАТАЦИИ**

**18.001 РЭ**





**MANUAL TEHNIC COMPRESOARE  
PROFESIONALE SILENTIOASE CU ULEI**

XYBM24B

XYBM50B

XYV2050

XY-2824

XY-5850

XY2065A-100

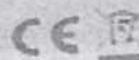

*Atentie: Avertismentele, precizarile si instructiunile prezentate in acest manual nu pot acoperi toate situatiile ce pot aparea in timpul functionarii. Este de datoria operatorului sa studieze cu atentie tipul prin adoptarea unui comportament preventiv evitand astfel situatiile neprevazute sau pentru a evita si cat si pentru echipament.*

**Depozit principal nr. 1**  
S.R.L. "ANAGRAMA GRUP"  
IDNO 1003600048497  
*Ion Cara*

CE

**SYNTESI**

**190 - 250 - 300 - 350 EL**

( 1105650 - 1105700 - 1105750 - 1105752 - 1105800 ) 230V  
( 1105703 - 1105803 ) 110V  
( 1105655 - 1105705 - 1105755 - 1105805 ) 380V

**BETONIERA IMER**

**MANUAL DE UTILIZARE, INTRETINERE SI PIESE DE  
SCHIMB**



**3228768 R02 - 2009/12**



IMER INTERNATIONAL S.p.A.  
Via Saiceto 55 - 53036 Poggibonsi (SI) - Italy  
Tel. +39 0577 97341 - Fax +39 0577 983304  
[www.imergroup.com](http://www.imergroup.com)

Depozit principal nr. 1  
S.R.L. "ANAGRAMA GRUPON CARD"  
IDNO 100E60000484977

Werkzeuggestellungsliste  
Spare Parts List  
Liste de pièces détachées  
Lista de piezas de repuesto

006-09

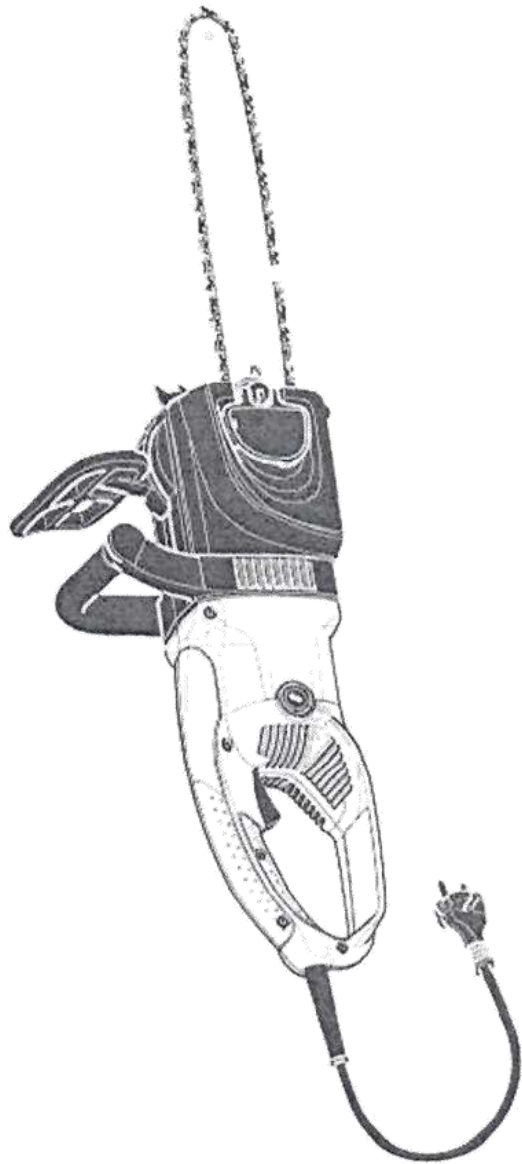

ES-153 A  
ES-163 A  
ES-173 A  
ES-183 A

ES-2130 A  
ES-2135 A  
ES-2140 A

ES-2145 A  
Depozit P. 1003600048497  
"ANAGRAMA GRUPA"  
S.R.L. 1003600048497  
I.O.N.S.

**DOLMAR**



A member of the *Makita* Group

MAR GmbH

Postfach 70 04 20

D-22004 Hamburg

Germany

995 700 238 (DE, GB, FR, ES)

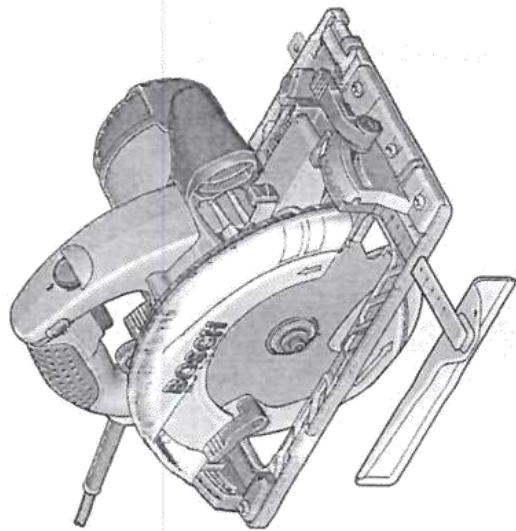

**GKS Professional**

65165 G1 65 GCE



**BOSCH**

По вопросам продаж и поддержки обращайтесь:

Архангельск (8182)63-90-72  
Астана +7(7172)727-132  
Белгород (4722)40-23-64  
Брянск (4832)59-03-52  
Владивосток (423)249-28-31  
Волгоград (844)278-03-48  
Вологда (8172)26-41-59  
Воронеж (473)204-51-73  
Екатеринбург (343)384-55-89  
Иваново (4932)77-34-06  
Ижевск (3412)26-03-58  
Казань (843)206-01-48

Калининград (4012)72-03-81  
Калуга (4842)92-23-67  
Кемерово (3842)65-04-62  
Киров (8332)68-02-04  
Краснодар (861)203-40-90  
Красноярск (391)204-63-61  
Курск (4712)77-13-04  
Липецк (4742)52-20-81  
Магнитогорск (3519)55-03-13  
Москва (495)268-04-70  
Мурманск (8152)59-64-93  
Набережные Челны (8552)20-53-41

Нижний Новгород (831)429-08-12  
Новокузнецк (3843)20-46-81  
Новосибирск (383)227-86-73  
Орел (4862)44-53-42  
Оренбург (3532)37-68-04  
Пенза (8412)22-31-16  
Пермь (342)205-81-47  
Ростов-на-Дону (863)308-18-15  
Рязань (4912)46-61-64  
Самара (846)206-03-16  
Санкт-Петербург (812)309-46-40  
Саратов (845)249-38-78

Смоленск (4812)29-41-54  
Сочь (862)225-72-31  
Ставрополь (866)225-72-31  
Тверь (4822)63-31-35  
Томск (3822)96-44-55  
Тула (4807)402-260048497  
Тюмень (3452)66-21-18  
Ульяновск (8422)24-23-59  
Уфа (347)229-48-12  
Челябинск (351)202-03-61  
Череповец (8202)49-02-64  
Ярославль (4852)69-52-93

principal nr. 1

BOSSUTS  
SERRAMA GRUP  
402 260048497

NonCaroCaro

эл. почта: [bps@nt-rt.ru](mailto:bps@nt-rt.ru) || сайт: <http://bosch-pr.nt-rt.ru>

OEU

OEU

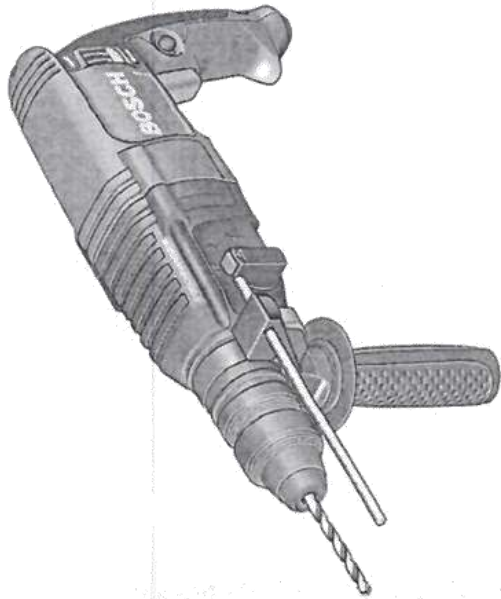

Robert Bosch GmbH  
Power Tools Division  
70745 Leinfelden-Echterdingen  
Germany

[www.bosch-pt.com](http://www.bosch-pt.com)

1 609 92A 040 (2013.01) PS/108 EEU



1 609 92A 040

GBH Professional

2-26 E | 2-26 RE | 2-26 DE | 2-26 DRE | 2-26 DFR



BOSCH

Instrukcija originalna

ro Instrukciuni originale

bg Оперативна инструкция

sr Originalno uputstvo za rad

sl Izvirna navodila

hr Originalne upute za rad

et Algsõnõud juhend

lv Instrukcija bremvalveiā

lt Originali instrukcija

pl Instrukcja oryginalna

cs Původní návod k používání

sk Pôvodný návod na použitie

hu Eredeti használati utasítás

ru Оригинальная инструкция по эксплуатации

uk Оригінальна інструкція з експлуатації

Depozit principal nr. 1  
ANAGRAMA GRUPA  
3600048497  
Jovan Caran



# ГРАНИТ

Станок заточной электрический

зС-150/350

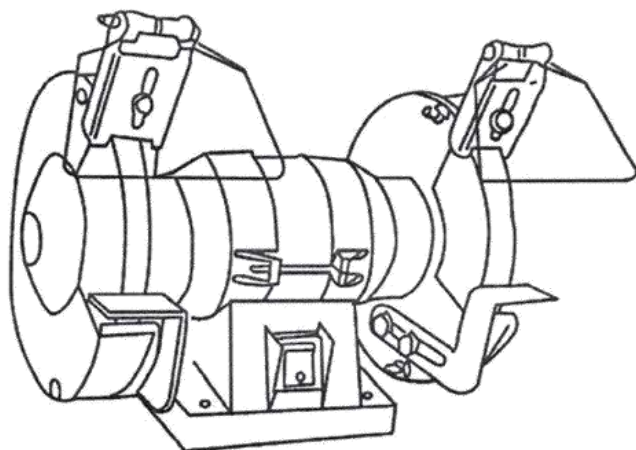

руководство по эксплуатации



Depozit principal nr. 1  
S.R.L. "ANAGRAMA GROUP"  
IDNO 1003600048497  
*Ion Costa*

ОКП – 344183  
346882



## ПАСПОРТ ВД-506С У3

3038-002-19253442-05 ПС

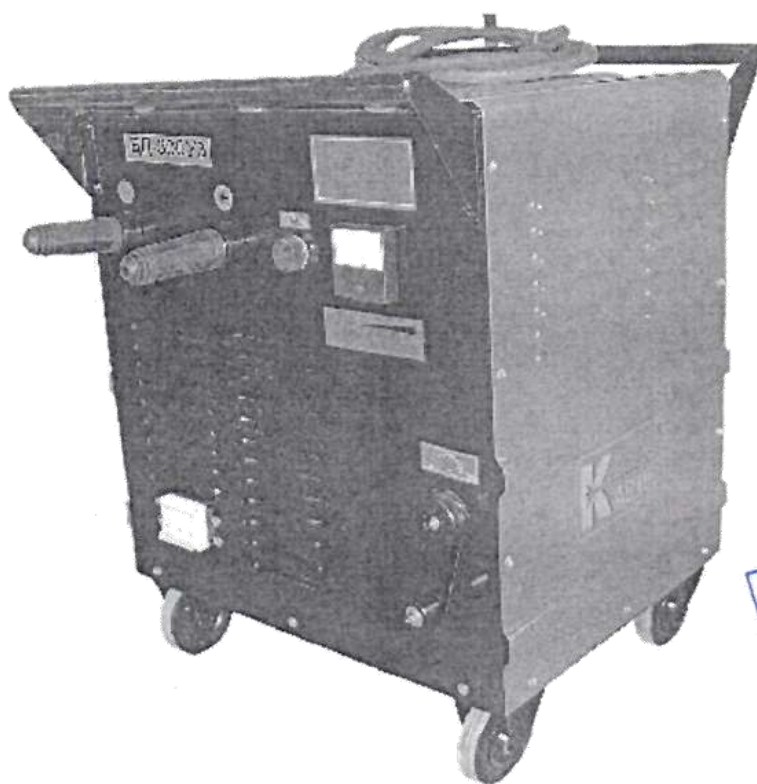

Depozit principal nr. 1  
S.R.L. "ANAGRAMA GRUP"  
IDNO 1003600048497  
*Ion Covan*

г.Сафоново  
2015г.

ОКП – 344183  
346882



ПАСПОРТ ВД-306У3

3468-002-12353442-04 ПС

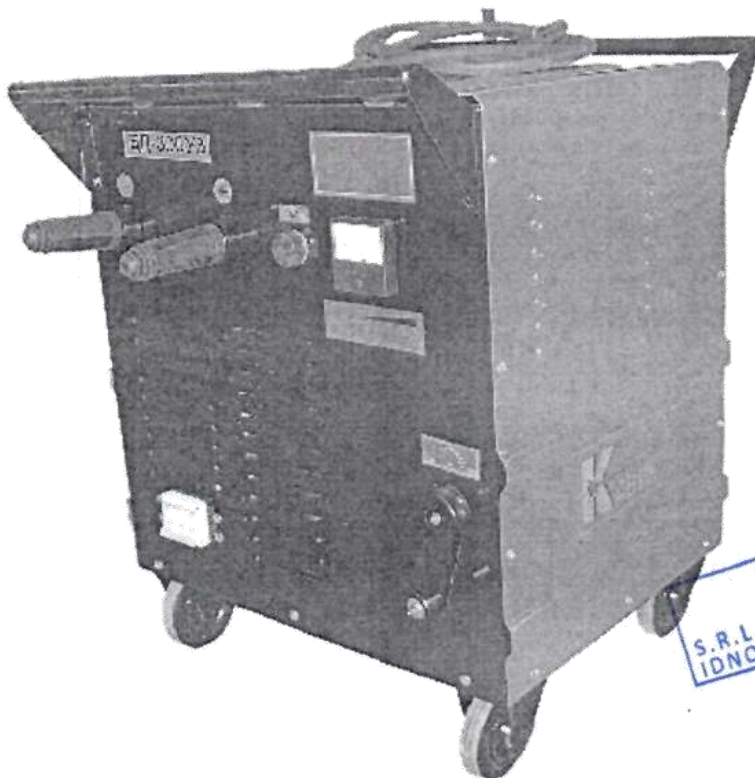

Depozit principal nr. 1  
S.R.L. "ANAGRAMA GROUP"  
IDNO 1003600048497  
*M. C. C. C.*

г.Сафоново  
2015г.





**CERTIFICAT  
DE INMATRICULARE  
PROVIZORIU**

A QRQ645 B 1991

J1 AUTOCAMION

D1 FORD

D2 TRANSIT

D3 BENÄ

E WF0CXXGBVCMU76693

E1 WF0CXXGBVCMU76693

E2 X

G 2021

P5 4DAMU76693

P1 2496

P3 MOTORINÄ

R ALBASTRU

Q X

I 22.06.2016

H 21.08.2016

Semnătura autorității

B 0005000 B



Depozit principal nr. 1  
ANAGRAMA GRUP

S.R.L. "ANAGRAMA GRUP"  
IDNO. 1003600048497

Notă: Certificatul servește pentru circulația vehiculului pe teritoriul țării, precum și pentru scoaterea vehiculului din țară, în caz de export.

Semnătura autorității

L.Ș.

Data radierii

**RADIERE DIN EVIDENȚĂ SAU DIN EXPLOATARE**  
Motivul

IDNV 3001056012952  
(Codul vehiculului în RST)

C1.1 "ANAGRAMA-GRUP" S.R.L.  
X  
C1.2 1003600048497  
C1.3 MDA CHIȘINÄU  
C4 PROPRIETAR  
Z Îs „CRIS „Registru”  
X X X  
X X X

A Numărul de înmatriculare; B Anul fabricației; C1.1 Titularul; C1.2 Numărul de identificare al titularului; C1.3 Adresa; C4 Drepturi asupra vehiculului; D1 Marca; D2 Modelul; D3 Tipul caroseriei; E Numărul de identificare al vehiculului (VIN); E1 Numărul caroseriei (tașă); E2 Numărul șasiului; F1 Masa maximă autorizată, kg; G Masa proprie, kg; H Perioada valabilității; I Data înmatriculării; J1 Tipul vehiculului; P1 Capacitatea motorului, cm<sup>3</sup>; P3 Tipul de combustibil sau de sursă de putere; P5 Numărul motorului; Q Raportul putere/greutate, kW/kg; R Culoarea; S1 Numărul de locuri pe scaune; X Mențiuni speciale; Z Autoritatea emițentă.



			7		
12. Dațco Leonid – instalatii electrice			6		
13. Lazarchevuici V – tencuitor-fatade	<i>Școala</i>		7		
14. Obreja Eduard – montator acoperiș	<i>profesională</i>				
15.Stan Constantin – montator acoperiș	<i>Școala</i>		5		
16.Pismac Savelii - tencuitor	<i>profesională</i>				
17. Rusu Ivan – Sudor, agent proviz.			9		
18. Curdoglo Ivan – tencuitor	<i>Școala</i>		5		
19.Poclitari Serghei - lăcătuș	<i>profesională</i>				
20.Titula Nicolai- muncitor	<i>Școala</i>		3		
21. Bantea Viorel - betonist	<i>profesională</i>				
22. Gucovschi Anatol – плиточник-облиц.			11		
23.Mișin Igor – specialist RAC			2		
24.Vîrtosu Gheorghe – electric			2		
25.Ciutaș Veaceslav- șofer	<i>Școala</i>		4		
26.Scobioala Alexandr –tencuitor	<i>profesională</i>				
27.Gusnac Evghenii – electr.mont.	<i>Școala</i>		10		
28.Drebot Alexandr – betonist	<i>profesională</i>		8		
29. Nicuriuc Andrei- tencuitor			6		
30.Butnaru Veaceslav – lăcătuș			11		
31.Oala Gheorghe – muncitor auxiliar			3		
32.Pascari Stepan – tencuitor/zidar			12		
33.Sucmanov Alexandr – tencuitor			6		
34.Muntean Serghei – tencuitor			5		
35.Grigorii Petru – montator acoperiș			4		
36. Podarov Ion – montator acoperiș			11		
					2018-DLS nr.3317

	1	2	3	4	
	37. Mihailuc Ghrigorii - montator acoperiș		8		
	38. Jecico Iliia - montator acoperiș		4		
	39. Boișteanu Nicolai- montator acoperiș		6		
	40. Iuteș Vasilii - montator acoperiș		4		
	41. Grigorii Alexandru - montator acoperiș		4		
	42. Tucan Nicolai- tencuitor -zidar				

Data: 25.08.2020

Semnat 

Nume: **Gramma Anna**

Funcția în cadrul firmei: **Director**

Denumirea firmei: **SRL Anagrama Grup**



## DECLARAȚIE

de neîncadrare în situațiile ce determină excluderea de la procedura de atribuire, ce vin în aplicarea art. 18 din Legea nr. 131 din 03.07.2015

Subsemnata, **Gramma Anna**, reprezentant împuternicit al **SRL "Anagrama –Grup"** în calitate de ofertant/ofertant asociat, declar pe propria răspundere, sub sancțiunea excluderii din procedura de achiziție publică și sub sancțiunile aplicabile faptei de fals în acte publice, că nu mă aflu în situația prevăzută la art. 18 din Legea nr. 131 din 03.07.2015 privind achizițiile publice, respectiv în ultimii 5 ani nu am fost condamnat prin hotărâre definitivă a unei instanțe judecătorești pentru participarea la activități ale unei organizații sau grupări criminale, pentru corupție, fraudă și/sau spălare de bani.

Subsemnatul declar că informațiile furnizate sunt complete și corecte în fiecare detaliu și înțeleg că autoritatea contractantă are dreptul de a solicita, în scopul verificării și confirmării declarațiilor, orice documente doveditoare de care dispun.

Subsemnata, **Gramma Anna**, reprezentant împuternicit al **SRL "Anagrama –Grup"**, în calitate de ofertant/ofertant asociat, la procedura Licitatie deschisă pentru atribuirea contractului de achiziție publică avînd ca obiect **Lucrări de construcție a rețelei de apeduct a satului Cuconeștii Noi, raionul Edineț**, la data de 02 septembrie 2020, organizată **Primăria Cuconeștii Noi**, declar pe propria răspundere că:

- a) nu am intrat în proces de insolabilitate ca urmare a hotărârii judecătorești;
- b) mi-am îndeplinit obligațiile de plată a impozitelor, taxelor și contribuțiilor de asigurări sociale, în conformitate cu prevederile legale în vigoare în RM sau în țara în care sunt stabilit până la data solicitată;
- c) nu am fost condamnat, în ultimii 3 ani, prin hotărârea definitivă a unei instanțe judecătorești, pentru o faptă care a adus atingere eticii profesionale sau pentru comiterea unei greșeli în materie profesională;
- d) nu sunt inclus în Lista de interdicție a operatorilor economici.

Subsemnatul declar că informațiile furnizate în scopul demonstrării îndeplinirii criteriilor de calificare și selecție sunt complete și corecte în fiecare detaliu și înțeleg ca autoritatea contractantă are dreptul de a solicita, în scopul verificării și confirmării declarațiilor, orice documente doveditoare de care dispun.

Data: 25.08.2020

Semnat

Nume: **Gramma Anna**

Funcția în cadrul firmei: **Director**

Denumirea firmei: **SRL Anagrama Grup**



**DECLARAȚIE**

**privind conduita etică și neimplicarea în practici frauduloase și de corupere**

Data: 02.09.2020

Numărul procedurii: [ocds-b3wdp1-MD-1597064966280](#)

Către: **Primăria Cuconeștii Noi**

Subsemnata, **Gramma Anna**, reprezentant împuternicit al **SRL "Anagrama –Grup"** în calitate de ofertant/ofertant asociat, confirm prin prezenta că:

1. Nici unul dintre angajații, companionii, agenții, acționarii, consultanții, partenerii noștri sau rudele sau asociați ai lor nu este în relații care ar fi putut considerate ca un conflict de interese.

2. În cazul în care vom afla despre faptul unui conflict potențial, vom raporta imediat informația respectivă către autoritatea contractantă.

3. Nici unul dintre angajații, companionii, agenții, acționarii, consultanții, partenerii noștri sau rudele sau asociații ai lor nu a fost angajat în practici de corupere, escrocherie, complotare, constrângere sau alte practici anticoncurențiale în procesul pregătirii ofertei din cadrul prezentei licitații, conform prevederilor din documentele de atribuire, punctul IPO10.

4. În legătură cu procedura respectivă de achiziție și cu orice contract care, eventual, ne va fi adjudecat ca rezultat al acesteia, nu au fost, nici nu vor fi efectuate nici un fel de plăți către angajații, companionii, agenții, acționarii, consultanții, partenerii noștri sau rudele lor, care sînt implicați în achiziția publică, implementarea contractului și aprobarea plăților contractuale în numele autorității contractante.

Data: 25.08.2020

Semnat 

Nume: **Gramma Anna**

Funcția în cadrul firmei: **Director**

Denumirea firmei: **SRL Anagrama Grup**





**LISTA SUBCONTRACTORILOR  
ȘI PARTEA/PĂRȚILE DIN CONTRACT CARE SUNT  
ÎNDEPLINITE DE ACEȘTIA**

Nr. d/o	Numele și adresa subantreprenorilor	Activități din contract	Valoarea aproximativă	% din valoarea contractului
1.				

Data: 25.08.2020

Semnat 

Nume: **Gramma Anna**

Funcția în cadrul firmei: **Director**

Denumirea firmei: **SRL Anagrama Grup**



## INFORMAȚII PRIVIND ASOCIEREA

în vederea participării la procedura de adjudecare a executării obiectivului de investiție  
**Lucrări de construcție a rețelei de apeduct a satului Cuconeștii Noi, raionul Edineț**  
 (forma de licitație \_\_\_\_\_ licitație deschisă \_\_\_\_\_)

**1. Părți contractante (agenți economici)**a) **SRL "Anagrama Grup"**b) **SRL Neostil****2. Adrese, telefon, telefax a oficiilor partenerilor (părți contractante):**a) **M. Chișinău, str. Voluntar F. Lupașcu, 18, tel 022-23-29-14, fax 022-23-29-13**b) **M. Chișinău, bd Moscova 7/1, 20****3. Informații privind modul de asociere:****3.1. Data încheierii contractului de asociere 24 august 2020****3.2. Locul și data înregistrării asociației M. Chișinău, str. Voluntar F. Lupașcu, 18****3.3. Activități economice ce se vor realiza în comun Lucrări de construcție a rețelei de apeduct a satului Cuconeștii Noi, raionul Edineț****3.4. Contribuția fiecărei părți la realizarea activităților economice comune convenite SRL "Anagrama Grup" - 60, Neostil SRL - 40 %.****3.5. Condiții de administrare a asociației Administrarea asociației se efectuează de către liderul asociației - SRL "Anagrama Grup". Asociatul lider va depune garanția bancară pentru oferta.****3.6. Modalitatea de împărțire a rezultatelor activității economice comune desfășurate Proporțional contribuției la activitatea comună în modul convenit în contractul de societate civilă semnat de părți****3.7. Cauze de încetare a asociației, lichidării Decizia asociațiilor, demararea procedurii de lichidare judiciară asupra patrimoniului societății civile, imposibilitatea urmăririi în continuare a scopului comun, demararea lichidării judiciare a patrimoniului unuia dintre Asociați sau lichidarea unui Asociat și modul de împărțire a rezultatelor lichidării Proporțional contribuției la activitatea comună în modul convenit în contractul de societate civilă semnat de părți la data încetării activității acestora****3.9. Repartizarea fizică, valorică și procentuală între fiecare asociat pentru executarea obiectivului supus licitației "Anagrama Grup" SRL - 60 %, Neostil" SRL - 40 %.****3.10. Alte cauze Nu sînt**

Data 25 august 2020

Semnat

Grama Anna, în calitate de director

Legal autorizat să semneze oferta și în numele

Denumirea numelui ofertantului **SRL "Anagrama Grup"**Nume: **Turcan Alexandru**Funcția în cadrul firmei: **Director**

Data: 25.08.2020

Adresa: Chișinău

