

Л Е Г К И Е Г Р У З О В И К И

DAILY

ЭКСПЛУАТАЦИЯ И ТЕХНИЧЕСКОЕ
ОБСЛУЖИВАНИЕ АВТОМОБИЛЯ



IVECO

Автомобиль Iveco — это удачный выбор, поздравляем Вас! Daily отличается исключительно высокой производительностью, экономичностью, надежностью и комфортабельностью.

Внимательно изучите Руководство по эксплуатации и техническому обслуживанию. Следуя изложенным в Руководстве инструкциям, Вы обеспечите надежную работу автомобиля и продлите срок его службы.

Желаем Вам пользоваться автомобилем долго и без аварий. На станциях технического обслуживания Iveco Вам всегда окажут помощь.

Автомобиль Iveco похож на своего водителя: это тщательно продуманная логичная система, построенная как живой организм, в котором каждая из тысяч отдельных частей составляет с остальными **единое целое**.

Чтобы добиться максимальной безопасности и надежности, инженеры компании Iveco скрупулезно проработали все его узлы и агрегаты.

Автомобиль Iveco всегда останется в удовлетворительном рабочем состоянии, каждая деталь будет работать, как это задумано инженерами.

Если возникнут проблемы, лучший путь к их решению — **посоветоваться со специалистами Сервисной службы Iveco**. Сеть обслуживания Iveco насчитывает по всему миру 3500 сервисных центров. Вы всегда сможете получить квалифицированную помощь, где бы ни оказались.

На станциях технического обслуживания работает более 30000 технических специалистов, регулярно повышающих свою квалификацию. Любой из них обладает достаточными знаниями для обслуживания постоянно совершенствующихся автомобилей.

Постоянное повышение квалификации — необходимая предпосылка для обеспечения **точной диагностики, быстрого устранения неисправностей и высокого качества технического обслуживания**.

Помимо этого, на станциях **технического обслуживания** гарантируется использование **только ОРИГИНАЛЬНЫХ ЗАПАСНЫХ ЧАСТЕЙ IVECO** и, следовательно, **высокое качество ремонта автомобиля.**

Только оригинальные запасные части логично вписываются в то «единое целое», что представляет собой автомобиль Iveco.

Чтобы Ваш Daily никогда не простаивал, рекомендуем придерживаться **графика планового технического обслуживания.** Регулярное обслуживание — лучшая гарантия надежной работы и снижения эксплуатационных расходов.



DAILY

ЭКСПЛУАТАЦИЯ И ТЕХНИЧЕСКОЕ
ОБСЛУЖИВАНИЕ АВТОМОБИЛЯ

IVECO



При чтении Вы будете встречать изображенные ниже значки. Этими значками отмечены предупреждения или предостережения. Чтобы не получить травму и не повредить автомобиль, следует неукоснительно выполнять отмеченные значками указания:



Возможна травма: При выполнении соответствующей операции необходимо соблюдать особую осторожность.



Возможно серьезное повреждение автомобиля: Необходимо тщательно следовать инструкциям во избежание возможного повреждения автомобиля, оборудования или отдельных деталей.



Предостережение: В отмеченном таким значком тексте содержится полезная дополнительная информация, позволяющая правильно и безопасно выполнить соответствующую операцию.

При установке аксессуаров, дополнительного оборудования или изменении конструкции несущих элементов кузова строго следуйте указаниям IVECO («Руководство для изготовителей кузовов» можно получить у официальных дилеров компании). Любые отклонения от указаний должны быть согласованы с IVECO.

Несоблюдение этих требований ведет к потере права на гарантию.

Содержание

Кабина	5
Органы управления	15
Запуск двигателя и движение автомобиля	33
Фургон	53
Комби	59
Комплект инструмента	65
Поиск и устранение неисправностей	69
Проверки, выполняемые водителем	89
График технического обслуживания	97
Технические характеристики	127
Алфавитный указатель	141

На некоторых деталях автомобиля или рядом с ними размещены специальные цветные знаки.

Знаки опасности

1. Аккумуляторная батарея — Агрессивная жидкость.
2. Аккумуляторная батарея — Опасность взрыва.
3. Расширительный бачок — Запрещается снимать крышку, пока жидкость не остыла.
4. Шкивы и ремни — Движущиеся детали: не прикасаться, следить, чтобы не затянуло одежду.
5. Шланги и трубки кондиционера — Газ под высоким давлением. Не вскрывать.

Запрещающие знаки

6. Аккумуляторная батарея — Не подносить открытый огонь.
7. Аккумуляторная батарея — Не разрешать приближаться детям.
8. Теплозащитные экраны, ремни, шкивы, вентилятор — Не прикасаться.
9. Подушка безопасности — Запрещается устанавливать детские сиденья на переднее пассажирское сиденье.

Предупреждающие знаки

10. Гидроусилитель рулевого управления — Запрещается заливать жидкость в бачок выше отметки «MAX». Заливать только рекомендуемую жидкость.
11. Гидропривод тормозов — Запрещается заливать жидкость в бачок выше отметки «MAX». Заливать только рекомендуемую жидкость.
12. Стеклоомыватель — Заливать только рекомендуемую жидкость.
13. Двигатель — Заливать только рекомендуемое масло.
14. Расширительный бачок — Заливать только рекомендуемую жидкость.

Предписывающие знаки

15. Аккумуляторная батарея — Беречь глаза.
16. Аккумуляторная батарея, домкрат — Следовать инструкциям, приведенным в руководстве по эксплуатации и техническому обслуживанию автомобиля.

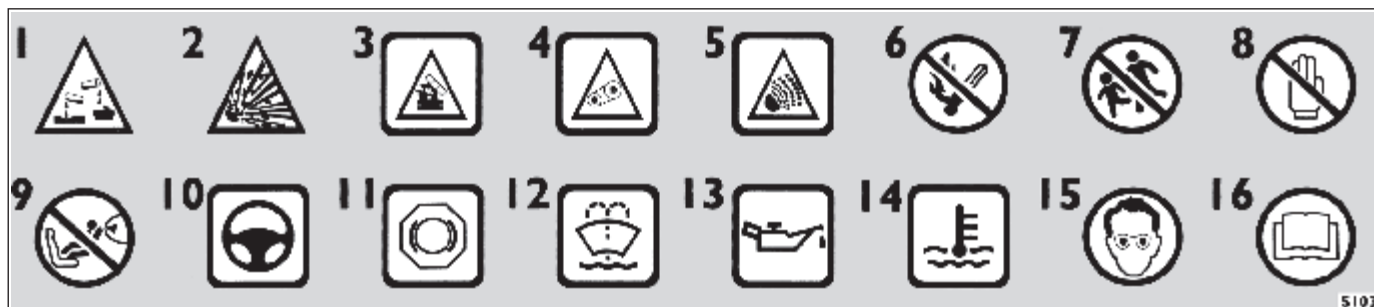

Кабина

Кабина автомобиля разработана с учетом самых современных требований эргономики. Кабина просторна, безопасна, в ней обеспечен максимальный комфорт. В этом разделе приводится описание следующих элементов:

- Двери
- Приборная панель
- Блок выключателей
- Отопление и вентиляция — стандартная комплектация
- Отопление и вентиляция — комплектация с кондиционером

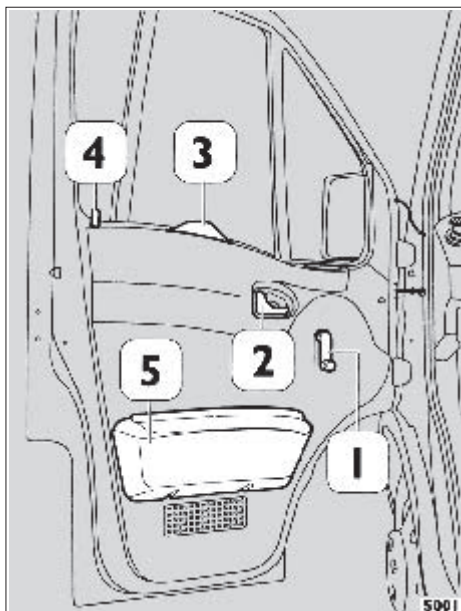

Двери

1. Ручка стеклоподъемника.
2. Ручка замка.
3. Ручка двери.
4. Кнопка блокировки замка.
5. Вещевой ящик.

ПРЕДУПРЕЖДЕНИЕ!

Возможна травма — возможен несчастный случай: во время движения автомобиля двери должны быть полностью закрыты.

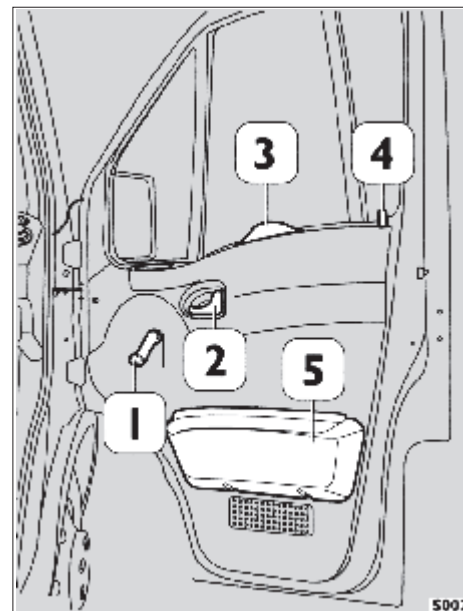

Приборная панель

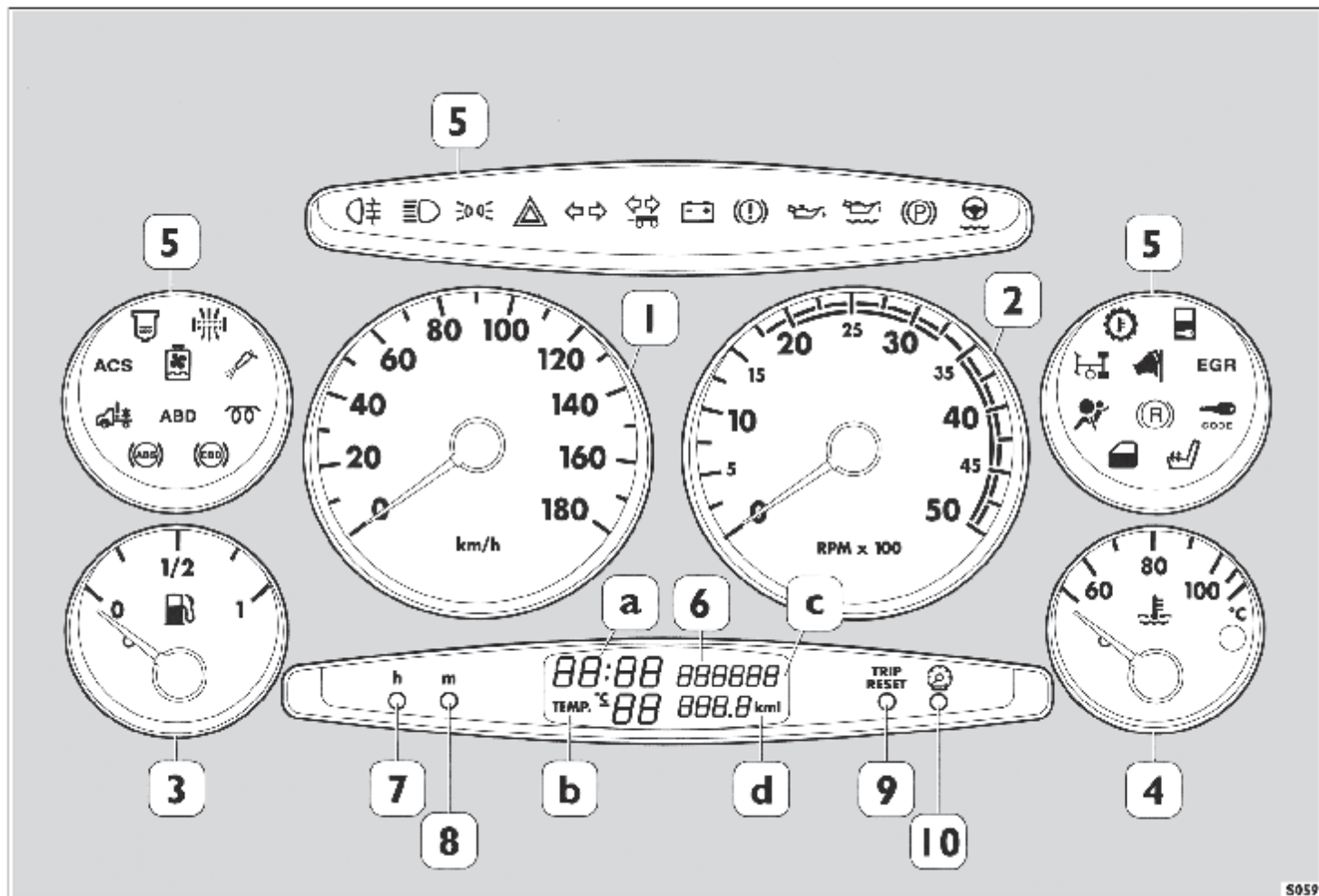

Обозначения

1. Спидометр (на автомобилях общей массой более 3,5 тонн — тахограф).
2. Тахометр.
3. *Указатель уровня топлива с контрольной лампой низкого уровня топлива.
4. *Указатель температуры охлаждающей жидкости с контрольной лампой превышения допустимой температуры.
5. Блок контрольных ламп.
6. Цифровой жидкокристаллический дисплей:
 - a. часы;
 - b. указатель наружной температуры (только на автомобилях с кондиционером);
 - c. счетчик суммарного пробега автомобиля (в километрах или милях);
 - d. счетчик частичного пробега автомобиля (в километрах или милях).
7. Кнопка установки значения часов (только на автомобилях, не оборудованных тахографом).
8. Кнопка установки значения минут (только на автомобилях, не оборудованных тахографом).
9. Кнопка сброса счетчика частичного пробега автомобиля (в километрах или милях).
10. Регулятор яркости подсветки приборной панели.

*При каждом запуске двигателя в течение нескольких секунд проводится автоматическая проверка работоспособности контрольных ламп, отмеченных «звездочкой».

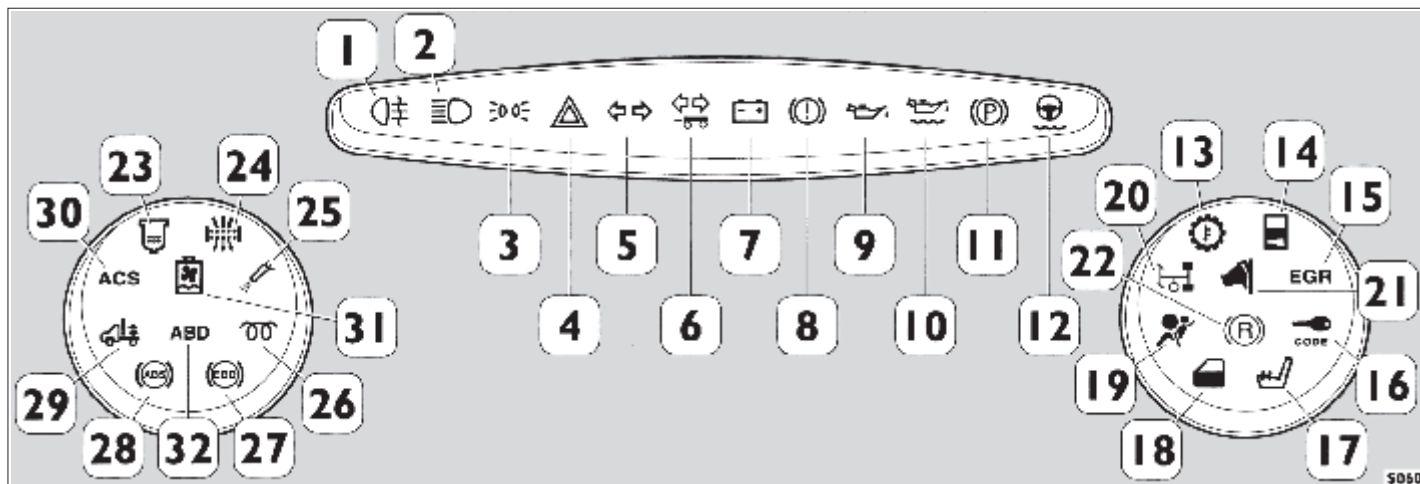

1. Контрольная лампа задних противотуманных фонарей (желтая).
2. Контрольная лампа дальнего света фар (синяя).
3. Контрольная лампа габаритных фонарей (зеленая).
4. Контрольная лампа аварийной сигнализации (красная).
5. Контрольная лампа указателей поворотов (зеленая).
6. Контрольная лампа указателей поворотов прицепа (зеленая).
7. Контрольная лампа разрядки аккумуляторной батареи (красная).
8. Контрольная лампа неисправности тормозной системы (красная).
9. Контрольная лампа давления в системе смазки двигателя (красная).
- 10.*Контрольная лампа уровня масла в системе смазки двигателя (красная).
- 11.Контрольная лампа включения стояночного тормоза (красная).
- 12.*Контрольная лампа уровня жидкости в гидроусилителе (красная).
- 13.*Контрольная лампа температуры масла в автоматической коробке передач (красная).
- 14.*Контрольная лампа замка аварийного выхода микроавтобуса (красная).
- 15.Контрольная лампа неисправности системы EGR (красная).
- 16.Контрольная лампа иммобилайзера (желтая).
- 17.Контрольная лампа подогрева сидений (желтая).
- 18.Контрольная лампа «Открыта дверь» (красная).
- 19.Контрольная лампа неисправности подушки безопасности (красная).
- 20.Контрольная лампа включения отбора мощности (желтая).
- 21.*Контрольная лампа замка аварийного выхода микроавтобуса (красная).
- 22.Контрольная лампа гидродинамического замедлителя (желтая).
- 23.*Контрольная лампа топливного фильтра (желтая).
- 24.*Контрольная лампа засора воздушного фильтра (желтая).
- 25.Контрольная лампа неисправности системы впрыска EDO (красная).
- 26.Контрольная лампа предпускового подогрева двигателя (желтая).
27. Контрольная лампа неисправности EBD — тормозная система (красная).
28. Контрольная лампа неисправности ABS — тормозная система (красная).
29. Контрольная лампа пневматической подвески ECAS (красная).
30. Контрольная лампа автоматического сцепления ACS (желтая).
- 31.*Контрольная лампа уровня жидкости в системе охлаждения (красная).
32. Контрольная лампа включения противобуксовочной системы (желтая).

Блок выключателей

1. Обогрев ветрового стекла.
2. Обогрев зеркал заднего вида.
3. Противотуманные фары.
4. Аварийные фонари.
5. Пневматическая подвеска ECAS (подъем).
6. Пневматическая подвеска ECAS (опускание).
7. Пневматическая подвеска ECAS (выравнивание).
8. Lamp washer

В зависимости от модификации автомобиля:

- A)
 9. Вещевой ящик.
 10. Монетница.
- B) Могут присутствовать выключатели следующих систем:

Шасси-кабина и комби

Обогрев заднего стекла.

Дифференциал заднего моста (только шасси-кабина).

Микроавтобусы

Фонари освещения прохода белого цвета.

Фонари освещения прохода синего цвета.

Кнопка включения выключателя массы.

Кнопка звукового сигнала.

Вытяжные вентиляторы пассажирского салона (два).

Сдвижная дверь.

Дверь с электроприводом (открытие).

Дверь с электроприводом (закрытие).

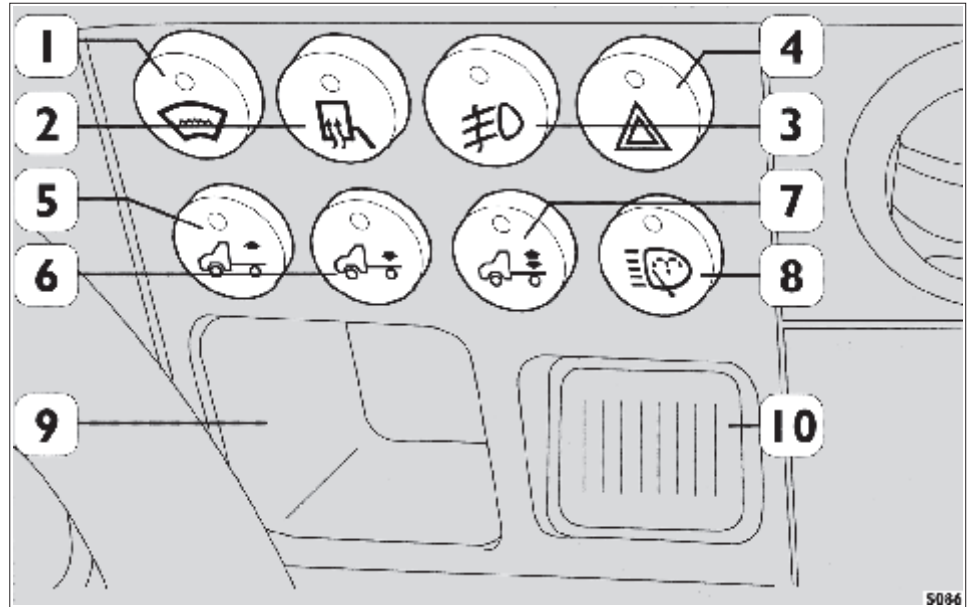

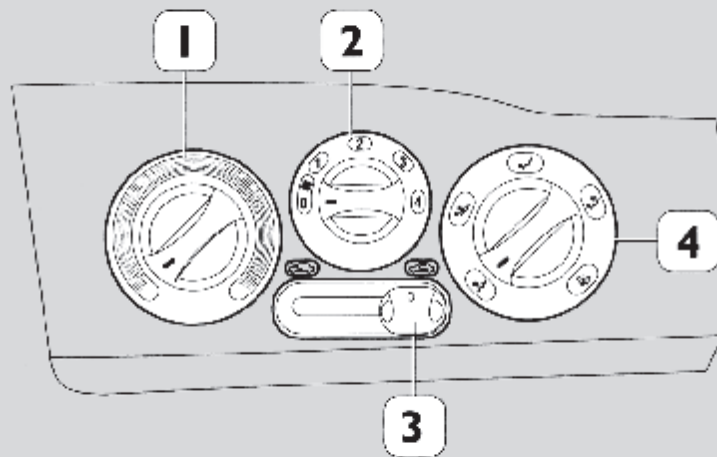

Отопление и вентиляция

Стандартная комплектация

1. Ручка регулировки температуры.
2. Регулятор скорости вращения вентилятора.
3. Ручка включения рециркуляции воздуха.
4. Регулятор распределения потоков воздуха.

Отопление и вентиляция — комплектация с кондиционером

1. Ручка регулировки температуры.
2. Регулятор скорости вращения вентилятора с переключателем ручного/автоматического режимов.
3. Кнопка включения рециркуляции воздуха.
4. ECO: кнопка выключения кондиционера.
5. Регулятор распределения потоков воздуха с функцией быстрого оттаивания стекол MAX DEF.

Предупреждение: кондиционер автоматически включается при запуске двигателя: если необходимости в работе кондиционера нет, его можно выключить, нажав на кнопку ECO (4).

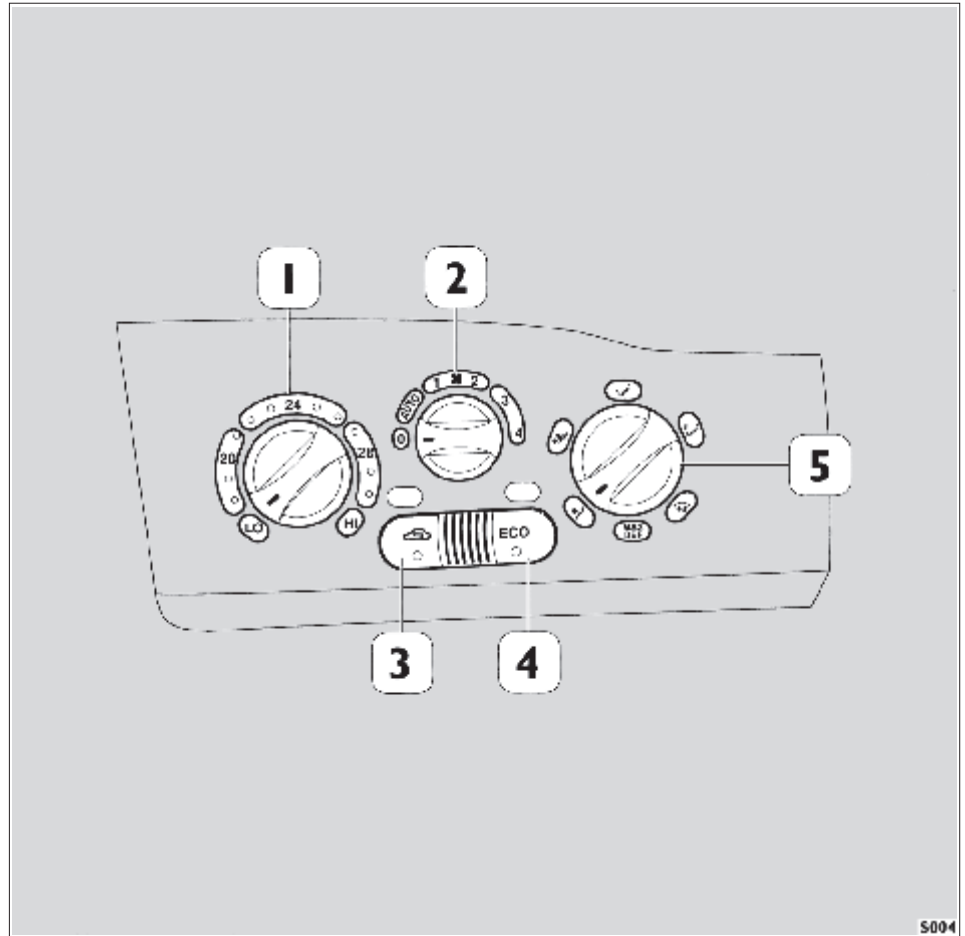

Органы управления

В разделе изложены правила эксплуатации следующих систем:

- Сиденья
- Ремни безопасности
- Подушка безопасности
- Зеркала заднего вида
- Электропривод стеклоподъемников
- Многофункциональные подрулевые переключатели
- Бачок омывателя ветрового стекла и фар
- Тахограф
- Оборудование кабины и пассажирского салона
- Регулировка направления света фар
- Сцепное устройство для буксировки прицепа
- Отопление и вентиляция
- Дополнительные устройства, устанавливаемые владельцем

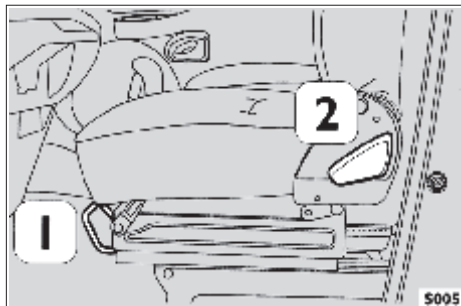

Сиденье водителя с двумя регулировками (если установлено)

Регулировка в продольном направлении

Поднимите рычаг 1: сиденье может свободно перемещаться вперед и назад. Чтобы зафиксировать сиденье в требуемом положении, отпустите рычаг.

Регулировка наклона спинки сиденья

Наклон спинки регулируется вращением ручки 2.

Сиденье водителя с тремя регулировками

Регулировка в продольном направлении

Поднимите рычаг 1: сиденье может свободно перемещаться вперед и назад. Чтобы зафиксировать сиденье в требуемом положении, отпустите рычаг.

Регулировка наклона спинки сиденья

Наклон спинки регулируется вращением ручки 2.

Регулировка по высоте и наклону подушки сиденья

Поднимите ручки 3 и 4: сиденье может свободно перемещаться вверх (если на нем не сидит водитель) или вниз (если водитель воздействует на подушку сиденья собственным весом). Для фиксации подушки в требуемом положении отпустите ручки. Регулировка наклона подушки сиденья выполняется ручками 3 и 4 по отдельности.

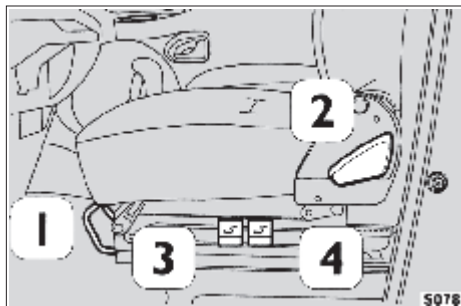

ПРЕДУПРЕЖДЕНИЕ! Возможна травма: регулировку сиденья выполняйте только на неподвижном автомобиле; убедитесь, что сиденье зафиксировалось в выбранном положении.

Прочие возможные варианты:

- Сиденье водителя с тремя регулировками на механической подвеске и сиденье с подогревом.
- Двухместный диван.

Ремень безопасности

Чтобы застегнуть ремень, вставьте язычок в замок до щелчка. Чтобы отстегнуть ремень, нажмите соответствующую кнопку, расположенную с верхней стороны замка. Длина ремня регулируется автоматически, предоставляя водителю свободу движений, при условии, что движения не будут резкими.

Инерционная катушка ремня реагирует на изменения в характере движения автомобиля. Она может заблокироваться в следующих случаях:

при неожиданном торможении или разгоне, при движении на уклоне или на повороте.

Предупреждение:

- Устанавливайте спинку сиденья в положение, близкое к вертикальному. Запрещается устанавливать сиденье в такие положения, в которых невозможна правильная автоматическая регулировка ремня безопасности. Водителям, рост которых не превышает 150 см, следует устанавливать дополнительные средства крепления, так как при таком росте стандартные ремни безопасности не обеспечивают надежного крепления.
- Для регулировки ремня по высоте переместите в требуемое положение кнопку 1. Ремень безопасности должен проходить через середину плеча.
- Ремень безопасности не должен быть перекручен. Чтобы водитель не сместился вперед, ремень должен плотно прилегать к бедрам, а не к животу.
- Постоянно следите, чтобы болты крепления ремней были затянуты, а на ремнях не было порезов и потертостей.
- Если при серьезной аварии ремни подвергались действию больших нагрузок, их следует заменить, даже если на вид они не повреждены.
- Запрещается вносить изменения в конструкцию ремней, так как это может привести к нарушениям в работе их механизмов.
- Грязный ремень промойте в мыльном растворе, затем ополосните водой и просушите в тени. Не используйте сильнодействующие моющие средства, отбеливатели, красители и другие химические вещества, так как они могут ослабить волокна ремня.
- Избегайте попадания влаги во вращающиеся части инерционной катушки: в случае попадания воды их нормальная работа не гарантируется.

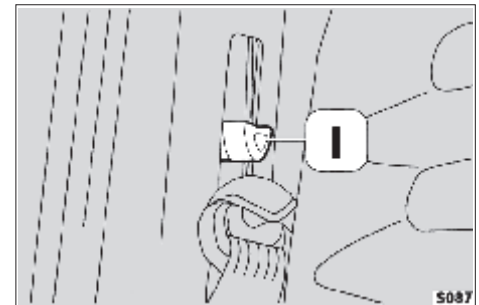
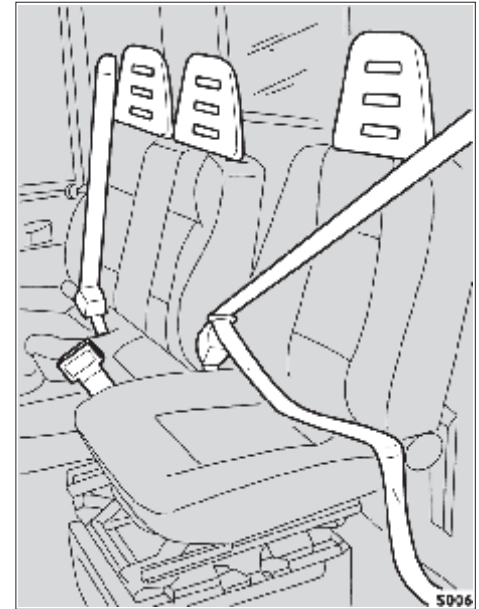

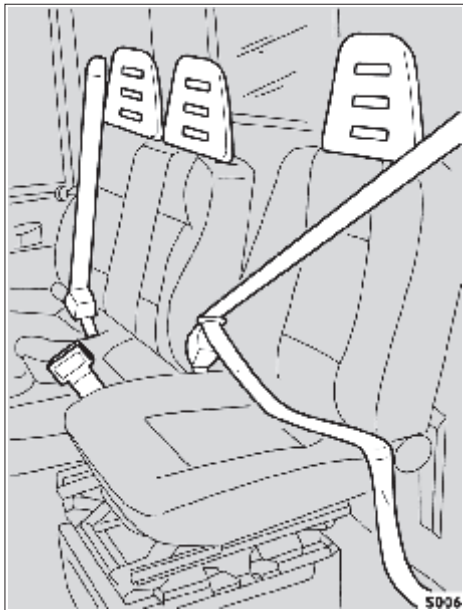

Устройства натяжения ремней безопасности

Для повышения эффективности защитного действия подушки безопасности на автомобиле установлены устройства натяжения ремней безопасности.

С помощью специальных датчиков эти устройства «чувствуют», когда происходит сильный удар, и на несколько сантиметров подтягивают ремни.

Таким образом, прежде чем ремни выполняют свою защитную функцию, обеспечивается их полное прилегание к корпусу.

Блокировка катушки ремня подтверждает, что натяжители сработали. Может ощущаться слабый запах дыма.

Дым не ядовит и не свидетельствует о возникновении пожара.

Если вследствие стихийного бедствия (например, наводнения) в устройство попадет вода или грязь, его следует в обязательном порядке заменить на новое.

Предупреждение:

- Устройства натяжения ремней безопасности используются только один раз. Они могут сработать, даже если ремень не застегнут. После их срабатывания следует обратиться для замены устройств на специализированную станцию технического обслуживания Iveco.
- Удары, вибрации и местный нагрев в зоне установки натяжителей в процессе эксплуатации автомобиля могут привести к срабатыванию устройств. Это не относится к вибрациям, возникающим при движении по плохим дорогам и при наезде на небольшие препятствия (бордюры и т.п.).
- Устройства натяжения ремней безопасности не требуют какого-либо ремонта или смазки. Категорически запрещается вносить изменения в конструкцию натяжителей. Любая переделка ведет к снижению эффективности работы устройств. При необходимости обратитесь на специализированную станцию технического обслуживания Iveco.

Подушка безопасности + ремни безопасности (если установлены)

Автомобиль может комплектоваться передними подушками безопасности водителя и пассажира. Подушка безопасности значительно повышает эффективность ремней безопасности. При лобовых ударах на малой скорости, боковых ударах, ударах сзади и опрокидывании подушка не срабатывает.

Описание и принцип действия

При лобовом ударе передняя подушка безопасности мгновенно надувается. Устройство представляет собой мгновенно надувающуюся подушку, размещенную в специальном гнезде: со стороны водителя — в центре рулевого колеса, со стороны пассажира — в передней панели кабины. При сильном лобовом ударе датчик замедления движения автомобиля передает команду на мгновенное срабатывание подушки (подушек), которые, надуваясь, образуют барьер между корпусом человека и деталями кабины, которые могли бы стать причинами травм.

При срабатывании подушки безопасности образуется некоторое количество пыли и дыма. Они не ядовиты и не свидетельствуют о возникновении пожара. После срабатывания подушки безопасности пыль может осесть на самой подушке и на деталях кабины. Эта пыль может вызвать раздражение глаз и кожи. При контакте с пылью рекомендуется вымыться водой с мягким мылом. Помните, что даже если двигатель выключен, подушка безопасности может сработать, если в стоящий автомобиль врежется спереди другой автомобиль, движущийся с большой скоростью.

Предупреждение:

ВАЖНОЕ ЗАМЕЧАНИЕ: подушка безопасности не заменяет ремней безопасности, а лишь повышает их эффективность. Если подушка безопасности сработает, а ремни в этот момент не будут застегнуты, можно получить серьезную травму.

- При движении не следует держать какие-либо предметы на коленях, перед грудью, а тем более трубку или карандаш в зубах: если произойдет авария, они станут причиной серьезных травм.
- Подушка безопасности не требует какого-либо обслуживания. Однако, в соответствии с действующими нормами, ее работоспособность подлежит периодической проверке.

Для проверки обращайтесь на специализированные станции технического обслуживания Iveco. Все операции по проверке, ремонту и замене подушек безопасности должны выполняться только на специализированных станциях технического обслуживания Iveco.

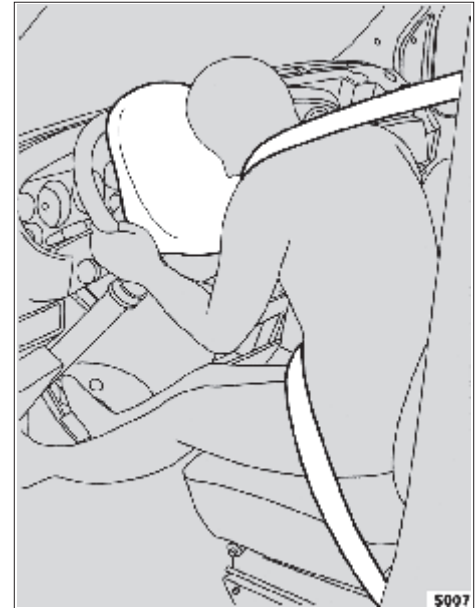

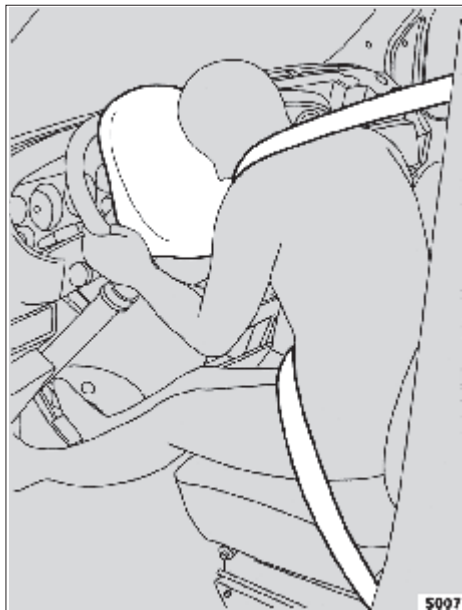

- Категорически запрещается располагать различного рода наклейки и прочие предметы на руле и на крышке подушки безопасности со стороны пассажира.
- При вождении автомобиля всегда держите руки на ободе рулевого колеса, чтобы, если подушка безопасности сработает, она надулась без помех и не причинила Вам вреда. Сидя за рулем, не наклоняйте корпус вперед - установите спинку в положение, близкое к вертикальному, и обопритесь на нее спиной.
- Натяжители ремней безопасности срабатывают при ударах меньшей силы, чем подушки безопасности.
- Соответственно, если сила удара попадет в промежуток между двумя заданными значениями, сработают только натяжители.
- Если автомобиль подвергался угону или попытке угона, если его повредили хулиганы, если он попал в наводнение - обратитесь на специализированную станцию технического обслуживания Iveco для проверки работы подушки безопасности.
- После аварии, вызвавшей срабатывание подушки безопасности, обратитесь на специализированную станцию технического обслуживания Iveco для замены самой подушки и ремней безопасности с устройствами натяжения.
- При сдаче отслужившего свой срок автомобиля на утилизацию обратитесь на специализированную станцию технического обслуживания Iveco, где подушки безопасности снимут. При смене владельца автомобиля необходимо, чтобы новый владелец ознакомился с правилами эксплуатации подушки безопасности и со всеми изложенными выше инструкциями, а также получил Руководство по эксплуатации и обслуживанию автомобиля.

Передняя подушка безопасности со стороны пассажира: категорически запрещается перевозить на переднем сиденье детей, даже при использовании соответствующих европейским стандартам специальных систем безопасности (детских колыбелек и детских сидений). Надуваясь, подушка может причинить ребенку серьезную травму, вне зависимости от того, что стало причиной ее срабатывания.

Обычно максимальный срок службы подушек безопасности составляет 10 лет. В целях безопасности следует обращаться не специализированные станции технического обслуживания для замены подушки безопасности не реже чем один раз в десять лет.

Зеркала заднего вида

Зеркала заднего вида регулируются вручную: достаточно нажать рукой с края зеркала. Кроме того, также вручную зеркала можно сложить.

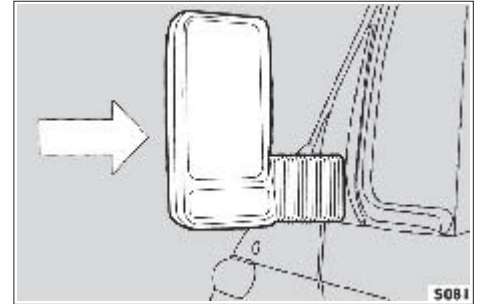

Электропривод стеклоподъемников (если установлен)

Кнопки управления стеклоподъемниками размещены со стороны водителя (две) и на двери со стороны пассажира (одна).

Управление электроприводом зеркал заднего вида (если установлен)

Кнопки управления расположены со стороны водителя.

1. Кнопка вертикальной и горизонтальной регулировки зеркала (направления регулировки указаны стрелками).
2. Кнопка выбора правого или левого зеркала.

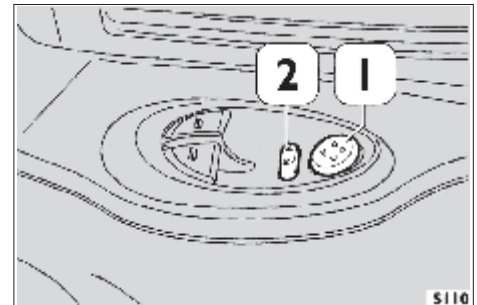
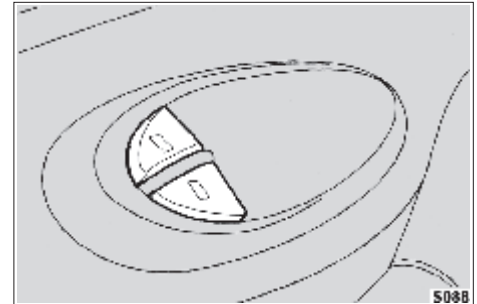

Возможна травма: поднимая стекло, следите, чтобы между ним и рамкой двери не было никаких посторонних предметов.

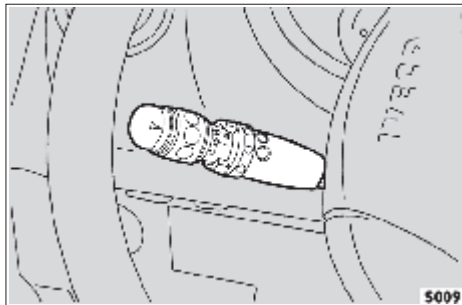

Многофункциональные подрулевые переключатели

Левый переключатель

Предназначен для управления следующими устройствами: внешние осветительные приборы, указатели поворотов, задние противотуманные фонари и звуковой сигнал.

Указатели поворотов

(вверх = правый поворот, вниз = левый поворот).

Габаритные фонари и фары ближнего света

(вращать кольцо двухпозиционного переключателя).

Фары дальнего света

(переместить переключатель от себя, когда включены фары ближнего света - фиксированное положение).

Мигание фарами

(переместить переключатель на себя, когда включены фары ближнего света - нефиксированное положение).

Звуковой сигнал

(кнопка расположена на торце переключателя).

Задние противотуманные фонари

(вращать кольцо переключателя).

Правый переключатель

Предназначен для управления следующими устройствами: очиститель и омыватель ветрового стекла, омыватель фар и система круиз-контроля (если установлена). Очиститель ветрового стекла три скорости, в том числе прерывистый режим (нижнее положение переключателя). При переводе переключателя в верхнее положение (не фиксируемое) щетки стеклоочистителей срабатывают один раз.

Омыватель ветрового стекла

(переместить переключатель на себя; если установлен омыватель фар и включены габаритные фонари, включается также омыватель фар).

Примечание: система круиз-контроля описана на страницах 44-46 (только для автомобилей, оборудованных электронной системой управления впрыском топлива EDC).

Бачок омывателя ветрового стекла и фар

Бачок расположен в моторном отсеке. В бачок следует заливать смесь воды и незамерзающей моющей жидкости Arhexons DPI в следующих пропорциях:

Температура окружающего воздуха	-35°C	-35°C	-35°C	-35°C	теплый период
Arhexons DPI (частей)	1	1	1	1	1
Вода (частей)	—	1	2	6	10

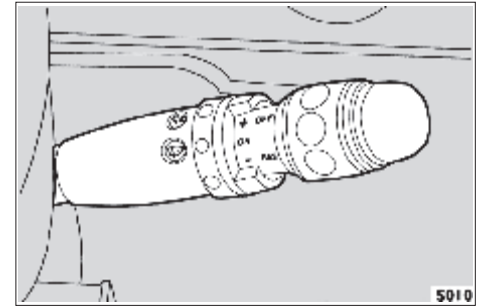

5010

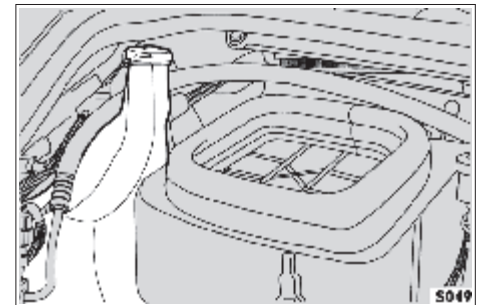

5049

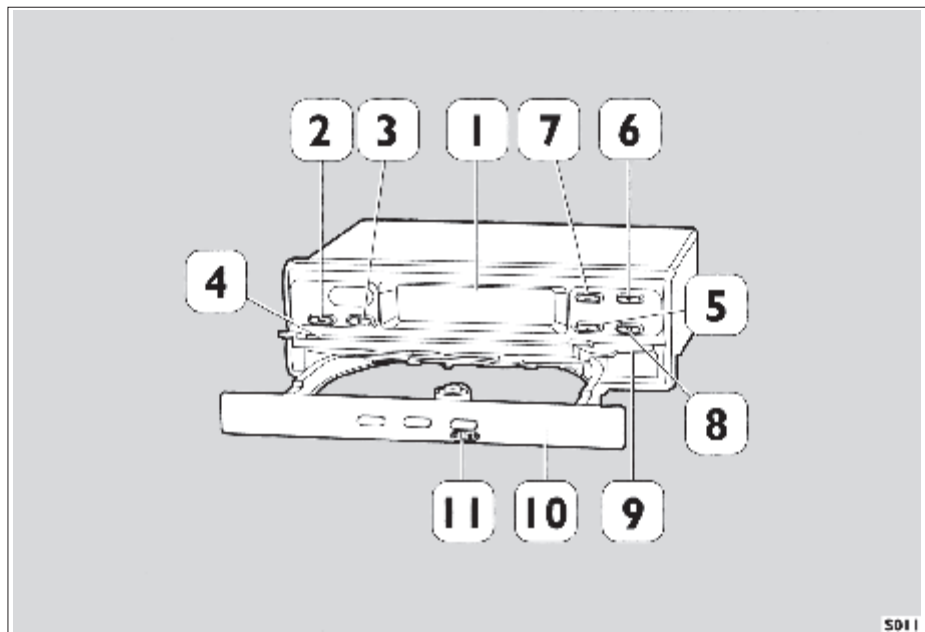

Тахограф (только автомобили с максимальной разрешенной массой свыше 3,5 тонн — см. соответствующие Руководства)

1. Индикация на дисплее.
 - На дисплее всегда отображаются следующие данные: дата, время, полный пробег автомобиля в километрах и все стандартные настройки.
 - Могут отображаться данные, хранящиеся в памяти устройства.
 - Все сообщения о тревогах или неисправностях отображаются автоматически.
2. Замок с ключом.
3. Кнопка задания времени работы первого водителя.
4. Дисковод для диска первого водителя.
5. Кнопка задания времени работы второго водителя.
6. Выбор данных для отображения (вперед).
7. Выбор данных для отображения (назад).
8. Выбор пунктов меню.
9. Дисковод для диска второго водителя.
10. Крышка дисководов: крышку можно открыть только когда автомобиль остановлен, а на дисплее отображается стандартное меню либо дата.
11. Контроль времени. Указывает на работу часов.

Если автомобиль новый или если была отключена аккумуляторная батарея:

- Поверните ключ в замке зажигания в положение MAR.
- Чтобы открыть крышку дисководов и получить доступ к дисководу для диска второго водителя, поднимите вверх пластину, разделяющую дисководы.
- Вставьте диск.
- Надавите на регулировочное колесо 12 и поверните его. Отрегулируйте положение диска таким образом, чтобы время, указанное на диске (метка 13 на рисунке) совпадало с текущим значением времени, отображенным на дисплее 1.
- Окончив регулировку, вставьте диски, как это описано в соответствующем Руководстве.
- Закройте крышку дисковода.

14. Контрольная лампа неисправности тахографа. При включении контрольной лампы обратитесь к соответствующему Руководству.

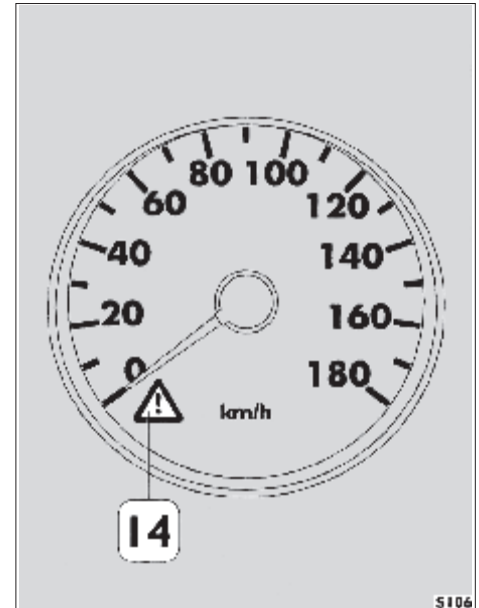
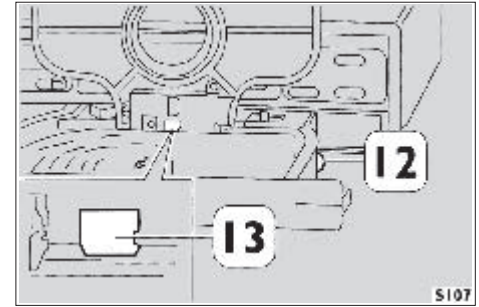

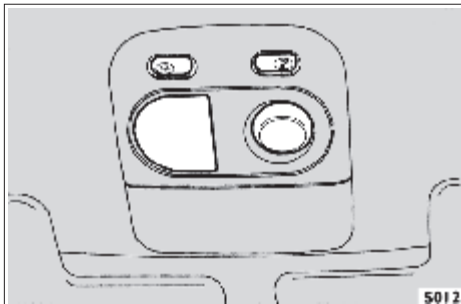

Оборудование кабины и пассажирского салона

Со стороны пассажира передняя панель кабины оборудована ящиком, в котором можно хранить бумаги, документы и пр. (за исключением автомобилей, оборудованных подушкой безопасности пассажира).

Двери оборудованы карманами для размещения различных предметов, в т.ч. бутылок с водой. В панели потолка имеется ручка, за которую может держаться пассажир, сидящий в центре.

Противосолнечные козырьки поворачиваются в двух направлениях и складываются. В них предусмотрены карманы для документов, а со стороны пассажира - зеркало.

В задней части кабины водителя предусмотрены два крючка для одежды и вещевой ящик (за исключением фургонов и микроавтобусов).

Плафон освещения кабины водителя и поворотная лампа направленного света расположены в передней части панели потолка.

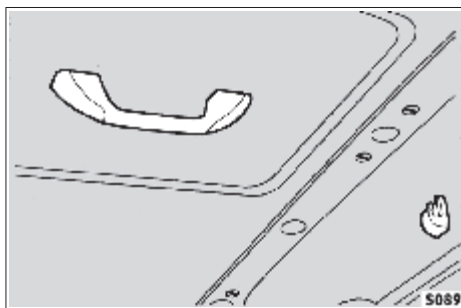
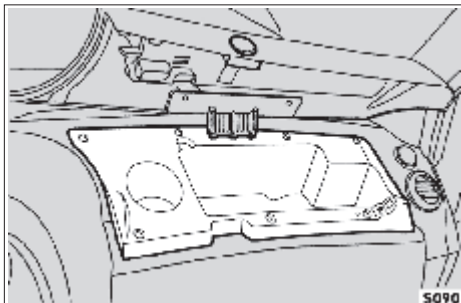

Регулировка направления света фар

Правильная регулировка направления света фар — залог безопасности не только водителя и пассажиров, но и всех участников движения. Кроме того, это неотъемлемое требование Правил дорожного движения.

Чтобы гарантировать оптимальную видимость и Вам, и другим участникам движения, направление света фар должно быть аккуратнейшим образом отрегулировано.

Когда автомобиль нагружен, его задняя часть оседает: как следствие, пучок света фар поднимается. В такой ситуации направление света фар должно быть отрегулировано. На рисунке изображен корректор фар. Значение «0» соответствует правильному направлению света фар незагруженного автомобиля.

Чем меньше загрузка автомобиля, тем больше должно быть значение на регуляторе.

Регулировать направление света фар следует всякий раз, когда загрузка автомобиля изменяется.

Для контроля и, при необходимости, ручной регулировки направления света фар обращайтесь на специализированные станции технического обслуживания Iveco.

Сцепное устройство для буксировки прицепа (если установлено)

Предназначено для буксировки прицепа, оборудованного тормозами.

1. Сферический крюк для буксировки прицепа.
2. 7-контактный разъем для подключения осветительных приборов (12 В).

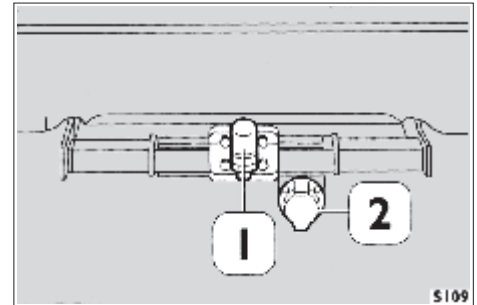
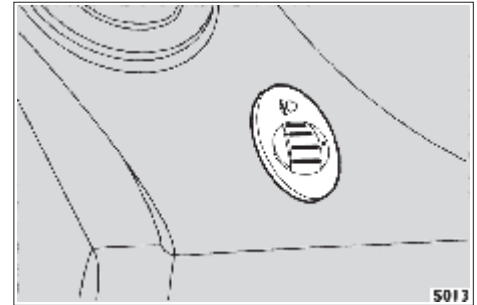

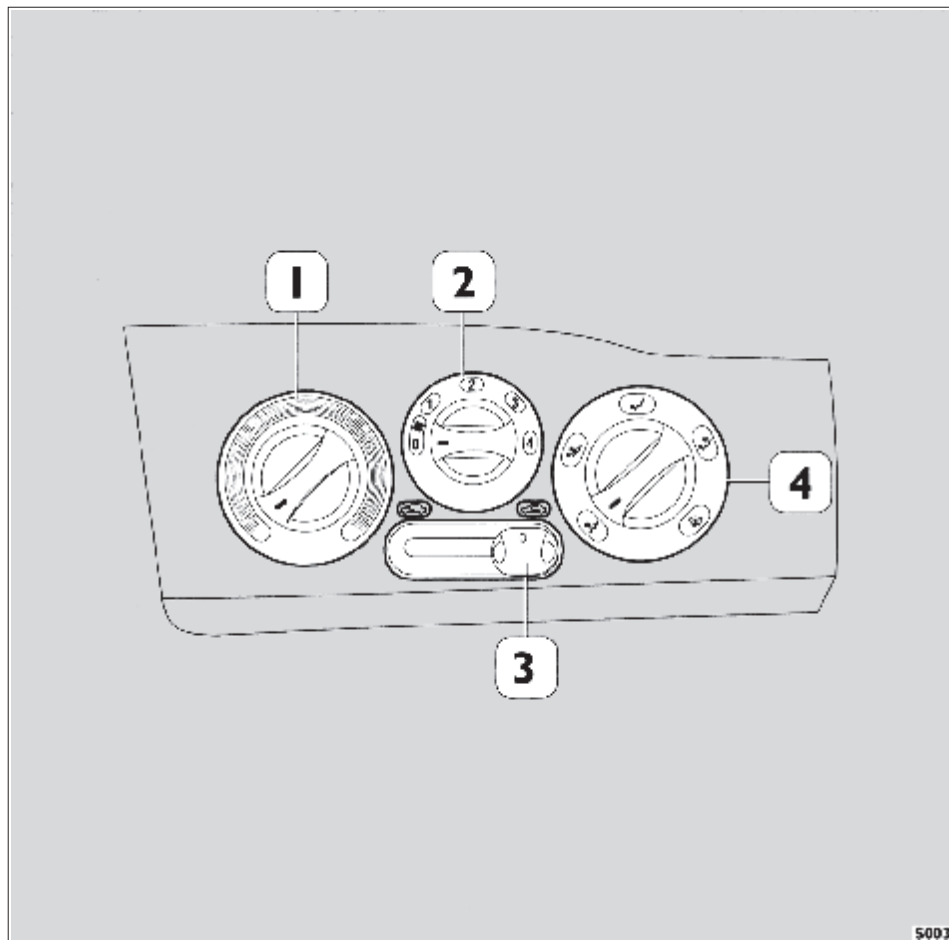

Отопление и вентиляция

Стандартная комплектация

1. Ручка регулировки температуры (смешивания теплого и холодного воздуха).
2. Регулятор скорости вращения вентилятора с указанными значениями скоростей.
3. Ручка включения режима рециркуляции воздуха: при включенном режиме рециркуляции наружный воздух в кабину не поступает.
4. Регулятор распределения потоков воздуха. Потоки воздуха распределяются следующим образом:
 - A. Подача воздуха к лицу.
 - B. Подача воздуха к лицу и к ногам.
 - C. Подача воздуха к ногам.
 - D. Подача воздуха к ногам и на ветровое стекло.
 - E. Подача воздуха на ветровое стекло.

Рециркуляция воздуха

Режим рециркуляции исключительно полезен в условиях особой загрязненности наружного воздуха (в пробке, в туннеле и т.п.) и для быстрого прогрева воздуха в кабине. Однако не рекомендуется пользоваться им в течение длительного времени, особенно если в автомобиле находятся пассажиры. Примечание: не включайте режим рециркуляции в дождливую и холодную погоду, поскольку при этом заметно увеличивается вероятность запотевания стекол изнутри.

Автоматический кондиционер (климат-контроль) (если установлен)

1. Регулятор температуры воздуха с крайними положениями HI и LO (обеспечение максимальной и минимальной температуры воздуха в салоне).
2. Регулятор скорости вращения вентилятора с указанными значениями скоростей, положениями AUTO (автоматическая регулировка скорости вращения вентилятора) и OFF (выключение вентилятора).
3. Кнопка включения рециркуляции воздуха: при включенном режиме рециркуляции наружный воздух в кабину не поступает.
4. Кнопка выключения кондиционера. Система кондиционирования воздуха включает фильтр цветочной пыльцы (фильтр тонкой очистки поступающего воздуха). Фильтр подлежит замене через каждые 20000 километров пробега, но не реже чем один раз в год.
5. Регулятор распределения потоков воздуха.
 - A. Поддача воздуха к лицу.
 - B. Поддача воздуха к лицу и к ногам.
 - C. Поддача воздуха к ногам.
 - D. Поддача воздуха к ногам и на ветровое стекло.
 - E. Поддача воздуха на ветровое стекло.
 - F. Положение MAX DEF: обеспечивает оттаивание стекол.

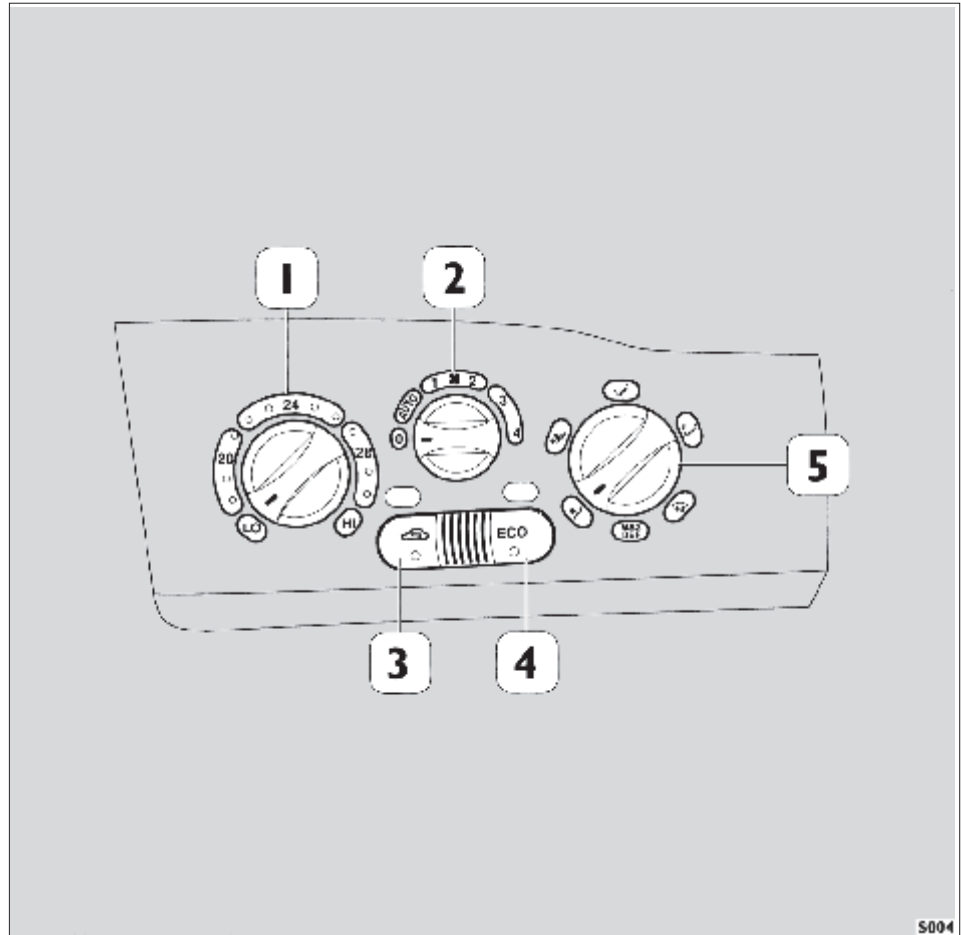

Предупреждения:

- При работе кондиционера воздух осушается. Таким образом, кондиционером можно пользоваться для борьбы с запотеванием стекол.
- Кондиционер заправлен хладагентом R134a, который в случае утечки не наносит вреда окружающей среде.
Категорически запрещается заправлять кондиционер хладагентом R12, который несовместим с компонентами системы и содержит хлорфторуглероды. В холодный период рекомендуется не реже чем один раз в месяц включать кондиционер на 10 минут.
- Кондиционер автоматически включается при запуске двигателя: чтобы выключить кондиционер, нажмите кнопку ECO.



Возможна травма: категорически запрещается самостоятельно выполнять какие-либо работы с кондиционером: находящийся под давлением хладагент может попасть на кожу, вызвав обморожение.

Дополнительные устройства, устанавливаемые водителем

Фирменные магазины Iveco предлагают ассортимент высококлассных дополнительных устройств и изделий для автомобилей. При установке дополнительного оборудования на автомобиль соблюдайте следующие рекомендации:

- При сверлении дополнительных отверстий в панелях кабины (например, для антенны), следует загрузить обработанный участок изнутри и снаружи во избежание преждевременного образования ржавчины.
 - При установке дополнительного оборудования (используя отвертки, пробойники и т.п.) оберегайте слой краски от повреждения.
- Предупреждение: Перед началом любых работ в автомобиле отключите отрицательную клемму аккумулятора.

Наклейки (Декоративные наклейки)

Не снимайте и не наклеивайте декоративные полоски при помощи режущего инструмента (бритвенные лезвия, ножи и т.п.), так как это может привести к нарушению лакокрасочного слоя и преждевременному образованию ржавчины.

Радиопередатчики и мобильные телефоны

Мобильные телефоны и другие радиопередающие устройства (например, радиостанции) нельзя использовать в кабине без внешней антенны.

При использовании в кабине мобильных телефонов, передатчиков и другого аналогичного оборудования (без внешней антенны) формируются электромагнитные поля, которые усиливаются за счет резонанса и могут не только нанести ущерб здоровью, но и нарушить электронные системы автомобиля: различные блоки управления двигателем, антиблокировочной системой тормозов (ABS), и т.п. Работа автомобиля будет нарушена, это создаст опасность для водителя. К тому же, радиус действия таких приборов может уменьшиться из-за экранирующего действия кузова автомобиля.

При установке любого дополнительного оборудования или изменении конструкции кузова строго следуйте указаниям, изложенным в фирменных руководствах IVECO («Руководство предприятия-изготовителя автомобилей» можно получить на фирменных станциях технического обслуживания).

Любые отклонения от указаний компании-изготовителя автомобиля должны быть подтверждены IVECO.

Несоблюдение упомянутых указаний ведет к потере права на гарантийное обслуживание.

Запуск двигателя и движение автомобиля

Чтобы добиться от нового автомобиля оптимального сочетания производительности и надежности, обеспечить его длительную безаварийную эксплуатацию, в течение первых 1500 км пробега не поднимайте обороты двигателя до оборотов максимальной мощности. В этом разделе изложены правила эксплуатации отдельных систем автомобиля и информация об их устройстве.

- Иммобилайзер
- Запуск двигателя
- Запуск двигателя в холодную погоду
- Использование стояночного тормоза
- Блокировка дифференциала
- Антиблокировочная система тормозов (ABS)/Клапан ограничения давления (EBD)/Система контроля сцепления шин с дорогой (ABD)
- Круиз-контроль
- Безопасное вождение
- Экономить топливо и беречь природу

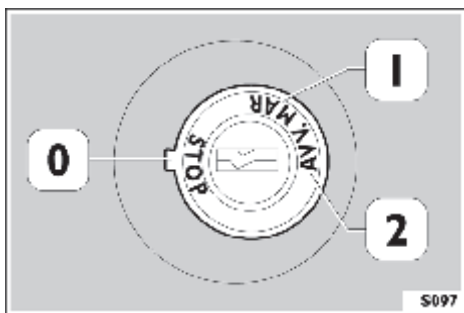
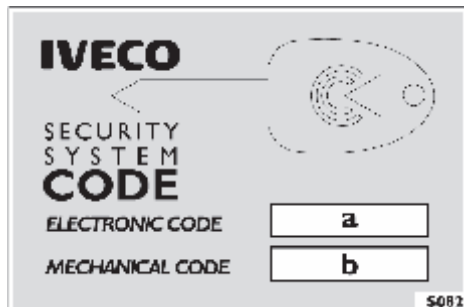
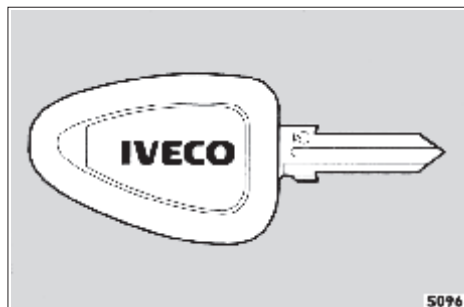

Иммобилайзер

Для обеспечения дополнительной защиты от угона автомобиль оборудован электронным иммобилайзером ICU (Iveco Control Unit — Блок управления Iveco).

Для этого ключи замка зажигания оснащаются электронным устройством, передающим в блок ICU кодированный сигнал.

Ключи автомобиля

Автомобиль комплектуется двумя идентичными ключами (ключи, иммобилайзер ICU и электронный блок управления впрыском топлива EDC образуют единую систему).

Кодовая карточка

На кодовой карточке, прилагающейся к ключам, указаны:

a. электронный код для использования при аварийном запуске двигателя (для аварийного запуска двигателя следует вызвать специалиста **станции технического обслуживания Iveco**) (только модели .9 и .11).

b. механический код ключей.

Рекомендуется, чтобы водитель всегда имел кодовую карточку при себе (но ни в коем случае не оставлял ее в автомобиле).

Аварийный запуск (только модели .13)

Это процедура позволяет запустить двигатель, если ключ зажигания не опознается системой или вышел из строя электронный блок управления иммобилайзером. Для ввода электронного кода с помощью педали акселератора:

- поверните ключ в положение I MAR.
- Через 2 секунды контрольная лампа 25 (см. стр. 10) электронного блока управления двигателем (EDC) начнет мигать.
- До конца нажмите педаль акселератора на время от 5 до 12 секунд.
- Частота мигания контрольной лампы уменьшится.
- Когда количество миганий будет соответствовать первой цифре электронного кода, до конца нажмите педаль акселератора и отпустите ее (при работе педалью лампа гореть не будет). Чтобы ввести оставшиеся цифры кода, повторите описанные выше действия.
- Если код введен верно, лампа погаснет; в противном случае повторите процедуру. В любом случае, мы рекомендуем как можно скорее обратиться на станцию технического обслуживания.

Предупреждение

Все поставляемые с автомобилем ключи имеют общий механический код, но каждый из них имеет особый электронный код, который должен храниться в памяти блока управления системы.

При изготовлении дубликатов ключей необходимо, чтобы электронные коды всех имеющихся и вновь изготовленных ключей были занесены в память блока управления.

Если Вам потребуются дополнительные ключи, следует обратиться на **специализированную станцию технического обслуживания**. При себе необходимо иметь все ключи и кодовую карточку.

Коды ключей, не введенные в память при вводе кодов вновь изготовленных ключей, стираются из памяти. Такая мера безопасности гарантирует невозможность запуска двигателя утерянными ключами.

Положения замка зажигания

- 0. = Ключ вынимается/вставляется — двигатель выключен — руль заблокирован — иммобилайзер включен.
- 1. = Подготовка к запуску двигателя, включены потребители электроэнергии — иммобилайзер выключен.
- 2. = Запуск двигателя.

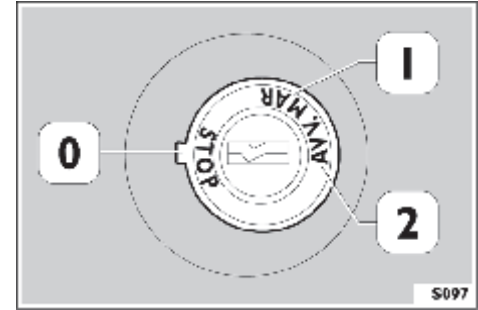

Возможно серьезное повреждение: если замок зажигания вскрывался (попытка угона), проверьте его на специализированной станции технического обслуживания: во время движения может заблокироваться рулевое колесо.

Включение иммобилайзера Iveco Control Unit (ICU)

Иммобилайзер (ICU) включается, когда ключ в замке зажигания повернут в положение «STOP». В этом положении двигатель выключен, ключ можно вынуть.

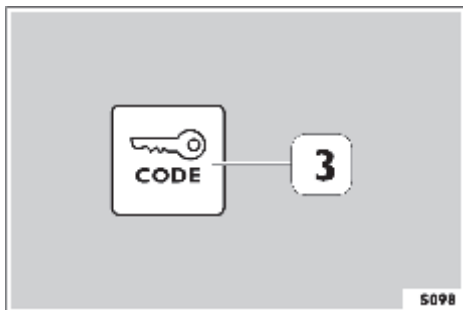
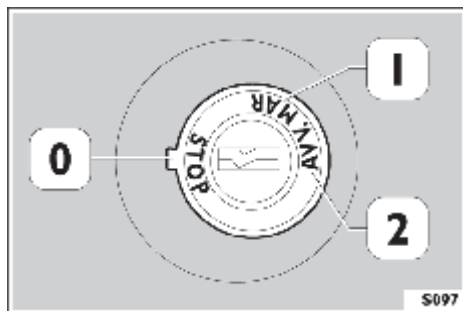

Выключение иммобилайзера Iveco Control Unit (ICU)

Иммобилайзер выключается при повороте ключа зажигания в положение MAR (1), при условии, что система опознает переданный ключом кодированный сигнал.

Если электронный код опознан, иммобилайзер (ICU) посылает свой собственный кодированный сигнал в электронный блок управления работой двигателя, который разрешает запуск двигателя.

Если система опознает электронный код, контрольная лампа 3 включается приблизительно на **4 секунды**.

Любое другое сообщение говорит о том, что код не опознан.

Если код не опознан, верните ключ в положение STOP (0), затем снова поверните в положение MAR (1). Если иммобилайзер не выключится, попробуйте запустить двигатель другим ключом

Если и в этом случае запустить двигатель не удастся, обратитесь на **специализированную станцию технического обслуживания Iveco**.

Предупреждение

Если после запуска двигателя или во время движения контрольная лампа 3 включается на короткое время или горит постоянно, это не обязательно говорит о неисправности системы, однако иногда может свидетельствовать о том, что, возможно, предпринималась попытка несанкционированного вмешательства в работу иммобилайзера (может быть, попытка угона), или что разряжен аккумулятор.

В этом случае можно провести проверку работы системы. Остановите автомобиль, поворотом ключа в положение STOP (0) выключите двигатель, затем снова поверните ключ в положение MAR (1): контрольная лампа должна включиться и примерно через одну секунду выключиться.

Если после этого лампа продолжает гореть, повторите операцию, оставив ключ в положении STOP (0) не менее чем на 30 секунд. Если и после этого при повороте ключа в положение MAR лампа продолжает гореть, срочно обратитесь на **специализированную станцию технического обслуживания Iveco**.

Предупреждение

При передаче автомобиля новому владельцу очень важно передать ему все ключи и кодовую карточку.

Запуск двигателя



Прежде чем запустить двигатель в гараже или мастерской, убедитесь, что в помещении обеспечена достаточная вентиляция: выхлопные газы ядовиты.

- Вставьте ключ в замок зажигания и поверните по часовой стрелке в положение 1 (MAR).
- Только модели .9
- Подождите 5-7 секунд, пока не выключится контрольная лампа 3, свидетельствующая о работе свечей предпускового подогрева.
- Поверните ключ в положение 2 (AVV) и, как только двигатель заведется, отпустите его. Нажимать на педаль акселератора не следует. (Если приведенные выше инструкции не будут выполнены, при запуске двигателя может произойти хлопок, а из выхлопной трубы пойдет черный дым).
- Если двигатель не запускается, не включайте стартер более чем на 30 секунд. После запуска двигателя трогайтесь с места плавно и поддерживайте средние обороты, пока двигатель не прогреется до рабочей температуры. Таким образом Вы добьетесь:
 - непрерывной и стабильной циркуляции масла в системе смазки;
 - ограничения содержания вредных составляющих в выхлопных газах в требуемых пределах;
 - экономии топлива.



Предупреждение! Для обеспечения оптимальных рабочих характеристик и во избежание повышения содержания вредных составляющих в выхлопных газах двигатель, как холодный, так и прогретый, должен в течение продолжительного времени поработать на холостых оборотах.

Положения замка зажигания

0. = Ключ вставляется и вынимается, двигатель выключен, рулевое колесо заблокировано.

1. = Подготовка к запуску двигателя, включены потребители электроэнергии.

2. = Запуск двигателя.

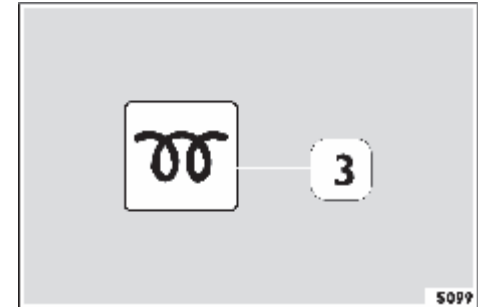
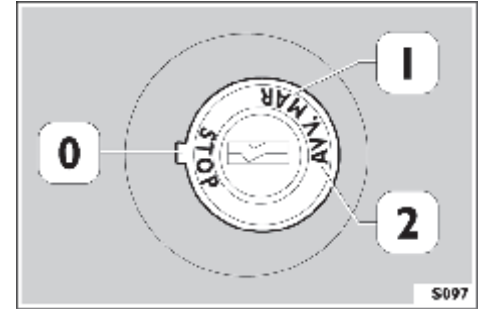

Устройство ручного управления частотой вращения коленвала двигателя (если установлено)

Устройством можно пользоваться только на остановленном автомобиле.

Чтобы включить устройство, **нажмите на педаль акселератора**, чтобы установить желаемые обороты, и, не отпуская педали, включите переключатель устройства.

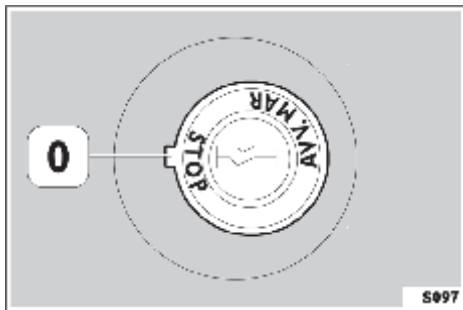

Пользоваться устройством при движении автомобиля категорически запрещается.

Предупреждение! Во избежание загрязнения окружающей среды и для предотвращения неисправностей двигателя, при появлении слишком дымного выхлопа незамедлительно примите соответствующие меры.

В первую очередь, замените фильтрующий элемент топливного фильтра.

Если необходима диагностика топливной системы, проводить ее должен квалифицированный специалист.

Чтобы работа топливной системы была гарантирована, используйте только оригинальные фильтрующие элементы Iveco. Любое обслуживание и ремонт топливной системы должны проводиться только на специализированных станциях технического обслуживания Iveco.

Выключение двигателя

Чтобы выключить двигатель, поверните ключ в замке зажигания в положение (0).



Возможно серьезное повреждение:

Не вынимайте ключ из замка зажигания до тех пор, пока автомобиль полностью не остановится. Перед выходом из автомобиля всегда включайте стояночный тормоз.

Запуск двигателя в холодную погоду

- Вставьте ключ в замок зажигания и поверните по часовой стрелке в положение 1 (MAR). При температуре окружающего воздуха, примерно равной 2°C и ниже, автоматически включается система предпускового подогрева. Если температура окружающего воздуха выше 2°C, контрольная лампа 3 мигнет один раз. Если температура окружающего воздуха ниже 2°C, включится система предпускового подогрева. При этом контрольная лампа 3 включится примерно на 20 секунд. Затем контрольная лампа в течение 6-10 секунд будет мигать.
- Пока лампа мигает, поворотом ключа в положение 2 (AVV) запустите двигатель. **Нажимать на педаль акселератора не следует.** Если двигатель не запустится, дайте системе предпускового подогрева поработать еще раз. При повторной попытке запуска двигателя контрольная лампа ведет себя так же, как и при первой попытке. После запуска двигателя контрольная лампа будет мигать в течение 30-40 секунд. Это означает, что система предпускового подогрева работает в режиме дополнительного подогрева воздуха после запуска двигателя.

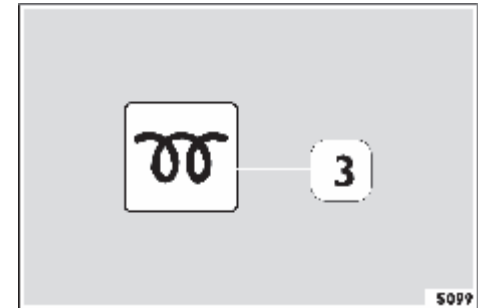

Подогреваемый топливный фильтр (если установлен)

При температуре окружающего воздуха ниже 6°C включается нагревательный элемент подогреваемого топливного фильтра. Топливо подогревается, в результате чего запуск двигателя облегчается.

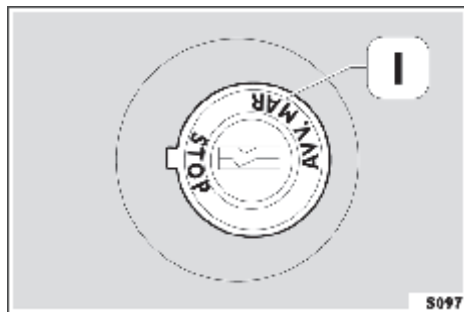

Самодиагностика системы предпускового подогрева

В случае неполадок в работе электронный блок управления системой предпускового подогрева может проводить самодиагностику.

Система немедленно сигнализирует о любой неполадке, сокращая таким образом затраты времени и средств на диагностику. Кроме того, система защищена от неполадок в электрических цепях (коротких замыканий и т.п.). Самодиагностика проводится непосредственно после поворота ключа в положение 1 (MAR).

При обнаружении неполадки контрольная лампа 3 начинает мигать (медленно или быстро). Для определения характера неполадки и ремонта обращайтесь на специализированные станции технического обслуживания Iveco.

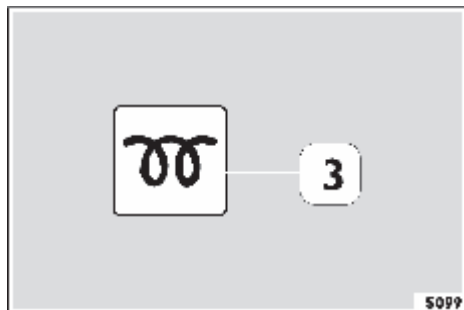

Предупреждение: Контрольная лампа не включается в следующих случаях:

1. Если перепутана полярность электропитания.
2. Если присутствуют электромагнитные помехи.
3. Если цепь контрольной лампы оборвана или в ней произошло короткое замыкание.
4. Если напряжение питания выше номинального.

Управление коробкой передач

Трогание с места

- Нажмите педаль сцепления до упора, переведите рычаг переключения передач в положение, соответствующее включению первой передачи.
- Выключите стояночный тормоз.
- Плавно отпуская педаль сцепления, постепенно нажимайте на педаль акселератора.
- По необходимости включайте более высокие передачи.

Никогда, даже на спусках, не превышайте номинальные обороты вращения коленвала двигателя.

Остановка автомобиля

- Отпустив педаль акселератора, плавно нажмите на педаль тормоза.
- Прежде чем остановить автомобиль, нажмите на педаль сцепления.
- Когда автомобиль остановится, включите стояночный тормоз.

Гидравлические контуры привода тормозов передних и задних колес независимы, поэтому торможение обеспечивается даже в случае наличия течи тормозной жидкости.

Предупреждение: Категорически запрещается включать стояночный тормоз, когда автомобиль находится в движении.

Включение задней передачи на автомобилях, оборудованных пятиступенчатой коробкой передач.

Чтобы включить передачу заднего хода, когда рычаг переключения передач находится в нейтральном положении, переведите рычаг направо и назад.

Включение задней передачи на автомобилях, оборудованных шестиступенчатой коробкой передач.

Чтобы включить передачу заднего хода, когда рычаг переключения передач находится в нейтральном положении, переведите рычаг налево и вперед.

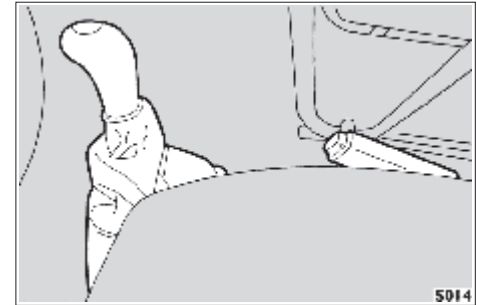

5014

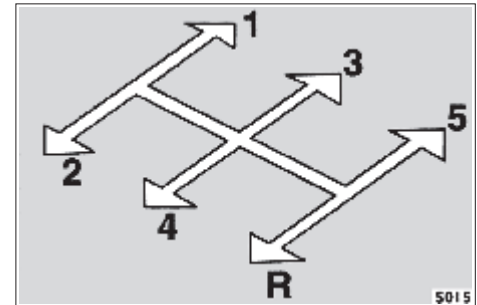

5015

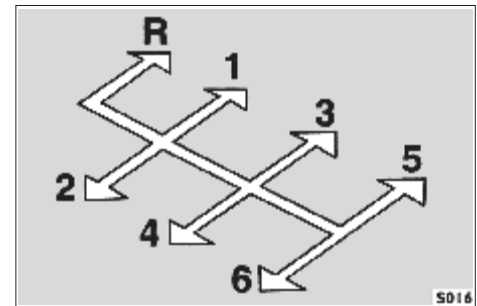

5016

Включение блокировки дифференциала заднего моста (если установлен)

Включать блокировку дифференциала допускается только когда автомобиль стоит или движется с очень малой скоростью. Для включения блокировки нажмите кнопку со встроенной контрольной лампой, расположенную в блоке выключателей.

Как только будет возможно движение автомобиля с разблокированным дифференциалом, нажмите кнопку еще раз. Блокировка дифференциала заднего моста выключится, контрольная лампа погаснет.

Предупреждение:

- Блокировкой дифференциала следует пользоваться только при движении по грязи или скользкому грунту.



Если дифференциал не разблокируется сразу, следует несколько раз повернуть руль влево-вправо.

- На грязной и скользкой поверхности не давайте колесам буксовать с включенной блокировкой дифференциала заднего моста даже в течение нескольких секунд, так как это может привести к поломке.
- Не включайте блокировку дифференциала, когда одно из колес пробуксовывает.

Выключайте блокировку дифференциала при движении по вымощенным камнем дорогам; в этом случае движение с заблокированным дифференциалом может привести к серьезному повреждению шестерен.

Возможно серьезное повреждение: помните, что при движении с включенной блокировкой дифференциала маневренность автомобиля ухудшается.

Антиблокировочная система тормозов (ABS)/Клапан ограничения давления (EBD)/Система контроля сцепления шин с дорогой (ABD)

Придерживайтесь следующих указаний:

- Помните, что при торможении педаль тормоза может слегка вибрировать: это означает, что включилась система ABS.
- Хотя система и обеспечивает максимальную активную безопасность, водите автомобиль осторожно, избегайте неоправданных рисков.
- Стилль вождения должен соответствовать погоде, состоянию дороги и условиям движения.
- Помните, что замедление автомобиля при торможении зависит от сцепления шин с дорогой. Если на дороге снег или лед, сцепление минимально. Не забывайте, что в таких условиях тормозной путь увеличивается, даже если система ABS работает безупречно.
- Одновременное включение контрольных ламп ABS и EBD свидетельствует о наличии неполадок в системе ABS. Избегайте резких торможений — они могут привести к блокировке колес и, как следствие, к заносу автомобиля. Если включается только контрольная лампа ABS, клапан ограничения давления (EBD) продолжает работать, а системы ABS и ABD отключаются. В такой ситуации следует осторожно, избегая резких торможений, доехать до ближайшей станции технического обслуживания, чтобы проверить работу систем.
- Мигание контрольной лампы системы контроля сцепления шин с дорогой (ABD) указывает на включение системы (контрольная лампа будет продолжать мигать, пока автомобиль не разгонится до скорости 40 км/час). Контрольная лампа ABD включается в следующих случаях:
 1. Неисправность в системе.
 2. Временное выключение системы вследствие слишком долгой работы.
По прошествии некоторого времени система снова включится.



Возможно серьезное повреждение: Неисправность антиблокировочной систем тормозов ABS может привести к изменению поведения автомобиля, при этом торможение происходит в нормальном режиме. При первой же возможности обратитесь на специализированную станцию технического обслуживания.

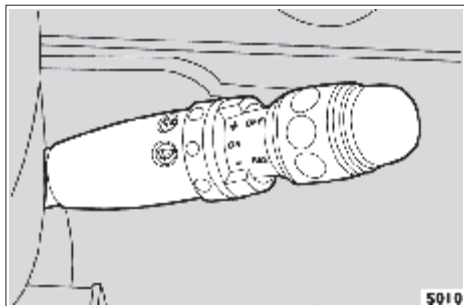

Круиз-контроль (только автомобили, оборудованные электронным блоком управления работой дизельного двигателя (EDC))

Система автоматически поддерживает заданную скорость движения автомобиля без необходимости нажимать на педаль акселератора.

ПРЕДУПРЕЖДЕНИЕ: система круиз-контроля включается только после одного нажатия на педаль тормоза.

Системой круиз-контроля не следует пользоваться в условиях оживленного движения и на дорогах, где скорость приходится постоянно изменять (например, в горной местности).

Круиз-контроль можно включать при следующих условиях:

- автомобиль движется, включена передача,
- скорость автомобиля выше 30 км/ч,
- педаль тормоза не нажата,
- педаль сцепления не нажата.

При нажатии педали тормоза или сцепления система круиз-контроля выключается. То же происходит, если не достигнута минимальная заданная скорость. Максимально допустимая скорость хранится в программе электронного блока управления и не может быть изменена.

Функции кнопок	Управление скоростью автомобиля
ON+	Скорость увеличивается
ON-	Скорость снижается
RESUME	Выбор последней сохраненной в памяти системы величины скорости
OFF	Отключение функции

1. При переводе переключателя в положение ON+ выполняются следующие функции:
 - a) один раз — включается система круиз-контроля, поддерживающая текущую скорость, заданную педалью акселератора. Теперь педаль можно отпустить - автомобиль продолжит движение с заданной скоростью.
 - b) если круиз-контроль включен, переводом переключателя в это положение можно увеличить скорость автомобиля, не нажимая педаль акселератора.
2. При переводе переключателя в положение ON- выполняются следующие функции: если круиз-контроль включен, переводом переключателя в это положение можно уменьшить скорость автомобиля.
3. При переводе переключателя в положение RESUME выполняются следующие функции: включается система круиз-контроля, причем устанавливается скорость движения автомобиля, равная последнему запомненному после запуска двигателя значению (то есть автомобиль будет двигаться со скоростью, которая была задана на момент последнего выключения круиз-контроля).
4. При переводе переключателя в положение OFF система круиз-контроля выключается.
5. **Изменение скорости движения**
При переводе переключателя в положение ON+ или ON- на короткое время скорость автомобиля соответственно изменяется на 1 км/час (например, если автомобиль движется на скорости 60 км/час, можно три раза подряд перевести переключатель в положение ON+, чтобы увеличить скорость до 63 км/час, или в положение ON-, чтобы уменьшить скорость до 57 км/час).

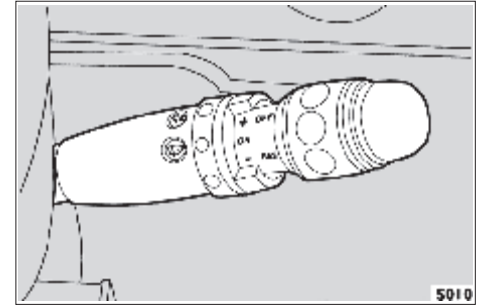

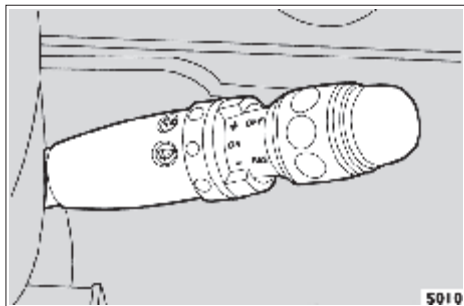

Выключение системы круиз-контроля

Систему можно выключить:

- **вручную** — переводом переключателя в положение OFF;
- **автоматически** — нажав на педаль сцепления или тормоза;
- **автоматически** — нажав на педаль акселератора (увеличив скорость выше заданной) и удерживая педаль нажатой в течение 3 минут.

После выключения круиз-контроля можно восстановить ранее заданную скорость, переведя переключатель в положение RESUME.

При нажатии на педаль акселератора (с увеличением скорости выше заданной) менее чем на 3 минуты круиз-контроль временно выключается, а когда водитель отпустит педаль, включается снова.

Как только педаль будет отпущена, восстановится последняя скорость, значение которой было сохранено в памяти системы.

Безопасное вождение

Прежде чем начать движение

- Отрегулируйте сиденье, рулевое колесо и зеркала заднего вида, чтобы вести автомобиль было удобно.
- Убедитесь, что под педалями, и особенно под педалью тормоза, нет никаких предметов, которые могли ограничить их ход.
- Проверьте работу звукового сигнала.
- Проверьте работу внешних осветительных приборов, при необходимости протрите фонари и фары.
- При движении в темное время суток проверьте регулировку направления света фар.
- Убедитесь, что под автомобилем нет следов масла и прочих эксплуатационных жидкостей.
- Убедитесь, что груз размещен и закреплен правильно.
- Наконец, убедитесь, что стояночный тормоз выключен, а контрольные лампы на приборной панели не указывают на наличие какой-либо неисправности.
- Во избежание случайного трогания с места, выключая стояночный тормоз, держите педаль тормоза нажатой.

В пути

- В дальние поездки следует отправляться, только находясь в отличной форме.
- Легкая, быстро усваиваемая пища улучшает реакцию и концентрацию, необходимые для управления автомобилем.
- Злоупотребление алкоголем, наркотиками и некоторыми лекарствами чрезвычайно опасно. Ни в коем случае не садитесь за руль, если Вы выпили или находитесь под действием наркотиков.
- Быть осторожным означает, кроме всего прочего, предвидеть неосторожность и ошибки других участников движения, не нарушать установленные ограничения скорости, а при езде по горным дорогам — двигаться исключительно по своей полосе.
- При изменении направления движения не забывайте включать указатели поворотов.
- Соблюдайте дистанцию до идущего впереди автомобиля. Безопасная дистанция должна определяться с учетом скорости, погодных условий, интенсивности движения и состояния дорожного полотна.





- Не держите руку на рычаге переключения передач. Даже небольшое усилие, приложенное к рычагу, ведет к повышению износа внутренних деталей коробки передач.
- При движении не следует оставлять рычаг переключения передач в нейтральном положении.
- Не держите ногу на педали сцепления, когда в этом нет необходимости. Эта вредная привычка ведет к преждевременному износу деталей сцепления.
- Не следует вести автомобиль много часов подряд. Время от времени делайте остановки, чтобы отдохнуть и размяться.
- Следите, чтобы в кабину постоянно поступал свежий воздух. Для этого должным образом отрегулируйте работу системы отопления и вентиляции или кондиционера.
- На спусках никогда не выключайте двигатель: в этом случае усилитель тормозов и моторный тормоз не работают, и для торможения придется прикладывать к педали тормоза значительно большее усилие. Чтобы тормоза не перегревались, пользуйтесь моторным тормозом и перейдите на более низкие передачи.
- В случае вынужденной остановки автомобиля (например, при поломке) останавливайте его вне полос, отведенных для движения. Включите фонари аварийной сигнализации и установите знак аварийной остановки, чтобы оповестить других участников движения.
- Не следует наклеивать на стекла никаких табличек и надписей — они могут отвлечь Ваше внимание и сузить обзор.

На стоянке

Паркуя автомобиль, действуйте в следующей последовательности:

- Выключите двигатель.
- Включите стояночный тормоз.
- Если автомобиль стоит на подъеме, включите первую передачу, если на спуске - заднюю.
- Выключив двигатель, не оставляйте ключ в положении MAR — останутся включенными ненужные потребители электроэнергии, что может привести к разрядке аккумуляторной батареи.

Движение ночью

- Ведите автомобиль осторожно, ограничивайте скорость, особенно на неосвещенных дорогах.
- Соблюдайте несколько большую, чем днем, дистанцию: скорость других автомобилей трудно оценить, когда видны только габаритные фонари.
- Если почувствуете, что хочется спать, сразу же остановитесь и отдохните: продолжать движение значит рисковать собственной и чужой жизнью.
- Дальним светом фар следует пользоваться только вне населенных пунктов и при условии, что он не слепит других водителей.
- При приближении встречных автомобилей заблаговременно переключайтесь с дальнего света на ближний.

Движение в дождь, туман, снегопад

- На мокрой дороге сцепление колес с асфальтом ухудшается, поэтому тормозной путь увеличивается, а устойчивость автомобиля снижается. Снизьте скорость и увеличьте дистанцию до идущих впереди транспортных средств.
- Если дождь очень сильный, ухудшается видимость. В таких случаях даже в светлое время суток лучше включить фары ближнего света, чтобы другие водители лучше Вас видели.
- Переезжая через лужи и двигаясь по залитым дорогам, сбросьте скорость. На большой скорости автомобиль может стать неуправляемым (эффект водяного клина, или аквапланирование). Тормозите двигателем, избегайте резких торможений.
- При ухудшении видимости включите систему вентиляции в режиме, способствующем наиболее эффективному отпотеванию стекол (см. соответствующий раздел).
- Прежде чем начать движение, проверьте состояние щеток стеклоочистителей. При отрицательных температурах и снегопаде убедитесь, что щетки не примерзли к ветровому стеклу.
- В тумане двигайтесь с повышенной осторожностью, ограничьте скорость и по возможности воздержитесь от обгонов.
- Убедитесь, что жидкость, залитая в бачок омывателя ветрового стекла, не замерзает и не образует отложений.
- Зимой даже на кажущихся сухими дорогах могут попадаться покрытые льдом участки. Лед образуется в местах, куда не попадает прямой солнечный свет, под деревьями, вблизи скал и т.п.





Шины

На автомобиле установлены бескамерные шины.

Для обеспечения комфорта и безопасности при движении и продления срока службы шин рекомендуется придерживаться следующих советов:

- На новых шинах вплоть до пробега ими 100 километров не следует двигаться с максимальной скоростью.
- Даже когда характеристики автомобиля позволяют этого не делать, сбрасывайте скорость на крутых поворотах.
- Избегайте резких ускорений и торможений.
- Не следует долго двигаться на высокой скорости, особенно по плохим дорогам.
- Регулярно проверяйте углы установки колес.
- Избегайте сильных ударов по боковинам шин (в частности, при парковке).
- Категорически запрещается разбирать ниппель.
- Запрещается вставлять какие-либо инструменты между ободом и шиной.
- Если обод деформирован, замените его.
- При ненормальном падении давления замените шину и убедитесь, что она не пропускает воздух.
- Давление в шинах, в том числе в шине запасного колеса, должно равняться значениям, указанным в соответствующем разделе настоящего Руководства.
- Использованные, старые (более 6 лет) шины и шины неизвестного происхождения можно устанавливать только в экстренных случаях. Двигаться с такими шинами следует с предельной осторожностью.
- Категорически запрещается вставлять в бескамерные шины камеры.
- Не оставляйте автомобиль на стоянке надолго, если шина стоит на бордюре или на ином препятствии.
- Периодически проверяйте глубину протектора на соответствие требованиям Правил дорожного движения. Некоторые типы шин имеют на протекторе специальные индикаторы износа. Такие шины подлежат замене, как только индикаторы на протекторе станут видны. Износ протектора повышает вероятность аквапланирования.
- Периодически контролируйте равномерность износа протектора. При неравномерном износе обратитесь на специализированную станцию технического обслуживания Iveso.

Цепи противоскольжения для движению по снегу

- Использование цепей противоскольжения регулируется законодательством отдельных государств.
- Цепи противоскольжения устанавливаются только на шины ведущих колес.
- Во избежание повреждения шин не следует двигаться с цепями противоскольжения по дорогам, не покрытым снегом.
- Если установлены цепи противоскольжения, двигайтесь с ограниченной скоростью. Не следует наезжать на ямы, бордюры и тротуары.
- При установке цепей противоскольжения некоторых типов следует после нескольких десятков метров проверять их натяжение.
- Перед покупкой или использованием цепей противоскольжения обратитесь на специализированную станцию технического обслуживания Iveco, где Вам подскажут, как выбрать и использовать различные приспособления для движению по снегу.

Экономить топливо и беречь природу

Условия эксплуатации и стиль вождения непосредственно влияют на расход топлива и чистоту окружающей среды.

Следуя простым советам и не отказываясь от «спортивного» стиля вождения, водитель может не только сэкономить топливо, но и ограничить воздействие автомобиля на окружающую среду.

- Не следует требовать от холодного двигателя всего, на что он способен.
- Не ускоряйтесь резко со стоянки, если для этого нет веских причин.
- Воздерживайтесь от резких ускорений и торможений, за которыми, обычно, снова следуют ускорения, не торопитесь включать самую высокую передачу.
- По возможности, при движении закрывайте окна кабины. Пользуйтесь кондиционером и системой вентиляции — так вы быстрее создадите в кабине желаемый климат.
- Если интенсивность движения и дорожные условия это позволяют, старайтесь двигаться на высоких передачах.



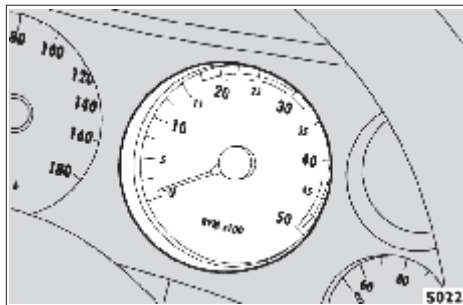

- В городе и при движении в колонне на малой скорости ограничьте до необходимого минимума использование устройств, потребляющих значительное количество электроэнергии (например, не включайте вентилятор системы вентиляции на максимальную скорость).
- «Перегазовка» при переключении передач и перед выключением двигателя бесполезна, а для автомобилей, двигатель которых оборудован многоступенчатым центробежным турбонагнетателем, даже вредна.
- Не следует нажимать педаль акселератора до упора: при постепенном ускорении расходуется меньше топлива.
- Оптимальное соотношение расхода топлива и рабочих характеристик двигателя достигается, когда стрелка тахометра находится в зеленом секторе.
 зеленый сектор: от 1800 до 3800 об/мин
 «экономичный» зеленый сектор: от 1800 до 3000 об/мин
 желтый сектор: от 3800 до 4200 об/мин
 желто-красный сектор: от 4200 до 4500 об/мин
 красный сектор: от 4500 до 5000 об/мин
- Выполняйте все операции по техническому обслуживанию и регулировке, предписанные компанией Iveco, тщательно и регулярно. Это основное условие продления срока службы механических узлов и ограничения расхода топлива.

Защита устройств, обеспечивающих снижение содержания вредных веществ в выхлопных газах

Правильная эксплуатация устройств, ограничивающих загрязнение окружающей среды, не только обеспечивает защиту природы, но и повышает эксплуатационные характеристики автомобиля.

Регулярная проверка работоспособности — основное правило, помогающее экономить топливо и беречь природу.

Строго соблюдайте график планового технического обслуживания.

Фургон

Отличия от модификаций с кабиной:

- Заправочная горловина
- Задние фонари
- Фонари освещения номерного знака
- Боковая сдвижная дверь
- Двустворчатая задняя дверь
- Размещение запасного колеса



Возможно серьезное повреждение: всегда контролируйте, чтобы во время движения автомобиля двери все были полностью закрыты.

Боковая сдвижная дверь: категорически запрещается открывать и закрывать дверь, пока автомобиль полностью не остановится.



Открывая и закрывая двери, убедитесь, что Вам не мешают никакие препятствия, животные, люди.

Открывать и закрывать двери можно только за наружные и внутренние ручки.

Открывая и закрывая двери, будьте особенно осторожны.

Если автомобиль стоит на спуске, убедитесь, что открытые двери надежно зафиксировались.

Прежде чем начать движение, убедитесь, что двери все полностью закрыты.

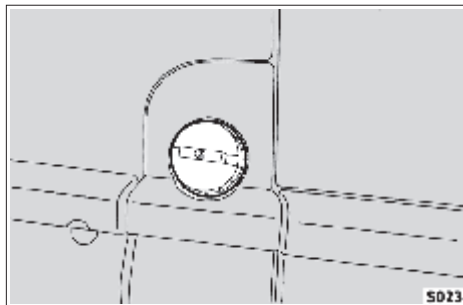

Заправочная горловина

Расположена в задней части кабины со стороны водителя.

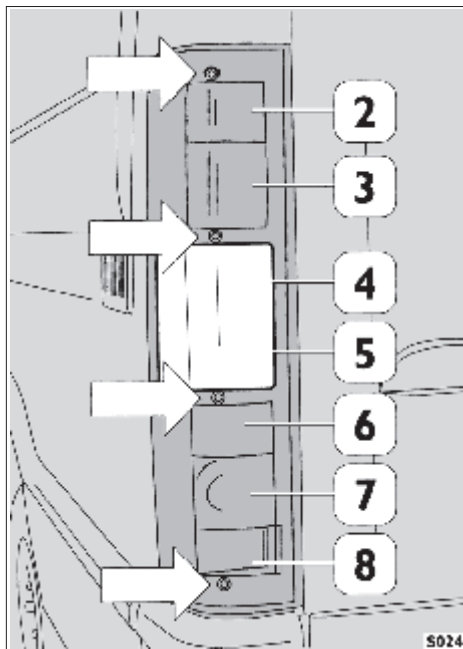

Задние фонари

Для замены ламп задних фонарей:

- Отверните 4 винта крепления рассеивателя.
- Снимите рассеиватель.

Лампы расположены следующим образом:

2. Габаритный фонарь, сферическая лампа.
3. Стоп-сигнал, сферическая лампа.
4. Левый указатель поворота, сферическая лампа.
5. Фонарь заднего хода, сферическая лампа.
6. Габаритный фонарь, сферическая лампа.
7. Задний противотуманный фонарь, сферическая лампа.
8. Катафот

Все лампы съемные, со штифтовым цоколем.

Фонари освещения номерного знака

Для замены ламп фонарей освещения номерного знака:

- Ослабьте 2 винта крепления рассеивателя.
- Снимите рассеиватель.

Все лампы съемные, со штифтовым цоколем.

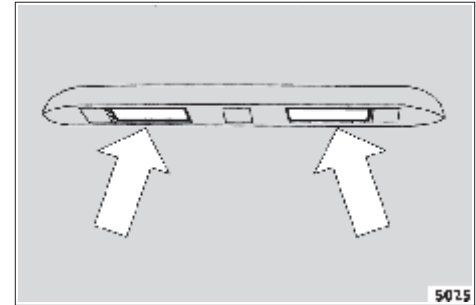

Боковая сдвижная дверь

Чтобы открыть дверь снаружи

В ручку двери встроен замок, которым снаружи можно запереть дверь на ключ.

Чтобы открыть дверь, потяните за ручку и сдвиньте дверь влево.

Чтобы открыть дверь изнутри

Чтобы открыть дверь, потяните за рычаг на внутренней стороне двери.

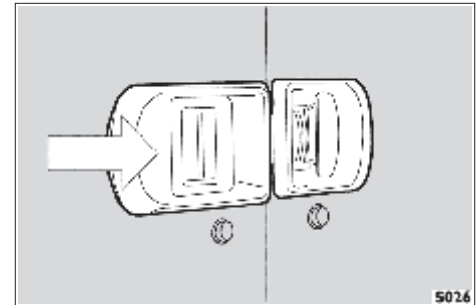

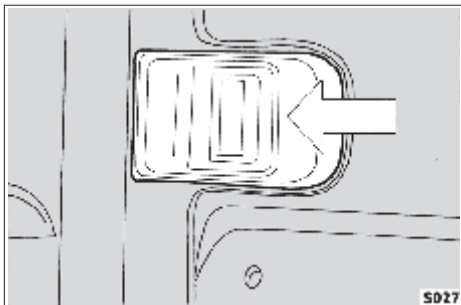

Двустворчатая задняя дверь

Чтобы открыть дверь снаружи

В ручку двери встроен замок, которым снаружи можно запереть дверь на ключ. Чтобы открыть дверь, потяните за ручку.

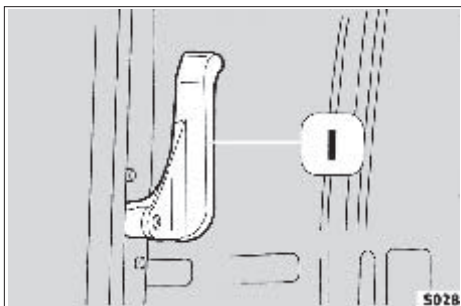

Чтобы открыть дверь изнутри

Чтобы открыть дверь изнутри:

- нажмите кнопку фиксатора и, нажав на рычаг, откройте одну створку;
- чтобы открыть вторую створку, поверните ручку 1.

Размещение запасного колеса

Запасное колесо закреплено внутри фургона. Чтобы достать его, отверните крепёжную гайку-барашек.

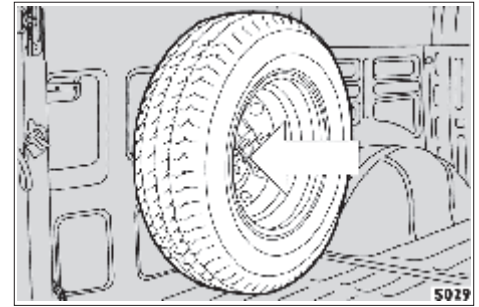

Комби

Отличия от модификаций с кузовом фургон:

- Кузов
- Сиденья
- Боковые шторки
- Дополнительное оборудование



Возможно серьезное повреждение: всегда контролируйте, чтобы во время движения автомобиля двери все были полностью закрыты.

Боковая сдвижная дверь:

категорически запрещается открывать и закрывать дверь, пока автомобиль полностью не остановится.



Открывая и закрывая двери, убедитесь, что Вам не мешают никакие препятствия, животные, люди.

Открывая и закрывая двери можно только за наружные и внутренние ручки.

Открывая и закрывая двери, будьте особенно осторожны.

Если автомобиль стоит на спуске, убедитесь, что открытые двери надежно зафиксировались.

Прежде чем начать движение, убедитесь, что двери все полностью закрыты.

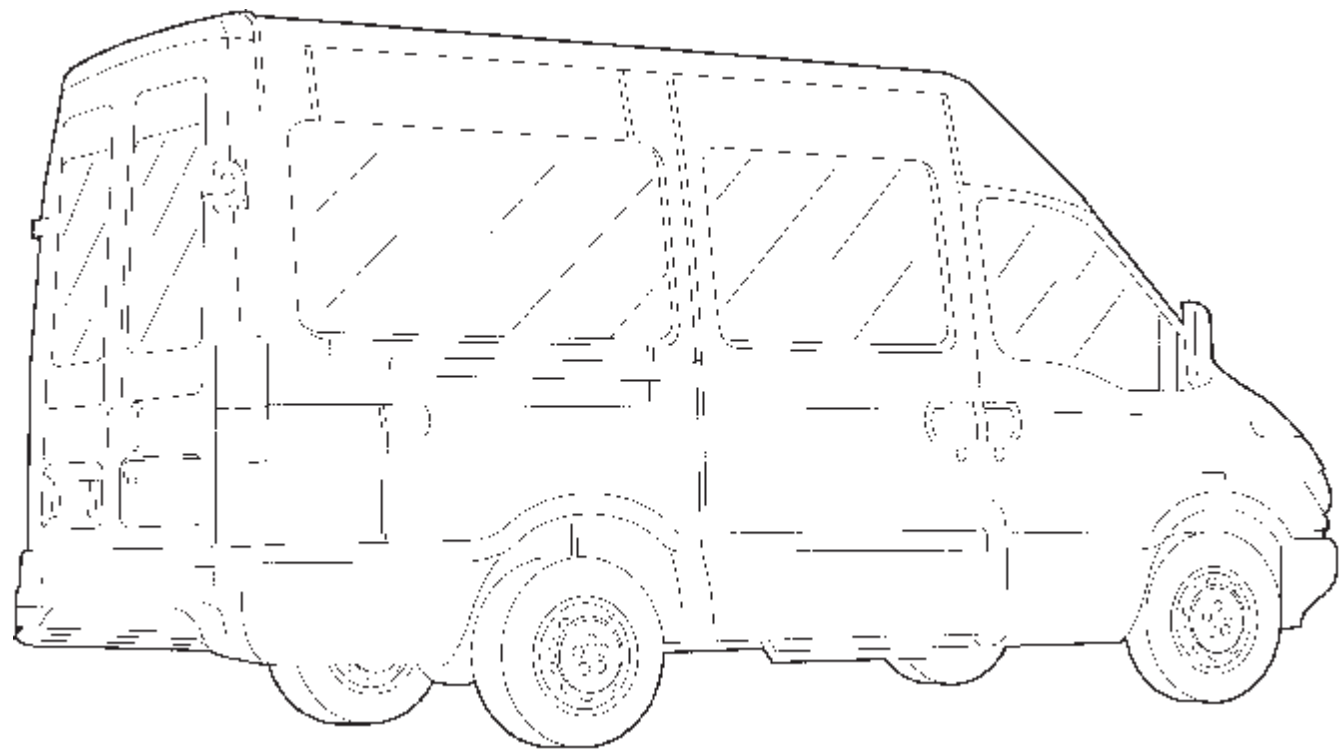

Кузов

- Задняя дверь с остеклением, обогрев стекла.
- Задние двери с увеличенным углом открытия (по заказу).
- Боковое остекление увеличенной площади.
- Открывающееся центральное окно напротив сдвижной двери.
- Задняя подножка, покрытая не скользящим материалом.
- Дополнительный стоп-сигнал на стекле задней двери.

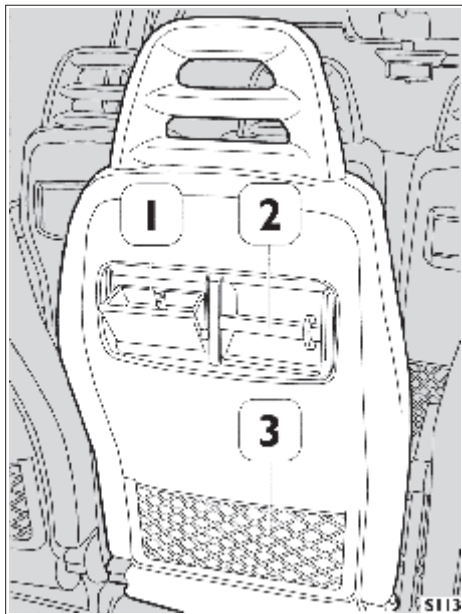

Пассажи́рские сиде́нья

Стандартная комплектация

Переднее сиденье — двухместный диван.

Центральное сиденье — трехместный диван.

Заднее сиденье — трехместный диван.

Улучшенные сиденья (по заказу)

Одиночные пассажирские сиденья (1+7).

Спинки пассажирских сидений оборудованы ручками (2), пепельницами (1) и сетками (3).

Сиденья 2-го, 3-го и 4-го (если имеется) рядов крепятся к полу с использованием быстро-съемных крепежных приспособлений, что позволяет в любой момент получить грузовую платформу требуемого размера.

Боковые шторы (по заказу)

- Чтобы опустить шторку, потяните за крючок 1.
 - Закрепите крючок на фиксаторе 2.
- Автомобили оборудуются боковыми шторками по заказу.

Дополнительное оборудование

- Специальная задняя подвеска для перевозки пассажиров.
- Подушка безопасности со стороны водителя.
- Пол салона, покрытый не скользящим материалом.
- Подготовка для установки люка и полка в передней части салона.
- Вешалки для одежды на боковых сторонах сидений.
- Кожух запасного колеса.
- Кольца для крепления багажа на боковых стенках.
- Дополнительные потолочные светильники в пассажирском салоне.

Дополнительное оборудование (по заказу)

- Кондиционер увеличенной производительности с системой подачи воздуха в пассажирский салон.
- Дополнительный отопитель в пассажирском салоне.

Комби — комплектация Deluxe

(комплектация может изменяться в зависимости от типа автомобиля)

- Тканевая обивка задних дверей.
- Сиденья водителя и пассажиров с мягкими подголовниками.
- Регулировка подлокотников пассажирских сидений.
- Закрытые полки над сиденьями (только для определенных типов автомобилей).
- Шторки на боковых окнах.

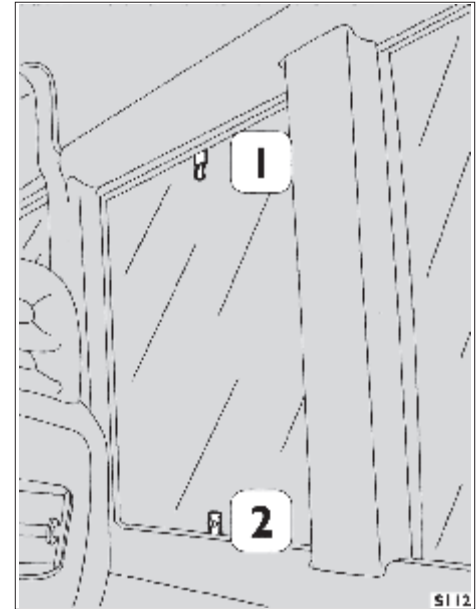

Комплект инструмента

Каждый автомобиль комплектуется набором инструмента, позволяющим выполнять мелкий ремонт и обслуживание в пути.



Возможно серьезное повреждение: следите, чтобы в кабине все предметы были надежно закреплены. При аварии не закрепленными предметами могут быть повреждены приборы и нанесены травмы пассажирам.

Примечание: в зависимости от комплектации автомобиля состав комплекта инструмента и гаечных ключей может изменяться.

Расположение: под сиденьями.

- Универсальные плоскогубцы.
- Универсальная отвертка.
- Двусторонний гаечный ключ 10 г 11 мм.
- Двусторонний гаечный ключ 13 г 17 мм.
- Двусторонний гаечный ключ 19 г 22 мм.
- Торцовый ключ 14 мм.
- Специальный гаечный ключ 24 г 14 мм.
- Сумка для инструмента.
- Гаечный ключ 27 мм для крепления ободьев (если имеется).
- Разводной ключ.
- Вороток для торцового ключа.
- Ручка домкрата.
- Знак аварийной остановки.
- Переносная лампа.
- Клинья.
- Домкрат.
- Огнетушитель.

Поиск и устранение неисправностей

В этом разделе приводятся советы по решению некоторых проблем, которые могут возникнуть в ходе эксплуатации автомобиля:

- Замена колеса
- Замена ламп
- Характеристики ламп
- Предохранители и реле
- Электронные блоки управления
- Аккумуляторная батарея
- Буксировка автомобиля
- Прокачка системы питания
- Контрольные лампы

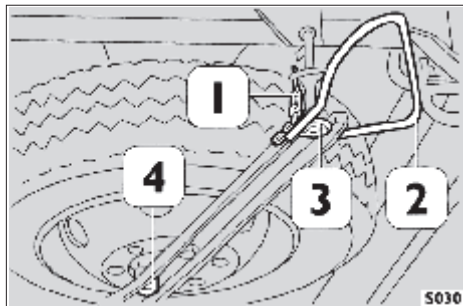

Запасное колесо

Чтобы достать запасное колесо:

- Снимите фиксатор 1.
- Придерживая рейку 2, выверните фиксирующее приспособление 3.
- Опустите вниз рейку 2 и отверните гайки 4, крепящие колесо.

Примечание: На автомобилях, оборудованных пневматической подвеской, для обеспечения доступа к запасному колесу подвеску следует поднять.

Предупреждение! После замены колеса удостоверьтесь, что фиксирующее приспособление 3, крепящее рейку, надежно затянуто. Для обеспечения безопасности следует регулярно проверять крепление запасного колеса.

На модификациях с кабиной, оборудованных задним мостом с одинарными колесами, доступ к запасному колесу осуществляется сзади, а не справа.

Чтобы снять запасное колесо, следует отвернуть гайки, крепящие его к рейке. На модификациях фургон и комби запасное колесо размещено внутри автомобиля. Чтобы достать его, отверните крепежную гайку-барашек.

Замена колеса

Замену колеса рекомендуется производить, установив автомобиль на ровную площадку. Установите домкрат, как показано на рисунках, соответственно под задним мостом либо под передней подвеской, и поднимите автомобиль.



Предупреждение: Для правильного использования домкрата строго следуйте инструкциям, приведенным в имеющейся на домкрате табличке.

Помните, что после включения стояночного тормоза и перед подъемом неисправного колеса остальные колеса должны быть надежно заблокированы клиньями.

Домкрат следует использовать только для кратковременного подъема автомобиля при замене колес. Категорически запрещается залезать под автомобиль, приподнятый на домкрате. При необходимости обращайтесь на специализированную станцию технического обслуживания.

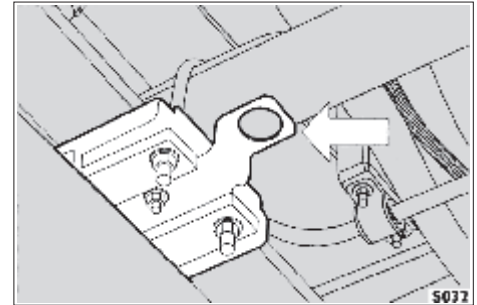
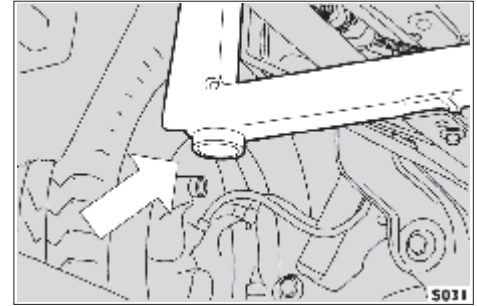

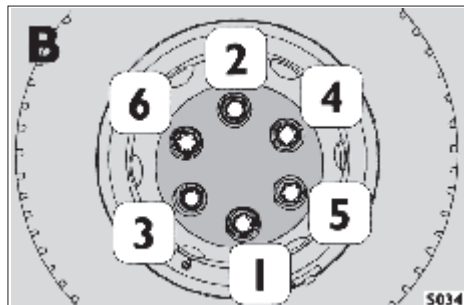
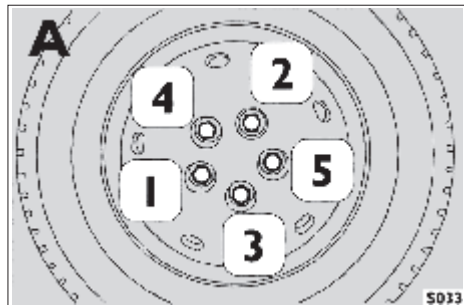

Перед установкой нового колеса тщательно очистите шпильки, гайки и контактирующие поверхности.

Примечание: сделать это необходимо, чтобы облегчить отворачивание гаек в дальнейшем. При помощи имеющихся в комплекте специальных инструментов затяните колесные гайки в последовательности, указанной на рисунке, и следуя приведенным ниже инструкциям:

- Слегка затяните гайки, чтобы колесо приняло правильное положение относительно поверхности, к которой оно крепится.
- Затягивайте гайки в указанной на рисунке последовательности.
- Опустите колесо на землю и затяните гайки, прилагая к концу рычага вес своего тела (около 70 кг). (Такой способ затягивания приблизительно обеспечивает номинальный момент затяжки).
- Всегда проверяйте давление в шинах.

A — Модификации с одинарными колесами на задней оси
Момент затяжки колесных гаек: 160 Нм (16 кгм).

B — Модификации со сдвоенными колесами на задней оси
Момент затяжки колесных гаек: 320 + 30 Нм (32 + 3 кгм).

Важное замечание: На новом автомобиле и после каждого снятия колеса затяжку колесных гаек следует проверять через 50 км пробега и вторично после пробега еще 100 км. Помните: для обеспечения вашей безопасности никогда не следует использовать колеса и крепеж, отличные от поставляемых в комплекте с автомобилем или в качестве оригинальных запасных частей.

Замена ламп (как открыть капот двигателя, описано на стр. 90).



Лампы и патроны могут быть очень горячими.

Не прикасайтесь к галогенным лампам руками, берите их салфеткой. Если все же прикоснетесь, протрите лампу спиртом и высушите.

Фары

Для замены ламп в фарах:

- Открыв капот, удалите пружинный фиксатор 2 и снимите крышку 1.
- Замените перегоревшую лампу.
- Установите на место крышку 1.
- Установите на место пружинный фиксатор 2.

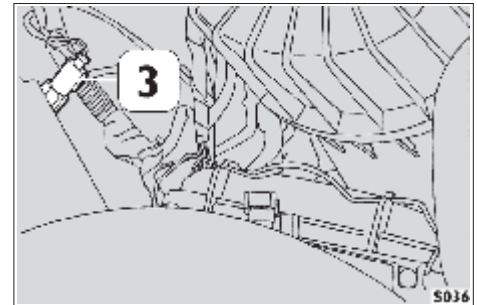
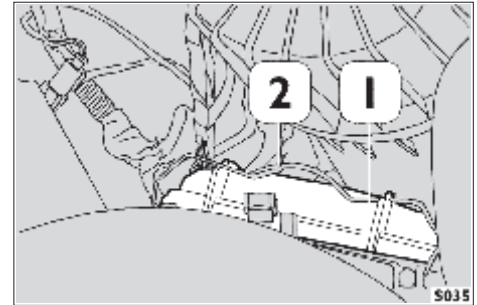

Лампы передних указателей поворотов

Для замены ламп передних указателей поворота:

- Открыв капот, выверните крепежный винт 3.
- Замените перегоревшую лампу.
- Заверните крепежный винт 3.

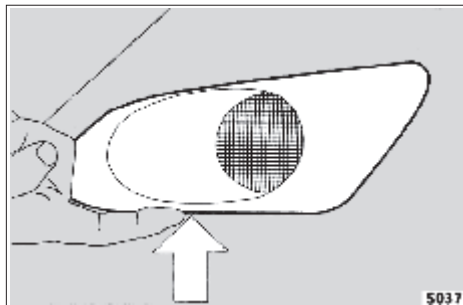

5037

Лампы боковых повторителей указателей поворотов

Для замены ламп боковых повторителей указателей поворота:

- Надавите на рассеиватель, чтобы освободить защелку.
- Выверните расположенный внизу крепежный винт.
- Замените перегоревшую лампу.
- Заверните крепежный винт.
- Установите на место рассеиватель, проследив, чтобы он зафиксировался защелкой.

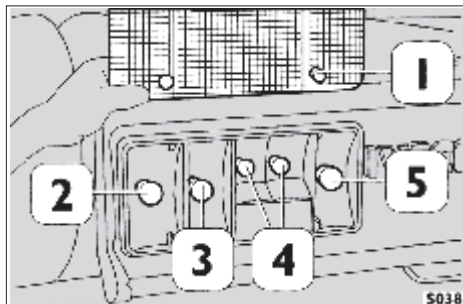

5038

Задние фонари

Для замены ламп задних фонарей:

- Выверните винты 1 крепления рассеивателя.
- Снимите рассеиватель.

Лампы расположены следующим образом:

2. Указатели поворотов, сферическая лампа.
3. Стоп-сигнал, сферическая лампа.
4. Габаритные фонари, сферические лампы.
5. Фонарь заднего хода или задний противотуманный фонарь, сферическая лампа.
6. Фонари освещения номерного знака, сферическая лампа.

Все лампы съемные, со штифтовым цоколем.

- Установите рассеиватель на место.
- Заверните винты 1 крепления рассеивателя.

Примечание: задние фонари и фонари освещения номерного знака модификаций с кузовом фургон описаны в соответствующих разделах.

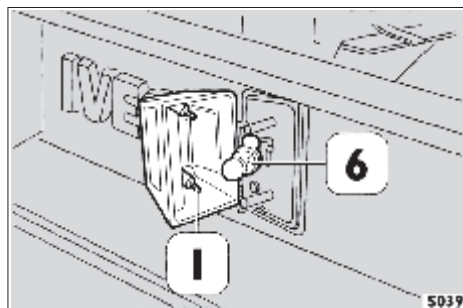

5039

Освещение кабины

Для замены ламп:

Извлеките плафон потолочного светильника из корпуса.

- Лампы расположены следующим образом:
 1. Две цилиндрические лампы.
 2. Трубчатая лампа (лампа направленного света).
- Установите светильник на место.
 3. Выключатель лампы рассеянного света.
 4. Выключатель лампы направленного света.

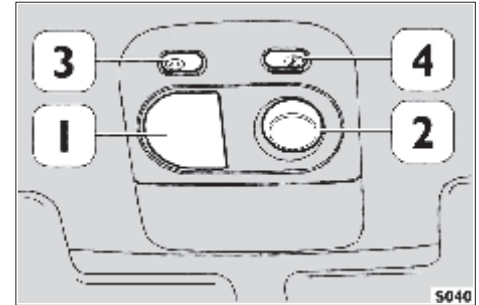

Противотуманные фары (если установлены)

Для замены лампы:

- Изнутри снимите защитную крышку, чтобы получить доступ к лампе.
- Снимите фиксирующую защелку патрона.
- Замените галогенную лампу.

Не прикасайтесь пальцами к стеклу галогенной лампы — она может выйти из строя.
- Установите на место фиксирующую защелку патрона.
- Установите на место защитную крышку.

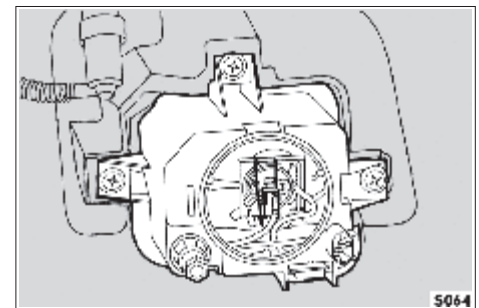
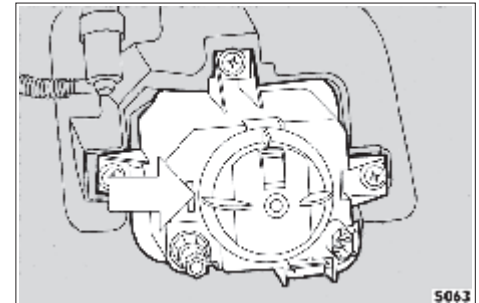

Характеристики ламп

Лампы	Тип	Мощность, Вт
Фары дальнего/ближнего света	Двунитевая галогенная	60-55
Противотуманные фары (если имеются)	галогенная	55
Передние габаритные фонари	трубчатые	4
Передние указатели поворотов	сферические	21
Задние габаритные фонари	сферические	5
Задние указатели поворотов	сферические	21
Задние стоп-сигналы	сферические	21
Фонари освещения номерного знака	сферические	5
Фонари заднего хода	сферические	21
Задние противотуманные фонари	сферические	21
Освещение кабины	трубчатые	4
	цилиндрические	10
Габаритные огни	сферические (передние)	10
	Задние (только фургон) цилиндрические	5

Блок реле и предохранителей

Блок расположен слева от водителя. Для доступа к блоку откройте крышку.



Предупреждение! Прежде чем приступить к обслуживанию или ремонту электрооборудования, всегда отключайте провода аккумулятора. Не вносите изменений в электрическую систему. При необходимости обращайтесь на специализированную станцию технического обслуживания. Ни в коем случае не используйте предохранители, номинал которых отличается от указанного: возможно возгорание проводки. Перед заменой предохранителя найдите неисправность и устраните ее. Перед тем, как приступить к ремонту, обслуживанию или к установке нового электрооборудования, изучите характеристики этого оборудования и электрической системы. Неправильная установка или ремонт могут привести к выходу из строя системы или к возгоранию проводов.

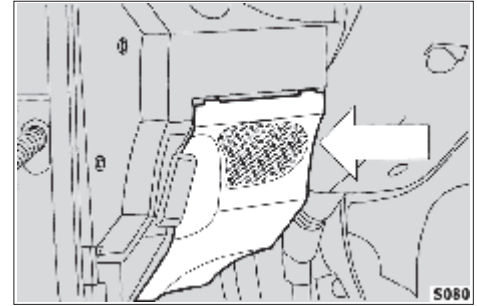

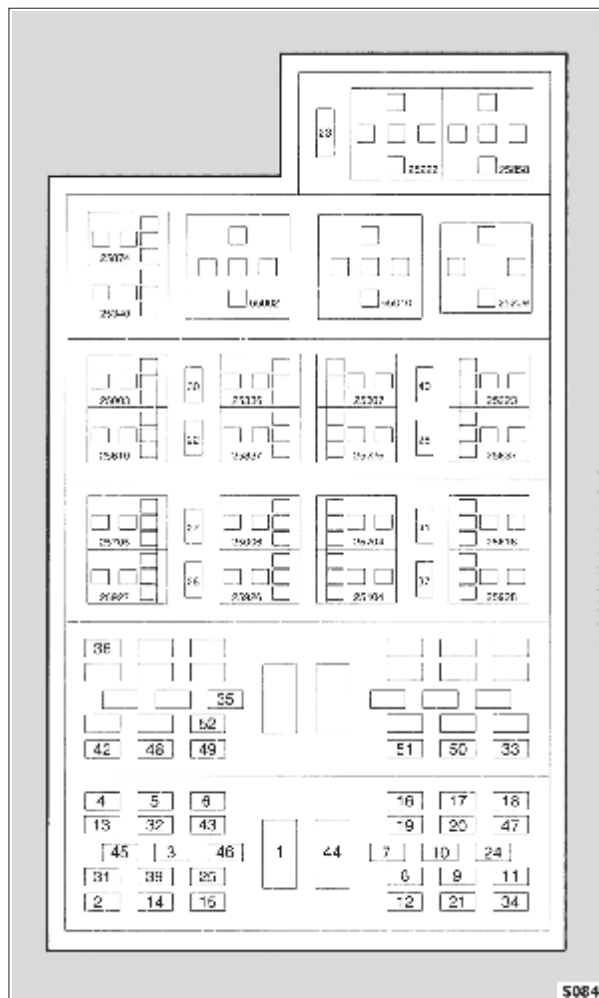

Реле

- Отсечка потребителей при запуске двигателя.
- Включение предпускового подогрева.
- Управление обогревом топливного бака (система предпускового подогрева).
- Включение топливного насоса.
- Управление обогревом топливного фильтра.
- Управление муфтой Baruffaldi.
- Управление электронным блоком управления.
- Управление стоп-сигналами.
- Включение противотуманных фар.
- Включение замедлителя при работающей системе ABS.
- Подача питания на главное реле тока.
- Включение кондиционера.
- Выключение кондиционера.
- Сигнал «компрессор включен» на электронный блок управления двигателем (EDC) или на клапан рециркуляции отработанных газов (EGR).
- Включение обогрева заднего стекла.
- Включение обогрева ветрового стекла.
- Разрешение на подъем подвески (ECAS).
- Разрешение на опускание подвески (ECAS).
- Включение свечей накаливания.
- Таймер управления работой омывателя фар.
- Управление вариатором опережения впрыска (KSB).
- Электронный блок управления работой трехходового клапана.

Код

- 25209
- 25222
- 25223
- 25837
- 25810
- 25336
- 25858
- 25006
- 25003
- 25104
- 25226
- 25307
- 25337
- 25340
- 25928
- 25818
- 25926
- 25927
- 25321
- 66010
- 25811
- 61002

Предохранители

1	– 80А	Система предпускового подогрева.	28	– 10А	Питание 13-полюсного разъема.
2	– 5А	Электронный блок управления работой иммобилайзера.	29	–	Не используется.
3	– 3А	Электромагнитный клапан остановки двигателя (DDS).	30	– 10А	Противотуманные фары.
4	– 3А	Приборы и контрольные лампы (питание).	31	– 5А	Кондиционер, таймер дополнительного отопителя, муфта Baruffaldi.
5	– 3А	Приборы и контрольные лампы (питание и зарядка) – таймер дополнительного отопителя.	32	– 30А	Кондиционер.
6	– 5А	Задние противотуманные фонари.	33	– 20А	Дополнительный отопитель.
7	– 10А	Подрулевой переключатель (ближний свет фар).	34	– 20А	Омыватель фар.
8	– 15А	Подрулевой переключатель (дальний свет фар).	35	– 3А	Блокировка дифференциала.
9	– 15А	Подрулевой переключатель (габаритные фонари).	36	– 3А	Приборы и контрольные лампы (ABS).
10	– 10А	Очиститель ветрового стекла.	37	– 10А	ABS.
11	– 15А	Указатели поворотов.	38	– 60А	ABS.
12	– 15А	Звуковые сигналы.	39	– 10А	Обогрев и электропривод зеркал заднего вида, подогрев сидений.
13	– 3А	Фонари заднего хода.	40	– 25А	Электропривод стеклоподъемников.
14	– 5А	Габаритные фонари.	41	– 15А	Обогрев заднего стекла, обогрев ветрового стекла.
15	– 5А	Габаритные фонари.	42	– 5А	Пневматическая подвеска с электронным управлением (ECAS).
16	– 7,5А	Ближний свет фар.	43	– 3А	Приборы и контрольные лампы (подушка безопасности).
17	– 7,5А	Ближний свет фар.	44	– 40А	Пневматическая подвеска с электронным управлением (ECAS).
18	– 7,5А	Дальний свет фар.	45	– 3А	Подушка безопасности.
19	– 7,5А	Дальний свет фар.	46	– 3А	Электромагнитный клапан системы предпускового подогрева.
20	– 7,5А	Прикуриватель, магнитола, освещение кабины.	47	– 7,5А	Топливный насос (EDC).
21	– 30А	Отопитель (или 3 А – кондиционер).	48	– 30А	Замок двери.
22	– 15А	Обогреваемый топливный фильтр.	49	– 5А	Замок двери.
23	– 25А	Электронный блок управления.	50	– 30А	Блокировка дифференциала.
24	– 10А	Электронный блок управления.			
25	– 5А	Стоп-сигналы.			
26	– 15А	Питание 13-полюсного разъема.			
27	– 5А	Питание 13-полюсного разъема.			

Меры предосторожности при работе с установленными на автомобиле электронными блоками управления



Во избежание неправильных действий, которые могут привести к выходу из строя установленных на автомобиле электронных блоков управления, рекомендуем следовать приведенным ниже инструкциям.

- При электросварочных работах на шасси: снимите с аккумулятора положительный провод и подключите его к массе шасси; отключите разъемы от блоков управления. При сварке рядом с электронным блоком управления снимите блок с кронштейна; при сварке пользуйтесь постоянным током; следите, чтобы сварочный аппарат был заземлен как можно ближе к месту сварки; следите, чтобы провода аккумулятора не были параллельны электрическим кабелям автомобиля.
- Категорически запрещается подключать и отключать разъемы блоков управления при работающем двигателе и поданном на блоки питания.
- После проведения работ, требующих отключения аккумулятора, следите, чтобы при подключении провода были надежно закреплены на клеммах.
- Не отключайте аккумулятор при работающем двигателе.
- Для запуска двигателя не пользуйтесь устройствами для быстрой подзарядки аккумуляторных батарей.
- При замене электронных блоков отключайте аккумуляторную батарею.
- Если при проведении каких-либо работ электронные блоки управления могут нагреться свыше 80°C, снимите блоки с автомобиля.

Инструкции для обязательного выполнения

Перед обслуживанием блока управления электрической системы и, в частности, перед заменой пускового реле двигателя, очень важно соблюдать следующие меры предосторожности, чтобы предотвратить короткое замыкание:

- Прежде чем снять реле с блока управления, необходимо убедиться, что выключатель массы выключен либо провода сняты с аккумулятора.
- Если при снятии реле был поврежден его пластмассовый корпус или по каким-то причинам корпус вскрывался, реле необходимо заменить новым.

Аккумуляторная батарея

Аккумуляторы, которые используются на автомобилях Iveco, требуют лишь незначительно обслуживания и при нормальной работе доливать в них электролит не требуется. Тем не менее, периодически необходимо проверять уровень электролита, который должен находиться между нанесенными на корпусе аккумулятора отметками MIN и MAX.

Техника безопасности при работе с аккумуляторами

1. Категорически запрещается курить и разводить огонь. При подключении к аккумулятору агрегатов или измерительных приборов старайтесь, чтобы не было искр. Перед отключением аккумулятора всегда отключайте постоянно подключенные приборы (тахограф, внутренние осветительные приборы и т. п.), вынимая из блока управления соответствующие предохранители. Старайтесь не путать соединительные провода и не допускайте неправильного обращения с ключами: это может привести к короткому замыканию. Не снимайте крышки клемм аккумуляторных батарей без крайней необходимости. При подключении проводов последним подключайте провод массы.
2. Надевайте защитные очки или маску!
3. Держите аккумуляторы и кислоты в местах, недоступных для детей!
4. В аккумуляторе содержится кислота. Надевайте перчатки и защитную одежду. Не наклоняйте и не переворачивайте аккумуляторы, так как кислота может вытечь из отверстий.
5. Строго следуйте инструкциям изготовителя.
6. Возможен взрыв! Будьте особенно внимательны после подзарядки или в конце длительной поездки. При зарядке в аккумуляторе образуется взрывоопасный газ (смесь кислорода с водородом). Тщательно проветривайте помещение.

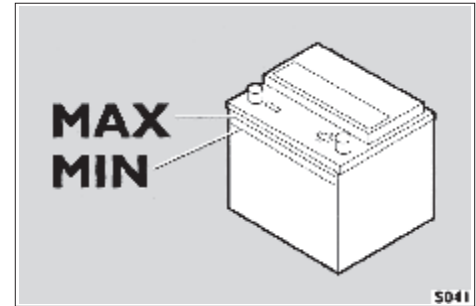

Зарядка аккумуляторной батареи

Предупреждение:

Процедура зарядки аккумуляторной батареи описана исключительно для информации. Для выполнения этой операции следует вызвать специалиста специализированной станции технического обслуживания Ivaco.

Рекомендуется медленная зарядка аккумуляторной батареи при низкой силе тока в течение 24 часов. При более длительной зарядке батарея может выйти из строя. Зарядка аккумуляторной батареи должна производиться следующим образом:

- Если установлена противоугонная сигнализация, выключите ее.
- Снимите провода с обеих клемм аккумуляторной батареи.
- Подключите к клеммам аккумуляторной батареи зажимы проводов зарядного устройства.
- Включите зарядное устройство.
- По окончании зарядки выключите зарядное устройство, и только после этого снимите зажимы проводов зарядного устройства с клемм аккумуляторной батареи.

Подключите провода к клеммам аккумуляторной батареи, соблюдая полярность.

Запуск двигателя от резервной аккумуляторной батареи

Если аккумуляторная батарея разрядилась, двигатель можно запустить от резервного аккумулятора. Его электрические характеристики должны быть сходны с характеристиками разрядившейся батареи.

Чтобы при запуске двигателя от резервного аккумулятора не нарушилась работа иммобилайзера, необходимо строго следовать изложенной ниже процедуре.

- Выключите все потребители электроэнергии, в работе которых нет настоящей необходимости.
- Специальным проводом соедините положительные клеммы двух аккумуляторов (помеченные значком «+»).
- Другим проводом соедините отрицательную клемму заряженного аккумулятора и массу автомобиля с разряженным аккумулятором.
- Запустите двигатель.
- После запуска снимите провода в порядке, обратном порядку подключения.
- Если после нескольких попыток запустить двигатель не удастся, продолжать не следует — обратитесь на специализированную станцию технического обслуживания Ivaco.

ПРЕДУПРЕЖДЕНИЕ:

- В аккумуляторах содержатся крайне опасные для окружающей среды вещества. Для замены аккумулятора рекомендуем обратиться на специализированную станцию технического обслуживания Ivesco, имеющую оборудование для утилизации старых аккумуляторов в соответствии с требованиями природоохранного законодательства.
- Неправильное подключение электрооборудования может вызвать серьезные поломки автомобиля. Если после приобретения автомобиля потребуется установить на него дополнительное оборудование, обратитесь на специализированную станцию технического обслуживания Ivesco, где Вам предложат наиболее подходящее оборудование и подскажут, есть ли необходимость в использовании аккумуляторов большей емкости.
- Содержащаяся в аккумуляторе кислота ядовита и агрессивна. Избегайте попадания кислоты в глаза или на кожу. Все работы следует проводить в проветриваемом помещении, вдали от открытого пламени и возможных искр (сигарета и т. п.): существует опасность возгорания или взрыва.
- Если в течение какого-то времени заряд аккумулятора останется ниже 50%, батарея сульфатируется, что снижает ее эффективность при запуске двигателя и повышает вероятность замерзания (сульфатированная аккумуляторная батарея может замерзнуть уже при -10°C).
- Описанная выше процедура запуска должна выполняться опытным специалистом, так как при неправильном ее выполнении аккумулятор может сильно разрядиться.
- Во избежание повреждения электрооборудования автомобиля строго следуйте инструкциям изготовителя проводов; провода должны иметь достаточное сечение и должны быть достаточно длинными, чтобы два автомобиля не касались друг друга.
- Для аварийного запуска категорически запрещается использовать устройства для быстрой подзарядки аккумуляторов: Вы можете повредить электронные системы автомобиля и, в особенности, блоки управления запуском и работой двигателя.
- При каждом подключении и отключении проводов от клемм аккумулятора возникают скачки напряжения, способные нарушить работу электронных блоков управления. Эти операции должны выполняться опытным специалистом.

Практические рекомендации

Для предотвращения разряда аккумулятора и продления срока его службы следует придерживаться следующих рекомендаций:

- Клеммы аккумулятора должны быть хорошо затянуты.
- Не следует на длительное время включать потребители электроэнергии (радиоприемник, осветительные приборы и т. п.) при неработающем двигателе.
- Когда двигатель выключен и автомобиль поставлен на стоянку, перед тем как покинуть его, убедитесь, что все внешние и внутренние осветительные приборы выключены.
- Перед тем как начать работу с электрооборудованием, отключите отрицательную клемму аккумулятора.

Буксировка автомобиля

(использовать только сертифицированные буксировочные приспособления, строго следовать указаниям Руководства).



Если предстоит буксировать автомобиль на большое расстояние, карданный вал следует отсоединить от фланца ведущего моста.

Если не удастся запустить двигатель (разрядилась аккумуляторная батарея или температура наружного воздуха слишком низка), воспользуйтесь резервной аккумуляторной батареей, обладающей аналогичными электрическими характеристиками (см. раздел, посвященный аккумуляторной батарее).

Запускать двигатель «с толкача» не рекомендуется.

Если все же придется запускать двигатель «с толкача» или «с буксира», примите во внимание следующие рекомендации:

- включите высокую передачу (3-ю или 4-ю);
- ограничьте скорость (в частности, при движении «накатом» с горки);
- отпускайте педаль сцепления постепенно.

Возможно серьезное повреждение: когда двигатель выключен, усилитель тормозов и гидроусилитель рулевого управления не работают. К педали тормоза и к рулевому колесу придется прикладывать большее усилие.

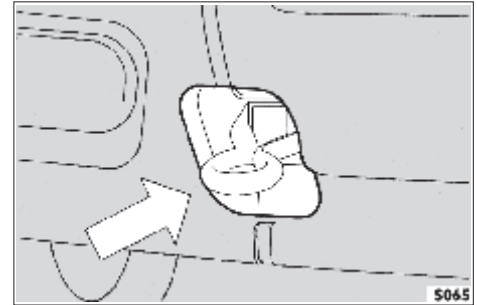
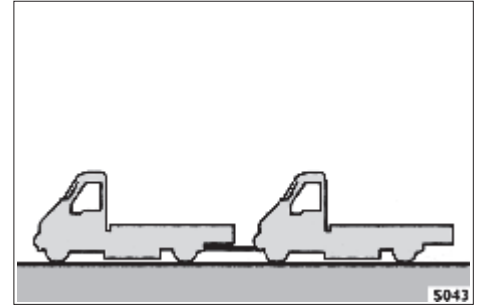

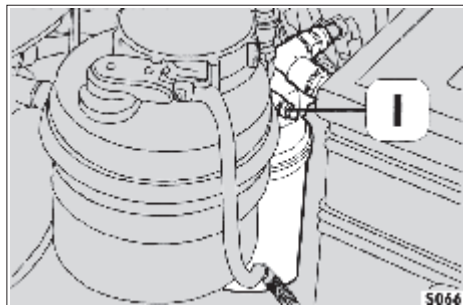

Прокачка системы питания

(как открыть капот двигателя, описано на стр. 90).

Чтобы удалить воздух из системы питания двигателя:

- Ослабьте винт 1 и наденьте на него трубку, чтобы выпустить воздух с топливом в подходящую емкость.
- Вручную подкачайте топливный насос, пока из трубки не пойдет топливо без воздуха (только для автомобилей, оборудованных механическим топливным насосом высокого давления).
- Затяните винт 1.
- Продолжайте подкачивать топливо вручную, пока ТНВД не начнет перепускать топливо.

Предупреждение: если двигатель остановится вследствие отсутствия топлива в баке (и в топливопровод попадет воздух), необходимо ослабить крепление напорных трубок как минимум на двух форсунках.

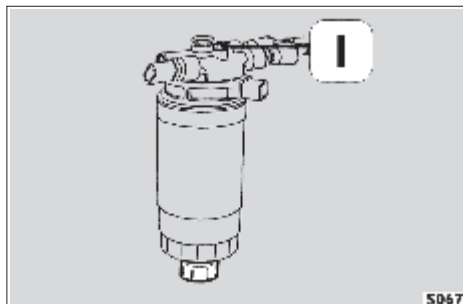

Прокачка системы питания двигателей, оборудованных ТНВД с электронным управлением (EDC), производится автоматически при повороте ключа в положение MAR (2). **Ослаблять крепление напорных трубок форсунок не требуется.**

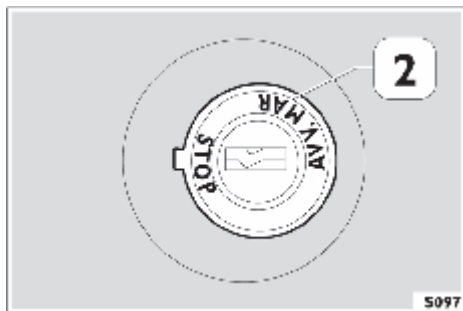

Опасность возгорания: заворачивайте винты выпускных отверстий аккуратно, не допускайте опасных проливов топлива.

Контрольные лампы

Светится контрольная лампа	Неисправность	Способ устранения
	Вода в фильтре грубой очистки топлива	Слейте воду из фильтра Если лампа продолжает гореть, замените фильтр
	Засорен воздушный фильтр	Замените фильтрующий элемент воздушного фильтра
	Низкое давление масла в системе смазки двигателя	На холодном двигателе проверьте уровень масла и, при необходимости, долейте. Если лампа продолжает гореть, обратитесь на специализированную станцию технического обслуживания.
	Низкий уровень жидкости в бачке гидроусилителя рулевого управления	Проверьте уровень жидкости и, при необходимости, долейте. Если лампа продолжает гореть, обратитесь на специализированную станцию технического обслуживания.

Контрольные лампы

Светится контрольная лампа	Неисправность	Способ устранения
	Неисправность системы ABS*	Обратитесь на специализированную станцию технического обслуживания
	Неисправность тормозной системы и износ накладок передних тормозных колодок	Проверьте уровень жидкости в бачке гидропривода тормозов. Если уровень жидкости низок, обратитесь на специализированную станцию технического обслуживания для проверки всей системы и/или замены тормозных колодок.
	Недостаточен заряд аккумулятора.	Обратитесь на специализированную станцию технического обслуживания
	Низкий уровень охлаждающей жидкости двигателя.	Проверьте уровень жидкости и, при необходимости, долейте. Если лампа продолжает гореть, обратитесь на специализированную станцию технического обслуживания.

Проверки, выполняемые водителем

Очень важно, чтобы Вы научились выполнять простейшие проверки состояния автомобиля.

Не считайте проверки скучной обязанностью — они в значительной степени определяют работоспособность автомобиля.

Выполняемая Вами профилактика дополняет плановое обслуживание, предоставляемое специализированными станциями технического обслуживания Ivaco, позволяет сэкономить время и избежать неприятностей.

ПРЕДУПРЕЖДЕНИЕ!

Если выхлоп слишком дымный, обратитесь на специализированную станцию технического обслуживания Ivaco, чтобы там проверили работу форсунок.

Если стучат клапана, обратитесь на специализированную станцию технического обслуживания Ivaco, чтобы там проверили и отрегулировали зазоры.

- Как открыть капот двигателя
- Перед каждой поездкой
- Еженедельно
- Уход за автомобилем

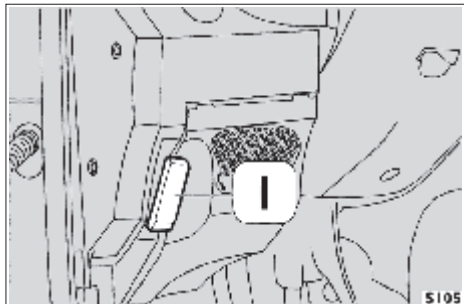

Как открыть капот двигателя

Чтобы освободить замок капота, потяните на себя ручку 1, расположенную в кабине. Выведите из зацепления крючок 2 и поднимите крышку капота.

Убедитесь, что опора 3 надежно установлена в своем гнезде.

■ Перед каждой поездкой

- 1 Моторное масло:
- 2 Охлаждающая жидкость
- 3 Жидкость гидропривода тормозов
- 4 Жидкость омывателя ветрового стекла
- 5 Контрольная лампа засора воздушного фильтра

■ Ежедневно

- 6 Жидкость гидроусилителя рулевого управления
- 7 Топливный фильтр
- 8 Шины

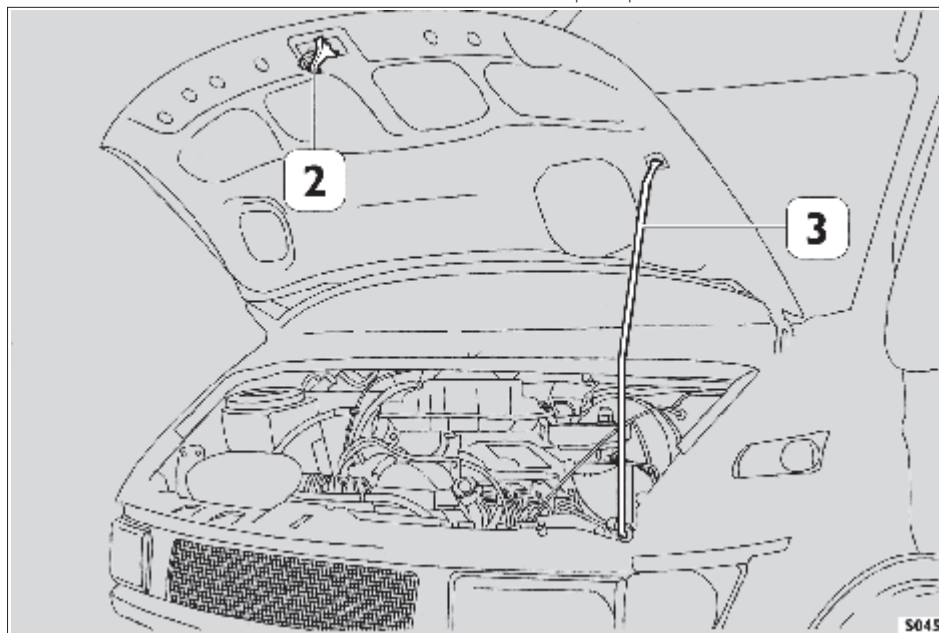

Опасно для человека, при открытой крышке капота следует соблюдать следующие меры предосторожности:

- во избежание ожогов не дотрагивайтесь до горячих деталей двигателя.
- Не работайте в длинных шарфах и свободной одежде, которые могут зацепиться за вращающиеся детали работающего двигателя.

Перед каждой поездкой

- 1 Проверьте щупом 1 уровень масла в двигателе.
При необходимости долейте масло через поворотную наливную горловину 2.
- 2 Проверьте уровень охлаждающей жидкости.
Он ни в коем случае не должен быть ниже отметки MIN.
При необходимости долейте охлаждающую жидкость через наливную горловину 3.



Предупреждение: перед тем, как снять пробку, выключите двигатель и дайте ему остыть, иначе Вас может обжечь выходящий из бачка горячий пар.

- 3 Проверьте уровень жидкости в бачке гидропривода тормозов. Если уровень слишком низок, обратитесь на специализированную станцию технического обслуживания.



Предупреждение: избегайте попадания гидравлической жидкости из привода тормозов на руки, так как в ней содержатся ядовитые и агрессивные добавки; при попадании жидкости на руки промойте их водой с мылом.

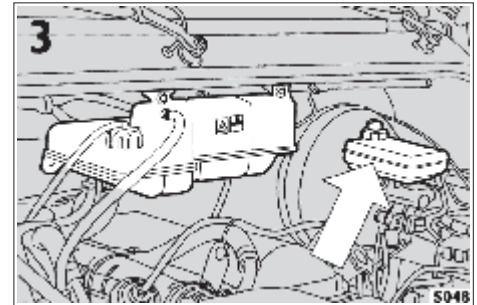
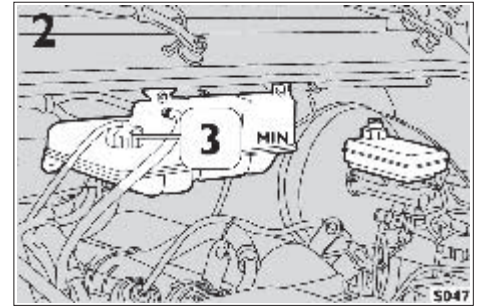
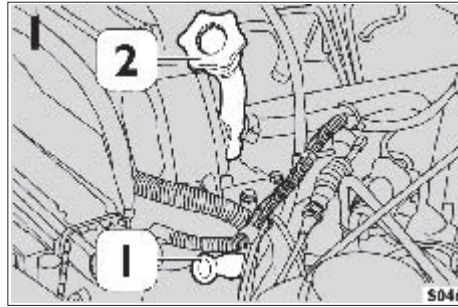

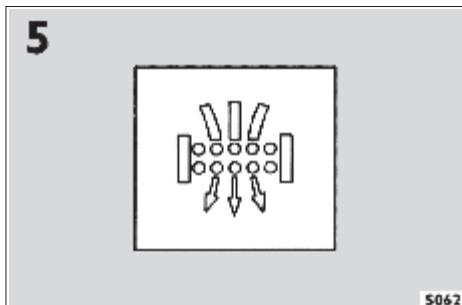
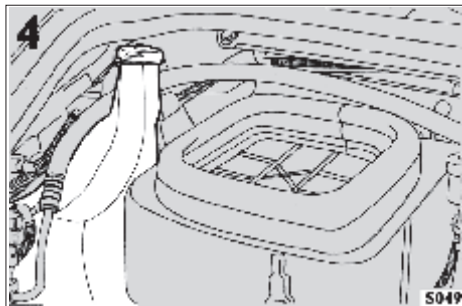

- 4 Проверьте уровень жидкости в бачке омывателя ветрового стекла. При необходимости долейте смесью воды и концентрированной жидкости для ветрового стекла Arexons DPI.

Предупреждение: избегайте попадания жидкости стеклоомывателя на горячий двигатель, так как некоторые моющие добавки легко воспламеняются.

- 5 Проверьте, не горит ли контрольная лампа засора воздушного фильтра.

Также проверьте:

- Состояние проводов аккумуляторной батареи.
- Исправность рабочего и стояночного тормозов.
- Работу осветительных приборов, контрольных ламп, звукового сигнала и омывателя ветрового стекла.

Еженедельно

- 6 Если горит контрольная лампа, отсоедините датчик, извлеките пробку 1 из бачка жидкости гидроусилителя рулевого управления и убедитесь, что уровень жидкости соответствует верхней метке на щупе. При необходимости откройте крышку 2 и долейте жидкость.
- 7 Если горит контрольная лампа (если имеется в данной модификации автомобиля), следует слить конденсат из топливного фильтра. Отверните пробку, расположенную в нижней части корпуса фильтра.

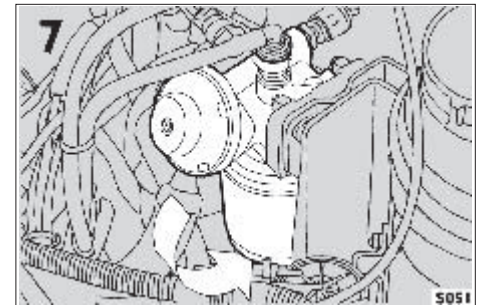
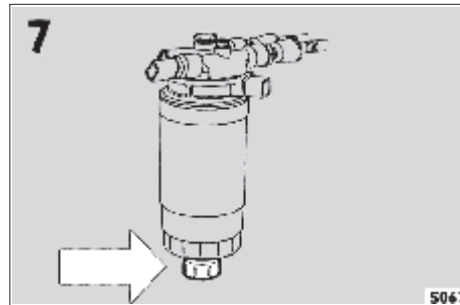
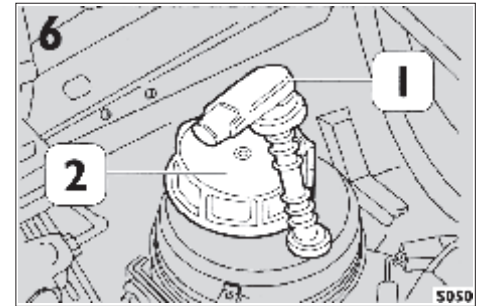
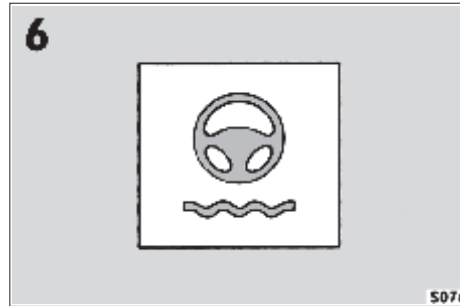

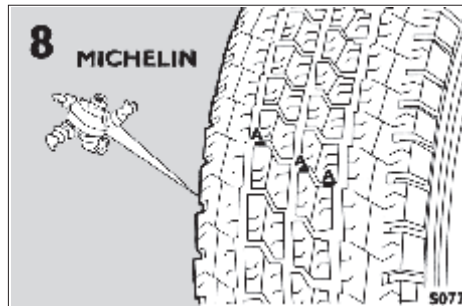
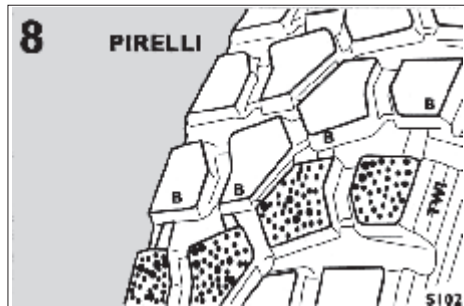

Рекомендуется менять сразу пару шин, установленных на один мост, как только по всей ширине протектора, из-за износа резины, будет просматриваться корд (см. затененные области на рисунке). На шинах имеются индикаторы износа (А и В) в сочетании с маркировкой TWI для шин PIRELLI и MICHELIN для шин Michelin. Если износ достиг этих индикаторов, шины подлежат обязательной замене.

- 8 Проверьте давление в шинах и их износ (не забудьте про запасное колесо). При низком давлении в шинах при движении быстрее изнашиваются края протектора. При высоком давлении в шинах при движении быстрее изнашивается центральная часть протектора. Если будет замечен аномальный износ передних шин (по внутреннему или наружному краю протектора), следует проверить схождение передних колес. Не допускайте превышения максимально допустимой нагрузки на оси (это, однако, не относится к полной массе автомобиля).

Также проверьте:

- Работу выхлопной системы.

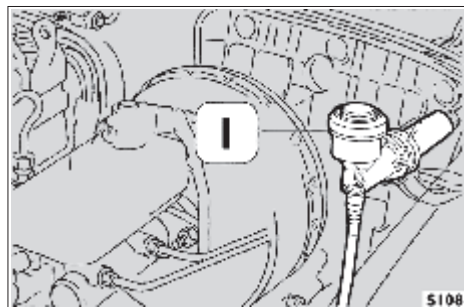

Предостережение: если автомобиль оборудован сцеплением с гидравлическим приводом, открывать крышку бачка 1 категорически запрещается: гидропривод не требует какого-либо обслуживания.

Уход за автомобилем

Уход за кузовом

Регулярно мойте автомобиль водой с нейтральными моющими средствами. Частота мойки должна быть увеличена, если:

- автомобиль эксплуатируется в местности, где высока загрязненность атмосферного воздуха;
- дороги посыпают солью;
- автомобиль паркуется под деревьями, с которых капает смола.

ПРЕДУПРЕЖДЕНИЕ: Моющие средства загрязняют воду. Мыть автомобиль следует только в местах, оборудованных для сбора и очистки сточных вод.

- Во избежание образования глубоких царапин и потери блеска краски не пользуйтесь жесткими щетками, грубыми тканями, грязной ветошью.
- Тщательно протирайте вымытый автомобиль до полного удаления следов воды.
- Не следует мыть автомобиль, когда он долго стоял на солнце: краска может потерять блеск.
- После мойки рекомендуется не ставить автомобиль сразу в гараж, а дать ему некоторое время постоять на открытом воздухе, чтобы влага успела испариться.

Мойка пластмассовых деталей

Наружные пластмассовые детали следует мыть так же, как и весь автомобиль.

Если остаются следы грязи, рекомендуем использовать специальные составы, следуя инструкциям их изготовителей. Те же вещества следует использовать для чистки пластмассовых деталей внутри кабины (приборная панель, дверные накладки и т. п.).

Не используйте средства, предназначенные для обновления лакокрасочных покрытий, и составы, содержащие ароматические растворители, метанол или углеводород.

Мойка окон.

Используйте специальные средства для мойки стекол. Чтобы стекла не поцарапались, не стали матовыми, пользуйтесь только чистыми тряпками.





5053

Чистка тканевой обивки.

Обивку сидений и текстильных вставок панелей кабины можно чистить мягкой щеткой. Для более тщательной чистки можно использовать сухую пену или растворитель. Используя эти средства, будьте осторожны, так как они легко воспламеняются и выделяют резкие запахи. Проветривайте кабину до их полного испарения. Следует всячески избегать применения растворителей, содержащих хлор, в т. ч. трихлорэтилена или гиперхлорида.

Мойка двигателя.

Мойку двигателя желательно выполнять на специализированной станции технического обслуживания. В любом случае, двигатель можно мыть только после того как он полностью остынет. Если автомобиль оборудован системой рециркуляции отработанных газов (EGR), эта работа требует особой аккуратности — можно повредить отдельные компоненты системы.

Очиститель и омыватель ветрового стекла, омыватель фар.

Периодически следует проверять состояние щеток стеклоочистителя: изношенные или загрязненные щетки снижают видимость.

Стекла надо мыть регулярно, смывая с них следы смазочных материалов, гудрона и прочих загрязнений.

Прежде чем включить стеклоочиститель, удалите с ветрового стекла снег и лед. При отрицательных температурах сначала убедитесь, что щетки не примерзли к стеклу. Если это произошло, обработайте их размораживающим составом.

Не включайте стеклоочиститель, когда стекло сухое. Если резиновые части щеток деформировались или износились, замените щетки.

Убедитесь, что жиклеры омывателей ветрового стекла и фар (если установлены) обеспечивают достаточно мощную и правильно направленную струю воды.

Если жиклеры не работают, убедитесь, что подводящие трубки не засорены. При необходимости прочистите отверстия жиклеров булавкой.

Плановое техническое обслуживание

Регулярное техническое обслуживание автомобиля позволяет поддерживать его в оптимальном рабочем состоянии и обеспечивает длительный срок эксплуатации.

- Идеология планового технического обслуживания
- Проверка качества — техническое обслуживание M12
- График технического обслуживания
- Периодичность технического обслуживания
- Выполнение планового технического обслуживания
- Общий график технического обслуживания и смазочных работ

Идеология планового технического обслуживания

Чтобы быть уверенным в рабочем состоянии автомобиля, неукоснительно следуйте приведенным ниже инструкциям, предусматривающим проверки и регулировки, которые необходимо выполнять через рекомендованные интервалы.

Регулярное обслуживание является залогом безопасной эксплуатации и позволяет уменьшить до минимума эксплуатационные расходы.

Техническое обслуживание следует проводить на специализированных станциях Iveco через указанное количество километров пробега.

Такое обслуживание является обязательным в гарантийный период; невыполнение этого требования ведет к снятию автомобиля с гарантии.

Обслуживание должно проводиться на специализированных станциях технического обслуживания Iveco. Работники станций проставляют дату, подпись и штамп в Общем графике технического обслуживания.

В графике указана периодичность замены масла для двигателей, работающих на дизельном топливе с содержанием серы не более 0,5%.

ПРИМЕЧАНИЕ: Если содержание серы в дизельном топливе превышает 0,5 %, частоту замены масла в двигателе следует увеличить вдвое.

Проверка качества — техническое обслуживание M12

Вас приглашают провести тщательную проверку Вашего до окончания двенадцатимесячного гарантийного периода. Для проверки качества M12 автомобиль следует предоставить Вашему дилеру.

Это позволит дилеру проверить автомобиль и выполнить все необходимые регулировки, что обеспечит Вам длительную безаварийную эксплуатацию. Проверка качества M12 выполняется бесплатно за исключением стоимости материалов, таких как масла, жидкости и т. п.

Хотим напомнить Вам, что сеть специализированных станций технического обслуживания предоставляет к услугам покупателя весь опыт своего технического и торгового персонала в течение всего срока службы автомобиля.

График технического обслуживания

Для поддержания изначальных эксплуатационных характеристик автомобиля придерживайтесь следующих указаний:

Модели	Условия эксплуатации	Интервалы в км пробега			Интервалы в моточасах		
		ЕО	М1	М2	ЕО	М1	М2
Впрыск в форкамеру (.9)	Годовой пробег менее 40000 км	10000 км	30000 км	90000 км	200	600	1800
	Годовой пробег более 40000 км	7500 км	30000 км	90000 км	150	600	1800
Прямой впрыск (.11, .13)		—	30000 км	90000 км	—	600	1800

Техническое обслуживание ЕО

Только замена масла в двигателе. Необходимо только для автомобилей, оборудованных форкамерными двигателями.

Техническое обслуживание М

Включает все операции по техническому обслуживанию, которые следует выполнять с определенной периодичностью (интервалы в км пробега или моточасах).

ВАЖНОЕ ЗАМЕЧАНИЕ:

- Если годовой пробег составляет менее 3000 км, моторное масло следует заменять каждый год.
- Если годовой пробег составляет 45000 км или меньше, масло в коробке передач и в картере заднего моста следует заменять каждые 2 года.
- двигатели серии .13: топливный фильтр подлежит замене, когда включается соответствующая контрольная лампа в комбинации приборов (если лампа не включается, фильтр следует заменять после каждых 30000 км пробега).
- В двигатель должно заливаться масло URANIA TURBO (E2-96) или URANIA TURBO LD (E3-96): для обоих типов масла периодичность замены в км пробега одинакова.
- Автомобили со сдвоенными колесами на задней оси и пневматической подвеской: воздушный фильтр подлежит замене только в случае ухудшения работы электрического компрессора.

Периодичность технического обслуживания (интервалы в км пробега)**Впрыск в форкамеру — Годовой пробег менее 40000 км**

км × 1000									Техническое обслуживание
10	100	190	280	370	460	550	640	730	ЕО
20	110	200	290	380	470	560	650	740	ЕО
30	120	210	300	390	480	570	660	750	М1
40	130	220	310	400	490	580	670	760	ЕО
50	140	230	320	410	500	590	680	770	ЕО
60	150	240	330	420	510	600	690	780	М1
70	160	250	340	430	520	610	700	790	ЕО
80	170	260	350	440	530	620	710	800	ЕО
90	180	270	360	450	540	630	720	810	М2

Впрыск в форкамеру — Годовой пробег более 40000 км

км × 1000									Техническое обслуживание
7,5	97,5	187,5	277,5	367,5	457,5	547,5	637,5	727,5	ЕО
15	105	195	285	375	465	555	645	735	ЕО
22,5	112,5	202,5	292,5	382,5	472,5	562,5	652,5	742,5	ЕО
30	120	210	300	390	480	570	660	750	М1
37,5	127,5	217,5	307,5	397,5	487,5	577,5	667,5	757,5	ЕО
45	135	225	315	405	495	585	675	765	ЕО
52,5	142,5	232,5	322,5	412,5	502,5	592,5	682,5	772,5	ЕО
60	150	240	330	420	510	600	690	780	М1
67,5	157,5	247,5	337,5	427,5	517,5	607,5	697,5	787,5	ЕО
75	165	255	345	435	525	615	705	795	ЕО
82,5	172,5	262,5	352,5	442,5	532,5	622,5	712,5	802,5	ЕО
90	180	270	360	450	540	630	720	810	М2

Прямой впрыск

км × 1000									Техническое обслуживание
30	120	210	300	390	480	570	660	750	М1
60	150	240	330	420	510	600	690	780	М1
90	180	270	360	450	540	630	720	810	М2

Периодичность технического обслуживания (интервалы в моточасах)**Впрыск в форкамеру — Годовой пробег менее 40000 км**

Моточасы									Техническое обслуживание
200	2000	3800	5600	7400	9200	11000	12800	14600	ЕО
400	2200	4000	5800	7600	9400	11200	13000	14800	ЕО
600	2400	4200	6000	7800	9600	11400	13200	15000	М1
800	2600	4400	6200	8000	9800	11600	13400	15200	ЕО
1000	2800	4600	6400	8200	10000	11800	13600	15400	ЕО
1200	3000	4800	6600	8400	10200	12000	13800	15600	М1
1400	3200	5000	6800	8600	10400	12200	14000	15800	ЕО
1600	3400	5200	7000	8800	10600	12400	14200	16000	ЕО
1800	3600	5400	7200	9000	10800	12600	14400	16200	М2

Периодичность технического обслуживания (интервалы в моточасах)
Впрыск в форкамеру — Годовой пробег более 40000 км

Моточасы									Техническое обслуживание
150	1950	3750	5550	7350	9150	10950	12750	14550	ЕО
300	2100	3900	5700	7500	9300	11100	12900	14700	ЕО
450	2250	4050	5850	7650	9450	11250	13050	14850	ЕО
600	2400	4200	6000	7800	9600	11400	13200	15000	М1
750	2550	4350	6150	7950	9750	11550	13350	15150	ЕО
900	2700	4500	6300	8100	9900	11700	13500	15300	ЕО
1050	2850	4650	6450	8250	10050	11850	13650	15450	ЕО
1200	3000	4800	6600	8400	10200	12000	13800	15600	М1
1350	3150	4950	6750	8550	10350	12150	13950	15750	ЕО
1500	3300	5100	6900	8700	10500	12300	14100	15900	ЕО
1650	3450	5250	7050	8850	10650	12450	14250	16050	ЕО
1800	3600	5400	7200	9000	10800	12600	14400	16200	М2

Прямой впрыск

Моточасы									Техническое обслуживание
600	2400	4200	6000	7800	9600	11400	13200	15000	М1
1200	3000	4800	6600	8400	10200	12000	13800	15600	М1
1800	3600	5400	7200	9000	10800	12600	14400	16200	М2

ВЫПОЛНЕНИЕ ПЛАНОВОГО ТЕХНИЧЕСКОГО ОБСЛУЖИВАНИЯ			
	ЕО	М1	М2
ЭКСПЛУАТАЦИОННЫЕ ЖИДКОСТИ			
Замена моторного масла	•	•	•
Замена масляного фильтра		•	•
Замена топливного фильтра		•	•
Проверка уровня жидкости в бачке гидропривода тормозов		•	•
Замена фильтра грубой очистки топлива			•
Замените масла в коробке передач			•
Замена масла в картере заднего моста			•
ПРОВЕРОЧНЫЕ РАБОТЫ, ВЫПОЛНЯЕМЫЕ В МОТОРНОМ ОТСЕКЕ			
Проверка состояния различных приводных ремней		•	•
Замена различных приводных ремней			•
Замена ремня привода распредвала			•
Замена свечей накаливания системы предпускового подогрева			•
ПРОВЕРКИ, ВЫПОЛНЯЕМЫЕ СНИЗУ ПОД ПОДНЯТЫМ АВТОМОБИЛЕМ			
Проверка состояния чехлов шарниров механизма рулевого управления		•	•
Проверка износа тормозных дисков и колодок		•	•
Очистка сапуна картера заднего моста			•
Проверка крепления картера механизма рулевого управления			•
Проверка состояния тяг и шарниров рулевого управления, рулевой колонки			•
Проверка крепления карданных шарниров к фланцам			•
ПРОВЕРКИ, ВЫПОЛНЯЕМЫЕ В КАБИНЕ			
Проверка хода рычага стояночного тормоза		•	•

ВЫПОЛНЕНИЕ ПЛАНОВОГО ТЕХНИЧЕСКОГО ОБСЛУЖИВАНИЯ

	ЕО	М1	М2
ПРОВЕРКИ, ВЫПОЛНЯЕМЫЕ СНАРУЖИ АВТОМОБИЛЯ			
Регулировка направления света фар			•
ДИАГНОСТИКА			
Проверка электронного блока управления двигателем (EDC) при помощи диагностической системы Modus (только автомобили с двигателями, оборудованными системой распределенного впрыска Common Rail).			•
ПРОЧИЕ ПРОВЕРКИ			
Открытие и закрытие крышки капота, снятие и установка защиты двигателя	•	•	•
ПРОБНЫЙ ВЫЕЗД			
Управляемость автомобиля	•	•	•
Проверка работы автомобиля в движении		•	•

ДОПОЛНИТЕЛЬНОЕ ТЕХНИЧЕСКОЕ ОБСЛУЖИВАНИЕ (при выполнении технического обслуживания, по возможности)

ЕЖЕГОДНО — особенно перед началом теплого сезона

- Проверьте состояние пылезащитных фильтров.
Меняйте фильтры ежегодно в начале теплого сезона независимо от пробега.

ЕЖЕГОДНО — перед началом холодного сезона

- Соответствующим ареометром проверьте концентрацию антифриза в охлаждающей жидкости.
- Проверьте работу свечей накаливания системы предпускового подогрева двигателя.
- Замените топливный фильтр дополнительного отопителя.

КАЖДЫЕ ДВА ГОДА

- Замените тормозную жидкость и прокачайте контуры гидропривода тормозов.

КАЖДЫЕ ТРИ ГОДА — даже если контрольная лампа засора воздушного фильтра не включается

- Замените фильтрующий элемент и очистите корпус воздушного фильтра.
- Замените охлаждающую жидкость.

Общий график технического обслуживания и смазочных работ

График А = Впрыск в форкамеру – Годовой пробег более 40000 км

График В = Впрыск в форкамеру – Годовой пробег менее 40000 км

График С = Прямой впрыск

Модель

Шасси

Гос. номер

Дата регистрации

Фамилия

Имя

Адрес

Город

Телефон

В перечне операций планового технического обслуживания на следующих страницах оставлены места для штампов дилера, подтверждающих проведение обслуживания с указанной периодичностью.

Общий график технического обслуживания и смазочных работ

км × 1000	A	B	C	Реальный пробег на момент технического обслуживания	Дата день месяц год	Место печати
7,5	EO	—	—		___ ___ ___	
10	—	EO	—		___ ___ ___	
15	EO	—	—		___ ___ ___	
20	—	EO	—		___ ___ ___	
22,5	EO	—	—		___ ___ ___	
30	M1	M1	M1		___ ___ ___	
37,5	EO	—	—		___ ___ ___	
40	—	EO	—		___ ___ ___	
45	EO	—	—		___ ___ ___	
50	—	EO	—		___ ___ ___	

км × 1000	A	B	C	Реальный пробег на момент технического обслуживания	Дата день месяц год	Место печати
52,5	EO	—	—		___ ___ ___	
60	M1	M1	M1		___ ___ ___	
67,5	EO	—	—		___ ___ ___	
70	—	EO	—		___ ___ ___	
75	EO	—	—		___ ___ ___	
80	—	EO	—		___ ___ ___	
82,5	EO	—	—		___ ___ ___	
90	M2	M2	M2		___ ___ ___	
97,5	EO	—	—		___ ___ ___	
100	—	EO	—		___ ___ ___	

км × 1000	A	B	C	Реальный пробег на момент технического обслуживания	Дата день месяц год	Место печати
105	EO	—	—		___ ___ ___	
110	—	EO	—		___ ___ ___	
112,5	EO	—	—		___ ___ ___	
120	M1	M1	M1		___ ___ ___	
127,5	EO	—	—		___ ___ ___	
130	—	EO	—		___ ___ ___	
135	EO	—	—		___ ___ ___	
140	—	EO	—		___ ___ ___	
142,5	EO	—	—		___ ___ ___	
150	M1	M1	M1		___ ___ ___	

км × 1000	A	B	C	Реальный пробег на момент технического обслуживания	Дата день месяц год	Место печати
157,5	EO	—	—		___ ___ ___	
160	—	EO	—		___ ___ ___	
165	EO	—	—		___ ___ ___	
170	—	EO	—		___ ___ ___	
172,5	EO	—	—		___ ___ ___	
180	M2	M2	M2		___ ___ ___	
187,5	EO	—	—		___ ___ ___	
190	—	EO	—		___ ___ ___	
195,5	EO	—	—		___ ___ ___	
200	—	EO	—		___ ___ ___	

км × 1000	A	B	C	Реальный пробег на момент технического обслуживания	Дата день месяц год	Место печати
202,5	EO	—	—		___ ___ ___	
210	M1	M1	M1		___ ___ ___	
217,5	EO	—	—		___ ___ ___	
220	—	EO	—		___ ___ ___	
225	EO	—	—		___ ___ ___	
230	—	EO	—		___ ___ ___	
232,5	EO	—	—		___ ___ ___	
240	M1	M1	M1		___ ___ ___	
247,5	EO	—	—		___ ___ ___	
250	—	EO	—		___ ___ ___	

км × 1000	A	B	C	Реальный пробег на момент технического обслуживания	Дата день месяц год	Место печати
255	EO	—	—		___ ___ ___	
260	—	EO	—		___ ___ ___	
262,5	EO	—	—		___ ___ ___	
270	M2	M2	M2		___ ___ ___	
277,5	EO	—	—		___ ___ ___	
280	—	EO	—		___ ___ ___	
285	EO	—	—		___ ___ ___	
290	—	EO	—		___ ___ ___	
292,5	EO	—	—		___ ___ ___	
300	M1	M1	M1		___ ___ ___	

км × 1000	A	B	C	Реальный пробег на момент технического обслуживания	Дата день месяц год	Место печати
307,5	EO	—	—		___ ___ ___	
310	—	EO	—		___ ___ ___	
315	EO	—	—		___ ___ ___	
320	—	EO	—		___ ___ ___	
322,5	EO	—	—		___ ___ ___	
330	M1	M1	M1		___ ___ ___	
337,5	EO	—	—		___ ___ ___	
340	—	EO	—		___ ___ ___	
345	EO	—	—		___ ___ ___	
350	—	EO	—		___ ___ ___	

км × 1000	A	B	C	Реальный пробег на момент технического обслуживания	Дата день месяц год	Место печати
352,5	EO	—	—		___ ___ ___	
360	M2	M2	M2		___ ___ ___	
367,5	EO	—	—		___ ___ ___	
370	—	EO	—		___ ___ ___	
375	EO	—	—		___ ___ ___	
380	—	EO	—		___ ___ ___	
382,5	EO	—	—		___ ___ ___	
390	M1	M1	M1		___ ___ ___	
397,5	EO	—	—		___ ___ ___	
400	—	EO	—		___ ___ ___	

км × 1000	A	B	C	Реальный пробег на момент технического обслуживания	Дата день месяц год	Место печати
405	EO	—	—		___ ___ ___	
410	—	EO	—		___ ___ ___	
412,5	EO	—	—		___ ___ ___	
420	M1	M1	M1		___ ___ ___	
427,5	EO	—	—		___ ___ ___	
430	—	EO	—		___ ___ ___	
435	EO	—	—		___ ___ ___	
440	—	EO	—		___ ___ ___	
442,5	EO	—	—		___ ___ ___	
450	M2	M2	M2		___ ___ ___	

км × 1000	A	B	C	Реальный пробег на момент технического обслуживания	Дата день месяц год	Место печати
457,5	EO	—	—		___ ___ ___	
460	—	EO	—		___ ___ ___	
465	EO	—	—		___ ___ ___	
470	—	EO	—		___ ___ ___	
472,5	EO	—	—		___ ___ ___	
480	M1	M1	M1		___ ___ ___	
487,5	EO	—	—		___ ___ ___	
490	—	EO	—		___ ___ ___	
495	EO	—	—		___ ___ ___	
500	—	EO	—		___ ___ ___	

км × 1000	A	B	C	Реальный пробег на момент технического обслуживания	Дата день месяц год	Место печати
502,5	EO	—	—		___ ___ ___	
510	M1	M1	M1		___ ___ ___	
517,5	EO	—	—		___ ___ ___	
520	—	EO	—		___ ___ ___	
525	EO	—	—		___ ___ ___	
530	—	EO	—		___ ___ ___	
532,5	EO	—	—		___ ___ ___	
540	M2	M2	M2		___ ___ ___	
547,5	EO	—	—		___ ___ ___	
550	—	EO	—		___ ___ ___	

км × 1000	A	B	C	Реальный пробег на момент технического обслуживания	Дата день месяц год	Место печати
555	EO	—	—		___ ___ ___	
560	—	EO	—		___ ___ ___	
562,5	EO	—	—		___ ___ ___	
570	M1	M1	M1		___ ___ ___	
577,5	EO	—	—		___ ___ ___	
580	—	EO	—		___ ___ ___	
585	EO	—	—		___ ___ ___	
590	—	EO	—		___ ___ ___	
592,5	EO	—	—		___ ___ ___	
600	M1	M1	M1		___ ___ ___	

км × 1000	A	B	C	Реальный пробег на момент технического обслуживания	Дата день месяц год	Место печати
607,5	EO	—	—		___ ___ ___	
610	—	EO	—		___ ___ ___	
615	EO	—	—		___ ___ ___	
620	—	EO	—		___ ___ ___	
622,5	EO	—	—		___ ___ ___	
630	M2	M2	M2		___ ___ ___	
637,5	EO	—	—		___ ___ ___	
640	—	EO	—		___ ___ ___	
645	EO	—	—		___ ___ ___	
650	—	EO	—		___ ___ ___	

км × 1000	A	B	C	Реальный пробег на момент технического обслуживания	Дата день месяц год	Место печати
652,5	EO	—	—		___ ___ ___	
660	M1	M1	M1		___ ___ ___	
667,5	EO	—	—		___ ___ ___	
670	—	EO	—		___ ___ ___	
675	EO	—	—		___ ___ ___	
680	—	EO	—		___ ___ ___	
682,5	EO	—	—		___ ___ ___	
690	M1	M1	M1		___ ___ ___	
697,5	EO	—	—		___ ___ ___	
700	—	EO	—		___ ___ ___	

км × 1000	A	B	C	Реальный пробег на момент технического обслуживания	Дата день месяц год	Место печати
705	EO	—	—		___ ___ ___	
710	—	EO	—		___ ___ ___	
712,5	EO	—	—		___ ___ ___	
720	M2	M2	M2		___ ___ ___	
727,5	EO	—	—		___ ___ ___	
730	—	EO	—		___ ___ ___	
735	EO	—	—		___ ___ ___	
740	—	EO	—		___ ___ ___	
742,5	EO	—	—		___ ___ ___	
750	M1	M1	M1		___ ___ ___	

км × 1000	A	B	C	Реальный пробег на момент технического обслуживания	Дата день месяц год	Место печати
757,5	EO	—	—		___ ___ ___	
760	—	EO	—		___ ___ ___	
765	EO	—	—		___ ___ ___	
770	—	EO	—		___ ___ ___	
772,5	EO	—	—		___ ___ ___	
780	M1	M1	M1		___ ___ ___	
787,5	EO	—	—		___ ___ ___	
790	—	EO	—		___ ___ ___	
795	EO	—	—		___ ___ ___	
800	—	EO	—		___ ___ ___	

км × 1000	A	B	C	Реальный пробег на момент технического обслуживания	Дата день месяц год	Место печати
802,5	EO	—	—		___ ___ ___	
810	M2	M2	M2		___ ___ ___	

Характеристики и технические данные

- Идентификационные данные автомобиля
- Модели
- Двигатель
- Коробка передач
- Передний мост
- Задний мост
- Рулевое управление
- Подвески
- Тормозная система
- Электрооборудование
- Давление в шинах
- Заправочные объемы
- Международное обозначение смазочных материалов

Идентификационные данные автомобиля

Ниже указано расположение табличек с обозначением типа и номера двигателя, типа и номера шасси, и сводной таблички идентификационных данных.

Сводная табличка идентификационных данных

Идентификационные данные автомобиля, указанные в соответствии с требованиями правил ЕЭК ООН (в моторном отсеке).

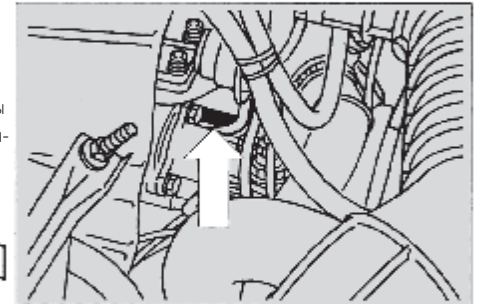
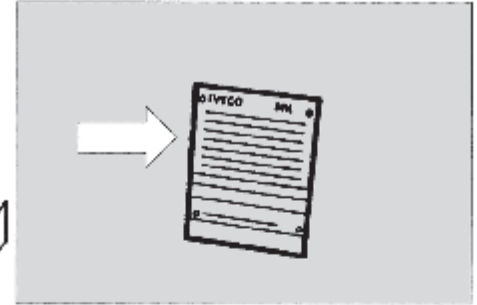

Двигатель

Данные выбиты на блоке цилиндров с правой стороны.

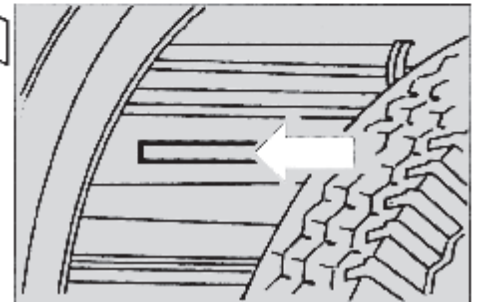

Шасси

Данные выбиты в передней части правого лонжерона.

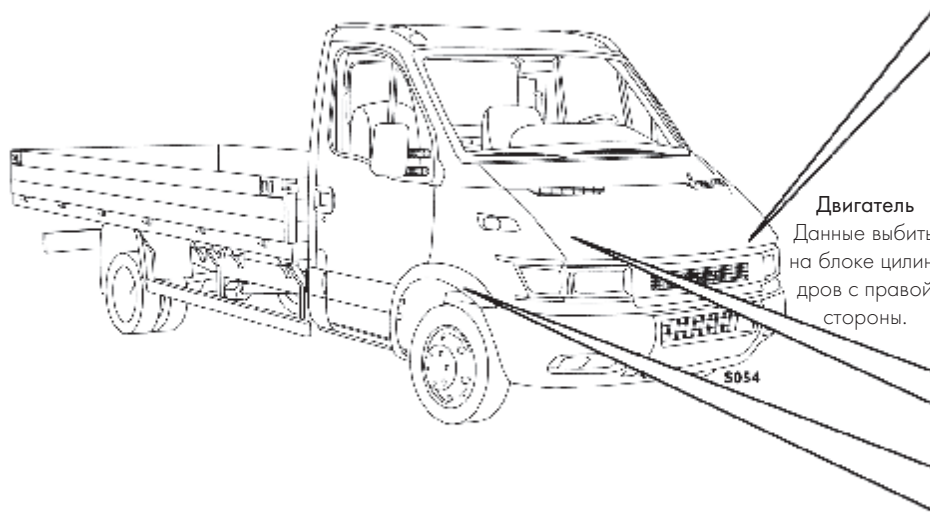

IVECO SPA

a) _____

b) _____ Kg

c) _____ Kg

d) 1- _____ Kg

e) 2- _____ Kg

ф) 3- _____ Kg

g) 4- _____ Kg

Тип		Число осей n)
Колесная база		Приведенный коэффициент поглощения
Тип двигателя	Мощность двигателя в кВт m)	
Изготовлено в _____		IVECO

o) _____

Допустимая дымность выхлопа

Сводная табличка идентификационных данных

Обозначения

- a) Номер «Одобрения типа транспортного средства», код транспортного средства, установленный изготовителем.
- b) Максимальная разрешенная масса тягача.
- c) Максимальная разрешенная масса тягача с прицепом (если имеется).
- d) Максимальная разрешенная нагрузка на 1 ось.
- e) Максимальная разрешенная нагрузка на промежуточную ось (если имеется).
- f) Максимальная разрешенная нагрузка на заднюю ось.
- g) Максимальная разрешенная нагрузка на 4 ось (если имеется).
- h) Код модели/модификации.
- i) Колесная база (мм).
- l) Тип двигателя.
- m) Мощность двигателя.
- n) Число осей.
- o) Завод-изготовитель.

МОДЕЛЬ	ДВИГАТЕЛЬ	КОРОБКА ПЕРЕДАЧ	ПЕРЕДНИЙ МОСТ	ЗАДНИЙ МОСТ	
29 L 9	8140,63	ZF S5-200	5817	450209	
35 S 9					
29 L 11	8140,43C				
35 S 11					
35 S 13	8140,435	ZF S6-300			
35 C 9	8140,63	ZF S5-200	5818	450310	
40 C 9			5819		
35 C 11	8140,43C		5818		
40 C 11			5819		
35 C 13	8140,435		ZF S6-300		5818
40 C 13			5819		
45 C 11	8140,43C	ZF S5-200	5819	450511	
50 C 11					
45 C 13	8140,435	ZF S6-300			
50 C 13					

Двигатель		Атмосферный	С турбонагнетателем	С турбонагнетателем
Тип двигателя		8140.63	8140.43С	8140.43S
Число цилиндров		4	4	4
Диаметр цилиндра	мм	94,4	94,4	94,4
Ход поршня	мм	100	100	100
Общий рабочий объем	см ³	2798	2798	2798
Максимальная мощность	кВт (л.с.)	62,5 (85)	77,2(105)	92(125)
Частота вращения при максимальной мощности	об/мин	3900	3600	3600
Максимальный крутящий момент	Нм (кгм)	179 (18,2)	250 (25,5)	290 (29,6)
Частота вращения при максимальном крутящем моменте	об/мин	2000	1800	1800
Система впрыска топлива:		Впрыск в форкамеру	Прямой впрыск	Распределенный впрыск (Common Rail)
Система очистки выхлопных газов		EGR + ОКИСЛИТЕЛЬНЫЙ КАТАЛИЗАТОР	ОКИСЛИТЕЛЬНЫЙ КАТАЛИЗАТОР	—/EGR

Коробка передач

Механическая, с синхронизаторами передних передач.

Тип ZF S5-200, 5 передних передач, 1 задняя передача (модели .9 и 29/35/40.11).

Тип ZF S6-300, 6 передних передач, 1 задняя передача (модели 45/50.11 и .13).

Передний мост

Независимая подвеска колес, ступицы по центру колес.

Тип 5817 (модели 29 L/35 S).

Тип 5818 (модели 35 C).

Тип 5819 (модели 40 C/45 C/50 C).

Задний мост

C одноступенчатым редуктором.

Тип 450209 (модели 29 L/35 S).

Тип 450310 (модели 35 C/40 C).

Тип 450511 (модели 45 C/50 C).

Рулевое управление

Все модели оборудованы гидроусилителем рулевого управления.

Передняя подвеска

С поперечными пружинами (модели 29 L/35 S/35 C).

Торсионная (модели 40 C/45 C/50 C).

По заказу — торсионная для модели 35 C.

Телескопические гидравлические амортизаторы двустороннего действия.

В зависимости модификации автомобиля, серийно или по заказу устанавливается передний стабилизатор поперечной устойчивости.

Задняя подвеска

Механическая

В зависимости от модификации автомобиля:

- с параболическими рессорами
- с полуэллиптическими рессорами
- с усиленными полуэллиптическими рессорами.

Листовые рессоры с рессорными втулками.

Телескопические гидравлические амортизаторы двустороннего действия.

Пневматическая

Воздух нагнетается компрессором.

Клапаны регулировки давления с электронным управлением, органы управления размещены на приборной панели.

В зависимости модификации автомобиля, передний стабилизатор поперечной устойчивости устанавливается по заказу/серийно/не устанавливается.

Тормозная система

Дисковые тормоза (плавающая скоба) передних и задних колес с гидравлическим приводом.

Контрольные лампы низкого уровня жидкости в бачке гидропривода тормозов и износа накладок передних и задних тормозных колодок.

По заказу — антиблокировочная система (ABS) и клапан ограничения давления (EBD).

Стояночный тормоз с ручным приводом, воздействующий на задние колеса.

Электрооборудование

Аккумуляторная батарея: 90 Ач или 110 Ач (в зависимости от модификации автомобиля), не обслуживаемая.

Стартер: 2,2 кВт.

Генератор: 90 А — стандартная комплектация,

120 А — стандартная комплектация для автомобилей, оборудованных кондиционером, по заказу для прочих модификаций.

Стандартные свечи зажигания для моделей, оборудованных двигателями с прямым впрыском.

Свечи накаливания для моделей, оборудованных форкамерными двигателями.

Давление в шинах

бар (кг/см ²)			3,0	3,25	3,5	3,75	4,0	4,5
205/70 R15 106/104Q	кг	передние	1350	—	1500	—	—	—
		задние	—	—	1500	1650	1700	1900
215/70 R15 109/107Q	кг	передние	1370	—	1600	—	—	—
		задние	—	—	1600	1700	1830	2060
225/70 R15 112/110Q	кг	передние	1550	1650	—	—	—	—
		задние	—	1830	1950	2050	2100	2240

По приведенным в таблице данным можно правильно выбрать рабочее давление в шинах в зависимости от типа шин и нагрузки, приходящейся на передний и задний мосты.

Значения давления указаны для холодных шин при температуре воздуха 20°С.

При температуре воздуха 0°С увеличьте давление в шинах на + 0,2 бар.

Давление в шинах

бар (кг/см ²)			3,0	3,25	3,5	3,75	4,0	4,25	4,5	4,75
195/65 R16 104/102Q	кг	передние	—	—	1400	1450	1550	1650	1700	1800
		задние	2230	—	2600	—	—	—	—	—
185/75 R16 104/102Q	кг	передние	—	—	1480	—	1640	—	—	1800
		задние	—	2600	2760	—	3100	—	—	3400
195/75 R16 107/105P	кг	передние	—	—	1500	1600	1700	1750	1850	1900
		задние	2600	—	2850	3100	3200	3400	3550	3700
+6,50 R16	кг	передние	—	—	1370	1570	1680	1750	1840	1900
		задние	—	—	2600	3050	3250	3400	3560	3700

- + По заказу поставляются камерные шины.
Категорически запрещается устанавливать камеры в бескамерные шины и монтировать камерные шины на диски, предназначенные для бескамерных шин.
Бескамерные шины следует монтировать только на диски, предназначенные для бескамерных шин.

Заправочные объемы

	Смазочные материалы, рекомендуемые компанией Iveco	Л	Кг
Картер двигателя*	Urania Turbo – Urania Turbo LD	5,9	5,3
Картер двигателя и фильтр*		7,0	6,3
Коробка передач ZF S5-200	Tutela TRUCK GEARLITE	2	1,8
Коробка передач ZF S6-300		2,7	2,43
Задний мост 450209-450310	Tutela W90/M-DA	~1,8	~1,5
Задний мост 450511		~1,9	~1,65
Гидроусилитель рулевого управления	Tutela GI/A	1,4	1,3
Тормозная система	Tutela TRUCK DOT SPECIAL	1,11	1
Омыватель ветрового стекла	Arexons DPI	5	–
Топливный бак	–	70/50/100	–
Система охлаждения двигателя	Parafllu ¹¹	9	–
Концентрация антифриза –50% Точка замерзания –40°С.		4,5	–

(*) Моторное масло следует заменять каждый год, даже если годовой пробег меньше предписанного для замены масла.

Международное обозначение смазочных материалов

Смазочные материалы FIAT

Моторное масло

по техническим условиям E2-96

Urania Turbo

Моторное масло

по техническим условиям E3-96

Urania Turbo LD

Масло для дифференциалов и ступиц задних колес:

SAE 80W 90

по спецификациям MIL-L-2105 D-API GL 5.

Tutela W90/M - DA

Трансмиссионное масло

A.T.F. DEXRON II

Tutela TRUCK GEARLITE

Масла для гидростатических коробок передач

A.T.F. DEXRON II D

Tutela GI/A

Литиевая смазка

вязкость по спецификации N.L.G.I. № 2

Tutela MR 2

Литиевая смазка

вязкость по спецификации N.L.G.I. № 3

Tutela MR 3

Жидкость для тормозной системы и гидропривода сцепленияпо спецификациям F.M.V.S.S. №116, ISO 4925, SAE J1703,
CUNA NC 956-01, Стандарт Iveco 18-1820

Tutela TRUCK DOT SPECIAL



- Добавлять в масло присадки не следует. Это может привести к снятию автомобиля с гарантии.



- Используемые в автомобиле вещества опасны для здоровья: при случайном попадании внутрь организма, немедленно обратитесь к врачу.
- Храните используемые в автомобиле вещества в местах, недоступных для детей.
- Утилизируйте используемые вещества и контактирующие с ними детали (например, фильтры) в соответствии с требованиями действующего законодательства.

Заправка топливом

Используйте только стандартное дизельное топливо (стандарт EN 590).

Добавлять присадки в топливо не следует. Использование присадок может привести к потере предоставляемой производителем автомобиля гарантии.

Заправка из бочек или канистр может привести к загрязнению топлива и нарушению нормальной работы системы питания. Если обстоятельства вынуждают заправляться из бочки, либо профильтруйте топливо при помощи подходящих приспособлений, либо дайте топливу отстояться.

Низкотемпературное топливо:

При низких температурах показатель текучести топлива может стать ниже указанного в спецификации за счет отделения парафиновой фракции. Это может привести к засорению фильтра.

Стандарт EN 590 определяет несколько классов топлива, предназначенных для работы при низких температурах.

Ответственность за соблюдение требований к типу топлива в зависимости от климатических условий (время года и географическое положение различных стран) лежит на нефтеперерабатывающих компаниях.

Алфавитный указатель

А

Антиблокировочная система тормозов (ABS)/ Клапан ограничения давления (EBD)/Система контроля сцепления шин с дорогой (ABD)	43
Аккумулятор	81

Б

Бачок омывателя ветрового стекла и фар	23
Безопасное вождение	47
Блок выключателей	11
Блокировка дифференциала заднего моста	42
Буксировка автомобиля	85

В

Выключение двигателя	38
Выполнение планового технического обслуживания	103

Г

График технического обслуживания	100
----------------------------------	-----

Д

Двери	6
Дополнительные устройства, устанавливаемые водителем	31

З

Замена колеса	71
Замена ламп	73

Запасное колесо	70
Запуск двигателя	37
Запуск двигателя в холодную погоду	39
Запуск двигателя и начало движения	33
Зеркала заднего вида	21

И

Иммобилайзер	34
--------------	----

К

Кабина	5
Капот двигателя	90
Комби	59
Комби — боковые шторки	63
Комби — дополнительное оборудование	63
Комби — кузов	61
Комби — пассажирские сиденья	62
Комплект инструмента	65
Контрольные лампы	87
Круиз-контроль	44

О

Обогреваемый топливный фильтр	39
Оборудование кабины и пассажирского салона	26
Общий график технического обслуживания и смазочных работ	108
Органы управления	15
Отопление и вентиляция	12, 28

П

Периодичность технического обслуживания	101
Плановое техническое обслуживание	97
Подрулевые переключатели	22
Подушка безопасности	19
Поиск и устранение неисправностей	69
Приборная панель	7
Проверка качества — техническое обслуживание М12	99
Проверки, выполняемые водителем	89
Проверки, выполняемые водителем — еженедельно	93
Проверки, выполняемые водителем — перед каждой поездкой	91
Проверки, выполняемые водителем — техническое обслуживание и уход за автомобилем	95
Прокачка системы питания	86

Р

Регулировка направления света фар	27
Реле и предохранители	77
Ремни безопасности	17

С

Самодиагностика системы предпускового подогрева	40
Сиденье водителя	16
Содержание	3
Сцепное устройство для буксировки прицепа	27

Т

Тахограф	24
----------	----

У

Управление коробкой передач	41
-----------------------------	----

Ф

Фургон	53
Фургон — боковая сдвижная дверь	55
Фургон — двустворчатая задняя дверь	56
Фургон — задние фонари	54
Фургон — заправочная горловина	54
Фургон — размещение запасного колеса	57
Фургон — фонари освещения номерного знака	55

Х

Характеристики и технические данные	127
Характеристики и технические данные — давление в шинах	138
Характеристики и технические данные — заправочные объемы	136
Характеристики ламп	76

Э

Экономить топливо и беречь природу	51
Электронные блоки управления	80
Электропривод стеклоподъемников	21

Помимо этого, на **станциях технического обслуживания** гарантируется использование **только ОРИГИНАЛЬНЫХ ЗАПАСНЫХ ЧАСТЕЙ IVECO** и, следовательно, **высокое качество ремонта автомобиля.**

Только оригинальные запасные части логично вписываются в то «единое целое», что представляет собой автомобиль Iveco.

Чтобы Ваш Дейли никогда не простаивал, рекомендуем придерживаться **графика планового технического обслуживания.** Регулярное обслуживание — лучшая гарантия надежной работы и снижения эксплуатационных расходов.

Издательство:
SATIZ S.p.A.
EDITORIA TECNICA
Pubblicazioni Tecniche
c/o Iveco - Lungo Stura Lazio 49
10156 Torino



DAILY

ЭКСПЛУАТАЦИЯ И ТЕХНИЧЕСКОЕ
ОБСЛУЖИВАНИЕ АВТОМОБИЛЯ

Для эффективной и безаварийной эксплуатации автомобиля следуйте приведенным в настоящем Руководстве рекомендациям.

Наша продукция постоянно совершенствуется; поэтому некоторые части данного Руководства могут не соответствовать реальному устройству автомобиля.

IVECO S.p.A.

B.U. CUSTOMER SERVICE

LUNGO STURA LAZIO, 49

10156 TORINO TO-ITALY

Printed 603.90.211 - 4° Ed. 08.99