

**S.C. "VALDCONGRUP" S.R.L.**

**C/f:** 1009600000374

**Email:** valdcongrup@gmail.com

**Tel:** 0 22 428393; 0 78 664664

**Fax:** 0 22 428062

**Adresa:** str. Uzinelor 171/2, Chişinău, Republica Moldova



Nr. 97 din 11.11.2024

**Către: Agenția de Dezvoltare  
Regională Nord**  
Președintele grupului de lucru:  
Ion ILIEV

Referință:

*Scrisoarea nr 639 din 07.10.2024 privind  
prezentarea clarificărilor la subiectele abordate*

MTender ID **ocds-b3wdp1-MD-1726143186889**

*"Construcția rețelelor exterioare de alimentare cu apă în s. Slobozia Cremene și s. Slobozia Vărăncău, com. Vărăncău în cadrul proiectului Construcția sistemelor de alimentare cu apă în 7 localități din raionul Soroca"*

Prin prezenta VALDCONGRUP SRL, vă aduce la cunoștință că în cadrul Licitației Publice pentru proiectul LOT II "**Lotul nr. 2 - Construcția rețelelor exterioare de alimentare cu apă în s. Racovăț. Etapa II, în cadrul proiectului Construcția sistemelor de alimentare cu apă în 7 localități din raionul Soroca**" la obiectivul "*Construcția rețelelor exterioare de alimentare cu apă în s. Slobozia Cremene și s. Slobozia Vărăncău, com. Vărăncău în cadrul proiectului Construcția sistemelor de alimentare cu apă în 7 localități din raionul Soroca*" publicat în sistemul M-Tender cu nr. **ocds-b3wdp1-MD-1726143186889** din data de 08 octombrie 2024 ora 15:52 în conformitate cu art. 66 alin. (3) al Legii nr. 131 din 03.07.2015 privind achizițiile publice și pct. 136, alin (7) alin (8) al Regulamentului privind achizițiile publice de lucrări, aprobat prin Hotărârea de Guvern nr.669 din 27.05.2016, vă prezintă următoarele clarificări care se referă la fundamentarea economică și a modului de formare a prețului la oferta propusă.

La elaborarea devizelor-ofertă, "Valdcongrup" SRL s-a ghidat de cadrul de reglementare în construcții conform NCM L.01.01-2012 "Reguli de determinare a valorii obiectivelor de construcții", "Regulamentul cu privire la achizițiile publice de lucrări".

1. Valdcongrup SRL menționează că beneficiază, de condiții deosebit de favorabile pentru procurarea materialelor de construcție, având reduceri semnificative de la furnizorii de materiale de construcții după cum urmează:

**Pentru justificarea prețului manoperei**, "*Valdcongrup*" SRL menționează că costul manoperei din oferta înaintată (**70 lei/oră**) este calculat conform *AMENDAMENT CP CP L.01.02:2012/A3:2024* - Instrucțiuni pentru determinarea cheltuielilor de deviz la salarizarea în construcții al Ministerului Economiei și Infrastructurii al Republicii Moldova și reprezintă salariul mediu în întreprinderea "*Valdcongrup*" SRL". (vezi Anexa 1)

**Pentru justificarea valorilor cheltuielilor de regie** menționăm că în elaborarea ofertei, au fost introduse valori proprii a "Valdcongrup" SRL prin urmare:

**Cheltuielile de regie** constituie **8%** în comparație cu 14.5% din devizul lucrărilor estimate și au fost calculate conform "Scrisoare informativ-normativă nr.10/1-0086 cu privire la determinarea valorii obiectelor de construcții începând cu 1 mai 2018" (vezi Anexa 2). Conform calculelor obținute avem o valoare de **7%**, ținând cont de condițiile de lucru pe timp friguros, compania Valdcongrup SRL anticipează o majorare a cheltuielilor, de aceea adoptă cheltuielile de regie în valoare de **8%**

**Pentru justificarea valorilor beneficiului de deviz** menționăm că în elaborarea ofertei, au fost introduse valori proprii a "Valdcongrup" SRL. Prin urmare:

**Beneficiu de deviz** constituie **3%** în comparație cu **6 %** din devizul lucrărilor estimate și au fost calculate conform "Scrisoare informativ-normativă nr.10/1-0086 cu privire la determinarea valorii obiectelor de construcții începând cu 1 mai 2018"(vezi Anexa 3)

**Cheltuieli de transport** constituie **4%** au fost calculate conform recomandărilor din " Scrisoare informativ-normativă nr.10/1-0086 cu privire la determinarea valorii obiectelor de construcții începând cu 1 mai 2018" pentru rețele liniare de apeduct și canalizare (instalații conexe) - Modificarea valorilor cheltuielilor de regie este permisă conform **pct. 2** din Scrisoare informativ-normativă nr.10/1-0086 cu privire la determinarea valorii obiectelor de construcții începând cu 1 mai 2018, cu condiția includerii calculelor proprii. Prin urmare anexăm *Calculul beneficiului de deviz în întreprinderea "Valdcongrup" SRL și Calculul cheltuielilor de regie în întreprinderea "Valdcongrup" SRL.*

**Observații generale conform scrisorii nr. 639 din 07 noiembrie 2024:**

- Devizul nr. 05/24 Construcția rețelelor exterioare de alimentare cu apa în s.Racovat.Etapa II,sectorul 4. - Rețele exterioare de alimentare cu apa.Obiect nr.05/24

Caiet de sarcini PROIECTANT						Ofertant:					
I. s. Racovăț r-ul Soroca.						I. s. Racovăț r-ul Soroca.					
Deviz-oferta № 05/24 sector 4 Rețele exterioare de alimentare cu apă.						Deviz-oferta № 05/24 sector 4 Rețele exterioare de alimentare cu apă					
1_ Poz. 87 Form 7	preț de piață	Placi prefabricate pt. cămîne KLI-15- 6a (0,265m <sup>3</sup> )	buc	24	980	Poz.87 Form. 7	preț de piață	Inel prefabricat pt. cămîne KLI-15-6a (0,265 m <sup>3</sup> )	buc	24	
Form 5		KLI-15-6a (0,265 m <sup>3</sup> )	buc	1	980	Form 5		Inel prefabricat pt. cămine KLI-15-6a (0,265 m <sup>3</sup> )	buc	1	
2_ Poz. 88 Form 7		Placi prefabricate pt.	buc	24	1500	Poz.88 Form. 7		<b>Inel prefabricat pt. camine</b>	buc	24	

		cămine KII-15-9 (0,4 m3 )						KII-15-9 (0,4 m3)		
Form 5		Resurse: KII-15-9 (0,4 m3 )	buc	1	1500	Form 5		Resurse: Inel prefabricat pt. camine KII-15-9 (0,4 m3)	buc.	1
3_Poz.92 Form. 7		Placi prefabricate pt.camine KII-20-6a (0,39m3 )	buc	3	1400	Poz. 92 Form. 7		Inel prefabricat pt. camine KII-20-6a (0,39 m3)	buc	3
Form. 5		Resurse: Placi prefabricate pt.camine KII-20-6a (0,39m3 )	buc	1	1400	Form. 5		Resurse: Inel prefabricat pt. camine KII-20-6a (0,39 m3)	buc	1
4_Poz. 93 Form 7		Placi prefabricate pt.camine KII-20-9 (0,59 m3 )	buc	3	2100	Poz.93 Form. 7		Inel prefabricat pt. cămine KII-20-9 (0,59 m3 )	buc	3
Form 5		Resurse: KII-20-9 (0,59 m3 )	buc	1	2100	Form 5		Resurse: Inel prefabricat pt. cămine KII-20-9 (0,59 m3 )	buc.	1

5_Poz. 95 Form 7		Placi prefabricate pt.camine KII-O-1 (0,02m3 )	buc	54	225	Poz.95 Form. 7		Inel prefabricat pt. cămine KII-O-1 (0,02m3 )	buc	54
Form 5		Resurse: KII-O-1 (0,02m3 )	buc	1	225	Form 5		Resurse: Inel prefabricat pt. cămine KII-O-1 (0,02m3 )	buc.	1
6_Poz.96 Form. 7		Placi prefabricate pt.camine KII-7-3 (0,05 m3 )	buc	27,0	275	Poz. 96 Form. 7		Inel de reazem KII-7-3 (0,05 m3 )	buc	27,0
Form 5		Resurse: - KII-7-3 (0,05 m3 )	buc	1	275	Form 5		Resurse: Inel de reazem KII-7-3 (0,05 m3 )	buc	1

Expunem următoarele:

- Clarificarea în denumirea materialelor se rezumă la utilizarea sintagmei "Inel" / "Plăci" - în acest sens diferența în aceste materiale nu există, aceasta o vedem în denumirea concretă a materialului utilizat și cantitatea de beton necesară pentru fabricarea lui, (ex. KII-20-9 0,59 m3 - Кольца стеновые по Серии 3.900-3 КЦ 20-9 б)
- Диаметр наружн. (мм): 2200,
- Диаметр внутр. (мм): 2000,
- Высота (мм): 890 Маса (кг): 1480
- Объем бетона (м3): 0,59

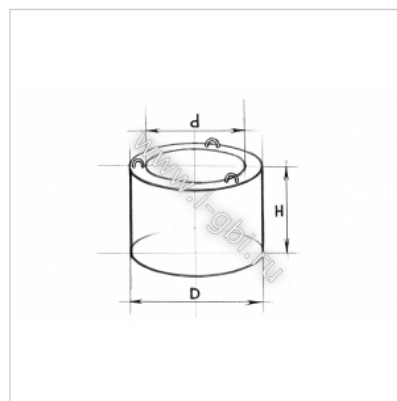

7 _Poz.115 Form 7	Amorsarea suprafetelor cubitus rutier 50/70,( 0.7l/m2 ) conform SM SR EN 12591-2010)	t	0,429	13500	Poz. 115 Form 7	Amorsarea suprafetelor cubitus rutier 50/70,( 0.7l/m2 ) conform SM SR EN 12591- 2010)	tn	0,429	13500,00	- 5791,50
Form 5	Resurse: - Bitum	tn	1,03	13500,00	Form 5	Resurse: - - Bitum	tn	1,03	18,0	18,54
8 _Poz.117	Amorsarea suprafetelor	t	0,184	13500	Poz. 117	Amorsarea suprafetelor	tn	0,184	13500,00	

Form 7	cubitus rutier 50/70,( 0.3l/m2 ) conform SM SR EN 12591-2010)				Form 7	cubitus rutier 50/70,( 0.3l/m2 ) conform SM SR EN 12591- 2010)				- 2484,00
Form 5	Resurse: - Bitum	tn	1,03	13500,00	Form 5	Resurse: - - Bitum	tn	1,03	18,0	18,54

Expunem următoarele:

- La elaborarea ofertei tehnice a fost comisă o eroare la introducerea prețului pentru materialul bitum, la evaluarea ofertei au fost calculate o divergență de circa de + 8 275.5 lei (0.23%) care va fi acoperită din surplusul altor rezerve aplicate la elaborarea ofertei tehnice.

În concluzie S.R.L. "VALDCONGRUP" a justificat prețul ofertei înaintate în cadrul Licitației Publice sus menționate și a îndeplinit toate cerințele calitativ și cantitativ prevăzute în caietul de sarcini și argumentele de rigoare prezentate.

Totodată garantăm executarea lucrărilor în termenii indicați în conformitate cu caietul de sarcini fără modificarea costului din oferta tehnică prezentată de compania "Valdcongrup" SRL

**Cu respect,**

**Director VALDCONGRUP SRL**  
**ȚURCAN Denis**



## Anexa nr. 1

S.C. "VALDCONGRUP" S.R.L.

C/f: 1009600000374

Email: valdcongrup@gmail.com

Tel: 0 22 428393; 0 78 664664

Fax: 0 22 428062

Adresa: str. Uzinelor 171/2, Chișinău, Republica Moldova



### CALCULUL SALARIULUI MEDIU TARIFAR PE ORĂ AL MUNCITORILOR-CONSTRUCTORI ÎN S.C. "VALDCONGRUP" S.R.L

Calculul salariului mediu tarifar pe oră al muncitorilor-constructori în S.C. "VALDCONGRUP" S.R.L. este realizat în baza Amendamentului la CP. L. 01.02.:2012/A3:2024 APROBAT ȘI PUS ÎN APLICARE prin ordinul Ministrului infrastructurii și dezvoltării regionale nr. 14 din 10.02.2022 (Monitorul Oficial al Republicii Moldova, 2022, nr. 45-52, art. 160), cu aplicare din 18.02.2022.

Coefficienți tarifari	Categorie	Salariul tarifar, lei/oră	Salariul tarifar, lei/lună
1.00	1	38.46	6500
1.18	2	45.38	7670
1.395	3	53.65	9067.5
1.555	4	59.81	10107.5
1.735	5	66.73	11277.5
1.93	6	74.23	12545.0
2.145	7	82.50	13942.5

Salariul mediu tarifar pe oră al muncitorilor-constructori în întreprinderea S.C. "VALDCONGRUP" S.R.L.

- pentru categoria 1-4 constituie:  $(38.46+45.38+53.65+59.81):4=49.32$  lei/oră;

- pentru categoria 4-7 constituie:  $(66.73+74.23+82.50):3=74.48$  lei/oră;

Luând în considerare sporurile și suplimentele al salariul tarifar (10 % sau coeficientul 1,10):

- salariul mediu pe oră al muncitorilor-constructori în S.C. "VALDCONGRUP" S.R.L. pentru categoria (1-4) constituie:

$$49.32\text{lei/oră} \times 1,10 = \mathbf{54.25\text{lei/oră}^*};$$

- salariul mediu pe oră al muncitorilor-constructori în S.C. "VALDCONGRUP" S.R.L. pentru categoria (4-7) constituie:

$$74.48\text{ lei/oră} \times 1,10 = \mathbf{81.92\text{ lei/oră}^*};$$

\*valori ai salariului mediu pe oră al muncitorilor-constructori în S.C. "VALDCONGRUP", confirmate prin date contabile.

**Concluzie:** În oferta înaintată în cadrul procedurii de achiziție publică, "VALDCONGRUP" S.R.L. va utiliza salariul mediu pe oră în întreprindere ( de la **54.25 lei/oră** până la **81.92 lei/oră**) în elaborarea devizelor de cheltuieli conform pct. b din Amendamentul sus numit.

Director S.C."VALDCONGRUP" S.R.L

Țurcan Denis

semnătura

**L.Ș**

S.C. "VALDCONGRUP" S.R.L.

C/f: 1009600000374

Email: valdcongrup@gmail.com

Tel: 0 22 428393; 0 78 664664

Fax: 0 22 428062

Adresa: str. Uzinelor 171/2, Chişinău, Republica Moldova



## CALCULUL CHELTUIELILOR DE REGIE ÎN S.C. "VALDCONGRUP" S.R.L

Calculul cheltuielilor de regie în S.C. "VALDCONGRUP" S.R.L. este realizat în baza *Anexei C*, CP L.01.03-2012 "Instrucţiuni cu privire la calcularea cheltuielilor de regie la determinarea valorii obiectivelor". În calcul au fost utilizate datele din evidenţa contabilă şi rapoartele statistice ale întreprinderii S.C. "VALDCONGRUP" S.R.L. Cota cheltuielilor de regie a fost determinată luând în calcul datele din anul 2023.

Nr.	Denumirea articolelor de cheltuieli	În preţurile curente ale anului 2023 (mii lei)
1	2	3
<b>1</b>	<b>Cheltuieli generale şi administrative</b>	
1.1	Retribuţiile personalului administrativ gospodăresc, contribuţii la asigurări sociale	1 874.24
1.2	Cheltuieli de întreţinere a laboratoarelor de producţie	0.00
1.3	Cheltuieli de reprezentare şi deplasare	3.2
1.4	Uzură şi repararea obiectelor de mică valoare şi scurtă durată cu caracter administrativ gospodăresc, uzura anvelopelor	307.11
1.5	Cheltuielile de întreţinere a consiliului şi a comisiei de cenzori (pentru societăţile pe acţiuni S.A.), inclusiv retribuţiile membrilor acestora, contribuţii la asigurările sociale şi medicale aferente	0.00
1.6	Uzură şi întreţinerea şi exploatarea clădirilor, construcţiilor speciale, tehnicii de calcul, mijloacelor de transport auto personale şi închiriate, utilizate în interes de serviciu de către personalul administrativ gospodăresc	335.20
1.7	Cheltuieli pentru procurarea rechizitelor de birou, imprimantelor, registrelor contabile şi rapoartelor financiare, publicaţiilor periodice necesare în activitatea de conducere şi producţie, literaturii de specialitate, executarea lucrărilor de legare	33.43
1.8	Cheltuieli pentru serviciile de gestionare a producţiei, prestate de către organizaţii terţe	0.00

1.9	Cheltuieli pentru paza departamentală (inclusiv paramilitară) a clădirilor cu caracter administrativ-gospodăresc, precum și pentru paza efectuată de organele de specialitate	0.00
1.10	Cheltuieli pentru servicii bancare, de consulting, informare și audit etc.	538.0
1.11	Alte cheltuieli administrativ-gospodărești care cuprind cheltuieli pentru poștă și telefon, întreținerea și exploatarea centralelor telefonice, telexuri, teimprimatoare, comutatoare, telefaxuri, cabine dispecerat, radio și alte mijloace de telecomunicații și semnalizare, chiria pentru mijloacele de telecomunicații menționate, cheltuieli pentru lucrările tipografice, întreținere și exploatarea a mașinilor de scris, de multiplicat și alte tehnici de birou	37.8
	<b>Total capitolul 1</b>	<b>3 128.91</b>
<b>2</b>	<b>Cheltuieli pentru deservirea personalului din construcții</b>	
2.1	Cheltuieli legate de reciclarea și perfecționarea personalului	8.50
2.2	Cheltuieli pentru asigurarea condițiilor sanitaro-igienice și sociale	8.80
2.3	Cheltuieli pentru protecția muncii și tehnica securității	50.2
	<b>Total capitolul 2</b>	<b>67.5</b>
<b>3</b>	<b>Alte cheltuieli generale de antrepriză</b>	
3.1	Cheltuieli legate de asigurarea obligatorie și facultativă (benevolă) în conformitate cu modul stabilit de legislația privind asigurarea răspunderii civile a deținătorilor de autovehicule, dacă mijloacele de transport figurează în bilanțul agentului economic, încărcăturilo, bunurilor unității de antrepriză, cuprinse în componența mijloacelor fixe, diverselor categorii de lucrători ocupați în procesul de producție cu condiții de muncă periculoase pentru viață, privind asigurarea medicală, pensiile suplimentare ale lucrătorilor din unitățile de construcții în caz de accidente, alte tipuri de asigurări	9.7
3.2	Consumurile pentru serviciile mass-media, legate de publicarea rapoartelor financiare, precum și a anunșurilor publicitare pentru oferta hirtiiilor de valoare și desfășurarea adunărilor generale ale acționarilor S.A.	4.2
3.3	Cheltuieli legate de obținerea licețelor (brevetelor) pentru realizarea unor genuri de activități pe un termen de maximum un an	3.2
3.4	Alte cheltuieli generale de antrepriză	24.20
	<b>Total capitolul 3</b>	<b>41.3</b>

4	<b>Cheltuieli pentru organizarea lucrărilor de șantier</b>	
4.1	Uzura și întreținerea, repararea, construirea, demontarea și mutarea în interiorul șantierului sau de la un șantier la altul a clădirilor și construcțiilor provizorii (neprevăzute în lista de titluri), instalațiilor și utilajelor de producție, obiectelor de inventar de mică valoare și scurtă durată, inventarul utilizat la executarea lucrărilor de antrepriză	14.4
4.2	Amortizarea activelor nemateriale cu caracter general de antrepriză	2.77
4.3	Cheltuieli de întreținere a personalului care efectuează paza șantierului de construcție și paza contra incendiilor	4.6
4.4	Cheltuieli pentru proiectare și ajutor tehnic	0.00
4.5	Cheltuieli legate de lucrările de proiectare, experimentare, cercetare științifică	0.00
4.6	Cheltuieli legate de lucrările geodezice executate pentru realizarea lucrărilor de antrepriză	20.3
4.7	Cheltuieli pentru amenajarea și întreținerea șantierului	9.6
4.8	Cheltuieli legate de predarea obiectivului	45.3
4.9	Cheltuieli pentru reamplasarea unităților de construcții în procesul de execuție a obiectivului în raza șantierului (exclusiv cheltuielile pentru mutarea utilajelor de construcții care se cuprinde în prețul oră-utilaj, precum și cheltuielile pentru reamplasarea unităților de construcții de la un șantier la altul	12.2
	<b>Total capitolul 4</b>	<b>109.17</b>
	<b>TOTAL CHELTUIELI DE REGIE</b>	<b>3 346.88</b>

Baza de calculare a cheltuielilor de regie:

- Valoarea cheltuielilor directe de deviz în prețuri curente, - **47 906.82 mii lei**

$$Cota\ cheltuielilor\ de\ regie\ (CR) = \frac{3\ 346.88}{47\ 906.82} \times 100\% \cong 7.0\%$$

**Concluzie:** În oferta înaintată în cadrul procedurii de achiziție publică, "VALDCONRUP" S.R.L. va aplica valoarea cheltuielilor de regie egală cu **7%**.

Director S.C."VALDCONRUP" S.R.L

Țurcan Denis

\_\_\_\_\_

semnătura

**L.Ș**



## Anexa nr. 3

S.C. "VALDCONGRUP" S.R.L.

C/f: 1009600000374

Email: valdcongrup@gmail.com

Tel: 0 22 428393; 0 78 664664

Fax: 0 22 428062

Adresa: str. Uzinelor 171/2, Chişinău, Republica Moldova



### CALCULUL BENEFICIULUI DE DEVIZ ÎN S.C. "VALDCONGRUP" S.R.L

Calculul beneficiului de deviz în S.C. "VALDCONGRUP" S.R.L. este realizat în baza *Anexei B*, CP L.01.05-2012 "Instrucţiuni privind determinarea valorii beneficiului de deviz la formarea preţurilor la producţia de construcţii" şi *datele contabile ale S.C. "VALDCONGRUP" S.R.L* luând în calcul datele din anul 2023.

Denumirea articolelor de cheltuieli	În preţurile curente ale anului 2023 (mii lei)
1	2
<b>1. Preţul de cost al lucrărilor</b>	86 208.6
<b>2. Beneficiul conform articolelor de cheltuieli:</b>	
2.1 Cheltuieli de antrepriză	1 276.0
2.2 Cheltuieli pentru dezvoltarea producţiei	0.00
2.3 Impozitul pe venit	1 310.26
<b>TOTAL beneficiul de deviz</b>	<b>2586.3</b>

Norma (cotă) beneficiul de deviz va constitui (BD):

$$BD = \frac{2586.3}{86208.6} \times 100\% \cong 3.0\%$$

**Concluzie:** În oferta înaintată în cadrul procedurii de achiziţie publică, "VALDCONGRUP" S.R.L. va aplica valoarea beneficiului de deviz egală cu **3%**.

Director S.C."VALDCONGRUP" S.R.L

**Țurcan Denis**

\_\_\_\_\_

semnătura

**L.S**