

EMPERO

GHIDUL UTILIZATORULUI

PLITĂ ELECTRICĂ CU PLĂCI FIERBINȚI PĂTRATE

CUPRINS

A	Informații generale	Pagina	2
A1	Descrierea produsului	Pagina	3
A2	Informații tehnice	Pagina	3
A3	Transportarea	Pagina	4
A4	Despachetarea	Pagina	4
B	Instalarea	Pagina	4
C	Instrucțiuni de siguranță	Pagina	5
D	Punerea în funcțiune	Pagina	6
E	Curățarea și întreținerea	Pagina	7
F	Detectarea și înlăturarea defecțiunilor tehnice	Pagina	8
G	Lista pieselor de schimb – Schiță în detalii.....	Pagina	9
H	Schema circuitului electric	Pagina	12

A INFORMATII GENERALE

Înainte de instalarea aparatului citiți cu atenție instrucțiunile de operare și întreținere. Instalarea incorectă și schimbarea pieselor pot deteriora produsul sau pot provoca leziuni oamenilor. Deteriorarea aparatului în mod intenționat, din neglijență, pagubele din cauza unor instrucțiuni și reglementări necorespunzătoare și conexiunile greșite nu intră în responsabilitatea companiei noastre. Operarea neautorizată a aparatului anulează garanția.

1. Acest manual de instrucțiuni trebuie păstrat într-un loc sigur pentru referințe ulterioare.
2. Instalarea trebuie făcută în conformitate cu reglementările și normele de securitate ale țării respective, de către un personal calificat de serviciu.
3. Acest aparat trebuie utilizat de către personalul calificat.

4. Vă rugăm să opriți imediat aparatul în caz de deranjament sau defecțiune. Aparatul trebuie reparat numai de către personalul calificat de serviciu. Vă rugăm să solicitați o piesă de schimb originală.

A1 DECRIEREA PRODUSULUI

* Plita electrică profesională, cu plăci fierbinți pătrate care asigură o eficiență înaltă, a fost proiectată pentru a fi utilizată în bucătăriile industriale.

Codul produsului	Dimensiuni (mm)	Greutatea (kg)	Dimensiunile ambalajului (mm)
EMP.7KE010-K	400x730x285	20	480x800x590
EMP.7KE020-K	1200*730*285	84	1230*800*590
EMP.PLS.7KE020	1200x730x300	84	1230x800x590

A2 INFORMATII TEHNICE

Codul produsului	Model	Intrare electrică	Cablu (mm²)	Putere (KW)
EMP.7KE010-K	Plită electrică cu 2 plăci fierbinți pătrate	400 V. AC 3N PE	5x4	14
EMP.7KE030-K	Plită electrică cu 6 plăci fierbinți pătrate	400 V. AC 3N PE	5x4	28
EMP.PLS.9KE030	Plită electrică cu 6 plăci fierbinți pătrate	400 V. AC 3N PE	5x4	13.5

A3 TRANSPORTAREA

*Acest aparat nu poate fi mutat manual dintr-un loc în altul. Acesta trebuie mutat pe o paletă cu ajutorul unui camion cu stivuitor.

A4 DESPACHETAREA

* Vă rugăm să despachetați ambalajul conform codurilor de securitate și a ordinelor din țara actuală și aruncați ambalajul. Părțile care iau contact cu produsele alimentare sunt produse din oțel inoxidabil. Toate piesele din plastic sunt marcate cu simbolul materialelor plastice.

* Vă rugăm să verificați dacă sunt toate piesele aparatului și dacă au fost sau nu deteriorate în timpul transportului.

B INSTALAREA

* Vă rugăm să așezați produsul pe o suprafață dreaptă și rezistentă, luați măsurile necesare împotriva posibilității de răsturnare.

*Tehnicianul care va efectua instalarea și întreținerea aparatului trebuie să fie profesionist în acest domeniu și trebuie să dețină licențe de serviciu și de instalare acordate de către companie.

* Conectarea la alimentarea cu energie electrică trebuie efectuată de către o persoană autorizată.

*Asigurați-vă că tensiunea conectată la aparat este egală cu tensiunea care este indicată pe eticheta aparatului.



Acest aparat trebuie conectat la o priză cu împământare în conformitate cu normele și standardele de siguranță.

* Împământarea aparatului trebuie să fie conectată la linia de împământare de pe panoul cel mai apropiat de instalația electrică.

*Conexiunea la siguranța fuzibilă principală și la siguranța curentului de scurgere trebuie efectuată în conformitate cu reglementările în vigoare.

* În cazul în care locația unde este plasată plita electrică este acoperită cu material izolator termic neinflamabil, distanța dintre ele trebuie să fie de 5 cm. În caz contrar, ar trebui să fie cel puțin 20 cm. Aparatul nu ar trebui să fie operat sub o hotă.

C INSTRUCTIUNI DE SIGURANȚĂ



*Nu utilizați aparatul în locuri insuficient iluminate.



*Nu atingeți dispozitivele în mișcare în timp ce aparatul funcționează.



*Nu instalați aparatul în prezența materialelor inflamabile sau explozive.



*Nu utilizați aparatul când este gol.



*Nu încărcați mai mult sau mai puțin decât capacitatea aparatului.



*Nu încercați să utilizați aparatul fără echipamente adecvate de protecție.



*Din orice motiv, dacă apare o scântei sau o flacără atunci când aparatul este folosit, opriți imediat toate supapele de gaz și contactorul electric și folosiți stingătorul de incendiu. Nu utilizați niciodată apă pentru a stinge focul.



*Toate daunele din cauza lipsei conexiunii la împământare nu vor fi pe garanție.

D PUNEREA ÎN FUNCȚIUNE

*Panoul de control;

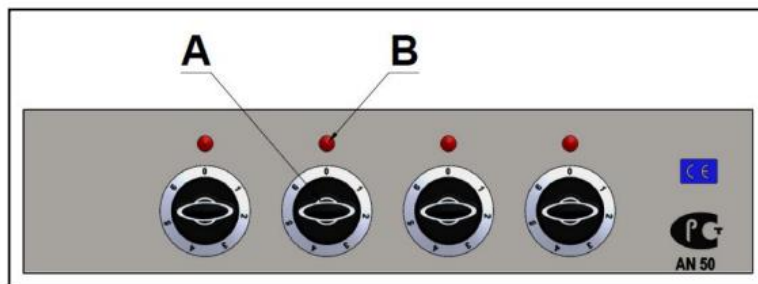

A: Buton de reglare a temperaturii

B: Lampă indicatoare

* Funcționarea:

- Conectați dispozitivul.
- Puneți vasul pe plită.
- Reglați butoanele de reglare a temperaturii la temperatura dorită.
- Aragazul atinge temperatura dorită și începe să funcționeze.
- Când temperatura aragazului ajunge la temperatura indicatorului, butoanele de pe lampa indicatoare se stinge datorită termostatului.
- Când temperatura aragazului este redusă, lampa indicatoare semnalizează și temperatura aragazului atinge din nou temperatura dorită.
- Încălzitoarele plitelor pot fi controlate separat de către un comutator în trepte.
- După terminarea operațiunii, comutați butoanele de reglare a temperaturii la poziția (0) și deconectați aparatul.

E CURĂȚAREA ȘI ÎNTREȚINEREA

➤ CURĂȚAREA ȘI ÎNTREȚINEREA DUPĂ FIECARE UTILIZARE

- Opriți întotdeauna aparatul și deconectați-l de la sursa de alimentare înainte de curățare.
- Curățați suprafața exterioară a aparatului cu o cârpă umedă și crom de lustruit.
- Nu utilizați substanțe chimice abrazive de curățare, deoarece acestea pot lăsa reziduuri prejudiciabile.
- Nu curățați aparatul direct prin pulverizarea apei, astfel motorul electric se poate deteriora.

➤ CURĂȚAREA ȘI ÎNTREȚINEREA PERIODICĂ

- Întreținerea trebuie efectuată de către o persoană calificată.
- Efectuați întreținerea periodică a aparatului o dată la 15 zile.

- Periodic verificați conexiunea electrică a încălzitorului.
- Întreținerea contactorului aparatului trebuie efectuată cu aer comprimat în funcție de frecvența utilizării.

F DETECTAREA ȘI ÎNLĂTURAREA DEFECTIUNILOR TEHNICE

APARATUL NU FUNCȚIONEAZĂ	1. Verificați dacă aparatul este conectat. 2. Verificați conexiunea și tensiunea electrică.
APARATUL NU GĂTEȘTE BINE	1. Verificați dacă aparatul funcționează la temperatură necesară sau nu.
APARATUL S-A OPRIT	1. Aparatul se poate opri din cauza tensiunii reduse. În această situație verificați tensiunea.

- Dacă plita electrică cu plăci pătrate fierbinți nu este fabricată la o calitate adecvată
- Dacă nici o funcție de securitate nu funcționează
 - Nu utilizați aparatul.

*Dacă aceste probleme persistă, contactați serviciile noastre autorizate.

G LISTA PIESELOR DE SCHIMB – SCHIȚĂ ÎN DETALI

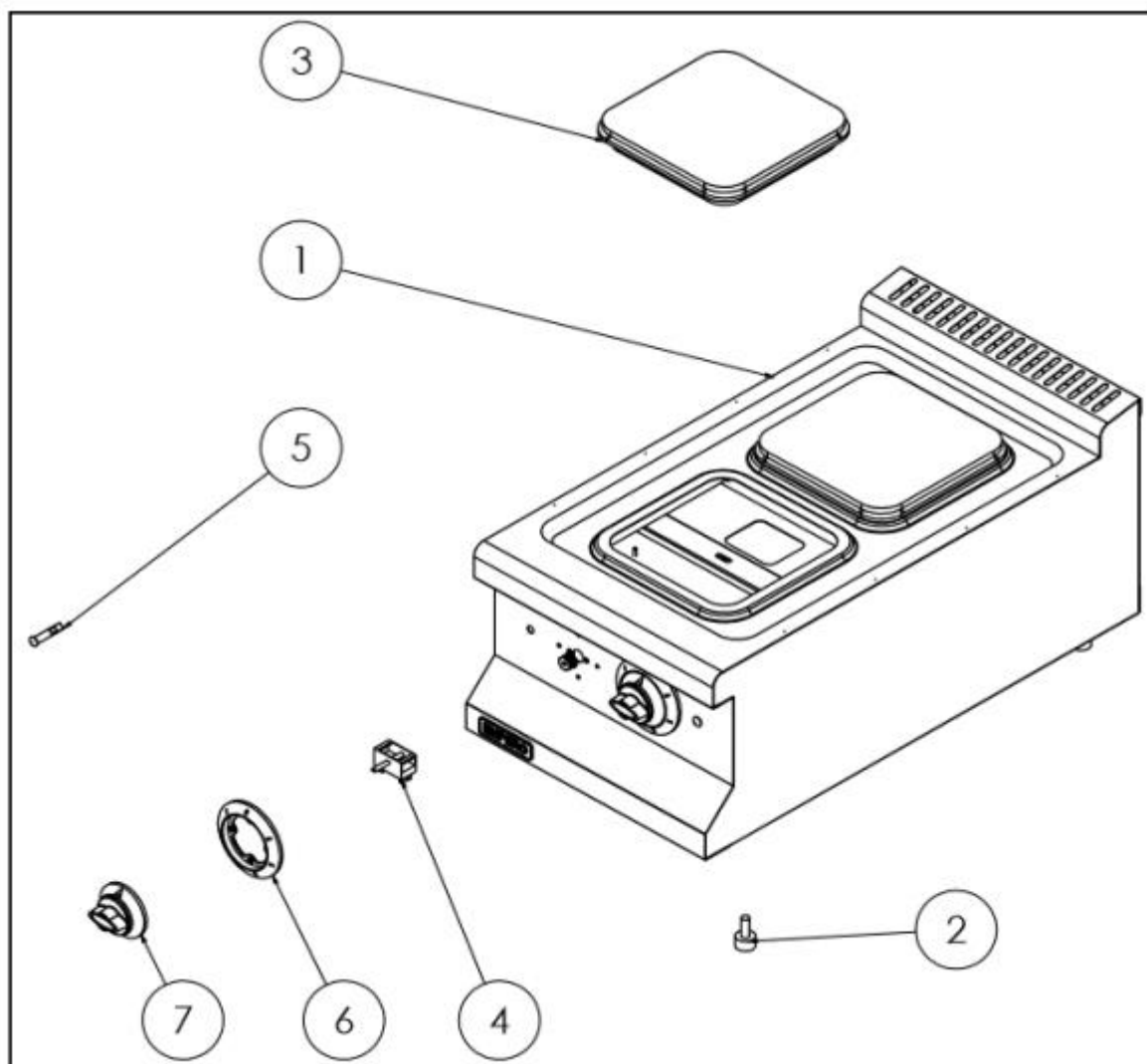

CODUL PRODUSULUI: EMP.7KE010-K		
Nr.	NUMELE PRODUSULUI	CODUL PRODUSULUI
1	Cadru de bază	Y.EMP.7KE010-K.001
2	Picioare	Y.EMP.7KE010-K.002
3	Placă fierbinte pătrată 2,25 KW	Y.EMP.7KE010-K.003
4	Înterupator 0-6	Y.EMP.7KE010-K.004
5	Lampă de avertizare	Y.EMP.7KE010-K.005
6	Buton tampon	Y.EMP.7KE010-K.006
7	Buton	Y.EMP.7KE010-K.007

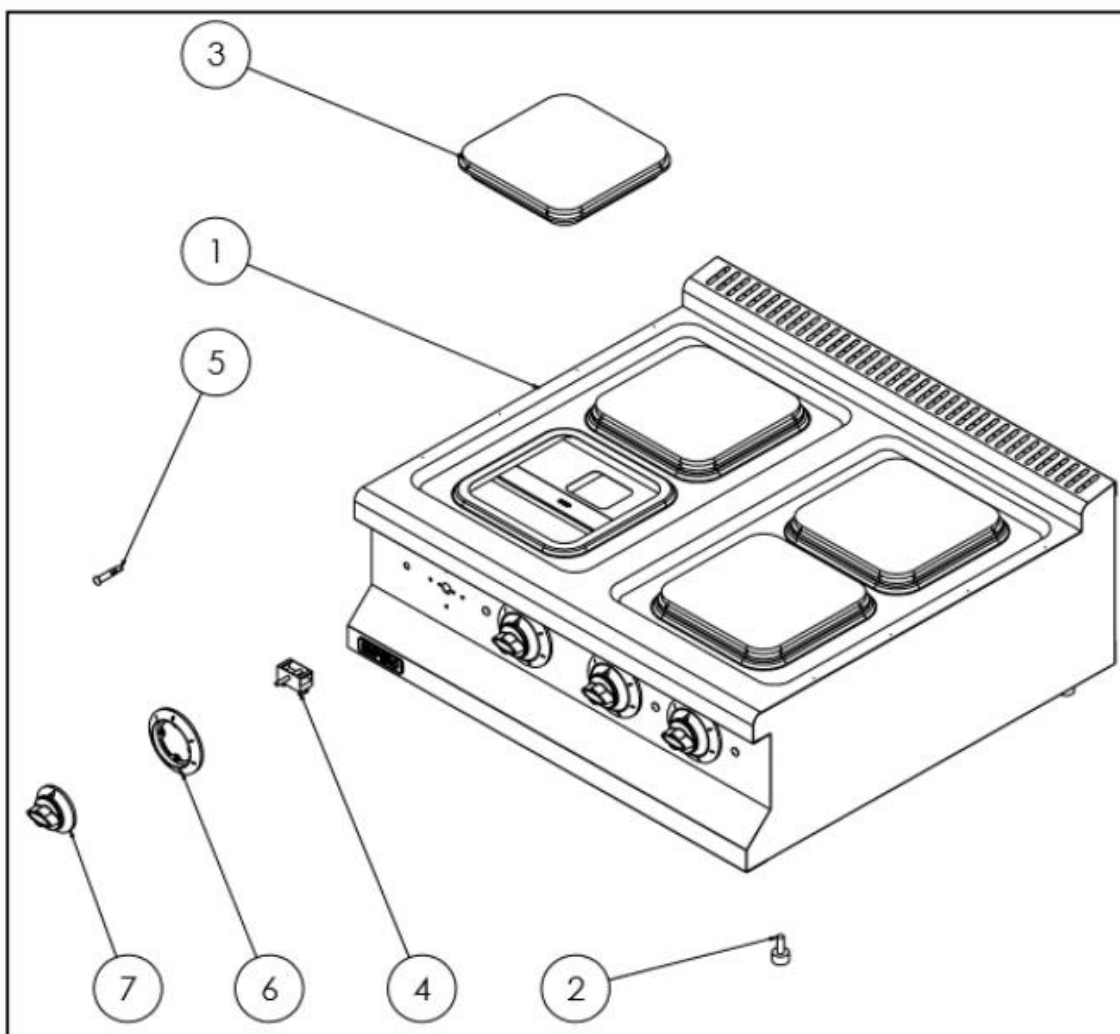

CODUL PRODUSULUI: EMP.7KE020-K

Nr.

NUMELE PRODUSULUI

CODUL PRODUSULUI

1

Cadru de bază

Y.EMP.7KE020-K.001

7

2

Picioare

Y.EMP.7KE020-K.002

3

Placă fierbinte pătrată 2,25 KW

Y.EMP.7KE020-K.003

4

Întreprupator 0-6

Y.EMP.7KE020-K.004

5

Lampă de avertizare

Y.EMP.7KE020-K.005

6

Buton tampon

Y.EMP.7KE020-K.006

7

Buton

Y.EMP.7KE020-K.007

8

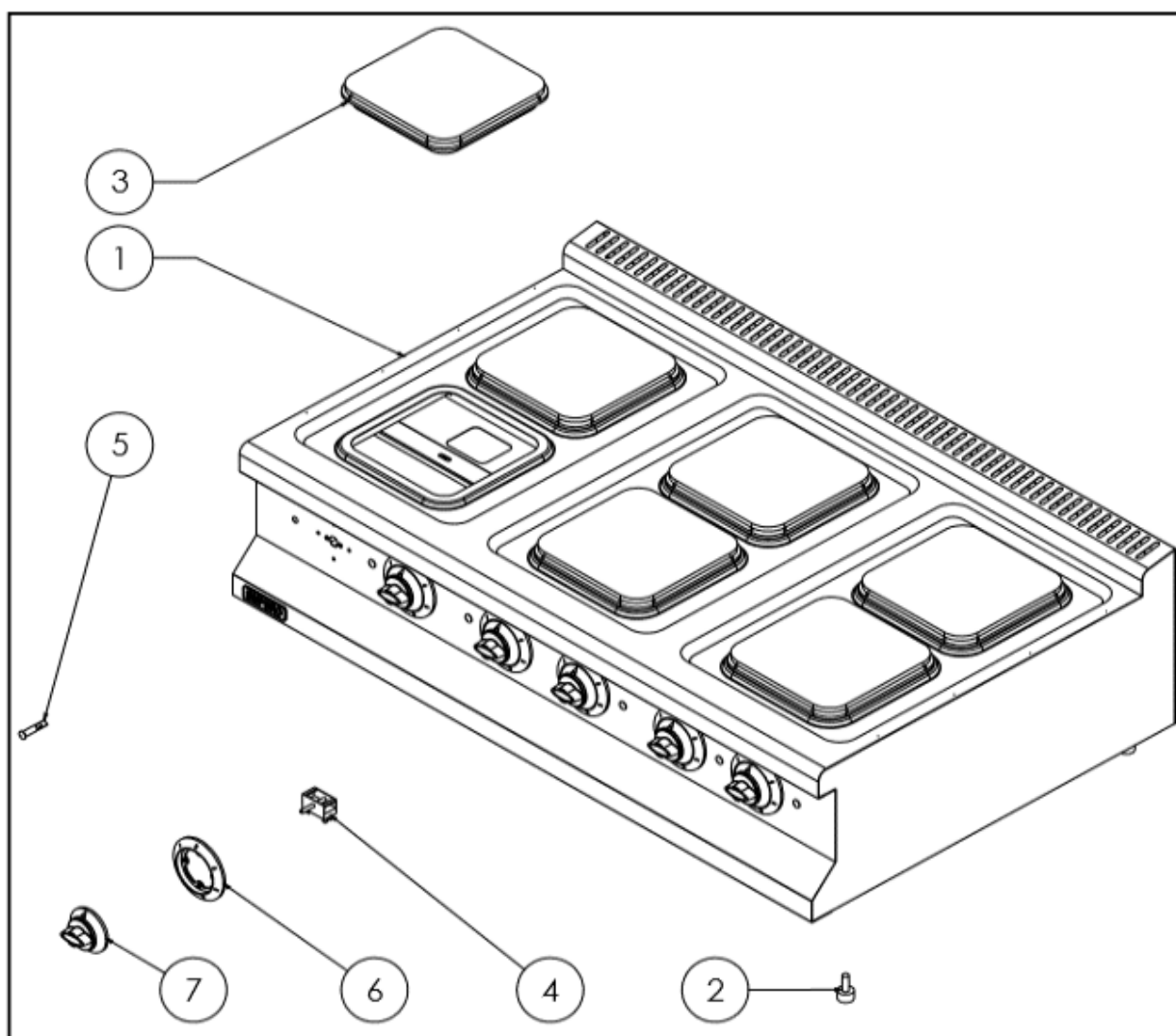

CODUL PRODUSULUI: EMP.7KE030-K

Nr.

NUMELE PRODUSULUI

CODUL PRODUSULUI

1

Cadru de bază

Y.EMP.7KE030-K.001;EMP.PLS.7KE030

2

Picioare

Y.EMP.7KE030-K.002;EMP.7KE030

3

Placă fierbinte pătrată 2,25 KW

Y.EMP.7KE030-K.003;EMP.PLS.7KE030

4

Înteruptor 0-6

Y.EMP.7KE030-K.004;EMP.PLS.7KE030

5

Lampă de avertizare

10

Y.EMP.7KE030-K.005;EMP.PLS.7KE030

6

Buton tampon

Y.EMP.7KE030-K.006

7

Buton

Y.EMP.7KE030-K.007

H SCHEMA CIRCUITULUI ELECTRIC

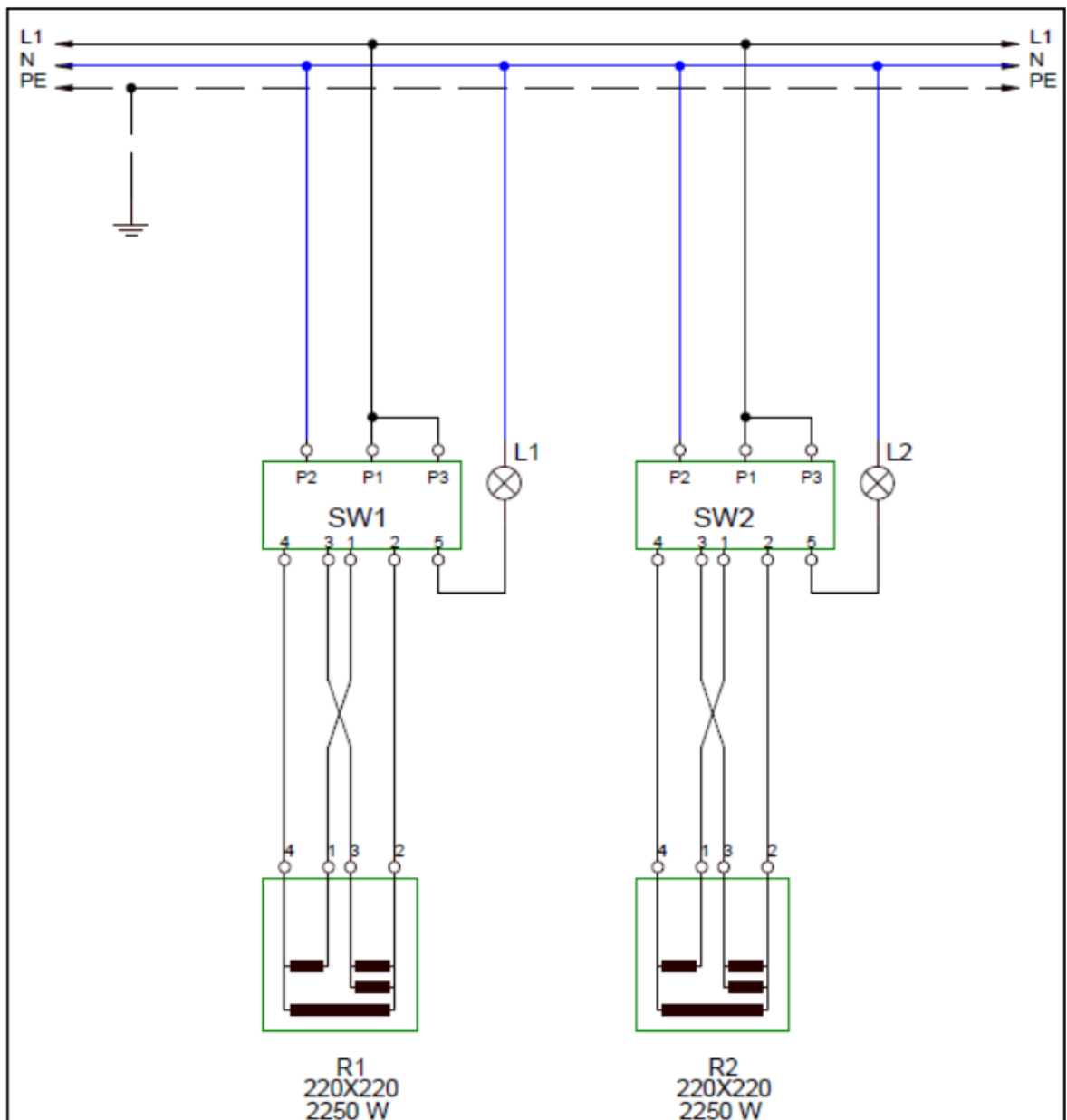

EMP.7KE010-K

SW1.SW2	R1.R2	L1.L2
Comutator treptat 6	Rezistența plăcii 2250 W 230 V	Lampă de semnalizare

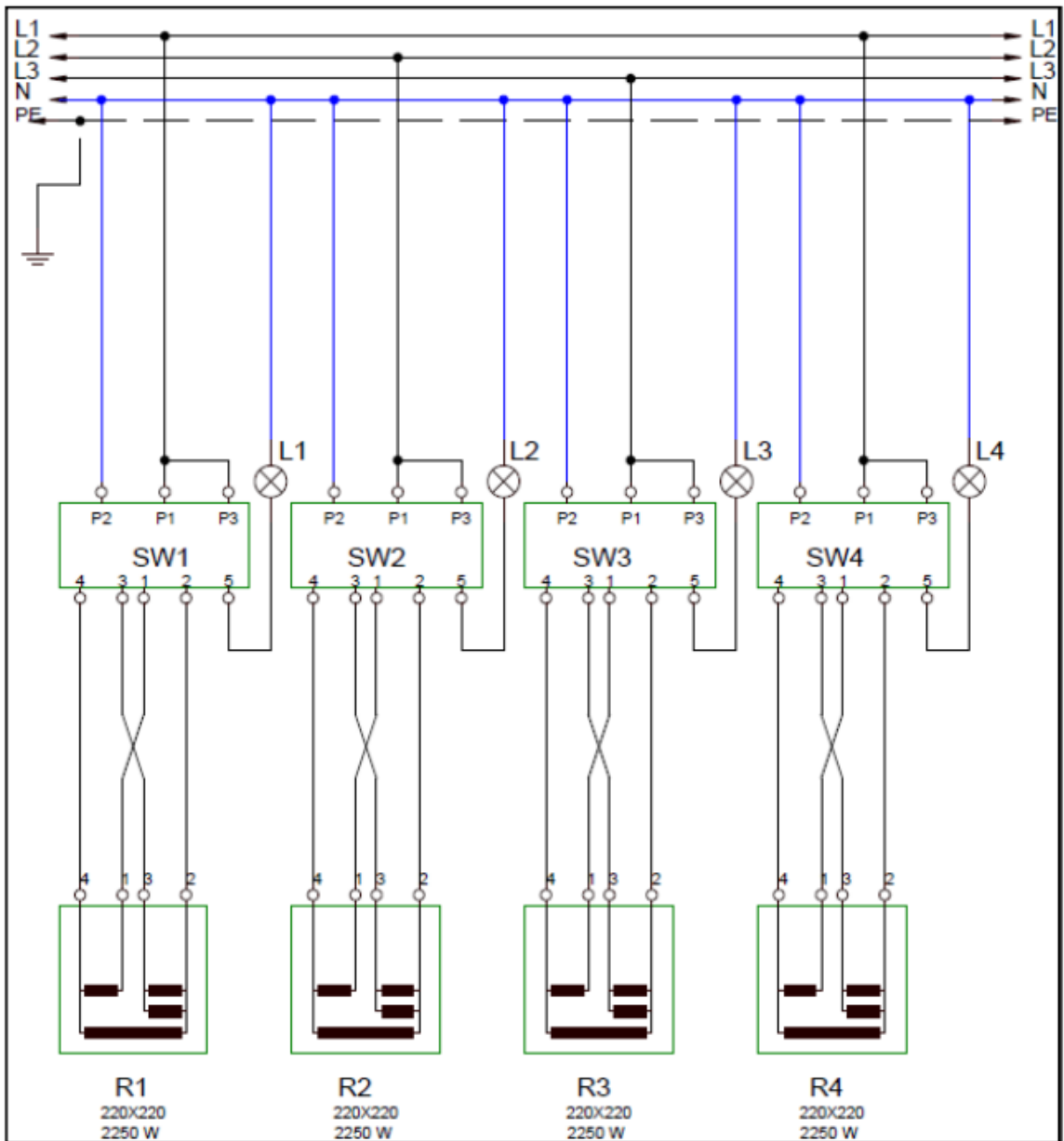

EMP.7KE020-K

SW1.SW2.SW3.SW3	R1.R2. R3. R4	L1.L2.L3.L4
Comutator treptat 6	Rezistența plăcii 2250 W 230 V	Lampă de semnalizare

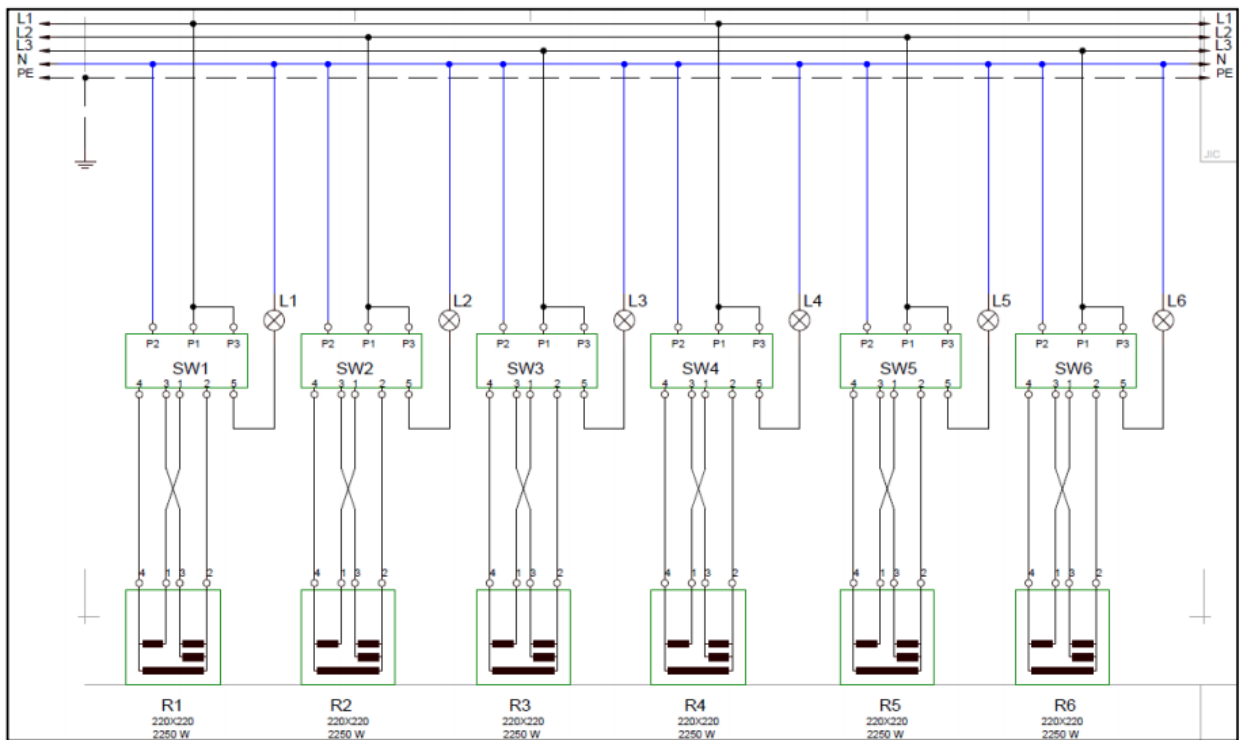

EMP.7KE030-K;EMP.PLS.7KE030

R1.R2. R3. R4	R5.R6	SW1.SW2.SW3.SW3	SW5.SW6	L1.L2.L3.L4	L5.L6
Rezistența plăcii 2250 W 230 V	Rezistența plăcii 2250 W 230 V	Comutator treptat 6	Comutator treptat 6	Lampa de semnalizare	Lampa de semnalizare