



# "EXIMOTOR" SA

Rețea de magazine auto

Anexa nr. 22  
la Documentația standard nr. \_\_\_\_\_  
din "\_\_\_\_" \_\_\_\_\_ 20\_\_

## I. Specificații tehnice

Numărul procedurii de achiziție: <u>ocds-b3wdp1-MD-1776155368896</u> din <u>18/05/2026</u>						
Obiectul achiziției: <u>Pubele din polietilenă de înaltă densitate (PEHD) cu capacitatea de 120 l, pentru colectarea deșeurilor menajere, în cadrul Proiectului de Cooperare Intercomunitară privind îmbunătățirea sistemului de gestionare a deșeurilor și modernizarea serviciului public de salubritate în satul Roscani, comuna Calfa și comuna Telita din raionul Anenii Noi</u>						
Denumirea bunurilor/serviciilor	Denumirea modelului bunului/serviciului	Țara de origine	Producătorul	Specificarea tehnică deplină solicitată de către autoritatea contractantă	Specificarea tehnică deplină propusă de către ofertant	Standarde de referință
1	2	3	4	5	6	7
<b>Bunuri/servicii</b>						
Lot 1						
Pubele din polietilena de inalta densitate(PEHD), 120 litri culoarea neagra	Pubele din polietilena de inalta densitate(PEHD), 120 litri culoarea neagra Optima	Serbia	Plastic Gogic	<b>Conform Caietului de Sarcina.</b>	<b>1.Volum Nominal:</b> 120 litri <b>2. Material:</b> Polietilena de inalta densitate(PHED), produsa prin injectie, 100% reciclabila, rezistenta la UV, inghet, caldura, acizi si baze. - Certificate care confirma ca recipientul a trecut testele mecanice, functionale si de stabilitate UV , indiferent de continutul reciclat, Inclus in oferta. <b>3.Standard de referinta:</b> EN 840-1,EN 840-5,EN 840-6 , Certificatele valabile atasate in oferta. <b>4.Greutatea Proprie:</b> 7 kg	

Adresa juridică: RM, mun. Chișinău, MD-2024, str. Aerodromului 15/6  
Adresa poștală: RM, mun. Chișinău, MD-2005, str. Albisoara 38A  
tel. 0 22 407-747; fax. 0 22 407-956  
e-mail: director@coleso.md  
www.coleso.md



c/f 1002600034712  
TVA 0603690  
BC "ProCredit Bank" SA  
c/d 2251130060160201  
BIC: PRCBMD22



# "EXIMOTOR" SA

Rețea de magazine auto

					<p><b>5.Capac:</b> Etans , articulată, cu balamale rezistente ,protective împotriva mirosurilor.</p> <p><b>6.Ax roti:</b> Oțel galvanizat</p> <p><b>7.Roti:</b> 2 roti pline din cauciuc dur, diametru 200mm</p> <p><b>8.Culoare:</b> Neagră (culoare este stabilă în condiții de expunere prelungită la lumina soarelui și la condiții meteorologice.</p> <p><b>9.Corp:</b> Suprafețele interne și externe netede pentru a facilita curățarea și a preveni acumularea de reziduri. Margini rotunjite pentru a îmbunătăți rezistența și a oferi siguranță la manipulare</p> <p><b>10.Marcaj:</b> În relief sau serigrafie: volum, producător, anul fabricației , standard EN 840-1, EN 840-5, EN 840-6</p> <p><b>11.Rezistența:</b> Testată pentru sarcină minimă de 60kg conform EN 840-5</p> <p><b>12.Compatibilitatea:</b> Sistem European de ridicare ale vehiculelor conform EN 1501-1, tip 'comb lift'</p> <p>* Pe fiecare șurub va fi aplicat logo-ul și va fi inscripționat cu informații privind tipul de deseuri și sursa finanțării conform cerințelor din caietul de sarcină.</p> <p>* Garanție : 61 luni ( în perioada de garanție, vom înlocui gratuit orice componentă defectă).</p> <p>* Livrarea se va face la localitățile indicate</p>	
--	--	--	--	--	---	--

Adresa juridică: RM, mun. Chișinău, MD-2024, str. Aerodromului 15/6  
Adresa poștală: RM, mun. Chișinău, MD-2005, str. Albisoara 38A  
tel. 0 22 407-747; fax. 0 22 407-956  
e-mail: director@coleso.md  
www.coleso.md



c/f 1002600034712  
TVA 0603690  
BC "ProCredit Bank" SA  
c/d 2251130060160201  
BIC: PRCBMD22



# "EXIMOTOR" SA

Rețea de magazine auto

						de autoritatea contractanta , cu transportul si descarcarea incluse in pret , termenul de livrare max. 45 zile calendaristice de la semnarea contractului , Fiecare pubela va fi livrata complet asamblata (corp+capac+roti+ax)	
Total lot							

Semnat: Numele,Prenumele: Socolova Natalia În calitate de : Director  
Ofertantul : Eximotor SA , Adresa : mun.Chisinau , str.Albisoara 38A, MD2005

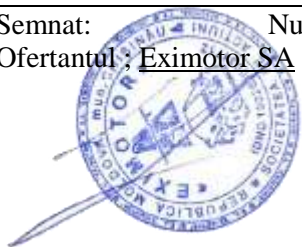

Adresa juridică: RM, mun. Chișinău, MD-2024, str. Aerodromului 15/6  
Adresa poștală: RM, mun. Chișinău, MD-2005, str. Albisoara 38A  
tel. 0 22 407-747; fax. 0 22 407-956  
e-mail: [director@coleso.md](mailto:director@coleso.md)  
[www.coleso.md](http://www.coleso.md)



c/f 1002600034712  
TVA 0603690  
BC "ProCredit Bank" SA  
c/d 2251130060160201  
BIC: PRCBMD22

## Specificații de preț

[Acest tabel va fi completat de către ofertant în coloanele 5,6,7,8 și 11 la necesitate, iar de către autoritatea contractantă – în coloanele 1,2,3,4,9,10]

Numărul procedurii de achiziție: <u>ocds-b3wdp1-MD-1776155368896</u> din <u>18/05/2026</u>
Obiectul de achiziție: <u>Pubele din polietilenă de înaltă densitate (PEHD) cu capacitatea de 120 l, pentru colectarea deșeurilor menajere, în cadrul Proiectului de Cooperare Intercomunitară privind îmbunătățirea sistemului de gestionare a deșeurilor și modernizarea serviciului public de salubritate în satul Roscani, comuna Calfa și comuna Telita din raionul Anenii Noi</u>

Cod CPV	Denumirea bunurilor/serviciilor	Unitatea de măsură	Cantitatea	Preț unitar (fără TVA)	Preț unitar (cu TVA)	Suma fără TVA	Suma cu TVA	Termenul de livrare/prestare	Clasificație bugetară (IBAN)	Discount %
1	2	3	4	5	6	7	8	9	10	11
	<b>Bunuri/servicii</b>							Livrarea in termen de maxim 45 zile calendaristice de la semnarea contractului		
	Lotul 1									
	Pubele din polietilena de inalta densitate (PEHD), 120 litri culoarea neagra Optima	Buc.	1724	380,00		655 120,00				
	<b>TOTAL</b>					<b>655 120,00</b>				

Semnat: \_\_\_\_\_ Numele, Prenumele: Socolova Natalia În calitate de: Director

Ofertantul: Eximotor Sa Adresa: mun.Chisinau , str. Aerodromului 15/6

+

## ANGAJAMENTUL DE INTEGRITATE (Covenant of Integrity)

[Eximotor SA] declară și se angajează, în numele nostru și al partenerilor noștri din asociere, dacă este cazul, pentru [numele contractului] gestionat de [numele Autorității Contractante], că nici noi și nici altcineva, inclusiv oricare dintre directorii, angajații, agenții sau subcontractorii noștri implicați în Contract, care acționează în numele nostru cu autoritate corespunzătoare, cu acordul nostru sau facilitat de noi (împreună, „Entitățile și Persoanele Asociate”), și niciuna dintre companiile noastre mamă, filiale sau afiliate:

- i. nu am desfășurat activități interzise legate de conflicte de interese, etică, fraudă și corupție în legătură cu procesul de licitație și nu vom desfășura astfel de activități interzise pe durata execuției Contractului;
- ii. (ii) nu suntem incluși pe liste de sancțiuni sau supuși sancțiunilor Uniunii Europene/Națiunilor Unite; {*nota de subsol 1*}
- iii. (iii) în ultimii 5 (cinci) ani anteriori datei prezentului Angajament, nu am fost condamnați de nicio instanță și nu am fost sancționați de nicio autoritate (indiferent dacă această condamnare sau sancțiune este sau nu în vigoare) pentru vreun delict legat de activități și comportamente interzise în legătură cu un proces de licitație sau pentru furnizarea de lucrări, bunuri sau servicii.

Ne angajăm să vă informăm imediat în cazul în care orice situație descrisă la punctele (i) – (iii) de mai sus, referitoare la noi sau la Entitățile și Persoanele Asociate, ajunge la cunoștința unei persoane din organizația noastră responsabilă cu respectarea acestui Angajament în orice moment al procesului de licitație și, dacă vom avea succes, pe durata Contractului.

Declarăm și ne angajăm, de asemenea, că, dacă vom avea succes, nici noi și nici Entitățile și Persoanele Asociate nu vom acționa în contradicție cu sancțiunile Uniunii Europene/Națiunilor Unite pe durata execuției Contractului.

Dacă este cazul, oferim mai jos detaliile tuturor condamnărilor, excluderilor sau altor sancțiuni, proceduri de excludere/sancțiuni și/sau măsuri de aplicare enumerate mai sus la paragrafele (i) – (iii), în ceea ce ne privește sau în ceea ce privește Entitățile și Persoanele Asociate, împreună cu detalii despre măsurile luate sau care urmează să fie luate pentru a ne asigura că nu se vor desfășura activități și comportamente interzise în legătură cu procesul de licitație sau cu execuția Contractului (dacă nu este aplicabil, vă rugăm să menționați „nu este aplicabil” în tabelul de mai jos):

Numele entității	Detalii dezvăluite	Măsuri luate sau care urmează să fie luate

*1 Sancțiunile UE sau măsurile restrictive (conform Capitolului 2 din Titlul V al Tratatului UE și obiectivelor Politicii Externe și de Securitate Comună prevăzute în Articolul 21 din Tratatul UE și Articolul 215 din Tratatul privind Funcționarea UE), fie în mod autonom, fie conform sancțiunilor decise de Consiliul de Securitate al Națiunilor Unite în baza Articolului 41 din Carta Națiunilor Unite.*

Acordăm [numele Autorității Contractante], biroul SKAT Moldova și oricăror persoane, auditori desemnați de aceasta dreptul de a (i) vizita locațiile, instalațiile și lucrările, (ii) intervieva reprezentanții noștri și orice altă persoană relevantă și (iii) inspecta și copia registrele noastre în legătură cu procesul de licitație sau cu Contractul. Vom solicita Entităților și Persoanelor Asociate cu cunoștințe despre Contract să răspundă la întrebările Autorității Contractante și ale biroului SKAT Moldova și să le furnizeze orice informații sau documente necesare pentru investigarea acuzațiilor de activități și comportamente interzise.

Suntem de acord să păstrăm registrele noastre și să ne asigurăm că registrele Entităților Asociate sunt păstrate în general conform legislației aplicabile, dar în orice caz, pentru cel puțin 10 (zece) ani de la data depunerii ofertei.

Recunoaștem că orice nerespectare a obligațiilor prevăzute în prezentul Angajament de Integritate (inclusiv orice omisiune sau declarație falsă, făcută cu bună știință sau din neglijență, a unei condamnări, excluderi, alte sancțiuni sau măsuri de aplicare din trecut) sau orice modificare neautorizată a Angajamentului, poate duce la respingerea ofertei noastre pentru Contract și/sau la inițierea de proceduri de excludere de către [numele Autorității Contractante] / SKAT Moldova împotriva noastră și/sau a oricărei dintre Entitățile și Persoanele Asociate.

**SEM NAT** de un reprezentant autorizat, cu puterea și autoritatea necesară de a semna în numele companiei sale și, în cazul unei asocieri în participație, în numele fiecărui membru al acesteia:

Data: 14.05.2026

Numele companiei: Eximotor SA

Numele semnatarului: Socolova Natalia

Poziția semnatarului: Director

Semnătura:





**BANCA:**

BC „MAIB” S.A.,  
str. 31 august 1989, 127, mun. Chișinău, MD-2012, Republica Moldova  
codul fiscal 1002600003778

**SCRISOARE DE GARANȚIE BANCARĂ**

pentru participare cu ofertă la procedura de atribuire a contractului de achiziție publică  
nr. LD2613100648 din 11 mai 2026

Către **Primaria Roscani**, cu sediul în MD-6530, Republica Moldova, r-l. Anenii Noi, s. Roșcani, str. Stefan Cel Mare si Sfint, codul fiscal 1007601010769 cu privire la procedura de atribuire a contractului privind achiziționarea Pubele din polietilenă de înaltă densitate (PEHD) cu capacitatea de 120 l, pentru colectarea deșeurilor menajere, în cadrul Proiectului de Cooperare Intercomunitară privind îmbunătățirea sistemului de gestionare a deșeurilor și modernizarea serviciului public de salubritate în satul Roșcani, comuna Calfa și comuna Telița din raionul Anenii Noi, licitația publică nr. ocds-b3wdp1-MD-1776155368896 din 18.05.2026.

Subsemnata **BC ”MAIB” S.A.**, cu sediul în mun. Chișinău, MD-2012, str. 31 august 1989, 127, codul fiscal 1002600003778 ne obligăm față de **Primaria Roscani**, să plătim suma de **7 500,00 MDL (șapte mii cinci sute lei 00 bani)**, la prima sa cerere scrisă și fără ca acesta să aibă obligația de a-și motiva cererea respectivă, cu condiția, ca în cererea sa autoritatea contractantă să specifice că suma cerută de ea și datorată ei este din cauza existenței uneia sau mai multora dintre situațiile următoare:

1. Ofertantul **“Eximotor” S.A.** codul fiscal 1002600034712, își retrace sau modifică oferta în perioada de valabilitate a acesteia;  
Prezenta ofertă rămâne valabilă pentru perioada de timp specificată în Anexa nr. 2 Anunțul de Participare, începând cu data-limită pentru depunerea ofertei, în conformitate cu Anexa nr. 2 Anunțul de Participare, și rămâne obligatorie și poate fi acceptată în orice moment până la expirarea acestei perioade;
2. Oferta sa fiind stabilită câștigătoare, ofertantul **“Eximotor” S.A.**, nu a constituit garanția de bună execuție;
3. Oferta sa fiind stabilită câștigătoare, ofertantul **“Eximotor” S.A.** a refuzat să semneze contractul de achiziție publică de bunuri/servicii;
4. nu se execută vreo condiție, specificată în documentația de atribuire înainte de semnarea contractului de achiziție publică de bunuri/servicii.

Orice litigiu apărut pe parcursul realizării prezentei garanții va fi soluționat pe calea negocierilor. În cazul când părțile nu vor soluționa litigiile apărute prin negocieri, acestea vor fi soluționate în conformitate cu legislația Republicii Moldova.

Prezenta garanție intră în vigoare la data de **18 mai 2026** și este valabilă până la data de **27 iulie 2026** inclusiv.

**Sergiu Munteanu,**  
Director Relații Clienți Corporativi  
BC ”MAIB” S.A.

Digitally signed by Munteanu Sergiu  
Date: 2026.05.11 15:36:54 EEST  
Reason: MoldSign Signature  
Location: Moldova

MOLDOVA EUROPEANĂ



Emiterea prezentei Garanții poate  
fi verificată pe pagina web a băncii [www.maib.md](http://www.maib.md),  
compartimentul Garanții bancare



# "EXIMOTOR" SA

Rețea de magazine auto

Anexa nr. 7

la Documentația standard nr. \_\_\_\_\_  
din " \_\_\_\_\_ " \_\_\_\_\_ 20 \_\_\_\_\_

## CERERE DE PARTICIPARE

Către Primăria Roșcani , MD-6530, MOLDOVA, Anenii Noi, s.Roșcani (r-l Anenii Noi), str. Stefan Cel Mare si Sfint

**Stimați domni,**

Ca urmare a anunțului/invitației de participare/de preselecție apărut în Buletinul achizițiilor publice și/sau Jurnalul Oficial al Uniunii Europene, nr. ocds-b3wdp1-MD-1776155368896 din 18/05/2026 (ziua/luna/anul), privind aplicarea procedurii pentru atribuirea contractului Pubele din polietilenă de înaltă densitate (PEHD) cu capacitatea de 120 l, pentru colectarea deșeurilor menajere, în cadrul Proiectului de Cooperare Intercomunitară privind îmbunătățirea sistemului de gestionare a deșeurilor și modernizarea serviciului public de salubritate în satul Roșcani, comuna Calfa și comuna Telita din raionul Anenii Noi, noi „Eximotor SA”, am luat cunoștință de condițiile și de cerințele expuse în documentația de atribuire și exprimăm prin prezenta interesul de a participa, în calitate de ofertant/candidat, neavând obiecții la documentația de atribuire.

Data completării 14.05.2026 Cu stimă,



Ofertant/candidat

.....  
(semnătura autorizată)





# "EXIMOTOR" SA

Rețea de magazine auto

Anexa nr. 8

la Documentația standard nr. \_\_\_\_\_  
din "\_\_\_\_" \_\_\_\_\_ 20\_\_

## DECLARAȚIE

### privind valabilitatea ofertei

Către Primaria Roscani , MD-6530, MOLDOVA, Anenii Noi, s.Roșcani (r-l Anenii Noi), str. Stefan Cel Mare si Sfint

**Stimați domni,**

Ne angajăm să menținem oferta valabilă, privind Pubele din polietilenă de înaltă densitate (PEHD) cu capacitatea de 120 l, pentru colectarea deșeurilor menajere, în cadrul Proiectului de Cooperare Intercomunitară privind îmbunătățirea sistemului de gestionare a deșeurilor și modernizarea serviciului public de salubritate în satul Roșcani, comuna Calfa și comuna Telita din raionul Anenii Noi, prin procedura de achiziție Licitatie deschisa pentru o durată de 60 (saizeci) zile, (durata în litere și cifre), respectiv până la data de 17.07.2026 (ziua/luna/anul), și ea va rămâne obligatorie pentru noi și poate fi acceptată oricând înainte de expirarea perioadei de valabilitate.

Data completării 14.05.2026 Cu stimă,

Ofertant/candidat



.....  
(semnătura autorizată)





**I.P. "AGENȚIA SERVICII PUBLICE"**

Departamentul înregistrare și licențiere a unităților de drept



**Extras**  
**din Registrul de stat al persoanelor juridice**  
**nr. 166541 din 03.02.2025**

Denumirea completă: **SOCIETATEA PE ACȚIUNI "EXIMOTOR".**

Denumirea prescurtată: **"EXIMOTOR" S.A.**

Forma juridică de organizare: **Societate pe acțiuni.**

Numărul de identificare de stat și codul fiscal: **1002600034712**

Data înregistrării de stat: **12.06.1995**

Sediu: **MD-2024, strada Aerodromului 15, ap. 6, mun. Chișinău, Republica Moldova.**

Genurile de activitate:

1. Comerț cu autoturisme și autovehicule ușoare (sub 3,5 tone);
2. Comerț cu alte autovehicule;
3. Întreținerea și repararea autovehiculelor;
4. Comerț cu ridicata de piese și accesorii pentru autovehicule;
5. Comerț cu amănuntul de piese și accesorii pentru autovehicule;
6. Comerț cu motociclete, piese și accesorii aferente; întreținerea și repararea motocicletelor;
7. Comerț cu ridicata al aparatelor electrice de uz gospodăresc, al aparatelor de radio și televizoarelor;
8. Comerț cu ridicata al altor bunuri de uz gospodăresc;
9. Comerț cu ridicata al mașinilor agricole, echipamentelor și furniturilor;
10. Comerț cu ridicata al mașinilor-unelte;
11. Comerț cu ridicata al mașinilor pentru industria minieră și construcții;
12. Comerț cu ridicata al altor mașini și echipamente;
13. Comerț cu ridicata al deșeurilor și resturilor;
14. Comerț cu ridicata nespecializat;
15. Comerț cu amănuntul în magazine nespecializate, cu vânzare predominantă de produse nealimentare;
16. Repararea mașinilor;
17. Repararea echipamentelor electrice;
18. Repararea și întreținerea altor echipamente de transport;
19. Repararea altor echipamente;
20. Colectarea deșeurilor nepericuloase;
21. Colectarea deșeurilor periculoase;
22. Lucrări de construcții a clădirilor rezidențiale și nerezidențiale;
23. Comerț cu amănuntul al articolelor și aparatelor electrocasnice, în magazine specializate;
24. Comerț cu amănuntul al mobilei, al articolelor de iluminat și al articolelor de uz casnic n.c.a., în magazine specializate;
25. Comerț cu amănuntul al echipamentelor sportive, în magazine specializate;
26. Comerț cu amănuntul al jocurilor și jucăriilor, în magazine specializate;
27. Comerț cu amănuntul al altor bunuri noi, în magazine specializate;
28. Comerț cu amănuntul prin standuri, chioșcuri și piețe al altor produse;
29. Comerț cu amănuntul prin intermediul caselor de comenzi sau prin Internet;
30. Comerț cu amănuntul efectuat în afara magazinelor, standurilor, chioșcurilor și piețelor;
31. Transporturi rutiere de mărfuri;
32. Depozitări;
33. Activități de servicii anexe pentru transporturi terestre;
34. Alte activități poștale și de curier;
35. Alte intermediari financiare n.c.a.;
36. Închirierea și exploatarea bunurilor imobiliare proprii sau închiriate;
37. Activități de consultanță pentru afaceri și management;
38. Activități ale agențiilor de publicitate;



**39. Servicii de reprezentare media;**

Capitalul social: **600000 Lei**

Administrator(i): **SOCOLOVA NATALIA.**

Beneficiari efectivi: **SOCOLOVA NATALIA.**

Prezentul extras este eliberat în temeiul art. 34 al Legii nr.220/2007 privind înregistrarea de stat a persoanelor juridice și a întreprinzătorilor individuali și confirmă datele din Registrul de stat la data de 03.02.2025

Specialist coordonator

**Aurelia Racu**

tel. 022-207839



REPUBLICA



MOLDOVA

# CERTIFICAT DE ÎNREGISTRARE

**SOCIETATEA PE ACȚIUNI "EXIMOTOR"**  
ESTE ÎNREGISTRATĂ LA CAMERA ÎNREGISTRĂRII DE STAT

*Numărul de indentificare de stat - codul fiscal*  
**1002600034712**

*Data înregistrării* **12.06.1995**

*Data eliberării* **20.01.2005**

**Iovu Galina, registrator de stat**

*Funcția, numele, prenumele persoanei  
care a eliberat certificatul*

  
semnătură

MD 0011311





# "EXIMOTOR" SA

Rețea de magazine auto

Anexa №3

## Date despre operatorul economic

1. Denumirea Firmei **EXIMOTOR SA**
2. Adresa Firmei **mun. Chișinău, strl Aerodromului 15, of 6**
3. Oficiul de înregistrare (dacă diferă de adresa Firmei) **mun. Chișinău, str. Albișoara 38A**
4. Codul fiscal / IDNO **1002600034712**
5. Telefon de contact **068607560**
6. E-mail **promo@coleso.md**
7. Tipul Firmei **privat**

privat, public, etc.

8. Fondatorul Firmei și ultimul Patron **Socolova Natalia**
9. Experiența în domeniu **28 ani**
10. Denumirea Băncii la care operatorul economic are deschis cont bancar și pe care cont vor fi achitate plățile:
  - denumirea băncii completă (inclusiv dacă este cazul filiala/reprezentanța)
  - **BC ProCreditBank SA**
  - c/b **PRCBMD22**
  - cod IBAN **MD08PR002251130060160201**

11. Persoana împuternicită de a semna contractul, inclusiv datele procurii valabile (dacă este cazul) cu anexarea copiei: **Socolova Anastasia**

12. Cifra de afaceri in ultimii 3 ani:

2022: 407 982 200 lei

2023: 357 110 490 lei

2024: 375 801 675 lei

(se va include justificarea de ce nu se poate de semnat contractul cu semnătură electronică)

Semnat: \_\_\_\_\_

Nume: **Socolova Natalia**

Funcția în cadrul firmei: **Director**

Denumirea firmei: **„Eximotor SA”**





# BC „MOLDINDCONBANK” S.A.

## Sucursala „Corporate”

Republica Moldova, MD 2001  
mun. Chișinău, str. Tighina, 25  
Tel. : (373 22) 62-45-44

Data 19. IUN. 2025

Nr. 41-09/261

Республика Молдова, MD 2001,  
мун. Кишинэу, ул. Тигина, 25  
Тел. : (373 22) 62-45-44

### CERTIFICAT

B.C. „Moldindconbank” S.A. confirmă că "EXIMOTOR" S.A. IDNO 1002600034712 la data de 18.06.2025 deține următoarele conturi bancare:

Nr.	IBAN	Valuta
1	MD38ML000000022512092160	MDL
2	MD38ML000000022512092160	USD
3	MD38ML000000022512092160	EUR
4	MD38ML000000022512092160	RUB



\_\_\_\_\_ (semnătura reprezentantului Băncii)

Paulina Danoi (NP)

Director Sucursala (functia)

Executor - Elena Dumbravanu (12930), Sucursala Corporate  
Tel.- 080011111  
Data/ora - 18.06.2025 / 17:30  
CCF4



GUVERNUL  
REPUBLICII  
MOLDOVA



SERVICIUL FISCAL DE STAT



# CERTIFICAT

privind lipsa sau existența restanțelor față de bugetul public național

Nr.  
№ 0925712

Din  
От 11.05.2026 09:25



## DATE DESPRE CONTRIBUABIL / ИНФОРМАЦИЯ О НАЛОГОПЛАТЕЛЬЩИКЕ

### Codul fiscal / Numărul de identificare

Фискальный код / Идентификационный номер

1002600034712

### Denumirea

Наименование

SOCIETATEA PE ACȚIUNI "EXIMOTOR"



## ATESTAREA LIPSEI SAU EXISTENȚEI RESTANȚELOR CONFORM DATELOR SISTEMULUI INFORMAȚIONAL AUTOMATIZAT / ПОДТВЕРЖДЕНИЕ ОТСУТСТВИЯ ИЛИ НАЛИЧИЯ ЗАДОЛЖНОСТЕЙ СОГЛАСНО ДАННЫМ ИНФОРМАЦИОННОЙ АВТОМАТИЗИРОВАННОЙ СИСТЕМЫ

### La data emiterii prezentului certificat restanța față de bugetul public național constituie

На дату выдачи данной справки задолженность перед национальным публичным бюджетом составляет

0 MDL



## VALABIL PÂNĂ LA / ДЕЙСТВИТЕЛЕН ДО

26.05.2026 09:25



Prezentul document este eliberat în temeiul Art. 29, alin. (3) din Legea cu privire la registre nr. 71/2007 și în baza datelor furnizate de Serviciul Fiscal de Stat în Portalul guvernamental integrat EVO / Справка выдана в соответствии со ст. 29 п. (3) Закона о реестрах № 71/2007 на основании данных, предоставленных Государственной налоговой службой на Интегрированный правительственный портал EVO.

Generat și semnat de Portalul guvernamental integrat EVO la 11.05.2026 09:25

### Prezentul certificat este semnat electronic în conformitate cu Legea nr.124 din 19.05.2022

Сертификат подписан электронной подписью в соответствии с Законом № 124 от 19.05.2022



Certificatul este descărcat din Portalul guvernamental integrat EVO ([evo.gov.md](http://evo.gov.md)) și este semnat electronic de către posesorul acestui portal și are aceeași valoare juridică ca și documentele eliberate pe suport de hârtie de către organele cu atribuții de administrare fiscală. Verificarea autenticității semnăturii electronice poate fi realizată cu ajutorul Serviciului Guvernamental de Semnătură Electronică ([msign.gov.md](http://msign.gov.md))

Сертификат скачен с Интегрированный правительственный портал EVO ([evo.gov.md](http://evo.gov.md)) и подписан электронной подписью владельца портала и имеет такую же юридическую силу, как и документы выдаваемые на бумаге органами налоговой администрации. Проверку подлинности электронной подписи можно осуществить с помощью Интегрированный правительственный портал EVO ([msign.gov.md](http://msign.gov.md))

## SITUAȚIILE FINANCIARE

pentru perioada 01.01.2024 - 31.12.2024

**Entitatea:** Eximotor SA  
**Cod CUIÎO:** 37541535  
**Cod IDNO:** 1002600034712

Sediul:

**MD:**

**Raionul(municipiul):** 106, DDF RASCANI

**Cod CUATM:** 0150, SEC.RISCANI

**Strada:**

**Activitatea principală:** G4532, Comert cu amanuntul de piese si accesorii pentru autovehicule

**Forma de proprietate:** 16, Proprietate colectivă

**Forma organizatorico-juridică:** 500, Societățile pe acțiuni

Date de contact:

**Telefon:** 068407878

**WEB:**

**E-mail:** contabil@coleso.md

**Numele și coordonatele al contabilului-șef:** DI (dna) Bezrucico Nadejda Tel. 068407878

**Numărul mediu al salariaților în perioada de gestiune:** 92 persoane.

**Persoanele responsabile de semnarea situațiilor financiare\*** Socolova Natalia

Unitatea de măsură: leu

### BILANȚUL

la 31.12.2024

Anexa 1

Nr. cpt.	Indicatori	Cod rd.	Sold la	
			Începutul perioadei de gestiune	Sfârșitul perioadei de gestiune
1	2	3	4	5
	<b>ACTIV</b>			
A.	<b>ACTIVE IMOBILIZATE</b>			
	<b>I. Imobilizări necorporale</b>			
	1. Imobilizări necorporale în curs de execuție	010		
	2. Imobilizări necorporale în exploatare, total	020	31170	28306
	din care:			
	2.1. concesiuni, licențe și mărci	021	30462	27598
	2.2. drepturi de autor și titluri de protecție	022		
	2.3. programe informatice	023		
	2.4. alte imobilizări necorporale	024	708	708

3. Fond comercial	030		
4. Avansuri acordate pentru imobilizări necorporale	040		
<b>Total imobilizări necorporale</b> (rd.010 + rd.020 + rd.030 + rd.040)	050	31170	28306
<b>II. Imobilizări corporale</b>			
1. Imobilizări corporale în curs de execuție	060	396460	277794
2. Terenuri	070	9327458	12476605
3. Mijloace fixe, total	080	68086539	69112873
din care:			
3.1. clădiri	081	52915283	53556933
3.2. construcții speciale	082	106672	97031
3.3. mașini, utilaje și instalații tehnice	083	3172084	3592547
3.4. mijloace de transport	084	9722716	6839181
3.5. inventar și mobilier	085	534164	397728
3.6. alte mijloace fixe	086	1635620	4629453
4. Resurse minerale	090	6360	6360
5. Active biologice imobilizate	100		
6. Investiții imobiliare	110		
7. Avansuri acordate pentru imobilizări corporale	120		
<b>Total imobilizări corporale</b> (rd.060 + rd.070 + rd.080 + rd.090 + rd.100 + rd.110 + rd.120)	130	77816817	81873632
<b>III. Investiții financiare pe termen lung</b>			
1. Investiții financiare pe termen lung în părți neafiliate	140		
2. Investiții financiare pe termen lung în părți afiliate, total	150		
din care:			
2.1. acțiuni și cote de participație deținute în părțile afiliate	151		
2.2. împrumuturi acordate părților afiliate	152		
2.3. împrumuturi acordate aferente intereselor de participare	153		
2.4. alte investiții financiare	154		
<b>Total investiții financiare pe termen lung</b> (rd.140 + rd.150)	160		
<b>IV. Creanțe pe termen lung și alte active imobilizate</b>			
1. Creanțe comerciale pe termen lung	170		
2. Creanțe ale părților afiliate pe termen lung	180		
inclusiv: creanțe aferente intereselor de participare	181		
3. Alte creanțe pe termen lung	190		
4. Cheltuieli anticipate pe termen lung	200		

	5. Alte active imobilizate	210		
	<b>Total creanțe pe termen lung și alte active imobilizate</b> (rd.170 + rd.180 + rd.190 + rd.200 + rd.210)	220		
	<b>TOTAL ACTIVE IMOBILIZATE</b> (rd.050 + rd.130 + rd.160 + rd.220)	230	77847987	81901938
B.	<b>ACTIVE CIRCULANTE</b>			
	<b>I. Stocuri</b>			
	1. Materiale și obiecte de mică valoare și scurtă durată	240	480220	214506
	2. Active biologice circulante	250		
	3. Producția în curs de execuție	260		
	4. Produse și mărfuri	270	151546458	198741552
	5. Avansuri acordate pentru stocuri	280	27883724	46262209
	<b>Total stocuri</b> (rd.240 + rd.250 + rd.260 + rd.270 + rd.280)	290	179910402	245218267
	<b>II. Creanțe curente și alte active circulante</b>			
	1. Creanțe comerciale curente	300	19177613	23874873
	2. Creanțe ale părților afiliate curente	310		
	inclusiv: creanțe aferente intereselor de participare	311		
	3. Creanțe ale bugetului	320	3504217	1421301
	4. Creanțele ale personalului	330	121848	123488
	5. Alte creanțe curente	340	522	253
	6. Cheltuieli anticipate curente	350	83928	104841
	7. Alte active circulante	360		
	<b>Total creanțe curente și alte active circulante</b> (rd.300 + rd.310 + rd.320 + rd.330 + rd.340 + rd.350 + rd.360)	370	22888128	25524756
	<b>III. Investiții financiare curente</b>			
	1. Investiții financiare curente în părți nefiliate	380	778	776
	2. Investiții financiare curente în părți afiliate, total	390		
	din care:			
	2.1. acțiuni și cote de participație deținute în părțile afiliate	391		
	2.2. împrumuturi acordate părților afiliate	392		
	2.3. împrumuturi acordate aferente intereselor de participare	393		
	2.4. alte investiții financiare în părți afiliate	394		
	<b>Total investiții financiare curente</b> (rd.380 + rd.390)	400	778	776
	<b>IV. Numerar și documente bănești</b>	410	4884362	4819686
	<b>TOTAL ACTIVE CIRCULANTE</b> (rd.290 + rd.370 + rd.400 + rd.410)	420	207683670	275563485
	<b>TOTAL ACTIVE</b>	430	285531657	357465423

	(rd.230 + rd.420)			
	<b>P A S I V</b>			
	<b>CAPITAL PROPRIU</b>			
	<b>I. Capital social și neînregistrat</b>			
	1. Capital social	440	20000	600000
	2. Capital nevărsat	450	( )	( )
	3. Capital neînregistrat	460		
	4. Capital retras	470	( )	( )
	5. Patrimoniul primit de la stat cu drept de proprietate	480		
	<b>Total capital social și neînregistrat</b> (rd.440 + rd.450 + rd.460 + rd.470 + rd.480)	490	20000	600000
	<b>II. Prime de capital</b>	500		
	<b>III. Rezerve</b>			
	1. Capital de rezervă	510		
	2. Rezerve statutare	520		
C.	3. Alte rezerve	530		
	<b>Total rezerve</b> (rd.510 + rd.520 + rd.530)	540		
	<b>IV. Profit (pierdere)</b>			
	1. Corecții ale rezultatelor anilor precedenți	550	X	-89515
	2. Profit nerepartizat (pierdere neacoperită) al anilor precedenți	560	183476469	182859448
	3. Profit net (pierdere netă) al perioadei de gestiune	570	X	28909930
	4. Profit utilizat al perioadei de gestiune	580	X	( )
	<b>Total profit (pierdere)</b> (rd.550 + rd.560 + rd.570 + rd.580)	590	183476469	211679863
	<b>V. Rezerve din reevaluare</b>	600		
	<b>VI. Alte elemente de capital propriu</b>	610		
	<b>TOTAL CAPITAL PROPRIU</b> (rd.490 + rd.500 + rd.540 + rd.590 + rd.600 + rd.610)	620	183496469	212279863
D.	<b>DATORII PE TERMEN LUNG</b>			
	1. Credite bancare pe termen lung	630	24880147	59725000
	2. Împrumuturi pe termen lung	640	30756846	30756846
	din care:			
	2.1. Împrumuturi din emisiunea de obligațiuni	641		
	inclusiv: împrumuturi din emisiunea de obligațiuni convertibile	642		
	2.2. alte împrumuturi pe termen lung	643	30756846	30756846
	3. Datorii comerciale pe termen lung	650		

	4. Datorii față de părțile afiliate pe termen lung	660		
	inclusiv: datorii aferente intereselor de participare	661		
	5. Avansuri primite pe termen lung	670		
	6. Venituri anticipate pe termen lung	680		
	7. Alte datorii pe termen lung	690		
	<b>TOTAL DATORII PE TERMEN LUNG</b> (rd.630 + rd.640 + rd.650 + rd.660 + rd.670 + rd.680 + rd.690)	700	55636993	90481846
	<b>DATORII CURENTE</b>			
	1. Credite bancare pe termen scurt	710		
	2. Împrumuturi pe termen scurt, total	720	2208196	681000
	din care:			
	2.1. Împrumuturi din emisiunea de obligațiuni	721		
	inclusiv: împrumuturi din emisiunea de obligațiuni convertibile	722		
	2.2. alte împrumuturi pe termen scurt	723	2208196	681000
	3. Datorii comerciale curente	730	40127992	46713262
	4. Datorii față de părțile afiliate curente	740		
E.	inclusiv: datorii aferente intereselor de participare	741		
	5. Avansuri primite curente	750	3173453	5942068
	6. Datorii față de personal	760	314910	457860
	7. Datorii privind asigurările sociale și medicale	770	373258	499603
	8. Datorii față de buget	780	200386	409921
	9. Datorii față de proprietari	790		
	10. Venituri anticipate curente	800		
	11. Alte datorii curente	810		
	<b>TOTAL DATORII CURENTE</b> (rd.710 + rd.720 + rd.730 + rd.740 + rd.750 + rd.760 + rd.770 + rd.780 + rd.790 + rd.800 + rd.810)	820	46398195	54703714
	<b>PROVIZIOANE</b>			
	1. Provizioane pentru beneficiile angajaților	830		
	2. Provizioane pentru garanții acordate cumpărătorilor/clientilor	840		
	3. Provizioane pentru impozite	850		
F.	4. Alte provizioane	860		
	<b>TOTAL PROVIZIOANE</b> (rd.830 + rd.840 + rd.850 + rd.860)	870		
	<b>TOTAL PASIVE</b> (rd.620 + rd.700 + rd.820 + rd.870)	880	285531657	357465423

## SITUAȚIA DE PROFIT ȘI PIERDERE

de la 01.01.2024 până la 31.12.2024

Anexa 2

Indicatori	Cod rd.	Perioada de gestiune
------------	---------	----------------------

		<b>precedenta</b>	<b>curenta</b>
<b>1</b>	<b>2</b>	<b>3</b>	<b>4</b>
Venituri din vânzări, total	010	375801675	427604744
din care:			
venituri din vânzarea produselor și mărfurilor	011	373756861	425248162
venituri din prestarea serviciilor și executarea lucrărilor	012	2044814	2356582
venituri din contracte de construcție	013		
venituri din contracte de leasing	014		
venituri din contracte de microfinanțare	015		
alte venituri din vânzări	016		
Costul vânzărilor, total	020	309686754	350883329
din care:			
valoarea contabilă a produselor și mărfurilor vândute	021	309686754	350861376
costul serviciilor prestate și lucrărilor executate terților	022		21953
costuri aferente contractelor de construcție	023		
costuri aferente contractelor de leasing	024		
costuri aferente contractelor de microfinanțare	025		
alte costuri aferente vânzărilor	026		
<b>Profit brut (pierdere brută) (rd.010 - rd.020)</b>	030	66114921	76721415
Alte venituri din activitatea operațională	040	788208	2291499
Cheltuieli de distribuire	050	27047466	32621344
Cheltuieli administrative	060	6010815	6994191
Alte cheltuieli din activitatea operațională	070	8346766	7385076
<b>Rezultatul din activitatea operațională: profit (pierdere) (rd.030 + rd.040 - rd.050 - rd.060 - rd.070)</b>	080	25498082	32012303
Venituri financiare, total	090	8808876	12242977
din care:			
venituri din interese de participare	091		
inclusiv: veniturile obținute de la părțile afiliate	092		
venituri din dobânzi	093		
inclusiv: veniturile obținute de la părțile afiliate	094		
venituri din alte investiții financiare pe termen lung	095		
inclusiv: veniturile obținute de la părțile afiliate	096		
venituri aferente ajustărilor de valoare privind investițiile financiare pe termen lung și curente	097		
venituri din ieșirea investițiilor financiare	098		
venituri aferente diferențelor de curs valutar și de sumă	099	8808876	12242977

Cheltuieli financiare, total	100	7018801	12118220
din care:	101		
cheltuieli privind dobânzile			
inclusiv: cheltuielile aferente părților afiliate	102		
cheltuieli aferente ajustărilor de valoare privind investițiile financiare pe termen lung și curente	103		
cheltuieli aferente ieșirii investițiilor financiare	104		
cheltuieli aferente diferențelor de curs valutar și de sumă	105	7018801	12118220
<b>Rezultatul: profit (pierdere) financiar(ă)</b> (rd.090 - rd.100)	110	1790075	124757
Venituri cu active imobilizate și excepționale	120	4638550	6350847
Cheltuieli cu active imobilizate și excepționale	130	4234496	5572232
<b>Rezultatul din operațiuni cu active imobilizate și excepționale: profit (pierdere)</b> (rd.120 - rd.130)	140	404054	778615
<b>Rezultatul din alte activități: profit (pierdere)</b> (rd.110 + rd.140)	150	2194129	903372
<b>Profit (pierdere) pînă la impozitare</b> (rd.080 + rd.150)	160	27692211	32915675
Cheltuieli privind impozitul pe venit	170	3243405	4005745
<b>Profit net (pierdere netă) al perioadei de gestiune</b> (rd.160 - rd.170)	180	24448806	28909930

## SITUAȚIA MODIFICĂRILOR CAPITALULUI PROPRIU

de la 01.01.2024 pînă la 31.12.2024

Anexa 3

Nr. d/o	Indicatori	Cod rd	Sold la începutul perioadei de gestiune	Majorări	Diminuări	Sold la sfîrșitul perioadei de gestiune
1	2	3	4	5	6	7
	<b>Capital social și neînregistrat</b>					
	1. Capital social	010	20000	580000		600000
	2. Capital nevărsat	020	( )	( )	( )	( )
	3. Capital neînregistrat	030		580000	580000	
I.	4. Capital retras	040	( )	( )	( )	( )
	5. Patrimoniul primit de la stat cu drept de proprietate	050				
	<b>Total capital social și neînregistrat</b> (rd.010 + rd.020 + rd.030 + rd.040 + rd.050)	060	20000	1160000	580000	600000
II.	<b>Prime de capital</b>	070				
III.	<b>Rezerve</b>					
	1. Capital de rezervă	080				
	2. Rezerve statutare	090				

	3. Alte rezerve	100					
	<b>Total rezerve</b> (rd.080 + rd.090 + rd.100)	110					
	<b>Profit (pierdere)</b>						
IV.	1. Corecții ale rezultatelor anilor precedenți	120	X	25896	115411	-89515	
	2. Profit nerepartizat (pierdere neacoperită) al anilor precedenți	130		183476469	617021	182859448	
	3. Profit net (pierdere netă) al perioadei de gestiune	140	X	28909930		28909930	
	4. Profit utilizat al perioadei de gestiune	150	X	( )	( )	( )	
	<b>Total profit (pierdere)</b> (rd.120 + rd.130 + rd.140 + rd.150)	160		183476469	28935826	732432	211679863
V.	<b>Rezerve din reevaluare</b>	170					
VI.	<b>Alte elemente de capital propriu</b>	180					
	<b>Total capital propriu</b> (rd.060 + rd.070 + rd.110 + rd.160 + rd.170 + rd.180)	190		183496469	30095826	1312432	212279863

## SITUAȚIA FLUXURILOR DE NUMERAR

de la 01.01.2024 pînă la 31.12.2024

Anexa 4

Indicatori	Cod rd	Perioada de gestiune	
		precedentă	curentă
1	2	3	4
<b>Fluxuri de numerar din activitatea operațională</b>			
Încasări din vânzări	010	438747314	491886478
Plăți pentru stocuri și servicii procurate	020	374332517	494411379
Plăți către angajați și organe de asigurare socială și medicală	030	11376727	13176474
Dobînzi plătite	040	5662652	4390565
Plata impozitului pe venit	050	2709589	1346896
Alte încasări	060	254523986	348171862
Alte plăți	070	284008882	359922941
<b>Fluxul net de numerar din activitatea operațională</b> (rd.010 - rd.020 - rd.030 - rd.040 - rd.050 + rd.060 - rd.070)	080	15180933	-33189915
<b>Fluxuri de numerar din activitatea de investiții</b>			
Încasări din vânzarea activelor imobilizate	090		
Plăți aferente intrărilor de active imobilizate	100		
Dobînzi încasate	110		
Dividende încasate	120		
inclusiv: dividende încasate din străinătate	121		

Alte încasări (plăți)	130	450	
<b>Fluxul net de numerar din activitatea de investiții</b> (rd.090 - rd.100 + rd.110 + rd.120 ± rd.130)	140	450	
<b>Fluxuri de numerar din activitatea financiară</b>			
Încasări sub formă de credite și împrumuturi	150	202676841	221081034
Plăți aferente rambursării creditelor și împrumuturilor	160	217456515	186257378
Dividende plătite	170		
inclusiv: dividende plătite nerezidenților	171		
Încasări din operațiuni de capital	180		
Alte încasări (plăți)	190		
<b>Fluxul net de numerar din activitatea financiară</b> (rd.150 - rd.160 - rd.170 + rd.180 ± rd.190)	200	-14779674	34823656
<b>Fluxul net de numerar total</b> (± rd.080 ± rd.140 ± rd.200)	210	401709	1633741
Diferențe de curs valutar favorabile (nefavorabile)	220	196440	-1698417
<b>Sold de numerar la începutul perioadei de gestiune</b>	230	4286213	4884362
<b>Sold de numerar la sfârșitul perioadei de gestiune</b> (± rd.210 ± rd.220 + rd.230)	240	4884362	4819686

## Documente atașate - Notă explicativă (fișierul pdf)



Notă explicativă situații financiare 2024.semnat.semnat.pdf



raportul conducerii 2024.semnat.pdf



raspuns moldstatistica 1.pdf

## Recipisa 2

Respondent

Codul fiscal: 1002600034712, denumire: EXIMOTOR S.A.

A prezentat raportul: RSF1\_21

Pentru perioada fiscala: A/2024

Data prezentarii: 30.05.2025

Marca temporală a raportului înregistrat în Sistemul Informațional al BNS : 02.06.2025 14:31:01

Biroul Național de Statistică (BNS) a recepționat varianta electronică a raportului, expediat de DVs.  
Urmează verificarea și validarea raportului de către specialistul BNS pe domeniu.



# "EXIMOTOR" SA

Rețea de magazine auto

Anexa nr. 12  
la Documentația standard nr. \_\_\_\_\_  
din "\_\_\_\_" \_\_\_\_\_ 20\_\_

**DECLARAȚIE**  
**privind lista principalelor livrări/prestări efectuate în ultimii 3 ani de activitate**

Nr d/o	Obiectul contractului	Denumirea/numele beneficiarului/Adresa	Calitatea Furnizorului/Prestatorului*)	Prețul contractului/ valoarea bunurilor/serviciilor livrate/prestate	Perioada de livrare/prestare (luni)
1	Containere	Primăria or. Sadova	contract unic	444 000 lei	2020
2	Containere	Direcția Generală Locativ-Comunală și Amenajare	contract unic	966 720 lei	2020
3	Containere	Primăria s. Colonita	contract unic	450 000 lei	2020
4	Containere	ÎM Regia Autosolubritate	contract unic	3 574 800 lei	2020
5	Containere	PRO-DEVELOPMENT AO	contract unic	904 200 lei	2021
6	Containere	Consiliul raional Cahul	contract unic	345 600 lei	2021
7	Containere	UNDP	contract unic	576 906,15 lei	2021
8	Containere	Primaria s. Fundurii Vechi	contract unic	406 860 lei	2022
9	Containere	Primaria or. Soroca	contract unic	525 600 lei	2022
10	Containere	Primăria Domulgeni	contract unic	283 550 lei	2023
11	Containere	UNDP	contract unic	843 135,60 lei	2023
12	Containere / Pubele	Primaria or. Soroca	Contract unic	825 000 lei	2024
13	Containere / Pubele	Primaria Racovat	Contract unic	566.918,40 lei	2024
14	Containere / Pubele	Primaria Sadic	Contract unic	720.900,00 lei	2024
15	Containere / Pubele	Primaria Rublenita	Contract unic	452.400,00 lei	2024
16	Containere / Pubele	Primaria Lozova	Contract unic	908.672,00 lei	2025
17	Containere / Pubele	Primaria s. Tareuca Rezina	Contract unic	1.007.400,00 lei	2025
18	Containere / Pubele	Primaria Costesti Ialoveni	Contract unic	1.361.520,00 lei	2025
19	Containere / Pubele	Primaria Zaim Causeni	Contract unic	304.800,00 lei	2025
20	Containere / Pubele	Primaria Ungheni	Contract unic	180.000,00 lei	2025
21	Containere / Pubele	Primaria Baimaclia Cantemir	Contract unic	266.700,00 lei	2025
22	Containere / Pubele	Primaria Calfa Anenii No	Contract unic	333.000,00 lei	2025
23	Containere / Pubele	Primaria Ciobalaccia Cantemir	Contract unic	1.002.000,00 lei	2025
24	Containere / Pubele	Primaria Varzaresti Nisporeni	Contract unic	762.000,00 lei	2025
25	Containere / Pubele	Primaria Chioselia	Contract unic	339.000,00 lei	2025

Adresa juridică: RM, mun. Chișinău, MD-2024, str. Aerodromului 15/6  
Adresa poștală: RM, mun. Chișinău, MD-2005, str. Albisoara 38A  
tel. 0 22 407-747; fax. 0 22 407-956  
e-mail: director@coleso.md  
www.coleso.md



c/f 1002600034712  
TVA 0603690  
BC "ProCredit Bank" SA  
c/d 2251130060160201  
BIC: PRCBMD22



# "EXIMOTOR" SA

Rețea de magazine auto

26	Containere / Pubele	Primaria com. Manta	Contract unic	622.800,00	2025
27	Containere / Pubele	Primaria com. Puhoi	Contract unic	1.741.800,00 lei	2025
28	Containere / Pubele	Primaria Sipoteni Calarasi	Contract unic	178.560,00 lei	2025
29	Containere / Pubele	Primaria Vasieni Ialoveni	Contract unic	709.999,20 lei	2025
30	Containere / Pubele	Primaria Manoilesti Ungheni	Contract unic	402.350,00 lei	2025
31	Containere / Pubele	Primaria Telenesti	Contract unic	322.800,00 lei	2025
32	Containere / Pubele	Primaria Buteni Hincesti	Contract unic	566.388,00 lei	2025
33	Containere / Pubele	Primaria Costesti Ialoveni	Contract unic	462.940,00 lei	2026
34	Containere / Pubele	Primaria Risipeni Falesti	Contract unic	1.916.750,00 lei	2026
35	Containere / Pubele	Primaria Neculaieuca Orhei	Contract unic	345.600,00 lei	2026

Semnat: \_\_\_\_\_

Nume: Socolova Natalia

Funcția în cadrul firmei: Director

Denumirea firmei: Eximotor SA



Adresa juridică: RM, mun. Chișinău, MD-2024, str. Aerodromului 15/6  
Adresa poștală: RM, mun. Chișinău, MD-2005, str. Albisoara 38A  
tel. 0 22 407-747; fax. 0 22 407-956  
e-mail: [director@coleso.md](mailto:director@coleso.md)  
[www.coleso.md](http://www.coleso.md)



c/f 1002600034712  
TVA 0603690  
BC "ProCredit Bank" SA  
c/d 2251130060160201  
BIC: PRCBMD22



e. Cumpărătorul/Beneficiarul se obligă prin prezentul contract să plătească Furnizorul/Prestatorul, în calitate de contravaloare a livrării/prestării bunurilor/serviciilor, prețul Contractului în termenele și modalitatea stabilite de Contract.

## **1. Obiectul Contractului**

1.1. Furnizorul/Prestatorul își asumă obligația de a livra/presta Bunurile/Serviciile conform Specificației, care este parte integrantă a prezentului Contract.

1.2. Cumpărătorul/Beneficiarul se obligă, la rândul său, să achite și să recepționeze Bunurile/Serviciile livrate/prestate de Furnizorul/Prestator.

1.3. Calitatea Bunurilor se atestă prin certificatele de calitate indicate în Specificație.

1.4. Serviciile prestate în baza contractului vor respecta standardele indicate în Specificație

1.5. Termenele de garanție [*valabilitate, după caz*] a Bunurilor/Serviciilor sunt indicate în Anexa nr. 22, Specificații tehnice.

## **2. Termeni și condiții de livrare/prestare**

2.1. Livrarea/Prestarea Bunurilor/Serviciilor se efectuează de către Furnizor/Prestator în termenele prevăzute de graficul de livrare/prestare (**25 zile lucrătoare de la înregistrarea contractului**).

2.2. Documentația de însoțire a Bunurilor/Serviciilor include:

*Cerințele de mai sus trebuie prevăzute de către autoritatea contractantă și ajustate conform cerințelor actuale.*

2.3. Originalele documentelor prevăzute în punctul 2.2 se vor prezenta Cumpărătorului/Beneficiarului cel târziu la momentul livrării bunurilor la destinația finală/prestării serviciilor. Livrarea/Prestarea bunurilor/serviciilor se consideră încheiată în momentul în care sunt prezentate documentele de mai sus.

## **3. Prețul și condiții de plată**

3.1. Prețul Bunurilor/Serviciilor livrate/prestate conform prezentului Contract este stabilit în lei moldovenești, fiind indicat Specificația prezentului Contract.

3.2. Suma totală a prezentului Contract, inclusiv TVA, se stabilește în lei moldovenești și constituie: **825000 (opt sute douăzeci și cinci mii) lei MD, inclusiv TVA – 137500 lei MD.**

3.3. Achitarea plăților pentru Bunurile/Serviciile livrate/prestate va efectua în lei moldovenești, on decurs de 15 zile de la semnarea facturii fiscale.

3.4. Metoda și condițiile de plată de către Cumpărător/Beneficiar vor fi:

*Cerințele de mai sus trebuie revăzute de către autoritatea contractantă și ajustate conform cerințelor actuale.*

3.5. Plățile se vor efectua prin transfer bancar pe contul de decontare al Furnizorului/Prestatorului indicat în prezentul Contract.

## **4. Condiții de predare-primire**

4.1. Bunurile/Serviciile se consideră predate de către Furnizor/Prestator și recepționate de către Cumpărător/Beneficiar [*destinatar, după caz*] dacă:

a) cantitatea Bunurilor/Serviciilor corespunde informației indicate în Lista bunurilor/serviciilor și graficul livrării/prestării și documentele de însoțire conform punctului 2.2 al prezentului Contract;

b) calitatea Bunurilor/Serviciilor corespunde informației indicate în Specificație;

c) ambalajul și integritatea Bunurilor corespunde informației indicate în Specificație.

4.2. Furnizorul/Prestatorul este obligat să prezinte Cumpărătorului/Beneficiarului un exemplar original al facturii fiscale odată cu livrarea/prestarea Bunurilor/Serviciilor, pentru efectuarea plății. Pentru nerespectarea de către Furnizor/Prestator a prezentei clauze, Cumpărătorul/Beneficiarul își rezervă dreptul de a majora termenul de achitare prevăzut în punctul 3.4 corespunzător numărului de zile de întârziere și de a fi exonerat de achitarea penalității stabilite în punctul 10.3.

## **5. Standarde**

5.1. Bunurile/Serviciile furnizate/prestate în baza contractului vor respecta standardele prezentate de către furnizor în propunerea sa tehnică.

5.2. Când nu este menționat nici un standard sau reglementare aplicabilă se vor respecta standardele sau alte reglementări autorizate în țara de origine a Bunurilor/Serviciilor.

## **6. Obligațiile părților**

6.1. În baza prezentului Contract, Furnizorul/Prestatorul se obligă:

- a) să livreze/presteze Bunurile/Serviciile în condițiile prevăzute de prezentul Contract;
- b) să anunțe Cumpărătorul/Beneficiarul după semnarea prezentului Contract, în decurs de 3 zile calendaristice, prin telefon/fax sau mijloace electronice, despre disponibilitatea livrării/prestării Bunurilor/Serviciilor;
- c) să asigure condițiile corespunzătoare pentru recepționarea Bunurilor/Serviciilor de către Cumpărător/Beneficiar [*destinatar, după caz*], în termenele stabilite, în corespundere cu cerințele prezentului Contract;
- d) să asigure integritatea și calitatea Bunurilor/Serviciilor pe toată perioada de până la recepționarea lor de către Cumpărător/Beneficiar [*destinatar, după caz*].

6.2. În baza prezentului Contract, Cumpărătorul/Beneficiarul se obligă:

- a) să întreprindă toate măsurile necesare pentru asigurarea recepționării în termenul stabilit a Bunurilor/Serviciilor livrate/prestate în corespundere cu cerințele prezentului Contract;
- b) să asigure achitarea Bunurilor/Serviciilor livrate/prestate, respectând modalitățile și termenele indicate în prezentul Contract.

## **7. Circumstanțe care justifică neexecutarea contractului**

7.1. Părțile sunt exonerate de răspundere pentru neîndeplinirea parțială sau integrală a obligațiilor conform prezentului Contract, dacă aceasta este cauzată de producerea unor cazuri de circumstanțe care justifică neexecutarea contractului (războaie, calamități naturale: incendii, inundații, cutremure de pământ, precum și alte circumstanțe care nu depind de voința Părților).

7.2. Partea care invocă clauza circumstanțelor care justifică neexecutarea contractului este obligată să informeze imediat (dar nu mai târziu de 10 zile) cealaltă Parte despre survenirea circumstanțelor care justifică neexecutarea contractului.

7.3. Survenirea circumstanțelor care justifică neexecutarea contractului, momentul declanșării și termenul de acțiune trebuie să fie confirmate printr-un aviz de atestare, eliberat în mod corespunzător de către organul competent din țara Părții care invocă asemenea circumstanțe.

7.4 În cazul în care în circumstanțele care justifică neexecutarea contractului, acesta se modifică prin acordul adițional, inclusiv modificarea termenilor de executare, în cazul unei executări ulterioare a contractului. Când se execută pct.7.1 și pct. 7.3, părțile modifică contractul prin acord - adițional, privind neîndeplinirea parțială sau integrală a obligațiilor, inclusiv modificarea termenilor în cazul suspendării și executării ulterioare a contractului.

## **8. Rezoluțiunea**

8.1. Rezoluțiunea Contractului se poate realiza cu acordul comun al Părților.

8.2. Contractul poate fi rezolvit în mod unilateral de către:

- a) Cumpărător/Beneficiar în caz de refuz al Furnizorului/Prestatorului de a livra/presta Bunurile/Serviciile prevăzute în prezentul Contract;
- b) Cumpărător/Beneficiar în caz de nerespectare de către Furnizor/Prestator a termenelor de livrare/prestare stabilite;
- c) Furnizor/Prestator în caz de nerespectare de către Cumpărător/Beneficiar a termenelor de plată a Bunurilor/Serviciilor;
- d) Furnizor/Prestator sau Cumpărător/Beneficiar în caz de nesatisfacere de către una dintre Părți a pretențiilor înaintate conform prezentului Contract.

8.3 Cumpărător/Beneficiar are dreptul de a rezolvi unilateral contractul în perioada de valabilitate a acestuia în una dintre următoarele situații:

- a) contractantul se afla, la momentul atribuirii lui, în una dintre situațiile care ar fi determinat excluderea sa din procedura de atribuire potrivit art. 19 al Legii nr.131/2015 privind achizițiile publice;
- b) contractul a făcut obiectul unei modificări substanțiale care necesita o nouă procedură de achiziție publică în conformitate cu art. 76 al Legii nr.131/2015 privind achizițiile publice;
- c) contractul nu ar fi trebuit să fie atribuit contractantului respectiv, având în vedere o încălcare gravă a obligațiilor ce rezultă din Legea nr.131/2015 privind achizițiile publice și/sau tratatele internaționale la

care Republica Moldova este parte, care a fost constatată printr-o decizie a unei instanțe judecătorești naționale sau, după caz, internaționale.

8.4. Partea inițiatoare a rezoluțiunii Contractului este obligată să comunice în termen de 5 zile lucrătoare celeilalte Părți despre intențiile ei printr-o scrisoare motivată.

8.5. Partea înștiințată este obligată să răspundă în decurs de 5 zile lucrătoare de la primirea notificării. În cazul în care litigiul nu este soluționat în termenele stabilite, partea inițiatoare va iniția rezoluțiunea.

## **9. Reclamații**

9.1. Reclamațiile privind cantitatea Bunurilor/Serviciilor livrate/prestate sunt înaintate Furnizorului/Prestatorului la momentul recepționării lor, fiind confirmate printr-un act întocmit în comun cu reprezentantul Furnizorului/Prestatorului.

9.2. Pretențiile privind calitatea bunurilor/serviciilor livrate/prestate sunt înaintate Furnizorului/Prestatorului în termen de 3 zile de la depistarea deficiențelor de calitate și trebuie confirmate printr-un certificat eliberat de o organizație independentă neutră și autorizată în acest sens.

9.3. Furnizorul/Prestatorul este obligat să examineze pretențiile înaintate în termen de 3 zile de la data primirii acestora și să comunice Cumpărătorului/Beneficiarului despre decizia luată.

9.4. În caz de recunoaștere a pretențiilor, Furnizorul/Prestatorul este obligat, în termen de 3 zile, să livreze/presteze suplimentar Cumpărătorului/Beneficiarului cantitatea nelivrată/neprestată de bunuri/servicii, iar în caz de constatare a calității necorespunzătoare – să le substituie sau să le corecteze în conformitate cu cerințele Contractului.

9.5. Furnizorul/Prestatorul poartă răspundere pentru calitatea Bunurilor/Serviciilor în limitele stabilite, inclusiv pentru viciile ascunse.

9.6. În cazul devierii de la calitatea confirmată prin certificatul de calitate întocmit de organizația independentă neutră sau autorizată în acest sens, cheltuielile pentru staționare sau întârziere sunt suportate de partea vinovată.

## **10. Sancțiuni**

10.1. Forma de garanție de bună executare a contractului agreată de Cumpărător/Beneficiar este 5 %, în cuantum de 0% din valoarea contractului.

10.2. Pentru refuzul de a vinde/presta Bunurile/Serviciile prevăzute în prezentul Contract, se va reține garanția de bună executare a contractului, în cazul în care ea a fost constituită în conformitate cu prevederile punctului 10.1., în caz contrar Furnizorul/Prestatorul suportă o penalitate în valoare de 5% [indicați procentajul] din suma totală a contractului.

10.3. Pentru livrarea cu întârziere a Bunurilor, Furnizorul poartă plata despăgubirei în valoare de 0,1% din suma Bunurilor nelivrate, pentru fiecare zi de întârziere, dar nu mai mult de 5% din suma totală a prezentului Contract. În cazul în care întârzierea depășește 30 zile, Furnizorul prezintă Cumpărătorului o explicație în formă scrisă.

10.4. Pentru achitarea cu întârziere, Cumpărătorul poartă plata despăgubirei în valoare de 0,1% din suma Bunurilor neachitate, pentru fiecare zi de întârziere, dar nu mai mult de 5% din suma totală a prezentului contract.

10.5. Prima zi lucrătoare ulterioară datei ce constituie termenul limită de livrare/prestare, precum și, termenul limită de achitare se consideră zi lucrătoare de întârziere.

10.6. Suma penalității calculate Furnizorului/Prestatorului conform prezentului Contract poate fi dedusă (reținută) de către Cumpărător/Beneficiar din suma plății pentru Bunurile/Serviciile livrate/prestate.

## **11. Drepturi de proprietate intelectuală**

11.1. Furnizorul/Prestatorul are obligația să despăgubească achizitorul împotriva oricărui:

a) reclamații și acțiuni în justiție, ce rezultă din încălcarea unor drepturi de proprietate intelectuală (brevete, nume, mărci înregistrate etc.), legate de echipamentele, materialele, instalațiile sau utilajele folosite pentru sau în legătură cu produsele achiziționate, și

b) daune-interese, costuri, taxe și cheltuieli de orice natură, aferente, cu excepția situației în care o astfel de încălcare rezultă din respectarea Caietului de sarcini întocmit de către achizitor.

## **12. Dispoziții finale**

12.1. Litigiile ce ar putea rezulta din prezentul Contract vor fi soluționate de către Părți pe cale amiabilă. În caz contrar, ele vor fi transmise spre examinare în instanța de judecată competentă conform legislației Republicii Moldova.

12.2. Părțile contractante au dreptul, pe durata îndeplinirii contractului, să convină asupra modificării clauzelor contractului, prin acord adițional, numai în cazul apariției unor circumstanțe care lezează interesele comerciale legitime ale acestora și care nu au putut fi prevăzute la data încheierii contractului. Modificările și completările la prezentul Contract sînt valabile numai în cazul în care au fost perfectate în scris și au fost semnate de ambele Părți.

12.3. Nici una dintre Părți nu are dreptul să transmită obligațiile și drepturile sale stipulate în prezentul Contract unor terțe persoane fără acordul în scris al celeilalte părți.

12.4. Prezentul Contract în cazul în care este semnat electronic, de către ambele părți, acesta este remis în mod automat prin mijloacele electronice, dar în cazul când contractul este semnat olografic se întocmește în două exemplare în limba română, câte un exemplar pentru Furnizor/Prestator, Cumpărător/Beneficiar.

12.5. Prezentul Contract se consideră încheiat la data semnării și intră în vigoare la data înregistrării la una din trezoreriile regionale ale Ministerului Finanțelor, în cazul în care sursele financiare se alocă din bugetul de stat/bugetul local, sau la data semnării sau la o altă dată ulterioară indicată în acest contract în cazul în care gestionarea surselor financiare nu se efectuează prin intermediul sistemului trezorerial.

12.6. Prezentul contract este valabil până la 31.12.2024.

12.7. Prezentul Contract reprezintă acordul de voință al părților și se consideră semnat la data aplicării ultimei semnături de către una din părți.

12.8. Pentru confirmarea celor menționate mai sus, Părțile au semnat prezentul Contract în conformitate cu legislația Republicii Moldova.

## **RECHIZITELE JURIDICE, POȘTALE ȘI DE PLĂȚI ALE PĂRȚILOR**

### **Furnizorul/Prestatorul de bunuri/servicii**

SA „Eximotor”  
Adresa poștală: mun. Chișinău  
Str. Albișoara, 38A  
Telefon: 069020998  
Cod fiscal: 1002600034712  
Banca: BC ProcreditBank SA  
Cod: PRCBMD22

IBAN: MD08PR00225113006016020

### **Cumpărătorul/Beneficiarul**

Primăria mun. Soroca  
Adresa poștală: str. Ștefan cel Mare, 5  
Telefon: 023023463  
Cod fiscal: 1007601001514  
Banca: Trezoreria teritorială Nord  
Cod: TREZMD2X

IBAN:

MD17TRPDAI316110E10981AD - 82500 lei  
MD60TRPDAI316110E10981AF – 742500 lei

## **SEMNĂTURILE PĂRȚILOR**

### **Furnizorul/Prestatorul de bunuri/servicii**

### **Cumpărătorul/Beneficiarul**

Anexa nr. 1  
la contractul nr. 9/24  
din “\_15\_”\_04\_\_\_\_\_2025

## Specificații tehnice

[Acest tabel va fi completat de către ofertant în coloanele 2, 3, 4, 6, 7, iar de către autoritatea contractantă – în coloanele 1, 5,]

Numărul procedurii de achiziție ocds-b3wdp1-MD-1711110295927 din 04.04.2024
Obiectul achiziției: <u>Containere din plastic cu capac pentru deseuri menajere , hîrtie, sticle pentru necesitățile m. Soroca.</u>

Denumirea bunurilor/serviciilor	Denumirea modelului bunului/serviciului	Țara de origine	Prestatorul	Specificarea tehnică deplină solicitată de către autoritatea contractantă	Specificarea tehnică deplină propusă de către ofertant	Standarde de referință
1	2	3	4	5	6	7
<b>Containere din plastic cu capac culoare negru</b>	<b>Containere din plastic cu capac culoare negru</b>	Serbia	Plastik Gogic	Tomberon din plastic cu roti și capac. Volum – 1100 l. culoare negru; cu 4 roți pivotante 360 de grade, din cauciuc, cu diam. 200 mm, dintre care 2 sunt prevăzute cu frână de picior. Material HDPE rezistent la intemperii și raze UV, conform standardului European EN840, ISO. Capacitatea de încărcare: 500 kg, greutatea: 50 kg; volum 1,1 m <sup>3</sup> – 1100	- Tomberon din plastic cu roti și capac. Volum – 1100 l. culoare negru; cu 4 roți pivotante 360 de grade, din cauciuc, cu diam. 200 mm, dintre care 2 sunt prevăzute cu frână de picior.  - Material HDPE rezistent la intemperii și raze UV, dimensiuni și calitate conform standardului European EN 840, ISO9901, ISO14001.  - Capacitatea de încărcare: 500	Certificatul de confirmare

				litri. Dimensiuni: 1325 x 1030 x 1325 mm	kg, greutatea: 50 kg; volum 1,1 m <sup>3</sup> – 1100 litri.	
<b>Containere pentru gunoi pentru colectarea hârtiei, culoare albastră</b>	<b>Containere pentru gunoi pentru colectarea hârtiei, culoare albastră</b>	Serbia	Plastik Gogic	Tomberon din plastic cu roți și capac. Volum – 1100 l. culoare negru; cu 4 roți pivotante 360 de grade, din cauciuc, cu diam. 200 mm, dintre care 2 sunt prevăzute cu frână de picior. Material HDPE rezistent la intemperii și raze UV, conform standardului European EN840, ISO. Capacitatea de încărcare: 500 kg, greutatea: 50 kg; volum 1,1 m <sup>3</sup> – 1100 litri. Dimensiuni: 1325 x 1030 x 1325 mm	- Tomberon din plastic cu roți și capac. Volum – 1100 l. culoare albastru; cu 4 roți pivotante 360 de grade, din cauciuc, cu diam. 200 mm, dintre care 2 sunt prevăzute cu frână de picior. - Material HDPE rezistent la intemperii și raze UV, dimensiuni și calitate conform standardului European EN 840, ISO9901, ISO14001. - Capacitatea de încărcare: 500 kg, greutatea: 50 kg; volum 1,1 m <sup>3</sup> – 1100 litri.	
<b>Containere pentru colectarea sticlei, culoare galben</b>	<b>Containere pentru colectarea sticlei, culoare galben</b>	Serbia	Plastik Gogic	Tomberon din plastic cu roți și capac. Volum – 1100 l. culoare negru; cu 4 roți pivotante 360 de grade, din cauciuc, cu diam. 200 mm, dintre care 2 sunt prevăzute cu frână de picior. Material HDPE rezistent la intemperii și raze UV, conform standardului European EN840, ISO. Capacitatea de încărcare: 500 kg, greutatea: 50 kg; volum 1,1 m <sup>3</sup> – 1100 litri. Dimensiuni: 1325 x 1030 x 1325 mm	- Tomberon din plastic cu roți și capac. Volum – 1100 l. culoare galbena; cu 4 roți pivotante 360 de grade, din cauciuc, cu diam. 200 mm, dintre care 2 sunt prevăzute cu frână de picior. - Material HDPE rezistent la intemperii și raze UV, dimensiuni și calitate conform standardului European EN 840, ISO9901, ISO14001. - Capacitatea de încărcare: 500 kg, greutatea: 50 kg; volum 1,1 m <sup>3</sup> – 1100 litri.	

FURNIZORUL \_\_\_\_\_

CUMPĂRĂTORUL \_\_\_\_\_

Anexa nr. 2  
la contractul nr. \_\_9/24\_\_  
din “ \_\_15\_ ” \_\_04\_ 2024

### Specificații de preț

[Acest tabel va fi completat de către ofertant în coloanele 5,6,7,8 și 11 la necesitate, iar de către autoritatea contractantă – în coloanele 1,2,3,4,9,10]

	Numărul procedurii de achiziție ocds-b3wdp1-MD-1711110295927 din 04.04.2024
	Containere din plastic cu capac pentru deseuri menajere , hârtie, sticle pentru necesitățile m. Soroca.

Cod CPV	Denumirea bunurilor/serviciilor	Unitatea de măsură	Cantitatea	Preț unitar (fără TVA)	Preț unitar (cu TVA)	Suma fără TVA	Suma cu TVA	Termenul de livrare/prestare	Clasificație bugetară (IBAN)	Discount %
1	2	3	4	5	6	7	8	9	10	11
6500000-4	Containere din plastic cu capac culoare negru	Buc.	150	2750,00	3300,00	412500,00	495 000,00	25 zile	MD92TRPDAI316110E10981AD	
	Containere pentru gunoi pentru colectarea hârtiei, culoare albastră	Buc.	50	2750,00	3300,00	137500,00	165 000,00	25 zile	-,-,-	
	Containere pentru colectarea sticlei, culoare galben	Buc.	50	2750,00	3300,00	137500,00	165 000,00	25 zile	-,-,-	
	Total:					687500,00	825 000,00		-,-,-	

FURNIZORUL \_\_\_\_\_

CUMPĂRĂTORUL \_\_\_\_\_

CONTRACT Nr.24  
privind achiziția de COP

I PARTEA GENERALĂ  
(OBLIGATORIU)

Obiectul achiziției:

**achiziționarea de Containere pentru deșeurile menajere solide conform necesităților Primăriei com. Sadîc, r. Cantemir**

Cod CPV: 44600000-6

02.07.2024

Furnizorul de bunuri	Autoritatea contractantă
<p><b>EXIMOTOR SA,</b> (denumirea completă a întreprinderii, asociației, organizației) reprezentată prin <u>Socolova Natalia</u>, (funcția, numele, prenumele) care acționează în baza _____, (statut, regulament, hotărîre etc.) denumit(a) în continuare <i>Furnizor/Prestator</i> , (se indică nr. și data de înregistrare în Registrul de Stat) pe de o parte,</p>	<p><b>Primăriei com. Sadîc, r. Cantemir,</b> (denumirea completă a întreprinderii, asociației, organizației) reprezentată prin <b>primar Porumbescu Ilie,</b> (funcția, numele, prenumele) care acționează în baza <b>Hotărîrea nr 40 din 22.11.2023</b> _____, (statut, regulament, hotărîre etc.) denumit(a) în continuare <i>Cumpărător/Beneficiar</i> _____, (se indică nr. și data de înregistrare în Registrul de Stat) pe de altă parte,</p>

ambii (denumiți(te) în continuare Părți), au încheiat prezentul Contract referitor la următoarele:

a. **achiziționarea de Containere pentru deșeurile menajere solide conform necesităților Primăriei com. Sadîc, r. Cantemir**, denumite în continuare Bunuri/Servicii, conform procedurii de achiziții publice de tip COP nr. <https://mtender.gov.md/tenders/ocds-b3wdp1-MD-1714461743077> din 15.05.2024, LE 16.05.2024, în baza deciziei grupului de lucru al Cumpărătorului/Beneficiarului nr. 1 din 31.05.2024

b. Următoarele documente vor fi considerate părți componente ale Contractului:

- Specificația tehnică;
- Specificația de preț;
- alte documente componente conform necesității, de exemplu, desene, grafice, formulare, protocolul de recepționare provizorie și finală etc.

c. În cazul unor discrepanțe sau inconsecvențe între documentele componente ale Contractului, documentele vor avea ordinea de prioritate enumerată mai sus.

d. În calitate de contravaloare a plăților care urmează a fi efectuate de Cumpărător/Beneficiar, Furnizorul/Prestatorul se obligă prin prezentul contract să livreze/presteze

Cumpărătorului/Beneficiarului Bunurile/Serviciile și să înlăture defectele lor în conformitate cu prevederile Contractului sub toate aspectele.

e. Cumpărătorul/Beneficiarul se obligă prin prezentul contract să plătească Furnizorului, în calitate de contravaloare a livrării bunurilor, prețul Contractului în termenele și modalitatea stabilite de Contract.

## **1. Obiectul Contractului**

1.1. Furnizorul/Prestatorul își asumă obligația de a livra Bunurile conform Specificației, care este parte integrantă a prezentului Contract.

1.2. Cumpărătorul/Beneficiarul se obligă, la rândul său, să achite și să recepționeze Bunurile livrate de Furnizorul/Prestator.

1.3. Calitatea Bunurilor se atestă prin certificatele de calitate indicate în Specificație.

1.4. Serviciile prestate în baza contractului vor respecta standardele indicate în Specificație

1.5. Termenele de garanție [12 luni] a Bunurilor sunt indicate în Anexa nr.22, Specificații tehnice.

## **2. Termeni și condiții de livrare**

2.1. Livrarea Bunurilor se efectuează de către Furnizor/Prestator în termenele prevăzute de graficul de livrare.

### **În conformitate cu specificația tehnică din caietului de sarcini**

2.2. Documentația de însoțire a Bunurilor include: facturi fiscale pe pozitii  
*Cerințele de mai sus trebuie prevăzute de către autoritatea contractantă și ajustate conform cerințelor actuale.*

2.3. Originalele documentelor prevăzute în punctul 2.2 se vor prezenta Cumpărătorului/Beneficiarului cel târziu la momentul livrării bunurilor la destinația finală/prestării serviciilor. Livrarea bunurilor se consideră încheiată în momentul în care sunt prezentate documentele de mai sus.

## **3. Prețul și condiții de plată**

3.1. Prețul Bunurilor livrate conform prezentului Contract este stabilit în lei moldovenești, fiind indicat Specificația prezentului Contract.

3.2. Suma totală a prezentului Contract, inclusiv TVA, se stabilește în lei moldovenești și constituie: **720 900,00 lei 00 bani (Șapte sute douăzeci mii nouă sute lei, 00 bani) MD.**

3.3. Achitarea plăților pentru Bunurile livrate va efectua în lei moldovenești.

3.4. Metoda și condițiile de plată de către Cumpărător/Beneficiar vor fi:

*Cerințele de mai sus trebuie revăzute de către autoritatea contractantă și ajustate conform cerințelor actuale.*

3.5. Plățile se vor efectua prin transfer bancar pe contul de decontare al Furnizorului/Prestatorului indicat în prezentul Contract.

## **4. Condiții de predare-primire**

4.1. Bunurile/Serviciile se consideră predate de către Furnizor/Prestator și recepționate de către Cumpărător/Beneficiar [*destinatar, după caz*] dacă:

a) cantitatea Bunurilor/Serviciilor corespunde informației indicate în Lista bunurilor/serviciilor și graficul livrării/prestării și documentele de însoțire conform punctului 2.2 al prezentului Contract;

b) calitatea Bunurilor/Serviciilor corespunde informației indicate în Specificație;

c) ambalajul și integritatea Bunurilor corespunde informației indicate în Specificație.

4.2. Furnizorul/Prestatorul este obligat să prezinte Cumpărătorului/Beneficiarului un exemplar original al facturii fiscale odată cu livrarea/prestarea Bunurilor/Serviciilor, pentru efectuarea plății. Pentru nerespectarea de către Furnizor/Prestator a prezentei clauze, Cumpărătorul/Beneficiarul își rezervă dreptul de a majora termenul de achitare prevăzut în punctul 3.4 corespunzător numărului de zile de întârziere și de a fi exonerat de achitarea penalității stabilite în punctul 10.3.

## **5. Standarde**

5.1. Bunurile/Serviciile furnizate/prestate în baza contractului vor respecta standardele prezentate de către furnizor în propunerea sa tehnică.

5.2. Când nu este menționat nici un standard sau reglementare aplicabilă se vor respecta standardele sau alte reglementări autorizate în țara de origine a Bunurilor/Serviciilor.

## **6. Obligațiile părților**

6.1. În baza prezentului Contract, Furnizorul/Prestatorul se obligă:

- a) să livreze/presteze Bunurile/Serviciile în condițiile prevăzute de prezentul Contract;
- b) să anunțe Cumpărătorul/Beneficiarul după semnarea prezentului Contract, în decurs de 10 zile calendaristice, prin telefon/fax sau mijloace electronice, despre disponibilitatea livrării/prestării Bunurilor/Serviciilor;
- c) să asigure condițiile corespunzătoare pentru recepționarea Bunurilor/Serviciilor de către Cumpărător/Beneficiar [*destinatar, după caz*], în termenele stabilite, în corespundere cu cerințele prezentului Contract;
- d) să asigure integritatea și calitatea Bunurilor/Serviciilor pe toată perioada de până la recepționarea lor de către Cumpărător/Beneficiar [*destinatar, după caz*].

6.2. În baza prezentului Contract, Cumpărătorul/Beneficiarul se obligă:

- a) să întreprindă toate măsurile necesare pentru asigurarea recepționării în termenul stabilit a Bunurilor/Serviciilor livrate/prestate în corespundere cu cerințele prezentului Contract;
- b) să asigure achitarea Bunurilor/Serviciilor livrate/prestate, respectând modalitățile și termenele indicate în prezentul Contract.

## **7. Circumstanțe care justifică neexecutarea contractului**

7.1. Părțile sunt exonerate de răspundere pentru neîndeplinirea parțială sau integrală a obligațiilor conform prezentului Contract, dacă aceasta este cauzată de producerea unor cazuri de circumstanțe care justifică neexecutarea contractului (războaie, calamități naturale: incendii, inundații, cutremure de pământ, precum și alte circumstanțe care nu depind de voința Părților).

7.2. Partea care invocă clauza circumstanțelor care justifică neexecutarea contractului este obligată să informeze imediat (dar nu mai târziu de 10 zile) cealaltă Parte despre survenirea circumstanțelor care justifică neexecutarea contractului.

7.3. Survenirea circumstanțelor care justifică neexecutarea contractului, momentul declanșării și termenul de acțiune trebuie să fie confirmate printr-un aviz de atestare, eliberat în mod corespunzător de către organul competent din țara Părții care invocă asemenea circumstanțe.

7.4. În cazul în care în circumstanțele care justifică neexecutarea contractului, acesta se modifică prin acordul adițional, inclusiv modificarea termenilor de executare, în cazul unei executări ulterioare a contractului. Când se execută pct.7.1 și pct. 7.3, părțile modifică contractul prin acord - adițional, privind neîndeplinirea parțială sau integrală a obligațiilor, inclusiv modificarea termenilor în cazul suspendării și executării ulterioare a contractului.

## **8. Rezoluțiunea**

8.1. Rezoluțiunea Contractului se poate realiza cu acordul comun al Părților.

8.2. Contractul poate fi rezolvit în mod unilateral de către:

- a) Cumpărător/Beneficiar în caz de refuz al Furnizorului/Prestatorului de a livra/presta Bunurile/Serviciile prevăzute în prezentul Contract;
- b) Cumpărător/Beneficiar în caz de nerespectare de către Furnizor/Prestator a termenelor de livrare/prestare stabilite;
- c) Furnizor/Prestator în caz de nerespectare de către Cumpărător/Beneficiar a termenelor de plată a Bunurilor/Serviciilor;
- d) Furnizor/Prestator sau Cumpărător/Beneficiar în caz de nesatisfacere de către una dintre Părți a pretențiilor înaintate conform prezentului Contract.

8.3. Cumpărător/Beneficiar are dreptul de a rezolvi unilateral contractul în perioada de valabilitate a acestuia în una dintre următoarele situații:

- a) contractantul se afla, la momentul atribuirii lui, în una dintre situațiile care ar fi determinat excluderea sa din procedura de atribuire potrivit art. 19 al Legii nr.131/2015 privind achizițiile publice;

b) contractul a făcut obiectul unei modificări substanțiale care necesita o nouă procedură de achiziție publică în conformitate cu art. 76 al Legii nr.131/2015 privind achizițiile publice;

c) contractul nu ar fi trebuit să fie atribuit contractantului respectiv, având în vedere o încălcare gravă a obligațiilor ce rezultă din Legea nr.131/2015 privind achizițiile publice și/sau tratatele internaționale la care Republica Moldova este parte, care a fost constatată printr-o decizie a unei instanțe judecătorești naționale sau, după caz, internaționale.

8.4. Partea inițiatoare a rezoluțiunii Contractului este obligată să comunice în termen de 10 zile lucrătoare celeilalte Părți despre intențiile ei printr-o scrisoare motivată.

8.5. Partea înștiințată este obligată să răspundă în decurs de 10 zile lucrătoare de la primirea notificării. În cazul în care litigiul nu este soluționat în termenele stabilite, partea inițiatoare va iniția rezoluțiunea.

## **9. Reclamații**

9.1. Reclamațiile privind cantitatea Bunurilor/Serviciilor livrate/prestate sunt înaintate Furnizorului/Prestatorului la momentul recepționării lor, fiind confirmate printr-un act întocmit în comun cu reprezentantul Furnizorului/Prestatorului.

9.2. Pretențiile privind calitatea bunurilor/serviciilor livrate/prestate sunt înaintate Furnizorului/Prestatorului în termen de 10 zile de la depistarea deficiențelor de calitate și trebuie confirmate printr-un certificat eliberat de o organizație independentă neutră și autorizată în acest sens.

9.3. Furnizorul/Prestatorul este obligat să examineze pretențiile înaintate în termen de 5 zile de la data primirii acestora și să comunice Cumpărătorului/Beneficiarului despre decizia luată.

9.4. În caz de recunoaștere a pretențiilor, Furnizorul/Prestatorul este obligat, în termen de 5 zile, să livreze/presteze suplimentar Cumpărătorului/Beneficiarului cantitatea nelivrată/neprestată de bunuri/servicii, iar în caz de constatare a calității necorespunzătoare – să le substituie sau să le corecteze în conformitate cu cerințele Contractului.

9.5. Furnizorul/Prestatorul poartă răspundere pentru calitatea Bunurilor/Serviciilor în limitele stabilite, inclusiv pentru viciile ascunse.

9.6. În cazul devierii de la calitatea confirmată prin certificatul de calitate întocmit de organizația independentă neutră sau autorizată în acest sens, cheltuielile pentru staționare sau întârziere sunt suportate de partea vinovată.

## **10. Sancțiuni**

10.1. Forma de garanție de bună executare a contractului agreată de Cumpărător/Beneficiar este transfer, în cuantum de 0% din valoarea contractului.

10.2. Pentru refuzul de a vinde/presta Bunurile/Serviciile prevăzute în prezentul Contract, se va reține garanția de bună executare a contractului, în cazul în care ea a fost constituită în conformitate cu prevederile punctului 10.1., în caz contrar Furnizorul/Prestatorul suportă o penalitate în valoare de 0,5% din suma totală a contractului.

10.3. Pentru livrarea/prestarea cu întârziere a Bunurilor, Furnizorul/Prestatorul poartă plata despăgubirei în valoare de 0,1% din suma Bunurilor nelivrate, pentru fiecare zi de întârziere, dar nu mai mult de 0,1 % din suma totală a prezentului Contract. În cazul în care întârzierea depășește 10 zile, Furnizorul/Prestatorul prezintă Cumpărătorului/Beneficiarului o explicație în formă scrisă. Dacă Cumpărătorul/Beneficiarul acceptă, Furnizorul/Prestatorul prelungește termenul de valabilitate a garanției de bună executare, în caz contrar se consideră ca fiind refuz de a livra/presta Bunurile prevăzute în prezentul Contract și Furnizorului/Prestatorului i se va reține garanția de bună executare a Contractului, în cazul în care a fost constituită în conformitate cu prevederile pct.10.1.

10.4. Pentru achitarea cu întârziere, Cumpărătorul/Beneficiarul poartă plata despăgubirei în valoare de 0,1% din suma Bunurilor neachitate, pentru fiecare zi de întârziere, dar nu mai mult de 0,1% din suma totală a prezentului contract.

10.5. Prima zi lucrătoare ulterioară datei ce constituie termenul limită de livrare/prestare, precum și, termenul limită de achitare se consideră zi lucrătoare de întârziere.

10.6. Suma penalității calculate Furnizorului/Prestatorului conform prezentului Contract poate fi dedusă (reținută) de către Cumpărător/Beneficiar din suma plății pentru Bunurile livrate/prestate.

## 11. Drepturi de proprietate intelectuală

11.1. Furnizorul/Prestatorul are obligația să despăgubească achizitorul împotriva oricărui:

- reclamații și acțiuni în justiție, ce rezultă din încălcarea unor drepturi de proprietate intelectuală (brevete, nume, mărci înregistrate etc.), legate de echipamentele, materialele, instalațiile sau utilajele folosite pentru sau în legătură cu produsele achiziționate, și
- daune-interese, costuri, taxe și cheltuieli de orice natură, aferente, cu excepția situației în care o astfel de încălcare rezultă din respectarea Caietului de sarcini întocmit de către achizitor.

## 12. Dispoziții finale

12.1. Litigiile ce ar putea rezulta din prezentul Contract vor fi soluționate de către Părți pe cale amiabilă. În caz contrar, ele vor fi transmise spre examinare în instanța de judecată competentă conform legislației Republicii Moldova.

12.2. Părțile contractante au dreptul, pe durata îndeplinirii contractului, să convină asupra modificării clauzelor contractului, prin acord adițional, numai în cazul apariției unor circumstanțe care lezează interesele comerciale legitime ale acestora și care nu au putut fi prevăzute la data încheierii contractului. Modificările și completările la prezentul Contract sînt valabile numai în cazul în care au fost perfectate în scris și au fost semnate de ambele Părți.

12.3. Nici una dintre Părți nu are dreptul să transmită obligațiile și drepturile sale stipulate în prezentul Contract unor terțe persoane fără acordul în scris al celeilalte părți.

12.4. Prezentul Contract în cazul în care este semnat electronic, de către ambele părți, acesta este remis în mod automat prin mijloacele electronice, dar în cazul când contractul este semnat olografic se întocmește în două exemplare în limba română, câte un exemplar pentru Furnizor/Prestator, Cumpărător/Beneficiar.

12.5. Prezentul Contract se consideră încheiat la data semnării și intră în vigoare la data înregistrării la una din trezoreriile regionale ale Ministerului Finanțelor, în cazul în care sursele financiare se alocă din bugetul de stat/bugetul local, sau la data semnării sau la o altă dată ulterioară indicată în acest contract în cazul în care gestionarea surselor financiare nu se efectuează prin intermediul sistemului trezorerial.

12.6. Prezentul contract este valabil până la 31.12.2024.

12.7. Prezentul Contract reprezintă acordul de voință al părților și se consideră semnat la data aplicării ultimei semnături de către una din părți, 02.07.2024.

12.8. Pentru confirmarea celor menționate mai sus, Părțile au semnat prezentul Contract în conformitate cu legislația Republicii Moldova.

## II. CONDIȚIILE SPECIALE A CONTRACTULUI

(LA NECESITATE)

### RECHIZITELE JURIDICE, POȘTALE ȘI DE PLĂȚI ALE PĂRȚILOR

#### Furnizorul de bunuri

Adresa poștală: promo@coleso.md  
Telefon: 068607560  
Cod fiscal: 1002600034712  
Banca: MD08PR002251130060160201  
Cod: PRCBMD22

IBAN

#### Cumpărătorul/Beneficiarul

Adresa poștală: primaria.sadic@mail.ru  
Telefon: 067597314  
Cod fiscal: 1007601004869  
Banca: **Ministerul Finanțelor**  
Cod: **TREZMD2X**

IBAN:

MD71TRPDAP316110D10664AD

Digitally signed by Verdeș Tatiana  
Date: 2024.08.08 08:48:17 EEST  
Reason: MoldSign Signature  
Location: Moldova

MOLDOVA EUROPEANĂ



### SEMNĂTURILE PĂRȚILOR

#### Furnizorul de bunuri

#### Cumpărătorul/Beneficiarul

Digitally signed by Porumbescu Ilie  
Date: 2024.07.02 10:55:45 EEST  
Reason: MoldSign Signature  
Location: Moldova



SPECIFICAȚII TEHNICE - conform datelor din anexa nr. 22  
COP nr. <https://mtender.gov.md/tenders/ocds-b3wdp1-MD-1714461743077> din 15.05.2024, LE  
16.05.2024 privind **achiziționarea de Containere pentru deșeurile menajere solide**  
**conform necesităților Primăriei com. Sadic, r. Cantemir**

Cod CPV: 44600000-6

Tip	Container pentru gunoi cu roți EU 240 l conform normelor aprobate
Specificații tehnice	Confecționate din material HDPE modelat prin injecție, rezistent la îmbătrânire la condiții extreme inferioare/superioare de temperatura minus 40 +60 grade Celsius, la produse chimice și UV; - corpul fiind proiectat în așa mod ca să fie facilitată curățirea; - 2 roți din cauciuc, fixate pe ax; Capacul tomberonului să fie prins de corpul tomberonului prin șuruburi ce plastic, și să dispună de mâner pentru manevrabilitate.
Cantitatea	550 de bucăți

Tip	Container pentru gunoi cu roți EU 120 l conform normelor aprobate
Specificații tehnice	Confecționate din material HDPE modelat prin injecție, rezistent la îmbătrânire la condiții extreme inferioare/superioare de temperatura minus 40 +60 grade Celsius, la produse chimice și UV; - corpul fiind proiectat în așa mod ca să fie facilitată curățirea; - 2 roți din cauciuc, fixate pe ax; Capacul tomberonului să fie prins de corpul tomberonului prin șuruburi ce plastic, și să dispună de mâner pentru manevrabilitate.
Cantitatea	200 de bucăți
Tip	Container pentru gunoi cu roți EU 1100 l conform normelor aprobate
Specificații tehnice	Confecționate din material HDPE modelat prin injecție, rezistent la îmbătrânire la condiții extreme inferioare/superioare de temperatura minus 40 +60 grade Celsius, la

	<p>produse chimice și UV;</p> <ul style="list-style-type: none"> <li>- corpul fiind proiectat în așa mod ca să fie facilitată curățirea;</li> <li>- 4 roți din cauciuc, fixate pe ax;</li> <li>- Armături suplimentare sub formă de îndoire pe toată lungimea tuturor pereților corpului containerului</li> <li>- Capac cu mâner care permite deschiderea frontală și laterală</li> <li>- Suprafață interioară netedă pentru descărcare și întreținere ușoară</li> </ul>
Cantitatea	75 de bucăți

### SEMNĂTURILE PĂRȚILOR

**Furnizorul/Prestatorul de bunuri/servicii**

**Cumpărătorul/Beneficiarul**

Digitally signed by Porumbescu Ilie  
Date: 2024.07.02 10:56:13 EEST  
Reason: MoldSign Signature  
Location: Moldova



**SPECIFICAȚII DE PREȚ - conform datelor din anexa nr. 23**  
COP nr. <https://mtender.gov.md/tenders/ocds-b3wdp1-MD-1714461743077> din 15.05.2024, LE  
16.05.2024 privind **achiziționarea de Containere pentru deșeurile menajere solide**  
**conform necesităților Primăriei com. Sadfc, r. Cantemir**

Cod CPV: 44600000-6

Denumirea lotului	Denumirea operatorului economic	Cantitatea și unitatea de măsură	Pret (fara TVA)	Pret (cu TVA)	Suma total (faraTVA)	Suma total (cu TVA)	Termen de livrare	Termen de valabilitate
Container pentru gunoi cu roti EU 240 l	EXIMOTOR SA	550 bucati	570,00	6684,00	313500,00	376200,00	<b>30 zile</b> <b>2024</b>	<b>31.12.2024</b>
Container pentru gunoi cu roti EU 120 l conform normelor aprobate		200 bucati	330,00	396,00	66000,00	79200,00		
Container pentru gunoi cu roti EU 1100 l conform normelor aprobate		75 bucati	2950,00	3540,00	221250,00	265500,00		
<b>total</b>					<b>600 750,00</b>	<b>720 900,00</b>		

**SEMĂTURILE PĂRȚILOR**

**Furnizorul/Prestatorul de bunuri/servicii**

**Cumpărătorul/Beneficiarul**

Digitally signed by Porumbescu Ilie  
Date: 2024.07.02 10:57:59 EEST  
Reason: MoldSign Signature  
Location: Moldova



**Contract Nr.48****privind achiziția de \_licitație deschisă***Obiectul achiziției* \_\_ Modernizarea infrastructurii pentru gestionarea deșeurilor în comuna Țareuca r.Rezina \_\_Cod CPV: 16700000-2"15 " septembrie 2025s.Țareuca

(localitatea)

<b>Furnizorul/Prestatorul de bunuri /servicii</b>	<b>Autoritatea contractantă</b>
<u>Eximotor SA</u> <i>(denumirea completă a întreprinderii, asociației, organizației)</i> reprezentată prin <u>Socolova Anastasia</u> , <i>(funcția, numele, prenumele)</i> care acționează în baza <u>statutului</u> <i>(statut, regulament, hotărîre etc.)</i> denumit(a) în continuare <u>Furnizor/Prestator</u> <u>nr. 1002600034712</u> <i>indică nr.și data de înregistrare în Registrul de Stat)</i> pe de o parte,	<u>Primăria comunei Țareuca</u> , <i>denumirea completă a întreprinderii, asociației, organizației)</i> reprezentată prin <u>primar Platon Vasile</u> <i>(funcția, numele, prenumele)</i> care acționează în baza <u>Hot.Consiliului Electoral</u> <u>nr.39 din 23.11.2023</u> <i>(statut, regulament, hotărîre etc.)</i> denumit(a) în continuare <u>Cumpărător/Beneficiar</u> <u>nr.24367 din 16.12.2011</u> <i>(se indică nr.și data de înregistrare în Registrul de Stat)</i> pe de altă parte,

ambii (denumiți(te) în continuare Părți), au încheiat prezentul Contract referitor la următoarele:

- a. Achiziționarea Modernizarea infrastructurii pentru gestionarea deșeurilor în comuna Țareuca r.Rezina  
*(denumirea bunului/serviciului)*  
denumite în continuare Bunuri/Servicii, conform procedurii de achiziții publice de tip licitație deschisă  
nr. 21467424 din 15.08.2025,  
în baza deciziei grupului de lucru al Cumpărătorului/Beneficiarului nr.1 din "02" septembrie  
2025.
- b. Următoarele documente vor fi considerate părți componente ale Contractului:
- a) Specificația tehnică;
- b) Specificația de preț;
- c) *alte documente componente conform necesității, de exemplu, desene, grafice, formulare, protocolul de recepționare provizorie și finală etc.*
- c. În cazul unor discrepanțe sau inconsecvențe între documentele componente ale Contractului, documentele vor avea ordinea de prioritate enumerată mai sus.
- d. În calitate de contravaloare a plăților care urmează a fi efectuate de Cumpărător/Beneficiar, Furnizorul/Prestatorul se obligă prin prezentul contract să livreze/presteze Cumpărătorului/Beneficiarului Bunurile/Serviciile și să înlăture defectele lor în conformitate cu prevederile Contractului sub toate aspectele.
- e. Cumpărătorul/Beneficiarul se obligă prin prezentul contract să plătească Furnizorului/Prestatorului, în calitate de contravaloare a livrării/prestării bunurilor/serviciilor, prețul Contractului în termenele și modalitatea stabilite de Contract.

**1. Obiectul Contractului**

- 1.1. Furnizorul/Prestatorul își asumă obligația de a livra/presta Bunurile/Serviciile conform Specificației, care este parte integrantă a prezentului Contract.
- 1.2. Cumpărătorul/Beneficiarul se obligă, la rândul său, să achite și să recepționeze Bunurile/Serviciile livrate/prestate de Furnizorul/Prestator.
- 1.3. Calitatea Bunurilor se atestă prin certificatele de calitate indicate în Specificație.
- 1.4 Serviciile prestate în baza contractului vor respecta standardele indicate în Specificație
- 1.5 Termenele de garanție [*valabilitate, după caz*] a Bunurilor/Serviciilor sunt indicate în Anexa nr.22, Specificații tehnice.

**2. Termeni și condiții de livrare/prestare**

- 2.1. Livrarea/Prestarea Bunurilor/Serviciilor se efectuează de către Furnizor/Prestator în termenele

---

prevăzute de graficul de livrare/prestare.

2.2. Documentația de însoțire a Bunurilor/Serviciilor include:

*Factura fiscală,*

*Act de primire-predare, certificate de calitate*

2.3. Originalele documentelor prevăzute în punctul 2.2 se vor prezenta

Cumpărătorului/Beneficiarului cel târziu la momentul livrării bunurilor la destinația finală/prestării serviciilor. Livrarea/Prestarea bunurilor/serviciilor se consideră încheiată în momentul în care sunt prezentate documentele de mai sus.

### **3. Prețul și condiții de plată**

3.1. Prețul Bunurilor/Serviciilor livrate/prestate conform prezentului Contract este stabilit în lei moldovenești, fiind indicat Specificația prezentului Contract.

3.2. Suma totală a prezentului Contract, inclusiv TVA, se stabilește în lei moldovenești și constituie: 1007400,00 (Un million șaptezeci și patru mii lei 00 bani )\_\_ lei MD.

*(suma cu cifre și litere)*

3.3. Achitarea plăților pentru Bunurile/Serviciile livrate/prestate va efectua în lei moldovenești.

3.4. Metoda și condițiile de plată de către Cumpărător/Beneficiar vor fi:

*Prin transfer ,*

3.5. Plățile se vor efectua prin transfer bancar pe contul de decontare al Furnizorului/Prestatorului indicat în prezentul Contract după primirea bunurilor și finanțării proiectului conform contractului de finanțare.

### **4. Condiții de predare-primire**

4.1. Bunurile/Serviciile se consideră predate de către Furnizor/Prestator și recepționate de către Cumpărător/Beneficiar [*destinatar, după caz*] dacă:

a) cantitatea Bunurilor/Serviciilor corespunde informației indicate în Lista bunurilor/serviciilor și graficul livrării/prestării și documentele de însoțire conform punctului 2.2 al prezentului Contract cu transportul furnizorului;

b) calitatea Bunurilor/Serviciilor corespunde informației indicate în Specificație;

c) ambalajul și integritatea Bunurilor corespunde informației indicate în Specificație.

4.2. Furnizorul/Prestatorul este obligat să prezinte Cumpărătorului/Beneficiarului un exemplar original al facturii fiscale odată cu livrarea/prestarea Bunurilor/Serviciilor, pentru efectuarea plății. Pentru nerespectarea de către Furnizor/Prestator a prezentei clauze, Cumpărătorul/Beneficiarul își rezervă dreptul de a majora termenul de achitare prevăzut în punctul 3.4 corespunzător numărului de zile de întârziere și de a fi exonerat de achitarea penalității stabilite în punctul 10.3.

### **5. Standarde**

5.1. Bunurile/Serviciile furnizate/prestate în baza contractului vor respecta standardele prezentate de către furnizor în propunerea sa tehnică.

5.2. Când nu este menționat nici un standard sau reglementare aplicabilă se vor respecta standardele sau alte reglementări autorizate în țara de origine a Bunurilor/Serviciilor.

### **6. Obligațiile părților**

6.1. În baza prezentului Contract, Furnizorul/Prestatorul se obligă:

a) să livreze/presteze Bunurile/Serviciile în condițiile prevăzute de prezentul Contract;

b) să anunțe Cumpărătorul/Beneficiarul după semnarea prezentului Contract, în decurs de \_3\_ zile calendaristice, prin telefon/fax sau mijloace electronice, despre disponibilitatea livrării/prestării Bunurilor/Serviciilor;

c) să asigure condițiile corespunzătoare pentru recepționarea Bunurilor/Serviciilor de către Cumpărător/Beneficiar [*destinatar, după caz*], în termenele stabilite, în corespundere cu cerințele prezentului Contract;

d) să asigure integritatea și calitatea Bunurilor/Serviciilor pe toată perioada de până la recepționarea lor de către Cumpărător/Beneficiar [*destinatar, după caz*].

6.2. În baza prezentului Contract, Cumpărătorul/Beneficiarul se obligă:

a) să întreprindă toate măsurile necesare pentru asigurarea recepționării în termenul stabilit a Bunurilor/Serviciilor livrate/prestate în corespundere cu cerințele prezentului Contract;

b) să asigure achitarea Bunurilor/Serviciilor livrate/prestate, respectând modalitățile și termenele

---

indicate în prezentul Contract.

### **7. Circumstanțe care justifică neexecutarea contractului**

7.1. Părțile sunt exonerate de răspundere pentru neîndeplinirea parțială sau integrală a obligațiilor conform prezentului Contract, dacă aceasta este cauzată de producerea unor cazuri de circumstanțe care justifică neexecutarea contractului (războaie, calamități naturale: incendii, inundații, cutremure de pământ, precum și alte circumstanțe care nu depind de voința Părților).

7.2. Partea care invocă clauza circumstanțelor care justifică neexecutarea contractului este obligată să informeze imediat (dar nu mai târziu de 10 zile) cealaltă Parte despre survenirea circumstanțelor care justifică neexecutarea contractului.

7.3. Survenirea circumstanțelor care justifică neexecutarea contractului, momentul declanșării și termenul de acțiune trebuie să fie confirmate printr-un aviz de atestare, eliberat în mod corespunzător de către organul competent din țara Părții care invocă asemenea circumstanțe.

7.4 În cazul în care în circumstanțele care justifică neexecutarea contractului, acesta se modifică prin acordul adițional, inclusiv modificarea termenilor de executare, în cazul unei executări ulterioare a contractului. Când se execută pct.7.1 și pct.7.3, părțile modifică contractul prin acord - adițional, privind neîndeplinirea parțială sau integrală a obligațiilor, inclusiv modificarea termenilor în cazul suspendării și executării ulterioare a contractului.

### **8. Rezoluțiunea**

8.1. Rezoluțiunea Contractului se poate realiza cu acordul comun al Părților.

8.2. Contractul poate fi rezolvit în mod unilateral de către:

a) Cumpărător/Beneficiar în caz de refuz al Furnizorului/Prestatorului de a livra/presta Bunurile/Serviciile prevăzute în prezentul Contract;

b) Cumpărător/Beneficiar în caz de nerespectare de către Furnizor/Prestator a termenelor de livrare/prestare stabilite;

c) Furnizor/Prestator în caz de nerespectare de către Cumpărător/Beneficiar a termenelor de plată a Bunurilor/Serviciilor;

d) Furnizor/Prestator sau Cumpărător/Beneficiar în caz de nesatisfacere de către una dintre Părți a pretențiilor înaintate conform prezentului Contract.

8.3 Cumpărător/Beneficiar are dreptul de a rezolvi unilateral contractul în perioada de valabilitate a acestuia în una dintre următoarele situații:

a) contractantul se afla, la momentul atribuirii lui, în una dintre situațiile care ar fi determinat excluderea sa din procedura de atribuire potrivit art.19 al Legii nr.131/2015 privind achizițiile publice;

b) contractul a făcut obiectul unei modificări substanțiale care necesita o nouă procedură de achiziție publică în conformitate cu art.76 al Legii nr.131/2015 privind achizițiile publice;

c) contractul nu ar fi trebuit să fie atribuit contractantului respectiv, având în vedere o încălcare gravă a obligațiilor ce rezultă din Legea nr.131/2015 privind achizițiile publice și/sau tratatele internaționale la care Republica Moldova este parte, care a fost constatată printr-o decizie a unei instanțe judecătorești naționale sau, după caz, internaționale.

8.4. Partea inițitoare a rezoluțiunii Contractului este obligată să comunice în termen de 5 zile lucrătoare celeilalte Părți despre intențiile ei printr-o scrisoare motivată.

8.5. Partea înștiințată este obligată să răspundă în decurs de     zile lucrătoare de la primirea notificării. În cazul în care litigiul nu este soluționat în termenele stabilite, partea inițitoare va iniția rezoluțiunea.

### **9. Reclamații**

9.1. Reclamațiile privind cantitatea Bunurilor/Serviciilor livrate/prestate sunt înaintate Furnizorului/Prestatorului la momentul recepționării lor, fiind un act întocmit în comun cu reprezentantul Furnizorului/Prestatorului.

9.2. Pretențiile privind calitatea bunurilor/serviciilor livrate/prestate sunt înaintate Furnizorului/Prestatorului în termen de 3 zile de la depistarea deficiențelor de calitate și trebuie confirmate printr-un certificat eliberat de o organizație independentă neutră și autorizată în acest sens.

9.3. Furnizorul/Prestatorul este obligat să examineze pretențiile înaintate în termen de 3 zile de la data primirii acestora și să comunice Cumpărătorului/Beneficiarului despre decizia luată.

9.4. În caz de recunoaștere a pretențiilor, Furnizorul/Prestatorul este obligat, în termen de 3 zile, să

---

livreze/presteze suplimentar Cumpărătorului/Beneficiarului cantitatea nelivrată/neprestată de bunuri/servicii, iar în caz de constatare a calității necorespunzătoare – să le substituie sau să le corecteze în conformitate cu cerințele Contractului.

9.5. Furnizorul/Prestatorul poartă răspundere pentru calitatea Bunurilor/Serviciilor în limitele stabilite, inclusiv pentru viciile ascunse.

9.6. În cazul devierii de la calitatea confirmată prin certificatul de calitate întocmit de organizația independentă neutră sau autorizată în acest sens, cheltuielile pentru staționare sau întârziere sunt suportate de partea vinovată.

## **10. Sancțiuni**

10.1. Forma de garanție de bună executare a contractului agreată de Cumpărător/Beneficiar este \_emisă printr-o scrisoare \_de către o bancă comercială, în cuantum de \_5\_% din valoarea contractului.

10.2. Pentru refuzul de a vinde/presta Bunurile/Serviciile prevăzute în prezentul Contract, se va reține garanția de bună executare a contractului, în cazul în care ea a fost constituită în conformitate cu prevederile punctului 10.1., în caz contrar Furnizorul/Prestatorul suportă o penalitate în valoare de \_1\_% [*indicați procentajul*] din suma totală a contractului.

10.3. Pentru livrarea/prestarea cu întârziere a Bunurilor/Serviciilor, Furnizorul/Prestatorul poartă plata despăgubirii în valoare de \_0.1\_% din suma Bunurilor/Serviciilor nelivrate/neprestate, pentru fiecare zi de întârziere, dar nu mai mult de 1\_% [*indicați procentajul*] din suma totală a prezentului Contract. În cazul în care întârzierea depășește \_\_5 zile, Furnizorul/Prestatorul prezintă Cumpărătorului/Beneficiarului o explicație în formă scrisă. Dacă Cumpărătorul/Beneficiarul acceptă, Furnizorul/Prestatorul prelungește termenul de valabilitate a garanției de bună executare, în caz contrar se consideră ca fiind refuz de a livra/presta Bunurile/Serviciile prevăzute în prezentul Contract și Furnizorul/Prestatorul i se va reține garanția de bună executare a Contractului, în cazul în care a fost constituită în conformitate cu prevederile pct.10.1.

10.4. Pentru achitarea cu întârziere, Cumpărătorul/Beneficiarul poartă plata despăgubirii în valoare de 0.1\_% [*indicați procentajul*] din suma Bunurilor/Serviciilor neachitate, pentru fiecare zi de întârziere, dar nu mai mult de 0.1\_% [*indicați procentajul*] din suma totală a prezentului contract.

10.5. Prima zi lucrătoare ulterioară datei ce constituie termenul limită de livrare/prestare, precum și, termenul limită de achitare se consideră zi lucrătoare de întârziere.

10.6. Suma penalității calculate Furnizorului/Prestatorului conform prezentului Contract poate fi dedusă (reținută) de către Cumpărător/Beneficiar din suma plății pentru Bunurile/Serviciile livrate/prestate.

## **11. Drepturi de proprietate intelectuală**

11.1. Furnizorul/Prestatorul are obligația să despăgubească achizitorul împotriva oricărui:

a) reclamații și acțiuni în justiție, ce rezultă din încălcarea unor drepturi de proprietate intelectuală (brevete, nume, mărci înregistrate etc.), legate de echipamentele, materialele, instalațiile sau utilajele folosite pentru sau în legătură cu produsele achiziționate, și

b) daune-interese, costuri, taxe și cheltuieli de orice natură, aferente, cu excepția situației în care o astfel de încălcare rezultă din respectarea Caietului de sarcini întocmit de către achizitor.

## **12. Dispoziții finale**

12.1. Litigiile ce ar putea rezulta din prezentul Contract vor fi soluționate de către Părți pe cale amiabilă. În caz contrar, ele vor fi transmise spre examinare în instanța de judecată competentă conform legislației Republicii Moldova.

12.2. Părțile contractante au dreptul, pe durata îndeplinirii contractului, să convină asupra modificării clauzelor contractului, prin acord adițional, numai în cazul apariției unor circumstanțe care lezează interesele comerciale legitime ale acestora și care nu au putut fi prevăzute la data încheierii contractului. Modificările și completările la prezentul Contract sînt valabile numai în cazul în care au fost perfectate în scris și au fost semnate de ambele Părți.

12.3. Nici una dintre Părți nu are dreptul să transmită obligațiile și drepturile sale stipulate în prezentul Contract unor terțe persoane fără acordul în scris al celeilalte părți.

12.4. Prezentul Contract în cazul în care este semnat electronic, de către ambele părți, acesta este remis în mod automat prin mijloacele electronice, dar în cazul când contractul este semnat olografic se întocmește în două exemplare în limba română, câte un exemplar pentru Furnizor/Prestator, Cumpărător/Beneficiar.

12.5. Prezentul Contract se consideră încheiat la data semnării și intră în vigoare la data înregistrării la una din trezoreriile regionale ale Ministerului Finanțelor, în cazul în care sursele financiare se alocă din

---

bugetul de stat/bugetul local, sau la data semnării sau la o altă dată ulterioară indicată în acest contract în cazul în care gestionarea surselor financiare nu se efectuează prin intermediul sistemului trezorerial.

12.6. Prezentul contract este valabil până la 31.12. 2025.

12.7. Prezentul Contract reprezintă acordul de voință al părților și se consideră semnat la data aplicării ultimei semnături de către una din părți.

12.8. Pentru confirmarea celor menționate mai sus, Părțile au semnat prezentul Contract în conformitate cu legislația Republicii Moldova.

## **RECHIZITELE JURIDICE, POȘTALE ȘI DE PLĂȚI ALE PĂRȚILOR**

### **Furnizorul/Prestatorul de bunuri/servicii**

Adresa poștală mun.Chișinău, str.Aerodromului 15, of.6

Telefon:068607560

Cod fiscal:1002600034712

Banca:BC MoldindconbankSA suc.Corporate

Cod:MOLDMD2X

IBAN-MD38ML000000022512092160

### **Cumpărătorul/Beneficiarul**

Adresa poștală:s.Tareuca r-l Rezina

Telefon:0254-33-5-15

Cod fiscal:1007601005431

Banca:Min.Fin.Trezoreria de Stat

Cod:TREZMD2X

IBAN- MD63TRPDBB316110C10946AB

## **SEMNĂTURILE PĂRȚILOR**

### **Furnizorul/Prestatorul de bunuri/servicii**

### **Cumpărătorul/Beneficiarul**

Digitally signed by Platon Vasile  
Date: 2025.09.15 14:12:47 EEST  
Reason: MoldSign Signature  
Location: Moldova

MOLDOVA EUROPEANĂ



## CONTRACT Nr. 08

privind achiziția bunurilor conform procedurii de achiziții publice licitație deschisă

Obiectul achiziției: *Containere/pubele individuale de 120 litri*  
Cod CPV: 34900000-6

“23” aprilie 2026

mun. Chișinău

Furnizorul de bunuri	Autoritatea contractantă
„EXIMOTOR” S.A., reprezentată prin director <b>Natalia SOCOLOVA</b> , care acționează în baza <b>Statutului</b> , denumit în continuare <i>Furnizor</i> , cod fiscal: 1002600034712, pe de o parte,	<b>Primăria satului Neculăieuca, r. Orhei</b> , reprezentat prin primar <b>Elena GAVRILAȘ</b> , care acționează în baza <b>Hotaririi CEC Neculaieuca nr. 23 din 06.11.2023</b> , denumit în continuare <i>Cumpărător</i> , inr nr. 51726 din 27.11.2023 cod fiscal: 1007601006438, pe de altă parte

ambii denumiți în continuare Părți, au încheiat prezentul Contract referitor la următoarele:

- a) Achiziționarea *containere/pubele individuale de 120 litri*, denumită în continuare Bunuri, conform procedurii de achiziții publice cererea ofertelor de prețuri nr. ocds-b3wdp1-MD-1774434956017 din „25” martie 2026, în baza deciziei nr. 03 a Grupului de lucru al Cumpărătorului din „07” aprilie 2026.
- b) Următoarele documente vor fi considerate părți componente ale Contractului:
  - a. Specificația tehnică (Anexa nr.1);
  - b. Specificația de preț (Anexa nr.2).
- c) În cazul unor discrepanțe sau inconsecvențe între documentele componente ale Contractului, documentele vor avea ordinea de prioritate enumerată mai sus.
- d) În calitate de contravaloare a plăților care urmează a fi efectuate de Cumpărător, Furnizorul se obligă prin prezentul contract să livreze Cumpărătorului Bunurile și să înlăture defectele lor în conformitate cu prevederile Contractului sub toate aspectele.
- e) Cumpărătorul se obligă prin prezentul contract să plătească Furnizorului, în calitate de contravaloare a livrării bunurilor, prețul Contractului în termenele și modalitatea stabilite de Contract.

### 1. Obiectul Contractului

- 1.1. Furnizorul își asumă obligația de a livra Bunurile conform Specificațiilor (Anexa nr.1 și Anexa nr.2), care sunt părți integrante a prezentului Contract.
- 1.2. Cumpărătorul se obligă, la rândul său, să achite și să recepționeze Bunurile livrate de Furnizor.
- 1.3. Termenii de garanție a Bunurilor sunt indicate în Specificația (Anexa nr.1) prezentului Contract.

### 2. Termene și condiții de livrare

- 2.1. Livrarea Bunurilor se efectuează de către Furnizor, *în decurs de 30 zile, la sediul autorității contractante.*

- 2.2. Documentația de însoțire a Bunurilor include:
- a) Factura fiscală electronică (e-factura);
  - b) Act de predare-primire.
- 2.3. Documentele prevăzute în punctul 2.2 se vor prezenta Cumpărătorului cel târziu la momentul livrării bunurilor la destinația finală. Livrarea bunurilor se consideră încheiată în momentul în care sunt prezentate documentele de mai sus.

### **3. Prețul și condiții de plată**

- 3.1. Prețul Bunurilor livrate conform prezentului Contract este stabilit în lei moldovenești, fiind indicat în Specificația (Anexa nr.2) prezentului Contract.
- 3.2. Suma totală a prezentului Contract, inclusiv TVA, se stabilește în lei moldovenești și constituie: **345 600 (trei sute patruzeci și cinci mii șase sute) lei,00 bani MD.**
- 3.3. Achitarea plăților pentru Bunurile livrate se va efectua în lei moldovenești.
- 3.4. Plățile se vor efectua în decursul a 30 zile calendaristice după livrarea bunurilor. În acest scop Cumpărătorul se obligă să emită Ordinul de plată (transfer) și să-l înainteze spre achitare Trezoreriei de Stat, acesta constituind momentul de executare a plății.
- 3.5. Plățile se vor efectua prin transfer bancar pe contul de decontare al Furnizorului indicat în prezentul Contract.

### **4. Condiții de predare-primire**

- 4.1. Bunurile se consideră predate de către Furnizor și recepționate de către Cumpărător dacă:
- a) cantitatea Bunurilor corespunde informației indicate în Specificație (Anexa nr.1) și documentele de însoțire conform punctului 2.2 al prezentului Contract;
  - b) calitatea Bunurilor corespunde informației indicate în Specificație (Anexa nr.1);
  - c) ambalajul și integritatea Bunurilor corespunde informației indicate în Specificație (Anexa nr.1).
- 4.2. Furnizorul este obligat să prezinte Cumpărătorului factura fiscală electronică (e-factura) odată cu livrarea Bunurilor, pentru efectuarea plății. Pentru nerespectarea de către Furnizor a prezentei clauze, Cumpărătorul își rezervă dreptul de a majora termenul de achitare prevăzut în punctul 3.4 corespunzător numărului de zile de întârziere și de a fi exonerat de achitarea penalității stabilite în punctul 10.2.

### **5. Standarde**

- 5.1. Bunurile furnizate în baza contractului vor respecta standardele prezentate de către furnizor în propunerea sa tehnică.
- 5.2. Când nu este menționat nici un standard sau reglementare aplicabilă se vor respecta standardele sau alte reglementări autorizate în țara de origine a Bunurilor.

### **6. Obligațiile părților**

- 6.1. În baza prezentului Contract, Furnizorul se obligă:
- a) să livreze Bunurile în condițiile prevăzute de prezentul Contract;
  - b) să anunțe Cumpărătorul după semnarea prezentului Contract, în decurs de 5 zile calendaristice, prin telefon/fax sau mijloace electronice, despre disponibilitatea livrării Bunurilor;
  - c) să asigure condițiile corespunzătoare pentru recepționarea Bunurilor de către Cumpărător, în termenele stabilite, în corespundere cu cerințele prezentului Contract;
  - d) să asigure integritatea și calitatea Bunurilor pe toată perioada de până la recepționarea lor de către Cumpărător.
- 6.2. În baza prezentului Contract, Cumpărătorul se obligă:
- a) să întreprindă toate măsurile necesare pentru asigurarea recepționării în termenul stabilit a Bunurilor livrate în corespundere cu cerințele prezentului Contract;

b) să asigure achitarea Bunurilor livrate, respectând modalitățile și termenele indicate în prezentul Contract.

## **7. Circumstanțe care justifică neexecutarea contractului**

- 7.1. Părțile sunt exonerate de răspundere pentru neîndeplinirea parțială sau integrală a obligațiilor conform prezentului Contract, dacă aceasta este cauzată de producerea unor cazuri de circumstanțe care justifică neexecutarea contractului (războaie, calamități naturale: incendii, inundații, cutremure de pământ, precum și alte circumstanțe care nu depind de voința Părților).
- 7.2. Partea care invocă clauza circumstanțelor care justifică neexecutarea contractului este obligată să informeze imediat (dar nu mai târziu de 10 zile) cealaltă Parte despre survenirea circumstanțelor care justifică neexecutarea contractului.
- 7.3. Survenirea circumstanțelor care justifică neexecutarea contractului, momentul declanșării și termenul de acțiune trebuie să fie confirmate printr-un aviz de atestare, eliberat în mod corespunzător de către organul competent din țara Părții care invocă asemenea circumstanțe.
- 7.4. În cazul survenirii circumstanțelor care justifică neexecutarea contractului, acesta se modifică prin acordul adițional, inclusiv modificarea termenelor de executare, în cazul unei executări ulterioare a contractului. Când se execută pct.7.1 și pct. 7.3, părțile modifică contractul prin acord adițional, privind neîndeplinirea parțială sau integrală a obligațiilor, inclusiv modificarea termenelor în cazul suspendării și executării ulterioare a contractului.

## **8. Rezoluțiunea**

- 8.1. Rezoluțiunea Contractului se poate realiza cu acordul comun al Părților.
- 8.2. Contractul poate fi rezolvit în mod unilateral de către:
  - a) Cumpărător în caz de refuz al Furnizorului de a livra Bunurile prevăzute în prezentul Contract;
  - b) Cumpărător în caz de nerespectare de către Furnizor a termenelor de livrare stabilite;
  - c) Furnizor în caz de nerespectare de către Cumpărător a termenelor de plată a Bunurilor;
  - d) Furnizor sau Cumpărător în caz de nesatisfacere de către una dintre Părți a pretențiilor înaintate conform prezentului Contract.
- 8.3. Cumpărătorul are dreptul de a rezolvi unilateral contractul în perioada de valabilitate a acestuia în una dintre următoarele situații:
  - a) contractantul se afla, la momentul atribuirii lui, în una dintre situațiile care ar fi determinat excluderea sa din procedura de atribuire potrivit art. 19 al Legii nr.131/2015 privind achizițiile publice;
  - b) contractul a făcut obiectul unei modificări substanțiale care necesita o nouă procedură de achiziție publică în conformitate cu art. 76 al Legii nr.131/2015 privind achizițiile publice;
  - c) contractul nu ar fi trebuit să fie atribuit contractantului respectiv, având în vedere o încălcare gravă a obligațiilor ce rezultă din Legea nr.131/2015 privind achizițiile publice și/sau tratatele internaționale la care Republica Moldova este parte, care a fost constatată printr-o decizie a unei instanțe judecătorești naționale sau, după caz, internaționale.
- 8.4. Partea inițiatoare a rezoluțiunii Contractului este obligată să comunice în termen de 10 zile lucrătoare celeilalte Părți despre intențiile ei printr-o scrisoare motivată.
- 8.5. Partea înștiințată este obligată să răspundă în decurs de 5 zile lucrătoare de la primirea notificării. În cazul în care litigiul nu este soluționat în termenele stabilite, partea inițiatoare va iniția rezoluțiunea.

## **9. Reclamații**

- 9.1. Reclamațiile privind cantitatea Bunurilor livrate sunt înaintate Furnizorului la momentul recepționării lor, fiind confirmate printr-un act întocmit în comun cu reprezentantul Furnizorului.
- 9.2. Pretențiile privind calitatea bunurilor livrate sunt înaintate Furnizorului în termen de 10 zile de la depistarea deficiențelor de calitate și trebuie confirmate printr-un certificat eliberat de o organizație independentă neutră și autorizată în acest sens.
- 9.3. Furnizorul este obligat să examineze pretențiile înaintate în termen de 10 zile de la data primirii acestora și să comunice Cumpărătorului despre decizia luată.

- 9.4. În caz de recunoaștere a pretențiilor, Furnizorul este obligat, în termen de 10 zile, să livreze suplimentar Cumpărătorului cantitatea nelivrată de bunuri, iar în caz de constatare a calității necorespunzătoare – să le substituie sau să le corecteze în conformitate cu cerințele Contractului.
- 9.5. Furnizorul poartă răspundere pentru calitatea Bunurilor în limitele stabilite, inclusiv pentru viciile ascunse.
- 9.6. În cazul devierii de la calitatea confirmată prin certificatul de calitate întocmit de organizația independentă neutră sau autorizată în acest sens, cheltuielile pentru staționare sau întârziere sunt suportate de partea vinovată.

## **10. Sancțiuni**

- 10.1. Pentru refuzul de a vinde Bunurile prevăzute în prezentul Contract, Furnizorul suportă o penalitate în valoare de 5% din suma totală a contractului.
- 10.2. Pentru livrarea cu întârziere a Bunurilor, Furnizorul poartă plata despăgubirei în valoare de 0,1% din suma Bunurilor nelivrate, pentru fiecare zi de întârziere, dar nu mai mult de 5% din suma totală a prezentului Contract.
- 10.3. Pentru achitarea cu întârziere, Cumpărătorul poartă plata despăgubirei în valoare de 0,1% din suma Bunurilor neachitate, pentru fiecare zi de întârziere, dar nu mai mult de 5% din suma totală a prezentului contract.
- 10.4. Prima zi lucrătoare ulterioară datei ce constituie termenul limită de livrare, precum și, termenul limită de achitare se consideră zi lucrătoare de întârziere.
- 10.5. Suma penalității calculate Furnizorului conform prezentului Contract poate fi dedusă (reținută) de către Cumpărător din suma plății pentru Bunurile livrate.

## **11. Drepturi de proprietate intelectuală**

- 11.1. Furnizorul are obligația să despăgubească achizitorul împotriva oricărui:
- a) reclamații și acțiuni în justiție, ce rezultă din încălcarea unor drepturi de proprietate intelectuală (brevete, nume, mărci înregistrate etc.), legate de echipamentele, materialele, instalațiile sau utilajele folosite pentru sau în legătură cu produsele achiziționate, și
  - b) daune-interese, costuri, taxe și cheltuieli de orice natură, aferente, cu excepția situației în care o astfel de încălcare rezultă din respectarea Caietului de sarcini întocmit de către achizitor.

## **12. Dispoziții finale**

- 12.1. Litigiile ce ar putea rezulta din prezentul Contract vor fi soluționate de către Părți pe cale amiabilă. În caz contrar, ele vor fi transmise spre examinare în instanța de judecată competentă conform legislației Republicii Moldova.
- 12.2. Părțile contractante au dreptul, pe durata îndeplinirii contractului, să convină asupra modificării clauzelor contractului, prin acord adițional, numai în cazul apariției unor circumstanțe care lezează interesele comerciale legitime ale acestora și care nu au putut fi prevăzute la data încheierii contractului. Modificările și completările la prezentul Contract sunt valabile numai în cazul în care au fost perfectate în scris și au fost semnate de ambele Părți.
- 12.3. Nici una dintre Părți nu are dreptul să transmită obligațiile și drepturile sale stipulate în prezentul Contract unor terțe persoane fără acordul în scris al celeilalte Părți.
- 12.4. Prezentul Contract în cazul în care este semnat electronic, de către ambele Părți, acesta este remis în mod automat prin mijloacele electronice, dar în cazul când contractul este semnat olografic se întocmește în trei exemplare în limba română, un exemplar pentru Furnizor și două exemplare pentru Cumpărător.
- 12.5. Prezentul Contract se consideră încheiat la data semnării și intră în vigoare la data înregistrării la una din trezoreriile regionale ale Ministerului Finanțelor, în cazul în care sursele financiare se alocă din bugetul de stat/bugetul local, sau la data semnării sau la o altă dată ulterioară indicată



în acest contract în cazul în care gestionarea surselor financiare nu se efectuează prin intermediul sistemului trezorerial.

- 12.6. Prezentul contract este valabil până la **31 decembrie 2026**.
- 12.7. Prezentul Contract reprezintă acordul de voință al părților și se consideră semnat la data aplicării ultimei semnături de către una din părți.
- 12.8. Pentru confirmarea celor menționate mai sus, Părțile au semnat prezentul Contract în conformitate cu legislația Republicii Moldova.

### RECHIZITELE JURIDICE, POȘTALE ȘI DE PLĂȚI ALE PĂRȚILOR

Furnizorul de bunuri	Cumpărătorul
Adresa poștală: mun. Chișinău, sec. Rîșcani, str. Aerodromului, 15, ap.(of.) 6	Adresa poștală: Satul Neculăieuca, raionul Orhei, MD 3539
Email: promo@coleso.md, socolova.eximotor@gmail.com	Email: primaria.neculaieuca@apl.gov.md
Persoana de contact: Sterlea Nicolae Telefon: 068607560	Telefon: 0235-60-2-36 60-2-38
Cod fiscal: 1002600034712	Cod fiscal: 1007601006438
Banca: B.C. "MOLDINDCOMBANK" S.A.	Banca: Ministerul Finanțelor – Trezoreria de Stat
Cod: MOLDMD2X309	Cod: TREZMD2X
IBAN: MD38ML000000022512092160	IBAN:MD18TRPDAC316110C11497AC

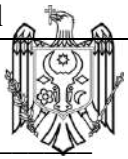

### SEMNĂTURILE PĂRȚILOR

Furnizorul de bunuri	Cumpărătorul
Digitally signed by Socolova Natalia Date: 2026.04.23 14:00:26 MSK <b>Director, EXIMOTOR" S.A.</b> Location: Moldova <b>Natalia SOCOLOVA</b> 	Digitally signed by Gavrilas Elena Date: 2026.04.23 10:00:38 EEST <b>Primar satului Neculăieuca</b> Location: Moldova <b>Elena GAVRILAS</b> 
	Digitally signed by Cojocaru Maria Date: 2026.04.23 10:03:35 EEST Reason: MoldSign Signature <b>Maria COJOCARU</b> Location: Moldova <b>Maria COJOCARU</b> 

### SPECIFICAȚIA TEHNICĂ

Nr.	Denumirea bunurilor	Modelul articolului	Producătorul/ Țara de origine	Specificația tehnică deplină propusă de către ofertant
1.	Containere/pubele individuale de 120 litri	Pubele 120l Premium verde	Plastic Gogic / SERBIA	Bunurile oferite respecta cumulativ următoarele cerințe tehnice minime: <ul style="list-style-type: none"> <li>• tip produs: pubele individuală pentru colectarea deșeurilor;</li> <li>• capacitate nominală: 120 litri, greutate – minim 9,1 kg, greutate (capacitatea) de încărcare – 48kg.</li> <li>• material: polietilenă de înaltă densitate (HDPE), Fabricat conform standardului european EN840</li> <li>• materialul rezistent la radiații UV și la temperaturi extreme, în intervalul -30°C până la +80°C;</li> <li>• sistem de ridicare: containerul este compatibil cu mecanismele încărcătorului hidraulic pentru containere ce urmează a fi montat la remorca tractorului;</li> <li>• capac: etanș, prevăzut cu sistem de închidere, pentru prevenirea răspândirii mirosurilor și limitarea accesului dăunătorilor;</li> <li>• culoare: verde conform standardelor de colectare selectivă;</li> <li>• rezistență la încărcare: 100 kg, distribuit uniform;</li> <li>• roți: două roți din cauciuc, diametru 200mm, roțile fixate pe ax din oțel zincat;</li> <li>• garanție: 24 luni împotriva defectelor de fabricație.</li> </ul>



### SEMĂTURILE PĂRȚILOR

<b>Furnizorul de bunuri</b>	<b>Cumpărătorul</b>
Digitally signed by <b>Director „EXIMOTOR” S.A.</b> Date: 2026.04.23 14:00:44 MSK Reason: MoldSign Signature Location: Moldova  <b>Natalia SOCOLOVA</b> MOLDOVA EUROPEANĂ	Digitally signed by <b>Primar satul Neculăieuca</b> Date: 2026.04.23 10:01:31 EEST Reason: MoldSign Signature Location: Moldova  <b>Elena GAVRILAS</b> MOLDOVA EUROPEANĂ Digitally signed by <b>Contabil șef</b> Date: 2026.04.23 10:04:19 EEST Reason: MoldSign Signature Location: Moldova  <b>Maria COJOCARU</b> MOLDOVA EUROPEANĂ

### SPECIFICAȚIA DE PREȚ

Nr.	Denumirea bunurilor	Cantitatea și unitatea de măsură	Preț unitar, fără TVA	Suma totală, fără TVA	Suma totală, cu TVA	Termenul de livrare
1.	Containere/pubele individuale de 120 litri	800 buc.	360,00	288 000,00	345 600,00	în decurs de 30 zile, la sediul autorității contractante
<b>TOTAL</b>					<b>345 600,00</b>	-

### SEMNĂTURILE PĂRȚILOR

Furnizorul de bunuri	Cumpărătorul
<p>Digitally signed by Natalia Socolova Date: 2026.04.23 14:01:01 MSK Reason: MoldSign Signature Location: Moldova</p> <p><b>Natalia SOCOLOVA</b></p>  <p>MOLDOVA EUROPEANĂ</p>	<p>Digitally signed by Gavrilas Elena Date: 2026.04.23 10:02:16 EEST Reason: MoldSign Signature Location: Moldova</p> <p><b>Primar satului Neculăieuca</b></p> <p><b>Elena GAVRILAȘ</b></p> 
<p>Digitally signed by Cojocaru Maria Date: 2026.04.23 10:05:03 EEST Reason: MoldSign Signature Location: Moldova</p> <p><b>Contabil șef</b></p> <p><b>Maria COJOCARU</b></p>  <p>MOLDOVA EUROPEANĂ</p>	

**CONTRACT Nr.30**  
**privind achiziția bunurilor**

*Obiectul achiziției* **Achiziționarea containerelor și tomberoanelor pentru deșuri**

Cod CPV: 34928480-6

02 aprilie 2025

**Lozova**  
(localitatea)

Furnizorul/Prestatorul de bunuri /servicii	Autoritatea contractantă
<p><b>S.R.L EXIMOTOR,</b> <i>(denumirea completă a întreprinderii, asociației, organizației)</i> reprezentată prin <b>director Socolova Natalia,</b> <i>(funcția, numele, prenumele)</i> care acționează în baza <b>statutului</b> <i>(statut, regulament, hotărâre etc.)</i> denumit(a) în continuare <i>Furnizor/Prestator</i> <b>extras nr.166541 din 03.02.2025,</b> <i>(se indică nr. și data de înregistrare în Registrul de Stat)</i> pe de o parte,</p>	<p><b>PRIMĂRIA LOZOVA,</b> <i>(denumirea completă a întreprinderii, asociației, organizației)</i> reprezentată prin <b>primar – Jardan Viorel,</b> <i>(funcția, numele, prenumele)</i> care acționează în baza <b>Hotărârii nr.38 din 30 noiembrie 2023</b> <i>(statut, regulament, hotărâre etc.)</i> denumit(a) în continuare <i>Cumpărător/Beneficiar</i> nr. la data de , <i>(se indică nr. și data de înregistrare în Registrul de Stat)</i> pe de altă parte,</p>

ambii (denumiți(te) în continuare Părți), au încheiat prezentul Contract referitor la următoarele:

a. Achiziționarea **Achiziționarea containerelor și tomberoanelor pentru deșuri.**  
*(denumirea bunului/serviciului)*

denumite în continuare Bunuri/Servicii, conform procedurii de achiziții publice de tip **Licitație deschisă** nr. **ocds-b3wdp1-MD-1740144518801** din **21.02.2025**,  
în baza **deciziei grupului de lucru al Cumpărătorului/Beneficiarului nr.1 din „27” martie 2025.**

b. Următoarele documente vor fi considerate părți componente ale Contractului:

a) Specificația tehnică;

b) Specificația de preț;

c. În cazul unor discrepanțe sau inconsecvențe între documentele componente ale Contractului, documentele vor avea ordinea de prioritate enumerată mai sus.

d. În calitate de contravaloare a plăților care urmează a fi efectuate de Cumpărător/Beneficiar, Furnizorul/Prestatorul se obligă prin prezentul contract să livreze/presteze Cumpărătorului/Beneficiarului Bunurile/Serviciile și să înlăture defectele lor în conformitate cu prevederile Contractului sub toate aspectele.

e. Cumpărătorul/Beneficiarul se obligă prin prezentul contract să plătească Furnizorului/Prestatorului, în calitate de contravaloare a livrării/prestării bunurilor/serviciilor, prețul Contractului în termenele și modalitatea stabilite de Contract.

## **1. Obiectul Contractului**

1.1. Furnizorul/Prestatorul își asumă obligația de a livra/presta Bunurile/Serviciile conform Specificației, care este parte integrantă a prezentului Contract.

1.2. Cumpărătorul/Beneficiarul se obligă, la rândul său, să achite și să recepționeze Bunurile/Serviciile livrate/prestate de Furnizorul/Prestator.

1.3. Calitatea Bunurilor se atestă prin certificatele de calitate indicate în Specificație.

1.4. Serviciile prestate în baza contractului vor respecta standardele indicate în Specificație

1.5. Termenele de garanție [*valabilitate, după caz*] a Bunurilor/Serviciilor sunt indicate în Anexa nr.22, Specificații tehnice.

## **2. Termeni și condiții de livrare/prestare**

2.1. **Livrarea Bunurilor se efectuează de către Furnizor până la 10 mai 2025.**

2.2. Documentația de însoțire a Bunurilor include:

- **Factura fiscală electronică (e-Factura).**
- **Certificate de conformitate**
- **Certificat de garanție (garanția 36 luni)**

2.3. Originalele documentelor prevăzute în punctul 2.2 se vor prezenta Cumpărătorului/Beneficiarului cel târziu la momentul livrării bunurilor la destinația finală/prestării serviciilor. Livrarea/Prestarea bunurilor/serviciilor se consideră încheiată în momentul în care sunt prezentate documentele de mai sus.

## **3. Prețul și condiții de plată**

3.1. Prețul Bunurilor/Serviciilor livrate/prestate conform prezentului Contract este stabilit în lei moldovenești, fiind indicat Specificația prezentului Contract.

3.2. Suma totală a prezentului Contract, inclusiv TVA, se stabilește în lei moldovenești și constituie: **908 672,00 lei (Nouă sute opt mii șase sute șaptezeci și doi lei) inclusiv TVA 151 445,34 lei.**

*(suma cu cifre și litere)*

3.3. Achitarea plăților pentru Bunurile/Serviciile livrate/prestate va efectua în lei moldovenești.

3.4. Metoda și condițiile de plată de către Cumpărător/Beneficiar vor fi: prin transfer după eliberarea marfii.

3.5. Plățile se vor efectua prin transfer bancar pe contul de decontare al Furnizorului/Prestatorului indicat în prezentul Contract.

## **4. Condiții de predare-primire**

4.1. Bunurile/Serviciile se consideră predate de către Furnizor/Prestator și recepționate de către Cumpărător/Beneficiar [*destinatar, după caz*] dacă:

- a) cantitatea Bunurilor/Serviciilor corespunde informației indicate în Lista bunurilor/serviciilor și graficul livrării/prestării și documentele de însoțire conform punctului 2.2 al prezentului Contract;
- b) calitatea Bunurilor/Serviciilor corespunde informației indicate în Specificație;
- c) ambalajul și integritatea Bunurilor corespunde informației indicate în Specificație.

4.2. Furnizorul/Prestatorul este obligat să prezinte Cumpărătorului/Beneficiarului un exemplar original al facturii fiscale odată cu livrarea/prestarea Bunurilor/Serviciilor, pentru efectuarea plății. Pentru nerespectarea de către Furnizor/Prestator a prezentei clauze, Cumpărătorul/Beneficiarul își rezervă dreptul de a majora termenul de achitare prevăzut în punctul 3.4 corespunzător numărului de zile de întârziere și de a fi exonerat de achitarea penalității stabilite în punctul 10.3.

## **5. Standarde**

5.1. Bunurile/Serviciile furnizate/prestate în baza contractului vor respecta standardele prezentate de către furnizor în propunerea sa tehnică.

5.2. Când nu este menționat nici un standard sau reglementare aplicabilă se vor respecta standardele sau alte reglementări autorizate în țara de origine a Bunurilor/Serviciilor.

## **6. Obligațiile părților**

6.1. În baza prezentului Contract, Furnizorul/Prestatorul se obligă:

- a) să livreze/presteze Bunurile/Serviciile în condițiile prevăzute de prezentul Contract;
- b) să anunțe Cumpărătorul/Beneficiarul după semnarea prezentului Contract, în decurs de 1 zi calendaristică, prin telefon/fax sau mijloace electronice, despre disponibilitatea livrării/prestării Bunurilor/Serviciilor;
- c) să asigure condițiile corespunzătoare pentru recepționarea Bunurilor/Serviciilor de către Cumpărător/Beneficiar [*destinatar, după caz*], în termenele stabilite, în corespundere cu cerințele prezentului Contract;
- d) să asigure integritatea și calitatea Bunurilor/Serviciilor pe toată perioada de până la recepționarea lor de către Cumpărător/Beneficiar [*destinatar, după caz*].

6.2. În baza prezentului Contract, Cumpărătorul/Beneficiarul se obligă:

- a) să întreprindă toate măsurile necesare pentru asigurarea recepționării în termenul stabilit a Bunurilor/Serviciilor livrate/prestate în corespundere cu cerințele prezentului Contract;
- b) să asigure achitarea Bunurilor/Serviciilor livrate/prestate, respectând modalitățile și termenele indicate în prezentul Contract.

## **7. Circumstanțe care justifică neexecutarea contractului**

7.1. Părțile sunt exonerate de răspundere pentru neîndeplinirea parțială sau integrală a obligațiilor conform prezentului Contract, dacă aceasta este cauzată de producerea unor cazuri de circumstanțe care justifică neexecutarea contractului (războaie, calamități naturale: incendii, inundații, cutremure de pământ, precum și alte circumstanțe care nu depind de voința Părților).

7.2. Partea care invocă clauza circumstanțelor care justifică neexecutarea contractului este obligată să informeze imediat (dar nu mai târziu de 10 zile) cealaltă Parte despre survenirea circumstanțelor care justifică neexecutarea contractului.

7.3. Survenirea circumstanțelor care justifică neexecutarea contractului, momentul declanșării și termenul de acțiune trebuie să fie confirmate printr-un aviz de atestare, eliberat în mod corespunzător de către organul competent din țara Părții care invocă asemenea circumstanțe.

7.4. În cazul în care în circumstanțele care justifică neexecutarea contractului, acesta se modifică prin acordul adițional, inclusiv modificarea termenilor de executare, în cazul unei executări ulterioare a contractului. Când se execută pct.7.1 și pct. 7.3, părțile modifică contractul prin acord - adițional, privind neîndeplinirea parțială sau integrală a obligațiilor, inclusiv modificarea termenilor în cazul suspendării și executării ulterioare a contractului.

## **8. Rezoluțiunea**

8.1. Rezoluțiunea Contractului se poate realiza cu acordul comun al Părților.

8.2. Contractul poate fi rezolvit în mod unilateral de către:

a) Cumpărător/Beneficiar în caz de refuz al Furnizorului/Prestatorului de a livra/presta Bunurile/Serviciile prevăzute în prezentul Contract;

b) Cumpărător/Beneficiar în caz de nerespectare de către Furnizor/Prestator a termenelor de livrare/prestare stabilite;

c) Furnizor/Prestator în caz de nerespectare de către Cumpărător/Beneficiar a termenelor de plată a Bunurilor/Serviciilor;

d) Furnizor/Prestator sau Cumpărător/Beneficiar în caz de nesatisfacere de către una dintre Părți a pretențiilor înaintate conform prezentului Contract.

8.3. Cumpărător/Beneficiar are dreptul de a rezolvi unilateral contractul în perioada de valabilitate a acestuia în una dintre următoarele situații:

a) contractantul se afla, la momentul atribuirii lui, în una dintre situațiile care ar fi determinat excluderea sa din procedura de atribuire potrivit art. 19 al Legii nr.131/2015 privind achizițiile publice;

b) contractul a făcut obiectul unei modificări substanțiale care necesită o nouă procedură de achiziție publică în conformitate cu art. 76 al Legii nr.131/2015 privind achizițiile publice;

c) contractul nu ar fi trebuit să fie atribuit contractantului respectiv, având în vedere o încălcare gravă a obligațiilor ce rezultă din Legea nr.131/2015 privind achizițiile publice și/sau tratatele internaționale la care Republica Moldova este parte, care a fost constatată printr-o decizie a unei instanțe judecătorești naționale sau, după caz, internaționale.

8.4. Partea inițiatoare a rezoluțiunii Contractului este obligată să comunice în termen de 5 zile lucrătoare celeilalte Părți despre intențiile ei printr-o scrisoare motivată.

8.5. Partea înștiințată este obligată să răspundă în decurs de 5 zile lucrătoare de la primirea notificării. În cazul în care litigiul nu este soluționat în termenele stabilite, partea inițiatoare va iniția rezoluțiunea.

## **9. Reclamații**

9.1. Reclamațiile privind cantitatea Bunurilor/Serviciilor livrate/prestate sunt înaintate Furnizorului/Prestatorului la momentul recepționării lor, fiind confirmate printr-un act întocmit în comun cu reprezentantul Furnizorului/Prestatorului.

9.2. Pretențiile privind calitatea bunurilor/serviciilor livrate/prestate sunt înaintate Furnizorului/Prestatorului în termen de \_\_\_ zile de la depistarea deficiențelor de calitate și trebuie confirmate printr-un certificat eliberat de o organizație independentă neutră și autorizată în acest sens.

9.3. Furnizorul/Prestatorul este obligat să examineze pretențiile înaintate în termen de \_\_\_ zile de la data primirii acestora și să comunice Cumpărătorului/Beneficiarului despre decizia luată.

9.4. În caz de recunoaștere a pretențiilor, Furnizorul/Prestatorul este obligat, în termen de \_\_\_ zile, să livreze/presteze suplimentar Cumpărătorului/Beneficiarului cantitatea nelivrată/neprestată de bunuri/servicii, iar în caz de constatare a calității necorespunzătoare – să le substituie sau să le corecteze în conformitate cu cerințele Contractului.

9.5. Furnizorul/Prestatorul poartă răspundere pentru calitatea Bunurilor/Serviciilor în limitele

stabilite, inclusiv pentru viciile ascunse.

9.6. În cazul devierii de la calitatea confirmată prin certificatul de calitate întocmit de organizația independentă neutră sau autorizată în acest sens, cheltuielile pentru staționare sau întârziere sunt suportate de partea vinovată.

## **10. Sancțiuni**

10.1. Forma de garanție de bună executare a contractului agreată de Cumpărător/Beneficiar este în cuantum de 5 % din valoarea contractului.

10.2. Pentru refuzul de a vinde/presta Bunurile/Serviciile prevăzute în prezentul Contract, se va reține garanția de bună executare a contractului, în cazul în care ea a fost constituită în conformitate cu prevederile punctului 10.1., în caz contrar Furnizorul/Prestatorul suportă o penalitate în valoare de 0,1 % [*indicați procentajul*] din suma totală a contractului.

10.3. Pentru livrarea/prestarea cu întârziere a Bunurilor/Serviciilor, Furnizorul/Prestatorul poartă plata despăgubirii în valoare de 0,1% din suma Bunurilor/Serviciilor nelivrate/neprestate, pentru fiecare zi de întârziere, dar nu mai mult de 5 % din suma totală a prezentului Contract. În cazul în care întârzierea depășește 5 zile, Furnizorul/Prestatorul prezintă Cumpărătorului/Beneficiarului o explicație în formă scrisă. Dacă Cumpărătorul/Beneficiarul acceptă, Furnizorul/Prestatorul prelungește termenul de valabilitate a garanției de bună executare, în caz contrar se consideră ca fiind refuz de a livra/presta Bunurile/Serviciile prevăzute în prezentul Contract și Furnizorul/Prestatorul i se va reține garanția de bună executare a Contractului, în cazul în care a fost constituită în conformitate cu prevederile pct.10.1.

10.4. Pentru achitarea cu întârziere, Cumpărătorul/Beneficiarul poartă plata despăgubirii în valoare de 0,1% din suma Bunurilor/Serviciilor neachitate, pentru fiecare zi de întârziere, dar nu mai mult de 5 % din suma totală a prezentului contract.

10.5. Prima zi lucrătoare ulterioară datei ce constituie termenul limită de livrare/prestare, precum și, termenul limită de achitare se consideră zi lucrătoare de întârziere.

10.6. Suma penalității calculate Furnizorului/Prestatorului conform prezentului Contract poate fi dedusă (reținută) de către Cumpărător/Beneficiar din suma plății pentru Bunurile/Serviciile livrate/prestate.

## **11. Drepturi de proprietate intelectuală**

11.1. Furnizorul/Prestatorul are obligația să despăgubească achizitorul împotriva oricărui:

a) reclamații și acțiuni în justiție, ce rezultă din încălcarea unor drepturi de proprietate intelectuală (brevete, nume, mărci înregistrate etc.), legate de echipamentele, materialele, instalațiile sau utilajele folosite pentru sau în legătură cu produsele achiziționate, și

b) daune-interese, costuri, taxe și cheltuieli de orice natură, aferente, cu excepția situației în care o astfel de încălcare rezultă din respectarea Caietului de sarcini întocmit de către achizitor.

## **12. Dispoziții finale**

12.1. Litigiile ce ar putea rezulta din prezentul Contract vor fi soluționate de către Părți pe cale amiabilă. În caz contrar, ele vor fi transmise spre examinare în instanța de judecată competentă conform legislației Republicii Moldova.

12.2. Părțile contractante au dreptul, pe durata îndeplinirii contractului, să convină asupra modificării clauzelor contractului, prin acord adițional, numai în cazul apariției unor circumstanțe care lezează interesele comerciale legitime ale acestora și care nu au putut fi prevăzute la data încheierii contractului. Modificările și completările la prezentul Contract sînt valabile numai în cazul în care au fost perfectate în scris și au fost semnate de ambele Părți.

12.3. Nici una dintre Părți nu are dreptul să transmită obligațiile și drepturile sale stipulate în prezentul Contract unor terțe persoane fără acordul în scris al celeilalte părți.

12.4. Prezentul Contract în cazul în care este semnat electronic, de către ambele părți, acesta este remis în mod automat prin mijloacele electronice, dar în cazul când contractul este semnat olografic se întocmește în două exemplare în limba română, câte un exemplar pentru Furnizor/Prestator, Cumpărător/Beneficiar.

12.5. Prezentul Contract se consideră încheiat la data semnării și intră în vigoare la data înregistrării la una din trezoreriile regionale ale Ministerului Finanțelor, în cazul în care sursele financiare se alocă din bugetul de stat/bugetul local, sau la data semnării sau la o altă dată ulterioară indicată în acest contract în cazul în care gestionarea surselor financiare nu se efectuează prin intermediul sistemului trezorerial.

12.6. Prezentul contract este valabil până la **31.12.2025**.

12.7. Prezentul Contract reprezintă acordul de voință al părților și se consideră semnat la data aplicării ultimei semnături de către una din părți.

12.8. Pentru confirmarea celor menționate mai sus, Părțile au semnat prezentul Contract în conformitate cu legislația Republicii Moldova.

### RECHIZITELE JURIDICE, POȘTALE ȘI DE PLĂȚI ALE PĂRȚILOR

<b>Furnizorul/Prestatorul de bunuri/servicii <i>S.R.L EXIMOTOR</i></b>	<b>Cumpărătorul/Beneficiarul <i>PRIMĂRIA LOZOVA</i></b>
Adresa poștală: str Aerodromului 15 of.6 mun. Chisinau	Adresa poștală: r. Straseni com. Lozova
Telefon: 068607560	Telefon: 078894444
Cod fiscal: 1002600034712	Cod fiscal: 1008601000248
Banca: BC ProCreditBank S.A.	Banca: MF Trezoreria de Stat
Cod: PRCBMD22	Cod: TREZMD2X
IBAN: MD08PR002251130060160201	IBAN: MD16TRPDAU316110A16940AC

### SEMNĂTURILE PĂRȚILOR

**Furnizorul/Prestatorul de bunuri/servicii**

**Cumpărătorul/Beneficiarul**

Director

Socolova Natalia

Primar

Jardan Viorel

Digitally signed by Jordan Viorel  
Date: 2025.04.02 14:06:19 EEST  
Reason: MoldSign Signature  
Location: Moldova

MOLDOVA EUROPEANĂ



**Specificații tehnice**

Numărul procedurii de achiziție: *ocds-b3wdp1-MD-1740144518801* din 21.02.2025

Obiectul achiziției *Achiziționarea containerelor și tomberoanelor pentru deșeuri*

Cod CPV	Denumirea bunurilor și/sau a serviciilor	Modelul articol.	Țara de origine	Producătorul	Specificarea tehnică deplină solicitată de către autoritatea contractantă	Specificarea tehnică deplină propusă de către ofertant	Standarde de referință
1	2	3	4	5	6	7	8
34928480-6	<b>Containere 1100 L</b>	<i>Euro container plastic pentru deșeuri 1100 litre</i>	<i>Serbia</i>	<i>Plastik gogic</i>	<p><b>Containere 1100L</b> (Stare produsului: NOU. Culoare:30 buc - galbene, 10 buc-verzi. Dimensiuni orientative: 1354 x 1373 x 1074 mm. Capacitate de incarcare: 510 kg. Greutatea: 50-55 kg. Material: plastic de înaltă calitate, rezistent la condițiile meteo și la acțiunea mai multor substanțe chimice; Capac: ușor manevrabil, prevăzut cu mânere rezistente; Roti:dotat cu 4 roti cu diametrul de 200 mm, dintre care 2 sunt prevazute cu frana de picior.; Recipiente: certificate pentru conformitate cu standardele SR EN 840-1, SR EN 840-5 și SR EN 840- 6; Produsele vor fi compatibile cu standardele de ridicare și golire a pubelelor, vor asigura manevrabilitate ușoară, atât manuală, cât și mecanică; Garantie; minim 36 luni.)</p>	<p><b>Containere 1100L</b> (Stare produsului: NOU. Culoare:30 buc - galbene, 10 buc-verzi. Dimensiuni orientative: 1354 x 1373 x 1074 mm. Capacitate de incarcare: 510 kg. Greutatea: 50-55 kg. Material: plastic de înaltă calitate, rezistent la condițiile meteo și la acțiunea mai multor substanțe chimice; Capac: ușor manevrabil, prevăzut cu mânere rezistente; Roti:dotat cu 4 roti cu diametrul de 200 mm, dintre care 2 sunt prevazute cu frana de picior.; Recipiente: certificate pentru conformitate cu standardele SR EN 840-1, SR EN 840-5 și SR EN 840- 6; Produsele vor fi compatibile cu standardele de ridicare și golire a pubelelor, vor asigura manevrabilitate ușoară, atât manuală, cât și mecanică; Garantie; minim 36 luni.)</p>	

	<p align="center"><b>Tomberoane pentru deșeuri 120 litre</b></p>	<p align="center"><i>Container pentru gunoi cu roți EU 120 litre</i></p>	<p align="center">Serbia</p>	<p align="center">Plastik gogic</p>	<p align="center"><b>Tomberoane 120L</b> (Stare produsului: NOU. Culoare: neagră. Dimensiuni orientantive: 975 x 480 x 550 mm. ( H x l x A ) Greutate: 8-10 kg. Material: plastic de înaltă calitate, rezistent la condițiile meteo și la acțiunea mai multor substanțe chimice; Capac: ușor manevrabil, prevăzut cu mânere rezistente; Roti: cauciuc dens, diametrul minim 200 mm Ax roți: oțel zincat; Recipiente: certificate pentru conformitate cu standardele SR EN 840-1, SR EN 840-5 și SR EN 840- 6; Garanție: minim 36 luni;)</p>	<p align="center"><b>Tomberoane 120L</b> (Stare produsului: NOU. Culoare: neagră. Dimensiuni orientantive: 975 x 480 x 550 mm. ( H x l x A ) Greutate: 9 kg. Material: plastic de înaltă calitate, rezistent la condițiile meteo și la acțiunea mai multor substanțe chimice; Capac: ușor manevrabil, prevăzut cu mânere rezistente; Roti: cauciuc dens, diametrul minim 200 mm Ax roți: oțel zincat; Recipiente: certificate pentru conformitate cu standardele SR EN 840-1, SR EN 840-5 și SR EN 840- 6; Garanție: minim 36 luni;)</p>	
--	--	--	------------------------------	---	---	--	--

### SEMNĂTURILE PĂRȚILOR

**Furnizorul/Prestatorul de bunuri/servicii**

**Cumpărătorul/Beneficiarul**

Director

Socolova Natalia

Primar

Digitally signed by Jardan Viorel  
Date: 2025.04.02 14:07:00 EEST  
Reason: MoldSign Signature  
Location: Moldova

Jardan Viorel  
MOLDOVA EUROPEANĂ



**Specificații de preț**

Numărul procedurii de achiziție: *ocds-b3wdp1-MD-1740144518801 din 21.02.2025*

Obiectul achiziției *Achiziționarea containerelor și tomberoanelor pentru deșeuri*

Cod CPV	Denumirea bunurilor	Unitatea de măsură	Cantitatea	Preț unitar (fără TVA)	Preț unitar (cu TVA)	Suma fără TVA	Suma cu TVA	Termenul de livrare/prestare	Clasificație bugetară (IBAN)
1	2	3	4	5	6	7	8	9	10
34928480-6	<i>Euro container plastic pentru deșeuri 1100 L</i>	<i>buc</i>	<i>40</i>	<i>2666,66</i>	<i>3166,80</i>	<i>105 560,00</i>	<i>126 672,00</i>	<i>10.05.2025</i>	
34928480-6	<i>Tomberoane pentru deșeuri 120 litre</i>	<i>buc</i>	<i>2000</i>	<i>330,00</i>	<i>392,00</i>	<i>651 666,66</i>	<i>782 000,00</i>	<i>10.05.2025</i>	
	<b>TOTAL</b>					<b>757 226,66</b>	<b>908 672,00</b>		

**SEMNĂTURILE PĂRȚILOR**

**Furnizorul/Prestatorul de bunuri/servicii**

Director

Socolova Natalia

**Cumpărătorul/Beneficiarul**

Primar

Jardan Viorel

Digitally signed by Jordan Viorel  
Date: 2025.04.02 14:07:32 EEST  
Reason: MoldSign Signature  
Location: Moldova  
MOLDOVA EUROPEANĂ



## CONTRACT Nr. 50

privind achiziția de achiziționarea tomberoanelor pentru colectarea deșeurilor pentru satul Costești, r. Ialoveni

### I PARTEA GENERALĂ

Obiectul achiziționarea tomberoanelor pentru colectarea deșeurilor pentru satul Costești, r. Ialoveni

Cod CPV: 44600000-6

“ 20 ” 03 2026

s. Costești

(localitatea)

Furnizorul/Prestatorul de bunuri /servicii	Autoritatea contractantă
<p><u>EXIMOTOR SA</u>, (denumirea completă a întreprinderii, asociației, organizației) reprezentată prin <u>directorul Socolova Natalia</u> (funcția, numele, prenumele) care acționează în baza <u>statut</u>, (statut, regulament, hotărâre etc.) denumit(a) în continuare <u>Furnizor/Prestator</u>, (se indică nr. și data de înregistrare în Registrul de Stat) pe de o parte,</p>	<p><u>Primăria s. Costești</u>, (denumirea completă a întreprinderii, asociației, organizației) reprezentată prin <u>primar interimar Victor Turcan</u>, (funcția, numele, prenumele) care acționează în baza <u>Decizia 6/14 Consiliului sătesc Costești din 27.10.2025</u>, (statut, regulament, hotărâre etc.) denumit(a) în continuare <u>Cumpărător/Beneficiar</u>, (se indică nr. și data de înregistrare în Registrul de Stat) pe de altă parte,</p>

ambii (denumiți(te) în continuare Părți), au încheiat prezentul Contract referitor la următoarele:

- a. Achiziționarea achiziționarea tomberoanelor pentru colectarea deșeurilor pentru satul Costești, r. Ialoveni,  
(denumirea bunului/serviciului)  
denumite în continuare Bunuri/Servicii, conform procedurii de achiziții publice de tip negociere fără publicarea prealabilă a unui anunț de participare nr.  
în baza deciziei grupului de lucru nr. 6 al Cumpărătorului/Beneficiarului din „ 19 ” 03 2026.
- b. Următoarele documente vor fi considerate părți componente ale Contractului:
- b) Specificația de preț;
- c. În cazul unor discrepanțe sau inconsecvențe între documentele componente ale Contractului, documentele vor avea ordinea de prioritate enumerată mai sus.
- d. În calitate de contravaloare a plăților care urmează a fi efectuate de Cumpărător/Beneficiar, Furnizorul/Prestatorul se obligă prin prezentul contract să livreze/presteze Cumpărătorului/Beneficiarului Bunurile/Serviciile și să înlăture defectele lor în conformitate cu prevederile Contractului sub toate aspectele.
- e. Cumpărătorul/Beneficiarul se obligă prin prezentul contract să plătească Furnizorului/Prestatorului, în calitate de contravaloare a livrării/prestării bunurilor/serviciilor, prețul Contractului în termenele și modalitatea stabilite de Contract.

#### 1. Obiectul Contractului

- 1.1. Furnizorul/Prestatorul își asumă obligația de a livra/presta Bunurile/Serviciile conform Specificației, care este parte integrantă a prezentului Contract.
- 1.2. Cumpărătorul/Beneficiarul se obligă, la rândul său, să achite și să recepționeze Bunurile/Serviciile livrate/prestate de Furnizorul/Prestator.
- 1.3. Calitatea Bunurilor se atestă prin certificatele de calitate indicate în Specificație.
- 1.4. Serviciile prestate în baza contractului vor respecta standardele indicate în Specificație

1.5 Termenele de garanție a Bunurilor/Serviciilor sunt indicate în Anexa nr.22, Specificații tehnice.

## **2. Termeni și condiții de livrare/prestare**

2.1. Livrarea/Prestarea Bunurilor/Serviciilor se efectuează de către Furnizor/Prestator în termenele prevăzute de graficul de livrare/prestare.

2.2. Documentația de însoțire a Bunurilor/Serviciilor include: factura fiscală.

2.3. Originalele documentelor prevăzute în punctul 2.2 se vor prezenta Cumpărătorului/Beneficiarului cel târziu la momentul livrării bunurilor la destinația finală/prestării serviciilor. Livrarea/Prestarea bunurilor/serviciilor se consideră încheiată în momentul în care sunt prezentate documentele de mai sus.

## **3. Prețul și condiții de plată**

3.1. Prețul Bunurilor/Serviciilor livrate/prestate conform prezentului Contract este stabilit în lei moldovenești, fiind indicat Specificația prezentului Contract.

3.2. Suma totală a prezentului Contract, inclusiv TVA, se stabilește în lei moldovenești și constituie: **462 940,00** ( patru sute șazeci și două mii nouă sute patruzeci lei 00 bani ) lei MD.

*(suma cu cifre și litere)*

3.3. Achitarea plăților pentru Bunurile/Serviciile livrate/prestate va efectua în lei moldovenești.

3.4. Metoda și condițiile de plată de către Cumpărător/Beneficiar vor fi: conform facturii fiscale.

3.5. Plățile se vor efectua prin transfer bancar pe contul de decontare al Furnizorului/Prestatorului indicat în prezentul Contract.

## **4. Condiții de predare-primire**

4.1. Bunurile/Serviciile se consideră predate de către Furnizor/Prestator și recepționate de către Cumpărător/Beneficiar dacă:

a) cantitatea Bunurilor/Serviciilor corespunde informației indicate în Lista bunurilor/serviciilor și graficul livrării/prestării și documentele de însoțire conform punctului 2.2 al prezentului Contract;

b) calitatea Bunurilor/Serviciilor corespunde informației indicate în Specificație;

c) ambalajul și integritatea Bunurilor corespunde informației indicate în Specificație.

4.2. Furnizorul/Prestatorul este obligat să prezinte Cumpărătorului/Beneficiarului un exemplar original al facturii fiscale odată cu livrarea/prestarea Bunurilor/Serviciilor, pentru efectuarea plății. Pentru nerespectarea de către Furnizor/Prestator a prezentei clauze, Cumpărătorul/Beneficiarul își rezervă dreptul de a majora termenul de achitare prevăzut în punctul 3.4 corespunzător numărului de zile de întârziere și de a fi exonerat de achitarea penalității stabilite în punctul 10.3.

## **5. Standarde**

5.1. Bunurile/Serviciile furnizate/prestate în baza contractului vor respecta standardele prezentate de către furnizor în propunerea sa tehnică.

5.2. Când nu este menționat nici un standard sau reglementare aplicabilă se vor respecta standardele sau alte reglementări autorizate în țara de origine a Bunurilor/Serviciilor.

## **6. Obligațiile părților**

6.1. În baza prezentului Contract, Furnizorul/Prestatorul se obligă:

a) să livreze/presteze Bunurile/Serviciile în condițiile prevăzute de prezentul Contract;

b) să anunțe Cumpărătorul/Beneficiarul după semnarea prezentului Contract, în decurs de 5 zile calendaristice, prin telefon/fax sau mijloace electronice, despre disponibilitatea livrării/prestării Bunurilor/Serviciilor;

c) să asigure condițiile corespunzătoare pentru recepționarea Bunurilor/Serviciilor de către Cumpărător/Beneficiar, în termenele stabilite, în corespundere cu cerințele prezentului Contract;

d) să asigure integritatea și calitatea Bunurilor/Serviciilor pe toată perioada de până la recepționarea lor de către Cumpărător/Beneficiar.

6.2. În baza prezentului Contract, Cumpărătorul/Beneficiarul se obligă:

- a) să întreprindă toate măsurile necesare pentru asigurarea recepționării în termenul stabilit a Bunurilor/Serviciilor livrate/prestate în corespundere cu cerințele prezentului Contract;
- b) să asigure achitarea Bunurilor/Serviciilor livrate/prestate, respectând modalitățile și termenele indicate în prezentul Contract.

#### **7. Circumstanțe care justifică neexecutarea contractului**

7.1. Părțile sunt exonerate de răspundere pentru neîndeplinirea parțială sau integrală a obligațiilor conform prezentului Contract, dacă aceasta este cauzată de producerea unor cazuri de circumstanțe care justifică neexecutarea contractului (războaie, calamități naturale: incendii, inundații, cutremure de pământ, precum și alte circumstanțe care nu depind de voința Părților).

7.2. Partea care invocă clauza circumstanțelor care justifică neexecutarea contractului este obligată să informeze imediat (dar nu mai târziu de 10 zile) cealaltă Parte despre survenirea circumstanțelor care justifică neexecutarea contractului.

7.3. Survenirea circumstanțelor care justifică neexecutarea contractului, momentul declanșării și termenul de acțiune trebuie să fie confirmate printr-un aviz de atestare, eliberat în mod corespunzător de către organul competent din țara Părții care invocă asemenea circumstanțe.

7.4. În cazul în care în circumstanțele care justifică neexecutarea contractului, acesta se modifică prin acordul adițional, inclusiv modificarea termenilor de executare, în cazul unei executări ulterioare a contractului. Când se execută pct. 7.1 și pct. 7.3, părțile modifică contractul prin acord - adițional, privind neîndeplinirea parțială sau integrală a obligațiilor, inclusiv modificarea termenilor în cazul suspendării și executării ulterioare a contractului.

#### **8. Rezoluțiunea**

8.1. Rezoluțiunea Contractului se poate realiza cu acordul comun al Părților.

8.2. Contractul poate fi rezolvit în mod unilateral de către:

- a) Cumpărător/Beneficiar în caz de refuz al Furnizorului/Prestatorului de a livra/presta Bunurile/Serviciile prevăzute în prezentul Contract;
- b) Cumpărător/Beneficiar în caz de nerespectare de către Furnizor/Prestator a termenelor de livrare/prestare stabilite;
- c) Furnizor/Prestator în caz de nerespectare de către Cumpărător/Beneficiar a termenelor de plată a Bunurilor/Serviciilor;
- d) Furnizor/Prestator sau Cumpărător/Beneficiar în caz de nesatisfacere de către una dintre Părți a pretențiilor înaintate conform prezentului Contract.

8.3. Cumpărător/Beneficiar are dreptul de a rezolvi unilateral contractul în perioada de valabilitate a acestuia în una dintre următoarele situații:

- a) contractantul se afla, la momentul atribuirii lui, în una dintre situațiile care ar fi determinat excluderea sa din procedura de atribuire potrivit art. 19 al Legii nr.131/2015 privind achizițiile publice;
- b) contractul a făcut obiectul unei modificări substanțiale care necesita o nouă procedură de achiziție publică în conformitate cu art. 76 al Legii nr.131/2015 privind achizițiile publice;
- c) contractul nu ar fi trebuit să fie atribuit contractantului respectiv, având în vedere o încălcare gravă a obligațiilor ce rezultă din Legea nr.131/2015 privind achizițiile publice și/sau tratatele internaționale la care Republica Moldova este parte, care a fost constatată printr-o decizie a unei instanțe judecătorești naționale sau, după caz, internaționale.

8.4. Partea inițiatore a rezoluțiunii Contractului este obligată să comunice în termen de 5 zile lucrătoare celeilalte Părți despre intențiile ei printr-o scrisoare motivată.

8.5. Partea înștiințată este obligată să răspundă în decurs de 5 zile lucrătoare de la primirea notificării. În cazul în care litigiul nu este soluționat în termenele stabilite, partea inițiatore va iniția rezoluțiunea.

#### **9. Reclamații**

9.1. Reclamațiile privind cantitatea Bunurilor/Serviciilor livrate/prestate sunt înaintate Furnizorului/Prestatorului la momentul recepționării lor, fiind confirmate printr-un act întocmit în comun cu reprezentantul Furnizorului/Prestatorului.

9.2. Pretențiile privind calitatea bunurilor/serviciilor livrate/prestate sunt înaintate Furnizorului/Prestatorului în termen de 3 zile de la depistarea deficiențelor de calitate și trebuie confirmate printr-un certificat eliberat de o organizație independentă neutră și autorizată în acest sens.

9.3. Furnizorul/Prestatorul este obligat să examineze pretențiile înaintate în termen de 3 zile de la data primirii acestora și să comunice Cumpărătorului/Beneficiarului despre decizia luată.

9.4. În caz de recunoaștere a pretențiilor, Furnizorul/Prestatorul este obligat, în termen de \_\_\_ zile, să livreze/presteze suplimentar Cumpărătorului/Beneficiarului cantitatea nelivrată/neprestată de bunuri/servicii, iar în caz de constatare a calității necorespunzătoare – să le substituie sau să le corecteze în conformitate cu cerințele Contractului.

9.5. Furnizorul/Prestatorul poartă răspundere pentru calitatea Bunurilor/Serviciilor în limitele stabilite, inclusiv pentru viciile ascunse.

9.6. În cazul devierii de la calitatea confirmată prin certificatul de calitate întocmit de organizația independentă neutră sau autorizată în acest sens, cheltuielile pentru staționare sau întârziere sunt suportate de partea vinovată.

## **10. Sancțiuni**

10.1. Forma de garanție de bună executare a contractului agreată de Cumpărător/Beneficiar este scrisoare bancară sau reținerea succesivă din facturile parțiale, în cuantum de \_% din valoarea contractului.

10.2. Pentru refuzul de a vinde/presta Bunurile/Serviciile prevăzute în prezentul Contract, se va reține garanția de bună executare a contractului, în cazul în care ea a fost constituită în conformitate cu prevederile punctului 10.1., în caz contrar Furnizorul/Prestatorul suportă o penalitate în valoare de 1% din suma totală a contractului.

10.3. Pentru livrarea/prestarea cu întârziere a Bunurilor/Serviciilor, Furnizorul/Prestatorul poartă plata despăgubirii în valoare de 1% din suma Bunurilor/Serviciilor nelivrate/neprestate, pentru fiecare zi de întârziere, dar nu mai mult de 3% din suma totală a prezentului Contract. În cazul în care întârzierea depășește 5 zile, Furnizorul/Prestatorul prezintă Cumpărătorului/Beneficiarului o explicație în formă scrisă. Dacă Cumpărătorul/Beneficiarul acceptă, Furnizorul/Prestatorul prelungește termenul de valabilitate a garanției de bună executare, în caz contrar se consideră ca fiind refuz de a livra/presta Bunurile/Serviciile prevăzute în prezentul Contract și Furnizorul/Prestatorului i se va reține garanția de bună executare a Contractului, în cazul în care a fost constituită în conformitate cu prevederile pct.10.1.

10.4. Pentru achitarea cu întârziere, Cumpărătorul/Beneficiarul poartă plata despăgubirii în valoare de 1% din suma Bunurilor/Serviciilor neachitate, pentru fiecare zi de întârziere, dar nu mai mult de 3% din suma totală a prezentului contract.

10.5. Prima zi lucrătoare ulterioară datei ce constituie termenul limită de livrare/prestare, precum și, termenul limită de achitare se consideră zi lucrătoare de întârziere.

10.6. Suma penalității calculate Furnizorului/Prestatorului conform prezentului Contract poate fi dedusă (reținută) de către Cumpărător/Beneficiar din suma plății pentru Bunurile/Serviciile livrate/prestate.

## **11. Drepturi de proprietate intelectuală**

11.1. Furnizorul/Prestatorul are obligația să despăgubească achizitorul împotriva oricărui:

- a) reclamații și acțiuni în justiție, ce rezultă din încălcarea unor drepturi de proprietate intelectuală (brevete, nume, mărci înregistrate etc.), legate de echipamentele, materialele, instalațiile sau utilajele folosite pentru sau în legătură cu produsele achiziționate, și
- b) daune-interese, costuri, taxe și cheltuieli de orice natură, aferente, cu excepția situației în care o astfel de încălcare rezultă din respectarea Caietului de sarcini întocmit de către achizitor.

## **12. Dispoziții finale**

12.1. Litigiile ce ar putea rezulta din prezentul Contract vor fi soluționate de către Părți pe cale amiabilă. În caz contrar, ele vor fi transmise spre examinare în instanța de judecată competentă conform legislației Republicii Moldova.

12.2. Părțile contractante au dreptul, pe durata îndeplinirii contractului, să convină asupra modificării clauzelor contractului, prin acord adițional, numai în cazul apariției unor circumstanțe care lezează interesele comerciale legitime ale acestora și care nu au putut fi prevăzute la data încheierii contractului. Modificările și completările la prezentul Contract sînt valabile numai în cazul în care au fost perfectate în scris și au fost semnate de ambele Părți.

12.3. Nici una dintre Părți nu are dreptul să transmită obligațiile și drepturile sale stipulate în prezentul Contract unor terțe persoane fără acordul în scris al celeilalte părți.

12.4. Prezentul Contract în cazul în care este semnat electronic, de către ambele părți, acesta este remis în mod automat prin mijloacele electronice, dar în cazul când contractul este semnat olografic se întocmește în două exemplare în limba română, câte un exemplar pentru Furnizor/Prestator, Cumpărător/Beneficiar.

12.5. Prezentul Contract se consideră încheiat la data semnării și intră în vigoare la data înregistrării la una din trezoreriile regionale ale Ministerului Finanțelor, în cazul în care sursele financiare se alocă din bugetul de stat/bugetul local, sau la data semnării sau la o altă dată ulterioară indicată în acest contract în cazul în care gestionarea surselor financiare nu se efectuează prin intermediul sistemului trezorerial.

12.6. Prezentul contract este valabil până la **31.12.2026**.

12.7. Prezentul Contract reprezintă acordul de voință al părților și se consideră semnat la data aplicării ultimei semnături de către una din părți.

12.8. Pentru confirmarea celor menționate mai sus, Părțile au semnat prezentul Contract în conformitate cu legislația Republicii Moldova.

## RECHIZITELE JURIDICE, POȘTALE ȘI DE PLĂȚI ALE PĂRȚILOR

### Furnizorul/Prestatorul de bunuri/servicii

Adresa poștală: mun. Chișinău, str.  
Aerodromului 15/6

Telefon: 069020998

Cod fiscal: 1002600034712

Banca: BC Moldindconbank SA

Cod: MOLDM2X

IBAN MD38ML000000022512092160

### Cumpărătorul/Beneficiarul

Adresa poștală: s. Costești, rl Ialoveni

Telefon: 026851366, 026853277

Cod fiscal: 1009601000108

Banca: MF – TR Centru

Cod: TREZMD2X

MD60TRPDAT316110D10680AC

## SEMĂTURILE PĂRȚILOR

### Furnizorul/Prestatorul de bunuri/servicii

### Cumpărătorul/Beneficiarul

Digitally signed by Țurcan Victor

Date: 2026.03.20 11:23:49 EET

Reason: MoldSign Signature

Location: Moldova

MOLDOVA EUROPEANĂ



Anexa nr. 2  
la contractul nr. 50  
din “ 20 ” 03 2026

**SPECIFICAȚII DE PREȚ**

<b>Cod CP V</b>	<b>Denumirea bunurilor/serviciilor</b>	<b>Unitatea de măsură</b>	<b>Canti-tatea</b>	<b>Preț unitar (fără TVA)</b>	<b>Preț unitar (cu TVA)</b>	<b>Suma fără TVA</b>	<b>Suma cu TVA</b>
1	2	3	4	5	6	7	8
	<b>Tomberoane pentru colectarea deșeurilor</b>	buc	Volum 120 l 121 – verzi 121 - nerge Total - 242	475,00	570,00	57 475,00	68 970,00
		buc	Volum 1100 l HDPE 30 buc	3917,00	4700,00	117 510,00	141 000,00
		buc	Volum 1100 l DC01 20 buc	7667,00	9200,00	153 340,00	184 000,00
	<b>Total</b>					<b>385 800,00</b>	<b>462 940,00</b>

**SEMNĂTURILE PĂRȚILOR**

**Furnizorul/Prestatorul de bunuri/servicii**

**Cumpărătorul/Beneficiarul**

## CONTRACT Nr. 109

privind achiziția de achiziționarea tomberoanelor pentru colectarea deșeurilor pentru satul Costești, r. Ialoveni

### I PARTEA GENERALĂ

Obiectul achiziționarea tomberoanelor pentru colectarea deșeurilor pentru satul Costești, r. Ialoveni

Cod CPV: 44600000-6

“09 ” 09 2025

s. Costești  
(localitatea)

Furnizorul/Prestatorul de bunuri /servicii	Autoritatea contractantă
<p><u>EXIMOTOR SA</u>, (denumirea completă a întreprinderii, asociației, organizației) reprezentată prin <u>directorul Socolova Natalia</u> (funcția, numele, prenumele) care acționează în baza <u>statut</u>, (statut, regulament, hotărâre etc.) denumit(a) în continuare <u>Furnizor/Prestator</u>  (se indică nr. și data de înregistrare în Registrul de Stat) pe de o parte,</p>	<p><u>Primăria s. Costești</u>, (denumirea completă a întreprinderii, asociației, organizației) reprezentată prin <u>viceprimar Turcan Victor</u>, (funcția, numele, prenumele) care acționează în baza <u>Dispoziției nr. 203 din 28 august 2025</u>, (statut, regulament, hotărâre etc.) denumit(a) în continuare <u>Cumpărător/Beneficiar</u>  (se indică nr. și data de înregistrare în Registrul de Stat) pe de altă parte,</p>

ambii (denumiți(te) în continuare Părți), au încheiat prezentul Contract referitor la următoarele:

a. Achiziționarea achiziționarea tomberoanelor pentru colectarea deșeurilor pentru satul Costești, r. Ialoveni,  
(denumirea bunului/serviciului)

denumite în continuare Bunuri/Servicii, conform procedurii de achiziții publice de tip **licitație deschisă** nr. 21455610 din 16.07.2025, Link-ul: [ocds-b3wdp1-MD-1752655382128](https://ocds-b3wdp1-MD-1752655382128).

în baza deciziei grupului de lucru nr. 16 al Cumpărătorului/Beneficiarului din „16 ” 08 2025.”

b. Următoarele documente vor fi considerate părți componente ale Contractului:

b) Specificația de preț;

c. În cazul unor discrepanțe sau inconsecvențe între documentele componente ale Contractului, documentele vor avea ordinea de prioritate enumerată mai sus.

d. În calitate de contravaloare a plăților care urmează a fi efectuate de Cumpărător/Beneficiar, Furnizorul/Prestatorul se obligă prin prezentul contract să livreze/presteze Cumpărătorului/Beneficiarului Bunurile/Serviciile și să înlăture defectele lor în conformitate cu prevederile Contractului sub toate aspectele.

e. Cumpărătorul/Beneficiarul se obligă prin prezentul contract să plătească Furnizorului/Prestatorului, în calitate de contravaloare a livrării/prestării bunurilor/serviciilor, prețul Contractului în termenele și modalitatea stabilite de Contract.

#### 1. Obiectul Contractului

1.1. Furnizorul/Prestatorul își asumă obligația de a livra/presta Bunurile/Serviciile conform Specificației, care este parte integrantă a prezentului Contract.

1.2. Cumpărătorul/Beneficiarul se obligă, la rândul său, să achite și să recepționeze Bunurile/Serviciile livrate/prestate de Furnizorul/Prestator.

1.3. Calitatea Bunurilor se atestă prin certificatele de calitate indicate în Specificație.

1.4. Serviciile prestate în baza contractului vor respecta standardele indicate în Specificație

1.5. Termenele de garanție a Bunurilor/Serviciilor sunt indicate în Anexa nr.22, Specificații tehnice.

## **2. Termeni și condiții de livrare/prestare**

2.1. Livrarea/Prestarea Bunurilor/Serviciilor se efectuează de către Furnizor/Prestator în termenele prevăzute de graficul de livrare/prestare.

2.2. Documentația de însoțire a Bunurilor/Serviciilor include: factura fiscală.

2.3. Originalele documentelor prevăzute în punctul 2.2 se vor prezenta Cumpărătorului/Beneficiarului cel târziu la momentul livrării bunurilor la destinația finală/prestării serviciilor. Livrarea/Prestarea bunurilor/serviciilor se consideră încheiată în momentul în care sunt prezentate documentele de mai sus.

## **3. Prețul și condiții de plată**

3.1. Prețul Bunurilor/Serviciilor livrate/prestate conform prezentului Contract este stabilit în lei moldovenești, fiind indicat Specificația prezentului Contract.

3.2. Suma totală a prezentului Contract, inclusiv TVA, se stabilește în lei moldovenești și constituie: 1 361 520,00 ( un milion trei sute șazeci și unu mii cinci sute douăzeci lei 00 bani) lei MD.

*(suma cu cifre și litere)*

3.3. Achitarea plăților pentru Bunurile/Serviciile livrate/prestate va efectua în lei moldovenești.

3.4. Metoda și condițiile de plată de către Cumpărător/Beneficiar vor fi: conform facturii fiscale.

3.5. Plățile se vor efectua prin transfer bancar pe contul de decontare al Furnizorului/Prestatorului indicat în prezentul Contract.

## **4. Condiții de predare-primire**

4.1. Bunurile/Serviciile se consideră predate de către Furnizor/Prestator și recepționate de către Cumpărător/Beneficiar dacă:

a) cantitatea Bunurilor/Serviciilor corespunde informației indicate în Lista bunurilor/serviciilor și graficul livrării/prestării și documentele de însoțire conform punctului 2.2 al prezentului Contract;

b) calitatea Bunurilor/Serviciilor corespunde informației indicate în Specificație;

c) ambalajul și integritatea Bunurilor corespunde informației indicate în Specificație.

4.2. Furnizorul/Prestatorul este obligat să prezinte Cumpărătorului/Beneficiarului un exemplar original al facturii fiscale odată cu livrarea/prestarea Bunurilor/Serviciilor, pentru efectuarea plății. Pentru nerespectarea de către Furnizor/Prestator a prezentei clauze, Cumpărătorul/Beneficiarul își rezervă dreptul de a majora termenul de achitare prevăzut în punctul 3.4 corespunzător numărului de zile de întârziere și de a fi exonerat de achitarea penalității stabilite în punctul 10.3.

## **5. Standarde**

5.1. Bunurile/Serviciile furnizate/prestate în baza contractului vor respecta standardele prezentate de către furnizor în propunerea sa tehnică.

5.2. Când nu este menționat nici un standard sau reglementare aplicabilă se vor respecta standardele sau alte reglementări autorizate în țara de origine a Bunurilor/Serviciilor.

## **6. Obligațiile părților**

6.1. În baza prezentului Contract, Furnizorul/Prestatorul se obligă:

a) să livreze/presteze Bunurile/Serviciile în condițiile prevăzute de prezentul Contract;

b) să anunțe Cumpărătorul/Beneficiarul după semnarea prezentului Contract, în decurs de 5 zile calendaristice, prin telefon/fax sau mijloace electronice, despre disponibilitatea livrării/prestării Bunurilor/Serviciilor;

c) să asigure condițiile corespunzătoare pentru recepționarea Bunurilor/Serviciilor de către Cumpărător/Beneficiar, în termenele stabilite, în corespundere cu cerințele prezentului Contract;

d) să asigure integritatea și calitatea Bunurilor/Serviciilor pe toată perioada de până la recepționarea lor de către Cumpărător/Beneficiar.

6.2. În baza prezentului Contract, Cumpărătorul/Beneficiarul se obligă:

- a) să întreprindă toate măsurile necesare pentru asigurarea recepționării în termenul stabilit a Bunurilor/Serviciilor livrate/prestate în corespundere cu cerințele prezentului Contract;
- b) să asigure achitarea Bunurilor/Serviciilor livrate/prestate, respectând modalitățile și termenele indicate în prezentul Contract.

## **7. Circumstanțe care justifică neexecutarea contractului**

7.1. Părțile sunt exonerate de răspundere pentru neîndeplinirea parțială sau integrală a obligațiilor conform prezentului Contract, dacă aceasta este cauzată de producerea unor cazuri de circumstanțe care justifică neexecutarea contractului (războaie, calamități naturale: incendii, inundații, cutremure de pământ, precum și alte circumstanțe care nu depind de voința Părților).

7.2. Partea care invocă clauza circumstanțelor care justifică neexecutarea contractului este obligată să informeze imediat (dar nu mai târziu de 10 zile) cealaltă Parte despre survenirea circumstanțelor care justifică neexecutarea contractului.

7.3. Survenirea circumstanțelor care justifică neexecutarea contractului, momentul declanșării și termenul de acțiune trebuie să fie confirmate printr-un aviz de atestare, eliberat în mod corespunzător de către organul competent din țara Părții care invocă asemenea circumstanțe.

7.4. În cazul în care în circumstanțele care justifică neexecutarea contractului, acesta se modifică prin acordul adițional, inclusiv modificarea termenilor de executare, în cazul unei executări ulterioare a contractului. Când se execută pct. 7.1 și pct. 7.3, părțile modifică contractul prin acord - adițional, privind neîndeplinirea parțială sau integrală a obligațiilor, inclusiv modificarea termenilor în cazul suspendării și executării ulterioare a contractului.

## **8. Rezoluțiunea**

8.1. Rezoluțiunea Contractului se poate realiza cu acordul comun al Părților.

8.2. Contractul poate fi rezolvit în mod unilateral de către:

- a) Cumpărător/Beneficiar în caz de refuz al Furnizorului/Prestatorului de a livra/presta Bunurile/Serviciile prevăzute în prezentul Contract;
- b) Cumpărător/Beneficiar în caz de nerespectare de către Furnizor/Prestator a termenelor de livrare/prestare stabilite;
- c) Furnizor/Prestator în caz de nerespectare de către Cumpărător/Beneficiar a termenelor de plată a Bunurilor/Serviciilor;
- d) Furnizor/Prestator sau Cumpărător/Beneficiar în caz de nesatisfacere de către una dintre Părți a pretențiilor înaintate conform prezentului Contract.

8.3. Cumpărător/Beneficiar are dreptul de a rezolvi unilateral contractul în perioada de valabilitate a acestuia în una dintre următoarele situații:

- a) contractantul se afla, la momentul atribuirii lui, în una dintre situațiile care ar fi determinat excluderea sa din procedura de atribuire potrivit art. 19 al Legii nr.131/2015 privind achizițiile publice;
- b) contractul a făcut obiectul unei modificări substanțiale care necesita o nouă procedură de achiziție publică în conformitate cu art. 76 al Legii nr.131/2015 privind achizițiile publice;
- c) contractul nu ar fi trebuit să fie atribuit contractantului respectiv, având în vedere o încălcare gravă a obligațiilor ce rezultă din Legea nr.131/2015 privind achizițiile publice și/sau tratatele internaționale la care Republica Moldova este parte, care a fost constatată printr-o decizie a unei instanțe judecătorești naționale sau, după caz, internaționale.

8.4. Partea inițiatore a rezoluțiunii Contractului este obligată să comunice în termen de 5 zile lucrătoare celeilalte Părți despre intențiile ei printr-o scrisoare motivată.

8.5. Partea înștiințată este obligată să răspundă în decurs de 5 zile lucrătoare de la primirea notificării. În cazul în care litigiul nu este soluționat în termenele stabilite, partea inițiatore va iniția rezoluțiunea.

## **9. Reclamații**

9.1. Reclamațiile privind cantitatea Bunurilor/Serviciilor livrate/prestate sunt înaintate Furnizorului/Prestatorului la momentul recepționării lor, fiind confirmate printr-un act întocmit în comun cu reprezentantul Furnizorului/Prestatorului.

9.2. Pretențiile privind calitatea bunurilor/serviciilor livrate/prestate sunt înaintate Furnizorului/Prestatorului în termen de 3 zile de la depistarea deficiențelor de calitate și trebuie confirmate printr-un certificat eliberat de o organizație independentă neutră și autorizată în acest sens.

9.3. Furnizorul/Prestatorul este obligat să examineze pretențiile înaintate în termen de 3 zile de la data primirii acestora și să comunice Cumpărătorului/Beneficiarului despre decizia luată.

9.4. În caz de recunoaștere a pretențiilor, Furnizorul/Prestatorul este obligat, în termen de \_\_\_ zile, să livreze/presteze suplimentar Cumpărătorului/Beneficiarului cantitatea nelivrată/neprestată de bunuri/servicii, iar în caz de constatare a calității necorespunzătoare – să le substituie sau să le corecteze în conformitate cu cerințele Contractului.

9.5. Furnizorul/Prestatorul poartă răspundere pentru calitatea Bunurilor/Serviciilor în limitele stabilite, inclusiv pentru viciile ascunse.

9.6. În cazul devierii de la calitatea confirmată prin certificatul de calitate întocmit de organizația independentă neutră sau autorizată în acest sens, cheltuielile pentru staționare sau întârziere sunt suportate de partea vinovată.

## **10. Sancțiuni**

10.1. Forma de garanție de bună executare a contractului agreată de Cumpărător/Beneficiar este scrisoare bancară sau reținerea succesivă din facturile parțiale, în cuantum de 5% din valoarea contractului.

10.2. Pentru refuzul de a vinde/presta Bunurile/Serviciile prevăzute în prezentul Contract, se va reține garanția de bună executare a contractului, în cazul în care ea a fost constituită în conformitate cu prevederile punctului 10.1., în caz contrar Furnizorul/Prestatorul suportă o penalitate în valoare de 1% din suma totală a contractului.

10.3. Pentru livrarea/prestarea cu întârziere a Bunurilor/Serviciilor, Furnizorul/Prestatorul poartă plata despăgubirii în valoare de 1% din suma Bunurilor/Serviciilor nelivrate/neprestate, pentru fiecare zi de întârziere, dar nu mai mult de 3% din suma totală a prezentului Contract. În cazul în care întârzierea depășește 5 zile, Furnizorul/Prestatorul prezintă Cumpărătorului/Beneficiarului o explicație în formă scrisă. Dacă Cumpărătorul/Beneficiarul acceptă, Furnizorul/Prestatorul prelungește termenul de valabilitate a garanției de bună executare, în caz contrar se consideră ca fiind refuz de a livra/presta Bunurile/Serviciile prevăzute în prezentul Contract și Furnizorul/Prestatorului i se va reține garanția de bună executare a Contractului, în cazul în care a fost constituită în conformitate cu prevederile pct.10.1.

10.4. Pentru achitarea cu întârziere, Cumpărătorul/Beneficiarul poartă plata despăgubirii în valoare de 1% din suma Bunurilor/Serviciilor neachitate, pentru fiecare zi de întârziere, dar nu mai mult de 3% din suma totală a prezentului contract.

10.5. Prima zi lucrătoare ulterioară datei ce constituie termenul limită de livrare/prestare, precum și, termenul limită de achitare se consideră zi lucrătoare de întârziere.

10.6. Suma penalității calculate Furnizorului/Prestatorului conform prezentului Contract poate fi dedusă (reținută) de către Cumpărător/Beneficiar din suma plății pentru Bunurile/Serviciile livrate/prestate.

## **11. Drepturi de proprietate intelectuală**

11.1. Furnizorul/Prestatorul are obligația să despăgubească achizitorul împotriva oricărui:

- a) reclamații și acțiuni în justiție, ce rezultă din încălcarea unor drepturi de proprietate intelectuală (brevete, nume, mărci înregistrate etc.), legate de echipamentele, materialele, instalațiile sau utilajele folosite pentru sau în legătură cu produsele achiziționate, și
- b) daune-interese, costuri, taxe și cheltuieli de orice natură, aferente, cu excepția situației în care o astfel de încălcare rezultă din respectarea Caietului de sarcini întocmit de către achizitor.

## **12. Dispoziții finale**

12.1. Litigiile ce ar putea rezulta din prezentul Contract vor fi soluționate de către Părți pe cale amiabilă. În caz contrar, ele vor fi transmise spre examinare în instanța de judecată competentă conform legislației Republicii Moldova.

12.2. Părțile contractante au dreptul, pe durata îndeplinirii contractului, să convină asupra modificării clauzelor contractului, prin acord adițional, numai în cazul apariției unor circumstanțe care lezează interesele comerciale legitime ale acestora și care nu au putut fi prevăzute la data încheierii contractului. Modificările și completările la prezentul Contract sînt valabile numai în cazul în care au fost perfectate în scris și au fost semnate de ambele Părți.

12.3. Nici una dintre Părți nu are dreptul să transmită obligațiile și drepturile sale stipulate în prezentul Contract unor terțe persoane fără acordul în scris al celeilalte părți.

12.4. Prezentul Contract în cazul în care este semnat electronic, de către ambele părți, acesta este remis în mod automat prin mijloacele electronice, dar în cazul când contractul este semnat olografic se întocmește în două exemplare în limba română, câte un exemplar pentru Furnizor/Prestator, Cumpărător/Beneficiar.

12.5. Prezentul Contract se consideră încheiat la data semnării și intră în vigoare la data înregistrării la una din trezoreriile regionale ale Ministerului Finanțelor, în cazul în care sursele financiare se alocă din bugetul de stat/bugetul local, sau la data semnării sau la o altă dată ulterioară indicată în acest contract în cazul în care gestionarea surselor financiare nu se efectuează prin intermediul sistemului trezorerial.

12.6. Prezentul contract este valabil până la **31.12.2025**.

12.7. Prezentul Contract reprezintă acordul de voință al părților și se consideră semnat la data aplicării ultimei semnături de către una din părți.

12.8. Pentru confirmarea celor menționate mai sus, Părțile au semnat prezentul Contract în conformitate cu legislația Republicii Moldova.

## RECHIZITELE JURIDICE, POȘTALE ȘI DE PLĂȚI ALE PĂRȚILOR

### Furnizorul/Prestatorul de bunuri/servicii

Adresa poștală: mun. Chișinău, str.  
Aerodromului 15/6

Telefon: 069020998

Cod fiscal: 1002600034712

Banca: BC Moldindconbank SA

Cod: MOLDM2X

IBAN MD38ML000000022512092160

### Cumpărătorul/Beneficiarul

Adresa poștală: s. Costești, rl Ialoveni

Telefon: 026851366, 026853277

Cod fiscal: 1009601000108

Banca: MF – TR Centru

Cod: TREZMD2X

MD60TRPDAT316110D10680AC

## SEMNĂTURILE PĂRȚILOR

### Furnizorul/Prestatorul de bunuri/servicii

### Cumpărătorul/Beneficiarul

Digitally signed by Țurcan Victor  
Date: 2025.09.09 09:56:53 EEST  
Reason: MoldSign Signature  
Location: Moldova

MOLDOVA EUROPEANĂ



Anexa nr. 2  
la contractul nr. \_\_\_\_\_  
din “ \_\_\_\_ ” \_\_\_\_\_ 20\_\_

**SPECIFICAȚII DE PREȚ**

<b>Cod CP V</b>	<b>Denumirea bunurilor/serviciilor</b>	<b>Unitatea de măsură</b>	<b>Cantitatea</b>	<b>Preț unitar (fără TVA)</b>	<b>Preț unitar (cu TVA)</b>	<b>Suma fără TVA</b>	<b>Suma cu TVA</b>
1	2	3	4	5	6	7	8
	<b>Tomberoane pentru colectarea deșeurilor</b>	<b>buc</b>	<b>1240 – verzi 1240 - nerge</b>	<b>457,50</b>	<b>549,00</b>	<b>1 134 600,00</b>	<b>1 361 520,00</b>
	<b>Total</b>		<b>2 480</b>				<b>1 361 520,00</b>

**SEMĂTURILE PĂRȚILOR**

**Furnizorul/Prestatorul de bunuri/servicii**

**Cumpărătorul/Beneficiarul**



# "EXIMOTOR" SA

Rețea de magazine auto

## Declarație de Garanție

Subsemnata, Eximotor S.A., în calitate de participant la procedura de achiziție publică cu numărul ocds-b3wdp1-MD-1776155368896 din 18/05/2026, organizată de Primăria Roscani, declară următoarele:

Ne angajăm să asigurăm Garanția bunurilor (Pubelelor din polietilena 120l) pe o durată de 61 luni de la data livrării bunurilor.

Prezenta declarație este emisă în scopul susținerii ofertei noastre și rămâne valabilă pe întreaga perioadă contractuală prevăzută..

Data: 14.05.2026

Semnatura:



# Certificate of Registration

This is to certify that the Management System of:

**MNG PLASTIK-GOGIĆ DOO INĐIJA**

**Kralja Petra I 227,  
22320 Indija, Srbija**

has been approved by Alcumus ISOQAR and is compliant with the requirements of:

ISO 45001:2018  
SRPS ISO 45001:2018



<b>Certificate Number:</b>	<b>6513-OHS-001</b>
Initial Registration Date:	7 November 2017
Previous Expiry Date:	7 November 2023
Recertification Date:	9 August 2023
Re-issue Date:	9 November 2023
Current Expiry Date:	7 November 2026

## Scope of Registration:

Production of Plastic Materials and Plastic Containers, Plastic Tables and Chairs and Similar Objects

Signed:  
Alyn Franklin, Chief Executive Officer  
(on behalf of Alcumus ISOQAR)



This certificate will remain current subject to the company maintaining its system to the required standard. This will be monitored regularly by Alcumus ISOQAR. Further clarification regarding the scope of this certificate and the applicability of the relevant standards' requirement may be obtained by consulting Alcumus ISOQAR.

# Certificate of Registration

This is to certify that the Management System of:

**MNG PLASTIK GOGIC d.o.o.**  
**Kralja Petra I 227,22320 Indija, Srbija**

has been approved by Alcumus ISOQAR and is compliant  
with the requirements of:

**ISO 14001:2015**  
**SRPS ISO 14001:2015**

## SCOPE OF REGISTRATION

Production of Plastic Materials and Plastic Containers, Plastic Tables and Chairs and Similar Objects.  
Proizvodnja plastičnih materijala i plastičnih kontejnera, plastičnih stolova i stolica i sličnih predmeta.

**CERTIFICATE NUMBER: 6513-EMS-001**

<b>Initial Registration Date:</b>	26 September 2007
<b>Previous Expiry Date:</b>	26 September 2025
<b>Recertification Audit Date:</b>	9 August 2025
<b>Re-issue Date:</b>	30 September 2025
<b>Current Expiry Date:</b>	26 September 2028

SIGNED



**Jim Anderson, Chief Executive Officer**  
(on behalf of Alcumus ISOQAR)

This certificate will remain current subject to the company maintaining its system to the required standard. This will be monitored regularly by Alcumus ISOQAR. Further clarification regarding the scope of this certificate and the applicability of the relevant standards' requirement may be obtained by consulting Alcumus ISOQAR.

**Alcumus ISOQAR Limited**, Cobra Court, 1 Blackmore Road, Stretford, Manchester M32 0QY  
T: 0161 865 3699 E: isoqarenquires@alcumus.com W: isoqar.com  
This certificate is the property of Alcumus ISOQAR and be returned of request.



# Certificate of Registration

This is to certify that the Management System of:

**MNG PLASTIK GOGIC d.o.o.**  
**Kralja Petra I 227,22320 Indija, Srbija**

has been approved by Alcumus ISOQAR and is compliant  
with the requirements of:

**ISO 9001:2015**  
**SRPS ISO 9001:2015**

## SCOPE OF REGISTRATION

Production of Plastic Materials and Plastic Containers, Plastic Tables and Chairs and Similar Objects.  
Proizvodnja plastičnih materijala i plastičnih kontejnera, plastičnih stolova i stolica i sličnih predmeta.

**CERTIFICATE NUMBER: 6513-QMS-001**

<b>Initial Registration Date:</b>	26 September 2007
<b>Previous Expiry Date:</b>	26 September 2025
<b>Recertification Audit Date:</b>	9 August 2025
<b>Re-issue Date:</b>	30 September 2025
<b>Current Expiry Date:</b>	26 September 2028

SIGNED



**Jim Anderson, Chief Executive Officer**  
(on behalf of Alcumus ISOQAR)

This certificate will remain current subject to the company maintaining its system to the required standard. This will be monitored regularly by Alcumus ISOQAR. Further clarification regarding the scope of this certificate and the applicability of the relevant standards' requirement may be obtained by consulting Alcumus ISOQAR.

**Alcumus ISOQAR Limited**, Cobra Court, 1 Blackmore Road, Stretford, Manchester M32 0QY

**T:** 0161 865 3699 **E:** isoqarenquires@alcumus.com **W:** isoqar.com

This certificate is the property of Alcumus ISOQAR and be returned of request.



# Zertifikat *Certificate*

**Zertifikatsnummer Certificate No.:**

S 60177552 0002

**Berichtsnummer Report No.:**

HU24SD1R 002

**Genehmigungsinhaber License Holder:**

MNG PLASTIK-GOGIC doo Indjija  
Kralja Petra I 227  
22320 Indjija  
Serbia

**Fertigungsstätte Manufacturing Site:**

MNG PLASTIK-GOGIC doo Indjija  
Kralja Petra I 227  
22320 Indjija  
Serbia

**Prüfzeichen Test Mark:**

**Geprüft nach Tested according to:**

EN 840-1:2020  
EN 840-5:2020  
EN 840-6:2020  
RAL-GZ 951/1/08.23  
AfPS GS 2019:01 PAK

**Geräteidentifikation**
*Product Identification*
**Produkt:**
*Product:*

Waste Bin  
(Mobile waste container)

**Modell:**
*Type:*

Modelle sind auf nächste(r) Seite(n) gelistet  
*Type designation(s) are listed on the next page(s)*

**Technische Daten:**
*Technical Data:*

Technische Daten sind auf nächste(r) Seite(n) gelistet  
Ratings are listed on the next page(s)

**Gültig bis:**
*Date of expiry:*

2029-08-25

**Gültig ab:**
*Valid from:*

2025-09-19

**Zertifizierungsstelle:**
*Certification body:*
**Ausstellungsdatum:**
*Date of issue:*

2025-09-19

Mózes Tibor



Dem Zertifikat liegt unsere Prüf- und Zertifizierungsordnung zugrunde.  
Produkt und Fertigungsstätte erfüllen § 20 des  
Produktsicherheitsgesetzes.  
*This certificate is based on our Testing and Certification Regulation.  
The provisions of §20 Product Safety Act are complied with.*

**TÜV Rheinland LGA Products GmbH, Tillystraße 2, 90431 Nürnberg**

<http://www.tuv.com/safety> E-mail: [markcheck@tuv.com](mailto:markcheck@tuv.com)  
Fax: +49 221 806-3935

[www.tuv.com](http://www.tuv.com)

**TÜVRheinland®**  
Precisely Right.

# Zertifikat *Certificate*

**Zertifikatsnummer Certificate No.:**

S 60177552 0002

**Berichtsnummer Report No.:**

HU24SD1R 002

**Produkt Product:** Waste Bin  
(Mobile waste container)

**Modell Type:** **Bezeichnung Designation:**  
Fahrbare Abfall- und Wertstoffbehälter mit 2 Rädern  
/Mobile waste and recycling container with 2 wheels

Waste bin 120l Optima  
Waste bin 240l Optima

Bezeichnung /Designation	Abmessungen /Dimensions (LxWxH) [mm]	Gewicht /Weight [kg]	Nominal Nutzmasse /Total permissible mass [kg]
Waste bin 120l Optima	480x552x921	7	60
Waste bin 240l Optima	578x724x1031	9,9	110

Werkzeug Nr. (Behälter / Deckel)  
/Mold number (Body / lid)  
WB.774.120.M21.K1 / WB.775.120.M21.K2 (120 l)  
WB.771.240.M21.K1 / WB.772.240.M21.K2 (240 l)

Produkt wie Blatt 0001 / Product as page 0001  
Ergänzung mit weiteren Typbezeichnungen  
/Addition of further type designations



<b>Prüfbericht-Nr.:</b> <i>Test report no.:</i>	<b>HU24SD1R 002</b>	<b>Auftrags-Nr.:</b> <i>Order no.:</i>	301566174 P01896557	Seite 1 von 88 Page 1 of 88
<b>Kunden-Referenz-Nr.:</b> <i>Client Reference No.:</i>	1538986	<b>Auftragsdatum:</b> <i>Order date:</i>	2025-06-17	
<b>Auftraggeber:</b> <i>Client:</i>	MNG Plastik Gogic doo. SRB-22320, Serbia, Indija, Kralja Petra I bb			
<b>Prüfgegenstand:</b> <i>Test item:</i>	Fahrbare Abfall- und Werkstoffbehälter mit 2 Rädern / Mobile waste and recycling container with 2 wheels			
<b>Bezeichnung / Typ-Nr.:</b> <i>Identification / Type No.:</i>	Waste bin 120l Optima, Waste bin 240l Optima			
<b>Auftrags-Inhalt:</b> <i>Order content:</i>	Mechanical safety test			
<b>Prüfgrundlage:</b> <i>Test specification:</i>	EN 840-1: 2020 EN 840-5: 2020 EN 840-6: 2020 RAL-GZ 951/1:2023 AfPS GS 2019:01			
<b>Wareneingangsdatum:</b> <i>Date of receipt:</i>	2025-06-24			
<b>Prüfmuster-Nr.:</b> <i>Test sample No.:</i>	A004027901-001-010			
<b>Prüfzeitraum:</b> <i>Testing period:</i>	2025-07-01 – 2025-09-05			
<b>Ort der Prüfung:</b> <i>Place of testing:</i>	TÜV Rheinland InterCert Kft. H-1143 Bp., Gizella u. 51-57.			
<b>Prüflaboratorium:</b> <i>Testing laboratory:</i>	TÜV Rheinland InterCert Kft. H-1143 Bp., Gizella u. 51-57.			
<b>Prüfergebnis*:</b> <i>Test result*:</i>	Pass			
<b>geprüft von:</b> <i>tested by:</i>	X 	<b>genehmigt von:</b> <i>authorized by:</i>	X 	
<b>Datum:</b> <i>Date:</i>	2025-09-10 <small>Aláirta: Szoke Norbert</small>	<b>Ausstellungsdatum:</b> <i>Issue date:</i>	2025-09-10 <small>Signed by: Vegh Peter</small>	
<b>Stellung / Position:</b>	Sachverständige(r)/Expert	<b>Stellung / Position:</b>	Sachverständige(r)/Expert	
<b>Sonstiges / Other:</b>	Foreseeable misuse has been considered. Currently neither a safeguard clause procedure has been invoked nor is an increase in accidents known for this / these product(s). Hersteller/Manufacturer: MNG Plastik Gogic doo. The requirements of the decision AfPS GS 2019:01 PAK regarding PAHs were considered (test report no.: R-1642284 (2020-12-17) Attachment 1 – Photo documentation (17 pages) This report is based on and only valid together with the report HU24SD1R 001. Additional types.			
<b>Zustand des Prüfgegenstandes bei Anlieferung:</b> <i>Condition of the test item at delivery:</i>	Prüfmuster vollständig und unbeschädigt <i>Test item complete and undamaged</i>			
* Legende:	1 = sehr gut P(ass) = entspricht o.g. Prüfgrundlage(n)	2 = gut F(ail) = entspricht nicht o.g. Prüfgrundlage(n)	3 = befriedigend N/A = nicht anwendbar	4 = ausreichend N/T = nicht getestet
* Legend:	1 = very good P(ass) = passed a.m. test specification(s)	2 = good F(ail) = failed a.m. test specification(s)	3 = satisfactory N/A = not applicable	4 = sufficient N/T = not tested
<b>Dieser Prüfbericht bezieht sich nur auf das o.g. Prüfmuster und darf ohne Genehmigung der Prüfstelle nicht auszugsweise vervielfältigt werden. Dieser Bericht berechtigt nicht zur Verwendung eines Prüfzeichens.</b> <i>This test report only relates to the a. m. test sample. Without permission of the test center this test report is not permitted to be duplicated in extracts. This test report does not entitle to carry any test mark.</i>				

**Prüfbericht-Nr.: HU24SD1R 002**  
Test report no.:

Seite 2 von 78  
Page 2 of 78

Absatz Clause	Anforderungen - Prüfungen / Requirements - Tests	Messergebnisse – Bemerkungen / Measuring results - Remarks	Ergebnis Result
------------------	---	--	--------------------



1	<p>Alle eingesetzten Prüfmittel waren zum angegebenen Prüfzeitraum gemäß eines festgelegten Kalibrierungsprogramms unseres Prüfhauses kalibriert. Sie entsprechen den in den Prüfprogrammen hinterlegten Anforderungen. Die Rückverfolgbarkeit der eingesetzten Prüfmittel ist durch die Einhaltung der Regelungen unseres Managementsystems gegeben. Detaillierte Informationen bezüglich Prüfbedingungen, Prüfequipment und Messunsicherheiten sind im Prüflabor vorhanden und können auf Wunsch bereitgestellt werden.</p> <p><i>The equipment used during the specified testing period was calibrated according to our test laboratory calibration program. The equipment fulfils the requirements included in the relevant standards. The traceability of the test equipment used is ensured by compliance with the regulations of our management system. Detailed information regarding test conditions, equipment and measurement uncertainty is available in the test laboratory and could be provided on request.</i></p>
2	<p>Wie vertraglich vereinbart, wurde dieses Dokument nur digital unterzeichnet. Der TÜV Rheinland hat nicht überprüft, welche rechtlichen oder sonstigen diesbezüglichen Anforderungen für dieses Dokument gelten. Diese Überprüfung liegt in der Verantwortung des Benutzers dieses Dokuments. Auf Verlangen des Kunden kann der TÜV Rheinland die Gültigkeit der digitalen Signatur durch ein gesondertes Dokument bestätigen. Diese Anfrage ist an unseren Vertrieb zu richten. Eine Umweltgebühr für einen solchen zusätzlichen Service wird erhoben.</p> <p><i>As contractually agreed, this document has been signed digitally only. TUV Rheinland has not verified and unable to verify which legal or other pertaining requirements are applicable for this document. Such verification is within the responsibility of the user of this document. Upon request by its client, TUV Rheinland can confirm the validity of the digital signature by a separate document. Such request shall be addressed to our Sales department. An environmental fee for such additional service will be charged.</i></p>
3	<p>Die Entscheidungsregel für Konformitätserklärungen basierend auf numerischen Messergebnissen in diesem Prüfbericht basiert auf der "Null-Grenzwert-Regel" und der "Einfachen Akzeptanz" gemäß ILAC G8:2019 und IEC Guide 115:2021, es sei denn, in der auf Seite 1 dieses Berichts genannten angewandten Norm ist etwas anderes festgelegt oder vom Kunden gewünscht. Dies bedeutet, dass die Messunsicherheit nicht berücksichtigt wird und daher auch nicht im Prüfbericht angegeben wird. Zu weiteren Informationen bezüglich des Risikos durch diese Entscheidungsregel siehe ILAC G8:2019.</p> <p><i>The decision rule for statements of conformity, based on numerical measurement results, in this test report is based on the "Zero Guard Band Rule" and "Simple Acceptance" in accordance with ILAC G8:2019 and IEC Guide 115:2021, unless otherwise specified in the applied standard mentioned on Page 1 of this report or requested by the customer. This means that measurement uncertainty is not taken in account and hence also not declared in the test report. For additional information to the resulting risk based of this decision rule please refer to ILAC G8:2019.</i></p>
4	<p>The report is issued electronically. It is valid in the digitally signed PDF file. You can find details on the Singature Panel, check the signature named „TUEV-RHEINLAND-DOCUMENTS“. Any printed version of this PDF file is considered as a copy, where the authenticity cannot be</p>
5	<p>Report history: This report is in addition to the original test report No.: HU24SD1R 001 and the following additional reports: HU24SD1R 002: Additional types</p>



Prüfbericht-Nr.: HU24SD1R 002  
Test report no.:

Seite 3 von 78  
Page 3 of 78

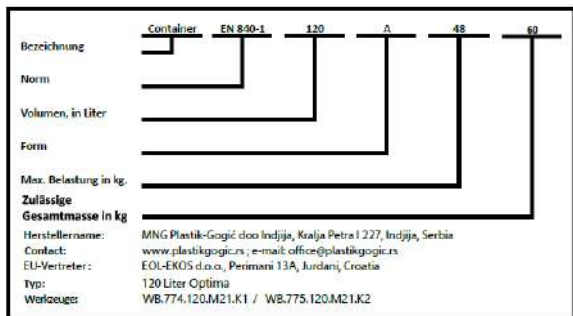
**Produktbeschreibung**  
*Product description*

<b>1</b>	<b>Produktdetails</b> <i>Product details</i>	Mobile waste and recycling container with 2 wheels Waste bin 120l Optima and Waste bin 240l Optima	
<b>2</b>	<b>Maße / Gewicht</b> <i>Dimensions / Weight</i>	<b>Waste bin 120l Optima</b> Dimensions: 480 x 552 x 921 [mm] (L x W x H) Weight: 7,0 kg Total permissible mass: 60 kg Mold number: WB.774.120.M21.K1 / WB.775.120.M21.K2	<b>Waste bin 240l Optima</b> Dimensions: 578 x 724 x 1031 [mm] (L x W x H) Weight: 9,9 kg Total permissible mass: 110 kg Mold number: WB.771.240.M21.K1 / WB.772.240.M21.K2
<b>3</b>	<b>Bedienelemente</b> <i>Operating elements</i>	2 rubber wheels (Ø 200 mm), steel axle, plastic body, plastic lid, 2 x plastic lid fixing pins	
<b>4</b>	<b>Verwendete Materialien</b> <i>Used materials</i>	HDPE (lid, body) , Rubber wheels, steel axle, plastic fixing pins	
<b>5</b>	<b>Sonstiges</b> <i>Other</i>	Test sample(s), as well sample information, description, product details and intended usage was provided by customer.	
<b>6</b>	<b>Prüfmusterbereitstellung:</b> <i>Test sample obtaining:</i>	<input checked="" type="checkbox"/> Sending by customer <input type="checkbox"/> Sampling by TÜV Rheinland Group <input type="checkbox"/> others: manufacturer: MNG Plastik Gogic doo., SRB-22320, Serbia, Indija, Kralja Petra I bb	

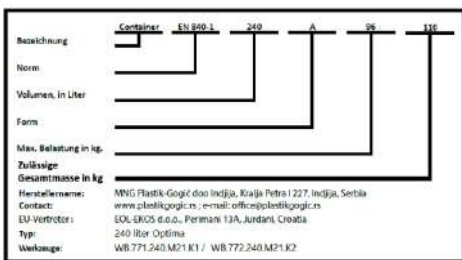
Waste bin 120l Optima	Waste bin 120l Optima – Marking and information on the container
	
	

Waste bin 240l Optima	Waste bin 240l Optima - Marking and information on the container
	
	

## 120L Optima

WASTE COLLECTION BIN

Technical sheet

<b>Model line</b>	Optima
<b>Volume</b>	120 L
<b>Total weight (+/- 3%)</b>	7 kg
<b>Nominal load</b>	48 kg
<b>Total permissible mass</b>	60 kg
<b>CE marking</b>	YES
<b>Sound power level L<sub>WA</sub></b>	86 dB
<b>Certificacion</b>	EN840-1; RAL GZ 951/1



<b>Material</b>	HDPE (High density polyethylene)
<b>Properties</b>	High chemical resistance, UV protection, good impact strength, resistant to temperatures from -30° up to +80° celzius, 100% recyclabe.
<b>Standard colors</b> (other colors on request)	● RAL6011 ; ● RAL1018 ; ● RAL5005; ● RAL9011 ; ● RAL8011 ; ● RAL3020 ; ● RAL7021
<b>Wheels diametar</b>	200 mm
<b>Axle</b>	460 mm / steel, corrosion free

### Packing options

<b>Standard 14</b>	14 pcs/stack; 282 cm height	10 lids on top, 4 lids in the last bin, assembly parts inside bins
<b>Optional 16</b>	16 pcs/stack; 274 cm height	Lids assembled, assembly parts inside bins
<b>Optional 13</b>	13 pcs/stack; 270 cm height	10 lids on top, 3 lids in the last bin, assembly parts inside bins

### Transportation

Tip	Standard 14	Optional 16	Optional 13
<b>Standard (LxWxH) - 13,6 x 2,46 x 2,85 m</b>	1750 pcs	1760 pcs	
<b>Mega (LxWxH) - 13,6 x 2,46 x 3,05 m</b>	1750 pcs	1760 pcs	
<b>Jumbo (LxWxH) - 7,7+7,7 x 2,46 x 2,85+3 m</b>	1960 pcs	1920 pcs	
<b>40' HC (LxWxH) - 12,02 x 2,35 x 2,7 m</b>	/	/	1300 pcs

# 120L Optima

WASTE COLLECTION BIN

Technical sheet

## OPTIONS:

- Gravity lock, triangular lock
- Foot pedal
- RFID chip
- Noise reduction
- Recycling inserts for glass and packaging
- Marking: Hot stamping, hot foil, labeling

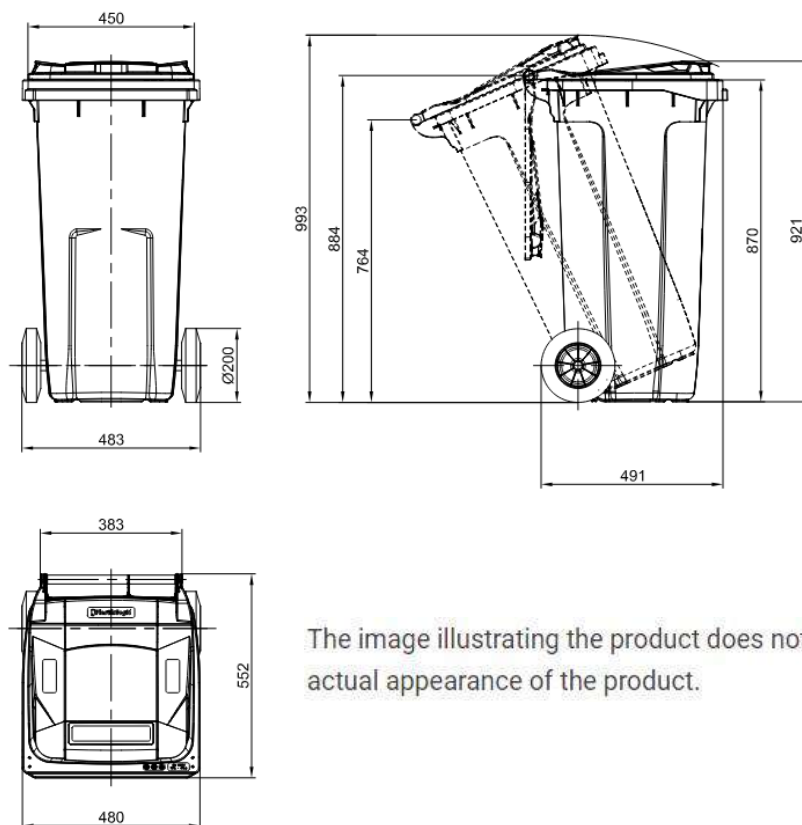

The image illustrating the product does not have to match the actual appearance of the product.

# PlastikGogic

MNG PLASTIK-GOGIĆ DOO INDIJA, Kralja Petra I bb, 22320 INDIJA  
PIB: 101612478 // PEPA: 130019374  
Žiro-račun: 105-31271-15 AIK banka // 220-130103-14 ProCredit banka



Sertifikat izdat 09.02.2017  
Trenutno važenost provere putem QR code

To whom it may concern

## Statement

We, Plastic Gogic company, located in Indija, Serbia, major producer of plastic bins 120-1100 liters, starting from year 1974, confirm that "Eximotor" JSC, are exclusive representative of our brand in Republic of Moldova, and are authorized to sell all range of our products.

MNG Plastik-Gogic doo Indija

Slobodan Gogic





REPUBLICA MOLDOVA  
CONSILIUL RAIONAL CAHUL  
PREȘEDINTELE RAIONULUI CAHUL



MD-3909, mun.Cahul, Piața Independenței, nr. 2; Tel/Fax+373 299 22058  
<http://www.cahul.md>; e-mail: [presedintele\\_raionului\\_cahul@yahoo.com](mailto:presedintele_raionului_cahul@yahoo.com)

Nr. 43

14 februarie 2023

*Scrisoare de recomandare*

Prin prezenta, Consiliul Raional Cahul, dorește să-și exprime aprecierea față de colaborarea cu compania „Eximotor SA”. Conlucrarea cu această întreprindere a început în anul 2019 pe partea de implementare a proiectului “Sistem de mangent integrat al deșeurilor în raionul Cahul- etapa I”, livrări de bunuri (autospeciale, pubele și containere). Pe parcursul colaborării noastre, compania „Eximotor SA”, a manifestat o mare deschidere spre înțelegerea nevoilor și așteptărilor noastre, fapt ce a dus la obținerea unor rezultate pozitive privind calitatea serviciilor prestate.

Având în vedere cele relatate mai sus, ne permitem să recomandăm compania „Eximotor SA” ca fiind un colaborator profesionist și de încredere pentru orice instituție/companie cu care va relaționa.

Președintele raionului Cahul



Nicolae DUNAS

Republica Moldova  
Primăria s. Logănești  
Raionul Hîncești  
Tel. (269) 57-2-36 / 57-2-38  
Fax : (269) 57-2-38



Республика Молдова  
Примэрия с. Логăнешты  
Хынчештского р-на  
Тел. (269) 57-2-36 / 57-2-38  
Факс : (269) 57-2-38

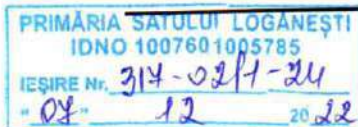

Primăria s. Logănești, r. Hîncești, confirmă că compania Eximotor SA și-a îndeplinit obligațiunile contractuale cu succes cu privire la contractul de vânzare – cumpărare a bunurilor, și anume a *puzelelor destinate colectării deșeurilor nepericuloase menajere* în cadrul proiectului „Mă implic” – Proiect de implicare civică în guvernarea locală. Numărul de înregistrare a proiectului 872119813089, cu ajutorul Instituției implementatoare Fundația Centrul Moldo-Elvețian pentru Cooperare SKAT.

Recomandăm cu încredere compania dată ca fiind una responsabilă, care prestează servicii de calitate.

Primarul



Danu Valentin



AO Pro – Development  
22 Milesti street, Chisinau, Republic of Moldova

REF no 2022-01-12

12.01.2022

*Notă cu privire la implementarea contractului de achiziționare a bunului*

Prin prezenta, se confirmă că S.A. „Eximotor” execută cu succes Contractul de achiziționare a bunului (furnizarea unui automobil cu utilizare specială Autogunoieră și containere pentru colectarea deșeurilor) în cadrul proiectului „Dezvoltarea unui sistem funcțional și sustenabil de gestiune a deșeurilor în orașul Criuleni” implementat de către Caritas Slovacia, Caritas Republica Cehă, în parteneriat cu AO „Pro-Development” cu susținerea financiară a Agenției Slovace pentru Cooperare Internațională de Dezvoltare, SlovakAid.

De menționat că, S.A. „Eximotor” își execută obligațiile prevăzute în contractul respectiv, efectuează toate activitățile planificate.



**Andrij Dicht'aruk**

Prin prezenta, Primăria mun. Edineț, confirmă că SA Eximotor, a executat cu succes Contractul de Achiziție a bunurilor (containerelor pentru deșeuri), îndeplinindu-și obligațiile prevăzute în contractul respectiv și efectuează toate activitățile planificate.

Recomandăm compania „Eximotor SA”, ca fiind una profesionistă și de încredere pentru orice servicii de calitate pe care le prestează.

Primăria mun. Edineț



Primăria Cremenciug își exprimă aprecierea față de colaborarea cu compania „Eximotor SA”, în cadrul Proiectului de implicare civică în guvernarea locală „Mă implic” implementat de Fundația Centrul Moldo-Elvețian pentru Cooperare SKAT.

Am ales să colaborăm cu compania Eximotor SA, fiindcă această dă dovadă de prin profesionalismul membrilor săi, și oferă permanent cele mai bune produse la cele mai accesibile prețuri.

În concluzie, recomandăm compania Eximotor SA, ca fiind un furnizor profesionist și de încredere pentru orice întreprindere de stat sau agent economic cu care va relaționa și apreciez serviciile sale de calitate și flexibilitatea.

Primăria Comunei Cremenciug

Digitally signed by Pînzaru Anatolie  
Date: 2022.12.06 16:37:30 EET  
Reason: MoldSign Signature  
Location: Moldova



Chișinău 03 martie 2018

### Scrisoare de recomandare

Întreprinderea EXIMOTOR S.A. activează prin relații contractuale cu I.C.S. "RED UNION FENOSA" din anul 2012 până în prezent. Pe parcursul acestei perioade EXIMOTOR S.A. a dat dovadă de responsabilitate și perseverență. Am avut parte doar de produse și servicii de calitate și de înalt profesionalism din partea echipei.

Iurie Haruța



Director Achiziții Prevenirea Riscurilor si  
Gestiune Imobiliara  
I.C.S. RED UNION FENOSA SA

№ 2

15/06/2021



## Scrisoare

„AO Essedis” confirmă faptul că compania „Eximotor”SA, participând la licitația de achiziții publice ocds-b3wdp1-MD-1617090819755 din 30/03/2021, care ulterior a învins după preț și calitate, au livrat marfa la timp iar calitatea produselor corespunde standardelor europene.

Recomandăm compania „Eximotor SA” ca fiind una profesionistă și de încredere pentru orice servicii de calitate pe care le prestează.

Республика Молдова, АТО Гагаузия,  
Чадыр-Лунга, ул.Победы 48  
моб.: + 373 79791106  
Email: ngo.essedis@gmail.com

AO «Essedis»



Terzinov D.