



I. Specificații tehnice

Numărul procedurii de achiziție nr. ocds-b3wdp1-MD-1777641305767 din 21.05.2026						
Obiectul de achiziției: Pubele din polietilenă de înaltă densitate (PEHD) cu capacitatea de 120 l, pentru colectarea deșeurilor din plastic, în cadrul Proiectului de Cooperare Intercomunitară privind îmbunătățirea sistemului de gestionare a deșeurilor și modernizarea serviciului public de salubritate în comuna Zîrnești, satul Andrușul de Jos, satul Andrușul de Sus, satul Bădicul Moldovenesc, satul Baurci-Moldoveni, comuna Cucoara, comuna Doina, comuna Larga Nouă, satul Roșu din raionul Cahul.						
Denumirea bunurilor/serviciilor	Denumirea modelului bunului/serviciului	Țara de origine	Produ-cătorul	Specificarea tehnică deplină solicitată de către autoritatea contractantă	Specificarea tehnică deplină propusă de către ofertant	Standarde de referință
1	2	3	4	5	6	7
Bunuri/servicii						
Pubele	- Pubele 120L URBAN (galbene)	Serbia	Plastik Gogic	Conform caietului de specificații	<ul style="list-style-type: none">- Volum nominal 120 litri ±5%- Material Polietilenă de înaltă densitate (PEHD), produsă prin injecție, 100% reciclabilă, rezistentă la UV, îngheț, căldură, acizi și baze.- Se admite PE reciclat în proporție de până la 30%, dacă furnizorul prezintă testele de durabilitate (test de cădere, compatibilitate cu dispozitivul de ridicare etc.)- Standard de referință EN 840-1, EN 840-5, EN 840-6ii, anexat gasiti certificatele.- Greutate proprie Pentru pubele de 120 litri: 8,2 kg- Capac Etanș, articulată, cu balamale rezistente, protecție împotriva mirosurilor;- Ax roți Oțel galvanizat;- Roți 2 roți pline din cauciuc dur, diametru 200 mm- Culoare Pubele pentru colectarea deșeurilor din plastic de	



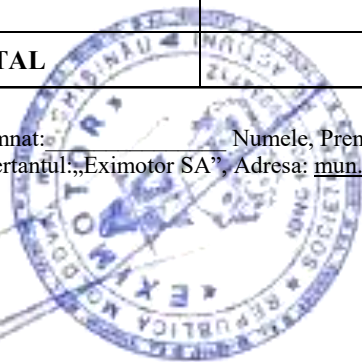


"EXIMOTOR" SA

Rețea de magazine auto

					<p>culoare galbenă. Culoarea rămâne stabilă în condiții de expunere prelungită la lumina soarelui și la alte condiții meteorologice.</p> <ul style="list-style-type: none">- Corp Suprafețe interne și externe netede pentru a facilita curățarea și a preveni acumularea de reziduuri.- Margini rotunjite pentru a îmbunătăți rezistența și a oferi siguranță la manipulare.- Marcaj În relief sau serigrafie: volum, producător, anul fabricației, standard EN 840-1, EN 840-5, EN 840-6- Rezistență Testată pentru sarcină minimă de 60 kg conform EN 840-5- Compatibilitate Sistem european de ridicare ale vehiculelor conform EN 1501-1, tip 'comb lift'- Pubelele vor fi cu LOGO-ul aplicat conform solicitării și a datelor din anexa.- Perioada de garanție: 60 luni.- Livrarea din contul operatorului economic la sediul părții contractante. Pubelele vor fi noi, cu eticheta și vor fi complet asamblate.	
TOTAL						

Semnat: _____ Numele, Prenumele: Socolova Natalia În calitate de: Director
Ofertantul: „Eximotor SA”, Adresa: mun. Chișinău, str. Albisoara 38A, MD2005



Adresa juridică: RM, mun. Chișinău, MD-2024, str. Aerodromului 15/6
Adresa poștală: RM, mun. Chișinău, MD-2005, str. Albisoara 38A
tel. 0 22 407-747; fax. 0 22 407-956
e-mail: director@coleso.md
www.coleso.md



c/f 1002600034712
TVA 0603690
BC "ProCredit Bank" SA
c/d 2251130060160201
BIC: PRCBMD22



Anexa nr.23
la Documentația standard nr. _____
din "____" _____ 20__

Specificații de preț

	Numărul procedurii de achiziție nr. ocds-b3wdp1-MD-1777641305767 din 21.05.2026							
	Obiectul de achiziție: Pubele din polietilenă de înaltă densitate (PEHD) cu capacitatea de 120 l, pentru colectarea deșeurilor din plastic, în cadrul Proiectului de Cooperare Intercomunitară privind îmbunătățirea sistemului de gestionare a deșeurilor și modernizarea serviciului public de salubritate în comuna Zîrnești, satul Andrușul de Jos, satul Andrușul de Sus, satul Bădicul Moldovenesc, satul Baurci-Moldoveni, comuna Cucoara, comuna Doina, comuna Larga Nouă, satul Roșu din raionul Cahul.							
Cod CPV	Denumirea bunurilor/serviciilor	Unitatea de măsură	Canti-tatea	Preț unitar (fără TVA)	Suma fără TVA	Termenul de livrare/prestare	Clasificație bugetară (IBAN)	Discount %
1	2	3	4	5	7	9	10	11
	Bunuri/servicii							
3492 8480 -6	Pubele din polietilenă de înaltă densitate cu capacitatea de 120 litri, culoare galbenă	bucăți	1487	515 lei	765 805 lei	Până la 45 zile de la semnarea contractului.		
	TOTAL				765 805 lei			

Semnat: _____ Numele, Prenumele: Socolova Natalia În calitate de: Director
Ofertantul: „Eximotor SA”, Adresa: mun. Chișinău, str. Albișoara 38A, MD2005

Adresa juridică: RM, mun. Chișinău, MD-2024, str. Aerodromului 15/6
Adresa poștală: RM, mun. Chișinău, MD-2005, str. Albișoara 38A
tel. 0 22 407-747; fax. 0 22 407-956
e-mail: director@coleso.md
www.coleso.md



c/f 1002600034712
TVA 0603690
BC "ProCredit Bank" SA
c/d 2251130060160201
BIC: PRCBMD22



BANCA:

BC „MAIB” S.A.,
str. 31 august 1989, 127, mun. Chișinău, MD-2012, Republica Moldova
codul fiscal 1002600003778

SCRISOARE DE GARANȚIE BANCARĂ

pentru participare cu ofertă la procedura de atribuire a contractului de achiziție publică
nr.LD2613900355 din 19 mai 2026

Către **Primăria Zîrnești**, cu sediul în MD-3933, Republica Moldova, rl.Cahul, s.Zîrnești, codul fiscal 1007601008317 cu privire la procedura de atribuire a contractului privind achiziționarea Pubele din polietilenă de înaltă densitate (PEHD) cu capacitatea de 120l, pentru colectarea deșeurilor din plastic, în cadrul Proiectului de Cooperare Intercomunitară privind îmbunătățirea sistemului de gestionare a deșeurilor și modernizarea serviciului public de salubritate în comuna Zîrnești, satul Andrușul de Jos, satul Andrușul de Sus, satul Bădicul Moldovenesc, satul Baurci-Moldoveni, comuna Cucoara, comuna Doina, comuna Larga Nouă, satul Roșu din raionul Cahul, licitația publică nr. ocds-b3wdp1-MD-1777641305767 din 21.05.2026.

Subsemnata **BC ”MAIB” S.A.**, cu sediul în mun. Chișinău, MD-2012, str. 31 august 1989, 127, codul fiscal 1002600003778 ne obligăm față de **Primăria Zîrnești**, să plătim suma de **6.300,00 MDL (șase mii trei sute lei 00 bani)**, la prima sa cerere scrisă și fără ca acesta să aibă obligația de a-și motiva cererea respectivă, cu condiția, ca în cererea sa autoritatea contractantă să specifice că suma cerută de ea și datorată ei este din cauza existenței uneia sau mai multora dintre situațiile următoare:

1. Ofertantul **“Eximotor” S.A.** codul fiscal 1002600034712, își retrace sau modifică oferta în perioada de valabilitate a acesteia;
Prezenta ofertă rămâne valabilă pentru perioada de timp specificată în Anexa nr. 2 Anunțul de Participare, începând cu data-limită pentru depunerea ofertei, în conformitate cu Anexa nr. 2 Anunțul de Participare, și rămâne obligatorie și poate fi acceptată în orice moment până la expirarea acestei perioade;
2. Oferta sa fiind stabilită câștigătoare, ofertantul **“Eximotor” S.A.**, nu a constituit garanția de bună execuție;
3. Oferta sa fiind stabilită câștigătoare, ofertantul **“Eximotor” S.A.** a refuzat să semneze contractul de achiziție publică de bunuri/servicii;
4. nu se execută vreo condiție, specificată în documentația de atribuire înainte de semnarea contractului de achiziție publică de bunuri/servicii.

Orice litigiu apărut pe parcursul realizării prezentei garanții va fi soluționat pe calea negocierilor. În cazul când părțile nu vor soluționa litigiile apărute prin negocieri, acestea vor fi soluționate în conformitate cu legislația Republicii Moldova.

Prezenta garanție intră în vigoare la data de **21 mai 2026** și este valabilă până la data de **25 iulie 2026** inclusiv.

Ion Cociorva,
Director Relații Clienți Corporativi
BC ”MAIB” S.A.

Digitally signed by Cociorva Ion
Date: 2026.05.19 12:53:01 EEST
Reason: MoldSign Signature
Location: Moldova

MOLDOVA EUROPEANĂ



Emiterea prezentei Garanții poate
fi verificată pe pagina web a băncii www.maib.md,
compartimentul Garanții bancare





Garantul: B.C."MAIB" S.A., str. 31 August 1989, nr.127, MD – 2012, mun. Chișinău, Republica Moldova, codul fiscal 1002600003778.

Beneficiar: Primăria Zîrnești, MD-3933, rl. Cahul, s.Zîrnești
codul fiscal 1007601008317

**AMENDAMENTUL nr. 1
la Scrisoarea de garanție bancară nr.
LD2613900355 din 19 mai 2026**

Data: 20 mai 2026

mun. Chișinău

Prin prezentul,

B.C."MAIB" S.A., cu sediul pe 31 August 1989, nr.127, mun. Chișinău, MD-2012, Republica Moldova, codul fiscal 1002600003778, denumită în continuare „Garant”, în persoana dlui Ion Cociorva, Director relații Clienți Corporativi, care acționează în baza Actelor normative interne ale băncii, la cererea,

„**Eximotor**” **S.A.**, cu sediul pe str. Aerodromului, 15, ap. 6, mun. Chișinău, Republica Moldova, codul fiscal 1002600034712, denumită în continuare „Ordonator”, în persoana d-nei Socolova Natalia, Administrator al societății, care acționează în baza Statutului societății, eliberează prezentul amendament la Scrisoarea de garanție bancară nr. **LD2613900355 din 19 mai 2026**, în continuare - „Garanție bancară” pentru a fi prezentată **Primăria Zîrnești**, denumit în continuare „Beneficiar”, în următoarele condiții:

1. În textul Garanției bancare sintagma „**6.300,00 (șase mii trei sute lei 00 bani)**” se substituie cu sintagma „**7.700,00 (șapte mii șapte sute lei 00 bani)**”.
2. Celelalte condiții ale Garanției bancare nu se modifică.
3. Dreptul asupra prezentului amendament la Garanția bancară nu este transmisibil altor persoane în nici un mod.
4. Prezentul amendament intră în vigoare din data semnării.

Ion Cociorva,
Director Relații Clienți Corporativi
B.C. "MAIB" S.A.

ANGAJAMENTUL DE INTEGRITATE

[Eximotor SA] declară și se angajează, în numele nostru și al partenerilor noștri din asocieră, dacă este cazul, pentru achiziția **Pubele din polietilenă de înaltă densitate (PEHD) cu capacitatea de 120 l, pentru colectarea deșeurilor din plastic, în cadrul Proiectului de Cooperare Intercomunitară privind îmbunătățirea sistemului de gestionare a deșeurilor și modernizarea serviciului public de salubritate în comuna Zîrnești, satul Andrușul de Jos, satul Andrușul de Sus, satul Bădicul Moldovenesc, satul Baurci-Moldoveni, comuna Cucoara, comuna Doina, comuna Larga Nouă, satul Roșu din raionul Cahul, gestionat de PRIMĂRIA COMUNEI ZÎRNEȘTI** că nici noi și nici altcineva, inclusiv oricare dintre directorii, angajații, agenții sau subcontractorii noștri implicați în Contract, care acționează în numele nostru cu autoritate corespunzătoare, cu acordul nostru sau facilitat de noi (împreună, „Entitățile și Persoanele Asociate”), și niciuna dintre companiile noastre mamă, filiale sau afiliate:

(i) nu am desfășurat activități interzise legate de conflicte de interese, etică, fraudă și corupție în legătură cu procesul de licitație și nu vom desfășura astfel de activități interzise pe durata execuției Contractului;

(ii) nu am încheiat și nu vom încheia niciun aranjament sau înțelegere cu concurenții privind prețuri, specificații, împărțirea pieței, rotația ofertelor ori alte practici anticoncurențiale;

(iii) nu am solicitat, nu am primit și nu vom solicita/primea informații nepublice (ex.: proiecte de specificații, bugete interne, grile de punctaj ori alte date confidențiale) de la membrii autorității/organelor de achiziții sau de la persoane interpușe;

(iv) dezvăluim integral orice creanțe restante/obligații neplătite ale aceleiași APL față de noi și statusul acestora și ne angajăm să actualizăm fără întârziere aceste informații până la semnarea Contractului;

(v) nu suntem incluși pe liste de sancțiuni sau supuși sancțiunilor Uniunii Europene/Națiunilor Unite; (nota de subsol 1)¹¹

(vi) în ultimii 5 (cinci) ani anteriori datei prezentului Angajament, nu am fost condamnați de nicio instanță și nu am fost sancționați de nicio autoritate (indiferent dacă această condamnare sau sancțiune este sau nu în vigoare) pentru vreun delict legat de activități și comportamente interzise în legătură cu un proces de licitație sau pentru furnizarea de lucrări, bunuri sau servicii.

Ne angajăm să vă informăm imediat în cazul în care orice situație descrisă la punctele (i) - (vi) de mai sus, referitoare la noi sau la Entitățile și Persoanele Asociate, ajunge la cunoștința unei persoane din organizația noastră responsabilă cu respectarea acestui Angajament în orice moment al procesului de licitație și, dacă vom avea succes, pe durata Contractului.

Declarăm și ne angajăm, de asemenea, că, dacă vom avea succes, nici noi și nici Entitățile și Persoanele Asociate nu vom acționa în contradicție cu sancțiunile Uniunii Europene/Națiunilor Unite pe durata execuției Contractului.

Dacă este cazul, oferim mai jos detaliile tuturor condamnărilor, excluderilor sau altor sancțiuni, proceduri de excludere/sancțiuni și/sau măsuri de aplicare enumerate mai sus la

1 Sancțiunile UE sau măsurile restrictive (conform Capitolului 2 din Titlul V al Tratatului UE și obiectivelor Politicii Externe și de Securitate Comună prevăzute în Articolul 21 din Tratatul UE și Articolul 215 din Tratatul privind Funcționarea UE), fie în mod autonom, fie conform sancțiunilor decise de Consiliul de Securitate al Națiunilor Unite în baza Articolului 41 din Carta Națiunilor Unite.

paragrafele (i) - (vi), în ceea ce ne privește sau în ceea ce privește Entitățile și Persoanele Asociate, împreună cu detalii despre măsurile luate sau care urmează să fie luate pentru a ne asigura că nu se vor desfășura activități și comportamente interzise în legătură cu procesul de licitație sau cu execuția Contractului (dacă nu este aplicabil, vă rugăm să menționați „nu este aplicabil” în tabelul de mai jos):

Numele entității	Detalii dezvăluite (pct. i – vi)	Măsuri luate sau care urmează să fie luate

Acordăm **PRIMĂRIEI COMUNEI ZÎRNEȘTI**, biroului **SKAT Moldova** și oricăror persoane, auditori desemnați de aceasta dreptul de a (i) vizita locațiile, instalațiile și lucrările, (ii) intervieva reprezentanții noștri și orice altă persoană relevantă și (iii) inspecta și copia registrele noastre în legătură cu procesul de licitație sau cu Contractul. Vom solicita Entităților și Persoanelor Asociate cu cunoștințe despre Contract să răspundă la întrebările Autorității Contractante și ale biroului SKAT Moldova și să le furnizeze orice informații sau documente necesare pentru investigarea acuzațiilor de activități și comportamente interzise.

Suntem de acord să păstrăm registrele noastre și să ne asigurăm că registrele Entităților Asociate sunt păstrate în general conform legislației aplicabile, dar în orice caz, pentru cel puțin 10 (zece) ani de la data depunerii ofertei.

Recunoaștem că orice nerespectare a obligațiilor prevăzute în prezentul Angajament de Integritate (inclusiv orice omisiune sau declarație falsă, făcută cu bună știință sau din neglijență, a unei condamnări, excluderi, alte sancțiuni sau măsuri de aplicare din trecut) sau orice modificare neautorizată a Angajamentului, poate duce la respingerea ofertei noastre pentru Contract și/sau la inițierea de proceduri de excludere de către **PRIMĂRIA COMUNEI ZÎRNEȘTI / SKAT Moldova** împotriva noastră și/sau a oricărei dintre Entitățile și Persoanele Asociate.

SEM NAT de un reprezentant autorizat, cu puterea și autoritatea necesară de a semna în numele companiei sale și, în cazul unei asocieri în participație, în numele fiecărui membru al acesteia:

Data: 21.05.2026

Numele companiei: Eximotor SA

Numele semnatarului: Socolova Natalia

Poziția semnatarului: director

Semnătura:



ⁱ 1 Sancțiunile UE sau măsurile restrictive (conform Capitolului 2 din Titlul V al Tratatului UE și obiectivelor Politicii Externe și de Securitate Comună prevăzute în Articolul 21 din Tratatul UE și Articolul 215 din Tratatul privind Funcționarea UE), fie în mod autonom, fie conform sancțiunilor decise de Consiliul de Securitate al Națiunilor Unite în baza Articolului 41 din Carta Națiunilor Unite.



CJDA-26-015250 19.05.2026

Verificarea datelor documentului
electronic poate fi realizată
prin scanarea QR codului.



IDNO: 1002600034712

CERTIFICAT DE CAZIER JUDICIAR

Persoana juridică identificată prin IDNO 1002600034712 nu este înscrisă în Registrul informației criminalistice și criminologice al Republicii Moldova.

Digitally signed by Amarii Daniela
Date: 2026.05.19 15:46:16 EEST
Reason: MoldSign Signature
Location: Moldova

MOLDOVA EUROPEANĂ



Daniela Amarii

Termenul de prescripție al actului juridic este de 3 luni din data eliberării.

CONFIDENȚIAL

ATENȚIE! Date cu caracter personal prelucrate în conformitate cu prevederile Legii Nr. 133 din 8 iulie 2011



STI01260519143720949

CERERE DE PARTICIPARE

Către Primăria c. Zîrnești, r-nul Cahul, r. Cahul, s. Zîrnești, MD-3933

Stimați domni,

Ca urmare a anunțului/invitației de participare/de preselecție apărut în Buletinul achizițiilor publice și/sau Jurnalul Oficial al Uniunii Europene, nr. ocds-b3wdp1-MD-1777641305767 din 21/05/2026 (ziua/luna/anul), privind aplicarea procedurii pentru atribuirea contractului Pubele din polietilenă de înaltă densitate (PEHD) cu capacitatea de 120 l, pentru colectarea deșeurilor din plastic, în cadrul Proiectului de Cooperare Intercomunitară privind îmbunătățirea sistemului de gestionare a deșeurilor și modernizarea serviciului public de salubritate în comuna Zîrnești, satul Andrușul de Jos, satul Andrușul de Sus, satul Bădicul Moldovenesc, satul Baurci-Moldoveni, comuna Cucoara, comuna Doina, comuna Larga Nouă, satul Roșu din raionul Cahul, (denumirea contractului de achiziție publică), noi „Eximotor SA” (denumirea/numele ofertantului/candidatului), am luat cunoștință de condițiile și de cerințele expuse în documentația de atribuire și exprimăm prin prezenta interesul de a participa, în calitate de ofertant/candidat, neavînd obiecții la documentația de atribuire.

Data completării 21.05.2026 Cu stimă,

Ofertant/candidat

.....
(semnătura autorizată)





"EXIMOTOR" SA

Rețea de magazine auto

Anexa nr. 8

la Documentația standard nr. _____
din "_____" _____ 20____

DECLARAȚIE privind valabilitatea ofertei

Către Primăria c. Zîrnești, r-nul Cahul, r. Cahul, s. Zîrnești, MD-3933

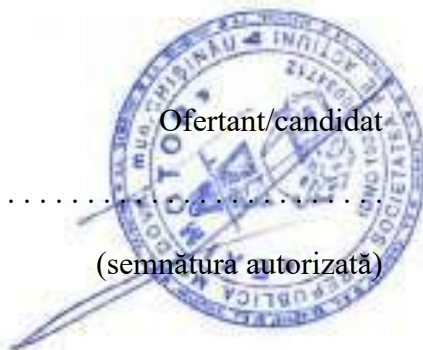
Stimați domni,

Ne angajăm să menținem oferta valabilă, privind Pubele din polietilenă de înaltă densitate (PEHD) cu capacitatea de 120 l, pentru colectarea deșeurilor din plastic, în cadrul Proiectului de Cooperare Intercomunitară privind îmbunătățirea sistemului de gestionare a deșeurilor și modernizarea serviciului public de salubritate în comuna Zîrnești, satul Andrușul de Jos, satul Andrușul de Sus, satul Bădicul Moldovenesc, satul Baurci-Moldoveni, comuna Cucoara, comuna Doina, comuna Larga Nouă, satul Roșu din raionul Cahul, prin procedura de achiziție **Licitatie deschisă**, pentru o durată de 60 (șaizeci) zile, (durata în litere și cifre), respectiv până la data de 25.07.2026 (ziua/luna/anul), și ea va rămâne obligatorie pentru noi și poate fi acceptată oricând înainte de expirarea perioadei de valabilitate.

Data completării 21.05.2026 Cu stimă,

Ofertant/candidat

.....
(semnătura autorizată)



REPUBLICA



MOLDOVA

CERTIFICAT DE ÎNREGISTRARE

SOCIETATEA PE ACȚIUNI "EXIMOTOR"
ESTE ÎNREGISTRATĂ LA CAMERA ÎNREGISTRĂRII DE STAT

Numărul de indentificare de stat - codul fiscal
1002600034712

Data înregistrării **12.06.1995**

Data eliberării **20.01.2005**

Iovu Galina, registrator de stat

*Funcția, numele, prenumele persoanei
care a eliberat certificatul*

G. Iovu
semnătură

MD 0011311





I.P. "AGENȚIA SERVICII PUBLICE"
Departamentul înregistrare a unităților de drept (DÎUD)

Extras
din Registrul de stat al persoanelor juridice
nr. 200989 din 03.02.2026



Denumirea completă: **SOCIETATEA PE ACȚIUNI "EXIMOTOR"**

Denumirea prescurtată: **"EXIMOTOR" S.A.**

Forma juridică de organizare: **Societate pe acțiuni.**

Numărul de identificare de stat și codul fiscal: **1002600034712**

Data înregistrării de stat: **12.06.1995**

Sediu: **MD-2024, strada Aerodromului 15, ap. 6, mun. Chișinău, Republica Moldova**

Genurile de activitate:

1. Comerț cu ridicata al deșeurilor și resturilor;
2. Comerț cu ridicata nespecializat;
3. Comerț cu amănuntul în magazine nespecializate, cu vânzare predominantă de produse nealimentare;
4. Repararea mașinilor;
5. Repararea echipamentelor electrice;
6. Repararea și întreținerea altor echipamente de transport;
7. Repararea altor echipamente;
8. Colectarea deșeurilor nepericuloase;
9. Colectarea deșeurilor periculoase;
10. Lucrări de construcții a clădirilor rezidențiale și nerezidențiale;
11. Comerț cu amănuntul al articolelor și aparatelor electrocasnice, în magazine specializate;
12. Comerț cu amănuntul al mobilei, al articolelor de iluminat și al articolelor de uz casnic n.c.a., în magazine specializate;
13. Comerț cu amănuntul al echipamentelor sportive, în magazine specializate;
14. Comerț cu amănuntul al jocurilor și jucăriilor, în magazine specializate;
15. Comerț cu amănuntul al altor bunuri noi, în magazine specializate;
16. Comerț cu amănuntul prin standuri, chioșcuri și piețe al altor produse;
17. Comerț cu amănuntul prin intermediul caselor de comenzi sau prin Internet;
18. Comerț cu amănuntul efectuat în afara magazinelor, standurilor, chioșcurilor și piețelor;
19. Transporturi rutiere de mărfuri;
20. Depozitări;
21. Activități de servicii anexe pentru transporturi terestre;
22. Alte activități poștale și de curier;
23. Alte intermediari financiare n.c.a.;
24. Închirierea și exploatarea bunurilor imobiliare proprii sau închiriate;
25. Activități de consultanță pentru afaceri și management;
26. Activități ale agențiilor de publicitate;
27. Servicii de reprezentare media;
28. Comerț cu autoturisme și autovehicule ușoare (sub 3,5 tone);
29. Comerț cu alte autovehicule;
30. Întreținerea și repararea autovehiculelor;
31. Comerț cu ridicata de piese și accesorii pentru autovehicule;
32. Comerț cu amănuntul de piese și accesorii pentru autovehicule;
33. Comerț cu motociclete, piese și accesorii aferente; întreținerea și repararea motocicletelor;
34. Comerț cu ridicata al aparatelor electrice de uz gospodăresc, al aparatelor de radio și televizoarelor;
35. Comerț cu ridicata al altor bunuri de uz gospodăresc;
36. Comerț cu ridicata al mașinilor agricole, echipamentelor și furniturilor;
37. Comerț cu ridicata al mașinilor-unelte;



38. Comerț cu ridicata al mașinilor pentru industria minieră și construcții;
39. Comerț cu ridicata al altor mașini și echipamente;

Capitalul social: **600000 Lei**

Administrator(i): **SOCOLOVA NATALIA**

Beneficiari efectivi: **SOCOLOVA NATALIA**

Prezentul extras este eliberat în temeiul art. 34 al Legii nr.220/2007 privind înregistrarea de stat a persoanelor juridice și a întreprinzătorilor individuali și confirmă datele din Registrul de stat la data de 03.02.2026

Specialist coordonator
Diana Nasian-Nicolaev
tel. 022-20-7826





BC „MOLDINDCONBANK” S.A.

Sucursala „Corporate”

Republica Moldova, MD 2001
mun. Chișinău, str. Tighina, 25
Tel. : (373 22) 62-45-44

Data 19. IUN. 2025

Nr. 41-09/261

Республика Молдова, MD 2001,
мун. Кишинэу, ул. Тигина, 25
Тел. : (373 22) 62-45-44

CERTIFICAT

B.C. „Moldindconbank” S.A. confirmă că "EXIMOTOR" S.A. IDNO 1002600034712 la data de 18.06.2025 deține următoarele conturi bancare:

Nr.	IBAN	Valuta
1	MD38ML000000022512092160	MDL
2	MD38ML000000022512092160	USD
3	MD38ML000000022512092160	EUR
4	MD38ML000000022512092160	RUB



_____ (semnătura reprezentantului Băncii)

Paulina Danoi (NP)

Director Sucursala (functia)

Executor - Elena Dumbravanu (12930), Sucursala Corporate
Tel.- 080011111
Data/ora - 18.06.2025 / 17:30
CCF4



GUVERNUL
REPUBLICII
MOLDOVA



SERVICIUL FISCAL DE STAT



CERTIFICAT

privind lipsa sau existența restanțelor față de bugetul public național

Nr.
№ 0925712

Din
От 11.05.2026 09:25



DATE DESPRE CONTRIBUABIL / ИНФОРМАЦИЯ О НАЛОГОПЛАТЕЛЬЩИКЕ

Codul fiscal / Numărul de identificare

Фискальный код / Идентификационный номер

1002600034712

Denumirea

Наименование

SOCIETATEA PE ACȚIUNI "EXIMOTOR"



ATESTAREA LIPSEI SAU EXISTENȚEI RESTANȚELOR CONFORM DATELOR SISTEMULUI INFORMAȚIONAL AUTOMATIZAT / ПОДТВЕРЖДЕНИЕ ОТСУТСТВИЯ ИЛИ НАЛИЧИЯ ЗАДОЛЖНОСТЕЙ СОГЛАСНО ДАННЫМ ИНФОРМАЦИОННОЙ АВТОМАТИЗИРОВАННОЙ СИСТЕМЫ

La data emiterii prezentului certificat restanța față de bugetul public național constituie

На дату выдачи данной справки задолженность перед национальным публичным бюджетом составляет

0 MDL



VALABIL PÂNĂ LA / ДЕЙСТВИТЕЛЕН ДО

26.05.2026 09:25



Prezentul document este eliberat în temeiul Art. 29, alin. (3) din Legea cu privire la registre nr. 71/2007 și în baza datelor furnizate de Serviciul Fiscal de Stat în Portalul guvernamental integrat EVO / Справка выдана в соответствии со ст. 29 п. (3) Закона о реестрах № 71/2007 на основании данных, предоставленных Государственной налоговой службой на Интегрированный правительственный портал EVO.

Generat și semnat de Portalul guvernamental integrat EVO la 11.05.2026 09:25

Prezentul certificat este semnat electronic în conformitate cu Legea nr.124 din 19.05.2022

Сертификат подписан электронной подписью в соответствии с Законом № 124 от 19.05.2022



Certificatul este descărcat din Portalul guvernamental integrat EVO (evo.gov.md) și este semnat electronic de către posesorul acestui portal și are aceeași valoare juridică ca și documentele eliberate pe suport de hârtie de către organele cu atribuții de administrare fiscală. Verificarea autenticității semnăturii electronice poate fi realizată cu ajutorul Serviciului Guvernamental de Semnătură Electronică (msign.gov.md)

Сертификат скачен с Интегрированный правительственный портал EVO (evo.gov.md) и подписан электронной подписью владельца портала и имеет такую же юридическую силу, как и документы выдаваемые на бумаге органами налоговой администрации. Проверку подлинности электронной подписи можно осуществить с помощью Интегрированный правительственный портал EVO (msign.gov.md)

SITUAȚIILE FINANCIARE

pentru perioada 01.01.2024 - 31.12.2024

Entitatea: Eximotor SA
Cod CUIÎO: 37541535
Cod IDNO: 1002600034712

Sediul:

MD:

Raionul(municipiul): 106, DDF RASCANI

Cod CUATM: 0150, SEC.RISCANI

Strada:

Activitatea principală: G4532, Comert cu amanuntul de piese si accesorii pentru autovehicule

Forma de proprietate: 16, Proprietate colectivă

Forma organizatorico-juridică: 500, Societățile pe acțiuni

Date de contact:

Telefon: 068407878

WEB:

E-mail: contabil@coleso.md

Numele și coordonatele al contabilului-șef: DI (dna) Bezrucico Nadejda Tel. 068407878

Numărul mediu al salariaților în perioada de gestiune: 92 persoane.

Persoanele responsabile de semnarea situațiilor financiare* Socolova Natalia

Unitatea de măsură: leu

BILANȚUL

la 31.12.2024

Anexa 1

Nr. cpt.	Indicatori	Cod rd.	Sold la	
			Începutul perioadei de gestiune	Sfârșitul perioadei de gestiune
1	2	3	4	5
	ACTIV			
A.	ACTIVE IMOBILIZATE			
	I. Imobilizări necorporale			
	1. Imobilizări necorporale în curs de execuție	010		
	2. Imobilizări necorporale în exploatare, total	020	31170	28306
	din care:			
	2.1. concesiuni, licențe și mărci	021	30462	27598
	2.2. drepturi de autor și titluri de protecție	022		
	2.3. programe informatice	023		
	2.4. alte imobilizări necorporale	024	708	708

3. Fond comercial	030		
4. Avansuri acordate pentru imobilizări necorporale	040		
Total imobilizări necorporale (rd.010 + rd.020 + rd.030 + rd.040)	050	31170	28306
II. Imobilizări corporale			
1. Imobilizări corporale în curs de execuție	060	396460	277794
2. Terenuri	070	9327458	12476605
3. Mijloace fixe, total	080	68086539	69112873
din care:			
3.1. clădiri	081	52915283	53556933
3.2. construcții speciale	082	106672	97031
3.3. mașini, utilaje și instalații tehnice	083	3172084	3592547
3.4. mijloace de transport	084	9722716	6839181
3.5. inventar și mobilier	085	534164	397728
3.6. alte mijloace fixe	086	1635620	4629453
4. Resurse minerale	090	6360	6360
5. Active biologice imobilizate	100		
6. Investiții imobiliare	110		
7. Avansuri acordate pentru imobilizări corporale	120		
Total imobilizări corporale (rd.060 + rd.070 + rd.080 + rd.090 + rd.100 + rd.110 + rd.120)	130	77816817	81873632
III. Investiții financiare pe termen lung			
1. Investiții financiare pe termen lung în părți neafiliate	140		
2. Investiții financiare pe termen lung în părți afiliate, total	150		
din care:			
2.1. acțiuni și cote de participație deținute în părțile afiliate	151		
2.2. împrumuturi acordate părților afiliate	152		
2.3. împrumuturi acordate aferente intereselor de participare	153		
2.4. alte investiții financiare	154		
Total investiții financiare pe termen lung (rd.140 + rd.150)	160		
IV. Creanțe pe termen lung și alte active imobilizate			
1. Creanțe comerciale pe termen lung	170		
2. Creanțe ale părților afiliate pe termen lung	180		
inclusiv: creanțe aferente intereselor de participare	181		
3. Alte creanțe pe termen lung	190		
4. Cheltuieli anticipate pe termen lung	200		

	5. Alte active imobilizate	210		
	Total creanțe pe termen lung și alte active imobilizate (rd.170 + rd.180 + rd.190 + rd.200 + rd.210)	220		
	TOTAL ACTIVE IMOBILIZATE (rd.050 + rd.130 + rd.160 + rd.220)	230	77847987	81901938
B.	ACTIVE CIRCULANTE			
	I. Stocuri			
	1. Materiale și obiecte de mică valoare și scurtă durată	240	480220	214506
	2. Active biologice circulante	250		
	3. Producția în curs de execuție	260		
	4. Produse și mărfuri	270	151546458	198741552
	5. Avansuri acordate pentru stocuri	280	27883724	46262209
	Total stocuri (rd.240 + rd.250 + rd.260 + rd.270 + rd.280)	290	179910402	245218267
	II. Creanțe curente și alte active circulante			
	1. Creanțe comerciale curente	300	19177613	23874873
	2. Creanțe ale părților afiliate curente	310		
	inclusiv: creanțe aferente intereselor de participare	311		
	3. Creanțe ale bugetului	320	3504217	1421301
	4. Creanțele ale personalului	330	121848	123488
	5. Alte creanțe curente	340	522	253
	6. Cheltuieli anticipate curente	350	83928	104841
	7. Alte active circulante	360		
	Total creanțe curente și alte active circulante (rd.300 + rd.310 + rd.320 + rd.330 + rd.340 + rd.350 + rd.360)	370	22888128	25524756
	III. Investiții financiare curente			
	1. Investiții financiare curente în părți nefiliate	380	778	776
	2. Investiții financiare curente în părți afiliate, total	390		
	din care:			
	2.1. acțiuni și cote de participație deținute în părțile afiliate	391		
	2.2. împrumuturi acordate părților afiliate	392		
	2.3. împrumuturi acordate aferente intereselor de participare	393		
	2.4. alte investiții financiare în părți afiliate	394		
	Total investiții financiare curente (rd.380 + rd.390)	400	778	776
	IV. Numerar și documente bănești	410	4884362	4819686
	TOTAL ACTIVE CIRCULANTE (rd.290 + rd.370 + rd.400 + rd.410)	420	207683670	275563485
	TOTAL ACTIVE	430	285531657	357465423

	(rd.230 + rd.420)			
	P A S I V			
	CAPITAL PROPRIU			
	I. Capital social și neînregistrat			
	1. Capital social	440	20000	600000
	2. Capital nevărsat	450	()	()
	3. Capital neînregistrat	460		
	4. Capital retras	470	()	()
	5. Patrimoniul primit de la stat cu drept de proprietate	480		
	Total capital social și neînregistrat (rd.440 + rd.450 + rd.460 + rd.470 + rd.480)	490	20000	600000
	II. Prime de capital	500		
	III. Rezerve			
	1. Capital de rezervă	510		
	2. Rezerve statutare	520		
C.	3. Alte rezerve	530		
	Total rezerve (rd.510 + rd.520 + rd.530)	540		
	IV. Profit (pierdere)			
	1. Corecții ale rezultatelor anilor precedenți	550	X	-89515
	2. Profit nerepartizat (pierdere neacoperită) al anilor precedenți	560	183476469	182859448
	3. Profit net (pierdere netă) al perioadei de gestiune	570	X	28909930
	4. Profit utilizat al perioadei de gestiune	580	X	()
	Total profit (pierdere) (rd.550 + rd.560 + rd.570 + rd.580)	590	183476469	211679863
	V. Rezerve din reevaluare	600		
	VI. Alte elemente de capital propriu	610		
	TOTAL CAPITAL PROPRIU (rd.490 + rd.500 + rd.540 + rd.590 + rd.600 + rd.610)	620	183496469	212279863
D.	DATORII PE TERMEN LUNG			
	1. Credite bancare pe termen lung	630	24880147	59725000
	2. Împrumuturi pe termen lung	640	30756846	30756846
	din care:			
	2.1. Împrumuturi din emisiunea de obligațiuni	641		
	inclusiv: împrumuturi din emisiunea de obligațiuni convertibile	642		
	2.2. alte împrumuturi pe termen lung	643	30756846	30756846
	3. Datorii comerciale pe termen lung	650		

	4. Datorii față de părțile afiliate pe termen lung	660		
	inclusiv: datorii aferente intereselor de participare	661		
	5. Avansuri primite pe termen lung	670		
	6. Venituri anticipate pe termen lung	680		
	7. Alte datorii pe termen lung	690		
	TOTAL DATORII PE TERMEN LUNG (rd.630 + rd.640 + rd.650 + rd.660 + rd.670 + rd.680 + rd.690)	700	55636993	90481846
	DATORII CURENTE			
	1. Credite bancare pe termen scurt	710		
	2. Împrumuturi pe termen scurt, total	720	2208196	681000
	din care:			
	2.1. Împrumuturi din emisiunea de obligațiuni	721		
	inclusiv: împrumuturi din emisiunea de obligațiuni convertibile	722		
	2.2. alte împrumuturi pe termen scurt	723	2208196	681000
	3. Datorii comerciale curente	730	40127992	46713262
	4. Datorii față de părțile afiliate curente	740		
	inclusiv: datorii aferente intereselor de participare	741		
E.	5. Avansuri primite curente	750	3173453	5942068
	6. Datorii față de personal	760	314910	457860
	7. Datorii privind asigurările sociale și medicale	770	373258	499603
	8. Datorii față de buget	780	200386	409921
	9. Datorii față de proprietari	790		
	10. Venituri anticipate curente	800		
	11. Alte datorii curente	810		
	TOTAL DATORII CURENTE (rd.710 + rd.720 + rd.730 + rd.740 + rd.750 + rd.760 + rd.770 + rd.780 + rd.790 + rd.800 + rd.810)	820	46398195	54703714
	PROVIZIOANE			
	1. Provizioane pentru beneficiile angajaților	830		
	2. Provizioane pentru garanții acordate cumpărătorilor/clientilor	840		
	3. Provizioane pentru impozite	850		
	4. Alte provizioane	860		
	TOTAL PROVIZIOANE (rd.830 + rd.840 + rd.850 + rd.860)	870		
F.	TOTAL PASIVE (rd.620 + rd.700 + rd.820 + rd.870)	880	285531657	357465423

SITUAȚIA DE PROFIT ȘI PIERDERE

de la 01.01.2024 până la 31.12.2024

Anexa 2

Indicatori	Cod rd.	Perioada de gestiune
------------	---------	----------------------

		precedenta	curenta
1	2	3	4
Venituri din vânzări, total	010	375801675	427604744
din care:			
venituri din vânzarea produselor și mărfurilor	011	373756861	425248162
venituri din prestarea serviciilor și executarea lucrărilor	012	2044814	2356582
venituri din contracte de construcție	013		
venituri din contracte de leasing	014		
venituri din contracte de microfinanțare	015		
alte venituri din vânzări	016		
Costul vânzărilor, total	020	309686754	350883329
din care:			
valoarea contabilă a produselor și mărfurilor vândute	021	309686754	350861376
costul serviciilor prestate și lucrărilor executate terților	022		21953
costuri aferente contractelor de construcție	023		
costuri aferente contractelor de leasing	024		
costuri aferente contractelor de microfinanțare	025		
alte costuri aferente vânzărilor	026		
Profit brut (pierdere brută) (rd.010 - rd.020)	030	66114921	76721415
Alte venituri din activitatea operațională	040	788208	2291499
Cheltuieli de distribuire	050	27047466	32621344
Cheltuieli administrative	060	6010815	6994191
Alte cheltuieli din activitatea operațională	070	8346766	7385076
Rezultatul din activitatea operațională: profit (pierdere) (rd.030 + rd.040 - rd.050 - rd.060 - rd.070)	080	25498082	32012303
Venituri financiare, total	090	8808876	12242977
din care:			
venituri din interese de participare	091		
inclusiv: veniturile obținute de la părțile afiliate	092		
venituri din dobânzi	093		
inclusiv: veniturile obținute de la părțile afiliate	094		
venituri din alte investiții financiare pe termen lung	095		
inclusiv: veniturile obținute de la părțile afiliate	096		
venituri aferente ajustărilor de valoare privind investițiile financiare pe termen lung și curente	097		
venituri din ieșirea investițiilor financiare	098		
venituri aferente diferențelor de curs valutar și de sumă	099	8808876	12242977

Cheltuieli financiare, total	100	7018801	12118220
din care:	101		
cheltuieli privind dobânzile			
inclusiv: cheltuielile aferente părților afiliate	102		
cheltuieli aferente ajustărilor de valoare privind investițiile financiare pe termen lung și curente	103		
cheltuieli aferente ieșirii investițiilor financiare	104		
cheltuieli aferente diferențelor de curs valutar și de sumă	105	7018801	12118220
Rezultatul: profit (pierdere) financiar(ă) (rd.090 - rd.100)	110	1790075	124757
Venituri cu active imobilizate și excepționale	120	4638550	6350847
Cheltuieli cu active imobilizate și excepționale	130	4234496	5572232
Rezultatul din operațiuni cu active imobilizate și excepționale: profit (pierdere) (rd.120 - rd.130)	140	404054	778615
Rezultatul din alte activități: profit (pierdere) (rd.110 + rd.140)	150	2194129	903372
Profit (pierdere) pînă la impozitare (rd.080 + rd.150)	160	27692211	32915675
Cheltuieli privind impozitul pe venit	170	3243405	4005745
Profit net (pierdere netă) al perioadei de gestiune (rd.160 - rd.170)	180	24448806	28909930

SITUAȚIA MODIFICĂRILOR CAPITALULUI PROPRIU

de la 01.01.2024 pînă la 31.12.2024

Anexa 3

Nr. d/o	Indicatori	Cod rd	Sold la începutul perioadei de gestiune	Majorări	Diminuări	Sold la sfîrșitul perioadei de gestiune
1	2	3	4	5	6	7
	Capital social și neînregistrat					
	1. Capital social	010	20000	580000		600000
	2. Capital nevărsat	020	()	()	()	()
	3. Capital neînregistrat	030		580000	580000	
I.	4. Capital retras	040	()	()	()	()
	5. Patrimoniul primit de la stat cu drept de proprietate	050				
	Total capital social și neînregistrat (rd.010 + rd.020 + rd.030 + rd.040 + rd.050)	060	20000	1160000	580000	600000
II.	Prime de capital	070				
III.	Rezerve					
	1. Capital de rezervă	080				
	2. Rezerve statutare	090				

	3. Alte rezerve	100					
	Total rezerve (rd.080 + rd.090 + rd.100)	110					
	Profit (pierdere)						
IV.	1. Corecții ale rezultatelor anilor precedenți	120	X	25896	115411	-89515	
	2. Profit nerepartizat (pierdere neacoperită) al anilor precedenți	130		183476469	617021	182859448	
	3. Profit net (pierdere netă) al perioadei de gestiune	140	X	28909930		28909930	
	4. Profit utilizat al perioadei de gestiune	150	X	()	()	()	
	Total profit (pierdere) (rd.120 + rd.130 + rd.140 + rd.150)	160		183476469	28935826	732432	211679863
V.	Rezerve din reevaluare	170					
VI.	Alte elemente de capital propriu	180					
	Total capital propriu (rd.060 + rd.070 + rd.110 + rd.160 + rd.170 + rd.180)	190		183496469	30095826	1312432	212279863

SITUAȚIA FLUXURILOR DE NUMERAR

de la 01.01.2024 pînă la 31.12.2024

Anexa 4

Indicatori	Cod rd	Perioada de gestiune	
		precedentă	curentă
1	2	3	4
Fluxuri de numerar din activitatea operațională			
Încasări din vânzări	010	438747314	491886478
Plăți pentru stocuri și servicii procurate	020	374332517	494411379
Plăți către angajați și organe de asigurare socială și medicală	030	11376727	13176474
Dobînzi plătite	040	5662652	4390565
Plata impozitului pe venit	050	2709589	1346896
Alte încasări	060	254523986	348171862
Alte plăți	070	284008882	359922941
Fluxul net de numerar din activitatea operațională (rd.010 - rd.020 - rd.030 - rd.040 - rd.050 + rd.060 - rd.070)	080	15180933	-33189915
Fluxuri de numerar din activitatea de investiții			
Încasări din vânzarea activelor imobilizate	090		
Plăți aferente intrărilor de active imobilizate	100		
Dobînzi încasate	110		
Dividende încasate	120		
inclusiv: dividende încasate din străinătate	121		

Alte încasări (plăți)	130	450	
Fluxul net de numerar din activitatea de investiții (rd.090 - rd.100 + rd.110 + rd.120 ± rd.130)	140	450	
Fluxuri de numerar din activitatea financiară			
Încasări sub formă de credite și împrumuturi	150	202676841	221081034
Plăți aferente rambursării creditelor și împrumuturilor	160	217456515	186257378
Dividende plătite	170		
inclusiv: dividende plătite nerezidenților	171		
Încasări din operațiuni de capital	180		
Alte încasări (plăți)	190		
Fluxul net de numerar din activitatea financiară (rd.150 - rd.160 - rd.170 + rd.180 ± rd.190)	200	-14779674	34823656
Fluxul net de numerar total (± rd.080 ± rd.140 ± rd.200)	210	401709	1633741
Diferențe de curs valutar favorabile (nefavorabile)	220	196440	-1698417
Sold de numerar la începutul perioadei de gestiune	230	4286213	4884362
Sold de numerar la sfârșitul perioadei de gestiune (± rd.210 ± rd.220 + rd.230)	240	4884362	4819686

Documente atașate - Notă explicativă (fișierul pdf)



Notă explicativă situații financiare 2024.semnat.semnat.pdf



raportul conducerii 2024.semnat.pdf



raspuns moldstatistica 1.pdf

Recipisa 2

Respondent

Codul fiscal: 1002600034712, denumire: EXIMOTOR S.A.

A prezentat raportul: RSF1_21

Pentru perioada fiscala: A/2024

Data prezentarii: 30.05.2025

Marca temporală a raportului înregistrat în Sistemul Informațional al BNS : 02.06.2025 14:31:01

Biroul Național de Statistică (BNS) a recepționat varianta electronică a raportului, expediat de DVs.
Urmează verificarea și validarea raportului de către specialistul BNS pe domeniu.



DECLARAȚIE privind lista principalelor livrări/prestări efectuate în ultimii 3 ani de activitate

Nr d/o	Obiectul contractului	Denumirea/numele beneficiarului/Adresa	Calitatea Furnizorului/Prestatorului*)	Prețul contractului/ valoarea bunurilor/serviciilor livrate/prestate	Perioada de livrare/prestare (luni)
1	Containere	Primăria or. Sadova	contract unic	444 000 lei	2020
2	Containere	Direcția Generală Locativ-Comunală și Amenajare	contract unic	966 720 lei	2020
3	Containere	Primăria s. Colonita	contract unic	450 000 lei	2020
4	Containere	ÎM Regia Autosolubritate	contract unic	3 574 800 lei	2020
5	Containere	PRO-DEVELOPMENT AO	contract unic	904 200 lei	2021
6	Containere	Consiliul raional Cahul	contract unic	345 600 lei	2021
7	Containere	UNDP	contract unic	576 906,15 lei	2021
8	Containere	Primaria s. Fundurii Vechi	contract unic	406 860 lei	2022
9	Containere	Primaria or. Soroca	contract unic	525 600 lei	2022
10	Containere	Primăria Domulgeni	contract unic	283 550 lei	2023
11	Containere	UNDP	contract unic	843 135,60 lei	2023
12	Containere / Pubele	Primaria or. Soroca	Contract unic	825 000 lei	2024
13	Containere / Pubele	Primaria Racovat	Contract unic	566.918,40 lei	2024
14	Containere / Pubele	Primaria Sadic	Contract unic	720.900,00 lei	2024
15	Containere / Pubele	Primaria Rublenita	Contract unic	452.400,00 lei	2024
16	Containere / Pubele	Primaria Lozova	Contract unic	908.672,00 lei	2025
17	Containere / Pubele	Primaria s. Tareuca Rezina	Contract unic	1.007.400,00 lei	2025
18	Containere / Pubele	Primaria Costesti Ialoveni	Contract unic	1.361.520,00 lei	2025
19	Containere / Pubele	Primaria Zaim Causeni	Contract unic	304.800,00 lei	2025
20	Containere / Pubele	Primaria Ungheni	Contract unic	180.000,00 lei	2025
21	Containere / Pubele	Primaria Baimaclia Cantemir	Contract unic	266.700,00 lei	2025
22	Containere / Pubele	Primaria Calfa Anenii No	Contract unic	333.000,00 lei	2025
23	Containere / Pubele	Primaria Ciobalaccia Cantemir	Contract unic	1.002.000,00 lei	2025
24	Containere / Pubele	Primaria Varzaresti Nisporeni	Contract unic	762.000,00 lei	2025
25	Containere / Pubele	Primaria Chioselia	Contract unic	339.000,00 lei	2025

Adresa juridică: RM, mun. Chișinău, MD-2024, str. Aerodromului 15/6
Adresa poștală: RM, mun. Chișinău, MD-2005, str. Albisoara 38A
tel. 0 22 407-747; fax. 0 22 407-956
e-mail: director@coleso.md
www.coleso.md



c/f 1002600034712
TVA 0603690
BC "ProCredit Bank" SA
c/d 2251130060160201
BIC: PRCBMD22



"EXIMOTOR" SA

Rețea de magazine auto

26	Containere / Pubele	Primaria com. Manta	Contract unic	622.800,00	2025
27	Containere / Pubele	Primaria com. Puhoi	Contract unic	1.741.800,00 lei	2025
28	Containere / Pubele	Primaria Sipoteni Calarasi	Contract unic	178.560,00 lei	2025
29	Containere / Pubele	Primaria Vasieni Ialoveni	Contract unic	709.999,20 lei	2025
30	Containere / Pubele	Primaria Manoilesti Ungheni	Contract unic	402.350,00 lei	2025
31	Containere / Pubele	Primaria Telenesti	Contract unic	322.800,00 lei	2025
32	Containere / Pubele	Primaria Buteni Hincesti	Contract unic	566.388,00 lei	2025
33	Containere / Pubele	Primaria Costesti Ialoveni	Contract unic	462.940,00 lei	2026
34	Containere / Pubele	Primaria Risipeni Falesti	Contract unic	1.916.750,00 lei	2026
35	Containere / Pubele	Primaria Neulaieuca Orhei	Contract unic	345.600,00 lei	2026

Semnat: _____

Nume: Socolova Natalia

Funcția în cadrul firmei: Director

Denumirea firmei: Eximotor SA



Adresa juridică: RM, mun. Chișinău, MD-2024, str. Aerodromului 15/6
Adresa poștală: RM, mun. Chișinău, MD-2005, str. Albisoara 38A
tel. 0 22 407-747; fax. 0 22 407-956
e-mail: director@coleso.md
www.coleso.md



c/f 1002600034712
TVA 0603690
BC "ProCredit Bank" SA
c/d 2251130060160201
BIC: PRCBMD22



A C H I Z I Ţ I I P U B L I C E

CONTRACT Nr. 122

de achiziționare a pubelelor pentru deseuri

Cod CPV: 34928480-6

“ 22 ” decembrie 2020

Primăria satului Colonița

(localitatea)

Furnizorul de bunuri / Prestatorul de servicii	Autoritatea contractantă
<u>„Eximotor” SA,</u> <u>reprezentată prin directorul firmei d-na</u> <u>Socolova Natalia,</u> <u>c/f 1002600034712 pe de o parte,</u>	<u>Primăria s. Colonița ,</u> <u>reprezentată prin primarul Angela</u> <u>Zaporojan, care acționează în baza</u> <u>Hotărîrii Judecătorei mun. Chişinău,</u> <u>denumit(a) în continuare Cumpărător/</u> <u>beneficiar, pe de altă parte,</u>

ambii (denumiți(te) în continuare *Părți*), au încheiat prezentul Contract referitor la următoarele:

- Achiziționarea pubelelor pentru s. Colonița, mun. Chişinău Cod CPV: 34928480-6, în baza necesității localității.
- Următoarele documente vor fi considerate părți componente și integrale ale Contractului:
 - Specificația tehnică;
 - Specificația preț;
- Prezentul Contract va predomina asupra tuturor altor documente componente. În cazul unor discrepanțe sau inconsecvențe între documentele componente ale Contractului, documentele vor avea ordinea de prioritate enumerată mai sus.
- În calitate de contravaloare a plăților care urmează a fi efectuate de Beneficiarul, Vânzătorul se obligă prin prezenta să livreze Beneficiarului, Bunurile și să înlăture defectele lor în conformitate cu prevederile Contractului sub toate aspectele.
- Beneficiarul se obligă prin prezenta să plătească Vânzătorului, în calitate de contravaloare a livrării bunurilor, precum și a înlăturării defectelor lor, prețul Contractului sau orice altă sumă care poate deveni plătitibilă conform prevederilor Contractului în termenele și modalitatea stabilite de Contract.

1. Obiectul Contractului

1.1. Vânzătorul își asumă obligația de a livra Bunurile conform Specificației, care este parte integrantă a prezentului Contract.

1.2. Beneficiarul se obligă, la rîndul său, să achite și să recepționeze Bunurile livrate de Vînzător.

1.3. Calitatea Bunurilor se atestă prin certificatele de calitate indicate în Specificație. Bunurile livrate în baza contractului vor respecta standardele indicate în Specificație. Cînd nu este menționat nici un standard sau reglementare aplicabilă, se vor respecta standardele sau alte reglementări autorizate în țara de origine a produselor.

1.4. Termenele de garanție a Bunurilor sînt indicate în Specificație.

2. Termeni și condiții de livrare/prestare

2.1. Livrarea Bunurilor se efectuează de către Vînzător în termenele prevăzute de graficul de livrare, în termen de 90 zile.

2.2. Documentația de însoțire a Bunurilor include:

Factura fiscală

2.3. Originalele documentelor prevăzute în punctul 2.2 se vor prezenta Cumpărătorului cel tîrziu la momentul livrării bunurilor la destinația finală. Livrarea produselor se consideră încheiată în momentul în care sînt prezentate documentele de mai sus.

3. Prețul și condiții de plată

3.1. Prețul Bunurilor livrate conform prezentului Contract este stabilit în lei moldovenești, fiind indicat Specificația prezentului Contract.

3.2. Suma totală a prezentului Contract, inclusiv TVA, se stabilește în lei moldovenești și constituie **450 000,00 lei**.

3.3. Achitarea plăților pentru Bunurile livrate se va efectua în lei moldovenești.

3.4. Metoda și condițiile de plată de către Cumpărător vor fi:

Conform facturii

3.5. Plățile se vor efectua prin transfer bancar pe contul de decontare al Vînzătorului indicat în prezentul Contract.

4. Condiții de predare-primire

4.1. Bunurile e consideră predate de către Vînzător și recepționate de către Cumpărător dacă:

- cantitatea Bunurilor corespunde informației indicate în Lista bunurilor și graficul livrării și documentele de însoțire conform punctului 2.2 al prezentului Contract;
- calitatea Bunurilor corespunde informației indicate în Specificație;
- ambalajul și integritatea Bunurilor corespunde informației indicate în Specificație.

4.2. Vînzătorul este obligat să prezinte Cumpărătorului un exemplar original al facturii fiscale odată cu livrarea Bunurilor, pentru efectuarea plății. Pentru nerespectarea de către Vînzător a prezentei clauze, Cumpărătorul își rezervă dreptul de a majora termenul de achitare prevăzut în punctul 3.4 corespunzător numărului de zile de întîrziere și de a fi exonerat de achitarea penalității stabilite în punctul 10.3.

5. Standarde

5.1. Produsele furnizate în baza contractului vor respecta standardele prezentate de către furnizor în propunerea sa tehnică.

5.2. Cînd nu este menționat nici un standard sau reglementare aplicabilă se vor respecta standardele sau alte reglementări autorizate în țara de origine a produselor.

6. Forța majoră

6.1. Părțile sînt exonerate de răspundere pentru neîndeplinirea parțială sau integrală a obligațiilor conform prezentului Contract, dacă aceasta este cauzată de producerea unor cazuri de forță majoră (războaie, calamități naturale: incendii, inundații, cutremure de pămînt, precum și alte circumstanțe care nu depind de voința Părților).

6.2. Partea care invocă clauza de forță majoră este obligată să informeze imediat (dar nu mai tîrziu de 10 zile) cealaltă Parte despre survenirea circumstanțelor de forță majoră.

6.3. Survenirea circumstanțelor de forță majoră, momentul declanșării și termenul de acțiune trebuie să fie confirmate printr-un certificat, eliberat în mod corespunzător de către organul competent din țara Părții care invocă asemenea circumstanțe.

7. Rezilierea

7.1. Rezilierea Contractului se poate realiza cu acordul comun al Părților.

7.2. Contractul poate fi reziliat în mod unilateral de către:

a) Cumpărător în caz de refuz al Vînzătorului de a livra Bunurile prevăzute în prezentul Contract;

b) Cumpărător în caz de nerespectare de către Vînzător a termenelor de livrare/prestare stabilite;

c) Vînzător în caz de nerespectare de către Cumpărător a termenelor de plată a Bunurilor;

d) Vînzător sau Cumpărător în caz de nesatisfacere de către una dintre Părți a pretențiilor înaintate conform prezentului Contract.

7.3. Partea inițiatoare a rezilierii Contractului este obligată să comunice în termen de 5 zile lucrătoare celeilalte Părți despre intențiile ei printr-o scrisoare motivată.

7.4. Partea înștiințată este obligată să răspundă în decurs de 5 zile lucrătoare de la primirea notificării. În cazul în care litigiul nu este soluționat în termenele stabilite, partea inițiatoare va iniția rezilierea.

8. Reclamații

8.1. Reclamațiile privind cantitatea Bunurilor livrate sînt înaintate Vînzătorului la momentul recepționării lor, fiind confirmate printr-un act întocmit în comun cu reprezentantul Vînzătorului.

8.2. Pretențiile privind calitatea bunurilor și/sau serviciilor livrate sînt înaintate Vînzătorului în termen de 5 zile lucrătoare de la depistarea deficiențelor de calitate și trebuie confirmate printr-un certificat eliberat de o organizație independentă neutră și autorizată în acest sens.

8.3. Vînzătorul este obligat să examineze pretențiile înaintate în termen de 5 zile lucrătoare de la data primirii acestora și să comunice Cumpărătorului despre decizia luată.

8.4. În caz de recunoaștere a pretențiilor, Vînzătorul este obligat, în termen de 5 zile, să livreze/presteze suplimentar Cumpărătorului cantitatea nelivrată de bunuri și/sau serviciile neprestate, iar în caz de constatare a calității necorespunzătoare – să le substituie sau să le corecteze în conformitate cu cerințele Contractului.

8.5. Vînzătorul poartă răspundere pentru calitatea Bunurilor în limitele stabilite, inclusiv pentru viciile ascunse.

8.6. În cazul devierii de la calitatea confirmată prin certificatul de calitate întocmit de organizația independentă neutră sau autorizată în acest sens, cheltuielile pentru staționare sau întârziere sînt suportate de partea vinovată.

9. Sancțiuni

9.1. Forma de garanție de bună executare a contractului agreată de Cumpărător nu este necesară.

9.2. Pentru refuzul de a vinde Bunurile prevăzute în prezentul Contract, se va reține garanția de bună executare a contractului, în cazul în care ea a fost constituită în conformitate cu prevederile punctului 10.1., în caz contrar Vînzătorul suportă o penalitate în valoare de 0,01 % din suma totală a contractului.

9.3. Pentru livrarea cu întârziere a Bunurilor, Vînzătorul poartă răspundere materială în valoare de 0,1% din suma Bunurilor nelivrate, pentru fiecare zi de întârziere, dar nu mai mult de 0,01 % din suma totală a prezentului Contract. În cazul în care întârzierea depășește 10 zile, se consideră ca fiind refuz de a vinde Bunurile prevăzute în prezentul Contract și Vînzătorului i se va reține garanția de bună executare a contractului, în cazul în care ea a fost constituită în conformitate cu prevederile punctului 10.1.

9.4. Pentru achitarea cu întârziere, Cumpărătorul poartă răspundere materială în valoare de 0,01% din suma Bunurilor și/sau a Serviciilor neachitate, pentru fiecare zi de întârziere, dar nu mai mult de 0,01 % din suma totală a prezentului contract.

10. Drepturi de proprietate intelectuală

10.1. Furnizorul are obligația să despăgubească achizitorul împotriva oricăror:

- a) reclamații și acțiuni în justiție, ce rezultă din încălcarea unor drepturi de proprietate intelectuală (brevete, nume, mărci înregistrate etc.), legate de echipamentele, materialele, instalațiile sau utilajele folosite pentru sau în legătură cu produsele achiziționate, și
- b) daune-înterese, costuri, taxe și cheltuieli de orice natură, aferente, cu excepția situației în care o astfel de încălcare rezultă din respectarea Caietului de sarcini întocmit de către achizitor.

11. Dispoziții finale

11.1. Litigiile ce ar putea rezulta din prezentul Contract vor fi soluționate de către Părți pe cale amiabilă. În caz contrar, ele vor fi transmise spre examinare în instanța de judecată competentă conform legislației Republicii Moldova.

11.2. De la data semnării prezentului Contract, toate negocierile purtate și documentele perfectate anterior își pierd valabilitatea.

11.3. Părțile contractante au dreptul, pe durata îndeplinirii contractului, să convină asupra modificării clauzelor contractului, prin act adițional, numai în cazul apariției unor circumstanțe care lezează interesele comerciale legitime ale acestora și care nu au putut fi prevăzute la data încheierii contractului. Modificările și completările la prezentul Contract sînt valabile numai în cazul în care au fost perfectate în scris și au fost semnate de ambele Părți.

11.4. Nici una dintre Părți nu are dreptul să transmită obligațiile și drepturile sale stipulate în prezentul Contract unor terțe persoane fără acordul în scris al celeilalte părți.


11.5. Prezentul Contract este întocmit în două exemplare în limba de stat a Republicii Moldova, cîte un exemplar pentru Vînzător, Cumpărător.

11.6. Prezentul Contract se consideră încheiat la data semnării și intră în vigoare după înregistrarea lui de către Trezoreria de Stat sau de către una din trezoreriile teritoriale ale Ministerului Finanțelor, fiind valabil până la 31 decembrie 2021.

11.7. Prezentul Contract reprezintă acordul de voință al ambelor părți și este semnat astăzi, "22" decembrie 2020.

11.8. Pentru confirmarea celor menționate mai sus, Părțile au semnat prezentul Contract în conformitate cu legislația Republicii Moldova, la data și anul indicate mai sus.

12. Rechizitele juridice, poștale și de plăți ale părților

Vînzătorul/Prestatorul	Cumpărătorul/Beneficiarul
Adresa poștală: mun. Chișinău, str. Aerodromului 15/6	Adresa poștală: mun. Chișinău, s.Colonița str. Ștefan cel Mare 3, MD-2082
Telefon: 069020998	Telefon/fax: 022579165
COD IBAN: MD08PR002251130060160201	Cod IBAN: MD55TRPDAK339110B11193AB
Banca: BC ProCredit Bank SA	Banca: MF-TR Centru Chișinău
Adresa poștală a băncii: mun. Chișinău,	Adresa poștală a băncii: mun. Chișinău, str. Pușkin, 44
Cod: PRCBMD22	Cod: TREZMD2X
Cod fiscal: 1002600034712	Cod fiscal: 1007601006689
Semnăturile părților:	
Natalia SOCOLOVA, director	Angela ZAPOROJAN, primar
Semnătura autorizată:	Semnătura autorizată:
L.Ș.	L.Ș.
	Digitally signed by Zaporozjan Angela Date: 2021.01.11 13:54:07 EET Reason: MoldSign Signature Location: Moldova 

Specificația mărfii
Cod CPV: 34928480-6

Nr.d/o	Denumirea mărfii	Unitatea de masura	Specificarea tehnică deplină solicitată, Standarde de referință	Suma
1.	<i>Pubele</i>	1300 buc.	Fabricat conform standardului european DIN EN 840 Material: plastic Volumul: 120 l Numărul de roți: 2 Diametrul roții: 200mm Material roată: cauciuc Culoare: verde Dimensiuni: 56x48x94 cm Greutate: 9,5 kg Capac: Da Termen de garanție : 2 ani	450 000,00
TOTAL				450 000,00

Semnăturile părților:

Natalia SOCOLOVA, director		Angela ZAPOROJAN, primar	
Semnătura autorizată:		Semnătura autorizată:	
L.Ș.		L.Ș.	



A C H I Z I Ţ I I P U B L I C E

CONTRACT Nr. 56

de achiziționarea pubelelor

Cod CPV: 39300000-3

“08” iunie 2021

mun. Cahul

Furnizorul de bunuri	Autoritatea contractantă
SRL "Eximotor", reprezentată prin director Socolova Natalia, care acționează în baza Statutului, denumit(a) în continuare <u>Vînzător</u> , IDNO 1002600034712 pe de o parte,	Consiliul raional Cahul, reprezentată prin președintele raionului Cahul dl Cenușa Marcel, care acționează în baza Deciziei, denumit(a) în continuare <u>Cumpărător</u> , IDNO 1007601010297 pe de altă parte,

ambii (denumiți(te) în continuare *Părți*), au încheiat prezentul Contract referitor la următoarele:

- Achiziționarea **pubelelor**, denumite în continuare Bunuri, conform procedurii de achiziții publice de tip Licitație Publică nr. ocds-b3wdp1-MD-1614091069258 din 05.04.2021, în baza deciziei grupului de lucru al Cumpărătorului/Beneficiarului din „13” mai 2021.
- Următoarele documente vor fi considerate părți componente și integrale ale Contractului:
 - Specificația tehnică;
 - Specificația de preț;
- Prezentul Contract va predomina asupra tuturor altor documente componente. În cazul unor discrepanțe sau inconsecvențe între documentele componente ale Contractului, documentele vor avea ordinea de prioritate enumerată mai sus.
- În calitate de contravaloare a plăților care urmează a fi efectuate de Cumpărător/beneficiar, Vînzătorul se obligă prin prezenta să livreze Cumpărătorului/beneficiarului Bunurile și să înlătore defectele lor în conformitate cu prevederile Contractului sub toate aspectele.
- Cumpărătorul/beneficiarul se obligă prin prezenta să plătească Vînzătorului, în calitate de contravaloare a livrării bunurilor, precum și a înlăturării defectelor lor, prețul Contractului sau orice altă sumă care poate deveni plătitibilă conform prevederilor Contractului în termenele și modalitatea stabilite de Contract.

1. Obiectul Contractului

1.1. Vînzătorul își asumă obligația de a livra Bunurile conform Specificației, care este parte integrantă a prezentului Contract.

1.2. Cumpărătorul/beneficiarul se obligă, la rîndul său, să achite și să recepționeze Bunurile de Vînzător.

1.3. Calitatea Bunurilor se atestă prin certificatele de calitate indicate în Specificație. Bunurile livrate în baza contractului vor respecta standardele indicate în Specificație. Cînd nu este menționat nici un standard sau reglementare aplicabilă, se vor respecta standardele sau alte reglementări autorizate în țara de origine a produselor.

1.4. **Termenele de garanție [valabilitate, după caz] a Bunurilor sunt de 24 luni după livrare.**

2. Termeni și condiții de livrare

2.1. Livrarea Bunurilor se efectuează de către Vînzător în termene **45 zile calendaristice.**

2.2. Documentația de însoțire a Bunurilor include:

- *Certificat de garanție*
- *Factura fiscal.....2ex.*
- *Act primire-predare.....2ex*

2.3. Originalele documentelor prevăzute în punctul 2.2 se vor prezenta Cumpărătorului cel tîrziu la momentul livrării bunurilor la destinația finală. Livrarea bunurilor se consideră încheiată în momentul în care sînt prezentate documentele de mai sus.

3. Prețul și condiții de plată

3.1. Prețul Bunurilor livrate conform prezentului Contract este stabilit în lei moldovenești, fiind indicat Specificația prezentului Contract.

3.2. Suma totală a prezentului Contract, inclusiv TVA, se stabilește în lei moldovenești și constituie: **1 852 800,00 (un million opt sute cinczeci și două mii opt sute) lei MD.**

3.3. **Achitarea: Contractul va fi finanțat din bugetul de stat, achitarea va fi efectuată în baza facturii fiscale, procesul verbal de primire-predare, unde 15% din valoarea contractului va fi achitat de Consiliul raional Cahul la recepționarea bunurilor contractate în termen de 15 zile lucrătoare, iar 85% din valoarea contractului vor fi achitate cu acordarea finanțării din Fondul Ecologic Național.**

3.4. Achitarea plăților pentru Bunurile livrate va efectua în lei moldovenești.

3.5. Metoda și condițiile de plată de către Cumpărător vor fi: **prin transfer la contul beneficiarului.**

3.6. Plățile se vor efectua prin transfer bancar pe contul de decontare al Vînzătorului indicat în prezentul Contract.

4. Condiții de predare-primire

4.1. Bunurile se consideră predate de către Vînzător și recepționate de către Cumpărător [destinatar, după caz] dacă:

- a) cantitatea Bunurilor corespunde informației indicate în Lista bunurilor și graficul livrării și documentele de însoțire conform punctului 2.2 al prezentului Contract;
- b) calitatea Bunurilor corespunde informației indicate în Specificație;
- c) ambalajul și integritatea Bunurilor corespunde informației indicate în Specificație.

4.2. Vînzătorul este obligat să prezinte Cumpărătorului un exemplar original al facturii fiscale odată cu livrarea Bunurilor, pentru efectuarea plății. Pentru nerespectarea de către Vînzător a prezentei clauze, Cumpărătorul își rezervă dreptul de a majora termenul de achitare prevăzut în punctul 3.4 corespunzător numărului de zile de întîrziere și de a fi exonerat de achitarea penalității stabilite în punctul 10.3.

5. Standarde

5.1. Produsele furnizate în baza contractului vor respecta standardele prezentate de către furnizor în propunerea sa tehnică.

5.2. Când nu este menționat nici un standard sau reglementare aplicabilă se vor respecta standardele sau alte reglementări autorizate în țara de origine a produselor.

6. Obligațiile părților

6.1. În baza prezentului Contract, Vânzătorul se obligă:

- a) să livreze Bunurile în condițiile prevăzute de prezentul Contract;
- b) să anunțe Cumpărătorul după semnarea prezentului Contract, în decurs de 75 zile calendaristice, prin telefon/fax sau telegramă autorizată, despre disponibilitatea livrării Bunurilor;
- c) să asigure condițiile corespunzătoare pentru recepționarea Bunurilor de către Cumpărător [destinatar, după caz], în termenele stabilite, în corespundere cu cerințele prezentului Contract;
- d) să asigure integritatea și calitatea Bunurilor pe toată perioada de pînă la recepționarea lor de către Cumpărător [destinatar, după caz].

6.2. În baza prezentului Contract, Cumpărătorul se obligă:

- a) să întreprindă toate măsurile necesare pentru asigurarea recepționării în termenul stabilit a Bunurilor livrate în corespundere cu cerințele prezentului Contract;
- b) să asigure achitarea Bunurilor livrate, respectînd modalitățile și termenele indicate în prezentul Contract.

7. Forța majoră

7.1. Părțile sînt exonerate de răspundere pentru neîndeplinirea parțială sau integrală a obligațiilor conform prezentului Contract, dacă aceasta este cauzată de producerea unor cazuri de forță majoră (războaie, calamități naturale: incendii, inundații, cutremure de pămînt, precum și alte circumstanțe care nu depind de voința Părților).

7.2. Partea care invocă clauza de forță majoră este obligată să informeze imediat (dar nu mai tîrziu de 10 zile) cealaltă Parte despre survenirea circumstanțelor de forță majoră.

7.3. Survenirea circumstanțelor de forță majoră, momentul declanșării și termenul de acțiune trebuie să fie confirmate printr-un certificat, eliberat în mod corespunzător de către organul competent din țara Părții care invocă asemenea circumstanțe.

8. Rezilierea

8.1. Rezilierea Contractului se poate realiza cu acordul comun al Părților.

8.2. Contractul poate fi reziliat în mod unilateral de către:

- a) Cumpărător în caz de refuz al Vânzătorului de a livra Bunurile prevăzute în prezentul Contract;
- b) Cumpărător în caz de nerespectare de către Vânzător a termenelor de livrare stabilite;
- c) Vânzător în caz de nerespectare de către Cumpărător a termenelor de plată a Bunurilor;
- d) Vânzător sau Cumpărător în caz de nesatisfacere de către una dintre Părți a pretențiilor înaintate conform prezentului Contract.

8.3. Partea inițiatoare a rezilierii Contractului este obligată să comunice în termen de 2 zile lucrătoare celeilalte Părți despre intențiile ei printr-o scrisoare motivată.

8.4. Partea înștiințată este obligată să răspundă în decurs de 2 zile lucrătoare de la primirea notificării. În cazul în care litigiul nu este soluționat în termenele stabilite, partea inițiatoare va iniția rezilierea.

9. Reclamații

9.1. Reclamațiile privind cantitatea Bunurilor livrate sînt înaintate Vânzătorului la momentul recepționării lor, fiind confirmate printr-un act întocmit în comun cu reprezentantul Vânzătorului.

9.2. Pretențiile privind calitatea bunurilor livrate sînt înaintate Vânzătorului în termen de 2 zile lucrătoare de la depistarea deficiențelor de calitate și trebuie confirmate printr-un certificat eliberat de o organizație independentă neutră și autorizată în acest sens.

9.3. Vânzătorul este obligat să examineze pretențiile înaintate în termen de 2 zile lucrătoare de la data primirii acestora și să comunice Cumpărătorului despre decizia luată.

9.4. În caz de recunoaștere a pretențiilor, Vânzătorul este obligat, în termen de 2 zile, să livreze suplimentar Cumpărătorului cantitatea nelivrată de bunuri, iar în caz de constatare a calității necorespunzătoare – să le substituie sau să le corecteze în conformitate cu cerințele Contractului.

9.5. Vânzătorul poartă răspundere pentru calitatea Bunurilor în limitele stabilite, inclusiv pentru viciile ascunse.

9.6. În cazul devierii de la calitatea confirmată prin certificatul de calitate întocmit de organizația independentă neutră sau autorizată în acest sens, cheltuielile pentru staționare sau întârziere sînt suportate de partea vinovată.

10. Sancțiuni

10.1. Forma de garanție de bună executare a contractului agreată de Cumpărător este **garanție bancară**, în cuantum de **5% din valoarea contractului**.

10.2. Pentru refuzul de a vinde Bunurile prevăzute în prezentul Contract, se va reține garanția de bună executare a contractului, în cazul în care ea a fost constituită în conformitate cu prevederile punctului 10.1., în caz contrar Vânzătorul suportă o penalitate în valoare de **5% [indicați procentajul]** din suma totală a contractului.

10.3. Pentru livrarea cu întârziere a Bunurilor, Vânzătorul poartă răspundere materială în valoare de 0,1% din suma Bunurilor nelivrate, pentru fiecare zi de întârziere, dar nu mai mult de 5 % *[indicați procentajul]* din suma totală a prezentului Contract. În cazul în care întârzierea depășește 10 zile, se consideră ca fiind refuz de a vinde Bunurile prevăzute în prezentul Contract și Vânzătorului i se va reține garanția de bună executare a contractului, în cazul în care ea a fost constituită în conformitate cu prevederile punctului 10.1.

10.4. Pentru achitarea cu întârziere, Cumpărătorul poartă răspundere materială în valoare de 0,1% *[indicați procentajul]* din suma Bunurilor neachitate, pentru fiecare zi de întârziere, dar nu mai mult de 1% *[indicați procentajul]* din suma totală a prezentului contract.

11. Drepturi de proprietate intelectuală

11.1. Furnizorul are obligația să despăgubească achizitorul împotriva oricăror:

- a) reclamații și acțiuni în justiție, ce rezultă din încălcarea unor drepturi de proprietate intelectuală (brevete, nume, mărci înregistrate etc.), legate de echipamentele, materialele, instalațiile sau utilajele folosite pentru sau în legătură cu produsele achiziționate, și
- b) daune-interese, costuri, taxe și cheltuieli de orice natură, aferente, cu excepția situației în care o astfel de încălcare rezultă din respectarea Caietului de sarcini întocmit de către achizitor.

12. Dispoziții finale

12.1. Litigiile ce ar putea rezulta din prezentul Contract vor fi soluționate de către Părți pe cale amiabilă. În caz contrar, ele vor fi transmise spre examinare în instanța de judecată competentă conform legislației Republicii Moldova.

12.2. De la data semnării prezentului Contract, toate negocierile purtate și documentele perfectate anterior își pierd valabilitatea.

12.3. Părțile contractante au dreptul, pe durata îndeplinirii contractului, să convină asupra modificării clauzelor contractului, prin act adițional, numai în cazul apariției unor circumstanțe care lezează interesele comerciale legitime ale acestora și care nu au putut fi prevăzute la data încheierii contractului. Modificările și completările la prezentul Contract sînt valabile numai în cazul în care au fost perfectate în scris și au fost semnate de ambele Părți.

12.4. Nici una dintre Părți nu are dreptul să transmită obligațiile și drepturile sale stipulate în prezentul Contract unor terțe persoane fără acordul în scris al celeilalte părți.

12.5. Prezentul Contract este întocmit în două exemplare în limba de stat a Republicii Moldova, cîte un exemplar pentru Vânzător, Cumpărător.

12.6. Prezentul Contract se consideră încheiat la data semnării și intră în vigoare la data înregistrării la Trezoreria de Stat a Ministerului Finanțelor, în cazul în care sursele financiare se alocă din bugetul de stat/bugetul local, sau la data semnării sau la o altă dată ulterioară indicată în acest contract în cazul în care gestionarea surselor financiare nu se efectuează prin intermediul sistemului trezorerial.

12.7. Presentul contract este valabil pînă la **31 decembrie 2021**.



12.8. Presentul Contract reprezintă acordul de voință al părților și se consideră semnat la data aplicării ultimei semnături de către una din părți.

12.9. Pentru confirmarea celor menționate mai sus, Părțile au semnat prezentul Contract în conformitate cu legislația Republicii Moldova, la data și anul indicate mai sus.

13. Datele juridice, poștale și bancare ale Părților

Furnizorul de bunuri	Autoritatea contractantă
Adresa poștală:mun. Chișinău, str. Aerodromului 15 ap 6 Telefon:069020998/068685429 Cod IBAN:MD08PR002251130060160201 Banca:B.C. ProCredit Bank S.A. Adresa poștală a băncii: Ștefan cel Mare și Sfînt 65 Cod:c/b PRCBMD22 Cod fiscal:1002600034712	Adresa poștală:mun. Cahul, str.Piața Independenței 2 Telefon:0299/2-84-41,0299/2-20-58 Cod IBAN:MD84TRPDAH316110L10674AC Banca:Ministerul Finanțelor Trezoreria Regională Sud Adresa poștală a băncii:mun. Cahul Cod:TREZMD2X Cod fiscal:1007601010297

14. Semnăturile părților

Furnizorul de bunuri	Autoritatea contractantă
Semnătura autorizată: 	Semnătura autorizată: 

Contabil:

Înregistrat Nr.:

Trezoreria:

Data:

Specificații tehnice (F4.1)

Numărul procedurii de achiziție ocds-b3wdp1-MD-1614091069258 din 05.04.2021

Denumirea procedurii de achiziție: achiziționarea pubelelor

Cod CPV	Denumirea bunurilor	Modelul articolului	Tara de origine	Producelele	Specificarea tehnică deplină solicitată de către autoritatea contractantă	Specificarea tehnică deplină propusă de către ofertant	Standarde de referință
1	2	3	4	5	6	7	8
39300000-5	Pubele	Pubele pentru deșeuri 120L UE SP 43882	Serbia	Plastic Gogic	<ul style="list-style-type: none"> ✓ Anul producerii: 2020 (noi) ✓ Dimensiuni- 54-56cmx46-48cmx92-94cm ✓ Forma: trapezoidală ✓ Material: polietilenă de înaltă densitate (HDPE), rezistent la UV conform standardelor EN 840. ✓ Culoare: Negru /Verde /Albastru ✓ Capacitate de încărcare : max.55-60kg ✓ Capacitate cuvă(!): 110-120 ✓ Greutate netă (kg): 9.0-9,5 kg ✓ Capac: polietilenă de înaltă densitate (HDPE), rezistent la UV rabatabil ergonomic pentru transport și manipulare facilă. ✓ Roți de deplasare: Minim 2 roți, diamentru roată 200 mm, bandaj de cauciuc 	<ul style="list-style-type: none"> ✓ Anul producerii 2020 (noi) ✓ dimensiuni +- 56cmx48cmx94cm, dimensiuni conform certificatului de conformitate EN 840 ✓ Forma: trapezoidală ✓ Material: polietilenă de înaltă densitate (HDPE), rezistent la UV conform standardelor EN 840. ✓ Culoare: Negru ✓ Capacitate de încărcare : 60kg ✓ Capacitatea de cuvă (!) : 120 	EN 840

Specificații de preț (F4.2)

Numărul procedurii de achiziție ocds-b3wdp1-MD-1614091069258 din 05.04.2021

Denumirea procedurii de achiziție: achiziționarea pubelelor

Cod CPV	Denumirea bunurilor	Unitatea de măsură	Cantitatea	Preț unitar (fără TVA)	Preț unitar (cu TVA)	Suma fără TVA	Suma cu TVA	Termenul de livrare	Clasificație bugetară (IBAN)
1	2	3	4	5	6	7	8	9	10
39300000-5	Achiziționarea pubelelor	buc	5150	299,80	359,76	1 544 000,00	1 852 800	45 zile	
	TOTAL					1 544 000,00	1 852 800		

Semnăturile părților

Prestatorul de servicii Semnătura autorizată 	Autoritatea contractantă Semnătura autorizată 
--	--

10113825

**UNITED NATIONS DEVELOPMENT
PROGRAMME**



**Contract for Goods and/or Services
Between United Nations Development Programme and (R) EXIMOTOR SA**

1. Country Where Goods Will be Delivered and/or Services Will be Provided: Republic of Moldova					
2. This Contract is a result of UNDP: Invitation to Bid Number and Date: ITB23/02641 dated 06.04.2023					
3. Contract Reference (e.g. Contract Award Number): 10113825					
4. Long Term Agreement? No					
5. Subject Matter of the Contract: Goods and Services					
6. Summary Description of Goods and/or Services: Supply of technical equipment (LOTs 1, 2, 3, 4, 5, 6, 10, 11, 12) LOT #1 - Backhoe – Bulldozer, LOT #2 - Motor grader, LOT #3 – Tractor, LOT #4 - Front loader, LOT #5 - Two axes tractor trailer, LOT #6 - Mini excavator, LOT #10 - Lawn tractor, LOT #11 - Waste plastic bin 120 liters, LOT #12 - Waste plastic bin 1100 liters					
7. Contract Starting Date: 29-Sep-2023	8. Contract Ending Date: 09-Mar-2024				
9. Total Contract Amount: 325,318.00 US Dollar 9a. Advance Payment: Not applicable					
10. Total Value of Goods and/or Services: Equal to or above US\$50,000 (Goods and/or Services) – UNDP General Terms and Conditions for Contracts apply					
11. Payment Method: Fixed Price					
12. Contractor's Name: (R) EXIMOTOR SA Address: 38A Albisoara str. CHISINAU REPUBLIC OF MOLDOVA Country of incorporation: MDA Email: promo@coleso.md Website:					
13. Contractor's Contact Person's Name: Nicolae Sterlea Title: Address: 38A Albisoara str. CHISINAU REPUBLIC OF MOLDOVA Telephone number: Mobile: Email: promo@coleso.md					
<table border="0"> <tr> <td>Name: Anastasia Socolova</td> </tr> <tr> <td>Title: Director</td> </tr> <tr> <td>Address: mun. Chisinau, str. Albisoara 38A</td> </tr> <tr> <td>Telephone number: +37369020998</td> </tr> </table>		Name: Anastasia Socolova	Title: Director	Address: mun. Chisinau, str. Albisoara 38A	Telephone number: +37369020998
Name: Anastasia Socolova					
Title: Director					
Address: mun. Chisinau, str. Albisoara 38A					
Telephone number: +37369020998					
14. UNDP Contact Person Name: Tatiana GONCEAROV Address: NA, , , MD Email: tatiana.goncearov@undp.org					
<table border="0"> <tr> <td>Sergiu Plesca</td> </tr> <tr> <td>Title: Project Officer / Public Service Improvement, EU4Moldova: Focal Regions Programme Address: 104, Sciusev Street, Chisinau, Moldova</td> </tr> <tr> <td>Telephone number: (+373) 060106079</td> </tr> <tr> <td>Email: sergiu.plesca@undp.org</td> </tr> </table>		Sergiu Plesca	Title: Project Officer / Public Service Improvement, EU4Moldova: Focal Regions Programme Address: 104, Sciusev Street, Chisinau, Moldova	Telephone number: (+373) 060106079	Email: sergiu.plesca@undp.org
Sergiu Plesca					
Title: Project Officer / Public Service Improvement, EU4Moldova: Focal Regions Programme Address: 104, Sciusev Street, Chisinau, Moldova					
Telephone number: (+373) 060106079					
Email: sergiu.plesca@undp.org					

10113825

**UNITED NATIONS DEVELOPMENT
PROGRAMME**



This Contract consists of the following documents, which in case of conflict shall take precedence over one another in the following order:


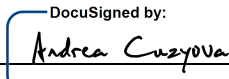
1. This face sheet ("Face Sheet").
2. UNDP Terms and Conditions
3. Payment Schedules
4. Attached document(s) included in this contract and listed below:

Attachments			
Type	File Name or URL	Title	Description
File	Price Schedule_Eximotor.pdf	Price Schedule_Eximotor.pdf	

All the above, hereby incorporated by reference, shall form the entire agreement between the Parties (the "Contract"), superseding the contents of any other negotiations and/or agreements, whether oral or in writing, pertaining to the subject of this Contract.

This Contract shall enter into force on the date of the last signature of the Face Sheet by the duly authorized representatives of the Parties, and terminate on the Contract Ending Date indicated on the Face Sheet. This Contract may be amended only by written agreement between the duly authorized representatives of the Parties.

IN WITNESS WHEREOF, the undersigned, being duly authorized thereto, have on behalf of the Parties hereto signed this Contract at the place and on the day set forth below.

For the Contractor		For UNDP	
Signature:	 DocuSigned by: 7360F6357E7344F... Anastasia Socolova	Signature:	 DocuSigned by: 30A862C5300B4B4... Andrea Cuzyova
Name:	7360F6357E7344F... Anastasia Socolova	Name:	30A862C5300B4B4... Andrea Cuzyova
Title:	Director	Title:	Deputy Resident Representative
Date:	03-окт-2023	Date:	29-Sep-2023

10113825

**UNITED NATIONS DEVELOPMENT
PROGRAMME**



Payment Schedules

Deliverable	Due Date	Amount [USD]
1:1 LOT #1 - Backhoe - Bulldozer (1 unit)	31-Dec-2023	105,250.00
2:1 LOT #2 - Motor grader (1 unit)	31-Dec-2023	75,900.00
3:1 LOT #3 - Tractor (1 unit)	31-Dec-2023	24,500.00
4:1 LOT #4 - Front loader (1 unit)	31-Dec-2023	4,500.00
5:1 LOT #5 - Two axes tractor trailer (1 unit)	31-Dec-2023	10,500.00
6:1 LOT #6 - Mini excavator (2 units)	31-Dec-2023	39,100.00
7:1 LOT #10 - Lawn tractor (3 units)	31-Dec-2023	14,040.00
8:1 LOT #11 - Waste plastic bin 120 liters (1120 units)	31-Dec-2023	24,528.00
9:1 LOT #12 - Waste plastic bin 1100 liters (200 units)	31-Dec-2023	27,000.00

Special Condition

1. *All payments shall be made by UNDP in Moldovan Leu (MDL) at the UN Operational Rate of Exchange on the day of payment.*
2. *If the Contractor is breaching maximum delivery period not to exceed 60 calendar days after Contract signature, 2.5% up to a maximum of 10% of the Contract value, after which UNDP may terminate the contract.*

Annex 2

**GENERAL TERMS AND CONDITIONS
FOR CONTRACTS**

1. LEGAL STATUS OF THE PARTIES:

- 1.1. Pursuant, inter alia, to the Charter of the United Nations and the Convention on the Privileges and Immunities of the United Nations, the United Nations, including its subsidiary organs, has full juridical personality and enjoys such privileges and immunities as are necessary for the independent fulfillment of its purposes.
- 1.2. The Contractor shall have the legal status of an independent contractor vis-à-vis UNDP, and nothing contained in or relating to the Contract shall be construed as establishing or creating between the Parties the relationship of employer and employee or of principal and agent. The officials, representatives, employees, or subcontractors of each of the Parties shall not be considered in any respect as being the employees or agents of the other Party, and each Party shall be solely responsible for all claims arising out of or relating to its engagement of such persons or entities.

2. OBLIGATIONS OF THE CONTRACTOR; REPRESENTATIONS AND WARRANTIES:

- 2.1. The Contractor shall deliver the goods described in the Technical Specifications for Goods (hereinafter the "Goods") and/or perform and complete the services described in the Terms of Reference and Schedule of Payments (hereinafter the "Services"), with due diligence and efficiency, and in accordance with this Contract. The Contractor shall provide all technical and administrative support needed in order to ensure the timely and satisfactory delivery of the Goods and/or performance of the Services.

10113825

- 2.2. The Contractor represents and warrants the accuracy of any information or data provided to UNDP for the purpose of entering into this Contract, as well as the quality of the deliverables and reports foreseen under this Contract, in accordance with the highest industry and professional standards.
- 2.3. The Contractor shall promptly inform UNDP about any changes in its legal status, such as sale, merger, or acquisition of all or substantially all of the Contractor's assets or ownership interests and any change in the control of the Contractor that occurs during the Term.
- 2.4. All time limits contained in this Contract shall be deemed to be of the essence in respect of the delivery of the Goods and/or the provision of the Services.
- 2.5. The Contractor represents and warrants that as of the Effective Date and throughout the Term:
 - 2.5.1 it has the full authority and power to enter into the Contract and to perform its obligations under the Contract and the Contract is a legal, valid and binding obligation, enforceable against it in accordance with its terms;
 - 2.5.2 all of the information it has previously provided to UNDP, or that it provides to UNDP during the Term, concerning the Contractor and the provision of the Services and/or the supply of the Goods is true, correct, accurate and not misleading;
 - 2.5.3 is financially solvent and is able to provide the Services and/or supply the Goods in accordance with the terms and conditions of the Contract; and,
 - 2.5.4 it has, and will maintain throughout the Term, all rights, licenses, authority and resources necessary, as applicable, to provide the Services and/or supply the Goods to UNDP's satisfaction and to perform its obligations under the Contract.

3. LONG TERM AGREEMENT:

If the Contractor is engaged by UNDP on the basis of a Long-Term Agreement as indicated in the Face Sheet of this Contract, the following conditions shall apply:

- 3.1. UNDP does not warrant that any quantity of Goods and/or Services shall be purchased during the Term.
- 3.2. Any UNDP business unit, including, but not limited to, a Headquarters unit, a Country Office or a Regional Centre, as well as any United Nations entity, may benefit from this Contract by placing an order through UNDP hereunder.
- 3.3. The Contractor shall provide the Services and/or deliver the Goods as and when requested by UNDP in a Purchase Order issued to that effect, which shall be subject to the terms and conditions stipulated in this Contract. For the avoidance of doubt, UNDP shall acquire no legal obligations towards the Contractor unless and until a Purchase Order is issued.
- 3.4. The Goods and/or Services shall be at the discount prices annexed hereto. The prices shall remain in effect throughout the duration of the Contract.

10113825

- 3.5. In the event of any advantageous technical changes and/or downward pricing of the Goods and/or Services during the Term, the Contractor shall notify UNDP immediately. UNDP shall consider the impact of any such event and may request an amendment to this Contract.
- 3.6. The Contractor shall report semi-annually to UNDP on the Goods delivered and/or Services provided, unless otherwise specified in the Contract. Each report shall be submitted to the UNDP Contact Person indicated in the Face Sheet hereto, as well as to the UNDP business unit that has placed a Purchase Order for the Goods and/or Services during the reporting period.
- 3.7. This Contract shall remain in force for a period of one (1) year and may be extended for the maximum the period established in the Block 4 of the Face Sheet by mutual agreement of the Parties, at UNDP's discretion.
- 3.8. In addition to the ability of UNDP to place an order for another UN entity further to 3.2 above, the same terms and conditions under this Contract shall be made available to other United Nations entities whenever those entities so request. In such cases, the Parties acknowledge and agree that the Contractor shall enter into a contract with such other UN entities and deal directly with it regarding all matters that may arise in respect of any particular contract/order placed by such UN entity and that UNDP shall not be responsible for or liable to the Contractor in any way or under any circumstances with respect to such contract/order placed by such other UN entity.

4. **PRICE AND PAYMENT:**

- 4.1. **Fixed Price:** If Fixed Price is chosen as a payment method pursuant to the Face Sheet of this Contract, in full consideration for the complete and satisfactory delivery of the Goods and/or provision of the Services, UNDP shall pay the Contractor the fixed amount indicated in the Face Sheet of this Contract.
 - 4.1.1 The amount stated in the Face Sheet of this Contract is not subject to any adjustment or revision because of price or currency fluctuations, or the actual costs incurred by the Contractor in the performance of the Contract.
 - 4.1.2 UNDP shall effect payments to the Contractor in the amounts and pursuant to the schedule of payments set forth in the Terms of Reference and Schedule of Payments, upon completion by the Contractor of the corresponding deliverable (s) and upon acceptance by UNDP of the original invoices submitted by the Contractor to the UNDP Contact Person indicated in the Face Sheet of this Contract, together with whatever supporting documentation that may be required by UNDP.
 - 4.1.3 Invoices shall indicate a deliverable completed and the corresponding amount payable.
 - 4.1.4 Payments effected by UNDP to the Contractor shall be deemed neither to relieve the Contractor of its obligations under this Contract nor as acceptance

10113825

by UNDP of the Contractor's delivery of the Goods and/or provision of the Services.

4.2. COST REIMBURSEMENT: If Cost Reimbursement is chosen as a payment method pursuant to the Face Sheet of this Contract, in full consideration for the complete and satisfactory delivery of the Goods and/or provision of the Services under this Contract, UNDP shall pay the Contractor an amount not exceeding the total amount stated in the Face Sheet of this Contract.

4.2.1 The said amount is the maximum total amount of reimbursable costs under this Contract. The breakdown of costs contained in the Financial Proposal referred to in the Face Sheet to this Contract shall specify the maximum amount per each cost category that is reimbursable under this Contract. The Contractor shall specify in its invoices or financial reports (as required by UNDP) the amount of the actual reimbursable costs incurred in the delivery of the Goods and/or the provision of the Services.

4.2.2 The Contractor shall not provide Services nor deliver the Goods or equipment, materials and supplies that may result in any costs in excess of the amount stated in the Face Sheet of this Contract, or of the maximum amount per each cost category specified in the breakdown of costs contained in the Financial Proposal, without the prior written agreement of the UNDP Contact Person.

4.2.3 The Contractor shall submit original invoices or financial reports (as required by UNDP) for the Goods delivered in accordance with the Technical Specifications for Goods and/or the Services provided in accordance with the schedule set forth in the Terms of Reference and Schedule of Payments. Such invoices or financial reports shall indicate a deliverable or deliverables completed and the corresponding amount payable. They shall be submitted to the UNDP Contact Person, together with whatever supporting documentation of the actual costs incurred that is required in the Financial Proposal or may be required by UNDP.

4.2.4 UNDP shall effect payments to the Contractor upon completion by the Contractor of the deliverable(s) indicated in the original invoices or financial reports (as required by UNDP) and upon acceptance of these invoices or financial reports by UNDP. Such payments shall be subject to any specific conditions for reimbursement specified in the breakdown of costs contained in the Financial Proposal.

4.2.5 Payments effected by UNDP to the Contractor shall be deemed neither to relieve the Contractor of its obligations under this Contract nor as acceptance by UNDP of the Contractor's delivery of the Goods and/or performance of the Services.

5. ADVANCE PAYMENT:

5.1. If an advance payment is due to the Contractor pursuant to the Face Sheet of this

10113825

Contract, the Contractor shall submit an original invoice for the amount of that advance payment upon signature of this Contract by the Parties.

- 5.2. Where an advance payment equivalent to 20% or more of the contract value, or amounting to \$30,000 or more, (whichever amount is less), is to be made by UNDP under the Contract, the payment of such advance shall be contingent upon receipt and acceptance by UNDP of a bank guarantee or a certified cheque for the full amount of the advance payment, valid for the duration of the Contract, and in a form acceptable to UNDP.

6. SUBMISSION OF INVOICES AND REPORTS:

- 6.1. All original invoices, financial reports and any other reports and supporting documentation required under this Contract shall be submitted by mail or accepted electronic means by the Contractor to UNDP Contact Person specified in the Face Sheet of this Contract.
- 6.2. Where Services are to be provided, in addition to invoices, the Contractor shall submit to the UNDP Contact Person reports describing in detail the Services provided during the period of time covered in each report as specified in the Contract.

7. TIME AND MANNER OF PAYMENT:

- 7.1. Invoices shall be paid within thirty (30) days of the date of their acceptance by UNDP. UNDP shall make every effort to accept an original invoice or advise the Contractor of its non-acceptance within a reasonable time from receipt.
- 7.2. The Contractor acknowledges and agrees that UNDP may withhold payment in respect of any invoice if, in UNDP's opinion, the Contractor has not performed the Services and/or has not supplied the Goods in accordance with the terms and conditions of the Contract, or if the Contractor has not provided sufficient documentation in support of the invoice.
- 7.3. UNDP will have the right to set off, against any amount or amounts due and payable by UNDP to the Contractor under the Contract, any payment, indebtedness or other claim (including, without limitation, any overpayment made by UNDP to the Contractor) owing by the Contractor to UNDP under the Contract or under any other contract or agreement between the Parties. UNDP will not be required to give the Contractor prior notice before exercising this right of set-off (such notice being waived by the Contractor). UNDP will promptly notify the Contractor after it has exercised such right of set-off, explaining the reasons for such set-off, provided, however, that the failure to give such notification will not affect the validity of such set-off.

8. PERSONNEL OF THE CONTRACTOR:

To the extent that the Contract involves the provision of Services to UNDP by the Contractor's officials, employees, agents, servants, subcontractors and other representatives (collectively,

10113825

the Contractor's "personnel"), the following provisions shall apply:

- 8.1.** The Contractor is responsible for and shall assume all risk and liabilities relating to its personnel and property.
- 8.2.** The Contractor shall be responsible for the professional and technical competence of the personnel it assigns to perform work under the Contract and will select reliable and competent individuals who will be able to effectively perform the work and who, while doing so, will respect the local laws and customs, and conform to a high standard of moral and ethical conduct.
- 8.3.** The Contractor's personnel shall be professionally qualified and, if required to work with officials or staff of UNDP, shall be able to do so effectively.
- 8.4.** At the option of and in the sole discretion of UNDP:
 - 8.4.1** the qualifications of personnel proposed by the Contractor (e.g., a curriculum vitae) may be reviewed by UNDP prior to such personnel's performing any work under the Contract;
 - 8.4.2** any personnel proposed by the Contractor to perform obligations under the Contract may be interviewed by qualified staff or officials of UNDP prior to such personnel's performing any work under the Contract; and,
 - 8.4.3** in cases in which, pursuant to Article 8.4.1 or 8.4.2, above, UNDP has reviewed the qualifications of such Contractor's personnel, UNDP may reasonably refuse to accept any such personnel.
- 8.5.** Requirements specified in the Contract regarding the number or qualifications of the Contractor's personnel may change during the course of performance of the Contract. Any such change shall be made only following written notice of such proposed change and upon written agreement between the Parties regarding such change, subject to the following:
 - 8.5.1** UNDP may, at any time, request, in writing, the withdrawal or replacement of any of the Contractor's personnel, and such request shall not be unreasonably refused by the Contractor.
 - 8.5.2** Any of the Contractor's personnel assigned to perform obligations under the Contract shall not be withdrawn or replaced without the prior written consent of UNDP, which shall not be unreasonably withheld.
 - 8.5.3** In the event that the personnel that the Contractor assigns to perform work under the Contract is replaced during the duration of the Contract, the qualifications of any personnel whom the Contractor may assign or may propose to assign to perform any work under the Contract shall be substantially the same as, or better than, the qualifications of any personnel originally proposed by the Contractor.

10113825

- 8.5.4** The withdrawal or replacement of the Contractor's personnel shall be carried out as quickly as possible and in a manner that will not adversely affect the performance of the works.
- 8.5.5** All expenses related to the withdrawal or replacement of the Contractor's personnel shall, in all cases, be borne exclusively by the Contractor.
- 8.5.6** Any request by UNDP for the withdrawal or replacement of the Contractor's personnel shall not be considered to be a termination, in whole or in part, of the Contract, and UNDP shall not bear any liability in respect of such withdrawn or replaced personnel.
- 8.5.7** If a request for the withdrawal or replacement of the Contractor's personnel is not based upon a default by or failure on the part of the Contractor to perform its obligations in accordance with the Contract, the misconduct of the personnel, or the inability of such personnel to reasonably work together with UNDP officials and staff, then the Contractor shall not be liable by reason of any such request for the withdrawal or replacement of the Contractor's personnel for any delay in the performance by the Contractor of its obligations under the Contract that is substantially the result of such personnel's being withdrawn or replaced.
- 8.6.** Nothing in Articles 8.4, 8.5 and 8.6, above, shall be construed to create any obligations on the part of UNDP with respect to the Contractor's personnel assigned to perform work under the Contract, and such personnel shall remain the sole responsibility of the Contractor.
- 8.7.** The Contractor shall be responsible for requiring that all personnel assigned by it to perform works under the Contract and who may have access to any premises or other property of UNDP shall:

 - 8.7.1** undergo or comply with security screening requirements made known to the Contractor by UNDP, including but not limited to, a review of any criminal history;
 - 8.7.2** when within UNDP premises or on UNDP property, display such identification as may be approved and furnished by UNDP's security officials, and that upon the withdrawal or replacement of any such personnel or upon termination or completion of the Contract, such personnel shall immediately return any such identification to UNDP for cancellation.
- 8.8.** Within one (1) working day after learning that any of Contractor's personnel who have access to any UNDP premises have been charged by law enforcement authorities with an offense other than a minor traffic offense, the Contractor shall provide written notice to inform UNDP about the particulars of the charges then known and shall continue to inform UNDP concerning all substantial developments regarding the disposition of such charges.

10113825

- 8.9.** The Contractor will comply with all applicable international standards and national labor laws, rules and regulations relating to the employment of national and international personnel in connection with the Services, including, but not limited to, laws, rules and regulations associated with the payment of the employer's portions of income tax, insurance, social security, health insurance, worker's compensation, retirement funds, severance or other similar payments. For the avoidance of doubt, the Contractor acknowledges that the Contractor's personnel shall not be considered "officials of UNDP" nor "experts on mission" and therefore shall not, by virtue of its association with UNDP be granted the privileges and immunities accorded to such individuals in the Convention on the Privileges and Immunities of the United Nation. Without limiting the provisions of this Article, the Contractor will be fully responsible and liable for, and UNDP will not be liable for, all payments due to its personnel and sub-contractors for their services in relation to the performance of the Contract. Moreover, such personnel and sub-contractors shall be responsible for the own private legal obligations.
- 8.10.** All operations of the Contractor, including without limitation, storage of equipment, materials, supplies and parts, within UNDP premises or on UNDP property shall be confined to areas authorized or approved by UNDP. The Contractor's personnel shall not enter or pass through and shall not store or dispose of any of its equipment or materials in any areas within UNDP premises or on UNDP property without appropriate authorization from UNDP.
- 8.11.** The Contractor shall (i) put in place an appropriate security plan and maintain the security plan, taking into account the security situation in the country where the Services are being provided; and (ii) assume all risks and liabilities related to the Contractor's security, and the full implementation of the security plan.
- 8.12.** UNDP reserves the right to verify whether such a plan is in place, and to suggest modifications to the plan when necessary. Failure to maintain and implement an appropriate security plan as required hereunder shall be deemed a breach of this contract. Notwithstanding the foregoing, the Contractor shall remain solely responsible for the security of its personnel and for UNDP's property in its custody as set forth in paragraph 8.10 above.

9. ASSIGNMENT:

- 9.1.** Except as provided in Article 9.2, below, the Contractor may not assign, transfer, pledge or make any other disposition of the Contract, of any part of the Contract, or of any of its rights, claims or obligations under the Contract, except with the prior written authorization of UNDP. Any such unauthorized assignment, transfer, pledge or other disposition, or any attempt to do so, shall not be binding on UNDP. Except as permitted with respect to any approved subcontractors, the Contractor shall not delegate any of its obligations under this Contract, except with the prior written consent of UNDP. Any such unauthorized delegation, or attempt to do so, shall not be binding on UNDP.

10113825

9.2. The Contractor may assign or otherwise transfer the Contract to the surviving entity resulting from a reorganization of the Contractor's operations; provided that:

9.2.1 such reorganization is not the result of any bankruptcy, receivership or other similar proceedings; and,

9.2.2 such reorganization arises from a sale, merger, or acquisition of all or substantially all of the Contractor's assets or ownership interests; and,

9.2.3 the Contractor promptly notifies UNDP about such assignment or transfer at the earliest opportunity; and,

9.2.4 the assignee or transferee agrees in writing to be bound by all of the terms and conditions of the Contract, and such writing is promptly provided to UNDP following the assignment or transfer.

10. SUBCONTRACTING:

10.1. In the event that the Contractor requires the services of subcontractors to perform any obligations under the Contract, the Contractor shall obtain the prior written approval of UNDP. UNDP shall be entitled, in its sole discretion, to review the qualifications of any subcontractors and to reject any proposed subcontractor that UNDP reasonably considers is not qualified to perform obligations under the Contract. UNDP shall have the right to require any subcontractor's removal from UNDP premises without having to give any justification therefor. Any such rejection or request for removal shall not, in and of itself, entitle the Contractor to claim any delays in the performance, or to assert any excuses for the non-performance, of any of its obligations under the Contract, and the Contractor shall be solely responsible for all services and obligations performed by its subcontractors. The terms of any subcontract shall be subject to, and shall be construed in a manner that is fully in accordance with, all of the terms and conditions of the Contract.

11. PURCHASE OF GOODS:

To the extent that the Contract involves any purchase of Goods, whether in whole or in part, and unless specifically stated otherwise in the Contract, the following provisions shall apply to such purchases under the Contract:

11.1. Delivery of Goods and Risk of Loss: The Contractor shall hand over or make available the Goods, and UNDP shall receive the Goods, at the place for the delivery of the Goods and within the time for delivery of the Goods specified in the Contract. The Contractor shall provide UNDP with written evidence of the delivery of the Goods. Such evidence of delivery shall, at the minimum, consist of an invoice, a certification of conformity, and other shipment documentation (including, without limitation, bills of lading and airway bills) and other documentation as are specified in the Contract or, otherwise, as are customarily utilized in the trade. All manuals, instructions, displays and any other information relevant to the Goods shall be in the English language unless otherwise specified in the Contract. Unless otherwise stated

10113825

in the Contract (including, but not limited to, in any "INCOTERM" or similar trade term), the entire risk of loss, damage to, or destruction of the Goods shall be borne exclusively by the Contractor until acceptance of the Goods by UNDP in accordance with Article 11.6, below. Delivery of the Goods shall not be deemed in itself as constituting acceptance of the Goods by UNDP.

- 11.2. Inspection of the Goods:** The Contractor shall notify UNDP when the Goods are ready for pre-delivery inspection. Notwithstanding any pre-delivery inspection, UNDP or its designated inspection agents may also inspect the Goods upon delivery in order to confirm that the Goods conform to applicable specifications or other requirements of the Contract. The Contractor shall furnish to UNDP or its designated inspection agents, at no charge therefor, full and timely cooperation with any such inspection, and all reasonable facilities and assistance, including, but not limited to, access to drawings and production data. Neither the carrying out of any inspections of the Goods nor any failure to undertake any such inspections shall relieve the Contractor of any of its warranties or the performance of any obligations under the Contract.
- 11.3. Packaging of the Goods:** The Contractor shall package the Goods for delivery in accordance with the highest standards of export packaging for the type and quantities and modes of transport of the Goods. The Goods shall be packed and marked in a proper manner in accordance with the instructions stipulated in the Contract or, otherwise, as customarily done in the trade, and in accordance with any requirements imposed by applicable law or by the transporters and manufacturers of the Goods. The packing, in particular, shall mark the Contract or Purchase Order number and any other identification information provided by UNDP as well as such other information as is necessary for the correct handling and safe delivery of the Goods. Unless otherwise specified in the Contract, the Contractor shall have no right to any return of the packing materials.
- 11.4. Transportation & Freight:** Unless otherwise specified in the Contract (including, but not limited to, in any "INCOTERM" or similar trade term), the Contractor shall be solely liable for making all transport arrangements and for payment of freight and insurance costs for the shipment and delivery of the Goods in accordance with the requirements of the Contract. The Contractor shall ensure that UNDP receives all necessary transport documents in a timely manner so as to enable UNDP to accept of the Goods in accordance with the requirements of the Contract.
- 11.5. Warranties:** Unless otherwise specified in the Contract, in addition to and without limiting any other warranties, remedies or rights of UNDP stated in or arising under the Contract, the Contractor warrants and represents that:
- 11.5.1** The Goods, including all packaging and packing thereof, conform to the technical specifications, are fit for the purposes for which such Goods are ordinarily used and for any purposes expressly made known in writing in the Contract, and shall be of even quality, free from faults and defects in design, material, manufacturing and workmanship;

10113825

- 11.5.2** If the Contractor is not the original manufacturer of the Goods, the Contractor shall provide UNDP with the benefit of all manufacturers' warranties in addition to any other warranties required to be provided under the Contract;
- 11.5.3** The Goods are of the quality, quantity and description required by the Contract, including when subjected to conditions prevailing in the place of final destination;
- 11.5.4** The Goods are free from any right of claim by any third-party, including claims of infringement of any intellectual property rights, including, but not limited to, patents, copyright and trade secrets;
- 11.5.5** The Goods are new and unused;
- 11.5.6** Unless otherwise specified in the Contract , all warranties will remain fully valid following any delivery of the Goods and for a period of not less than one (1) year following acceptance of the Goods by UNDP in accordance with the Contract. In the event of pharmaceutical goods or other perishable goods, the warranties for those Goods will be no less than the shelf-life of those Goods specified in the Contract;
- 11.5.7** During any period in which the Contractor's warranties are effective, upon notice by UNDP that the Goods do not conform to the requirements of the Contract, the Contractor shall promptly and at its own expense correct such non-conformities or, in case of its inability to do so, replace the defective Goods with Goods of the same or better quality or, at its own cost, remove the defective Goods and fully reimburse UNDP for the purchase price paid for the defective Goods; and,
- 11.5.8** The Contractor shall remain responsive to the needs of UNDP for any services that may be required in connection with any of the Contractor's warranties under the Contract.
- 11.6. Acceptance of Goods:** Under no circumstances shall UNDP be required to accept any Goods that do not conform to the specifications or requirements of the Contract. UNDP may condition its acceptance of the Goods upon the successful completion of acceptance tests as may be specified in the Contract or otherwise agreed in writing by the Parties. In no case shall UNDP be obligated to accept any Goods unless and until UNDP has had a reasonable opportunity to inspect the Goods following delivery. If the Contract specifies that UNDP shall provide a written acceptance of the Goods, the Goods shall not be deemed accepted unless and until UNDP in fact provides such written acceptance. In no case shall payment by UNDP in and of itself constitute acceptance of the Goods.
- 11.7. Rejection of Goods:** Notwithstanding any other rights of, or remedies available to UNDP under the Contract, in case any of the Goods are defective or otherwise do not conform to the specifications or other requirements of the Contract, or if the Contractor delivers the Goods late or fails to deliver the Goods (or any part of the

10113825

Goods) in accordance with the agreed delivery dates and delivery terms and instructions, UNDP, at its sole option, may reject or refuse to accept the Goods, and within thirty (30) days following receipt of notice from UNDP of such rejection or refusal to accept the Goods, the Contractor shall, in sole option of UNDP:

- 11.7.1** provide a full refund upon return of the Goods, or a partial refund upon a return of a portion of the Goods, by UNDP; or,
 - 11.7.2** repair the Goods in a manner that would enable the Goods to conform to the specifications or other requirements of the Contract; or,
 - 11.7.3** replace the Goods with Goods of equal or better quality; and,
 - 11.7.4** pay all costs relating to the repair or return of the defective Goods as well as the costs relating to the storage of any such defective Goods and for the delivery of any replacement Goods to UNDP; and,
 - 11.7.5** pay liquidated damages, if applicable under the Contract
- 11.8.** In the event that UNDP elects to return any of the Goods for the reasons specified in Article 11.7, above, UNDP may procure the Goods from another source. In addition to any other rights or remedies available to UNDP under the Contract, including, but not limited to, the right to terminate the Contract, the Contractor shall be liable for any additional cost beyond the balance of the Contract price resulting from any such procurement, including, inter alia, the costs of engaging in such procurement, and UNDP shall be entitled to compensation from the Contractor for any reasonable expenses incurred for preserving and storing the Goods for the Contractor's account. UNDP may set-off such costs and expenses against any amounts owed to the Contractor under the Contract and under any other contract between the Parties. The Contractor expressly acknowledges that if, in respect of any consignment, UNDP takes delivery of all or some of the Goods that have been delivered late or otherwise not in full compliance with the delivery terms and instructions or that are not in full conformity with the requirements of the Contract, this does not constitute a waiver of UNDP's rights in respect of such late delivery or non-compliant Goods.
- 11.9. Title:** The Contractor represents and warrants that the Goods delivered under the Contract are unencumbered by any third party's title or other property rights, including, but not limited to, any liens or security interests. Unless otherwise expressly provided in the Contract, title in and to the Goods shall pass from the Contractor to UNDP upon acceptance of the Goods by UNDP in accordance with the requirements of the Contract.
- 11.10. Export Licenses:** Without prejudice to the INCOTERM specified in the Contract, the Contractor shall be responsible for obtaining any export license required with respect to the Goods, products, or technologies, including software, sold, delivered, licensed or otherwise provided to UNDP under the Contract. The Contractor shall procure any such export license in an expeditious manner. Subject to and without any waiver of the privileges and immunities of UNDP, UNDP shall lend the Contractor all reasonable

10113825

assistance required for obtaining any such export license. Should any Governmental entity refuse, delay or hinder the Contractor's ability to obtain any such export license, the Contractor shall promptly consult with UNDP to enable UNDP to take appropriate measures to resolve the matter.

12. SERVICES:

12.1. Rejection of Services: If the Services provided by the Contractor do not conform to the requirements of the Contract or are delivered late or incomplete, without prejudice to any of its other rights and remedies, UNDP can, at its option:

12.1.1 by written notice, require the Contractor, at the Contractor's expense, to remedy its performance, including any deficiencies in any deliverables to be provided under the Contract, to UNDP's satisfaction within thirty (30) days after receipt of UNDP's notice (or within such shorter period as UNDP may determine, in its sole discretion, is necessary as specified in the notice);

require the Contractor to refund all payments (if any) made by UNDP in respect of such non-conforming or incomplete performance;

12.1.2 procure all or part of the Services or deliverables to be provided under the Contract from other sources, and require the Contractor to pay UNDP for any additional cost beyond the balance of the fee for such Services and deliverables;

12.1.3 give written notice to terminate the Contract for breach, in accordance with Article 6.1 below,

12.1.4 require the Contractor to pay liquidated damages as set out in the Contract.

12.2. The Contractor expressly acknowledges that if UNDP takes delivery of Services or deliverables that have been delivered late or otherwise not in full compliance with the requirements of the Contract, this does not constitute a waiver of UNDP's rights in respect of such late or non-compliant performance.

12.3 Warranties: The Contractor warrants that any Services provided by the Contractor hereunder shall be performed in a timely and professional manner, by qualified professional personnel, that such Services shall conform to the highest standards observed in the industry for similar services.

13. INDEMNIFICATION:

13.1. The Contractor shall indemnify, defend, hold and save harmless UNDP and its officials, agents and employees, from and against all suits, proceedings, claims, demands, losses and liability of any kind or nature brought by any third party against UNDP, including, but not limited to, all litigation costs and expenses, attorney's fees, settlement payments and damages, based on, arising from, or relating to:

13.1.1 allegations or claims that the possession of or use by UNDP of any patented device, any copyrighted material, or any other goods, property or services provided or licensed to UNDP under the Contract, in whole or in part, separately or in a combination contemplated by the Contractor's published specifications therefor, or otherwise specifically approved by the Contractor, constitutes an infringement of any patent, copyright, trademark, or other intellectual property right of any third party; or,

10113825

- 13.1.2** any acts or omissions of the Contractor, or of any subcontractor or anyone directly or indirectly employed by them in the performance of the Contract, which give rise to legal liability to anyone not a party to the Contract, including, without limitation, claims and liability in the nature of workers' compensation.
- 13.2.** The indemnity set forth in Article 13.1.1, above, shall not apply to:
- 13.2.1** A claim of infringement resulting from the Contractor's compliance with specific written instructions by UNDP directing a change in the specifications for the goods, property, materials, equipment or supplies to be or used, or directing a manner of performance of the Contract or requiring the use of specifications not normally used by the Contractor; or
- 13.2.2** A claim of infringement resulting from additions to or changes in any goods, property, materials equipment, supplies or any components thereof furnished under the Contract if UNDP or another party acting under the direction of UNDP made such changes.
- 13.3.** In addition to the indemnification obligations set forth in this Article 13, the Contractor shall be obligated, at its sole expense, to defend UNDP and its officials, agents and employees, pursuant to this Article 13, regardless of whether the suits, proceedings, claims and demands in question actually give rise to or otherwise result in any loss or liability.
- 13.4.** UNDP shall advise the Contractor about any such suits, proceedings, claims, demands, losses or liability within a reasonable period of time after having received actual notice thereof. The Contractor shall have sole control of the defense of any such suit, proceeding, claim or demand and of all negotiations in connection with the settlement or compromise thereof, except with respect to the assertion or defense of the privileges and immunities of UNDP or any matter relating thereto, for which only UNDP itself is authorized to assert and maintain. UNDP shall have the right, at its own expense, to be represented in any such suit, proceeding, claim or demand by independent counsel of its own choosing.
- 13.5.** In the event that the use by UNDP of any Goods, property or Services provided or licensed to UNDP by the Contractor, in whole or in part, in any suit or proceeding, is for any reason enjoined, temporarily or permanently, or is found to infringe any patent, copyright, trademark or other intellectual property right, or in the event of a settlement, is enjoined, limited or otherwise interfered with, then the Contractor, at its sole cost and expense, shall, promptly, either:
- 13.5.1** procure for UNDP the unrestricted right to continue using such Goods or Services provided to UNDP;
- 13.5.2** replace or modify the Goods and/or or Services provided to UNDP, or part thereof, with the equivalent or better Goods and/or Services, or part thereof, that is non-infringing; or,

10113825

13.5.3 refund to UNDP the full price paid by UNDP for the right to have or use such Goods, and/or Services, or part thereof.

13.6. This provision shall not expire upon expiration or termination of the Contract.

14. LIABILITY AND INSURANCE:

14.1. Without prejudice to any other liability of the Contractor under the Contract, the Contractor shall pay UNDP promptly for all loss, destruction, or damage to UNDP, including its property caused by the Contractor, its personnel or by any of its subcontractors or anyone else directly or indirectly employed by the Contractor or any of its subcontractors in the performance of the Contract.

14.2 Unless otherwise provided in the Contract, prior to commencement of performance of any obligation under the Contract, and subject to any limits set forth in the Contract, the Contractor shall take out and shall maintain for the entire Term, for any extension thereof, and for a period following expiration and/or termination of the Contract reasonably adequate to deal with losses:

14.2.1 insurance against all risks in respect of property and any equipment used for the performance of the Contract;

14.2.2 workers' compensation insurance, or its equivalent, or employer's liability insurance, or its equivalent, with respect to the Contractor's personnel sufficient to cover all claims for injury, death and disability, or any other benefits required to be paid by law, in connection with the performance of the Contract;

14.2.3 liability insurance in an adequate amount to cover all claims, including, but not limited to, claims for death and bodily injury, products and completed operations liability, loss of or damage to property, and personal and advertising injury, arising from or in connection with the Contractor's performance under the Contract, including, but not limited to, liability arising out of or in connection with the acts or omissions of the Contractor, its personnel, agents, or invitees, or the use, during the performance of the Contract, of any vehicles, boats, airplanes or other transportation vehicles and equipment, whether owned or not by the Contractor; and,

14.2.4 such other insurance as may be agreed upon in writing between UNDP and the Contractor.

14.3. The Contractor's liability policies shall also cover subcontractors and well as any legal costs and other related expenses arising from or in connection with the Contractor's performance under the Contract.

14.4. The Contractor acknowledges and agrees that UNDP accepts no responsibility for providing life, health, accident, travel or any other insurance coverage which may be necessary or desirable in respect of any personnel performing services for the

10113825

Contractor in connection with the Contract.

- 14.5.** Except for the workers' compensation insurance or any self-insurance program maintained by the Contractor and approved by UNDP, in its sole discretion, for purposes of fulfilling the Contractor's requirements for providing insurance under the Contract, the insurance policies required under the Contract shall:
- 14.5.1** name UNDP as an additional insured under the liability policies, including, if required, as a separate endorsement under the policy;
 - 14.5.2** include a waiver of subrogation of the Contractor's insurance carrier's rights against UNDP; and,
 - 14.5.3** provide that UNDP shall receive written notice from the Contractor's insurance carrier not less than thirty (30) days prior to any cancellation or material change of coverage.
- 14.6.** The Contractor shall be responsible to fund all amounts within any policy deductible or retention.
- 14.7.** Except for any self-insurance program maintained by the Contractor and approved by UNDP for purposes of fulfilling the Contractor's requirements for maintaining insurance under the Contract, the Contractor shall maintain the insurance taken out under the Contract with reputable insurers that are in good financial standing and that are acceptable to UNDP. Prior to the commencement of any obligations under the Contract, the Contractor shall provide UNDP with evidence, in the form of a certificate of insurance or such other form as UNDP may reasonably require, that demonstrates that the Contractor has taken out insurance in accordance with the requirements of the Contract. UNDP reserves the right, upon written notice to the Contractor, to obtain copies of any insurance policies or insurance program descriptions required to be maintained by the Contractor under the Contract. Notwithstanding the provisions of Article 14.5.3, above, the Contractor shall promptly notify UNDP concerning any cancellation or material change of insurance coverage required under the Contract.
- 14.8.** The Contractor acknowledges and agrees that neither the requirement for taking out and maintaining insurance as set forth in the Contract nor the amount of any such insurance, including, but not limited to, any deductible or retention relating thereto, shall in any way be construed as limiting the Contractor's liability arising under or relating to the Contract.

15. ENCUMBRANCES AND LIENS:

- 15.1.** The Contractor shall not cause or permit any lien, attachment or other encumbrance by any person to be placed on file or to remain on file in any public office or on file with UNDP against any monies due to the Contractor or that may become due for any Services performed or against any Goods supplied or materials furnished under the Contract, or by reason of any other claim or demand against the Contractor or UNDP.

10113825

16. EQUIPMENT FURNISHED BY UNDP TO THE CONTRACTOR:

16.1. Title to all equipment and supplies that may be furnished by UNDP to the Contractor for the performance of any obligations under the Contract shall rest with UNDP, and any such equipment shall be returned to UNDP at the conclusion of the Contract or when no longer needed by the Contractor. Such equipment, when returned to UNDP, shall be in the same condition as when delivered to the Contractor, subject to normal wear and tear, and the Contractor shall be liable to compensate UNDP for the actual costs of any loss of, damage to, or degradation of the equipment that is beyond normal wear and tear.

17. COPYRIGHT, PATENTS AND OTHER PROPRIETARY RIGHTS:

17.1. Except as is otherwise expressly provided in writing in the Contract, UNDP shall be entitled to all intellectual property and other proprietary rights, including, but not limited to, patents, copyrights, and trademarks, with regard to products, processes, inventions, ideas, know-how, or documents and other materials which the Contractor has developed for UNDP under the Contract and/or which bear a direct relation to or are produced or prepared or collected in consequence of, or during the course of, the performance of the Contract. The Contractor acknowledges and agrees that such products, documents and other materials constitute works made for hire for UNDP.

17.2. To the extent that any such intellectual property or other proprietary rights consist of any intellectual property or other proprietary rights of the Contractor: (i) that pre-existed the performance by the Contractor of its obligations under the Contract, or (ii) that the Contractor may develop or acquire, or may have developed or acquired, independently of the performance of its obligations under the Contract, UNDP does not and shall not claim any ownership interest thereto, and the Contractor grants to UNDP a perpetual, royalty free license to use such intellectual property or other proprietary right solely for the purposes of and in accordance with the requirements of the Contract.

17.3. At the request of UNDP, the Contractor shall take all necessary steps, execute all necessary documents and generally assist in securing such proprietary rights and transferring or licensing them to UNDP in compliance with the requirements of the applicable law and of the Contract.

17.4. Subject to the foregoing provisions, all maps, drawings, photographs, mosaics, plans, reports, estimates, recommendations, documents, and all other data compiled by or received by the Contractor under the Contract shall be the property of UNDP, shall be made available for use or inspection by UNDP at reasonable times and in reasonable places, shall be treated as confidential, and shall be delivered only to UNDP authorized officials on completion of the obligations under the Contract.

18. PUBLICITY, AND USE OF THE NAME, EMBLEM OR OFFICIAL SEAL OF UNDP OR THE UNITED NATIONS:

10113825

18.1. The Contractor shall not advertise or otherwise make public for purposes of commercial advantage or goodwill or otherwise that it has a contractual relationship with UNDP, nor shall the Contractor, in any manner whatsoever use the name, emblem or official seal of UNDP or the United Nations, or any abbreviation of the name of UNDP or the United Nations in connection with its business or otherwise without the written permission of UNDP. In no event will authorization to use the UNDP name or emblem, or any abbreviation thereof, be granted for commercial purposes, or for use in any manner that suggests an endorsement by UNDP of the Contractor or the Contractor's products and/or services. This provision shall not expire upon expiration or termination of the Contract.

19. CONFIDENTIAL NATURE OF DOCUMENTS AND INFORMATION:

Information and data including, without limitation, Personal Data and UNDP Personal Data (both as defined in Article 20.2, below), that is delivered or disclosed by one Party ("Discloser") to the other Party ("Recipient") during the course of performance of the Contract, and that has been designated as confidential at the time of exchange or promptly identified as confidential in writing when furnished in intangible form or disclosed orally, as well as information that the Recipient knows or should have reasonably known from its inherent nature, quality or characteristics that is proprietary or confidential ("Information"), shall be held in confidence by the Recipient and shall be handled as follows:

19.1. The Recipient shall:

19.1.1. use the same care and discretion to avoid disclosure, publication or dissemination of the Discloser's Information as it uses with its own similar Information that it does not wish to disclose, publish or disseminate; and,

19.1.2. use the Discloser's Information solely for the purpose for which it was disclosed.

19.2. Provided that the Recipient has a written agreement with the following persons or entities requiring them to treat the Information confidential in accordance with the Contract and this Article 18, the Recipient may disclose Information to:

19.2.1. any other party with the Discloser's prior written consent; and,

19.2.2. the Recipient's employees, officials, representatives and agents who have a need to know such Information for purposes of performing obligations under the Contract, and employees officials, representatives and agents of any legal entity that it controls, controls it, or with which it is under common control, who have a need to know such Information for purposes of performing obligations under the Contract, provided that, for these purposes a controlled legal entity means:

19.2.2.1 a corporate entity in which the Party owns or otherwise controls, whether directly or indirectly, over fifty percent (50%) of voting shares thereof; or,

10113825

19.2.2.2 any entity over which the Party exercises effective managerial control;
or,

19.2.2.3 for the United Nations, a principal or subsidiary organ of the United Nations established in accordance with the Charter of the United Nations.

- 19.3.** UNDP may determine that any Information provided by UNDP to the Contractor, including Information that is or contains UNDP Personal Data, may constitute property and archives of UNDP within the meaning of the Convention on the Privileges and Immunities of the United Nations, 1 U.N.T.S. 15 (1946) (the "General Convention"), and Article II of the General Convention, including its Sections 2, 3 and 4, is applicable to all such Information.
- 19.4.** The Contractor may disclose Information to the extent required by law, provided that, subject to and without any waiver of the privileges and immunities of the United Nations, the Contractor will give UNDP sufficient prior notice of a request for the disclosure of Information in order to allow UNDP to have a reasonable opportunity to take protective measures or such other action as may be appropriate before any such disclosure is made.
- 19.5.** UNDP may disclose Information to the extent as required pursuant to the Charter of the United Nations, or pursuant to resolutions or regulations of the General Assembly or rules promulgated thereunder or pursuant to UNDP's regulations, rules, policies and procedures.
- 19.6.** The Recipient shall not be precluded from disclosing Information that is obtained by the Recipient from a third party without restriction, is disclosed by the Discloser to a third party without any obligation of confidentiality, is previously known by the Recipient, or at any time is developed by the Recipient completely independently of any disclosures hereunder.
- 19.7.** These obligations and restrictions of confidentiality shall be effective during the Term, including any extension thereof, and shall remain effective following termination or expiration of the Contract.

20. DATA PROTECTION:

- 20.1.** UNDP will handle Personal Data that it obtains from the Contractor as a result of, or in connection with, the Contract solely in accordance with its own legal framework.
- 20.2** For purposes of this Article, "Personal Data" shall mean any information relating to an identified or identifiable natural person, including any information the disclosure of which could harm such identified or identifiable natural person, and "UNDP Personal Data" shall mean Personal Data that is obtained by the Contractor from UNDP in connection with, or related to, the performance of the Contract. For the purposes of the Contract, "Personal Data" and "UNDP Personal Data" shall be treated as Information within the meaning of Article 19, above.
- 20.3** Unless otherwise provided in the Contract, the Contractor shall take all appropriate

10113825

measures, consistent with applicable laws that have a bearing on the Contractor, to safeguard UNDP Personal Data.

20.4 Without prejudice to the generality of Article 20.3 above, and unless otherwise more specifically provided in the Contract, the Contractor shall, at a minimum:

20.4.1 process UNDP Personal Data solely and exclusively in accordance with the requirements of the Contract, and shall not use UNDP Personal Data for the Contractor's research, marketing, sales, promotional, or any other purposes;

20.4.2 implement appropriate technical and organizational measures, including appropriate access-control measures, to ensure that UNDP Personal Data is accessed on a "need-to-know" basis by authorized Contractor's personnel only;

20.4.3 implement appropriate data security measures to preserve the integrity of UNDP Personal Data and prevent any corruption, tampering, loss, damage, unauthorized access and improper disclosure of UNDP Personal Data;

20.4.4 process UNDP Personal Data in a manner that is adequate, relevant and limited to what is necessary for the performance of the Contract, and ensure that UNDP Personal Data is kept for no longer than is necessary to perform services under the Contract;

20.4.5 as and when requested by UNDP, update or rectify UNDP Personal Data to ensure its accuracy;

20.4.6 transfer UNDP Personal Data to third parties, including the Contractor's agents or subcontractors, only in accordance with the requirements of the Contract, and on terms and conditions equivalent to those set forth in this Article 20 and Article 19 above;

20.4.7 immediately notify UNDP in writing upon becoming aware of any data or security breach; take immediate mitigating and/or remedial action, including mitigating and/or remedial action as directed by UNDP; and inform and update on a regular basis UNDP of any measures taken by the Contractor to address such data or security breach;

20.4.8 as set forth in the Contract or as otherwise instructed by UNDP in writing, return, delete or destroy UNDP Personal Data and, upon written request by UNDP, provide substantiating evidence of such destruction to UNDP; and

20.4.9 consult with, and follow the instructions of, UNDP with respect to handling any requests and/or complaints by third parties in respect of UNDP Personal Data made to or received by the Contractor.

20.5 The provisions of this Article 20 shall survive any termination or expiration of the Contract.

21. FORCE MAJEURE; OTHER CHANGES IN CONDITIONS:

10113825

- 21.1.** In the event of and as soon as possible after the occurrence of any cause constituting force majeure, the affected Party shall give notice and full particulars in writing to the other Party, of such occurrence if the affected Party is thereby rendered unable, wholly or in part, to perform its obligations and meet its responsibilities under the Contract. The affected Party shall also notify the other Party of any other changes in condition or the occurrence of any event which interferes or threatens to interfere with its performance of the Contract. If the affected Party is the Contractor, on receipt of the notice required hereunder, UNDP shall take such action as it reasonably considers to be appropriate or necessary in the circumstances, including the granting to the Contractor of a reasonable extension of time in which to perform any obligations under the Contract.
- 21.2.** If UNDP or the Contractor is rendered unable, wholly or in part, by reason of force majeure to perform its obligations and meet its responsibilities under the Contract, UNDP shall have the right to suspend or terminate the Contract on the same terms and conditions as are provided for in Article 22, "Termination," except that the period of notice shall be seven (7) days instead of thirty (30) days. In the absence of notice from the Contractor, UNDP shall be entitled to consider the Contractor permanently unable to perform its obligations under the Contract in case the force majeure is of public knowledge or the Contractor is unable to perform its obligations, wholly or in part, by reason of force majeure for any period in excess of thirty (30) days.
- 21.3.** Force majeure as used herein means any unforeseeable and irresistible act of nature, any act of war (whether declared or not), act of government, invasion, revolution, insurrection, terrorism, or any other acts of a similar nature or force, including, among others, pandemics or epidemics affecting any of the Parties' ability to perform hereunder, provided that such acts arise from causes beyond the control and without the fault or negligence of the affected Party. The Contractor acknowledges and agrees that, with respect to any obligations under the Contract that the Contractor must perform in areas in which UNDP is engaged in, preparing to engage in, or disengaging from any peacekeeping, humanitarian or similar operations, any delays or failure to perform such obligations arising from or relating to harsh conditions within such areas, or to any incidents of civil unrest occurring in such areas, shall not, in and of itself, constitute force majeure under the Contract.

22. TERMINATION:

- 22.1.** Either Party may terminate the Contract for cause, in whole or in part, upon thirty (30) days' notice, in writing, to the other Party. The initiation of amicable settlement or arbitral proceedings in accordance with Article 25 "Settlement of Disputes," below, shall not be deemed to be a "cause" for or otherwise to be in itself a termination of the Contract.
- 22.2.** UNDP may terminate the Contract at any time with immediate effect by providing written notice to the Contractor in any case in which the mandate of UNDP applicable to the performance of the Contract or the funding of UNDP applicable to the Contract is curtailed or terminated, whether in whole or in part. In addition, unless otherwise

10113825

provided by the Contract, upon sixty (60) day's advance written notice to the Contractor, UNDP may terminate the Contract without having to provide any justification therefor.

- 22.3.** In the event of any termination of the Contract, upon receipt of notice of termination that has been issued by UNDP, the Contractor shall, except as may be directed by UNDP in the notice of termination or otherwise in writing:
- 22.3.1** take immediate steps to bring the performance of any obligations under the Contract to a close in a prompt and orderly manner, and in doing so, reduce expenses to a minimum;
 - 22.3.2** refrain from undertaking any further or additional commitments under the Contract as of and following the date of receipt of such notice;
 - 22.3.3** place no further subcontracts or orders for materials, services, or facilities, except as UNDP and the Contractor agree in writing are necessary to complete any portion of the Contract that is not terminated;
 - 22.3.4** terminate all subcontracts or orders to the extent they relate to the portion of the Contract terminated;
 - 22.3.5** transfer title and deliver to UNDP the fabricated or unfabricated parts, work in process, completed work, supplies, and other material produced or acquired for the portion of the Contract terminated;
 - 22.3.6** deliver all completed or partially completed plans, drawings, information, and other property that, if the Contract had been completed, would be required to be furnished to UNDP thereunder;
 - 22.3.7** complete performance of the work not terminated; and,
 - 22.3.8** return to UNDP all of UNDP's information and materials provided to the Contractor under the Contract, including, but not limited to, UNDP data, or, at UNDP's option with respect to information, destroy all copies of such information held by the Contractor or its sub-contractors and confirm such destruction to UNDP in writing; and,
 - 22.3.9** take any other action that may be necessary, or that UNDP may direct in writing, for the minimization of losses and for the protection and preservation of any property, whether tangible or intangible, related to the Contract that is in the possession of the Contractor and in which UNDP has or may be reasonably expected to acquire an interest.
- 22.4.** In the event of any termination of the Contract, UNDP shall be entitled to obtain reasonable written accountings from the Contractor concerning all obligations performed or pending in accordance with the Contract. In addition, UNDP shall not be liable to pay the Contractor except for those Goods satisfactorily delivered and/or

10113825

Services satisfactorily provided to UNDP in accordance with the requirements of the Contract, but only if such Goods or Services were ordered, requested or otherwise provided prior to the Contractor's receipt of notice of termination from UNDP or prior to the Contractor's tendering of notice of termination to UNDP. The Contractor will have no claim for any further payment beyond payments in accordance with this Article 20.4, and it will remain liable to UNDP for all loss or damages which may be suffered by UNDP by reason of the Contractor's default, as further specified Article 22.7, below.

22.5. UNDP may, without prejudice to any other right or remedy available to it, terminate the Contract forthwith in the event that:

22.5.1 the Contractor is adjudged bankrupt, or is liquidated, or becomes insolvent, or applies for a moratorium or stay on any payment or repayment obligations, or applies to be declared insolvent;

22.5.2 the Contractor is granted a moratorium or a stay, or is declared insolvent;

22.5.3 the Contractor makes an assignment for the benefit of one or more of its creditors;

22.5.4 a Receiver is appointed on account of the insolvency of the Contractor;

22.5.5 the Contractor offers a settlement in lieu of bankruptcy or receivership; or,

22.5.6 UNDP reasonably determines that the Contractor has become subject to a materially adverse change in its financial condition that threatens to substantially affect the ability of the Contractor to perform any of its obligations under the Contract.

22.6. Except as prohibited by law, the Contractor shall be bound to compensate UNDP for all damages and costs, including, but not limited to, all costs incurred by UNDP in any legal or non-legal proceedings, as a result of any of the events specified in Article 22.5, above, and resulting from or relating to a termination of the Contract, even if the Contractor is adjudged bankrupt, or is granted a moratorium or stay or is declared insolvent. The Contractor shall immediately inform UNDP of the occurrence of any of the events specified in Article 22.5, above, and shall provide UNDP with any information pertinent thereto.

22.7. In the event that the Contract is terminated by UNDP in accordance with Article 22.1 above, due to a breach by the Contractor of its obligation under the Contract, the Contractor shall be bound to compensate UNDP for all damages and costs incurred by UNDP as a consequence of such termination and for any additional cost beyond the balance of the Contract price resulting from any procurement conducted by UNDP to procure the Goods and/or Services from another source, including, inter alia, the costs of engaging in such procurement. UNDP may set-off such costs and expenses against any amounts owed to the Contractor under the Contract or under other contracts with the Contractor.

10113825

22.8. The provisions of this Article 22 are without prejudice to any other rights or remedies of UNDP under the Contract or otherwise.

23. NON-WAIVER OF RIGHTS:

23.1. No grant of time to the Contractor to cure a default under the Contract nor the failure by UNDP to exercise any rights available to it, whether under the Contract or otherwise, shall be deemed for any purposes to constitute a waiver by UNDP of any such right or any remedy associated therewith, and shall not relieve the Contractor of any of its obligations under the Contract.

24. NON-EXCLUSIVITY:

24.1. Unless otherwise specified in the Contract, UNDP shall have no obligation to purchase any minimum quantities of goods or services from the Contractor, and UNDP shall have no limitation on its right to obtain goods or services of the same kind, quality and quantity described in the Contract from any other source at any time.

25. SETTLEMENT OF DISPUTES:

25.1 Any dispute, controversy, or claim between the Parties arising out of the Contract, or out of the breach, termination or invalidity thereof ("Dispute") shall be finally settled in the manner set out in this Article 25, which shall be binding on the Parties and shall be the exclusive mode of settlement of the Dispute in accordance with Article VIII, Section 29, of the Convention on the Privileges and Immunities of the United Nations, 1 U.N.T.S. 15 (1946).

25.2 Amicable Settlement:

25.2.1 The Parties shall use their best efforts to amicably settle any Dispute. For that purpose, the Party asserting a claim shall provide to the other Party a detailed description of the Dispute, specifying the relief or remedy sought, together with a copy of the Contract and all relevant supporting documentation ("Notice of Dispute").

25.2.2 Neither Party may refer the Dispute to arbitration, pursuant to Article 25.3 below, prior to pursuing amicable settlement efforts and prior to the expiry of sixty (60) days from the date of the Notice of Dispute. However, the foregoing shall not preclude a Party to the Contract from referring a Dispute to arbitration if such Party seeks interim measures of protection under the Arbitration Rules of the United Nations Commission on International Trade Law ("UNCITRAL Arbitration Rules").

25.3 Arbitration:

25.3.1 Either Party may refer a Dispute that has not been resolved amicably pursuant to Article 25.2, above, to arbitration in accordance with the UNCITRAL Arbitration Rules then obtaining, subject to the provisions of this Article 25.3.

10113825

- 25.3.2** The appointing authority shall be the Secretary-General of the Permanent Court of Arbitration. The Parties agree that the periods for the intervention of the appointing authority stipulated in Article 8, paragraph 1, and Article 9, paragraphs 2 and 3, of the UNCITRAL Arbitration Rules shall be sixty (60) days.
- 25.3.3** Any agreement between the Parties or decision by the arbitral tribunal as to the place of arbitration or the venue of the proceedings shall mean only the physical location where the arbitral tribunal shall hold in-person meetings, including for its deliberations or hearings, pursuant to Article 18, paragraph 2, of the UNCITRAL Arbitration Rules. Such agreement or decision as to the place of arbitration shall not amount to the determination of a legal seat, shall not entail any submission to any country's law and jurisdiction in connection with the arbitral proceedings and any resulting award(s), and shall not be construed as a waiver, express or implied, of the privileges and immunities of the United Nations, including UNDP.
- 25.3.4** In interpreting the rights and obligations of the Parties under the Contract, the arbitral tribunal shall first apply the terms of the Contract and then apply generally recognized principles of international commercial law. Procedural matters shall be governed by the provisions of this Article 25 and the UNCITRAL Arbitration Rules. Where necessary, the Arbitral Tribunal may seek additional guidance from the generally accepted principles of procedure applied by international tribunals.
- 25.3.5** The arbitral tribunal may exercise the powers envisaged in Article 27, paragraph 3, of the UNCITRAL Arbitration Rules in respect of documents, exhibits or other evidence that (i) the Parties agree are to be produced or (ii) which the arbitral tribunal, in view of the statements of claim and defense and the evidentiary record, considers relevant to the Dispute and material to its outcome. When apportioning costs pursuant to Article 42, paragraph 1, of the UNCITRAL Arbitration Rules, the arbitral tribunal shall take into account the reasonableness of document production requests.
- 25.3.6** In accordance with the UNCITRAL Arbitration Rules, the arbitral tribunal shall be empowered to order the return or destruction of goods or any property, whether tangible or intangible, or of any confidential information provided under the Contract, order the termination of the Contract, or order that any other protective measures be taken with respect to the goods, services, or any other property, whether tangible or intangible, or of any confidential information provided under the Contract, as appropriate.
- 25.3.7** Unless otherwise expressly provided in the Contract, the arbitral tribunal shall have no authority to award: (1) punitive damages or damages for indirect or consequential losses; (2) interest other than simple interest and only at the Federal Reserve Bank of New York's Secured Overnight Financing Rate prevailing at the time of the award.

10113825

25.3.8 The arbitral tribunal shall have no authority to award any pre-award interest.

26. PRIVILEGES AND IMMUNITIES:

26.1. Nothing in or relating to the Contract shall be deemed a waiver, express or implied, of any of the privileges and immunities of the United Nations, including UNDP.

27. TAX EXEMPTION:

27.1. Article II, Section 7, of the Convention on the Privileges and Immunities of the United Nations provides, inter alia, that the United Nations, including its subsidiary organs, is exempt from all direct taxes, except charges for public utility services, and is exempt from customs restrictions, duties, and charges of a similar nature in respect of articles imported or exported for its official use. In the event any governmental authority refuses to recognize the exemptions of UNDP from such taxes, restrictions, duties, or charges, the Contractor shall immediately consult with UNDP to determine a mutually acceptable procedure.

27.2. The Contractor authorizes UNDP to deduct from the Contractor's invoices any amount representing such taxes, duties or charges, unless the Contractor has consulted with UNDP before the payment thereof and UNDP has, in each instance, specifically authorized the Contractor to pay such taxes, duties, or charges under written protest. In that event, the Contractor shall provide UNDP with written evidence that payment of such taxes, duties or charges has been made and appropriately authorized, and UNDP shall reimburse the Contractor for any such taxes, duties, or charges so authorized by UNDP and paid by the Contractor under written protest.

28. MODIFICATIONS; NOTICES:

28.1. No modification or change in this Contract shall be valid and enforceable against UNDP unless executed in writing and signed by the duly Authorized Representatives of the Parties. Without prejudice to the forgoing, any changes to the Contractor's bank account specified in the Face Sheet shall require a formal amendment to the Contract in accordance with this Article 28.1.

28.2. If the Contract shall be extended for additional periods in accordance with the terms and conditions of the Contract, the terms and conditions applicable to any such extended Term shall be the same terms and conditions as set forth in the Contract, unless the Parties shall have agreed otherwise pursuant to a valid amendment concluded in accordance with Article 28.1, above.

28.3. The terms or conditions of any supplemental undertakings, licenses, or other forms of agreement concerning any Goods or Services provided under the Contract shall not be valid and enforceable against UNDP nor in any way shall constitute an agreement by UNDP thereto unless any such undertakings, licenses or other forms are the subject of a valid amendment concluded in accordance with Article 28.1, above.

28.4 Any notice, request or consent required or permitted to be given or made pursuant to

10113825

the Contract will be in writing and addressed to the persons listed in the Face Sheet of this Contract for the delivery of notices, requests or consents. Notices, requests or consents will be delivered in person, by registered mail, by confirmed email transmission or by other accepted electronic means. Notices, requests or consents will be deemed received upon delivery (if delivered in person), upon signature of receipt (if delivered by registered mail) or when confirmation of receipt is sent from the addressee's email address (if delivered by confirmed email transmission).

- 28.5.** Any notice, document or receipt issued in connection with the Contract must be consistent with the terms and conditions of the Contract and, in case of any ambiguity, discrepancy or inconsistency, the terms and conditions of the Contract will prevail.
- 28.6.** All documents that comprise the Contract, and all documents, notices and receipts issued or provided pursuant to or in connection with the Contract, will be deemed to include, and will be interpreted and applied consistently with, the provisions of Article 26, above.

29. AUDITS AND INVESTIGATIONS:

- 29.1.** Each invoice paid by UNDP shall be subject to a post-payment audit by auditors, whether internal or external, of UNDP or by other authorized and qualified agents of UNDP at any time during the Term and for a period of three (3) years following the expiration or prior termination of the Contract.
- 29.2.** UNDP may conduct investigations relating to any aspect of the Contract or the award thereof, the obligations performed under the Contract, and the operations of the Contractor generally relating to performance of the Contract at any time during the Term. The right of UNDP to conduct an investigation and the Contractor's obligation to comply with such an investigation shall not lapse upon expiration or prior termination of the Contract.
- 29.3.** The Contractor shall provide its full and timely cooperation with any such post-payment audits or investigations. Such cooperation shall include, but shall not be limited to, the Contractor's obligation to make available its personnel and any relevant documentation for such purposes, at reasonable times and on reasonable conditions and to grant to UNDP access to the Contractor's premises at reasonable times and on reasonable conditions in connection with such access to the Contractor's personnel and relevant documentation. The Contractor shall require its agents, including, but not limited to, the Contractor's attorneys, accountants or other advisers, to reasonably cooperate with any post-payment audits or investigations carried out by UNDP hereunder.
- 29.4.** UNDP shall be entitled to a refund from the Contractor for any amounts shown by such audits or investigations to have been paid by UNDP other than in accordance with the terms and conditions of the Contract. The Contractor also agrees that, where applicable, donors to UNDP whose funding is the source of, in whole or in part, the funding for the procurement of the Goods and/or Services which are the subject of this Contract, shall have direct recourse to the Contractor for the recovery of any funds determined by UNDP to have been used in violation of or inconsistent with this Contract.

10113825

30. LIMITATION ON ACTIONS:

- 30.1.** Except with respect to any indemnification obligations in Article 13, above, or as are otherwise set forth in the Contract, any arbitral proceedings in accordance with Article 25.3, above, arising out of the Contract must be commenced within three (3) years after the cause of action has accrued.
- 30.2.** The Parties further acknowledge and agree that, for these purposes, a cause of action shall accrue when the breach actually occurs, or, in the case of latent defects, when the injured Party knew or should have known all of the essential elements of the cause of action, or in the case of a breach of warranty, when tender of delivery is made, except that, if a warranty extends to future performance of the goods or any process or system and the discovery of the breach consequently must await the time when such goods or other process or system is ready to perform in accordance with the requirements of the Contract, the cause of action accrues when such time of future performance actually begins.

31. ESSENTIAL TERMS:

- 31.1.** The Contractor acknowledges and agrees that each of the provisions in Articles 32 to 38 hereof constitutes an essential term of the Contract and that any breach of any of these provisions shall entitle UNDP to terminate the Contract or any other contract with UNDP immediately upon notice to the Contractor, without any liability for termination charges or any other liability of any kind. In addition, nothing herein shall limit the right of UNDP to refer any alleged breach of the said essential terms to the relevant national authorities for appropriate legal action.

32. SOURCE OF INSTRUCTIONS:

- 32.1.** The Contractor shall neither seek nor accept instructions from any authority external to UNDP in connection with the performance of its obligations under the Contract. Should any authority external to UNDP seek to impose any instructions concerning or restrictions on the Contractor's performance under the Contract, the Contractor shall promptly notify UNDP and provide all reasonable assistance required by UNDP. The Contractor shall not take any action in respect of the performance of its obligations under the Contract that may adversely affect the interests of UNDP or the United Nations, and the Contractor shall perform its obligations under the Contract with the fullest regard to the interests of UNDP.

33. STANDARDS OF CONDUCT; CONFLICTS OF INTEREST:

- 33.1.** The Contractor warrants that it has not and shall not offer any direct or indirect benefit arising from or related to the performance of the Contract, or the award thereof, to any representative, official, employee or other agent of UNDP.
- 33.2.** In the performance of the Contract, the Contractor shall comply with the Secretary General's Bulletin ST/SGB/2006/15 of 26 December 2006 on "Post-employment restrictions", and shall also comply and be subject to ,and shall ensure that its

10113825

subcontractors under the Contract comply with and are subject to, the requirements of the following documents then in force at the time of signature of the Contract:

33.2.1 The UN Supplier Code of Conduct;

33.2.2 UNDP Policy on Fraud and other Corrupt Practices;

33.2.3 UNDP Office of Audit and Investigations (OAI) Investigation Guidelines;

33.2.4 UNDP Social and Environmental Standards (SES), including the related Accountability Mechanism;

33.2.5 UNDP Vendor Sanctions Policy;

33.2.6 All security directives relevant to the performance of the Contract issued by UNDP; and

33.2.7 If the Contractor is providing hosting services, the UNDP Classification and Handling of Information Policy.

33.3. The Contractor acknowledges and agrees that it has read and is familiar with the requirements of the foregoing documents which are available online at www.undp.org or at [How we buy | United Nations Development Programme \(undp.org\)](http://www.undp.org/how-we-buy). In making such acknowledgement, the Contractor represents and warrants that it is in compliance with the requirements of the foregoing and will remain in compliance throughout the Term.

33.4. The Contractor further represents that, in respect of all aspects of the Contract (including the award of the Contract by UNDP to the Contractor and the selection and awarding of sub-contracts by the Contractor), it has disclosed and will disclose to UNDP any situation that may constitute an actual or potential conflict of interest or could reasonably be perceived as a conflict of interest.

34. OBSERVANCE OF THE LAW:

34.1. The Contractor shall comply with all laws, ordinances, rules, and regulations bearing upon the performance of its obligations under the Contract. In addition, the Contractor shall maintain compliance with all obligations relating to its registration as a qualified vendor of goods or services to UNDP, as such obligations are set forth in UNDP vendor registration procedures.

35. CHILD LABOR:

35.1. The Contractor represents and warrants that neither it, its parent entities (if any), nor any of the Contractor's subsidiary or affiliated entities (if any) is engaged in any practice inconsistent with the rights set forth in the Convention on the Rights of the Child, including Article 32 thereof, which, inter alia, requires that a child shall be protected from performing any work that is likely to be hazardous or to interfere with

10113825

the child's education, or to be harmful to the child's health or physical, mental, spiritual, moral, or social development.

36. MINES:

36.1. The Contractor represents and warrants that neither it, its parent entities (if any), nor any of the Contractor's subsidiaries or affiliated entities (if any) is engaged in the sale or manufacture of anti-personnel mines or components utilized in the manufacture of anti-personnel mines.

37. PROHIBITION OF SEXUAL EXPLOITATION AND SEXUAL ABUSE, AND SEXUAL HARASSMENT:

37.1. In the performance of this Contract, the Contractor represents and warrants that it, its parent entities (if any), or any of the Contractor's subsidiary or affiliated entities (if any) has in place adequate and proper procedures, processes and policies to prevent and address sexual exploitation and sexual abuse ("SEA") and sexual harassment ("SH"). The Contractor shall take all appropriate measures to prevent SEA and SH of anyone by its employees or any other persons engaged and controlled by the Contractor to perform any Services under the Contract.

37.2. For these purposes, sexual activity with any person less than eighteen (18) years of age, regardless of any laws relating to consent, shall constitute SEA of such person. In addition, the Contractor shall refrain from, and shall take all reasonable and appropriate measures to prohibit its employees or other persons engaged and controlled by it from exchanging any money, goods, services, or other things of value, for sexual favors or activities, or from engaging any sexual activities that are exploitive or degrading to any person.

37.3. For the purposes of this Contract, SH shall be defined as any unwelcome conduct of sexual nature, that might reasonably be expected or be perceived to cause offence or humiliation, when such conduct interferes with work, is made a condition of employment or creates an intimidating, hostile or offensive work environment. SH may occur in the workplace or in connection with work. While typically involving a pattern of conduct, SH may take the form of a single incident. In assessing the reasonableness of expectations or perceptions, the perspective of the person who is the target of the conduct shall be considered.

38. PROHIBITION ON THE FINANCING OF TERRORISM AND MONEY LAUNDERING:

38.1 UNDP is committed to the highest ethical standards and will not tolerate the diversion of the resources entrusted to it through Money Laundering or Terrorist Financing, and will not engage entities that tolerate the diversion of resources for the purposes of Money Laundering or Terrorist Financing.

38.2. The Contractor:

38.2.1 represents and warrants that it has not, and it shall not at any time during the duration of this Contract, engage in Money Laundering or Terrorist Financing;

10113825

- 38.2.2** undertakes to take all reasonable measures to ensure that none of (i) its Beneficial Owners, officers or employees (together, as used in this clause, referred to as "affiliates"), or (ii) its contractors/suppliers, subcontractors, joint venture/consortium members, or agents (together, as used in this clause, referred to as "subparties"), engage in Money Laundering or Terrorist Financing; and
- 38.2.3** shall ensure that the restrictions contained in this clause are reflected in its agreements with any subparties which are in any way involved in the implementation of any activity under this Contract.
- 38.3** The Contractor shall immediately notify UNDP if it becomes aware of any actual, apparent, potential or attempted instances of Money Laundering or Terrorist Financing in relation to any of (i) its affiliates, or (ii) subparties which are in any way involved in the implementation of any activity under this Contract. The Contractor shall fully cooperate with any investigation or review by UNDP of Money Laundering or Terrorist Financing activity.
- 38.4** The Contractor acknowledges and agrees that any breach of this Article 38, or any other engagement in Money Laundering or Terrorist Financing by it, or by any of (i) its affiliates, or (ii) the subparties which are in any way involved in the implementation of any activity under this Contract, constitutes a material breach of this Contract, which entitles UNDP to:
- 38.4.1** immediately terminate this Contract without incurring any liability or penalty;
- 38.4.2** apply and enforce any relevant sanctions in accordance with UNDP's policies and procedures, including referring the matter to national authorities when appropriate; and
- 38.4.3** recover all losses, financial or otherwise, suffered by UNDP in connection with such Money Laundering or Terrorist Financing activity.
- 38.5.** For the purpose of this clause, the following terms shall have the meaning ascribed to the below:
- 38.5.1** "Money Laundering" is any intentional act or omission that is designed to, or results in, concealment of the origins of money obtained illegally, typically by passing it through a complex sequence of financial or commercial transactions. Money Laundering usually involves three stages: (i) introducing the proceeds of crime into the financial system (placement); (ii) transactions to convert or transfer the funds to other locations or financial institutions (layering); and (iii) reintroducing the funds into the legitimate economy as "clean" money and investing it in various assets or business ventures (reintegration) appearing to have been legally obtained.
- 38.5.2.** "Terrorist Financing" means engaging with, contracting or providing support to individuals or entities that appear on the United Nations Security Council Consolidated Sanctions List, accessible at <https://www.un.org/securitycouncil/content/un-sc-consolidated-list>.
- 38.5.3.** The "Beneficial Owner" means each natural person that exercises ultimate effective control over the Contractor. This may include:
- (i) Natural persons who have, directly or indirectly, controlling ownership of the Contractor.

10113825

- (ii) To the extent that there is doubt under (i), natural persons who exercise control of the Contractor through other means – including through personal connections, family relationships, or contractual associations such as financing of the Contractor.
- (iii) Where no natural person is identified under (i) or (ii) above, the natural person who holds the position of senior managing official.

CONTRACT Nr. 9/23
privind achiziția de bunuri de mică valoare

I PARTEA GENERALĂ
(OBLIGATORIU)

Obiectul achiziției containere din plastic cu capac pentru gunoi, hârtie și sticle
Cod CPV: 6500000-4

“ 15 ” 04 2024 mun. Soroca
(localitatea)

Furnizorul/Prestatorul de bunuri /servicii	Autoritatea contractantă
<p><u> SA „Eximotor” </u> <i>(denumirea completă a întreprinderii, asociației, organizației)</i> reprezentată prin <u> A. Socolova </u>, <i>(funcția, numele, prenumele)</i> care acționează în baza <u> statutului </u>, <i>(statut, regulament, hotărîre etc.)</i> denumit(a) în continuare <i>Furnizor/Prestator</i> <u> 1002600034712 </u>, <i>(se indică nr. și data de înregistrare în Registrul de Stat)</i> pe de o parte,</p>	<p><u> Primăria mun. Soroca </u>, <i>(denumirea completă a întreprinderii, asociației, organizației)</i> reprezentată prin <u> primar Lilia Pilipetchi </u>, <i>(funcția, numele, prenumele)</i> care acționează în baza <u> Legii nr. 436/2006 </u>, <i>(statut, regulament, hotărîre etc.)</i> denumit(a) în continuare <i>Cumpărător/Beneficiar</i> <u> 1007601001514 </u>, <i>(se indică nr. și data de înregistrare în Registrul de Stat)</i> pe de altă parte,</p>

ambii (denumiți(te) în continuare Părți), au încheiat prezentul Contract referitor la următoarele:

- a. Achiziționarea containere din plastic cu capac pentru gunoi, hârtie, sticle
(denumirea bunului/serviciului)
denumite în continuare Bunuri/Servicii, conform procedurii de achiziții publice de tip LD nr. 1711110295927 din 04.04.2024
- b. Următoarele documente vor fi considerate părți componente ale Contractului:
 - a) Specificația de preț;
 - c) *alte documente componente conform necesității, de exemplu, desene, grafice, formulare, protocolul de recepționare provizorie și finală etc.*
- c. În cazul unor discrepanțe sau inconsecvențe între documentele componente ale Contractului, documentele vor avea ordinea de prioritate enumerată mai sus.
- d. În calitate de contravaloare a plăților care urmează a fi efectuate de Cumpărător/Beneficiar, Furnizorul/Prestatorul se obligă prin prezentul contract să livreze/presteze Cumpărătorului/Beneficiarului Bunurile/Serviciile și să înlăture defectele lor în conformitate cu prevederile Contractului sub toate aspectele.

e. Cumpărătorul/Beneficiarul se obligă prin prezentul contract să plătească Furnizorul/Prestatorul, în calitate de contravaloare a livrării/prestării bunurilor/serviciilor, prețul Contractului în termenele și modalitatea stabilite de Contract.

1. Obiectul Contractului

1.1. Furnizorul/Prestatorul își asumă obligația de a livra/presta Bunurile/Serviciile conform Specificației, care este parte integrantă a prezentului Contract.

1.2. Cumpărătorul/Beneficiarul se obligă, la rândul său, să achite și să recepționeze Bunurile/Serviciile livrate/prestate de Furnizorul/Prestator.

1.3. Calitatea Bunurilor se atestă prin certificatele de calitate indicate în Specificație.

1.4. Serviciile prestate în baza contractului vor respecta standardele indicate în Specificație

1.5. Termenele de garanție [*valabilitate, după caz*] a Bunurilor/Serviciilor sunt indicate în Anexa nr. 22, Specificații tehnice.

2. Termeni și condiții de livrare/prestare

2.1. Livrarea/Prestarea Bunurilor/Serviciilor se efectuează de către Furnizor/Prestator în termenele prevăzute de graficul de livrare/prestare (**25 zile lucrătoare de la înregistrarea contractului**).

2.2. Documentația de însoțire a Bunurilor/Serviciilor include:

Cerințele de mai sus trebuie prevăzute de către autoritatea contractantă și ajustate conform cerințelor actuale.

2.3. Originalele documentelor prevăzute în punctul 2.2 se vor prezenta Cumpărătorului/Beneficiarului cel târziu la momentul livrării bunurilor la destinația finală/prestării serviciilor. Livrarea/Prestarea bunurilor/serviciilor se consideră încheiată în momentul în care sunt prezentate documentele de mai sus.

3. Prețul și condiții de plată

3.1. Prețul Bunurilor/Serviciilor livrate/prestate conform prezentului Contract este stabilit în lei moldovenești, fiind indicat Specificația prezentului Contract.

3.2. Suma totală a prezentului Contract, inclusiv TVA, se stabilește în lei moldovenești și constituie: **825000 (opt sute douăzeci și cinci mii) lei MD, inclusiv TVA – 137500 lei MD.**

3.3. Achitarea plăților pentru Bunurile/Serviciile livrate/prestate va efectua în lei moldovenești, on decurs de 15 zile de la semnarea facturii fiscale.

3.4. Metoda și condițiile de plată de către Cumpărător/Beneficiar vor fi:

Cerințele de mai sus trebuie revăzute de către autoritatea contractantă și ajustate conform cerințelor actuale.

3.5. Plățile se vor efectua prin transfer bancar pe contul de decontare al Furnizorului/Prestatorului indicat în prezentul Contract.

4. Condiții de predare-primire

4.1. Bunurile/Serviciile se consideră predate de către Furnizor/Prestator și recepționate de către Cumpărător/Beneficiar [*destinatar, după caz*] dacă:

a) cantitatea Bunurilor/Serviciilor corespunde informației indicate în Lista bunurilor/serviciilor și graficul livrării/prestării și documentele de însoțire conform punctului 2.2 al prezentului Contract;

b) calitatea Bunurilor/Serviciilor corespunde informației indicate în Specificație;

c) ambalajul și integritatea Bunurilor corespunde informației indicate în Specificație.

4.2. Furnizorul/Prestatorul este obligat să prezinte Cumpărătorului/Beneficiarului un exemplar original al facturii fiscale odată cu livrarea/prestarea Bunurilor/Serviciilor, pentru efectuarea plății. Pentru nerespectarea de către Furnizor/Prestator a prezentei clauze, Cumpărătorul/Beneficiarul își rezervă dreptul de a majora termenul de achitare prevăzut în punctul 3.4 corespunzător numărului de zile de întârziere și de a fi exonerat de achitarea penalității stabilite în punctul 10.3.

5. Standarde

5.1. Bunurile/Serviciile furnizate/prestate în baza contractului vor respecta standardele prezentate de către furnizor în propunerea sa tehnică.

5.2. Când nu este menționat nici un standard sau reglementare aplicabilă se vor respecta standardele sau alte reglementări autorizate în țara de origine a Bunurilor/Serviciilor.

6. Obligațiile părților

6.1. În baza prezentului Contract, Furnizorul/Prestatorul se obligă:

- a) să livreze/presteze Bunurile/Serviciile în condițiile prevăzute de prezentul Contract;
- b) să anunțe Cumpărătorul/Beneficiarul după semnarea prezentului Contract, în decurs de 3 zile calendaristice, prin telefon/fax sau mijloace electronice, despre disponibilitatea livrării/prestării Bunurilor/Serviciilor;
- c) să asigure condițiile corespunzătoare pentru recepționarea Bunurilor/Serviciilor de către Cumpărător/Beneficiar [*destinatar, după caz*], în termenele stabilite, în corespundere cu cerințele prezentului Contract;
- d) să asigure integritatea și calitatea Bunurilor/Serviciilor pe toată perioada de până la recepționarea lor de către Cumpărător/Beneficiar [*destinatar, după caz*].

6.2. În baza prezentului Contract, Cumpărătorul/Beneficiarul se obligă:

- a) să întreprindă toate măsurile necesare pentru asigurarea recepționării în termenul stabilit a Bunurilor/Serviciilor livrate/prestate în corespundere cu cerințele prezentului Contract;
- b) să asigure achitarea Bunurilor/Serviciilor livrate/prestate, respectând modalitățile și termenele indicate în prezentul Contract.

7. Circumstanțe care justifică neexecutarea contractului

7.1. Părțile sunt exonerate de răspundere pentru neîndeplinirea parțială sau integrală a obligațiilor conform prezentului Contract, dacă aceasta este cauzată de producerea unor cazuri de circumstanțe care justifică neexecutarea contractului (războaie, calamități naturale: incendii, inundații, cutremure de pământ, precum și alte circumstanțe care nu depind de voința Părților).

7.2. Partea care invocă clauza circumstanțelor care justifică neexecutarea contractului este obligată să informeze imediat (dar nu mai târziu de 10 zile) cealaltă Parte despre survenirea circumstanțelor care justifică neexecutarea contractului.

7.3. Survenirea circumstanțelor care justifică neexecutarea contractului, momentul declanșării și termenul de acțiune trebuie să fie confirmate printr-un aviz de atestare, eliberat în mod corespunzător de către organul competent din țara Părții care invocă asemenea circumstanțe.

7.4 În cazul în care în circumstanțele care justifică neexecutarea contractului, acesta se modifică prin acordul adițional, inclusiv modificarea termenilor de executare, în cazul unei executări ulterioare a contractului. Când se execută pct.7.1 și pct. 7.3, părțile modifică contractul prin acord - adițional, privind neîndeplinirea parțială sau integrală a obligațiilor, inclusiv modificarea termenilor în cazul suspendării și executării ulterioare a contractului.

8. Rezoluțiunea

8.1. Rezoluțiunea Contractului se poate realiza cu acordul comun al Părților.

8.2. Contractul poate fi rezolvit în mod unilateral de către:

- a) Cumpărător/Beneficiar în caz de refuz al Furnizorului/Prestatorului de a livra/presta Bunurile/Serviciile prevăzute în prezentul Contract;
- b) Cumpărător/Beneficiar în caz de nerespectare de către Furnizor/Prestator a termenelor de livrare/prestare stabilite;
- c) Furnizor/Prestator în caz de nerespectare de către Cumpărător/Beneficiar a termenelor de plată a Bunurilor/Serviciilor;
- d) Furnizor/Prestator sau Cumpărător/Beneficiar în caz de nesatisfacere de către una dintre Părți a pretențiilor înaintate conform prezentului Contract.

8.3 Cumpărător/Beneficiar are dreptul de a rezolvi unilateral contractul în perioada de valabilitate a acestuia în una dintre următoarele situații:

- a) contractantul se afla, la momentul atribuirii lui, în una dintre situațiile care ar fi determinat excluderea sa din procedura de atribuire potrivit art. 19 al Legii nr.131/2015 privind achizițiile publice;
- b) contractul a făcut obiectul unei modificări substanțiale care necesita o nouă procedură de achiziție publică în conformitate cu art. 76 al Legii nr.131/2015 privind achizițiile publice;
- c) contractul nu ar fi trebuit să fie atribuit contractantului respectiv, având în vedere o încălcare gravă a obligațiilor ce rezultă din Legea nr.131/2015 privind achizițiile publice și/sau tratatele internaționale la

care Republica Moldova este parte, care a fost constatată printr-o decizie a unei instanțe judecătorești naționale sau, după caz, internaționale.

8.4. Partea inițiatoare a rezoluțiunii Contractului este obligată să comunice în termen de 5 zile lucrătoare celeilalte Părți despre intențiile ei printr-o scrisoare motivată.

8.5. Partea înștiințată este obligată să răspundă în decurs de 5 zile lucrătoare de la primirea notificării. În cazul în care litigiul nu este soluționat în termenele stabilite, partea inițiatoare va iniția rezoluțiunea.

9. Reclamații

9.1. Reclamațiile privind cantitatea Bunurilor/Serviciilor livrate/prestate sunt înaintate Furnizorului/Prestatorului la momentul recepționării lor, fiind confirmate printr-un act întocmit în comun cu reprezentantul Furnizorului/Prestatorului.

9.2. Pretențiile privind calitatea bunurilor/serviciilor livrate/prestate sunt înaintate Furnizorului/Prestatorului în termen de 3 zile de la depistarea deficiențelor de calitate și trebuie confirmate printr-un certificat eliberat de o organizație independentă neutră și autorizată în acest sens.

9.3. Furnizorul/Prestatorul este obligat să examineze pretențiile înaintate în termen de 3 zile de la data primirii acestora și să comunice Cumpărătorului/Beneficiarului despre decizia luată.

9.4. În caz de recunoaștere a pretențiilor, Furnizorul/Prestatorul este obligat, în termen de 3 zile, să livreze/presteze suplimentar Cumpărătorului/Beneficiarului cantitatea nelivrată/neprestată de bunuri/servicii, iar în caz de constatare a calității necorespunzătoare – să le substituie sau să le corecteze în conformitate cu cerințele Contractului.

9.5. Furnizorul/Prestatorul poartă răspundere pentru calitatea Bunurilor/Serviciilor în limitele stabilite, inclusiv pentru viciile ascunse.

9.6. În cazul devierii de la calitatea confirmată prin certificatul de calitate întocmit de organizația independentă neutră sau autorizată în acest sens, cheltuielile pentru staționare sau întârziere sunt suportate de partea vinovată.

10. Sancțiuni

10.1. Forma de garanție de bună executare a contractului agreată de Cumpărător/Beneficiar este 5 %, în cuantum de 0% din valoarea contractului.

10.2. Pentru refuzul de a vinde/presta Bunurile/Serviciile prevăzute în prezentul Contract, se va reține garanția de bună executare a contractului, în cazul în care ea a fost constituită în conformitate cu prevederile punctului 10.1., în caz contrar Furnizorul/Prestatorul suportă o penalitate în valoare de 5% [indicați procentajul] din suma totală a contractului.

10.3. Pentru livrarea cu întârziere a Bunurilor, Furnizorul poartă plata despăgubirei în valoare de 0,1% din suma Bunurilor nelivrate, pentru fiecare zi de întârziere, dar nu mai mult de 5% din suma totală a prezentului Contract. În cazul în care întârzierea depășește 30 zile, Furnizorul prezintă Cumpărătorului o explicație în formă scrisă.

10.4. Pentru achitarea cu întârziere, Cumpărătorul poartă plata despăgubirei în valoare de 0,1% din suma Bunurilor neachitate, pentru fiecare zi de întârziere, dar nu mai mult de 5% din suma totală a prezentului contract.

10.5. Prima zi lucrătoare ulterioară datei ce constituie termenul limită de livrare/prestare, precum și, termenul limită de achitare se consideră zi lucrătoare de întârziere.

10.6. Suma penalității calculate Furnizorului/Prestatorului conform prezentului Contract poate fi dedusă (reținută) de către Cumpărător/Beneficiar din suma plății pentru Bunurile/Serviciile livrate/prestate.

11. Drepturi de proprietate intelectuală

11.1. Furnizorul/Prestatorul are obligația să despăgubească achizitorul împotriva oricărui:

a) reclamații și acțiuni în justiție, ce rezultă din încălcarea unor drepturi de proprietate intelectuală (brevete, nume, mărci înregistrate etc.), legate de echipamentele, materialele, instalațiile sau utilajele folosite pentru sau în legătură cu produsele achiziționate, și

b) daune-interese, costuri, taxe și cheltuieli de orice natură, aferente, cu excepția situației în care o astfel de încălcare rezultă din respectarea Caietului de sarcini întocmit de către achizitor.

12. Dispoziții finale

12.1. Litigiile ce ar putea rezulta din prezentul Contract vor fi soluționate de către Părți pe cale amiabilă. În caz contrar, ele vor fi transmise spre examinare în instanța de judecată competentă conform legislației Republicii Moldova.

12.2. Părțile contractante au dreptul, pe durata îndeplinirii contractului, să convină asupra modificării clauzelor contractului, prin acord adițional, numai în cazul apariției unor circumstanțe care lezează interesele comerciale legitime ale acestora și care nu au putut fi prevăzute la data încheierii contractului. Modificările și completările la prezentul Contract sînt valabile numai în cazul în care au fost perfectate în scris și au fost semnate de ambele Părți.

12.3. Nici una dintre Părți nu are dreptul să transmită obligațiile și drepturile sale stipulate în prezentul Contract unor terțe persoane fără acordul în scris al celeilalte părți.

12.4. Prezentul Contract în cazul în care este semnat electronic, de către ambele părți, acesta este remis în mod automat prin mijloacele electronice, dar în cazul când contractul este semnat olografic se întocmește în două exemplare în limba română, câte un exemplar pentru Furnizor/Prestator, Cumpărător/Beneficiar.

12.5. Prezentul Contract se consideră încheiat la data semnării și intră în vigoare la data înregistrării la una din trezoreriile regionale ale Ministerului Finanțelor, în cazul în care sursele financiare se alocă din bugetul de stat/bugetul local, sau la data semnării sau la o altă dată ulterioară indicată în acest contract în cazul în care gestionarea surselor financiare nu se efectuează prin intermediul sistemului trezorerial.

12.6. Prezentul contract este valabil până la 31.12.2024.

12.7. Prezentul Contract reprezintă acordul de voință al părților și se consideră semnat la data aplicării ultimei semnături de către una din părți.

12.8. Pentru confirmarea celor menționate mai sus, Părțile au semnat prezentul Contract în conformitate cu legislația Republicii Moldova.

RECHIZITELE JURIDICE, POȘTALE ȘI DE PLĂȚI ALE PĂRȚILOR

Furnizorul/Prestatorul de bunuri/servicii

SA „Eximotor”
Adresa poștală: mun. Chișinău
Str. Albișoara, 38A
Telefon: 069020998
Cod fiscal: 1002600034712
Banca: BC ProcreditBank SA
Cod: PRCBMD22

IBAN: MD08PR00225113006016020

Cumpărătorul/Beneficiarul

Primăria mun. Soroca
Adresa poștală: str. Ștefan cel Mare, 5
Telefon: 023023463
Cod fiscal: 1007601001514
Banca: Trezoreria teritorială Nord
Cod: TREZMD2X
IBAN:
MD17TRPDAI316110E10981AD - 82500 lei
MD60TRPDAI316110E10981AF – 742500 lei

SEMNĂTURILE PĂRȚILOR

Furnizorul/Prestatorul de bunuri/servicii

Cumpărătorul/Beneficiarul

Anexa nr. 1
la contractul nr. 9/24
din “_15_”_04_____ 2025

Specificații tehnice

[Acest tabel va fi completat de către ofertant în coloanele 2, 3, 4, 6, 7, iar de către autoritatea contractantă – în coloanele 1, 5,]

Numărul procedurii de achiziție ocds-b3wdp1-MD-1711110295927 din 04.04.2024
Obiectul achiziției: <u>Containere din plastic cu capac pentru deseuri menajere , hârtie, sticle pentru necesitățile m. Soroca.</u>

Denumirea bunurilor/serviciilor	Denumirea modelului bunului/serviciului	Țara de origine	Prestatorul	Specificarea tehnică deplină solicitată de către autoritatea contractantă	Specificarea tehnică deplină propusă de către ofertant	Standarde de referință
1	2	3	4	5	6	7
Containere din plastic cu capac culoare negru	Containere din plastic cu capac culoare negru	Serbia	Plastik Gogic	Tomberon din plastic cu roți și capac. Volum – 1100 l. culoare negru; cu 4 roți pivotante 360 de grade, din cauciuc, cu diam. 200 mm, dintre care 2 sunt prevăzute cu frână de picior. Material HDPE rezistent la intemperii și raze UV, conform standardului European EN840, ISO. Capacitatea de încărcare: 500 kg, greutatea: 50 kg; volum 1,1 m ³ – 1100	- Tomberon din plastic cu roți și capac. Volum – 1100 l. culoare negru; cu 4 roți pivotante 360 de grade, din cauciuc, cu diam. 200 mm, dintre care 2 sunt prevăzute cu frână de picior. - Material HDPE rezistent la intemperii și raze UV, dimensiuni și calitate conform standardului European EN 840, ISO9901, ISO14001. - Capacitatea de încărcare: 500	Certificatul de confirmare

				litri. Dimensiuni: 1325 x 1030 x 1325 mm	kg, greutatea: 50 kg; volum 1,1 m ³ – 1100 litri.	
Containere pentru gunoi pentru colectarea hârtii, culoare albastră	Containere pentru gunoi pentru colectarea hârtii, culoare albastră	Serbia	Plastik Gogic	Tomberon din plastic cu roți și capac. Volum – 1100 l. culoare negru; cu 4 roți pivotante 360 de grade, din cauciuc, cu diam. 200 mm, dintre care 2 sunt prevăzute cu frână de picior. Material HDPE rezistent la intemperii și raze UV, conform standardului European EN840, ISO. Capacitatea de încărcare: 500 kg, greutatea: 50 kg; volum 1,1 m ³ – 1100 litri. Dimensiuni: 1325 x 1030 x 1325 mm	- Tomberon din plastic cu roți și capac. Volum – 1100 l. culoare albastru; cu 4 roți pivotante 360 de grade, din cauciuc, cu diam. 200 mm, dintre care 2 sunt prevăzute cu frână de picior. - Material HDPE rezistent la intemperii și raze UV, dimensiuni și calitate conform standardului European EN 840, ISO9901, ISO14001. - Capacitatea de încărcare: 500 kg, greutatea: 50 kg; volum 1,1 m ³ – 1100 litri.	
Containere pentru colectarea sticlei, culoare galben	Containere pentru colectarea sticlei, culoare galben	Serbia	Plastik Gogic	Tomberon din plastic cu roți și capac. Volum – 1100 l. culoare negru; cu 4 roți pivotante 360 de grade, din cauciuc, cu diam. 200 mm, dintre care 2 sunt prevăzute cu frână de picior. Material HDPE rezistent la intemperii și raze UV, conform standardului European EN840, ISO. Capacitatea de încărcare: 500 kg, greutatea: 50 kg; volum 1,1 m ³ – 1100 litri. Dimensiuni: 1325 x 1030 x 1325 mm	- Tomberon din plastic cu roți și capac. Volum – 1100 l. culoare galbenă; cu 4 roți pivotante 360 de grade, din cauciuc, cu diam. 200 mm, dintre care 2 sunt prevăzute cu frână de picior. - Material HDPE rezistent la intemperii și raze UV, dimensiuni și calitate conform standardului European EN 840, ISO9901, ISO14001. - Capacitatea de încărcare: 500 kg, greutatea: 50 kg; volum 1,1 m ³ – 1100 litri.	

FURNIZORUL _____

CUMPĂRĂTORUL _____

Anexa nr. 2
la contractul nr. __9/24__
din “ __15_ ” __04_ 2024

Specificații de preț

[Acest tabel va fi completat de către ofertant în coloanele 5,6,7,8 și 11 la necesitate, iar de către autoritatea contractantă – în coloanele 1,2,3,4,9,10]

	Numărul procedurii de achiziție ocds-b3wdp1-MD-1711110295927 din 04.04.2024
	Containere din plastic cu capac pentru deseuri menajere , hârtie, sticle pentru necesitățile m. Soroca.

Cod CPV	Denumirea bunurilor/serviciilor	Unitatea de măsură	Cantitatea	Preț unitar (fără TVA)	Preț unitar (cu TVA)	Suma fără TVA	Suma cu TVA	Termenul de livrare/prestare	Clasificație bugetară (IBAN)	Discount %
1	2	3	4	5	6	7	8	9	10	11
6500000-4	Containere din plastic cu capac culoare negru	Buc.	150	2750,00	3300,00	412500,00	495 000,00	25 zile	MD92TRPDAI316110E10981AD	
	Containere pentru gunoi pentru colectarea hârtiei, culoare albastră	Buc.	50	2750,00	3300,00	137500,00	165 000,00	25 zile	-,-	
	Containere pentru colectarea sticlei, culoare galben	Buc.	50	2750,00	3300,00	137500,00	165 000,00	25 zile	-,-	
	Total:					687500,00	825 000,00		-,-	

FURNIZORUL _____

CUMPĂRĂTORUL _____

CONTRACT Nr.24
privind achiziția de COP

I PARTEA GENERALĂ
(OBLIGATORIU)

Obiectul achiziției:

achiziționarea de Containere pentru deșeurile menajere solide conform necesităților Primăriei com. Sadîc, r. Cantemir

Cod CPV: 44600000-6

02.07.2024

Furnizorul de bunuri	Autoritatea contractantă
<p>EXIMOTOR SA, <i>(denumirea completă a întreprinderii, asociației, organizației)</i> reprezentată prin <u>Socolova Natalia</u>, <i>(funcția, numele, prenumele)</i> care acționează în baza _____, <i>(statut, regulament, hotărîre etc.)</i> denumit(a) în continuare <i>Furnizor/Prestator</i> , <i>(se indică nr. și data de înregistrare în Registrul de Stat)</i> pe de o parte,</p>	<p>Primăriei com. Sadîc, r. Cantemir, <i>(denumirea completă a întreprinderii, asociației, organizației)</i> reprezentată prin primar Porumbescu Ilie, <i>(funcția, numele, prenumele)</i> care acționează în baza Hotărîrea nr 40 din 22.11.2023 _____, <i>(statut, regulament, hotărîre etc.)</i> denumit(a) în continuare <i>Cumpărător/Beneficiar</i> _____, <i>(se indică nr. și data de înregistrare în Registrul de Stat)</i> pe de altă parte,</p>

ambii (denumiți(te) în continuare Părți), au încheiat prezentul Contract referitor la următoarele:

a. **achiziționarea de Containere pentru deșeurile menajere solide conform necesităților Primăriei com. Sadîc, r. Cantemir**, denumite în continuare Bunuri/Servicii, conform procedurii de achiziții publice de tip COP nr. <https://mtender.gov.md/tenders/ocds-b3wdp1-MD-1714461743077> din 15.05.2024, LE 16.05.2024, în baza deciziei grupului de lucru al Cumpărătorului/Beneficiarului nr. 1 din 31.05.2024

b. Următoarele documente vor fi considerate părți componente ale Contractului:

- a) Specificația tehnică;
- b) Specificația de preț;
- c) *alte documente componente conform necesității, de exemplu, desene, grafice, formulare, protocolul de recepționare provizorie și finală etc.*

c. În cazul unor discrepanțe sau inconsecvențe între documentele componente ale Contractului, documentele vor avea ordinea de prioritate enumerată mai sus.

d. În calitate de contravaloare a plăților care urmează a fi efectuate de Cumpărător/Beneficiar, Furnizorul/Prestatorul se obligă prin prezentul contract să livreze/presteze

Cumpărătorului/Beneficiarului Bunurile/Serviciile și să înlăture defectele lor în conformitate cu prevederile Contractului sub toate aspectele.

e. Cumpărătorul/Beneficiarul se obligă prin prezentul contract să plătească Furnizorului, în calitate de contravaloare a livrării bunurilor, prețul Contractului în termenele și modalitatea stabilite de Contract.

1. Obiectul Contractului

1.1. Furnizorul/Prestatorul își asumă obligația de a livra Bunurile conform Specificației, care este parte integrantă a prezentului Contract.

1.2. Cumpărătorul/Beneficiarul se obligă, la rândul său, să achite și să recepționeze Bunurile livrate de Furnizorul/Prestator.

1.3. Calitatea Bunurilor se atestă prin certificatele de calitate indicate în Specificație.

1.4. Serviciile prestate în baza contractului vor respecta standardele indicate în Specificație

1.5. Termenele de garanție [12 luni] a Bunurilor sunt indicate în Anexa nr.22, Specificații tehnice.

2. Termeni și condiții de livrare

2.1. Livrarea Bunurilor se efectuează de către Furnizor/Prestator în termenele prevăzute de graficul de livrare.

În conformitate cu specificația tehnică din caietului de sarcini

2.2. Documentația de însoțire a Bunurilor include: facturi fiscale pe pozitii
Cerințele de mai sus trebuie prevăzute de către autoritatea contractantă și ajustate conform cerințelor actuale.

2.3. Originalele documentelor prevăzute în punctul 2.2 se vor prezenta Cumpărătorului/Beneficiarului cel târziu la momentul livrării bunurilor la destinația finală/prestării serviciilor. Livrarea bunurilor se consideră încheiată în momentul în care sunt prezentate documentele de mai sus.

3. Prețul și condiții de plată

3.1. Prețul Bunurilor livrate conform prezentului Contract este stabilit în lei moldovenești, fiind indicat Specificația prezentului Contract.

3.2. Suma totală a prezentului Contract, inclusiv TVA, se stabilește în lei moldovenești și constituie: **720 900,00 lei 00 bani (Șapte sute douăzeci mii nouă sute lei, 00 bani) MD.**

3.3. Achitarea plăților pentru Bunurile livrate va efectua în lei moldovenești.

3.4. Metoda și condițiile de plată de către Cumpărător/Beneficiar vor fi:

Cerințele de mai sus trebuie revăzute de către autoritatea contractantă și ajustate conform cerințelor actuale.

3.5. Plățile se vor efectua prin transfer bancar pe contul de decontare al Furnizorului/Prestatorului indicat în prezentul Contract.

4. Condiții de predare-primire

4.1. Bunurile/Serviciile se consideră predate de către Furnizor/Prestator și recepționate de către Cumpărător/Beneficiar [*destinatar, după caz*] dacă:

a) cantitatea Bunurilor/Serviciilor corespunde informației indicate în Lista bunurilor/serviciilor și graficul livrării/prestării și documentele de însoțire conform punctului 2.2 al prezentului Contract;

b) calitatea Bunurilor/Serviciilor corespunde informației indicate în Specificație;

c) ambalajul și integritatea Bunurilor corespunde informației indicate în Specificație.

4.2. Furnizorul/Prestatorul este obligat să prezinte Cumpărătorului/Beneficiarului un exemplar original al facturii fiscale odată cu livrarea/prestarea Bunurilor/Serviciilor, pentru efectuarea plății. Pentru nerespectarea de către Furnizor/Prestator a prezentei clauze, Cumpărătorul/Beneficiarul își rezervă dreptul de a majora termenul de achitare prevăzut în punctul 3.4 corespunzător numărului de zile de întârziere și de a fi exonerat de achitarea penalității stabilite în punctul 10.3.

5. Standarde

5.1. Bunurile/Serviciile furnizate/prestate în baza contractului vor respecta standardele prezentate de către furnizor în propunerea sa tehnică.

5.2. Când nu este menționat nici un standard sau reglementare aplicabilă se vor respecta standardele sau alte reglementări autorizate în țara de origine a Bunurilor/Serviciilor.

6. Obligațiile părților

6.1. În baza prezentului Contract, Furnizorul/Prestatorul se obligă:

- a) să livreze/presteze Bunurile/Serviciile în condițiile prevăzute de prezentul Contract;
- b) să anunțe Cumpărătorul/Beneficiarul după semnarea prezentului Contract, în decurs de 10 zile calendaristice, prin telefon/fax sau mijloace electronice, despre disponibilitatea livrării/prestării Bunurilor/Serviciilor;
- c) să asigure condițiile corespunzătoare pentru recepționarea Bunurilor/Serviciilor de către Cumpărător/Beneficiar [*destinatar, după caz*], în termenele stabilite, în corespundere cu cerințele prezentului Contract;
- d) să asigure integritatea și calitatea Bunurilor/Serviciilor pe toată perioada de până la recepționarea lor de către Cumpărător/Beneficiar [*destinatar, după caz*].

6.2. În baza prezentului Contract, Cumpărătorul/Beneficiarul se obligă:

- a) să întreprindă toate măsurile necesare pentru asigurarea recepționării în termenul stabilit a Bunurilor/Serviciilor livrate/prestate în corespundere cu cerințele prezentului Contract;
- b) să asigure achitarea Bunurilor/Serviciilor livrate/prestate, respectând modalitățile și termenele indicate în prezentul Contract.

7. Circumstanțe care justifică neexecutarea contractului

7.1. Părțile sunt exonerate de răspundere pentru neîndeplinirea parțială sau integrală a obligațiilor conform prezentului Contract, dacă aceasta este cauzată de producerea unor cazuri de circumstanțe care justifică neexecutarea contractului (războaie, calamități naturale: incendii, inundații, cutremure de pământ, precum și alte circumstanțe care nu depind de voința Părților).

7.2. Partea care invocă clauza circumstanțelor care justifică neexecutarea contractului este obligată să informeze imediat (dar nu mai târziu de 10 zile) cealaltă Parte despre survenirea circumstanțelor care justifică neexecutarea contractului.

7.3. Survenirea circumstanțelor care justifică neexecutarea contractului, momentul declanșării și termenul de acțiune trebuie să fie confirmate printr-un aviz de atestare, eliberat în mod corespunzător de către organul competent din țara Părții care invocă asemenea circumstanțe.

7.4. În cazul în care în circumstanțele care justifică neexecutarea contractului, acesta se modifică prin acordul adițional, inclusiv modificarea termenilor de executare, în cazul unei executări ulterioare a contractului. Când se execută pct.7.1 și pct. 7.3, părțile modifică contractul prin acord - adițional, privind neîndeplinirea parțială sau integrală a obligațiilor, inclusiv modificarea termenilor în cazul suspendării și executării ulterioare a contractului.

8. Rezoluțiunea

8.1. Rezoluțiunea Contractului se poate realiza cu acordul comun al Părților.

8.2. Contractul poate fi rezolvit în mod unilateral de către:

- a) Cumpărător/Beneficiar în caz de refuz al Furnizorului/Prestatorului de a livra/presta Bunurile/Serviciile prevăzute în prezentul Contract;
- b) Cumpărător/Beneficiar în caz de nerespectare de către Furnizor/Prestator a termenelor de livrare/prestare stabilite;
- c) Furnizor/Prestator în caz de nerespectare de către Cumpărător/Beneficiar a termenelor de plată a Bunurilor/Serviciilor;
- d) Furnizor/Prestator sau Cumpărător/Beneficiar în caz de nesatisfacere de către una dintre Părți a pretențiilor înaintate conform prezentului Contract.

8.3. Cumpărător/Beneficiar are dreptul de a rezolvi unilateral contractul în perioada de valabilitate a acestuia în una dintre următoarele situații:

- a) contractantul se afla, la momentul atribuirii lui, în una dintre situațiile care ar fi determinat excluderea sa din procedura de atribuire potrivit art. 19 al Legii nr.131/2015 privind achizițiile publice;

b) contractul a făcut obiectul unei modificări substanțiale care necesita o nouă procedură de achiziție publică în conformitate cu art. 76 al Legii nr.131/2015 privind achizițiile publice;

c) contractul nu ar fi trebuit să fie atribuit contractantului respectiv, având în vedere o încălcare gravă a obligațiilor ce rezultă din Legea nr.131/2015 privind achizițiile publice și/sau tratatele internaționale la care Republica Moldova este parte, care a fost constatată printr-o decizie a unei instanțe judecătorești naționale sau, după caz, internaționale.

8.4. Partea inițiatoare a rezoluțiunii Contractului este obligată să comunice în termen de 10 zile lucrătoare celeilalte Părți despre intențiile ei printr-o scrisoare motivată.

8.5. Partea înștiințată este obligată să răspundă în decurs de 10 zile lucrătoare de la primirea notificării. În cazul în care litigiul nu este soluționat în termenele stabilite, partea inițiatoare va iniția rezoluțiunea.

9. Reclamații

9.1. Reclamațiile privind cantitatea Bunurilor/Serviciilor livrate/prestate sunt înaintate Furnizorului/Prestatorului la momentul recepționării lor, fiind confirmate printr-un act întocmit în comun cu reprezentantul Furnizorului/Prestatorului.

9.2. Pretențiile privind calitatea bunurilor/serviciilor livrate/prestate sunt înaintate Furnizorului/Prestatorului în termen de 10 zile de la depistarea deficiențelor de calitate și trebuie confirmate printr-un certificat eliberat de o organizație independentă neutră și autorizată în acest sens.

9.3. Furnizorul/Prestatorul este obligat să examineze pretențiile înaintate în termen de 5 zile de la data primirii acestora și să comunice Cumpărătorului/Beneficiarului despre decizia luată.

9.4. În caz de recunoaștere a pretențiilor, Furnizorul/Prestatorul este obligat, în termen de 5 zile, să livreze/presteze suplimentar Cumpărătorului/Beneficiarului cantitatea nelivrată/neprestată de bunuri/servicii, iar în caz de constatare a calității necorespunzătoare – să le substituie sau să le corecteze în conformitate cu cerințele Contractului.

9.5. Furnizorul/Prestatorul poartă răspundere pentru calitatea Bunurilor/Serviciilor în limitele stabilite, inclusiv pentru viciile ascunse.

9.6. În cazul devierii de la calitatea confirmată prin certificatul de calitate întocmit de organizația independentă neutră sau autorizată în acest sens, cheltuielile pentru staționare sau întârziere sunt suportate de partea vinovată.

10. Sancțiuni

10.1. Forma de garanție de bună executare a contractului agreată de Cumpărător/Beneficiar este transfer, în cuantum de 0% din valoarea contractului.

10.2. Pentru refuzul de a vinde/presta Bunurile/Serviciile prevăzute în prezentul Contract, se va reține garanția de bună executare a contractului, în cazul în care ea a fost constituită în conformitate cu prevederile punctului 10.1., în caz contrar Furnizorul/Prestatorul suportă o penalitate în valoare de 0,5% din suma totală a contractului.

10.3. Pentru livrarea/prestarea cu întârziere a Bunurilor, Furnizorul/Prestatorul poartă plata despăgubirei în valoare de 0,1% din suma Bunurilor nelivrate, pentru fiecare zi de întârziere, dar nu mai mult de 0,1 % din suma totală a prezentului Contract. În cazul în care întârzierea depășește 10 zile, Furnizorul/Prestatorul prezintă Cumpărătorului/Beneficiarului o explicație în formă scrisă. Dacă Cumpărătorul/Beneficiarul acceptă, Furnizorul/Prestatorul prelungește termenul de valabilitate a garanției de bună executare, în caz contrar se consideră ca fiind refuz de a livra/presta Bunurile prevăzute în prezentul Contract și Furnizorului/Prestatorului i se va reține garanția de bună executare a Contractului, în cazul în care a fost constituită în conformitate cu prevederile pct.10.1.

10.4. Pentru achitarea cu întârziere, Cumpărătorul/Beneficiarul poartă plata despăgubirei în valoare de 0,1% din suma Bunurilor neachitate, pentru fiecare zi de întârziere, dar nu mai mult de 0,1% din suma totală a prezentului contract.

10.5. Prima zi lucrătoare ulterioară datei ce constituie termenul limită de livrare/prestare, precum și, termenul limită de achitare se consideră zi lucrătoare de întârziere.

10.6. Suma penalității calculate Furnizorului/Prestatorului conform prezentului Contract poate fi dedusă (reținută) de către Cumpărător/Beneficiar din suma plății pentru Bunurile livrate/prestate.

11. Drepturi de proprietate intelectuală

11.1. Furnizorul/Prestatorul are obligația să despăgubească achizitorul împotriva oricărui:

- reclamații și acțiuni în justiție, ce rezultă din încălcarea unor drepturi de proprietate intelectuală (brevete, nume, mărci înregistrate etc.), legate de echipamentele, materialele, instalațiile sau utilajele folosite pentru sau în legătură cu produsele achiziționate, și
- daune-interese, costuri, taxe și cheltuieli de orice natură, aferente, cu excepția situației în care o astfel de încălcare rezultă din respectarea Caietului de sarcini întocmit de către achizitor.

12. Dispoziții finale

12.1. Litigiile ce ar putea rezulta din prezentul Contract vor fi soluționate de către Părți pe cale amiabilă. În caz contrar, ele vor fi transmise spre examinare în instanța de judecată competentă conform legislației Republicii Moldova.

12.2. Părțile contractante au dreptul, pe durata îndeplinirii contractului, să convină asupra modificării clauzelor contractului, prin acord adițional, numai în cazul apariției unor circumstanțe care lezează interesele comerciale legitime ale acestora și care nu au putut fi prevăzute la data încheierii contractului. Modificările și completările la prezentul Contract sînt valabile numai în cazul în care au fost perfectate în scris și au fost semnate de ambele Părți.

12.3. Nici una dintre Părți nu are dreptul să transmită obligațiile și drepturile sale stipulate în prezentul Contract unor terțe persoane fără acordul în scris al celeilalte părți.

12.4. Prezentul Contract în cazul în care este semnat electronic, de către ambele părți, acesta este remis în mod automat prin mijloacele electronice, dar în cazul când contractul este semnat olografic se întocmește în două exemplare în limba română, câte un exemplar pentru Furnizor/Prestator, Cumpărător/Beneficiar.

12.5. Prezentul Contract se consideră încheiat la data semnării și intră în vigoare la data înregistrării la una din trezoreriile regionale ale Ministerului Finanțelor, în cazul în care sursele financiare se alocă din bugetul de stat/bugetul local, sau la data semnării sau la o altă dată ulterioară indicată în acest contract în cazul în care gestionarea surselor financiare nu se efectuează prin intermediul sistemului trezorerial.

12.6. Prezentul contract este valabil până la 31.12.2024.

12.7. Prezentul Contract reprezintă acordul de voință al părților și se consideră semnat la data aplicării ultimei semnături de către una din părți, 02.07.2024.

12.8. Pentru confirmarea celor menționate mai sus, Părțile au semnat prezentul Contract în conformitate cu legislația Republicii Moldova.

II. CONDIȚIILE SPECIALE A CONTRACTULUI

(LA NECESITATE)

RECHIZITELE JURIDICE, POȘTALE ȘI DE PLĂȚI ALE PĂRȚILOR

Furnizorul de bunuri

Adresa poștală: promo@coleso.md
Telefon:068607560
Cod fiscal: 1002600034712
Banca:MD08PR002251130060160201
Cod:PRCBMD22

IBAN

Cumpărătorul/Beneficiarul

Adresa poștală: primaria.sadic@mail.ru
Telefon: 067597314
Cod fiscal: 1007601004869
Banca: **Ministerul Finantelor**
Cod: **TREZMD2X**

IBAN:

MD71TRPDAP316110D10664AD

Digitally signed by Verdeș Tatiana
Date: 2024.08.08 08:48:17 EEST
Reason: MoldSign Signature
Location: Moldova

MOLDOVA EUROPEANĂ



SEMNĂTURILE PĂRȚILOR

Furnizorul de bunuri

Cumpărătorul/Beneficiarul

Digitally signed by Porumbescu Ilie
Date: 2024.07.02 10:55:45 EEST
Reason: MoldSign Signature
Location: Moldova



SPECIFICAȚII TEHNICE - conform datelor din anexa nr. 22
COP nr. <https://mtender.gov.md/tenders/ocds-b3wdp1-MD-1714461743077> din 15.05.2024, LE
16.05.2024 privind **achiziționarea de Containere pentru deșeurile menajere solide**
conform necesităților Primăriei com. Sadic, r. Cantemir

Cod CPV: 44600000-6

Tip	Container pentru gunoi cu roți EU 240 l conform normelor aprobate
Specificații tehnice	Confecționate din material HDPE modelat prin injecție, rezistent la îmbătrânire la condiții extreme inferioare/superioare de temperatura minus 40 +60 grade Celsius, la produse chimice și UV; - corpul fiind proiectat în așa mod ca să fie facilitată curățirea; - 2 roți din cauciuc, fixate pe ax; Capacul tomberonului să fie prins de corpul tomberonului prin șuruburi ce plastic, și să dispună de mâner pentru manevrabilitate.
Cantitatea	550 de bucăți

Tip	Container pentru gunoi cu roți EU 120 l conform normelor aprobate
Specificații tehnice	Confecționate din material HDPE modelat prin injecție, rezistent la îmbătrânire la condiții extreme inferioare/superioare de temperatura minus 40 +60 grade Celsius, la produse chimice și UV; - corpul fiind proiectat în așa mod ca să fie facilitată curățirea; - 2 roți din cauciuc, fixate pe ax; Capacul tomberonului să fie prins de corpul tomberonului prin șuruburi ce plastic, și să dispună de mâner pentru manevrabilitate.
Cantitatea	200 de bucăți
Tip	Container pentru gunoi cu roți EU 1100 l conform normelor aprobate
Specificații tehnice	Confecționate din material HDPE modelat prin injecție, rezistent la îmbătrânire la condiții extreme inferioare/superioare de temperatura minus 40 +60 grade Celsius, la

	<p>produse chimice și UV;</p> <ul style="list-style-type: none">- corpul fiind proiectat în așa mod ca să fie facilitată curățirea;- 4 roți din cauciuc, fixate pe ax; <p>- Armături suplimentare sub formă de îndoire pe toată lungimea tuturor pereților corpului containerului</p> <p>- Capac cu mâner care permite deschiderea frontală și laterală</p> <p>- Suprafață interioară netedă pentru descărcare și întreținere ușoară</p>
Cantitatea	75 de bucăți

SEMNĂTURILE PĂRȚILOR

Furnizorul/Prestatorul de bunuri/servicii

Cumpărătorul/Beneficiarul

Digitally signed by Porumbescu Ilie
Date: 2024.07.02 10:56:13 EEST
Reason: MoldSign Signature
Location: Moldova



SPECIFICAȚII DE PREȚ - conform datelor din anexa nr. 23
COP nr. <https://mtender.gov.md/tenders/ocds-b3wdp1-MD-1714461743077> din 15.05.2024, LE
16.05.2024 privind **achiziționarea de Containere pentru deșeurile menajere solide**
conform necesităților Primăriei com. Sadfc, r. Cantemir

Cod CPV: 44600000-6

Denumirea lotului	Denumirea operatorului economic	Cantitatea și unitatea de măsură	Pret (fara TVA)	Pret (cu TVA)	Suma total (faraTVA)	Suma total (cu TVA)	Termen de livrare	Termen de valabilitate
Container pentru gunoi cu roti EU 240 l	EXIMOTOR SA	550 bucati	570,00	6684,00	313500,00	376200,00	30 zile 2024	31.12.2024
Container pentru gunoi cu roti EU 120 l conform normelor aprobate		200 bucati	330,00	396,00	66000,00	79200,00		
Container pentru gunoi cu roti EU 1100 l conform normelor aprobate		75 bucati	2950,00	3540,00	221250,00	265500,00		
total					600 750,00	720 900,00		

SEMĂTURILE PĂRȚILOR

Furnizorul/Prestatorul de bunuri/servicii

Cumpărătorul/Beneficiarul

Digitally signed by Porumbescu Ilie
Date: 2024.07.02 10:57:59 EEST
Reason: MoldSign Signature
Location: Moldova



Contract Nr.48**privind achiziția de _licitație deschisă**Obiectul achiziției __ Modernizarea infrastructurii pentru gestionarea deșeurilor în comuna Țareuca r.Rezina __Cod CPV: 16700000-2"15 " septembrie 2025s.Țareuca

(localitatea)

Furnizorul/Prestatorul de bunuri /servicii	Autoritatea contractantă
<u>Eximotor SA</u> (denumirea completă a întreprinderii, asociației, organizației) reprezentată prin <u>Socolova Anastasia</u> , (funcția, numele, prenumele) care acționează în baza <u>statutului</u> (statut, regulament, hotărîre etc.) denumit(a) în continuare <u>Furnizor/Prestator</u> <u>nr. 1002600034712</u> indică nr.și data de înregistrare în Registrul de Stat) pe de o parte,	<u>Primăria comunei Țareuca</u> , (denumirea completă a întreprinderii, asociației, organizației) reprezentată prin <u>primar Platon Vasile</u> (funcția, numele, prenumele) care acționează în baza <u>Hot.Consiliului Electoral</u> <u>nr.39 din 23.11.2023</u> (statut, regulament, hotărîre etc.) denumit(a) în continuare <u>Cumpărător/Beneficiar</u> <u>nr.24367 din 16.12.2011</u> (se indică nr.și data de înregistrare în Registrul de Stat) pe de altă parte,

ambii (denumiți(te) în continuare Părți), au încheiat prezentul Contract referitor la următoarele:

- a. Achiziționarea Modernizarea infrastructurii pentru gestionarea deșeurilor în comuna Țareuca r.Rezina
(denumirea bunului/serviciului)
denumite în continuare Bunuri/Servicii, conform procedurii de achiziții publice de tip licitație deschisă
nr. 21467424 din 15.08.2025,
în baza deciziei grupului de lucru al Cumpărătorului/Beneficiarului nr.1 din "02" septembrie
2025.
- b. Următoarele documente vor fi considerate părți componente ale Contractului:
 - a) Specificația tehnică;
 - b) Specificația de preț;
 - c) *alte documente componente conform necesității, de exemplu, desene, grafice, formulare, protocolul de recepționare provizorie și finală etc.*
- c. În cazul unor discrepanțe sau inconsecvențe între documentele componente ale Contractului, documentele vor avea ordinea de prioritate enumerată mai sus.
- d. În calitate de contravaloare a plăților care urmează a fi efectuate de Cumpărător/Beneficiar, Furnizorul/Prestatorul se obligă prin prezentul contract să livreze/presteze Cumpărătorului/Beneficiarului Bunurile/Serviciile și să înlăture defectele lor în conformitate cu prevederile Contractului sub toate aspectele.
- e. Cumpărătorul/Beneficiarul se obligă prin prezentul contract să plătească Furnizorului/Prestatorului, în calitate de contravaloare a livrării/prestării bunurilor/serviciilor, prețul Contractului în termenele și modalitatea stabilite de Contract.

1. Obiectul Contractului

- 1.1. Furnizorul/Prestatorul își asumă obligația de a livra/presta Bunurile/Serviciile conform Specificației, care este parte integrantă a prezentului Contract.
- 1.2. Cumpărătorul/Beneficiarul se obligă, la rândul său, să achite și să recepționeze Bunurile/Serviciile livrate/prestate de Furnizorul/Prestator.
- 1.3. Calitatea Bunurilor se atestă prin certificatele de calitate indicate în Specificație.
- 1.4 Serviciile prestate în baza contractului vor respecta standardele indicate în Specificație
- 1.5 Termenele de garanție [*valabilitate, după caz*] a Bunurilor/Serviciilor sunt indicate în Anexa nr.22, Specificații tehnice.

2. Termeni și condiții de livrare/prestare

- 2.1. Livrarea/Prestarea Bunurilor/Serviciilor se efectuează de către Furnizor/Prestator în termenele

prevăzute de graficul de livrare/prestare.

2.2. Documentația de însoțire a Bunurilor/Serviciilor include:

Factura fiscală,

Act de primire-predare, certificate de calitate

2.3. Originalele documentelor prevăzute în punctul 2.2 se vor prezenta

Cumpărătorului/Beneficiarului cel târziu la momentul livrării bunurilor la destinația finală/prestării serviciilor. Livrarea/Prestarea bunurilor/serviciilor se consideră încheiată în momentul în care sunt prezentate documentele de mai sus.

3. Prețul și condiții de plată

3.1. Prețul Bunurilor/Serviciilor livrate/prestate conform prezentului Contract este stabilit în lei moldovenești, fiind indicat Specificația prezentului Contract.

3.2. Suma totală a prezentului Contract, inclusiv TVA, se stabilește în lei moldovenești și constituie: 1007400,00 (Un million șaptezeci și patru mii lei 00 bani)__ lei MD.

(suma cu cifre și litere)

3.3. Achitarea plăților pentru Bunurile/Serviciile livrate/prestate va efectua în lei moldovenești.

3.4. Metoda și condițiile de plată de către Cumpărător/Beneficiar vor fi:

Prin transfer ,

3.5. Plățile se vor efectua prin transfer bancar pe contul de decontare al Furnizorului/Prestatorului indicat în prezentul Contract după primirea bunurilor și finanțării proiectului conform contractului de finanțare.

4. Condiții de predare-primire

4.1. Bunurile/Serviciile se consideră predate de către Furnizor/Prestator și recepționate de către Cumpărător/Beneficiar [*destinatar, după caz*] dacă:

a) cantitatea Bunurilor/Serviciilor corespunde informației indicate în Lista bunurilor/serviciilor și graficul livrării/prestării și documentele de însoțire conform punctului 2.2 al prezentului Contract cu transportul furnizorului;

b) calitatea Bunurilor/Serviciilor corespunde informației indicate în Specificație;

c) ambalajul și integritatea Bunurilor corespunde informației indicate în Specificație.

4.2. Furnizorul/Prestatorul este obligat să prezinte Cumpărătorului/Beneficiarului un exemplar original al facturii fiscale odată cu livrarea/prestarea Bunurilor/Serviciilor, pentru efectuarea plății. Pentru nerespectarea de către Furnizor/Prestator a prezentei clauze, Cumpărătorul/Beneficiarul își rezervă dreptul de a majora termenul de achitare prevăzut în punctul 3.4 corespunzător numărului de zile de întârziere și de a fi exonerat de achitarea penalității stabilite în punctul 10.3.

5. Standarde

5.1. Bunurile/Serviciile furnizate/prestate în baza contractului vor respecta standardele prezentate de către furnizor în propunerea sa tehnică.

5.2. Când nu este menționat nici un standard sau reglementare aplicabilă se vor respecta standardele sau alte reglementări autorizate în țara de origine a Bunurilor/Serviciilor.

6. Obligațiile părților

6.1. În baza prezentului Contract, Furnizorul/Prestatorul se obligă:

a) să livreze/presteze Bunurile/Serviciile în condițiile prevăzute de prezentul Contract;

b) să anunțe Cumpărătorul/Beneficiarul după semnarea prezentului Contract, în decurs de _3_ zile calendaristice, prin telefon/fax sau mijloace electronice, despre disponibilitatea livrării/prestării Bunurilor/Serviciilor;

c) să asigure condițiile corespunzătoare pentru recepționarea Bunurilor/Serviciilor de către Cumpărător/Beneficiar [*destinatar, după caz*], în termenele stabilite, în corespundere cu cerințele prezentului Contract;

d) să asigure integritatea și calitatea Bunurilor/Serviciilor pe toată perioada de până la recepționarea lor de către Cumpărător/Beneficiar [*destinatar, după caz*].

6.2. În baza prezentului Contract, Cumpărătorul/Beneficiarul se obligă:

a) să întreprindă toate măsurile necesare pentru asigurarea recepționării în termenul stabilit a Bunurilor/Serviciilor livrate/prestate în corespundere cu cerințele prezentului Contract;

b) să asigure achitarea Bunurilor/Serviciilor livrate/prestate, respectând modalitățile și termenele

indicate în prezentul Contract.

7. Circumstanțe care justifică neexecutarea contractului

7.1. Părțile sunt exonerate de răspundere pentru neîndeplinirea parțială sau integrală a obligațiilor conform prezentului Contract, dacă aceasta este cauzată de producerea unor cazuri de circumstanțe care justifică neexecutarea contractului (războaie, calamități naturale: incendii, inundații, cutremure de pământ, precum și alte circumstanțe care nu depind de voința Părților).

7.2. Partea care invocă clauza circumstanțelor care justifică neexecutarea contractului este obligată să informeze imediat (dar nu mai târziu de 10 zile) cealaltă Parte despre survenirea circumstanțelor care justifică neexecutarea contractului.

7.3. Survenirea circumstanțelor care justifică neexecutarea contractului, momentul declanșării și termenul de acțiune trebuie să fie confirmate printr-un aviz de atestare, eliberat în mod corespunzător de către organul competent din țara Părții care invocă asemenea circumstanțe.

7.4 În cazul în care în circumstanțele care justifică neexecutarea contractului, acesta se modifică prin acordul adițional, inclusiv modificarea termenilor de executare, în cazul unei executări ulterioare a contractului. Când se execută pct.7.1 și pct.7.3, părțile modifică contractul prin acord - adițional, privind neîndeplinirea parțială sau integrală a obligațiilor, inclusiv modificarea termenilor în cazul suspendării și executării ulterioare a contractului.

8. Rezoluțiunea

8.1. Rezoluțiunea Contractului se poate realiza cu acordul comun al Părților.

8.2. Contractul poate fi rezolvit în mod unilateral de către:

a) Cumpărător/Beneficiar în caz de refuz al Furnizorului/Prestatorului de a livra/presta Bunurile/Serviciile prevăzute în prezentul Contract;

b) Cumpărător/Beneficiar în caz de nerespectare de către Furnizor/Prestator a termenelor de livrare/prestare stabilite;

c) Furnizor/Prestator în caz de nerespectare de către Cumpărător/Beneficiar a termenelor de plată a Bunurilor/Serviciilor;

d) Furnizor/Prestator sau Cumpărător/Beneficiar în caz de nesatisfacere de către una dintre Părți a pretențiilor înaintate conform prezentului Contract.

8.3 Cumpărător/Beneficiar are dreptul de a rezolvi unilateral contractul în perioada de valabilitate a acestuia în una dintre următoarele situații:

a) contractantul se afla, la momentul atribuirii lui, în una dintre situațiile care ar fi determinat excluderea sa din procedura de atribuire potrivit art.19 al Legii nr.131/2015 privind achizițiile publice;

b) contractul a făcut obiectul unei modificări substanțiale care necesita o nouă procedură de achiziție publică în conformitate cu art.76 al Legii nr.131/2015 privind achizițiile publice;

c) contractul nu ar fi trebuit să fie atribuit contractantului respectiv, având în vedere o încălcare gravă a obligațiilor ce rezultă din Legea nr.131/2015 privind achizițiile publice și/sau tratatele internaționale la care Republica Moldova este parte, care a fost constatată printr-o decizie a unei instanțe judecătorești naționale sau, după caz, internaționale.

8.4. Partea inițitoare a rezoluțiunii Contractului este obligată să comunice în termen de 5 zile lucrătoare celeilalte Părți despre intențiile ei printr-o scrisoare motivată.

8.5. Partea înștiințată este obligată să răspundă în decurs de zile lucrătoare de la primirea notificării. În cazul în care litigiul nu este soluționat în termenele stabilite, partea inițitoare va iniția rezoluțiunea.

9. Reclamații

9.1. Reclamațiile privind cantitatea Bunurilor/Serviciilor livrate/prestate sunt înaintate Furnizorului/Prestatorului la momentul recepționării lor, fiind un act întocmit în comun cu reprezentantul Furnizorului/Prestatorului.

9.2. Pretențiile privind calitatea bunurilor/serviciilor livrate/prestate sunt înaintate Furnizorului/Prestatorului în termen de 3 zile de la depistarea deficiențelor de calitate și trebuie confirmate printr-un certificat eliberat de o organizație independentă neutră și autorizată în acest sens.

9.3. Furnizorul/Prestatorul este obligat să examineze pretențiile înaintate în termen de 3 zile de la data primirii acestora și să comunice Cumpărătorului/Beneficiarului despre decizia luată.

9.4. În caz de recunoaștere a pretențiilor, Furnizorul/Prestatorul este obligat, în termen de 3 zile, să

livreze/presteze suplimentar Cumpărătorului/Beneficiarului cantitatea nelivrată/neprestată de bunuri/servicii, iar în caz de constatare a calității necorespunzătoare – să le substituie sau să le corecteze în conformitate cu cerințele Contractului.

9.5. Furnizorul/Prestatorul poartă răspundere pentru calitatea Bunurilor/Serviciilor în limitele stabilite, inclusiv pentru viciile ascunse.

9.6. În cazul devierii de la calitatea confirmată prin certificatul de calitate întocmit de organizația independentă neutră sau autorizată în acest sens, cheltuielile pentru staționare sau întârziere sunt suportate de partea vinovată.

10. Sancțiuni

10.1. Forma de garanție de bună executare a contractului agreată de Cumpărător/Beneficiar este _emisă printr-o scrisoare _de către o bancă comercială, în cuantum de _5_% din valoarea contractului.

10.2. Pentru refuzul de a vinde/presta Bunurile/Serviciile prevăzute în prezentul Contract, se va reține garanția de bună executare a contractului, în cazul în care ea a fost constituită în conformitate cu prevederile punctului 10.1., în caz contrar Furnizorul/Prestatorul suportă o penalitate în valoare de _1_% [*indicați procentajul*] din suma totală a contractului.

10.3. Pentru livrarea/prestarea cu întârziere a Bunurilor/Serviciilor, Furnizorul/Prestatorul poartă plata despăgubirii în valoare de _0.1_% din suma Bunurilor/Serviciilor nelivrate/neprestate, pentru fiecare zi de întârziere, dar nu mai mult de 1_% [*indicați procentajul*] din suma totală a prezentului Contract. În cazul în care întârzierea depășește __5 zile, Furnizorul/Prestatorul prezintă Cumpărătorului/Beneficiarului o explicație în formă scrisă. Dacă Cumpărătorul/Beneficiarul acceptă, Furnizorul/Prestatorul prelungește termenul de valabilitate a garanției de bună executare, în caz contrar se consideră ca fiind refuz de a livra/presta Bunurile/Serviciile prevăzute în prezentul Contract și Furnizorul/Prestatorul i se va reține garanția de bună executare a Contractului, în cazul în care a fost constituită în conformitate cu prevederile pct.10.1.

10.4. Pentru achitarea cu întârziere, Cumpărătorul/Beneficiarul poartă plata despăgubirii în valoare de 0.1_% [*indicați procentajul*] din suma Bunurilor/Serviciilor neachitate, pentru fiecare zi de întârziere, dar nu mai mult de 0.1_% [*indicați procentajul*] din suma totală a prezentului contract.

10.5. Prima zi lucrătoare ulterioară datei ce constituie termenul limită de livrare/prestare, precum și, termenul limită de achitare se consideră zi lucrătoare de întârziere.

10.6. Suma penalității calculate Furnizorului/Prestatorului conform prezentului Contract poate fi dedusă (reținută) de către Cumpărător/Beneficiar din suma plății pentru Bunurile/Serviciile livrate/prestate.

11. Drepturi de proprietate intelectuală

11.1. Furnizorul/Prestatorul are obligația să despăgubească achizitorul împotriva oricărui:

a) reclamații și acțiuni în justiție, ce rezultă din încălcarea unor drepturi de proprietate intelectuală (brevete, nume, mărci înregistrate etc.), legate de echipamentele, materialele, instalațiile sau utilajele folosite pentru sau în legătură cu produsele achiziționate, și

b) daune-interese, costuri, taxe și cheltuieli de orice natură, aferente, cu excepția situației în care o astfel de încălcare rezultă din respectarea Caietului de sarcini întocmit de către achizitor.

12. Dispoziții finale

12.1. Litigiile ce ar putea rezulta din prezentul Contract vor fi soluționate de către Părți pe cale amiabilă. În caz contrar, ele vor fi transmise spre examinare în instanța de judecată competentă conform legislației Republicii Moldova.

12.2. Părțile contractante au dreptul, pe durata îndeplinirii contractului, să convină asupra modificării clauzelor contractului, prin acord adițional, numai în cazul apariției unor circumstanțe care lezează interesele comerciale legitime ale acestora și care nu au putut fi prevăzute la data încheierii contractului. Modificările și completările la prezentul Contract sînt valabile numai în cazul în care au fost perfectate în scris și au fost semnate de ambele Părți.

12.3. Nici una dintre Părți nu are dreptul să transmită obligațiile și drepturile sale stipulate în prezentul Contract unor terțe persoane fără acordul în scris al celeilalte părți.

12.4. Prezentul Contract în cazul în care este semnat electronic, de către ambele părți, acesta este remis în mod automat prin mijloacele electronice, dar în cazul când contractul este semnat olografic se întocmește în două exemplare în limba română, câte un exemplar pentru Furnizor/Prestator, Cumpărător/Beneficiar.

12.5. Prezentul Contract se consideră încheiat la data semnării și intră în vigoare la data înregistrării la una din trezoreriile regionale ale Ministerului Finanțelor, în cazul în care sursele financiare se alocă din

bugetul de stat/bugetul local, sau la data semnării sau la o altă dată ulterioară indicată în acest contract în cazul în care gestionarea surselor financiare nu se efectuează prin intermediul sistemului trezorerial.

12.6. Prezentul contract este valabil până la 31.12. 2025.

12.7. Prezentul Contract reprezintă acordul de voință al părților și se consideră semnat la data aplicării ultimei semnături de către una din părți.

12.8. Pentru confirmarea celor menționate mai sus, Părțile au semnat prezentul Contract în conformitate cu legislația Republicii Moldova.

RECHIZITELE JURIDICE, POȘTALE ȘI DE PLĂȚI ALE PĂRȚILOR

Furnizorul/Prestatorul de bunuri/servicii

Adresa poștală mun.Chișinău, str.Aerodromului 15, of.6

Telefon:068607560

Cod fiscal:1002600034712

Banca:BC MoldindconbankSA suc.Corporate

Cod:MOLDMD2X

IBAN-MD38ML000000022512092160

Cumpărătorul/Beneficiarul

Adresa poștală:s.Tareuca r-l Rezina

Telefon:0254-33-5-15

Cod fiscal:1007601005431

Banca:Min.Fin.Trezoreria de Stat

Cod:TREZMD2X

IBAN- MD63TRPDBB316110C10946AB

SEMNĂTURILE PĂRȚILOR

Furnizorul/Prestatorul de bunuri/servicii

Cumpărătorul/Beneficiarul

Digitally signed by Platon Vasile
Date: 2025.09.15 14:12:47 EEST
Reason: MoldSign Signature
Location: Moldova

MOLDOVA EUROPEANĂ



CONTRACT Nr. 08

privind achiziția bunurilor conform procedurii de achiziții publice licitație deschisă

Obiectul achiziției: *Containere/pubele individuale de 120 litri*
Cod CPV: 34900000-6

“23” aprilie 2026

mun. Chișinău

Furnizorul de bunuri	Autoritatea contractantă
„EXIMOTOR” S.A., reprezentată prin director Natalia SOCOLOVA , care acționează în baza Statutului , denumit în continuare <i>Furnizor</i> , cod fiscal: 1002600034712, pe de o parte,	Primăria satului Neculăieuca, r. Orhei , reprezentat prin primar Elena GAVRILAȘ , care acționează în baza Hotaririi CEC Neculaieuca nr. 23 din 06.11.2023 , denumit în continuare <i>Cumpărător</i> , inr nr. 51726 din 27.11.2023 cod fiscal: 1007601006438, pe de altă parte

ambii denumiți în continuare Părți, au încheiat prezentul Contract referitor la următoarele:

- a) Achiziționarea *containere/pubele individuale de 120 litri*, denumită în continuare Bunuri, conform procedurii de achiziții publice cererea ofertelor de prețuri nr. ocds-b3wdp1-MD-1774434956017 din „25” martie 2026, în baza deciziei nr. 03 a Grupului de lucru al Cumpărătorului din „07” aprilie 2026.
- b) Următoarele documente vor fi considerate părți componente ale Contractului:
 - a. Specificația tehnică (Anexa nr.1);
 - b. Specificația de preț (Anexa nr.2).
- c) În cazul unor discrepanțe sau inconsecvențe între documentele componente ale Contractului, documentele vor avea ordinea de prioritate enumerată mai sus.
- d) În calitate de contravaloare a plăților care urmează a fi efectuate de Cumpărător, Furnizorul se obligă prin prezentul contract să livreze Cumpărătorului Bunurile și să înlăture defectele lor în conformitate cu prevederile Contractului sub toate aspectele.
- e) Cumpărătorul se obligă prin prezentul contract să plătească Furnizorului, în calitate de contravaloare a livrării bunurilor, prețul Contractului în termenele și modalitatea stabilite de Contract.

1. Obiectul Contractului

- 1.1. Furnizorul își asumă obligația de a livra Bunurile conform Specificațiilor (Anexa nr.1 și Anexa nr.2), care sunt părți integrante a prezentului Contract.
- 1.2. Cumpărătorul se obligă, la rândul său, să achite și să recepționeze Bunurile livrate de Furnizor.
- 1.3. Termenii de garanție a Bunurilor sunt indicate în Specificația (Anexa nr.1) prezentului Contract.

2. Termene și condiții de livrare

- 2.1. Livrarea Bunurilor se efectuează de către Furnizor, *în decurs de 30 zile, la sediul autorității contractante.*

- 2.2. Documentația de însoțire a Bunurilor include:
- a) Factura fiscală electronică (e-factura);
 - b) Act de predare-primire.
- 2.3. Documentele prevăzute în punctul 2.2 se vor prezenta Cumpărătorului cel târziu la momentul livrării bunurilor la destinația finală. Livrarea bunurilor se consideră încheiată în momentul în care sunt prezentate documentele de mai sus.

3. Prețul și condiții de plată

- 3.1. Prețul Bunurilor livrate conform prezentului Contract este stabilit în lei moldovenești, fiind indicat în Specificația (Anexa nr.2) prezentului Contract.
- 3.2. Suma totală a prezentului Contract, inclusiv TVA, se stabilește în lei moldovenești și constituie: **345 600 (trei sute patruzeci și cinci mii șase sute) lei,00 bani MD.**
- 3.3. Achitarea plăților pentru Bunurile livrate se va efectua în lei moldovenești.
- 3.4. Plățile se vor efectua în decursul a 30 zile calendaristice după livrarea bunurilor. În acest scop Cumpărătorul se obligă să emită Ordinul de plată (transfer) și să-l înainteze spre achitare Trezoreriei de Stat, acesta constituind momentul de executare a plății.
- 3.5. Plățile se vor efectua prin transfer bancar pe contul de decontare al Furnizorului indicat în prezentul Contract.

4. Condiții de predare-primire

- 4.1. Bunurile se consideră predate de către Furnizor și recepționate de către Cumpărător dacă:
- a) cantitatea Bunurilor corespunde informației indicate în Specificație (Anexa nr.1) și documentele de însoțire conform punctului 2.2 al prezentului Contract;
 - b) calitatea Bunurilor corespunde informației indicate în Specificație (Anexa nr.1);
 - c) ambalajul și integritatea Bunurilor corespunde informației indicate în Specificație (Anexa nr.1).
- 4.2. Furnizorul este obligat să prezinte Cumpărătorului factura fiscală electronică (e-factura) odată cu livrarea Bunurilor, pentru efectuarea plății. Pentru nerespectarea de către Furnizor a prezentei clauze, Cumpărătorul își rezervă dreptul de a majora termenul de achitare prevăzut în punctul 3.4 corespunzător numărului de zile de întârziere și de a fi exonerat de achitarea penalității stabilite în punctul 10.2.

5. Standarde

- 5.1. Bunurile furnizate în baza contractului vor respecta standardele prezentate de către furnizor în propunerea sa tehnică.
- 5.2. Când nu este menționat nici un standard sau reglementare aplicabilă se vor respecta standardele sau alte reglementări autorizate în țara de origine a Bunurilor.

6. Obligațiile părților

- 6.1. În baza prezentului Contract, Furnizorul se obligă:
- a) să livreze Bunurile în condițiile prevăzute de prezentul Contract;
 - b) să anunțe Cumpărătorul după semnarea prezentului Contract, în decurs de 5 zile calendaristice, prin telefon/fax sau mijloace electronice, despre disponibilitatea livrării Bunurilor;
 - c) să asigure condițiile corespunzătoare pentru recepționarea Bunurilor de către Cumpărător, în termenele stabilite, în corespundere cu cerințele prezentului Contract;
 - d) să asigure integritatea și calitatea Bunurilor pe toată perioada de până la recepționarea lor de către Cumpărător.
- 6.2. În baza prezentului Contract, Cumpărătorul se obligă:
- a) să întreprindă toate măsurile necesare pentru asigurarea recepționării în termenul stabilit a Bunurilor livrate în corespundere cu cerințele prezentului Contract;

b) să asigure achitarea Bunurilor livrate, respectând modalitățile și termenele indicate în prezentul Contract.

7. Circumstanțe care justifică neexecutarea contractului

- 7.1. Părțile sunt exonerate de răspundere pentru neîndeplinirea parțială sau integrală a obligațiilor conform prezentului Contract, dacă aceasta este cauzată de producerea unor cazuri de circumstanțe care justifică neexecutarea contractului (războaie, calamități naturale: incendii, inundații, cutremure de pământ, precum și alte circumstanțe care nu depind de voința Părților).
- 7.2. Partea care invocă clauza circumstanțelor care justifică neexecutarea contractului este obligată să informeze imediat (dar nu mai târziu de 10 zile) cealaltă Parte despre survenirea circumstanțelor care justifică neexecutarea contractului.
- 7.3. Survenirea circumstanțelor care justifică neexecutarea contractului, momentul declanșării și termenul de acțiune trebuie să fie confirmate printr-un aviz de atestare, eliberat în mod corespunzător de către organul competent din țara Părții care invocă asemenea circumstanțe.
- 7.4. În cazul survenirii circumstanțelor care justifică neexecutarea contractului, acesta se modifică prin acordul adițional, inclusiv modificarea termenelor de executare, în cazul unei executări ulterioare a contractului. Când se execută pct.7.1 și pct. 7.3, părțile modifică contractul prin acord adițional, privind neîndeplinirea parțială sau integrală a obligațiilor, inclusiv modificarea termenelor în cazul suspendării și executării ulterioare a contractului.

8. Rezoluțiunea

- 8.1. Rezoluțiunea Contractului se poate realiza cu acordul comun al Părților.
- 8.2. Contractul poate fi rezolvit în mod unilateral de către:
 - a) Cumpărător în caz de refuz al Furnizorului de a livra Bunurile prevăzute în prezentul Contract;
 - b) Cumpărător în caz de nerespectare de către Furnizor a termenelor de livrare stabilite;
 - c) Furnizor în caz de nerespectare de către Cumpărător a termenelor de plată a Bunurilor;
 - d) Furnizor sau Cumpărător în caz de nesatisfacere de către una dintre Părți a pretențiilor înaintate conform prezentului Contract.
- 8.3. Cumpărătorul are dreptul de a rezolvi unilateral contractul în perioada de valabilitate a acestuia în una dintre următoarele situații:
 - a) contractantul se afla, la momentul atribuirii lui, în una dintre situațiile care ar fi determinat excluderea sa din procedura de atribuire potrivit art. 19 al Legii nr.131/2015 privind achizițiile publice;
 - b) contractul a făcut obiectul unei modificări substanțiale care necesita o nouă procedură de achiziție publică în conformitate cu art. 76 al Legii nr.131/2015 privind achizițiile publice;
 - c) contractul nu ar fi trebuit să fie atribuit contractantului respectiv, având în vedere o încălcare gravă a obligațiilor ce rezultă din Legea nr.131/2015 privind achizițiile publice și/sau tratatele internaționale la care Republica Moldova este parte, care a fost constatată printr-o decizie a unei instanțe judecătorești naționale sau, după caz, internaționale.
- 8.4. Partea inițiatoare a rezoluțiunii Contractului este obligată să comunice în termen de 10 zile lucrătoare celeilalte Părți despre intențiile ei printr-o scrisoare motivată.
- 8.5. Partea înștiințată este obligată să răspundă în decurs de 5 zile lucrătoare de la primirea notificării. În cazul în care litigiul nu este soluționat în termenele stabilite, partea inițiatoare va iniția rezoluțiunea.

9. Reclamații

- 9.1. Reclamațiile privind cantitatea Bunurilor livrate sunt înaintate Furnizorului la momentul recepționării lor, fiind confirmate printr-un act întocmit în comun cu reprezentantul Furnizorului.
- 9.2. Pretențiile privind calitatea bunurilor livrate sunt înaintate Furnizorului în termen de 10 zile de la depistarea deficiențelor de calitate și trebuie confirmate printr-un certificat eliberat de o organizație independentă neutră și autorizată în acest sens.
- 9.3. Furnizorul este obligat să examineze pretențiile înaintate în termen de 10 zile de la data primirii acestora și să comunice Cumpărătorului despre decizia luată.

- 9.4. În caz de recunoaștere a pretențiilor, Furnizorul este obligat, în termen de 10 zile, să livreze suplimentar Cumpărătorului cantitatea nelivrată de bunuri, iar în caz de constatare a calității necorespunzătoare – să le substituie sau să le corecteze în conformitate cu cerințele Contractului.
- 9.5. Furnizorul poartă răspundere pentru calitatea Bunurilor în limitele stabilite, inclusiv pentru viciile ascunse.
- 9.6. În cazul devierii de la calitatea confirmată prin certificatul de calitate întocmit de organizația independentă neutră sau autorizată în acest sens, cheltuielile pentru staționare sau întârziere sunt suportate de partea vinovată.

10. Sancțiuni

- 10.1. Pentru refuzul de a vinde Bunurile prevăzute în prezentul Contract, Furnizorul suportă o penalitate în valoare de 5% din suma totală a contractului.
- 10.2. Pentru livrarea cu întârziere a Bunurilor, Furnizorul poartă plata despăgubirei în valoare de 0,1% din suma Bunurilor nelivrate, pentru fiecare zi de întârziere, dar nu mai mult de 5% din suma totală a prezentului Contract.
- 10.3. Pentru achitarea cu întârziere, Cumpărătorul poartă plata despăgubirei în valoare de 0,1% din suma Bunurilor neachitate, pentru fiecare zi de întârziere, dar nu mai mult de 5% din suma totală a prezentului contract.
- 10.4. Prima zi lucrătoare ulterioară datei ce constituie termenul limită de livrare, precum și, termenul limită de achitare se consideră zi lucrătoare de întârziere.
- 10.5. Suma penalității calculate Furnizorului conform prezentului Contract poate fi dedusă (reținută) de către Cumpărător din suma plății pentru Bunurile livrate.

11. Drepturi de proprietate intelectuală

- 11.1. Furnizorul are obligația să despăgubească achizitorul împotriva oricărui:
- a) reclamații și acțiuni în justiție, ce rezultă din încălcarea unor drepturi de proprietate intelectuală (brevete, nume, mărci înregistrate etc.), legate de echipamentele, materialele, instalațiile sau utilajele folosite pentru sau în legătură cu produsele achiziționate, și
 - b) daune-interese, costuri, taxe și cheltuieli de orice natură, aferente, cu excepția situației în care o astfel de încălcare rezultă din respectarea Caietului de sarcini întocmit de către achizitor.

12. Dispoziții finale

- 12.1. Litigiile ce ar putea rezulta din prezentul Contract vor fi soluționate de către Părți pe cale amiabilă. În caz contrar, ele vor fi transmise spre examinare în instanța de judecată competentă conform legislației Republicii Moldova.
- 12.2. Părțile contractante au dreptul, pe durata îndeplinirii contractului, să convină asupra modificării clauzelor contractului, prin acord adițional, numai în cazul apariției unor circumstanțe care lezează interesele comerciale legitime ale acestora și care nu au putut fi prevăzute la data încheierii contractului. Modificările și completările la prezentul Contract sunt valabile numai în cazul în care au fost perfectate în scris și au fost semnate de ambele Părți.
- 12.3. Nici una dintre Părți nu are dreptul să transmită obligațiile și drepturile sale stipulate în prezentul Contract unor terțe persoane fără acordul în scris al celeilalte Părți.
- 12.4. Prezentul Contract în cazul în care este semnat electronic, de către ambele Părți, acesta este remis în mod automat prin mijloacele electronice, dar în cazul când contractul este semnat olografic se întocmește în trei exemplare în limba română, un exemplar pentru Furnizor și două exemplare pentru Cumpărător.
- 12.5. Prezentul Contract se consideră încheiat la data semnării și intră în vigoare la data înregistrării la una din trezoreriile regionale ale Ministerului Finanțelor, în cazul în care sursele financiare se alocă din bugetul de stat/bugetul local, sau la data semnării sau la o altă dată ulterioară indicată


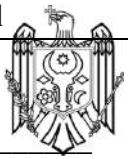

în acest contract în cazul în care gestionarea surselor financiare nu se efectuează prin intermediul sistemului trezorerial.

- 12.6. Prezentul contract este valabil până la **31 decembrie 2026**.
- 12.7. Prezentul Contract reprezintă acordul de voință al părților și se consideră semnat la data aplicării ultimei semnături de către una din părți.
- 12.8. Pentru confirmarea celor menționate mai sus, Părțile au semnat prezentul Contract în conformitate cu legislația Republicii Moldova.

RECHIZITELE JURIDICE, POȘTALE ȘI DE PLĂȚI ALE PĂRȚILOR

Furnizorul de bunuri	Cumpărătorul
Adresa poștală: mun. Chișinău, sec. Rîșcani, str. Aerodromului, 15, ap.(of.) 6	Adresa poștală: Satul Neculăieuca, raionul Orhei, MD 3539
Email: promo@coleso.md, socolova.eximotor@gmail.com	Email: primaria.neculaieuca@apl.gov.md
Persoana de contact: Sterlea Nicolae Telefon: 068607560	Telefon: 0235-60-2-36 60-2-38
Cod fiscal: 1002600034712	Cod fiscal: 1007601006438
Banca: B.C. "MOLDINDCOMBANK" S.A.	Banca: Ministerul Finanțelor – Trezoreria de Stat
Cod: MOLDMD2X309	Cod: TREZMD2X
IBAN: MD38ML000000022512092160	IBAN:MD18TRPDAC316110C11497AC







SEMNĂTURILE PĂRȚILOR

Furnizorul de bunuri	Cumpărătorul
Digitally signed by Socolova Natalia Date: 2026.04.23 14:00:26 MSK Director, EXIMOTOR" S.A. Location: Moldova  Natalia SOCOLOVA	Digitally signed by Gavrilas Elena Date: 2026.04.23 10:00:38 EEST Primar satului Neculăieuca Location: Moldova  Elena GAVRILAS
	Digitally signed by Cojocaru Maria Date: 2026.04.23 10:03:35 EEST Reason: MoldSign Signature Maria COJOCARU 

SPECIFICAȚIA TEHNICĂ

Nr.	Denumirea bunurilor	Modelul articolului	Producătorul/ Țara de origine	Specificația tehnică deplină propusă de către ofertant
1.	Containere/pubele individuale de 120 litri	Pubele 120l Premium verde	Plastic Gogic / SERBIA	Bunurile oferite respecta cumulativ următoarele cerințe tehnice minime: <ul style="list-style-type: none"> • tip produs: pubele individuală pentru colectarea deșeurilor; • capacitate nominală: 120 litri, greutate – minim 9,1 kg, greutate (capacitatea) de încărcare – 48kg. • material: polietilenă de înaltă densitate (HDPE), Fabricat conform standardului european EN840 • materialul rezistent la radiații UV și la temperaturi extreme, în intervalul -30°C până la +80°C; • sistem de ridicare: containerul este compatibil cu mecanismele încărcătorului hidraulic pentru containere ce urmează a fi montat la remorca tractorului; • capac: etanș, prevăzut cu sistem de închidere, pentru prevenirea răspândirii mirosurilor și limitarea accesului dăunătorilor; • culoare: verde conform standardelor de colectare selectivă; • rezistență la încărcare: 100 kg, distribuit uniform; • roți: două roți din cauciuc, diametru 200mm, roțile fixate pe ax din oțel zincat; • garanție: 24 luni împotriva defectelor de fabricație.




SEMĂTURILE PĂRȚILOR

Furnizorul de bunuri	Cumpărătorul
Digitally signed by Gavrila Elena Date: 2026.04.23 10:01:31 EEST Reason: MoldSign Signature Location: Moldova Primar satul Neculăieuca MOLDOVA EUROPEANĂ 	Digitally signed by Gavrila Elena Date: 2026.04.23 10:01:31 EEST Reason: MoldSign Signature Location: Moldova Primar satul Neculăieuca MOLDOVA EUROPEANĂ 
Digitally signed by Cojocaru Maria Date: 2026.04.23 10:04:19 EEST Reason: MoldSign Signature Location: Moldova Contabil șef Maria COJOCARU MOLDOVA EUROPEANĂ 	Digitally signed by Cojocaru Maria Date: 2026.04.23 10:04:19 EEST Reason: MoldSign Signature Location: Moldova Contabil șef Maria COJOCARU MOLDOVA EUROPEANĂ 
Digitally signed by EXIMOTOR S.A. Date: 2026.04.23 14:00:44 MSK Reason: MoldSign Signature Location: Moldova Natalia SOCOLOVA MOLDOVA EUROPEANĂ 	Digitally signed by EXIMOTOR S.A. Date: 2026.04.23 14:00:44 MSK Reason: MoldSign Signature Location: Moldova Natalia SOCOLOVA MOLDOVA EUROPEANĂ 

SPECIFICAȚIA DE PREȚ

Nr.	Denumirea bunurilor	Cantitatea și unitatea de măsură	Preț unitar, fără TVA	Suma totală, fără TVA	Suma totală, cu TVA	Termenul de livrare
1.	Containere/pubele individuale de 120 litri	800 buc.	360,00	288 000,00	345 600,00	în decurs de 30 zile, la sediul autorității contractante
TOTAL					345 600,00	-

SEMNĂTURILE PĂRȚILOR

Furnizorul de bunuri	Cumpărătorul
<p>Digitally signed by Natalia Socolova Date: 2026.04.23 14:01:01 MSK Reason: MoldSign Signature Location: Moldova</p> <p>Natalia SOCOLOVA</p>  <p>MOLDOVA EUROPEANĂ</p>	<p>Digitally signed by Gavrilas Elena Date: 2026.04.23 10:02:16 EEST Reason: MoldSign Signature Location: Moldova</p> <p>Primar satului Neculăieuca</p> <p>Elena GAVRILAȘ</p> 
<p>Digitally signed by Cojocaru Maria Date: 2026.04.23 10:05:03 EEST Reason: MoldSign Signature Location: Moldova</p> <p>Contabil șef</p> <p>Maria COJOCARU</p>  <p>MOLDOVA EUROPEANĂ</p>	

CONTRACT Nr.30
privind achiziția bunurilor

Obiectul achiziției **Achiziționarea containerelor și tomberoanelor pentru deșuri**

Cod CPV: 34928480-6

02 aprilie 2025

Lozova
(localitatea)

Furnizorul/Prestatorul de bunuri /servicii	Autoritatea contractantă
<p>S.R.L EXIMOTOR, <i>(denumirea completă a întreprinderii, asociației, organizației)</i> reprezentată prin director Socolova Natalia, <i>(funcția, numele, prenumele)</i> care acționează în baza statutului <i>(statut, regulament, hotărâre etc.)</i> denumit(a) în continuare <i>Furnizor/Prestator</i> extras nr.166541 din 03.02.2025, <i>(se indică nr. și data de înregistrare în Registrul de Stat)</i> pe de o parte,</p>	<p>PRIMĂRIA LOZOVA, <i>(denumirea completă a întreprinderii, asociației, organizației)</i> reprezentată prin primar – Jardan Viorel, <i>(funcția, numele, prenumele)</i> care acționează în baza Hotărârii nr.38 din 30 noiembrie 2023 <i>(statut, regulament, hotărâre etc.)</i> denumit(a) în continuare <i>Cumpărător/Beneficiar</i> nr. la data de , <i>(se indică nr. și data de înregistrare în Registrul de Stat)</i> pe de altă parte,</p>

ambii (denumiți(te) în continuare Părți), au încheiat prezentul Contract referitor la următoarele:

a. Achiziționarea **Achiziționarea containerelor și tomberoanelor pentru deșuri.**
(denumirea bunului/serviciului)

denumite în continuare Bunuri/Servicii, conform procedurii de achiziții publice de tip **Licitație deschisă** nr. **ocds-b3wdp1-MD-1740144518801** din **21.02.2025**,
în baza **deciziei grupului de lucru al Cumpărătorului/Beneficiarului nr.1 din „27” martie 2025.**

b. Următoarele documente vor fi considerate părți componente ale Contractului:

a) Specificația tehnică;

b) Specificația de preț;

c. În cazul unor discrepanțe sau inconsecvențe între documentele componente ale Contractului, documentele vor avea ordinea de prioritate enumerată mai sus.

d. În calitate de contravaloare a plăților care urmează a fi efectuate de Cumpărător/Beneficiar, Furnizorul/Prestatorul se obligă prin prezentul contract să livreze/presteze Cumpărătorului/Beneficiarului Bunurile/Serviciile și să înlăture defectele lor în conformitate cu prevederile Contractului sub toate aspectele.

e. Cumpărătorul/Beneficiarul se obligă prin prezentul contract să plătească Furnizorului/Prestatorului, în calitate de contravaloare a livrării/prestării bunurilor/serviciilor, prețul Contractului în termenele și modalitatea stabilite de Contract.

1. Obiectul Contractului

1.1. Furnizorul/Prestatorul își asumă obligația de a livra/presta Bunurile/Serviciile conform Specificației, care este parte integrantă a prezentului Contract.

1.2. Cumpărătorul/Beneficiarul se obligă, la rândul său, să achite și să recepționeze Bunurile/Serviciile livrate/prestate de Furnizorul/Prestator.

1.3. Calitatea Bunurilor se atestă prin certificatele de calitate indicate în Specificație.

1.4. Serviciile prestate în baza contractului vor respecta standardele indicate în Specificație

1.5. Termenele de garanție [*valabilitate, după caz*] a Bunurilor/Serviciilor sunt indicate în Anexa nr.22, Specificații tehnice.

2. Termeni și condiții de livrare/prestare

2.1. **Livrarea Bunurilor se efectuează de către Furnizor până la 10 mai 2025.**

2.2. Documentația de însoțire a Bunurilor include:

- **Factura fiscală electronică (e-Factura).**
- **Certificate de conformitate**
- **Certificat de garanție (garanția 36 luni)**

2.3. Originalele documentelor prevăzute în punctul 2.2 se vor prezenta Cumpărătorului/Beneficiarului cel târziu la momentul livrării bunurilor la destinația finală/prestării serviciilor. Livrarea/Prestarea bunurilor/serviciilor se consideră încheiată în momentul în care sunt prezentate documentele de mai sus.

3. Prețul și condiții de plată

3.1. Prețul Bunurilor/Serviciilor livrate/prestate conform prezentului Contract este stabilit în lei moldovenești, fiind indicat Specificația prezentului Contract.

3.2. Suma totală a prezentului Contract, inclusiv TVA, se stabilește în lei moldovenești și constituie: **908 672,00 lei (Nouă sute opt mii șase sute șaptezeci și doi lei) inclusiv TVA 151 445,34 lei.**

(suma cu cifre și litere)

3.3. Achitarea plăților pentru Bunurile/Serviciile livrate/prestate va efectua în lei moldovenești.

3.4. Metoda și condițiile de plată de către Cumpărător/Beneficiar vor fi: prin transfer după eliberarea marfii.

3.5. Plățile se vor efectua prin transfer bancar pe contul de decontare al Furnizorului/Prestatorului indicat în prezentul Contract.

4. Condiții de predare-primire

4.1. Bunurile/Serviciile se consideră predate de către Furnizor/Prestator și recepționate de către Cumpărător/Beneficiar [*destinatar, după caz*] dacă:

- a) cantitatea Bunurilor/Serviciilor corespunde informației indicate în Lista bunurilor/serviciilor și graficul livrării/prestării și documentele de însoțire conform punctului 2.2 al prezentului Contract;
- b) calitatea Bunurilor/Serviciilor corespunde informației indicate în Specificație;
- c) ambalajul și integritatea Bunurilor corespunde informației indicate în Specificație.

4.2. Furnizorul/Prestatorul este obligat să prezinte Cumpărătorului/Beneficiarului un exemplar original al facturii fiscale odată cu livrarea/prestarea Bunurilor/Serviciilor, pentru efectuarea plății. Pentru nerespectarea de către Furnizor/Prestator a prezentei clauze, Cumpărătorul/Beneficiarul își rezervă dreptul de a majora termenul de achitare prevăzut în punctul 3.4 corespunzător numărului de zile de întârziere și de a fi exonerat de achitarea penalității stabilite în punctul 10.3.

5. Standarde

5.1. Bunurile/Serviciile furnizate/prestate în baza contractului vor respecta standardele prezentate de către furnizor în propunerea sa tehnică.

5.2. Când nu este menționat nici un standard sau reglementare aplicabilă se vor respecta standardele sau alte reglementări autorizate în țara de origine a Bunurilor/Serviciilor.

6. Obligațiile părților

6.1. În baza prezentului Contract, Furnizorul/Prestatorul se obligă:

- a) să livreze/presteze Bunurile/Serviciile în condițiile prevăzute de prezentul Contract;
- b) să anunțe Cumpărătorul/Beneficiarul după semnarea prezentului Contract, în decurs de 1 zi calendaristică, prin telefon/fax sau mijloace electronice, despre disponibilitatea livrării/prestării Bunurilor/Serviciilor;
- c) să asigure condițiile corespunzătoare pentru recepționarea Bunurilor/Serviciilor de către Cumpărător/Beneficiar [*destinatar, după caz*], în termenele stabilite, în corespundere cu cerințele prezentului Contract;
- d) să asigure integritatea și calitatea Bunurilor/Serviciilor pe toată perioada de până la recepționarea lor de către Cumpărător/Beneficiar [*destinatar, după caz*].

6.2. În baza prezentului Contract, Cumpărătorul/Beneficiarul se obligă:

- a) să întreprindă toate măsurile necesare pentru asigurarea recepționării în termenul stabilit a Bunurilor/Serviciilor livrate/prestate în corespundere cu cerințele prezentului Contract;
- b) să asigure achitarea Bunurilor/Serviciilor livrate/prestate, respectând modalitățile și termenele indicate în prezentul Contract.

7. Circumstanțe care justifică neexecutarea contractului

7.1. Părțile sunt exonerate de răspundere pentru neîndeplinirea parțială sau integrală a obligațiilor conform prezentului Contract, dacă aceasta este cauzată de producerea unor cazuri de circumstanțe care justifică neexecutarea contractului (războaie, calamități naturale: incendii, inundații, cutremure de pământ, precum și alte circumstanțe care nu depind de voința Părților).

7.2. Partea care invocă clauza circumstanțelor care justifică neexecutarea contractului este obligată să informeze imediat (dar nu mai târziu de 10 zile) cealaltă Parte despre survenirea circumstanțelor care justifică neexecutarea contractului.

7.3. Survenirea circumstanțelor care justifică neexecutarea contractului, momentul declanșării și termenul de acțiune trebuie să fie confirmate printr-un aviz de atestare, eliberat în mod corespunzător de către organul competent din țara Părții care invocă asemenea circumstanțe.

7.4. În cazul în care în circumstanțele care justifică neexecutarea contractului, acesta se modifică prin acordul adițional, inclusiv modificarea termenilor de executare, în cazul unei executări ulterioare a contractului. Când se execută pct.7.1 și pct. 7.3, părțile modifică contractul prin acord - adițional, privind neîndeplinirea parțială sau integrală a obligațiilor, inclusiv modificarea termenilor în cazul suspendării și executării ulterioare a contractului.

8. Rezoluțiunea

8.1. Rezoluțiunea Contractului se poate realiza cu acordul comun al Părților.

8.2. Contractul poate fi rezolvit în mod unilateral de către:

a) Cumpărător/Beneficiar în caz de refuz al Furnizorului/Prestatorului de a livra/presta Bunurile/Serviciile prevăzute în prezentul Contract;

b) Cumpărător/Beneficiar în caz de nerespectare de către Furnizor/Prestator a termenelor de livrare/prestare stabilite;

c) Furnizor/Prestator în caz de nerespectare de către Cumpărător/Beneficiar a termenelor de plată a Bunurilor/Serviciilor;

d) Furnizor/Prestator sau Cumpărător/Beneficiar în caz de nesatisfacere de către una dintre Părți a pretențiilor înaintate conform prezentului Contract.

8.3. Cumpărător/Beneficiar are dreptul de a rezolvi unilateral contractul în perioada de valabilitate a acestuia în una dintre următoarele situații:

a) contractantul se afla, la momentul atribuirii lui, în una dintre situațiile care ar fi determinat excluderea sa din procedura de atribuire potrivit art. 19 al Legii nr.131/2015 privind achizițiile publice;

b) contractul a făcut obiectul unei modificări substanțiale care necesită o nouă procedură de achiziție publică în conformitate cu art. 76 al Legii nr.131/2015 privind achizițiile publice;

c) contractul nu ar fi trebuit să fie atribuit contractantului respectiv, având în vedere o încălcare gravă a obligațiilor ce rezultă din Legea nr.131/2015 privind achizițiile publice și/sau tratatele internaționale la care Republica Moldova este parte, care a fost constatată printr-o decizie a unei instanțe judecătorești naționale sau, după caz, internaționale.

8.4. Partea inițiatoare a rezoluțiunii Contractului este obligată să comunice în termen de 5 zile lucrătoare celeilalte Părți despre intențiile ei printr-o scrisoare motivată.

8.5. Partea înștiințată este obligată să răspundă în decurs de 5 zile lucrătoare de la primirea notificării. În cazul în care litigiul nu este soluționat în termenele stabilite, partea inițiatoare va iniția rezoluțiunea.

9. Reclamații

9.1. Reclamațiile privind cantitatea Bunurilor/Serviciilor livrate/prestate sunt înaintate Furnizorului/Prestatorului la momentul recepționării lor, fiind confirmate printr-un act întocmit în comun cu reprezentantul Furnizorului/Prestatorului.

9.2. Pretențiile privind calitatea bunurilor/serviciilor livrate/prestate sunt înaintate Furnizorului/Prestatorului în termen de ___ zile de la depistarea deficiențelor de calitate și trebuie confirmate printr-un certificat eliberat de o organizație independentă neutră și autorizată în acest sens.

9.3. Furnizorul/Prestatorul este obligat să examineze pretențiile înaintate în termen de ___ zile de la data primirii acestora și să comunice Cumpărătorului/Beneficiarului despre decizia luată.

9.4. În caz de recunoaștere a pretențiilor, Furnizorul/Prestatorul este obligat, în termen de ___ zile, să livreze/presteze suplimentar Cumpărătorului/Beneficiarului cantitatea nelivrată/neprestată de bunuri/servicii, iar în caz de constatare a calității necorespunzătoare – să le substituie sau să le corecteze în conformitate cu cerințele Contractului.

9.5. Furnizorul/Prestatorul poartă răspundere pentru calitatea Bunurilor/Serviciilor în limitele

stabilite, inclusiv pentru viciile ascunse.

9.6. În cazul devierii de la calitatea confirmată prin certificatul de calitate întocmit de organizația independentă neutră sau autorizată în acest sens, cheltuielile pentru staționare sau întârziere sunt suportate de partea vinovată.

10. Sancțiuni

10.1. Forma de garanție de bună executare a contractului agreată de Cumpărător/Beneficiar este în cuantum de 5 % din valoarea contractului.

10.2. Pentru refuzul de a vinde/presta Bunurile/Serviciile prevăzute în prezentul Contract, se va reține garanția de bună executare a contractului, în cazul în care ea a fost constituită în conformitate cu prevederile punctului 10.1., în caz contrar Furnizorul/Prestatorul suportă o penalitate în valoare de 0,1 % [*indicați procentajul*] din suma totală a contractului.

10.3. Pentru livrarea/prestarea cu întârziere a Bunurilor/Serviciilor, Furnizorul/Prestatorul poartă plata despăgubirii în valoare de 0,1% din suma Bunurilor/Serviciilor nelivrate/neprestate, pentru fiecare zi de întârziere, dar nu mai mult de 5 % din suma totală a prezentului Contract. În cazul în care întârzierea depășește 5 zile, Furnizorul/Prestatorul prezintă Cumpărătorului/Beneficiarului o explicație în formă scrisă. Dacă Cumpărătorul/Beneficiarul acceptă, Furnizorul/Prestatorul prelungește termenul de valabilitate a garanției de bună executare, în caz contrar se consideră ca fiind refuz de a livra/presta Bunurile/Serviciile prevăzute în prezentul Contract și Furnizorul/Prestatorul i se va reține garanția de bună executare a Contractului, în cazul în care a fost constituită în conformitate cu prevederile pct.10.1.

10.4. Pentru achitarea cu întârziere, Cumpărătorul/Beneficiarul poartă plata despăgubirii în valoare de 0,1% din suma Bunurilor/Serviciilor neachitate, pentru fiecare zi de întârziere, dar nu mai mult de 5 % din suma totală a prezentului contract.

10.5. Prima zi lucrătoare ulterioară datei ce constituie termenul limită de livrare/prestare, precum și, termenul limită de achitare se consideră zi lucrătoare de întârziere.

10.6. Suma penalității calculate Furnizorului/Prestatorului conform prezentului Contract poate fi dedusă (reținută) de către Cumpărător/Beneficiar din suma plății pentru Bunurile/Serviciile livrate/prestate.

11. Drepturi de proprietate intelectuală

11.1. Furnizorul/Prestatorul are obligația să despăgubească achizitorul împotriva oricărui:

a) reclamații și acțiuni în justiție, ce rezultă din încălcarea unor drepturi de proprietate intelectuală (brevete, nume, mărci înregistrate etc.), legate de echipamentele, materialele, instalațiile sau utilajele folosite pentru sau în legătură cu produsele achiziționate, și

b) daune-interese, costuri, taxe și cheltuieli de orice natură, aferente, cu excepția situației în care o astfel de încălcare rezultă din respectarea Caietului de sarcini întocmit de către achizitor.

12. Dispoziții finale

12.1. Litigiile ce ar putea rezulta din prezentul Contract vor fi soluționate de către Părți pe cale amiabilă. În caz contrar, ele vor fi transmise spre examinare în instanța de judecată competentă conform legislației Republicii Moldova.

12.2. Părțile contractante au dreptul, pe durata îndeplinirii contractului, să convină asupra modificării clauzelor contractului, prin acord adițional, numai în cazul apariției unor circumstanțe care lezează interesele comerciale legitime ale acestora și care nu au putut fi prevăzute la data încheierii contractului. Modificările și completările la prezentul Contract sînt valabile numai în cazul în care au fost perfectate în scris și au fost semnate de ambele Părți.

12.3. Nici una dintre Părți nu are dreptul să transmită obligațiile și drepturile sale stipulate în prezentul Contract unor terțe persoane fără acordul în scris al celeilalte părți.

12.4. Prezentul Contract în cazul în care este semnat electronic, de către ambele părți, acesta este remis în mod automat prin mijloacele electronice, dar în cazul când contractul este semnat olografic se întocmește în două exemplare în limba română, câte un exemplar pentru Furnizor/Prestator, Cumpărător/Beneficiar.

12.5. Prezentul Contract se consideră încheiat la data semnării și intră în vigoare la data înregistrării la una din trezoreriile regionale ale Ministerului Finanțelor, în cazul în care sursele financiare se alocă din bugetul de stat/bugetul local, sau la data semnării sau la o altă dată ulterioară indicată în acest contract în cazul în care gestionarea surselor financiare nu se efectuează prin intermediul sistemului trezorerial.

12.6. Prezentul contract este valabil până la **31.12.2025**.

12.7. Prezentul Contract reprezintă acordul de voință al părților și se consideră semnat la data aplicării ultimei semnături de către una din părți.

12.8. Pentru confirmarea celor menționate mai sus, Părțile au semnat prezentul Contract în conformitate cu legislația Republicii Moldova.

RECHIZITELE JURIDICE, POȘTALE ȘI DE PLĂȚI ALE PĂRȚILOR

Furnizorul/Prestatorul de bunuri/servicii <i>S.R.L EXIMOTOR</i>	Cumpărătorul/Beneficiarul <i>PRIMĂRIA LOZOVA</i>
Adresa poștală: str Aerodromului 15 of.6 mun. Chisinau	Adresa poștală: r. Straseni com. Lozova
Telefon: 068607560	Telefon: 078894444
Cod fiscal: 1002600034712	Cod fiscal: 1008601000248
Banca: BC ProCreditBank S.A.	Banca: MF Trezoreria de Stat
Cod: PRCBMD22	Cod: TREZMD2X
IBAN: MD08PR002251130060160201	IBAN: MD16TRPDAU316110A16940AC

SEMNĂTURILE PĂRȚILOR

Furnizorul/Prestatorul de bunuri/servicii

Cumpărătorul/Beneficiarul

Director

Socolova Natalia

Primar

Jardan Viorel

Digitally signed by Jordan Viorel
Date: 2025.04.02 14:06:19 EEST
Reason: MoldSign Signature
Location: Moldova

MOLDOVA EUROPEANĂ



Specificații tehnice

Numărul procedurii de achiziție: <i>ocds-b3wdp1-MD-1740144518801</i> din <i>21.02.2025</i>
Obiectul achiziției <i>Achiziționarea containerelor și tomberoanelor pentru deșeuri</i>

Cod CPV	Denumirea bunurilor și/sau a serviciilor	Modelul articol.	Țara de origine	Producătorul	Specificarea tehnică deplină solicitată de către autoritatea contractantă	Specificarea tehnică deplină propusă de către ofertant	Standarde de referință
1	2	3	4	5	6	7	8
34928480-6	Containere 1100 L	<i>Euro container plastic pentru deșeuri 1100 litre</i>	<i>Serbia</i>	<i>Plastik gogic</i>	<p>Containere 1100L (Stare produsului: NOU. Culoare:30 buc - galbene, 10 buc-verzi. Dimensiuni orientative: 1354 x 1373 x 1074 mm. Capacitate de incarcare: 510 kg. Greutatea: 50-55 kg. Material: plastic de înaltă calitate, rezistent la condițiile meteo și la acțiunea mai multor substanțe chimice; Capac: ușor manevrabil, prevăzut cu mânere rezistente; Roti:dotat cu 4 roti cu diametrul de 200 mm, dintre care 2 sunt prevazute cu frana de picior.; Recipiente: certificate pentru conformitate cu standardele SR EN 840-1, SR EN 840-5 și SR EN 840- 6; Produsele vor fi compatibile cu standardele de ridicare și golire a pubelelor, vor asigura manevrabilitate ușoară, atât manuală, cât și mecanică; Garantie; minim 36 luni.)</p>	<p>Containere 1100L (Stare produsului: NOU. Culoare:30 buc - galbene, 10 buc-verzi. Dimensiuni orientative: 1354 x 1373 x 1074 mm. Capacitate de incarcare: 510 kg. Greutatea: 50-55 kg. Material: plastic de înaltă calitate, rezistent la condițiile meteo și la acțiunea mai multor substanțe chimice; Capac: ușor manevrabil, prevăzut cu mânere rezistente; Roti:dotat cu 4 roti cu diametrul de 200 mm, dintre care 2 sunt prevazute cu frana de picior.; Recipiente: certificate pentru conformitate cu standardele SR EN 840-1, SR EN 840-5 și SR EN 840- 6; Produsele vor fi compatibile cu standardele de ridicare și golire a pubelelor, vor asigura manevrabilitate ușoară, atât manuală, cât și mecanică; Garantie; minim 36 luni.)</p>	

	<p align="center">Tomberoane pentru deșeuri 120 litre</p>	<p align="center"><i>Container pentru gunoi cu roți EU 120 litre</i></p>	<p align="center">Serbia</p>	<p align="center">Plastik gogic</p>	<p align="center">Tomberoane 120L (Stare produsului: NOU. Culoare: neagră. Dimensiuni orientantive: 975 x 480 x 550 mm. (H x l x A) Greutate: 8-10 kg. Material: plastic de înaltă calitate, rezistent la condițiile meteo și la acțiunea mai multor substanțe chimice; Capac: ușor manevrabil, prevăzut cu mânere rezistente; Roti: cauciuc dens, diametrul minim 200 mm Ax roți: oțel zincat; Recipiente: certificate pentru conformitate cu standardele SR EN 840-1, SR EN 840-5 și SR EN 840- 6; Garanție: minim 36 luni;)</p>	<p align="center">Tomberoane 120L (Stare produsului: NOU. Culoare: neagră. Dimensiuni orientantive: 975 x 480 x 550 mm. (H x l x A) Greutate: 9 kg. Material: plastic de înaltă calitate, rezistent la condițiile meteo și la acțiunea mai multor substanțe chimice; Capac: ușor manevrabil, prevăzut cu mânere rezistente; Roti: cauciuc dens, diametrul minim 200 mm Ax roți: oțel zincat; Recipiente: certificate pentru conformitate cu standardele SR EN 840-1, SR EN 840-5 și SR EN 840- 6; Garanție: minim 36 luni;)</p>	
--	--	--	------------------------------	---	---	--	--

SEMNĂTURILE PĂRȚILOR

Furnizorul/Prestatorul de bunuri/servicii

Cumpărătorul/Beneficiarul

Director

Socolova Natalia

Primar

Digitally signed by Jardan Viorel
Date: 2025.04.02 14:07:00 EEST
Reason: MoldSign Signature
Location: Moldova

Jardan Viorel
MOLDOVA EUROPEANĂ



Specificații de preț

Numărul procedurii de achiziție: *ocds-b3wdp1-MD-1740144518801 din 21.02.2025*

Obiectul achiziției *Achiziționarea containerelor și tomberoanelor pentru deșeuri*

Cod CPV	Denumirea bunurilor	Unitatea de măsură	Cantitatea	Preț unitar (fără TVA)	Preț unitar (cu TVA)	Suma fără TVA	Suma cu TVA	Termenul de livrare/prestare	Clasificație bugetară (IBAN)
1	2	3	4	5	6	7	8	9	10
34928480-6	<i>Euro container plastic pentru deșeuri 1100 L</i>	<i>buc</i>	<i>40</i>	<i>2666,66</i>	<i>3166,80</i>	<i>105 560,00</i>	<i>126 672,00</i>	<i>10.05.2025</i>	
34928480-6	<i>Tomberoane pentru deșeuri 120 litre</i>	<i>buc</i>	<i>2000</i>	<i>330,00</i>	<i>392,00</i>	<i>651 666,66</i>	<i>782 000,00</i>	<i>10.05.2025</i>	
	TOTAL					757 226,66	908 672,00		

SEMNĂTURILE PĂRȚILOR

Furnizorul/Prestatorul de bunuri/servicii

Director

Socolova Natalia

Cumpărătorul/Beneficiarul

Primar

Jardan Viorel

Digitally signed by Jardan Viorel
Date: 2025.04.02 14:07:32 EEST
Reason: MoldSign Signature
Location: Moldova
MOLDOVA EUROPEANĂ



CONTRACT Nr. 50

privind achiziția de achiziționarea tomberoanelor pentru colectarea deșeurilor pentru satul Costești, r. Ialoveni

I PARTEA GENERALĂ

Obiectul achiziționarea tomberoanelor pentru colectarea deșeurilor pentru satul Costești, r. Ialoveni

Cod CPV: 44600000-6

“ 20 ” 03 2026

s. Costești

(localitatea)

Furnizorul/Prestatorul de bunuri /servicii	Autoritatea contractantă
<p><u>EXIMOTOR SA</u>, (denumirea completă a întreprinderii, asociației, organizației) reprezentată prin <u>directorul Socolova Natalia</u> (funcția, numele, prenumele) care acționează în baza <u>statut</u>, (statut, regulament, hotărâre etc.) denumit(a) în continuare <u>Furnizor/Prestator</u> (se indică nr. și data de înregistrare în Registrul de Stat) pe de o parte,</p>	<p><u>Primăria s. Costești</u>, (denumirea completă a întreprinderii, asociației, organizației) reprezentată prin <u>primar interimar Victor Turcan</u>, (funcția, numele, prenumele) care acționează în baza <u>Decizia 6/14 Consiliului sătesc Costești din 27.10.2025</u>, (statut, regulament, hotărâre etc.) denumit(a) în continuare <u>Cumpărător/Beneficiar</u> (se indică nr. și data de înregistrare în Registrul de Stat) pe de altă parte,</p>

ambii (denumiți(te) în continuare Părți), au încheiat prezentul Contract referitor la următoarele:

a. Achiziționarea achiziționarea tomberoanelor pentru colectarea deșeurilor pentru satul Costești, r. Ialoveni,
(denumirea bunului/serviciului)

denumite în continuare Bunuri/Servicii, conform procedurii de achiziții publice de tip negociere fără publicarea prealabilă a unui anunț de participare nr.

în baza deciziei grupului de lucru nr. 6 al Cumpărătorului/Beneficiarului din „ 19 ” 03 2026.

b. Următoarele documente vor fi considerate părți componente ale Contractului:

b) Specificația de preț;

c. În cazul unor discrepante sau inconsecvențe între documentele componente ale Contractului, documentele vor avea ordinea de prioritate enumerată mai sus.

d. În calitate de contravaloare a plăților care urmează a fi efectuate de Cumpărător/Beneficiar, Furnizorul/Prestatorul se obligă prin prezentul contract să livreze/presteze Cumpărătorului/Beneficiarului Bunurile/Serviciile și să înlăture defectele lor în conformitate cu prevederile Contractului sub toate aspectele.

e. Cumpărătorul/Beneficiarul se obligă prin prezentul contract să plătească Furnizorului/Prestatorului, în calitate de contravaloare a livrării/prestării bunurilor/serviciilor, prețul Contractului în termenele și modalitatea stabilite de Contract.

1. Obiectul Contractului

1.1. Furnizorul/Prestatorul își asumă obligația de a livra/presta Bunurile/Serviciile conform Specificației, care este parte integrantă a prezentului Contract.

1.2. Cumpărătorul/Beneficiarul se obligă, la rândul său, să achite și să recepționeze Bunurile/Serviciile livrate/prestate de Furnizorul/Prestator.

1.3. Calitatea Bunurilor se atestă prin certificatele de calitate indicate în Specificație.

1.4. Serviciile prestate în baza contractului vor respecta standardele indicate în Specificație

1.5 Termenele de garanție a Bunurilor/Serviciilor sunt indicate în Anexa nr.22, Specificații tehnice.

2. Termeni și condiții de livrare/prestare

2.1. Livrarea/Prestarea Bunurilor/Serviciilor se efectuează de către Furnizor/Prestator în termenele prevăzute de graficul de livrare/prestare.

2.2. Documentația de însoțire a Bunurilor/Serviciilor include: factura fiscală.

2.3. Originalele documentelor prevăzute în punctul 2.2 se vor prezenta Cumpărătorului/Beneficiarului cel târziu la momentul livrării bunurilor la destinația finală/prestării serviciilor. Livrarea/Prestarea bunurilor/serviciilor se consideră încheiată în momentul în care sunt prezentate documentele de mai sus.

3. Prețul și condiții de plată

3.1. Prețul Bunurilor/Serviciilor livrate/prestate conform prezentului Contract este stabilit în lei moldovenești, fiind indicat Specificația prezentului Contract.

3.2. Suma totală a prezentului Contract, inclusiv TVA, se stabilește în lei moldovenești și constituie: **462 940,00** (patru sute șazeci și două mii nouă sute patruzeci lei 00 bani) lei MD.

(suma cu cifre și litere)

3.3. Achitarea plăților pentru Bunurile/Serviciile livrate/prestate va efectua în lei moldovenești.

3.4. Metoda și condițiile de plată de către Cumpărător/Beneficiar vor fi: conform facturii fiscale.

3.5. Plățile se vor efectua prin transfer bancar pe contul de decontare al Furnizorului/Prestatorului indicat în prezentul Contract.

4. Condiții de predare-primire

4.1. Bunurile/Serviciile se consideră predate de către Furnizor/Prestator și recepționate de către Cumpărător/Beneficiar dacă:

a) cantitatea Bunurilor/Serviciilor corespunde informației indicate în Lista bunurilor/serviciilor și graficul livrării/prestării și documentele de însoțire conform punctului 2.2 al prezentului Contract;

b) calitatea Bunurilor/Serviciilor corespunde informației indicate în Specificație;

c) ambalajul și integritatea Bunurilor corespunde informației indicate în Specificație.

4.2. Furnizorul/Prestatorul este obligat să prezinte Cumpărătorului/Beneficiarului un exemplar original al facturii fiscale odată cu livrarea/prestarea Bunurilor/Serviciilor, pentru efectuarea plății. Pentru nerespectarea de către Furnizor/Prestator a prezentei clauze, Cumpărătorul/Beneficiarul își rezervă dreptul de a majora termenul de achitare prevăzut în punctul 3.4 corespunzător numărului de zile de întârziere și de a fi exonerat de achitarea penalității stabilite în punctul 10.3.

5. Standarde

5.1. Bunurile/Serviciile furnizate/prestate în baza contractului vor respecta standardele prezentate de către furnizor în propunerea sa tehnică.

5.2. Când nu este menționat nici un standard sau reglementare aplicabilă se vor respecta standardele sau alte reglementări autorizate în țara de origine a Bunurilor/Serviciilor.

6. Obligațiile părților

6.1. În baza prezentului Contract, Furnizorul/Prestatorul se obligă:

a) să livreze/presteze Bunurile/Serviciile în condițiile prevăzute de prezentul Contract;

b) să anunțe Cumpărătorul/Beneficiarul după semnarea prezentului Contract, în decurs de 5 zile calendaristice, prin telefon/fax sau mijloace electronice, despre disponibilitatea livrării/prestării Bunurilor/Serviciilor;

c) să asigure condițiile corespunzătoare pentru recepționarea Bunurilor/Serviciilor de către Cumpărător/Beneficiar, în termenele stabilite, în corespundere cu cerințele prezentului Contract;

d) să asigure integritatea și calitatea Bunurilor/Serviciilor pe toată perioada de până la recepționarea lor de către Cumpărător/Beneficiar.

6.2. În baza prezentului Contract, Cumpărătorul/Beneficiarul se obligă:

- a) să întreprindă toate măsurile necesare pentru asigurarea recepționării în termenul stabilit a Bunurilor/Serviciilor livrate/prestate în corespundere cu cerințele prezentului Contract;
- b) să asigure achitarea Bunurilor/Serviciilor livrate/prestate, respectând modalitățile și termenele indicate în prezentul Contract.

7. Circumstanțe care justifică neexecutarea contractului

7.1. Părțile sunt exonerate de răspundere pentru neîndeplinirea parțială sau integrală a obligațiilor conform prezentului Contract, dacă aceasta este cauzată de producerea unor cazuri de circumstanțe care justifică neexecutarea contractului (războaie, calamități naturale: incendii, inundații, cutremure de pământ, precum și alte circumstanțe care nu depind de voința Părților).

7.2. Partea care invocă clauza circumstanțelor care justifică neexecutarea contractului este obligată să informeze imediat (dar nu mai târziu de 10 zile) cealaltă Parte despre survenirea circumstanțelor care justifică neexecutarea contractului.

7.3. Survenirea circumstanțelor care justifică neexecutarea contractului, momentul declanșării și termenul de acțiune trebuie să fie confirmate printr-un aviz de atestare, eliberat în mod corespunzător de către organul competent din țara Părții care invocă asemenea circumstanțe.

7.4. În cazul în care în circumstanțele care justifică neexecutarea contractului, acesta se modifică prin acordul adițional, inclusiv modificarea termenilor de executare, în cazul unei executări ulterioare a contractului. Când se execută pct. 7.1 și pct. 7.3, părțile modifică contractul prin acord - adițional, privind neîndeplinirea parțială sau integrală a obligațiilor, inclusiv modificarea termenilor în cazul suspendării și executării ulterioare a contractului.

8. Rezoluțiunea

8.1. Rezoluțiunea Contractului se poate realiza cu acordul comun al Părților.

8.2. Contractul poate fi rezolvit în mod unilateral de către:

- a) Cumpărător/Beneficiar în caz de refuz al Furnizorului/Prestatorului de a livra/presta Bunurile/Serviciile prevăzute în prezentul Contract;
- b) Cumpărător/Beneficiar în caz de nerespectare de către Furnizor/Prestator a termenelor de livrare/prestare stabilite;
- c) Furnizor/Prestator în caz de nerespectare de către Cumpărător/Beneficiar a termenelor de plată a Bunurilor/Serviciilor;
- d) Furnizor/Prestator sau Cumpărător/Beneficiar în caz de nesatisfacere de către una dintre Părți a pretențiilor înaintate conform prezentului Contract.

8.3. Cumpărător/Beneficiar are dreptul de a rezolvi unilateral contractul în perioada de valabilitate a acestuia în una dintre următoarele situații:

- a) contractantul se afla, la momentul atribuirii lui, în una dintre situațiile care ar fi determinat excluderea sa din procedura de atribuire potrivit art. 19 al Legii nr.131/2015 privind achizițiile publice;
- b) contractul a făcut obiectul unei modificări substanțiale care necesita o nouă procedură de achiziție publică în conformitate cu art. 76 al Legii nr.131/2015 privind achizițiile publice;
- c) contractul nu ar fi trebuit să fie atribuit contractantului respectiv, având în vedere o încălcare gravă a obligațiilor ce rezultă din Legea nr.131/2015 privind achizițiile publice și/sau tratatele internaționale la care Republica Moldova este parte, care a fost constatată printr-o decizie a unei instanțe judecătorești naționale sau, după caz, internaționale.

8.4. Partea inițiatore a rezoluțiunii Contractului este obligată să comunice în termen de 5 zile lucrătoare celeilalte Părți despre intențiile ei printr-o scrisoare motivată.

8.5. Partea înștiințată este obligată să răspundă în decurs de 5 zile lucrătoare de la primirea notificării. În cazul în care litigiul nu este soluționat în termenele stabilite, partea inițiatore va iniția rezoluțiunea.

9. Reclamații

9.1. Reclamațiile privind cantitatea Bunurilor/Serviciilor livrate/prestate sunt înaintate Furnizorului/Prestatorului la momentul recepționării lor, fiind confirmate printr-un act întocmit în comun cu reprezentantul Furnizorului/Prestatorului.

9.2. Pretențiile privind calitatea bunurilor/serviciilor livrate/prestate sunt înaintate Furnizorului/Prestatorului în termen de 3 zile de la depistarea deficiențelor de calitate și trebuie confirmate printr-un certificat eliberat de o organizație independentă neutră și autorizată în acest sens.

9.3. Furnizorul/Prestatorul este obligat să examineze pretențiile înaintate în termen de 3 zile de la data primirii acestora și să comunice Cumpărătorului/Beneficiarului despre decizia luată.

9.4. În caz de recunoaștere a pretențiilor, Furnizorul/Prestatorul este obligat, în termen de ___ zile, să livreze/presteze suplimentar Cumpărătorului/Beneficiarului cantitatea nelivrată/neprestată de bunuri/servicii, iar în caz de constatare a calității necorespunzătoare – să le substituie sau să le corecteze în conformitate cu cerințele Contractului.

9.5. Furnizorul/Prestatorul poartă răspundere pentru calitatea Bunurilor/Serviciilor în limitele stabilite, inclusiv pentru viciile ascunse.

9.6. În cazul devierii de la calitatea confirmată prin certificatul de calitate întocmit de organizația independentă neutră sau autorizată în acest sens, cheltuielile pentru staționare sau întârziere sunt suportate de partea vinovată.

10. Sancțiuni

10.1. Forma de garanție de bună executare a contractului agreată de Cumpărător/Beneficiar este scrisoare bancară sau reținerea succesivă din facturile parțiale, în cuantum de _% din valoarea contractului.

10.2. Pentru refuzul de a vinde/presta Bunurile/Serviciile prevăzute în prezentul Contract, se va reține garanția de bună executare a contractului, în cazul în care ea a fost constituită în conformitate cu prevederile punctului 10.1., în caz contrar Furnizorul/Prestatorul suportă o penalitate în valoare de 1% din suma totală a contractului.

10.3. Pentru livrarea/prestarea cu întârziere a Bunurilor/Serviciilor, Furnizorul/Prestatorul poartă plata despăgubirii în valoare de 1% din suma Bunurilor/Serviciilor nelivrate/neprestate, pentru fiecare zi de întârziere, dar nu mai mult de 3% din suma totală a prezentului Contract. În cazul în care întârzierea depășește 5 zile, Furnizorul/Prestatorul prezintă Cumpărătorului/Beneficiarului o explicație în formă scrisă. Dacă Cumpărătorul/Beneficiarul acceptă, Furnizorul/Prestatorul prelungește termenul de valabilitate a garanției de bună executare, în caz contrar se consideră ca fiind refuz de a livra/presta Bunurile/Serviciile prevăzute în prezentul Contract și Furnizorul/Prestatorului i se va reține garanția de bună executare a Contractului, în cazul în care a fost constituită în conformitate cu prevederile pct.10.1.

10.4. Pentru achitarea cu întârziere, Cumpărătorul/Beneficiarul poartă plata despăgubirii în valoare de 1% din suma Bunurilor/Serviciilor neachitate, pentru fiecare zi de întârziere, dar nu mai mult de 3% din suma totală a prezentului contract.

10.5. Prima zi lucrătoare ulterioară datei ce constituie termenul limită de livrare/prestare, precum și, termenul limită de achitare se consideră zi lucrătoare de întârziere.

10.6. Suma penalității calculate Furnizorului/Prestatorului conform prezentului Contract poate fi dedusă (reținută) de către Cumpărător/Beneficiar din suma plății pentru Bunurile/Serviciile livrate/prestate.

11. Drepturi de proprietate intelectuală

11.1. Furnizorul/Prestatorul are obligația să despăgubească achizitorul împotriva oricărui:

- a) reclamații și acțiuni în justiție, ce rezultă din încălcarea unor drepturi de proprietate intelectuală (brevete, nume, mărci înregistrate etc.), legate de echipamentele, materialele, instalațiile sau utilajele folosite pentru sau în legătură cu produsele achiziționate, și
- b) daune-interese, costuri, taxe și cheltuieli de orice natură, aferente, cu excepția situației în care o astfel de încălcare rezultă din respectarea Caietului de sarcini întocmit de către achizitor.

12. Dispoziții finale

12.1. Litigiile ce ar putea rezulta din prezentul Contract vor fi soluționate de către Părți pe cale amiabilă. În caz contrar, ele vor fi transmise spre examinare în instanța de judecată competentă conform legislației Republicii Moldova.

12.2. Părțile contractante au dreptul, pe durata îndeplinirii contractului, să convină asupra modificării clauzelor contractului, prin acord adițional, numai în cazul apariției unor circumstanțe care lezează interesele comerciale legitime ale acestora și care nu au putut fi prevăzute la data încheierii contractului. Modificările și completările la prezentul Contract sînt valabile numai în cazul în care au fost perfectate în scris și au fost semnate de ambele Părți.

12.3. Nici una dintre Părți nu are dreptul să transmită obligațiile și drepturile sale stipulate în prezentul Contract unor terțe persoane fără acordul în scris al celeilalte părți.

12.4. Prezentul Contract în cazul în care este semnat electronic, de către ambele părți, acesta este remis în mod automat prin mijloacele electronice, dar în cazul când contractul este semnat olografic se întocmește în două exemplare în limba română, câte un exemplar pentru Furnizor/Prestator, Cumpărător/Beneficiar.

12.5. Prezentul Contract se consideră încheiat la data semnării și intră în vigoare la data înregistrării la una din trezoreriile regionale ale Ministerului Finanțelor, în cazul în care sursele financiare se alocă din bugetul de stat/bugetul local, sau la data semnării sau la o altă dată ulterioară indicată în acest contract în cazul în care gestionarea surselor financiare nu se efectuează prin intermediul sistemului trezorerial.

12.6. Prezentul contract este valabil până la **31.12.2026**.

12.7. Prezentul Contract reprezintă acordul de voință al părților și se consideră semnat la data aplicării ultimei semnături de către una din părți.

12.8. Pentru confirmarea celor menționate mai sus, Părțile au semnat prezentul Contract în conformitate cu legislația Republicii Moldova.

RECHIZITELE JURIDICE, POȘTALE ȘI DE PLĂȚI ALE PĂRȚILOR

Furnizorul/Prestatorul de bunuri/servicii

Adresa poștală: mun. Chișinău, str.
Aerodromului 15/6

Telefon: 069020998

Cod fiscal: 1002600034712

Banca: BC Moldindconbank SA

Cod: MOLDM2X

IBAN MD38ML000000022512092160

Cumpărătorul/Beneficiarul

Adresa poștală: s. Costești, rl Ialoveni

Telefon: 026851366, 026853277

Cod fiscal: 1009601000108

Banca: MF – TR Centru

Cod: TREZMD2X

MD60TRPDAT316110D10680AC

SEMNĂTURILE PĂRȚILOR

Furnizorul/Prestatorul de bunuri/servicii

Cumpărătorul/Beneficiarul

Digitally signed by Țurcan Victor

Date: 2026.03.20 11:23:49 EET

Reason: MoldSign Signature

Location: Moldova

MOLDOVA EUROPEANĂ



Anexa nr. 2
la contractul nr. 50
din “ 20 ” 03 2026

SPECIFICAȚII DE PREȚ

Cod CP V	Denumirea bunurilor/serviciilor	Unitatea de măsură	Canti-tatea	Preț unitar (fără TVA)	Preț unitar (cu TVA)	Suma fără TVA	Suma cu TVA
1	2	3	4	5	6	7	8
	Tomberoane pentru colectarea deșeurilor	buc	Volum 120 l 121 – verzi 121 - nerge Total - 242	475,00	570,00	57 475,00	68 970,00
		buc	Volum 1100 l HDPE 30 buc	3917,00	4700,00	117 510,00	141 000,00
		buc	Volum 1100 l DC01 20 buc	7667,00	9200,00	153 340,00	184 000,00
	Total					385 800,00	462 940,00

SEMNĂTURILE PĂRȚILOR

Furnizorul/Prestatorul de bunuri/servicii

Cumpărătorul/Beneficiarul

CONTRACT Nr. 109

privind achiziția de achiziționarea tomberoanelor pentru colectarea deșeurilor pentru satul Costești, r. Ialoveni

I PARTEA GENERALĂ

Obiectul achiziționarea tomberoanelor pentru colectarea deșeurilor pentru satul Costești, r. Ialoveni

Cod CPV: 44600000-6

“09 ” 09 2025

s. Costești
(localitatea)

Furnizorul/Prestatorul de bunuri /servicii	Autoritatea contractantă
<p><u>EXIMOTOR SA</u>, (denumirea completă a întreprinderii, asociației, organizației) reprezentată prin <u>directorul Socolova Natalia</u> (funcția, numele, prenumele) care acționează în baza <u>statut</u>, (statut, regulament, hotărâre etc.) denumit(a) în continuare <u>Furnizor/Prestator</u> (se indică nr. și data de înregistrare în Registrul de Stat) pe de o parte,</p>	<p><u>Primăria s. Costești</u>, (denumirea completă a întreprinderii, asociației, organizației) reprezentată prin <u>viceprimar Turcan Victor</u>, (funcția, numele, prenumele) care acționează în baza <u>Dispoziției nr. 203 din 28 august 2025</u>, (statut, regulament, hotărâre etc.) denumit(a) în continuare <u>Cumpărător/Beneficiar</u> (se indică nr. și data de înregistrare în Registrul de Stat) pe de altă parte,</p>

ambii (denumiți(te) în continuare Părți), au încheiat prezentul Contract referitor la următoarele:

a. Achiziționarea achiziționarea tomberoanelor pentru colectarea deșeurilor pentru satul Costești, r. Ialoveni, (denumirea bunului/serviciului)

denumite în continuare Bunuri/Servicii, conform procedurii de achiziții publice de tip licitație deschisă nr. 21455610 din 16.07.2025, Link-ul: ocds-b3wdp1-MD-1752655382128.

în baza deciziei grupului de lucru nr. 16 al Cumpărătorului/Beneficiarului din „16 ” 08 2025.”

b. Următoarele documente vor fi considerate părți componente ale Contractului:

b) Specificația de preț;

c. În cazul unor discrepanțe sau inconsecvențe între documentele componente ale Contractului, documentele vor avea ordinea de prioritate enumerată mai sus.

d. În calitate de contravaloare a plăților care urmează a fi efectuate de Cumpărător/Beneficiar, Furnizorul/Prestatorul se obligă prin prezentul contract să livreze/presteze Cumpărătorului/Beneficiarului Bunurile/Serviciile și să înlăture defectele lor în conformitate cu prevederile Contractului sub toate aspectele.

e. Cumpărătorul/Beneficiarul se obligă prin prezentul contract să plătească Furnizorului/Prestatorului, în calitate de contravaloare a livrării/prestării bunurilor/serviciilor, prețul Contractului în termenele și modalitatea stabilite de Contract.

1. Obiectul Contractului

1.1. Furnizorul/Prestatorul își asumă obligația de a livra/presta Bunurile/Serviciile conform Specificației, care este parte integrantă a prezentului Contract.

1.2. Cumpărătorul/Beneficiarul se obligă, la rândul său, să achite și să recepționeze Bunurile/Serviciile livrate/prestate de Furnizorul/Prestator.

1.3. Calitatea Bunurilor se atestă prin certificatele de calitate indicate în Specificație.

1.4. Serviciile prestate în baza contractului vor respecta standardele indicate în Specificație

1.5. Termenele de garanție a Bunurilor/Serviciilor sunt indicate în Anexa nr.22, Specificații tehnice.

2. Termeni și condiții de livrare/prestare

2.1. Livrarea/Prestarea Bunurilor/Serviciilor se efectuează de către Furnizor/Prestator în termenele prevăzute de graficul de livrare/prestare.

2.2. Documentația de însoțire a Bunurilor/Serviciilor include: factura fiscală.

2.3. Originalele documentelor prevăzute în punctul 2.2 se vor prezenta Cumpărătorului/Beneficiarului cel târziu la momentul livrării bunurilor la destinația finală/prestării serviciilor. Livrarea/Prestarea bunurilor/serviciilor se consideră încheiată în momentul în care sunt prezentate documentele de mai sus.

3. Prețul și condiții de plată

3.1. Prețul Bunurilor/Serviciilor livrate/prestate conform prezentului Contract este stabilit în lei moldovenești, fiind indicat Specificația prezentului Contract.

3.2. Suma totală a prezentului Contract, inclusiv TVA, se stabilește în lei moldovenești și constituie: 1 361 520,00 (un milion trei sute șazeci și unu mii cinci sute douăzeci lei 00 bani) lei MD.

(suma cu cifre și litere)

3.3. Achitarea plăților pentru Bunurile/Serviciile livrate/prestate va efectua în lei moldovenești.

3.4. Metoda și condițiile de plată de către Cumpărător/Beneficiar vor fi: conform facturii fiscale.

3.5. Plățile se vor efectua prin transfer bancar pe contul de decontare al Furnizorului/Prestatorului indicat în prezentul Contract.

4. Condiții de predare-primire

4.1. Bunurile/Serviciile se consideră predate de către Furnizor/Prestator și recepționate de către Cumpărător/Beneficiar dacă:

a) cantitatea Bunurilor/Serviciilor corespunde informației indicate în Lista bunurilor/serviciilor și graficul livrării/prestării și documentele de însoțire conform punctului 2.2 al prezentului Contract;

b) calitatea Bunurilor/Serviciilor corespunde informației indicate în Specificație;

c) ambalajul și integritatea Bunurilor corespunde informației indicate în Specificație.

4.2. Furnizorul/Prestatorul este obligat să prezinte Cumpărătorului/Beneficiarului un exemplar original al facturii fiscale odată cu livrarea/prestarea Bunurilor/Serviciilor, pentru efectuarea plății. Pentru nerespectarea de către Furnizor/Prestator a prezentei clauze, Cumpărătorul/Beneficiarul își rezervă dreptul de a majora termenul de achitare prevăzut în punctul 3.4 corespunzător numărului de zile de întârziere și de a fi exonerat de achitarea penalității stabilite în punctul 10.3.

5. Standarde

5.1. Bunurile/Serviciile furnizate/prestate în baza contractului vor respecta standardele prezentate de către furnizor în propunerea sa tehnică.

5.2. Când nu este menționat nici un standard sau reglementare aplicabilă se vor respecta standardele sau alte reglementări autorizate în țara de origine a Bunurilor/Serviciilor.

6. Obligațiile părților

6.1. În baza prezentului Contract, Furnizorul/Prestatorul se obligă:

a) să livreze/presteze Bunurile/Serviciile în condițiile prevăzute de prezentul Contract;

b) să anunțe Cumpărătorul/Beneficiarul după semnarea prezentului Contract, în decurs de 5 zile calendaristice, prin telefon/fax sau mijloace electronice, despre disponibilitatea livrării/prestării Bunurilor/Serviciilor;

c) să asigure condițiile corespunzătoare pentru recepționarea Bunurilor/Serviciilor de către Cumpărător/Beneficiar, în termenele stabilite, în corespundere cu cerințele prezentului Contract;

d) să asigure integritatea și calitatea Bunurilor/Serviciilor pe toată perioada de până la recepționarea lor de către Cumpărător/Beneficiar.

6.2. În baza prezentului Contract, Cumpărătorul/Beneficiarul se obligă:

- a) să întreprindă toate măsurile necesare pentru asigurarea recepționării în termenul stabilit a Bunurilor/Serviciilor livrate/prestate în corespundere cu cerințele prezentului Contract;
- b) să asigure achitarea Bunurilor/Serviciilor livrate/prestate, respectând modalitățile și termenele indicate în prezentul Contract.

7. Circumstanțe care justifică neexecutarea contractului

7.1. Părțile sunt exonerate de răspundere pentru neîndeplinirea parțială sau integrală a obligațiilor conform prezentului Contract, dacă aceasta este cauzată de producerea unor cazuri de circumstanțe care justifică neexecutarea contractului (războaie, calamități naturale: incendii, inundații, cutremure de pământ, precum și alte circumstanțe care nu depind de voința Părților).

7.2. Partea care invocă clauza circumstanțelor care justifică neexecutarea contractului este obligată să informeze imediat (dar nu mai târziu de 10 zile) cealaltă Parte despre survenirea circumstanțelor care justifică neexecutarea contractului.

7.3. Survenirea circumstanțelor care justifică neexecutarea contractului, momentul declanșării și termenul de acțiune trebuie să fie confirmate printr-un aviz de atestare, eliberat în mod corespunzător de către organul competent din țara Părții care invocă asemenea circumstanțe.

7.4. În cazul în care în circumstanțele care justifică neexecutarea contractului, acesta se modifică prin acordul adițional, inclusiv modificarea termenilor de executare, în cazul unei executări ulterioare a contractului. Când se execută pct. 7.1 și pct. 7.3, părțile modifică contractul prin acord - adițional, privind neîndeplinirea parțială sau integrală a obligațiilor, inclusiv modificarea termenilor în cazul suspendării și executării ulterioare a contractului.

8. Rezoluțiunea

8.1. Rezoluțiunea Contractului se poate realiza cu acordul comun al Părților.

8.2. Contractul poate fi rezolvit în mod unilateral de către:

- a) Cumpărător/Beneficiar în caz de refuz al Furnizorului/Prestatorului de a livra/presta Bunurile/Serviciile prevăzute în prezentul Contract;
- b) Cumpărător/Beneficiar în caz de nerespectare de către Furnizor/Prestator a termenelor de livrare/prestare stabilite;
- c) Furnizor/Prestator în caz de nerespectare de către Cumpărător/Beneficiar a termenelor de plată a Bunurilor/Serviciilor;
- d) Furnizor/Prestator sau Cumpărător/Beneficiar în caz de nesatisfacere de către una dintre Părți a pretențiilor înaintate conform prezentului Contract.

8.3. Cumpărător/Beneficiar are dreptul de a rezolvi unilateral contractul în perioada de valabilitate a acestuia în una dintre următoarele situații:

- a) contractantul se afla, la momentul atribuirii lui, în una dintre situațiile care ar fi determinat excluderea sa din procedura de atribuire potrivit art. 19 al Legii nr.131/2015 privind achizițiile publice;
- b) contractul a făcut obiectul unei modificări substanțiale care necesita o nouă procedură de achiziție publică în conformitate cu art. 76 al Legii nr.131/2015 privind achizițiile publice;
- c) contractul nu ar fi trebuit să fie atribuit contractantului respectiv, având în vedere o încălcare gravă a obligațiilor ce rezultă din Legea nr.131/2015 privind achizițiile publice și/sau tratatele internaționale la care Republica Moldova este parte, care a fost constatată printr-o decizie a unei instanțe judecătorești naționale sau, după caz, internaționale.

8.4. Partea inițiatore a rezoluțiunii Contractului este obligată să comunice în termen de 5 zile lucrătoare celeilalte Părți despre intențiile ei printr-o scrisoare motivată.

8.5. Partea înștiințată este obligată să răspundă în decurs de 5 zile lucrătoare de la primirea notificării. În cazul în care litigiul nu este soluționat în termenele stabilite, partea inițiatore va iniția rezoluțiunea.

9. Reclamații

9.1. Reclamațiile privind cantitatea Bunurilor/Serviciilor livrate/prestate sunt înaintate Furnizorului/Prestatorului la momentul recepționării lor, fiind confirmate printr-un act întocmit în comun cu reprezentantul Furnizorului/Prestatorului.

9.2. Pretențiile privind calitatea bunurilor/serviciilor livrate/prestate sunt înaintate Furnizorului/Prestatorului în termen de 3 zile de la depistarea deficiențelor de calitate și trebuie confirmate printr-un certificat eliberat de o organizație independentă neutră și autorizată în acest sens.

9.3. Furnizorul/Prestatorul este obligat să examineze pretențiile înaintate în termen de 3 zile de la data primirii acestora și să comunice Cumpărătorului/Beneficiarului despre decizia luată.

9.4. În caz de recunoaștere a pretențiilor, Furnizorul/Prestatorul este obligat, în termen de ___ zile, să livreze/presteze suplimentar Cumpărătorului/Beneficiarului cantitatea nelivrată/neprestată de bunuri/servicii, iar în caz de constatare a calității necorespunzătoare – să le substituie sau să le corecteze în conformitate cu cerințele Contractului.

9.5. Furnizorul/Prestatorul poartă răspundere pentru calitatea Bunurilor/Serviciilor în limitele stabilite, inclusiv pentru viciile ascunse.

9.6. În cazul devierii de la calitatea confirmată prin certificatul de calitate întocmit de organizația independentă neutră sau autorizată în acest sens, cheltuielile pentru staționare sau întârziere sunt suportate de partea vinovată.

10. Sancțiuni

10.1. Forma de garanție de bună executare a contractului agreată de Cumpărător/Beneficiar este scrisoare bancară sau reținerea succesivă din facturile parțiale, în cuantum de 5% din valoarea contractului.

10.2. Pentru refuzul de a vinde/presta Bunurile/Serviciile prevăzute în prezentul Contract, se va reține garanția de bună executare a contractului, în cazul în care ea a fost constituită în conformitate cu prevederile punctului 10.1., în caz contrar Furnizorul/Prestatorul suportă o penalitate în valoare de 1% din suma totală a contractului.

10.3. Pentru livrarea/prestarea cu întârziere a Bunurilor/Serviciilor, Furnizorul/Prestatorul poartă plata despăgubirii în valoare de 1% din suma Bunurilor/Serviciilor nelivrate/neprestate, pentru fiecare zi de întârziere, dar nu mai mult de 3% din suma totală a prezentului Contract. În cazul în care întârzierea depășește 5 zile, Furnizorul/Prestatorul prezintă Cumpărătorului/Beneficiarului o explicație în formă scrisă. Dacă Cumpărătorul/Beneficiarul acceptă, Furnizorul/Prestatorul prelungește termenul de valabilitate a garanției de bună executare, în caz contrar se consideră ca fiind refuz de a livra/presta Bunurile/Serviciile prevăzute în prezentul Contract și Furnizorul/Prestatorului i se va reține garanția de bună executare a Contractului, în cazul în care a fost constituită în conformitate cu prevederile pct.10.1.

10.4. Pentru achitarea cu întârziere, Cumpărătorul/Beneficiarul poartă plata despăgubirii în valoare de 1% din suma Bunurilor/Serviciilor neachitate, pentru fiecare zi de întârziere, dar nu mai mult de 3% din suma totală a prezentului contract.

10.5. Prima zi lucrătoare ulterioară datei ce constituie termenul limită de livrare/prestare, precum și, termenul limită de achitare se consideră zi lucrătoare de întârziere.

10.6. Suma penalității calculate Furnizorului/Prestatorului conform prezentului Contract poate fi dedusă (reținută) de către Cumpărător/Beneficiar din suma plății pentru Bunurile/Serviciile livrate/prestate.

11. Drepturi de proprietate intelectuală

11.1. Furnizorul/Prestatorul are obligația să despăgubească achizitorul împotriva oricărui:

- a) reclamații și acțiuni în justiție, ce rezultă din încălcarea unor drepturi de proprietate intelectuală (brevete, nume, mărci înregistrate etc.), legate de echipamentele, materialele, instalațiile sau utilajele folosite pentru sau în legătură cu produsele achiziționate, și
- b) daune-interese, costuri, taxe și cheltuieli de orice natură, aferente, cu excepția situației în care o astfel de încălcare rezultă din respectarea Caietului de sarcini întocmit de către achizitor.

12. Dispoziții finale

12.1. Litigiile ce ar putea rezulta din prezentul Contract vor fi soluționate de către Părți pe cale amiabilă. În caz contrar, ele vor fi transmise spre examinare în instanța de judecată competentă conform legislației Republicii Moldova.

12.2. Părțile contractante au dreptul, pe durata îndeplinirii contractului, să convină asupra modificării clauzelor contractului, prin acord adițional, numai în cazul apariției unor circumstanțe care lezează interesele comerciale legitime ale acestora și care nu au putut fi prevăzute la data încheierii contractului. Modificările și completările la prezentul Contract sînt valabile numai în cazul în care au fost perfectate în scris și au fost semnate de ambele Părți.

12.3. Nici una dintre Părți nu are dreptul să transmită obligațiile și drepturile sale stipulate în prezentul Contract unor terțe persoane fără acordul în scris al celeilalte părți.

12.4. Prezentul Contract în cazul în care este semnat electronic, de către ambele părți, acesta este remis în mod automat prin mijloacele electronice, dar în cazul când contractul este semnat olografic se întocmește în două exemplare în limba română, câte un exemplar pentru Furnizor/Prestator, Cumpărător/Beneficiar.

12.5. Prezentul Contract se consideră încheiat la data semnării și intră în vigoare la data înregistrării la una din trezoreriile regionale ale Ministerului Finanțelor, în cazul în care sursele financiare se alocă din bugetul de stat/bugetul local, sau la data semnării sau la o altă dată ulterioară indicată în acest contract în cazul în care gestionarea surselor financiare nu se efectuează prin intermediul sistemului trezorerial.

12.6. Prezentul contract este valabil până la **31.12.2025**.

12.7. Prezentul Contract reprezintă acordul de voință al părților și se consideră semnat la data aplicării ultimei semnături de către una din părți.

12.8. Pentru confirmarea celor menționate mai sus, Părțile au semnat prezentul Contract în conformitate cu legislația Republicii Moldova.

RECHIZITELE JURIDICE, POȘTALE ȘI DE PLĂȚI ALE PĂRȚILOR

Furnizorul/Prestatorul de bunuri/servicii

Adresa poștală: mun. Chișinău, str.
Aerodromului 15/6

Telefon: 069020998

Cod fiscal: 1002600034712

Banca: BC Moldindconbank SA

Cod: MOLDM2X

IBAN MD38ML000000022512092160

Cumpărătorul/Beneficiarul

Adresa poștală: s. Costești, rl Ialoveni

Telefon: 026851366, 026853277

Cod fiscal: 1009601000108

Banca: MF – TR Centru

Cod: TREZMD2X

MD60TRPDAT316110D10680AC

SEMNĂTURILE PĂRȚILOR

Furnizorul/Prestatorul de bunuri/servicii

Cumpărătorul/Beneficiarul

Digitally signed by Țurcan Victor
Date: 2025.09.09 09:56:53 EEST
Reason: MoldSign Signature
Location: Moldova

MOLDOVA EUROPEANĂ



Anexa nr. 2
la contractul nr. _____
din “ ___ ” _____ 20__

SPECIFICAȚII DE PREȚ

Cod CP V	Denumirea bunurilor/serviciilor	Unitatea de măsură	Cantitatea	Preț unitar (fără TVA)	Preț unitar (cu TVA)	Suma fără TVA	Suma cu TVA
1	2	3	4	5	6	7	8
	Tomberoane pentru colectarea deșeurilor	buc	1240 – verzi 1240 - nerge	457,50	549,00	1 134 600,00	1 361 520,00
	Total		2 480				1 361 520,00

SEMĂTURILE PĂRȚILOR

Furnizorul/Prestatorul de bunuri/servicii

Cumpărătorul/Beneficiarul

CONTRACT Nr. 109

privind achiziția de achiziționarea tomberoanelor pentru colectarea deșeurilor pentru satul Costești, r. Ialoveni

I PARTEA GENERALĂ

Obiectul achiziționarea tomberoanelor pentru colectarea deșeurilor pentru satul Costești, r. Ialoveni

Cod CPV: 44600000-6

“09 ” 09 2025

s. Costești
(localitatea)

Furnizorul/Prestatorul de bunuri /servicii	Autoritatea contractantă
<p><u>EXIMOTOR SA</u>, (denumirea completă a întreprinderii, asociației, organizației) reprezentată prin <u>directorul Socolova Natalia</u> (funcția, numele, prenumele) care acționează în baza <u>statut</u>, (statut, regulament, hotărâre etc.) denumit(a) în continuare <u>Furnizor/Prestator</u> (se indică nr. și data de înregistrare în Registrul de Stat) pe de o parte,</p>	<p><u>Primăria s. Costești</u>, (denumirea completă a întreprinderii, asociației, organizației) reprezentată prin <u>viceprimar Turcan Victor</u>, (funcția, numele, prenumele) care acționează în baza <u>Dispoziției nr. 203 din 28 august 2025</u>, (statut, regulament, hotărâre etc.) denumit(a) în continuare <u>Cumpărător/Beneficiar</u> (se indică nr. și data de înregistrare în Registrul de Stat) pe de altă parte,</p>

ambii (denumiți(te) în continuare Părți), au încheiat prezentul Contract referitor la următoarele:

a. Achiziționarea achiziționarea tomberoanelor pentru colectarea deșeurilor pentru satul Costești, r. Ialoveni, (denumirea bunului/serviciului)

denumite în continuare Bunuri/Servicii, conform procedurii de achiziții publice de tip **licitație deschisă** nr. 21455610 din 16.07.2025, Link-ul: ocds-b3wdp1-MD-1752655382128.

în baza deciziei grupului de lucru nr. 16 al Cumpărătorului/Beneficiarului din „16 ” 08 2025.”

b. Următoarele documente vor fi considerate părți componente ale Contractului:

b) Specificația de preț;

c. În cazul unor discrepanțe sau inconsecvențe între documentele componente ale Contractului, documentele vor avea ordinea de prioritate enumerată mai sus.

d. În calitate de contravaloare a plăților care urmează a fi efectuate de Cumpărător/Beneficiar, Furnizorul/Prestatorul se obligă prin prezentul contract să livreze/presteze Cumpărătorului/Beneficiarului Bunurile/Serviciile și să înlăture defectele lor în conformitate cu prevederile Contractului sub toate aspectele.

e. Cumpărătorul/Beneficiarul se obligă prin prezentul contract să plătească Furnizorului/Prestatorului, în calitate de contravaloare a livrării/prestării bunurilor/serviciilor, prețul Contractului în termenele și modalitatea stabilite de Contract.

1. Obiectul Contractului

1.1. Furnizorul/Prestatorul își asumă obligația de a livra/presta Bunurile/Serviciile conform Specificației, care este parte integrantă a prezentului Contract.

1.2. Cumpărătorul/Beneficiarul se obligă, la rândul său, să achite și să recepționeze Bunurile/Serviciile livrate/prestate de Furnizorul/Prestator.

1.3. Calitatea Bunurilor se atestă prin certificatele de calitate indicate în Specificație.

1.4. Serviciile prestate în baza contractului vor respecta standardele indicate în Specificație

1.5. Termenele de garanție a Bunurilor/Serviciilor sunt indicate în Anexa nr.22, Specificații tehnice.

2. Termeni și condiții de livrare/prestare

2.1. Livrarea/Prestarea Bunurilor/Serviciilor se efectuează de către Furnizor/Prestator în termenele prevăzute de graficul de livrare/prestare.

2.2. Documentația de însoțire a Bunurilor/Serviciilor include: factura fiscală.

2.3. Originalele documentelor prevăzute în punctul 2.2 se vor prezenta Cumpărătorului/Beneficiarului cel târziu la momentul livrării bunurilor la destinația finală/prestării serviciilor. Livrarea/Prestarea bunurilor/serviciilor se consideră încheiată în momentul în care sunt prezentate documentele de mai sus.

3. Prețul și condiții de plată

3.1. Prețul Bunurilor/Serviciilor livrate/prestate conform prezentului Contract este stabilit în lei moldovenești, fiind indicat Specificația prezentului Contract.

3.2. Suma totală a prezentului Contract, inclusiv TVA, se stabilește în lei moldovenești și constituie: 1 361 520,00 (un milion trei sute șazeci și unu mii cinci sute douăzeci lei 00 bani) lei MD.

(suma cu cifre și litere)

3.3. Achitarea plăților pentru Bunurile/Serviciile livrate/prestate va efectua în lei moldovenești.

3.4. Metoda și condițiile de plată de către Cumpărător/Beneficiar vor fi: conform facturii fiscale.

3.5. Plățile se vor efectua prin transfer bancar pe contul de decontare al Furnizorului/Prestatorului indicat în prezentul Contract.

4. Condiții de predare-primire

4.1. Bunurile/Serviciile se consideră predate de către Furnizor/Prestator și recepționate de către Cumpărător/Beneficiar dacă:

a) cantitatea Bunurilor/Serviciilor corespunde informației indicate în Lista bunurilor/serviciilor și graficul livrării/prestării și documentele de însoțire conform punctului 2.2 al prezentului Contract;

b) calitatea Bunurilor/Serviciilor corespunde informației indicate în Specificație;

c) ambalajul și integritatea Bunurilor corespunde informației indicate în Specificație.

4.2. Furnizorul/Prestatorul este obligat să prezinte Cumpărătorului/Beneficiarului un exemplar original al facturii fiscale odată cu livrarea/prestarea Bunurilor/Serviciilor, pentru efectuarea plății. Pentru nerespectarea de către Furnizor/Prestator a prezentei clauze, Cumpărătorul/Beneficiarul își rezervă dreptul de a majora termenul de achitare prevăzut în punctul 3.4 corespunzător numărului de zile de întârziere și de a fi exonerat de achitarea penalității stabilite în punctul 10.3.

5. Standarde

5.1. Bunurile/Serviciile furnizate/prestate în baza contractului vor respecta standardele prezentate de către furnizor în propunerea sa tehnică.

5.2. Când nu este menționat nici un standard sau reglementare aplicabilă se vor respecta standardele sau alte reglementări autorizate în țara de origine a Bunurilor/Serviciilor.

6. Obligațiile părților

6.1. În baza prezentului Contract, Furnizorul/Prestatorul se obligă:

a) să livreze/presteze Bunurile/Serviciile în condițiile prevăzute de prezentul Contract;

b) să anunțe Cumpărătorul/Beneficiarul după semnarea prezentului Contract, în decurs de 5 zile calendaristice, prin telefon/fax sau mijloace electronice, despre disponibilitatea livrării/prestării Bunurilor/Serviciilor;

c) să asigure condițiile corespunzătoare pentru recepționarea Bunurilor/Serviciilor de către Cumpărător/Beneficiar, în termenele stabilite, în corespundere cu cerințele prezentului Contract;

d) să asigure integritatea și calitatea Bunurilor/Serviciilor pe toată perioada de până la recepționarea lor de către Cumpărător/Beneficiar.

6.2. În baza prezentului Contract, Cumpărătorul/Beneficiarul se obligă:

- a) să întreprindă toate măsurile necesare pentru asigurarea recepționării în termenul stabilit a Bunurilor/Serviciilor livrate/prestate în corespundere cu cerințele prezentului Contract;
- b) să asigure achitarea Bunurilor/Serviciilor livrate/prestate, respectând modalitățile și termenele indicate în prezentul Contract.

7. Circumstanțe care justifică neexecutarea contractului

7.1. Părțile sunt exonerate de răspundere pentru neîndeplinirea parțială sau integrală a obligațiilor conform prezentului Contract, dacă aceasta este cauzată de producerea unor cazuri de circumstanțe care justifică neexecutarea contractului (războaie, calamități naturale: incendii, inundații, cutremure de pământ, precum și alte circumstanțe care nu depind de voința Părților).

7.2. Partea care invocă clauza circumstanțelor care justifică neexecutarea contractului este obligată să informeze imediat (dar nu mai târziu de 10 zile) cealaltă Parte despre survenirea circumstanțelor care justifică neexecutarea contractului.

7.3. Survenirea circumstanțelor care justifică neexecutarea contractului, momentul declanșării și termenul de acțiune trebuie să fie confirmate printr-un aviz de atestare, eliberat în mod corespunzător de către organul competent din țara Părții care invocă asemenea circumstanțe.

7.4. În cazul în care în circumstanțele care justifică neexecutarea contractului, acesta se modifică prin acordul adițional, inclusiv modificarea termenilor de executare, în cazul unei executări ulterioare a contractului. Când se execută pct. 7.1 și pct. 7.3, părțile modifică contractul prin acord - adițional, privind neîndeplinirea parțială sau integrală a obligațiilor, inclusiv modificarea termenilor în cazul suspendării și executării ulterioare a contractului.

8. Rezoluțiunea

8.1. Rezoluțiunea Contractului se poate realiza cu acordul comun al Părților.

8.2. Contractul poate fi rezolvit în mod unilateral de către:

- a) Cumpărător/Beneficiar în caz de refuz al Furnizorului/Prestatorului de a livra/presta Bunurile/Serviciile prevăzute în prezentul Contract;
- b) Cumpărător/Beneficiar în caz de nerespectare de către Furnizor/Prestator a termenelor de livrare/prestare stabilite;
- c) Furnizor/Prestator în caz de nerespectare de către Cumpărător/Beneficiar a termenelor de plată a Bunurilor/Serviciilor;
- d) Furnizor/Prestator sau Cumpărător/Beneficiar în caz de nesatisfacere de către una dintre Părți a pretențiilor înaintate conform prezentului Contract.

8.3. Cumpărător/Beneficiar are dreptul de a rezolvi unilateral contractul în perioada de valabilitate a acestuia în una dintre următoarele situații:

- a) contractantul se afla, la momentul atribuirii lui, în una dintre situațiile care ar fi determinat excluderea sa din procedura de atribuire potrivit art. 19 al Legii nr.131/2015 privind achizițiile publice;
- b) contractul a făcut obiectul unei modificări substanțiale care necesita o nouă procedură de achiziție publică în conformitate cu art. 76 al Legii nr.131/2015 privind achizițiile publice;
- c) contractul nu ar fi trebuit să fie atribuit contractantului respectiv, având în vedere o încălcare gravă a obligațiilor ce rezultă din Legea nr.131/2015 privind achizițiile publice și/sau tratatele internaționale la care Republica Moldova este parte, care a fost constatată printr-o decizie a unei instanțe judecătorești naționale sau, după caz, internaționale.

8.4. Partea inițiatore a rezoluțiunii Contractului este obligată să comunice în termen de 5 zile lucrătoare celeilalte Părți despre intențiile ei printr-o scrisoare motivată.

8.5. Partea înștiințată este obligată să răspundă în decurs de 5 zile lucrătoare de la primirea notificării. În cazul în care litigiul nu este soluționat în termenele stabilite, partea inițiatore va iniția rezoluțiunea.

9. Reclamații

9.1. Reclamațiile privind cantitatea Bunurilor/Serviciilor livrate/prestate sunt înaintate Furnizorului/Prestatorului la momentul recepționării lor, fiind confirmate printr-un act întocmit în comun cu reprezentantul Furnizorului/Prestatorului.

9.2. Pretențiile privind calitatea bunurilor/serviciilor livrate/prestate sunt înaintate Furnizorului/Prestatorului în termen de 3 zile de la depistarea deficiențelor de calitate și trebuie confirmate printr-un certificat eliberat de o organizație independentă neutră și autorizată în acest sens.

9.3. Furnizorul/Prestatorul este obligat să examineze pretențiile înaintate în termen de 3 zile de la data primirii acestora și să comunice Cumpărătorului/Beneficiarului despre decizia luată.

9.4. În caz de recunoaștere a pretențiilor, Furnizorul/Prestatorul este obligat, în termen de ___ zile, să livreze/presteze suplimentar Cumpărătorului/Beneficiarului cantitatea nelivrată/neprestată de bunuri/servicii, iar în caz de constatare a calității necorespunzătoare – să le substituie sau să le corecteze în conformitate cu cerințele Contractului.

9.5. Furnizorul/Prestatorul poartă răspundere pentru calitatea Bunurilor/Serviciilor în limitele stabilite, inclusiv pentru viciile ascunse.

9.6. În cazul devierii de la calitatea confirmată prin certificatul de calitate întocmit de organizația independentă neutră sau autorizată în acest sens, cheltuielile pentru staționare sau întârziere sunt suportate de partea vinovată.

10. Sancțiuni

10.1. Forma de garanție de bună executare a contractului agreată de Cumpărător/Beneficiar este scrisoare bancară sau reținerea succesivă din facturile parțiale, în cuantum de 5% din valoarea contractului.

10.2. Pentru refuzul de a vinde/presta Bunurile/Serviciile prevăzute în prezentul Contract, se va reține garanția de bună executare a contractului, în cazul în care ea a fost constituită în conformitate cu prevederile punctului 10.1., în caz contrar Furnizorul/Prestatorul suportă o penalitate în valoare de 1% din suma totală a contractului.

10.3. Pentru livrarea/prestarea cu întârziere a Bunurilor/Serviciilor, Furnizorul/Prestatorul poartă plata despăgubirii în valoare de 1% din suma Bunurilor/Serviciilor nelivrate/neprestate, pentru fiecare zi de întârziere, dar nu mai mult de 3% din suma totală a prezentului Contract. În cazul în care întârzierea depășește 5 zile, Furnizorul/Prestatorul prezintă Cumpărătorului/Beneficiarului o explicație în formă scrisă. Dacă Cumpărătorul/Beneficiarul acceptă, Furnizorul/Prestatorul prelungește termenul de valabilitate a garanției de bună executare, în caz contrar se consideră ca fiind refuz de a livra/presta Bunurile/Serviciile prevăzute în prezentul Contract și Furnizorul/Prestatorului i se va reține garanția de bună executare a Contractului, în cazul în care a fost constituită în conformitate cu prevederile pct.10.1.

10.4. Pentru achitarea cu întârziere, Cumpărătorul/Beneficiarul poartă plata despăgubirii în valoare de 1% din suma Bunurilor/Serviciilor neachitate, pentru fiecare zi de întârziere, dar nu mai mult de 3% din suma totală a prezentului contract.

10.5. Prima zi lucrătoare ulterioară datei ce constituie termenul limită de livrare/prestare, precum și, termenul limită de achitare se consideră zi lucrătoare de întârziere.

10.6. Suma penalității calculate Furnizorului/Prestatorului conform prezentului Contract poate fi dedusă (reținută) de către Cumpărător/Beneficiar din suma plății pentru Bunurile/Serviciile livrate/prestate.

11. Drepturi de proprietate intelectuală

11.1. Furnizorul/Prestatorul are obligația să despăgubească achizitorul împotriva oricărui:

- a) reclamații și acțiuni în justiție, ce rezultă din încălcarea unor drepturi de proprietate intelectuală (brevete, nume, mărci înregistrate etc.), legate de echipamentele, materialele, instalațiile sau utilajele folosite pentru sau în legătură cu produsele achiziționate, și
- b) daune-interese, costuri, taxe și cheltuieli de orice natură, aferente, cu excepția situației în care o astfel de încălcare rezultă din respectarea Caietului de sarcini întocmit de către achizitor.

12. Dispoziții finale

12.1. Litigiile ce ar putea rezulta din prezentul Contract vor fi soluționate de către Părți pe cale amiabilă. În caz contrar, ele vor fi transmise spre examinare în instanța de judecată competentă conform legislației Republicii Moldova.

12.2. Părțile contractante au dreptul, pe durata îndeplinirii contractului, să convină asupra modificării clauzelor contractului, prin acord adițional, numai în cazul apariției unor circumstanțe care lezează interesele comerciale legitime ale acestora și care nu au putut fi prevăzute la data încheierii contractului. Modificările și completările la prezentul Contract sînt valabile numai în cazul în care au fost perfectate în scris și au fost semnate de ambele Părți.

12.3. Nici una dintre Părți nu are dreptul să transmită obligațiile și drepturile sale stipulate în prezentul Contract unor terțe persoane fără acordul în scris al celeilalte părți.

12.4. Prezentul Contract în cazul în care este semnat electronic, de către ambele părți, acesta este remis în mod automat prin mijloacele electronice, dar în cazul când contractul este semnat olografic se întocmește în două exemplare în limba română, câte un exemplar pentru Furnizor/Prestator, Cumpărător/Beneficiar.

12.5. Prezentul Contract se consideră încheiat la data semnării și intră în vigoare la data înregistrării la una din trezoreriile regionale ale Ministerului Finanțelor, în cazul în care sursele financiare se alocă din bugetul de stat/bugetul local, sau la data semnării sau la o altă dată ulterioară indicată în acest contract în cazul în care gestionarea surselor financiare nu se efectuează prin intermediul sistemului trezorerial.

12.6. Prezentul contract este valabil până la **31.12.2025**.

12.7. Prezentul Contract reprezintă acordul de voință al părților și se consideră semnat la data aplicării ultimei semnături de către una din părți.

12.8. Pentru confirmarea celor menționate mai sus, Părțile au semnat prezentul Contract în conformitate cu legislația Republicii Moldova.

RECHIZITELE JURIDICE, POȘTALE ȘI DE PLĂȚI ALE PĂRȚILOR

Furnizorul/Prestatorul de bunuri/servicii

Adresa poștală: mun. Chișinău, str.
Aerodromului 15/6

Telefon: 069020998

Cod fiscal: 1002600034712

Banca: BC Moldindconbank SA

Cod: MOLDM2X

IBAN MD38ML000000022512092160

Cumpărătorul/Beneficiarul

Adresa poștală: s. Costești, rl Ialoveni

Telefon: 026851366, 026853277

Cod fiscal: 1009601000108

Banca: MF – TR Centru

Cod: TREZMD2X

MD60TRPDAT316110D10680AC

SEMNĂTURILE PĂRȚILOR

Furnizorul/Prestatorul de bunuri/servicii

Cumpărătorul/Beneficiarul

Digitally signed by Țurcan Victor
Date: 2025.09.09 09:56:53 EEST
Reason: MoldSign Signature
Location: Moldova

MOLDOVA EUROPEANĂ



Anexa nr. 2
la contractul nr. _____
din “ ____ ” _____ 20__

SPECIFICAȚII DE PREȚ

Cod CP V	Denumirea bunurilor/serviciilor	Unitatea de măsură	Cantitatea	Preț unitar (fără TVA)	Preț unitar (cu TVA)	Suma fără TVA	Suma cu TVA
1	2	3	4	5	6	7	8
	Tomberoane pentru colectarea deșeurilor	buc	1240 – verzi 1240 - nerge	457,50	549,00	1 134 600,00	1 361 520,00
	Total		2 480				1 361 520,00

SEMĂTURILE PĂRȚILOR

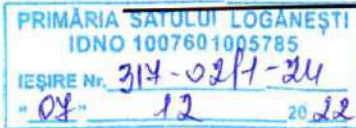
Furnizorul/Prestatorul de bunuri/servicii

Cumpărătorul/Beneficiarul

Republica Moldova
Primăria s. Logănești
Raionul Hîncești
Tel. (269) 57-2-36 / 57-2-38
Fax : (269) 57-2-38



Республика Молдова
Примэрия с. Логăнешты
Хынчештского р-на
Тел. (269) 57-2-36 / 57-2-38
Факс : (269) 57-2-38



Primăria s. Logănești, r. Hîncești, confirmă că compania Eximotor SA și-a îndeplinit obligațiunile contractuale cu succes cu privire la contractul de vânzare – cumpărare a bunurilor, și anume a *puștelor destinate colectării deșeurilor nepericuloase menajere* în cadrul proiectului „Mă implic” – Proiect de implicare civică în guvernarea locală. Numărul de înregistrare a proiectului 872119813089, cu ajutorul Instituției implementatoare Fundația Centrul Moldo-Elvețian pentru Cooperare SKAT.

Recomandăm cu încredere compania dată ca fiind una responsabilă, care prestează servicii de calitate.

Primarul



Danu Valentin



Nr. ref. 2022-01-12-02 /EU4MD: Focal Regions/

12 ianuarie 2022

Subject: Confirmation of Goods delivery Letter

Dear Madame/Sir,

This is to confirm that the Eximotor SA, has executed during 09.09.2021- 31.12.2021, a contract for providing delivery of goods within the "EU4Moldova: Focal Regions" Programme, implemented by UNDP Moldova.

It is worth mentioning that the Eximotor SA has fulfilled all its obligations, as stipulated in the respective contract signed with UNDP and carried out all the planned goods delivery.



Regards,


Denis Suschevici
Head of Procurement and Operational Support Unit
UNDP Moldova

NV

Primăria Cremenciug își exprimă aprecierea față de colaborarea cu compania „Eximotor SA”, în cadrul Proiectului de implicare civică în guvernarea locală „Mă implic” implementat de Fundația Centrul Moldo-Elvețian pentru Cooperare SKAT.

Am ales să colaborăm cu compania Eximotor SA, fiindcă această dă dovadă de prin profesionalismul membrilor săi, și oferă permanent cele mai bune produse la cele mai accesibile prețuri.

În concluzie, recomandăm compania Eximotor SA, ca fiind un furnizor profesionist și de încredere pentru orice întreprindere de stat sau agent economic cu care va relaționa și apreciez serviciile sale de calitate și flexibilitatea.

Primăria Comunei Cremenciug

Digitally signed by Pînzaru Anatolie
Date: 2022.12.06 16:37:30 EET
Reason: MoldSign Signature
Location: Moldova





"EXIMOTOR" SA

Rețea de magazine auto

Asigurarea standardelor calității Date despre certificate

Nr.	Standard solicitat	Document prezentat	Emitent	Valabilitate	Observații
1	EN 840-1, EN 840-5, EN 840-6	Certificat TÜV Rheinland nr. S 60177552 0001	TÜV Rheinland LGA Products GmbH	valabil până la 25.08.2029	Confirmă conformitatea containerelor mobile pentru deșeuri cu standardele EN 840-1:2020, EN 840-5:2020 și EN 840-6:2020
2	ISO 9001:2015	Certificat ISO 9001:2015, nr. 6513-QMS-001	Alcumus ISOQAR	valabil până la 26.09.2028	Confirmă implementarea sistemului de management al calității
3	ISO 14001:2015	Certificat ISO 14001:2015, nr. 6513-EMS-001	Alcumus ISOQAR	valabil până la 26.09.2028	Confirmă implementarea sistemului de management de mediu
4	EN ISO 14021:2017	Certificat EN ISO 14021:2017	Inspecco Zertifizierungs- und Inspektionsdienste GmbH	valabil 29.05.2024 – 21.04.2027	Confirmă declarațiile de mediu privind conținutul de material reciclat

Semnat: _____

Nume: Socolova Natalia

Funcția în cadrul firmei: Director

Denumirea firmei: Eximotor SA



Adresa juridică: RM, mun. Chișinău, MD-2024, str. Aerodromului 15/6
Adresa poștală: RM, mun. Chișinău, MD-2005, str. Albisoara 38A
tel. 0 22 407-747; fax. 0 22 407-956
e-mail: director@coleso.md
www.coleso.md



c/f 1002600034712
TVA 0603690
BC "ProCredit Bank" SA
c/d 2251130060160201
BIC: PRCBMD22

Sertifikat o registraciji

Ovim potvrđujemo da je menadžment sistem:

MNG PLASTIK GOGIĆ d.o.o.
Kralja Petra I 227, 22320 Inđija, Srbija

odobren od strane Alcumus ISOQAR i u skladu je sa zahtevima:

ISO 14001:2015
SRPS ISO 14001:2015

OBLAST REGISTRACIJE:

Proizvodnja plastičnih materijala i plastičnih kontejnera, plastičnih stolova i stolica i sličnih predmeta.

BROJ CERTIFIKATA:

10956-EMS-001

Inicijalni datum registracije: 26 Septembar 2007
Prethodni datum isteka: 26 Septembar 2025
Datum ponovne sertifikacije: 9 Avgust 2025
Datum ponovnog izdavanja: 30 Septembar 2025
Datum isteka: 26 Septembar 2028

POTPIS



Jim Anderson, Glavni izvršni direktor
(ispred Alcumus ISOQAR-a)

Ovaj sertifikat će ostati na snazi samo ako kompanija nastavi da održava svoj sistem u skladu sa zahtevima navedenim standardom. Alcumus ISOQAR će vršiti nadzorne provere kako bi se osigurala usaglašenost sa navedenim standardom. Dalja razjašnjenja vezana za oblast registracije i primenjivost relevantnih standarda možete dobiti u konsultaciji sa Alcumus ISOQAR Ltd.

Alcumus ISOQAR Limited, Cobra Court, 1 Blackmore Road, Stretford, Manchester M32 0QY

T: 0161 865 3699 **E:** isoqarenquires@alcumus.com **W:** isoqar.com

Sertifikat je vlasništvo Alcumus ISOQAR I mora biti vraćen na zahtev.



Sertifikat o registraciji

Ovim potvrđujemo da je menadžment sistem:

MNG PLASTIK GOGIĆ d.o.o.
Kralja Petra I 227, 22320 Inđija, Srbija

odobren od strane Alcumus ISOQAR i u skladu je sa zahtevima:

ISO 9001:2015
SRPS ISO 9001:2015

OBLAST REGISTRACIJE:

Proizvodnja plastičnih materijala i plastičnih kontejnera, plastičnih stolova i stolica i sličnih predmeta.

BROJ CERTIFIKATA: **10956-QMS-001**

Inicijalni datum registracije:	26 Septembar 2007
Prethodni datum isteka:	26 Septembar 2025
Datum ponovne sertifikacije:	9 Avgust 2025
Datum ponovnog izdavanja:	30 Septembar 2025
Datum isteka:	26 Septembar 2028

POTPIS



Jim Anderson, Glavni izvršni direktor
(ispred Alcumus ISOQAR-a)

Ovaj sertifikat će ostati na snazi samo ako kompanija nastavi da održava svoj sistem u skladu sa zahtevima navedenim standardom. Alcumus ISOQAR će vršiti nadzorne provere kako bi se osigurala usaglašenost sa navedenim standardom. Dalja razjašnjenja vezana za oblast registracije i primenjivost relevantnih standarda možete dobiti u konsultaciji sa Alcumus ISOQAR Ltd.

Alcumus ISOQAR Limited, Cobra Court, 1 Blackmore Road, Stretford, Manchester M32 0QY

T: 0161 865 3699 **E:** isoqarenquires@alcumus.com **W:** isoqar.com

Sertifikat je vlasništvo Alcumus ISOQAR I mora biti vraćen na zahtev.



Certificate of Registration

This is to certify that the Management System of:

MNG PLASTIK GOGIC d.o.o.
Kralja Petra I 227,22320 Indija, Srbija

has been approved by Alcumus ISOQAR and is compliant
with the requirements of:

ISO 14001:2015
SRPS ISO 14001:2015

SCOPE OF REGISTRATION

Production of Plastic Materials and Plastic Containers, Plastic Tables and Chairs and Similar Objects.
Proizvodnja plastičnih materijala i plastičnih kontejnera, plastičnih stolova i stolica i sličnih predmeta.

CERTIFICATE NUMBER: 6513-EMS-001

Initial Registration Date:	26 September 2007
Previous Expiry Date:	26 September 2025
Recertification Audit Date:	9 August 2025
Re-issue Date:	30 September 2025
Current Expiry Date:	26 September 2028

SIGNED



Jim Anderson, Chief Executive Officer
(on behalf of Alcumus ISOQAR)

This certificate will remain current subject to the company maintaining its system to the required standard. This will be monitored regularly by Alcumus ISOQAR. Further clarification regarding the scope of this certificate and the applicability of the relevant standards' requirement may be obtained by consulting Alcumus ISOQAR.

Alcumus ISOQAR Limited, Cobra Court, 1 Blackmore Road, Stretford, Manchester M32 0QY
T: 0161 865 3699 E: isoqarenquires@alcumus.com W: isoqar.com
This certificate is the property of Alcumus ISOQAR and be returned of request.



Certificate of Registration

This is to certify that the Management System of:

MNG PLASTIK GOGIC d.o.o.
Kralja Petra I 227,22320 Indija, Srbija

has been approved by Alcumus ISOQAR and is compliant
with the requirements of:

ISO 9001:2015
SRPS ISO 9001:2015

SCOPE OF REGISTRATION

Production of Plastic Materials and Plastic Containers, Plastic Tables and Chairs and Similar Objects.
Proizvodnja plastičnih materijala i plastičnih kontejnera, plastičnih stolova i stolica i sličnih predmeta.

CERTIFICATE NUMBER: 6513-QMS-001

Initial Registration Date:	26 September 2007
Previous Expiry Date:	26 September 2025
Recertification Audit Date:	9 August 2025
Re-issue Date:	30 September 2025
Current Expiry Date:	26 September 2028

SIGNED



Jim Anderson, Chief Executive Officer
(on behalf of Alcumus ISOQAR)

This certificate will remain current subject to the company maintaining its system to the required standard. This will be monitored regularly by Alcumus ISOQAR. Further clarification regarding the scope of this certificate and the applicability of the relevant standards' requirement may be obtained by consulting Alcumus ISOQAR.

Alcumus ISOQAR Limited, Cobra Court, 1 Blackmore Road, Stretford, Manchester M32 0QY
T: 0161 865 3699 E: isoqarenquires@alcumus.com W: isoqar.com
This certificate is the property of Alcumus ISOQAR and be returned of request.



Prüfbericht-Nr.: Test report no.:	HU24SD1R 001	Auftrags-Nr.: Order no.:	301555956 P01357439	Seite 1 von 88 Page 1 of 88	
Kunden-Referenz-Nr.: Client Reference No.:	1538986	Auftragsdatum: Order date:	2024-01-31		
Auftraggeber: Client:	MNG Plastik Gogic doo. SRB-22320, Serbia, Indija, Kralja Petra I bb				
Prüfgegenstand: Test item:	Fahrbare Abfall- und Werkstoffbehälter mit 2 Rädern / Mobile waste and recycling container with 2 wheels				
Bezeichnung / Typ-Nr.: Identification / Type No.:	60 Liter Urban, 80 Liter Urban, 120 Liter Premium, 120 Liter Twin, 120 Liter Urban, 140 Liter Standard, 240 Liter Premium, 240 Liter Twin, 240 Liter Standard, 240 Liter Standard UL, 240 Liter Urban, 240 Liter H, 360 Liter Urban				
Auftrags-Inhalt: Order content:	Mechanical partial test				
Prüfgrundlage: Test specification:	EN 840-1: 2020 EN 840-5: 2020 EN 840-6: 2020 RAL-GZ 951/1:2023 AfPS GS 2019:01				
Wareneingangsdatum: Date of receipt:	2024-02-01				
Prüfmuster-Nr.: Test sample No.:	A003655861-001, -004, -005, -014, -015, -017				
Prüfzeitraum: Testing period:	2024-02-01 – 2024-07-11				
Ort der Prüfung: Place of testing:	TÜV Rheinland InterCert Kft. H-1143 Bp.,Gizella u. 51-57.				
Prüflaboratorium: Testing laboratory:	TÜV Rheinland InterCert Kft. H-1143 Bp.,Gizella u. 51-57.				
Prüfergebnis*: Test result*:	Pass				
geprüft von: tested by:	 Signed by: Petra Pinter		genehmigt von: authorized by:	 Aláírta: Szoke Norbert	
Datum: Date:	2024-08-26	Ausstellungsdatum: Issue date:	2024-08-26		
Stellung / Position:	Sachverständige(r)/Expert		Stellung / Position:	Sachverständige(r)/Expert	
Sonstiges / Other:	Foreseeable misuse has been considered. Currently neither a safeguard clause procedure has been invoked nor is an increase in accidents known for this / these product(s). Hersteller/Manufacturer: MNG Plastik Gogic doo. The requirements of the decision AfPS GS 2019:01 PAK regarding PAHs were considered Attachment 1 – Photo documentation (72 pages) Mechanical partial test due to the changed standard from RAL-GZ 951/1:2013 to RAL-GZ 951/1:2023 for renewing the GS certificate S 60154388 and 60156985. The result of the test report of HU215TLC 001 (2021-06-08), HU215TLC 002 (2021-09-15), HU215TLC 003 (2023-05-16) HU215TLC 004(2024-07-17) and HU20XBGH 001 (2021-02-04) were considered.				
Zustand des Prüfgegenstandes bei Anlieferung: Condition of the test item at delivery:	Prüfmuster vollständig und unbeschädigt Test item complete and undamaged				
* Legende:	1 = sehr gut P(ass) = entspricht o.g. Prüfgrundlage(n)	2 = gut F(ail) = entspricht nicht o.g. Prüfgrundlage(n)	3 = befriedigend N/A = nicht anwendbar	4 = ausreichend N/T = nicht getestet	5 = mangelhaft N/T = nicht getestet
* Legend:	1 = very good P(ass) = passed a.m. test specification(s)	2 = good F(ail) = failed a.m. test specification(s)	3 = satisfactory N/A = not applicable	4 = sufficient N/T = not tested	5 = poor N/T = not tested
Dieser Prüfbericht bezieht sich nur auf das o.g. Prüfmuster und darf ohne Genehmigung der Prüfstelle nicht auszugswise vervielfältigt werden. Dieser Bericht berechtigt nicht zur Verwendung eines Prüfzeichens. This test report only relates to the a. m. test sample. Without permission of the test center this test report is not permitted to be duplicated in extracts. This test report does not entitle to carry any test mark.					

Prüfbericht-Nr.: HU24SD1R 002
Test report no.:

Seite 2 von 88
Page 2 of 88

Absatz Clause	Anforderungen - Prüfungen / Requirements - Tests	Messergebnisse – Bemerkungen / Measuring results - Remarks	Ergebnis Result
------------------	---	--	--------------------

1	<p>Alle eingesetzten Prüfmittel waren zum angegebenen Prüfzeitraum gemäß eines festgelegten Kalibrierungsprogramms unseres Prüfhauses kalibriert. Sie entsprechen den in den Prüfprogrammen hinterlegten Anforderungen. Die Rückverfolgbarkeit der eingesetzten Prüfmittel ist durch die Einhaltung der Regelungen unseres Managementsystems gegeben. Detaillierte Informationen bezüglich Prüfbedingungen, Prüfequipment und Messunsicherheiten sind im Prüflabor vorhanden und können auf Wunsch bereitgestellt werden.</p> <p><i>The equipment used during the specified testing period was calibrated according to our test laboratory calibration program. The equipment fulfils the requirements included in the relevant standards. The traceability of the test equipment used is ensured by compliance with the regulations of our management system. Detailed information regarding test conditions, equipment and measurement uncertainty is available in the test laboratory and could be provided on request.</i></p>
2	<p>Wie vertraglich vereinbart, wurde dieses Dokument nur digital unterzeichnet. Der TÜV Rheinland hat nicht überprüft, welche rechtlichen oder sonstigen diesbezüglichen Anforderungen für dieses Dokument gelten. Diese Überprüfung liegt in der Verantwortung des Benutzers dieses Dokuments. Auf Verlangen des Kunden kann der TÜV Rheinland die Gültigkeit der digitalen Signatur durch ein gesondertes Dokument bestätigen. Diese Anfrage ist an unseren Vertrieb zu richten. Eine Umweltgebühr für einen solchen zusätzlichen Service wird erhoben.</p> <p><i>As contractually agreed, this document has been signed digitally only. TUV Rheinland has not verified and unable to verify which legal or other pertaining requirements are applicable for this document. Such verification is within the responsibility of the user of this document. Upon request by its client, TUV Rheinland can confirm the validity of the digital signature by a separate document. Such request shall be addressed to our Sales department. An environmental fee for such additional service will be charged.</i></p>
3	<p>Die Entscheidungsregel für Konformitätserklärungen basierend auf numerischen Messergebnissen in diesem Prüfbericht basiert auf der "Null-Grenzwert-Regel" und der "Einfachen Akzeptanz" gemäß ILAC G8:2019 und IEC Guide 115:2021, es sei denn, in der auf Seite 1 dieses Berichts genannten angewandten Norm ist etwas anderes festgelegt oder vom Kunden gewünscht. Dies bedeutet, dass die Messunsicherheit nicht berücksichtigt wird und daher auch nicht im Prüfbericht angegeben wird. Zu weiteren Informationen bezüglich des Risikos durch diese Entscheidungsregel siehe ILAC G8:2019.</p> <p><i>The decision rule for statements of conformity, based on numerical measurement results, in this test report is based on the "Zero Guard Band Rule" and "Simple Acceptance" in accordance with ILAC G8:2019 and IEC Guide 115:2021, unless otherwise specified in the applied standard mentioned on Page 1 of this report or requested by the customer. This means that measurement uncertainty is not taken in account and hence also not declared in the test report. For additional information to the resulting risk based of this decision rule please refer to ILAC G8:2019.</i></p>
4	<p>The report is issued electronically. It is valid in the digitally signed PDF file. You can find details on the Singature Panel, check the signature named „TUEV-RHEINLAND-DOCUMENTS“. Any printed version of this PDF file is considered as a copy, where the authenticity cannot be</p>
5	

Prüfbericht-Nr.: HU24SD1R 001
 Test report no.:

Seite 3 von 88
 Page 3 of 88

Produktbeschreibung
Product description

1	Produktdetails <i>Product details</i>	Mobile waste and recycling container with 2 wheels 60 Liter Urban, 80 Liter Urban, 120 Liter Premium, 120 Liter Twin, 120 Liter Urban, 140 Liter Standard, 240 Liter Premium, 240 Liter Twin, 240 Liter Standard, 240 Liter Urban, 240 Liter Standard UL, 240 Liter H, 360 Liter Urban
2	Maße / Gewicht <i>Dimensions / Weight</i>	See at pages 84-88
3	Bedienelemente <i>Operating elements</i>	2 rubber wheels (Ø 200 mm), steel axle, plastic body, plastic lid, 2 x plastic lid fixing pins
4	Verwendete Materialien <i>Used materials</i>	HDPE (lid, body) , Rubber wheels, steel axle, plastic fixing pins
5	Sonstiges <i>Other</i>	Test sample(s), as well sample information, description, product details and intended usage was provided by customer.
6	Prüfmusterbereitstellung: <i>Test sample obtaining:</i>	<input checked="" type="checkbox"/> Sending by customer <input type="checkbox"/> Sampling by TÜV Rheinland Group <input type="checkbox"/> others: manufacturer: MNG Plastik Gogic doo., SRB-22320, Serbia, Indija, Kralja Petra I bb

See at photo documentation	See at photo documentation
See at photo documentation	See at photo documentation

Prüfbericht-Nr.: HU24SD1R 001 Test Report No.:			
Absatz Clause	EN 840-1: 2020 Anforderungen - Prüfungen / Requirements - Tests	Messergebnisse - Bemerkungen Measuring results - Remarks	Bewertung Evaluation
1	Scope		
	This European Standard specifies dimensions and design requirements of mobile waste and recycling containers with 2 wheels, with capacity up to 400 l to be used by comb lifting devices.		
2	Normative references		
	See DIN EN 840-1:2020		
3	Terms and definitions		
	See DIN EN 840-1:2020		
4	Volumes		
	<p>This standard identifies the two classes of containers:</p> <ul style="list-style-type: none"> - Class I - small size (nominal volume up to 200 l); - Class II - large size (nominal volume between 200 l and 400 l). <p>Within the two above-mentioned classes of containers the volumes shown in Table 1 are identified.</p> <p>For methods of measuring capacity, see EN 840-5.</p> <p>The volumes shown in Table 1 correspond to mobile waste and recycling container's capacities at present used in Europe. Since there are some overlapping capacities due to the tolerances, client and manufacturer shall decide while ordering the capacity chosen.</p> <p>Nominal volumes different from those referenced in Table 1 can be used by agreement between user and manufacturer. The tolerance of the volumes shall be $\pm 10\%$ maximum measured according to EN 840-5. Table 2 includes examples of the most frequent assignments of classes and volumes of the containers.</p>	<p>Class I a type a:</p> <ul style="list-style-type: none"> • 60 Liter Urban • 80 Liter Urban <p>Class I b:</p> <ul style="list-style-type: none"> • 120 Liter Standard, • 120 Liter Urban • 120 Liter Premium, • 120 Liter Twin <p>Class I c:</p> <ul style="list-style-type: none"> • 140 Liter Standard <p>Class II b:</p> <ul style="list-style-type: none"> • 240 Liter Premium • 240 LiterTwin • 240 Liter Standard • 240 Liter Urban • 240 Liter Standard UL • 240 Liter H <p>Class II c - type a:</p> <ul style="list-style-type: none"> • 360 Liter Urban 	<p>P <input checked="" type="checkbox"/></p> <p>F <input type="checkbox"/></p> <p>N/A <input type="checkbox"/></p> <p>N/T <input type="checkbox"/></p>

Prüfbericht-Nr.: HU24SD1R 001
Test Report No.:

Absatz	EN 840-1: 2020	Messergebnisse - Bemerkungen	Bewertung
Clause	Anforderungen - Prüfungen / Requirements - Tests	Measuring results - Remarks	Evaluation

Table 1 — Volumes

Volume in l										
60^{+13}_{-5}	80^{+18}_{-5}	120^{+8}_{-6}	140^{+6}_{-12}	180^{+40}_{-10}	190^{+25}_{-10}	210^{+15}_{-5}	240^{+15}_{-5}	260^{+25}_{-5}	340^{+10}_{-25}	390 ± 20

Table 2 — Examples of the most frequent assignments of classes and volumes

Class I a	Class I b	Class I c	Class I d	Class II a	Class II b	Class II c	Class II d
e.g. 60 l	e.g. 120 l	e.g. 140 l	e.g. 180 l	e.g. 210 l	e.g. 240 l	e.g. 340 l	e.g. 390 l
80 l	110 l		190 l	190 l		260 l	370 l
90 l				180 l		360 l	400 l

5	Dimensions and design		
5.1	The design of the containers need not correspond to the drawings given in Figure 1. The functional dimensions given in Tables 3 and 4 shall be respected. For compatibility in lifting devices, the container shall correspond to its dimensions within the selected class type (Table 3, Table 4).	functional dimensions correspond to Figure 1 (For dimensions, see from page 85-89)	P <input checked="" type="checkbox"/> F <input type="checkbox"/> N/A <input type="checkbox"/> N/T <input type="checkbox"/>
5.2	The container shall be constructed so that when it is unloaded or loaded with a nominal load (see Clause 6), it fits on an approved compatible lifting device. It shall be automatically locked safely into the lifting device during the lifting operation. The frontal receiver shall correspond to one of the options given in Figure 2 (Form A or B).	correspond to Figure 2 Form A	P <input checked="" type="checkbox"/> F <input type="checkbox"/> N/A <input type="checkbox"/> N/T <input type="checkbox"/>

Prüfbericht-Nr.: HU24SD1R 001 Test Report No.:			
Absatz	EN 840-1: 2020	Messergebnisse - Bemerkungen	Bewertung
Clause	Anforderungen - Prüfungen / Requirements - Tests	Measuring results - Remarks	Evaluation
5.3	The lid(s) shall cover the opening of the container completely. It shall be opened easily by itself during the emptying cycle. It/they shall be made with at least 2 fixing points and have at least one means of opening.	The containers lid are easy to use, easily move. 60 Liter Urban, 80 Liter Urban: 3 fixing points for the lid. H 240 Liter container: 4 fixing points Other containers: 2 fixing points	P <input checked="" type="checkbox"/> F <input type="checkbox"/> N/A <input type="checkbox"/> N/T <input type="checkbox"/>
5.4	Each wheel shall be capable of withstanding a static load of 100 kg.	after 100kg load no deformation countducted	P <input checked="" type="checkbox"/> F <input type="checkbox"/> N/A <input type="checkbox"/> N/T <input type="checkbox"/>
5.5	All the surfaces of the container including design features shall be smooth and free of any foreign bodies or flaws.	All the surfaces are free from any foreign bodies, and burrs.	P <input checked="" type="checkbox"/> F <input type="checkbox"/> N/A <input type="checkbox"/> N/T <input type="checkbox"/>

Prüfbericht-Nr.: HU24SD1R 001 Test Report No.:			
Absatz Clause	EN 840-1: 2020 Anforderungen - Prüfungen / Requirements - Tests	Messergebnisse - Bemerkungen Measuring results - Remarks	Bewertung Evaluation
5.6	The container shall be able to be immobilised by design.	For information	P <input checked="" type="checkbox"/> F <input type="checkbox"/> N/A <input type="checkbox"/> N/T <input type="checkbox"/>
6	Nominal mass		
	The container shall be constructed strongly enough to carry a mass of 0,4 kg/dm ³ x nominal volume.	No crack or brakes during the tests with nominal load. (HDPE granulate) 60l container: 24 kg 80l container: 32 kg 120l containers: 48 kg 140l container: 56 kg 240l containers: 96 kg 360l container: 144 kg	P <input checked="" type="checkbox"/> F <input type="checkbox"/> N/A <input type="checkbox"/> N/T <input type="checkbox"/>
7	Safety and health requirements		
	The container shall meet the safety and health requirements according to EN 840-6.	Please refer requirements form EN 840-6 (from page 39)	P <input checked="" type="checkbox"/> F <input type="checkbox"/> N/A <input type="checkbox"/> N/T <input type="checkbox"/>
8	Testing		
	The container shall fulfil the performance requirements and the tests of EN 840-5.	Please refer EN 840-5 (from page 17)	P <input checked="" type="checkbox"/> F <input type="checkbox"/> N/A <input type="checkbox"/> N/T <input type="checkbox"/>

Prüfbericht-Nr.: HU24SD1R 001
Test Report No.:

Absatz	EN 840-1: 2020	Messergebnisse - Bemerkungen	Bewertung
Clause	Anforderungen - Prüfungen / Requirements - Tests	Measuring results - Remarks	Evaluation

9	Marking		
9.1	<p>Each container complying with the requirements of this European Standard shall be durably and readably marked on the body in a visible part with:</p> <ul style="list-style-type: none"> - number of this European Standard (EN 840-1); - nominal volume; - manufacturer's name or trademark; - total permissible mass, in kilograms; - year and month of manufacturing. 	<p>All the necessary information are on the surface of the containers in German. EU representative name and address are on the markings.</p> <p>(see at page 84-88)</p>	P <input checked="" type="checkbox"/> F <input type="checkbox"/> N/A <input type="checkbox"/> N/T <input type="checkbox"/>
9.2	<p>Plastic parts of containers, lids and wheels shall be marked in accordance with EN ISO 11496. The use of recycled materials is allowed, presuming that all requirements of the standard are complied with.</p>	<p>suitable marking ASTM International Resin Identification Coding System symbols are used.</p> <p>(see in the photo documentation)</p>	P <input checked="" type="checkbox"/> F <input type="checkbox"/> N/A <input type="checkbox"/> N/T <input type="checkbox"/>

Prüfbericht-Nr.: HU24SD1R 001
Test Report No.:

Absatz Clause	EN 840-1: 2020 Anforderungen - Prüfungen / Requirements - Tests	Messergebnisse - Bemerkungen Measuring results - Remarks	Bewertung Evaluation
------------------	--	---	-------------------------

10	Designation		
	The container complying with the requirements of this European Standard shall be designated as follows:	Container EN 840-1 60 A 24 Container EN 840-1 80 A 32 Container EN 840-1 120 A 48 Container EN 840-1 140 A 56 Container EN 840-1 240 A 96 Container EN 840-1 360 A 144	P <input checked="" type="checkbox"/> F <input type="checkbox"/> N/A <input type="checkbox"/> N/T <input type="checkbox"/>

	<div style="display: flex; justify-content: space-around;"> Container EN 840-1 240 A 96 </div>
Description	
Standard number	
Nominal volume, in litres	
Frontal receiver form: A = frontal receiver form A B = frontal receiver form B	
Nominal load, in kilograms	

Prüfbericht-Nr.: HU24SD1R 001
Test Report No.:

Absatz	EN 840-1: 2020	Messergebnisse - Bemerkungen	Bewertung
Clause	Anforderungen - Prüfungen / Requirements - Tests	Measuring results - Remarks	Evaluation

Table 3 — Dimensions for containers - Class I (up to 200 l)

Dimensions in millimetres

Dimension N°	Class I a		Class I b	Class I c	Class I d	Remarks
	Type a	Type b				
1a	448 ± 5	480 ± 5	505 max.	505 max.	505 max.	Total width of the container
2a	448 ± 5	480 ± 5	480 ± 5	480 ± 5	480 ± 5	Width of the frontal receiver
3	530 max.	555 max.	555 max.	555 max.	755 max.	
4	1 005 max		1005 max.	1 100 max.	1 100 max.	Total height including handles on the lid
5a	860 min.; 970 max.		860 min.; 970 max.	860 min.; 1030 max.	860 min.; 1030 max.	
6	450 max.	490 max.	490 max.	490 max.	500 max.	
7	1 010 max.		1010 max.	1 155 max.	1 200 max.	
8	430 min.; 670 max.		430 min.; 670 max.	430 min.; 670 max.	560 min; 760 max	For 300 mm wheels, the maximum dimension is 70 mm more.
10	320 ± 10	385 max	385 max.	385 max.	410 max.	
11a	200 ⁺¹ _{-.5}		200 ⁺¹ _{-.5}	200 ⁺¹ _{-.5}	200 ⁺¹ _{-.5}	Larger wheels accepted
12a	19 min.		19 min.	19 min.	19 min.	
13a	6 ⁺² _{-.4,5}		6 ⁺² _{-.4,5}	6 ⁺² _{-.4,5}	6 ⁺² _{-.4,5}	
15a	13 ⁺⁵ _{-.3}		13 ⁺⁵ _{-.3}	13 ⁺⁵ _{-.3}	13 ⁺⁵ _{-.3}	
16a	21 ⁺² _{-.2}		21 ⁺² _{-.2}	21 ⁺² _{-.2}	21 ⁺² _{-.2}	
18a	26 ± 1		26 ± 1	26 ± 1	26 ± 1	
19a	58 max.		58 max.	58 max.	58 max.	
20	20 min.		20 min.	20 min.	20 min.	
21a	130 max.		130 max.	130 max.	130 max.	
22	15 max.		15 max.	15 max.	15 max.	
23	33 ⁺⁸ ₀		33 ⁺⁸ ₀	33 ⁺⁸ ₀	33 ⁺⁸ ₀	

Text Kursiv

Prüfbericht-Nr.: HU24SD1R 001
Test Report No.:

Absatz	EN 840-1: 2020	Messergebnisse - Bemerkungen	Bewertung
Clause	Anforderungen - Prüfungen / Requirements - Tests	Measuring results - Remarks	Evaluation

Dimen- sion N°	Class I a		Class I b	Class I c	Class I d	Remarks
	Type a	Type b				
26 ^a	147 ± 8	180 ± 5	180 ± 5	180 ± 5	180 ± 5	Compulsory dimensions when ribs are fitted, max. ribs thickness 6 mm A middle rib is only allowed with class II a type a, class II b, class II c, class II d type b.
27	270° min.		270° min.	270° min.	270° min.	
28	413 min	445 min	445 min. ^b	445 min. ^b	445 min.	The dimension No 28 has to correspond to Figure 3 and the lifting device. Definition in accordance with comb dimension, standard and identification character of EN 1501-5:—
<p>^a Compulsory dimensions for functional and safety reasons. The other dimensions indicated are suggested recommended values.</p> <p>^b This dimension in Class I b and Class I c is to be maintained as minimum for new designed containers. For earlier containers applies up to 420 min.</p> <p>NOTE Dimensions 9, 14, 17, 24 and 25 are no longer used and have been deleted from the table as a result.</p>						

Prüfbericht-Nr.: HU24SD1R 001
Test Report No.:

Seite 12 von 88
Page 12 of 88

Absatz	EN 840-1: 2020	Messergebnisse - Bemerkungen	Bewertung
Clause	Anforderungen - Prüfungen / Requirements - Tests	Measuring results - Remarks	Evaluation

Table 4 — Dimensions for containers - Class II (>200 l)

Dimensions in millimetres

Dimension N°	Class II a		Class II b	Class II c ^d		Class II d		Remarks
	Type a	Type b		Type a ^b	Type b ^c	Type a ^c	Type b ^c	
1 ^a	546 ± 5		580 ± 5	640 max.	665 max.	755 ⁺⁵ ₋₁₅		Total width of the container
2 ^a	546 ± 5	480 ± 5	580 ± 5	590 +10/ -25	565 min 655 max.	745 ⁺⁵ ₋₁₅	660 ± 10	Width of the frontal receiver
3	730 max.		740 max.	880 max.		810 max.		
4	1 100 max.		1 100 max.	1 115 max.		1 100 max.		Total height including handles on the lid
5 ^a	860 min.; 1 030 max.		860 min.; 1 030 max.	860 min.; 1 030 max.		860 min.; 1 030 max.		
6	565 max.		590 max.	650 max.		775 max.		
7	1 180 max.		1 190 max.	1 250 max.		1 200 max.		
8	560 min.; 760 max.		560 min.; 760 max.	560 min.; 760 max.		560 min.; 760 max.		For 300 mm wheels, the maximum dimension is 70 mm more.
10	515 ± 15		430 ⁺²⁰ ₋₃₀	565 max.		722 ± 5		
11 ^a	200 ⁺¹ ₋₅		200 ⁺¹ ₋₅	200 ⁺¹ ₋₅		200 ⁺¹ ₋₅		Larger wheels accepted
12 ^a	19 min.		19 min.	19 min.		19 min.		
13 ^a	6 ⁺² _{-4,5}		6 ⁺² _{-4,5}	6 ⁺² _{-4,5}		6 ⁺² _{-4,5}		
15 ^a	13 ⁺⁵ ₋₃		13 ⁺⁵ ₋₃	13 ⁺⁵ ₋₃		13 ⁺⁵ ₋₃		
16 ^a	21 ⁺² ₋₂		21 ⁺² ₋₂	21 ⁺² ₋₂		21 ⁺² ₋₂		
18 ^a	26 ± 1		26 ± 1	26 ± 1		26 ± 1		
19 ^a	58 max.		58 max.	58 max.		58 max.		
20 ^a	20 min.		20 min.	20 min.		20 min.		
21 ^a	130 max.		130 max.	130 max.		130 max.		
22	15 max.		15 max.	15 max.		15 max.		
23 ^a	33 ⁺⁸ ₀		33 ⁺⁸ ₀	33 ⁺⁸ ₀		33 ⁺⁸ ₀		
26 ^a	291 ± 5	180 ± 5	291 ⁺³ ₋₅	300 ⁺⁵ ₋₁₀		390 ⁺⁵ ₋₁₀	291 ± 5	Compulsory dimensions when ribs are fitted, max. ribs thickness 6 mm. A middle rib is only allowed with class

Prüfbericht-Nr.: HU24SD1R 001
Test Report No.:

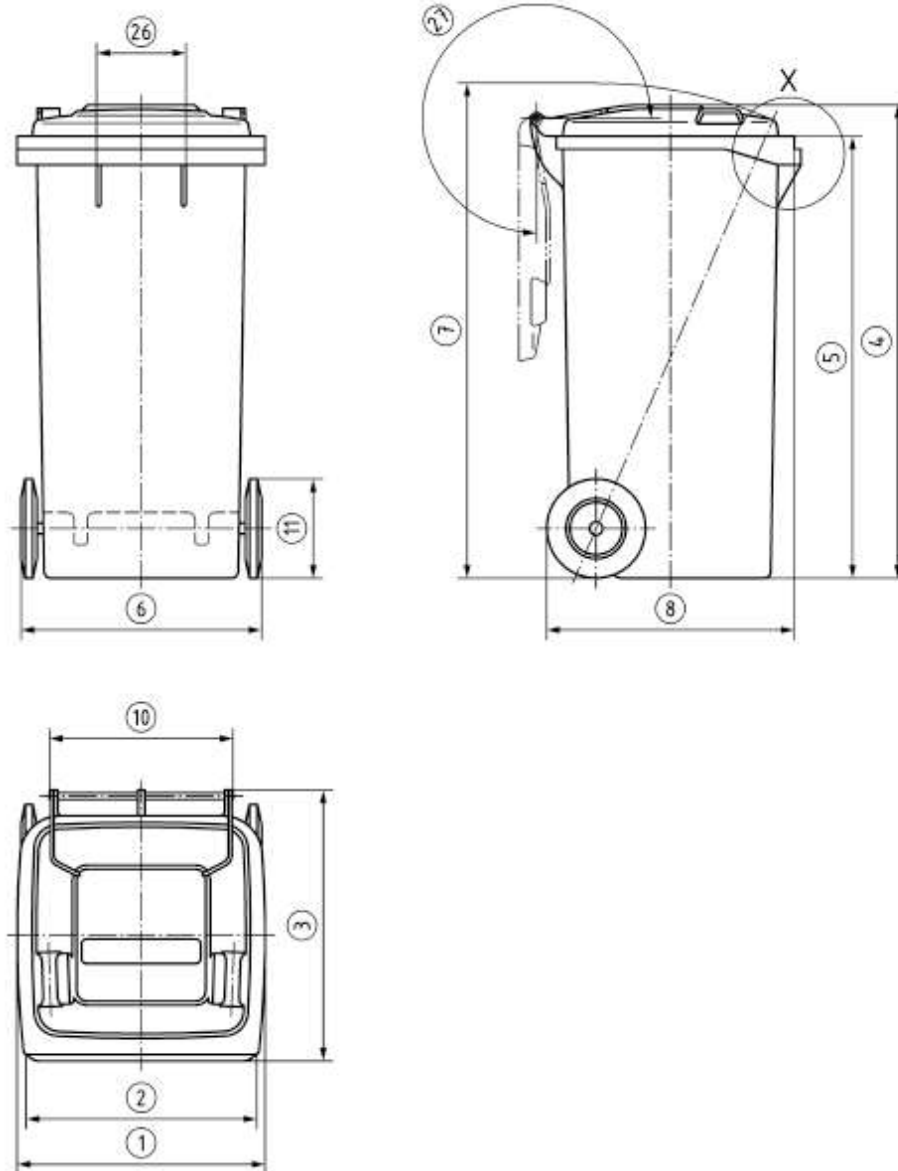
Seite 13 von 88
Page 13 of 88

Absatz	EN 840-1: 2020	Messergebnisse - Bemerkungen	Bewertung
Clause	Anforderungen - Prüfungen / Requirements - Tests	Measuring results - Remarks	Evaluation

Dimen- sion N°	Class II a		Class II b	Class II c ^d		Class II d		Remarks
	Type a	Type b		Type a ^b	Type b ^c	Type a ^c	Type b ^c	
								II a type a, class II b, class II c, class II d type b.
27	270° min.		270° min.	270° min.		270° min.		
28	525 min.	445 min.	545 min.	554 min.	549 min.	714 min.	630 min.	The dimension No 28 has to correspond to Figure 3 and the lifting device. Definition in accordance with comb dimension, standard and identification character of EN 1501-5:—.
<p>* Compulsory dimensions for functional and safety reasons. The other dimensions indicated are suggested recommended values.</p> <p>^b Lifting device with comb width 1 280 mm (EN 1501-5:—): 2 containers can be emptied at the same time.</p> <p>^c Lifting device with comb width 1 280 mm (EN 1501-5:—): only 1 single container can be emptied.</p> <p>^d It is recommended not to design new containers within this class II c type b.</p> <p>NOTE Dimensions 9, 14, 17, 24 and 25 are no longer used and have been deleted from the table as a result.</p>								

Prüfbericht-Nr.: HU24SD1R 001
Test Report No.:

Absatz	EN 840-1: 2020	Messergebnisse - Bemerkungen	Bewertung
Clause	Anforderungen - Prüfungen / Requirements - Tests	Measuring results - Remarks	Evaluation

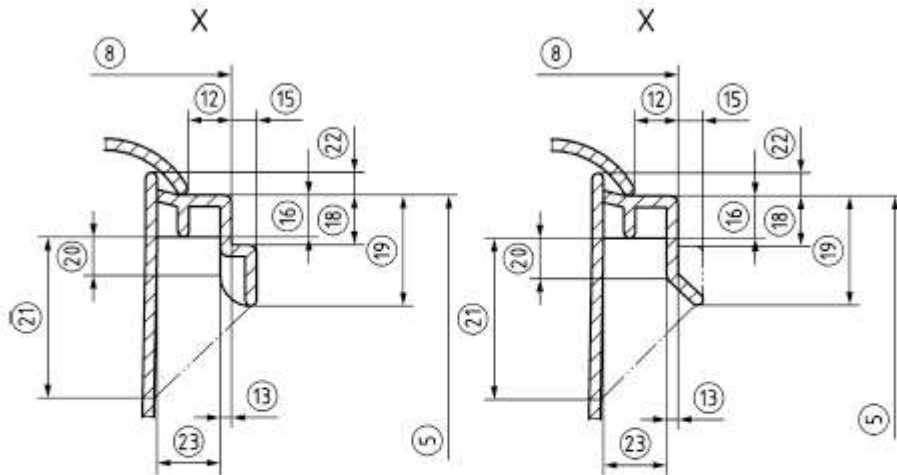


NOTE For more details regarding the dimensions, see Tables 3 and 4.

Figure 1 — System dimensions

Prüfbericht-Nr.: HU24SD1R 001
Test Report No.:

Absatz	EN 840-1: 2020	Messergebnisse - Bemerkungen	Bewertung
Clause	Anforderungen - Prüfungen / Requirements - Tests	Measuring results - Remarks	Evaluation



Key

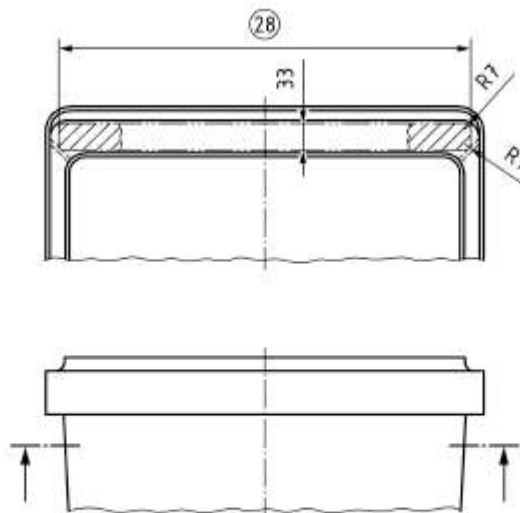
A Form A

B Form B

NOTE For more details regarding the dimensions, see Tables 3 and 4.

Figure 2 — Frontal receiver

Dimensions in millimetres



NOTE Depth 33 mm keep in mind minimum width (28). The width can be interrupted by centering ribs if ribs are present. Dimension (28) is to measure with suitable measuring equipment. For more details regarding the dimensions, see Tables 3 and 4.

Figure 3 — Functional dimension for frontal receivers

Prüfbericht-Nr.: HU24SD1R 001
Test Report No.:

Seite 16 von 88
Page 16 of 88

Absatz <i>Clause</i>	EN 840-1: 2020 <i>Anforderungen - Prüfungen / Requirements - Tests</i>	Messergebnisse - Bemerkungen <i>Measuring results - Remarks</i>	Bewertung <i>Evaluation</i>
-------------------------	--	--	--------------------------------

A	Annex A (informative) - Nomenclature		
	See DIN EN 840-1:2020		

Prüfbericht-Nr.: HU24SD1R 001

Test Report No.:

Absatz	EN 840-5:2020	Messergebnisse - Bemerkungen	Bewertung
Clause	Anforderungen - Prüfungen / Requirements - Tests	Measuring results - Remarks	Evaluation

	Scope		
	<p>This European Standard gives the test methods for mobile waste and recycling containers according to EN 840-1 to EN 840-4. It also gives the levels to be reached during the tests or after they have been done.</p> <p>This European Standard is applicable to mobile waste and recycling containers with capacities up to 1 700 l.</p>		
2	Normative references		
	See DIN EN 840-5:2020		
3	Terms and definitions		
	See EN 840-5:2020		
4	Tests		
4.1	General		
	<p>Before and after the tests a visual inspection of the container shall be done for the purpose of:</p> <p>a) checking that the container is not damaged and has no visual defect; b) checking that the manufacturing characteristics of the container to be tested are those specified in the standards applying to the container according to EN 840-1 to EN 840-4; c) comparing the condition of the container before and after the sequence of the tests.</p> <p>After completing the tests some deformation of the container is permissible, however, it shall remain entirely functional.</p>		
4.2	Control before the tests		
4.2.1	Visual aspects		
	No obvious damage, cracks, bubbles, large flashes or sharp edges shall be present. No surface defects (unsmooth areas; trails in colour) perceivable from a distance of 1 m by the naked eye shall be visible.	No damage, cracks.	P <input checked="" type="checkbox"/> F <input type="checkbox"/> N/A <input type="checkbox"/> N/T <input type="checkbox"/>

Prüfbericht-Nr.: HU24SD1R 001

Test Report No.:

Absatz	EN 840-5:2020	Messergebnisse - Bemerkungen	Bewertung
Clause	Anforderungen - Prüfungen / Requirements - Tests	Measuring results - Remarks	Evaluation

4.2.2	Compatibility with EN 840-1 to EN 840-4		
4.2.2.1	Components		
	Body, lid, wheels and other fittings shall conform to the relevant container standard.	Please refer test report of EN 840-1, -5, -6	P <input checked="" type="checkbox"/> F <input type="checkbox"/> N/A <input type="checkbox"/> N/T <input type="checkbox"/>
4.2.2.2	Sizes and dimensions		
	Functional and safety dimensions for the container and its components shall be checked according to the figures and the relevant tables of EN 840-1 to EN 840-4.	Please refer test report of EN 840-1 (For dimensions, see from page 85-89)	P <input checked="" type="checkbox"/> F <input type="checkbox"/> N/A <input type="checkbox"/> N/T <input type="checkbox"/>
4.2.2.3	Volumes		
	The volumes of container shall be measured: a) for the body, by tank method; b) for the lid, by tank method; c) volume results in a) and b) minus any duplicated volumes. The volumes shall be within the tolerances according to EN 840-1 to EN 840-4. For containers according to EN 840-3 volume measurement by means of calculation is allowed.	Please refer test report of EN 840-1	P <input checked="" type="checkbox"/> F <input type="checkbox"/> N/A <input type="checkbox"/> N/T <input type="checkbox"/>

Prüfbericht-Nr.: HU24SD1R 001

Test Report No.:

Absatz	EN 840-5:2020	Messergebnisse - Bemerkungen	Bewertung
Clause	Anforderungen - Prüfungen / Requirements - Tests	Measuring results - Remarks	Evaluation

4.2.2.4	Tank method		
	<p>The test equipment shall consist of a tank with sufficient capacity to receive the container to be tested. The test procedure is as follows:</p> <ul style="list-style-type: none"> - place the empty container in a tank, the container shall not be inclined; - simultaneously fill the tank and the container with water at a temperature of $(15 \pm 5)^{\circ}\text{C}$; - measure the quantity of water inside the container. <p>Accuracy of measurement shall be $\pm 1\%$ of the measured capacity of the container.</p>	<p>Results are taken from following test reports:</p> <p>HU20XBGH 001 (2021-02-04): Waste bin 60 Liter urban ; Waste bin 80 Liter urban</p> <p>HU215TLC 001 (2021-06-08): 120 Liter Premium, 240 Liter Standard, 240 Liter Premium, 240 Liter Standard UL, 240 Liter H, 360L Urban:</p> <p>HU215TLC 002 (2021-09-15): 120 Liter Urban</p> <p>HU215TLC 003 (2023-05-16): 120 Liter Twin, 240 Liter Twin:</p> <p>HU215TLC 004 (2024-07-17): 120 Liter Urban, 140 Liter Standard, 240 Liter Urban</p>	<p>P <input checked="" type="checkbox"/></p> <p>F <input type="checkbox"/></p> <p>N/A <input type="checkbox"/></p> <p>N/T <input type="checkbox"/></p>
4.2.3	Deflection for comb lifting system		
	<p>The frontal receiver shall have a horizontal deflection of no more than:</p> <p>a) 1,5 % of the length of the frontal receiver for plastic; b) 0,6 % of the length for steel.</p> <p>For other systems the values are to be defined when the systems are standardised.</p>	<p>Results are taken from following test reports:</p> <p>HU20XBGH 001 (2021-02-04): Waste bin 60 Liter urban ; Waste bin 80 Liter urban</p> <p>HU215TLC 001 (2021-06-08): 120 Liter Premium, 240 Liter Standard, 240 Liter Premium, 240 Liter Standard UL, 240 Liter H, 360L Urban:</p> <p>HU215TLC 002 (2021-09-15): 120 Liter Urban</p> <p>HU215TLC 003 (2023-05-16): 120 Liter Twin, 240 Liter Twin:</p> <p>HU215TLC 004 (2024-07-17): 120 Liter Urban, 140 Liter Standard, 240 Liter Urban</p> <p>Max measured deflection: 0,6%</p>	<p>P <input checked="" type="checkbox"/></p> <p>F <input type="checkbox"/></p> <p>N/A <input type="checkbox"/></p> <p>N/T <input type="checkbox"/></p>
4.2.4	Masses		
	<p>The tolerances on the container mass claimed are as follows: for plastic containers $\pm 5\%$ and for metal containers $\pm 10\%$.</p>	for reference	<p>P <input checked="" type="checkbox"/></p> <p>F <input type="checkbox"/></p> <p>N/A <input type="checkbox"/></p> <p>N/T <input type="checkbox"/></p>

Prüfbericht-Nr.: HU24SD1R 001

Test Report No.:

Absatz	EN 840-5:2020	Messergebnisse - Bemerkungen	Bewertung
Clause	Anforderungen - Prüfungen / Requirements - Tests	Measuring results - Remarks	Evaluation

4.2.5	Colour		
	The colour shall be defined and agreed between customer and supplier. For colour measurement, differences and tolerances refer to existing International Standards.		
4.2.6	Marking		
	Marking of the container shall correspond to EN 840-1 to EN 840-4.	Please refer test report of EN 840-1 (See at page 80-84 and EN 840-1:2020, clause 9.1 on page 8)	P <input checked="" type="checkbox"/> F <input type="checkbox"/> N/A <input type="checkbox"/> N/T <input type="checkbox"/>
4.3	Control after the tests		
	Not withstanding variations in deflection and sizes, it shall be possible to lift and tilt the container loaded according to 4.5 with nominal load safely on the designated lifting equipment and to move the container on its wheels.	Results are taken from following test reports: HU20XBGH 001 (2021-02-04): Waste bin 60l urban ; Waste bin 80l urban HU215TLC 001 (2021-06-08): 120L Premium, 240L Standard, 240L Premium, Standard with Urban lid 240l, 240L H, 360L Urban: HU215TLC 002 (2021-09-15): 120l Urban A version HU215TLC 003 (2023-05-16): 120 l Twin, 240l Twin: HU215TLC 004 (2024-07-17): 120l Urban, 140l Standard, 240l Urban Possible to lift and tilt the loaded containers with the device. No damages, cracks	P <input checked="" type="checkbox"/> F <input type="checkbox"/> N/A <input type="checkbox"/> N/T <input type="checkbox"/>
4.4	Conditions of the test		
	The tests shall be carried out at the following temperatures: — $T_1 = (23 \pm 5) ^\circ\text{C}$ — $T_2 = (-18_{-2}^0) ^\circ\text{C}$. The minimum duration of conditioning before testing at a test temperature T2 shall be 12 h. If the test shall be carried out outside the room conditioned at T2 it shall be carried out within 5 min after taking the test pieces from the conditioned room. If the duration of the tests is more than 5 min, then the container shall be kept in the conditioned room for at least 15 min before a new 5 min period of testing. For special purposes a temperature lower than -18 °C or higher than 23 °C can be agreed; in this case it shall be indicated in the test report.		

Prüfbericht-Nr.: HU24SD1R 001

Test Report No.:

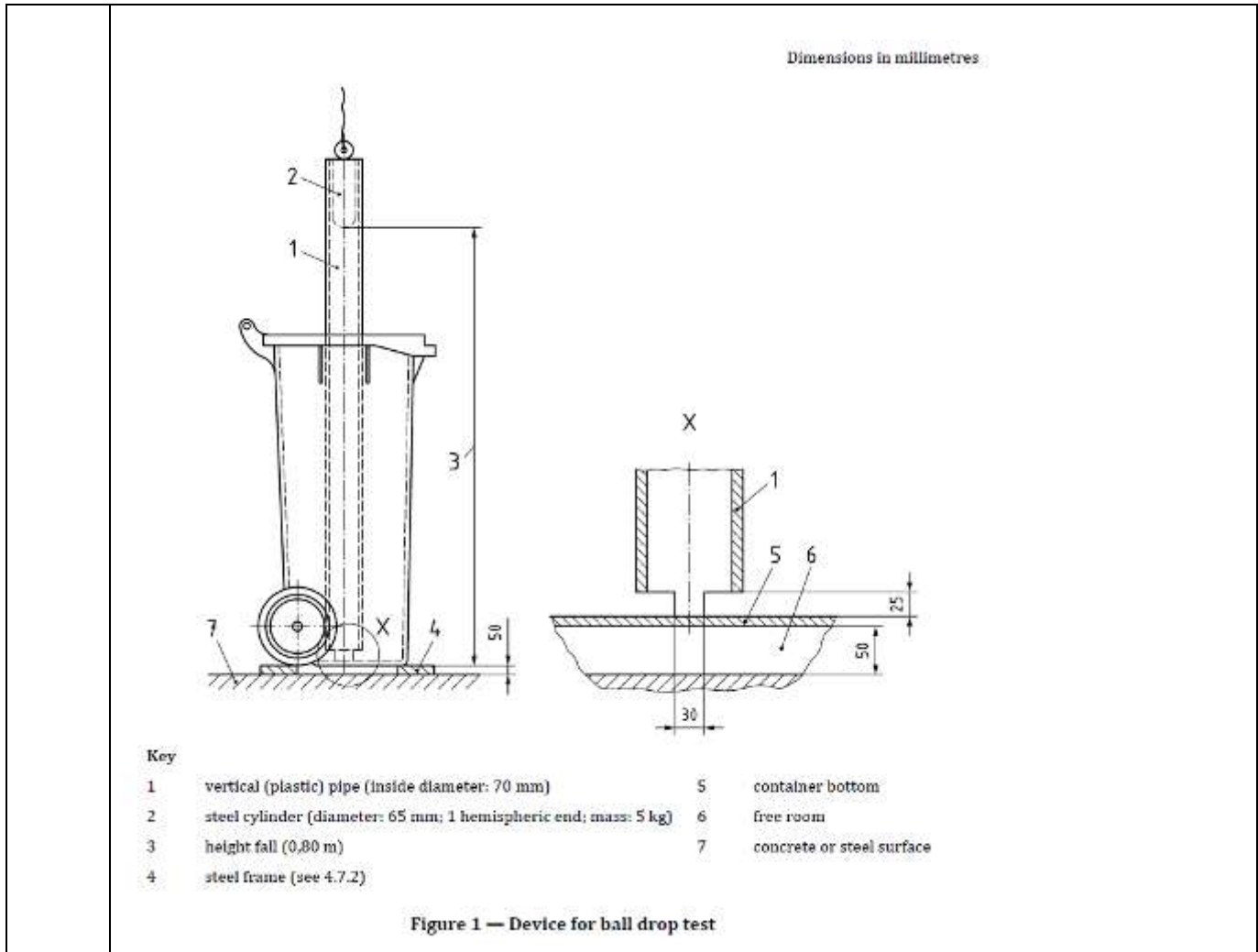
Absatz	EN 840-5:2020	Messergebnisse - Bemerkungen	Bewertung
Clause	Anforderungen - Prüfungen / Requirements - Tests	Measuring results - Remarks	Evaluation

4.5	Test load		
	<p>For the test the containers are to be filled with ballast bags of HDPE granules of 4 kg max., with granules having a density of 0,5 kg/dm³.</p> <p>The test load shall be 0,4 kg/dm³ multiplied by nominal volume, but not more than 440 kg.</p>		
4.6	Other test conditions		
	Any other test conditions shall be defined within the tests involved.		
4.7	Tests on the containers		
4.7.1	General		
	All tests shall be carried out on new containers		
4.7.2	Impact tests by ball drop		
	<p>The ball drop test is not compulsory for steel containers.</p> <p>The ability of sensitive points of the container to resist impacts at low temperature shall be tested under conditions in 4.4.</p> <p>The 2-wheeled containers shall be placed on a concrete or steel surface in the normal position.</p> <p>There shall be a steel frame between the concrete surface or the steel surface and the container so that the complete area of the bottom of the container can be deflected during the test.</p> <p>The 4-wheeled containers shall stand on their wheels.</p> <p>Ball drop tests shall be carried out using a 5 kg steel cylinder, diameter 65 mm, with hemispheric end radius of 32,5 mm. The steel cylinder is guided in a vertical pipe with a slot or with holes in order to allow the air to escape during the drop.</p> <p>The device shall be according to Figure 1.</p>	<p>Results are taken from following test reports:</p> <p>HU20XBGH 001 (2021-02-04): Waste bin 60l urban ; Waste bin 80l urban</p> <p>HU215TLC 001 (2021-06-08): 120L Premium, 240L Standard, 240L Premium, Standard with Urban lid 240l, 240L H, 360L Urban:</p> <p>HU215TLC 002 (2021-09-15): 120l Urban A version</p> <p>HU215TLC 003 (2023-05-16): 120 l Twin, 240l Twin:</p> <p>HU215TLC 004 (2024-07-17): 120l Urban, 140l Standard, 240l Urban</p> <p>Possible to lift and tilt the loaded containers with the device.</p> <p>No damages, cracks</p> <p>Drop height according to the RAL-GZ 951/1:2013 and 2023: 1m</p>	<p>P <input checked="" type="checkbox"/></p> <p>F <input type="checkbox"/></p> <p>N/A <input type="checkbox"/></p> <p>N/T <input type="checkbox"/></p>

Prüfbericht-Nr.: HU24SD1R 001

Test Report No.:

Absatz	EN 840-5:2020	Messergebnisse - Bemerkungen	Bewertung
Clause	Anforderungen - Prüfungen / Requirements - Tests	Measuring results - Remarks	Evaluation



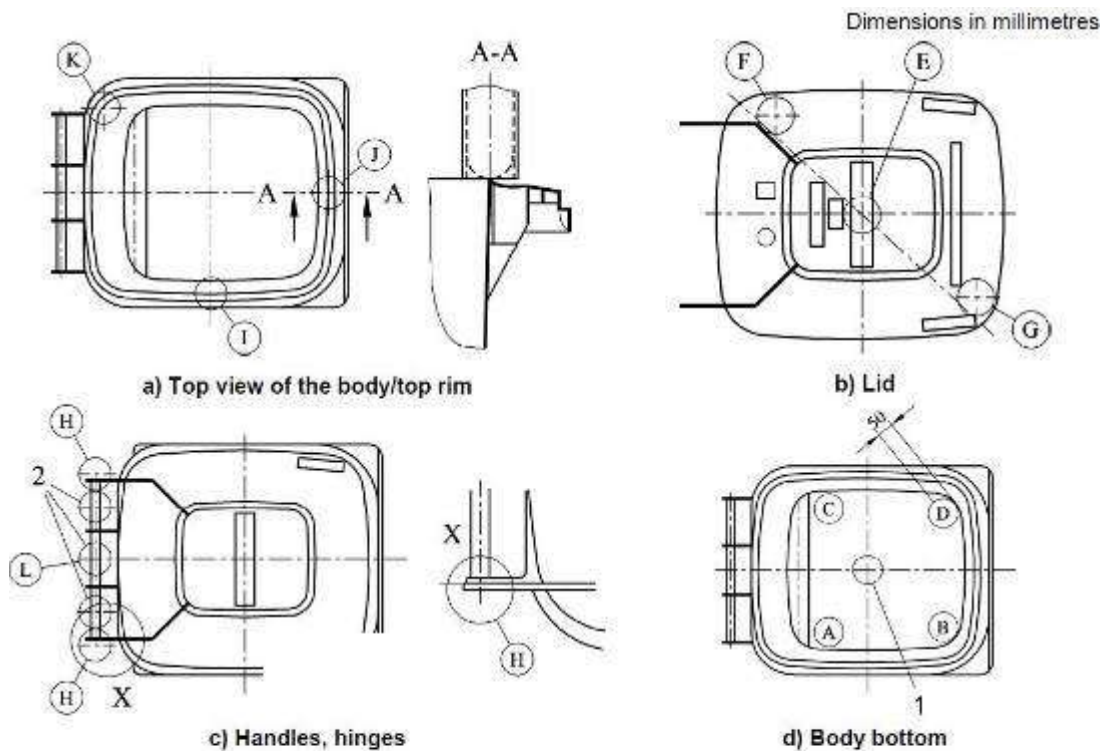
<p>The following areas of containers shall be tested by impact tests:</p> <p>a) on the body bottom (see Figure 2 d) there shall be 3 successive impacts for each impact point defined below:</p> <p style="margin-left: 40px;">1) the injection point(s), 2) A and D or C and B.</p> <p>after the test the container shall be waterproof in the tested points;</p>	
--	--

Prüfbericht-Nr.: HU24SD1R 001

Test Report No.:

Absatz Clause	EN 840-5:2020 Anforderungen - Prüfungen / Requirements - Tests	Messergebnisse - Bemerkungen Measuring results - Remarks	Bewertung Evaluation
------------------	---	---	-------------------------

- b) there shall be 2 successive impacts for each impact point defined below (see Figures 2a), 2b), 2c))
- 1) the centre of the lid (E),
 - 2) one corner of the lid (cylinder to be tangent to the lid) (F),
 - 3) the corner diametrically opposite (cylinder to be tangent to the lid) (G),
 - 4) each hinge (H),
 - 5) the centre of the front face of the top rim (J),
 - 6) the centre of a lateral face of the top rim (I),
 - 7) the back corner opposite the lateral face previously tested of the top rim (K),
 - 8) centre of any handle (L, see Figure 2c) key 2).



- Key**
- 1 injection point
(if one injection point only, impact on it and on A - D or B - C)
 - 2 middle of handle

Figure 2 — Impact points for ball drop test

Prüfbericht-Nr.: HU24SD1R 001

Test Report No.:

Absatz	EN 840-5:2020	Messergebnisse - Bemerkungen	Bewertung
Clause	Anforderungen - Prüfungen / Requirements - Tests	Measuring results - Remarks	Evaluation

	<p>Outside of the conditioning room (see 4.4), the test shall not last more than 5 min. After this time the container shall be reconditioned for at least 15 min.</p> <p>After the test the following procedure shall be applied, if there is any doubt about the result:</p> <ul style="list-style-type: none"> - fill the body with a water volume equal to 10 % of the maximum capacity of the body; - wait for 10 min. <p>After 10 min, if the container leaks, it is declared to be non conforming.</p>		
--	--	--	--

4.7.3	Impacts on an inclined plane		
--------------	-------------------------------------	--	--

	<p>Only 4-wheeled containers shall be tested with impact on each wall of the body and on each corner to check the resistance to straining and breaking of sensitive areas, including protruding areas and fittings. The test conditions shall be:</p> <ul style="list-style-type: none"> - test temperature T1= room temperature; - test load according to 4.5; - inclination of 10°(ten degrees) to the horizontal; - impact against a wall perpendicular to the moving direction; - a total of 16 impacts according to the sequence in Table 1. <p>During the procedure the lid shall be closed. The loaded container shall be placed on a trolley with an inclination of 10°(ten degrees) (relative to the horizontal). Precautions shall be taken to avoid accidental tipping of the container during the test (see Figure C.1).</p> <p>Other apparatus than shown in Figure C.1 may be used if it allows the same impact and velocity conditions.</p> <p>The impact velocity shall be (1,85 ± 0,05) m/s when a face is tested and (1,3 ± 0,05) m/s when a corner is tested.</p> <p>The vertical faces of the container will be numbered from 1 to 4 and the face marked 1 being the large face fitted for the (comb) lifting system. Corners are marked 1.2, 2.3, 3.4 and 4.1.</p> <p>After completing the test some deformation of the container is permissible, however, it shall remain entirely functional.</p>	2-wheels containers	<p>P <input type="checkbox"/></p> <p>F <input type="checkbox"/></p> <p>N/A <input checked="" type="checkbox"/></p> <p>N/T <input type="checkbox"/></p>
--	---	---------------------	--

Prüfbericht-Nr.: HU24SD1R 001

Test Report No.:

Absatz	EN 840-5:2020	Messergebnisse - Bemerkungen	Bewertung
Clause	Anforderungen - Prüfungen / Requirements - Tests	Measuring results - Remarks	Evaluation

Table 1 — Sequence of the lateral impacts

Impact n°	Face or corner tested	No of impacts
1 to 2	Face 1	2
3 to 4	Corner 1.2	2
5 to 6	Face 2	2
7 to 8	Corner 2.3	2
9 to 10	Face 3	2
11 to 12	Corner 3.4	2
13 to 14	Face 4	2
15 to 16	Corner 4.1	2

4.7.4 Kerb travel (run)

Only 4-wheeled containers shall be tested for kerb travel using run tests under the following conditions:

- test shall be carried out at room temperature T1;
- test load according to 4.5;
- apparatus shall comply with Annex A;
- kerb height shall be 140 mm orthogonal to the moving direction and located at the end of the run;
- wheels are to be guided in order to be orthogonal to the kerb at the time of the impact;
- impact velocity shall be $(1,85 \pm 0,05)$ m/s;
- there shall be 4 impacts for each of the shorter ends of the container (8 in total).

After the test there shall be no permanent deformation or breakage which disturbs handling, tilting, rolling (castors move freely).

2-wheels containers

P
F
N/A
N/T

4.7.5 Kerb travel (drops)

4.7.5.1 General

Strength tests shall be carried out on 2- and 4-wheeled containers under the following conditions:

- test temperature T1 = room temperature;
- test load according to 4.5;
- height fall of 140 mm.

The container shall be lifted up to 140 mm and then dropped freely so that 2 wheels hit the ground first.

After the test there shall be no permanent deformation or breakage, which disturbs handling, tilting, rolling or safety and health (castors shall move freely).

Prüfbericht-Nr.: HU24SD1R 001

Test Report No.:

Absatz	EN 840-5:2020	Messergebnisse - Bemerkungen	Bewertung
Clause	Anforderungen - Prüfungen / Requirements - Tests	Measuring results - Remarks	Evaluation

4.7.5.2	Test conditions		
	<p>- 2 wheels shall hit the ground; - at least 1 000 drops shall be carried out; - number of 5 drops per minute maximum; - test apparatus shall be according to Figure B.1 and B.2.</p> <p>After the test there shall be no permanent deformation or breakage which disturbs handling, tilting, rolling (castors move freely).</p>	<p>Results are taken from following test reports: HU20XBGH 001 (2021-02-04): Waste bin 60l urban ; Waste bin 80l urban HU215TLC 001 (2021-06-08): 120L Premium, 240L Standard, 240L Premium, Standard with Urban lid 240l, 240L H, 360L Urban: HU215TLC 002 (2021-09-15): 120l Urban A version HU215TLC 003 (2023-05-16): 120 l Twin, 240l Twin: HU215TLC 004 (2024-07-17): 120l Urban, 140l Standard, 240l Urban</p>	<p>P <input checked="" type="checkbox"/> F <input type="checkbox"/> N/A <input type="checkbox"/> N/T <input type="checkbox"/></p>
4.8	Stability test		
	<p>The static stability of empty and loaded containers on a flat plane of 10°(ten degrees) to the horizontal shall be tested at first on empty containers and after that on containers filled with the nominal load.</p> <p>The test shall be carried out without wind.</p> <p>For 4-wheeled containers, the brakes, if any, could prevent them from rolling. Other arrangements shall be made to prevent containers from gliding or rolling without hindering tipping.</p> <p>The container shall be checked in 3 directions.</p> <p>a) Stability at right angles to the slope line (transversal stability): the wider part of 4-wheeled containers and the wheel's axle of 2-wheeled containers shall be parallel to the slope line.</p> <p>b) Longitudinal stability: the wider part of 4-wheeled containers and the wheel's axle of 2-wheeled containers shall be in the right angle to the slope line.</p> <p>c) Diagonal stability: the diagonal line of the container shall be parallel to the slope line.</p> <p>The longitudinal stability test of 4-wheeled containers includes the brake test according to 4.9.4. In consideration of all test conditions the container shall neither tip nor move.</p>	<p>Results are taken from following test reports: HU20XBGH 001 (2021-02-04): Waste bin 60l urban ; Waste bin 80l urban HU215TLC 001 (2021-06-08): 120L Premium, 240L Standard, 240L Premium, Standard with Urban lid 240l, 240L H, 360L Urban: HU215TLC 002 (2021-09-15): 120l Urban A version HU215TLC 003 (2023-05-16): 120 l Twin, 240l Twin: HU215TLC 004 (2024-07-17): 120l Urban, 140l Standard, 240l Urban</p> <p>No tip or move (tested on 12°)</p>	<p>P <input checked="" type="checkbox"/> F <input type="checkbox"/> N/A <input type="checkbox"/> N/T <input type="checkbox"/></p>

Prüfbericht-Nr.: HU24SD1R 001

Test Report No.:

Absatz	EN 840-5:2020	Messergebnisse - Bemerkungen	Bewertung
Clause	Anforderungen - Prüfungen / Requirements - Tests	Measuring results - Remarks	Evaluation

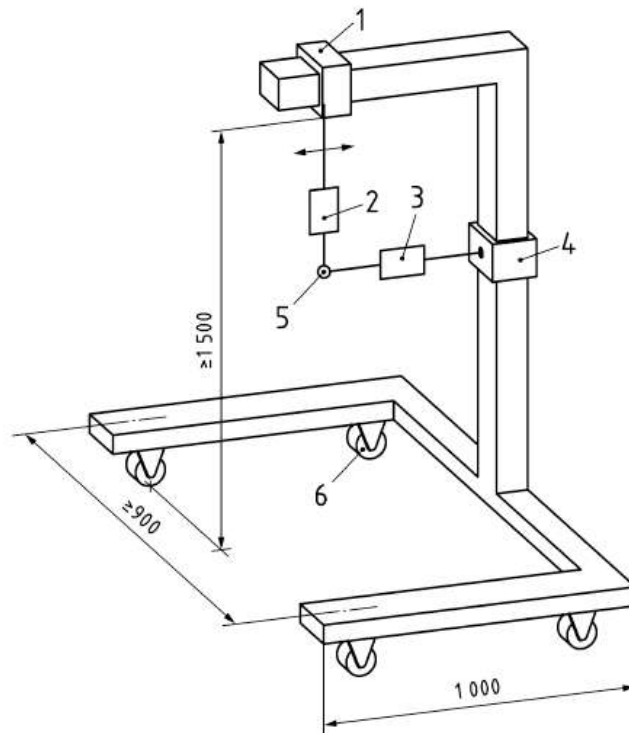
4.9	Pulling and rolling tests		
4.9.1	General		
	<p>The aim of these tests is to check the handling and immobilisation of the containers and to fulfil the safety and health requirements for the operators. These tests shall include:</p> <ul style="list-style-type: none"> - pulling tests; - wheels tests; - brake tests. 		
4.9.2	Pulling tests		
	<p>The strength required to start and maintain the container movement shall be measured (regarding the apparatus, see Figure 3). The pulling forces defined as horizontal forces in pulling direction are measured and the result shall be stated in the instructions for use.</p> <p>In order to get comparable results all tests shall be carried out under the following conditions:</p> <ul style="list-style-type: none"> a) new container (loaded according to 4.5); b) ground shall be a plane, smooth concrete horizontal surface (slope = 1° (one degree) maximum); c) pulling force direction shall be horizontal ± 2° (two degrees) to all sides; d) pulling speed shall be 0,1 m/s ± 0,005 m/s; e) pulling distance shall be 3 m minimum; f) temperature in the test area and of the tested container shall be T1; g) total tolerance range of measuring equipment shall be ± 3 % of the measured value; h) preparation of the tested container before every test shall be: <ul style="list-style-type: none"> 1) 2-wheeled containers shall be in a tilted position where the strength for a handle is 20% of the force (Newton), created by the container's total permissible mass (kilograms), 2) 4-wheeled containers shall have the wheels aligned in the pulling direction. The direction block, if fitted, shall be in operation; i) tests shall be carried out 3 times. <p>The test is passed if the maximum pulling forces according to Table 2 are not exceeded.</p>	<p>Results are taken from following test reports: HU20XBGH 001 (2021-02-04): Waste bin 60l urban ; Waste bin 80l urban HU215TLC 001 (2021-06-08): 120L Premium, 240L Standard, 240L Premium, Standard with Urban lid 240l, 240L H, 360L Urban: HU215TLC 002 (2021-09-15): 120l Urban A version HU215TLC 003 (2023-05-16): 120 l Twin, 240l Twin: HU215TLC 004 (2024-07-17): 120l Urban, 140l Standard, 240l Urban</p> <p>pulling forces were smaller than ≤ 60N</p>	<p>P <input checked="" type="checkbox"/></p> <p>F <input type="checkbox"/></p> <p>N/A <input type="checkbox"/></p> <p>N/T <input type="checkbox"/></p>

Prüfbericht-Nr.: HU24SD1R 001

Test Report No.:

Absatz	EN 840-5:2020	Messergebnisse - Bemerkungen	Bewertung
Clause	Anforderungen - Prüfungen / Requirements - Tests	Measuring results - Remarks	Evaluation

Dimensions in millimetres



Key

- 1 adjuster
- 2 measuring head for handle lifting force
(20 % of container dead weight)
- 3 measuring head for pulling force in rigid and hinged fittings
- 4 adjuster for the handle height
- 5 handle of container
(2-wheeled container in tilted position)
- 6 swivel castors with direction block

NOTE By using the above testing tool the horizontally measured pulling force is ensured.

Figure 3 — Apparatus for measurement (Example of testing device of 2-wheeled container)

Table 2 — Maximum forces for sustained pulling (up to 1 700 l capacity)

Container	Pulling force N max.
2-wheeled	60
4-wheeled	285
Maximum forces (including initial force) ought to be no more than 300 N, according to some work regulations.	

Prüfbericht-Nr.: HU24SD1R 001

Test Report No.:

Absatz	EN 840-5:2020	Messergebnisse - Bemerkungen	Bewertung
Clause	Anforderungen - Prüfungen / Requirements - Tests	Measuring results - Remarks	Evaluation

4.9.3 Wheels testing

	<p>The functional qualities of the wheels over a given distance, at a defined speed, under load, with a periodical step shall be tested. It is a test specifically for the wheel.</p> <p>The apparatus shall be a concrete surface horizontal circle with a diameter of 1,1 m.</p> <p>The wheel is rolled in a circle. A step of 11,5 cm height is placed in the circle along a radius and allows the wheel to fall down after each 3,5 m run (1 turn). The wheel is loaded with loads according to Table 3.</p> <p>The test shall be carried out in turns of moving and rest.</p> <p>The test shall be carried out at temperature T1.</p> <p>After completing the test tyres and wheels shall remain functional.</p> <p>After the test there shall be no permanent deformation or breakage, which disturbs handling, tilting, rolling. (castors shall move freely). The hub shall be fully intact with no loosening or breaking of rivets.</p>	<p>Results are taken from following test reports: HU20XBGH 001 (2021-02-04): Waste bin 60l urban ; Waste bin 80l urban HU215TLC 001 (2021-06-08): 120L Premium, 240L Standard, 240L Premium, Standard with Urban lid 240l, 240L H, 360L Urban: HU215TLC 002 (2021-09-15): 120l Urban A version HU215TLC 003 (2023-05-16): 120 l Twin, 240l Twin: HU215TLC 004 (2024-07-17): 120l Urban, 140l Standard, 240l Urban</p> <p>Manufacturer: E.K.H Plauen GmbH SKZ certificate: 53605 Artikel-Nr.: 40129020/200/E5/EKH ⌀200mm</p> <p>Certification of the wheel is available.</p>	<p>P <input checked="" type="checkbox"/></p> <p>F <input type="checkbox"/></p> <p>N/A <input type="checkbox"/></p> <p>N/T <input type="checkbox"/></p>
--	---	---	--

Table 3 — Conditions for testing wheels (200 mm diameter)

Conditions	Wheels for 2-wheeled containers	Wheels for 4-wheeled containers
Number of wheels	2 consecutively	2 consecutively
Load per wheel	40 kg	65 kg
Cycles running time	1 min	5 min
Resting time and again	3 min	5 min
Total distance run	5 km	20 km
Equivalent time	1,5 h	—
Running speed	3,3 km/h	3,3 km/h
Checking of the wheel	at the end of the test	every 3 h

Prüfbericht-Nr.: HU24SD1R 001

Test Report No.:

Absatz	EN 840-5:2020	Messergebnisse - Bemerkungen	Bewertung
Clause	Anforderungen - Prüfungen / Requirements - Tests	Measuring results - Remarks	Evaluation

4.9.4	Brake tests		
	The container shall not roll on a gradient of 10° to the horizontal under all load conditions.	There is no brake on the containers	P <input checked="" type="checkbox"/> F <input type="checkbox"/> N/A <input type="checkbox"/> N/T <input type="checkbox"/>
4.10	Lifting-tilting tests		
4.10.1	General		
	<p>This test checks that the container fits well on lifting devices in agreement with EN 1501-1. The apparatus shall be a compatible standardised lifting device. All lifting attachments of the container shall be tested.</p> <p>The container and the lifting device are on the same plane, on even ground. The test should be carried out under normal service conditions.</p>	<p>Results are taken from following test reports:</p> <p>HU20XBGH 001 (2021-02-04): Waste bin 60l urban ; Waste bin 80l urban</p> <p>HU215TLC 001 (2021-06-08): 120L Premium, 240L Standard, 240L Premium, 240l Standard with Urban lid, 240L H, 360L Urban:</p> <p>HU215TLC 002 (2021-09-15): 120l Urban A version</p> <p>HU215TLC 003 (2023-05-16): 120 l Twin, 240l Twin:</p> <p>HU215TLC 004 (2024-07-17): 120l Urban, 140l Standard, 240l Urban</p> <p>The containers fit well on the lifting device.</p>	P <input checked="" type="checkbox"/> F <input type="checkbox"/> N/A <input type="checkbox"/> N/T <input type="checkbox"/>

Prüfbericht-Nr.: HU24SD1R 001

Test Report No.:

Absatz	EN 840-5:2020	Messergebnisse - Bemerkungen	Bewertung
Clause	Anforderungen - Prüfungen / Requirements - Tests	Measuring results - Remarks	Evaluation

4.10.2	Lifting-tilting of the empty container		
	<p>This is a preliminary test to be done after visual inspection of the container and before the other tests.</p> <p>The test is carried out on an empty container successfully with the lid closed.</p> <p>A minimum of 5 lifting-tilting cycles should be completed without damage or malfunction.</p> <p>After completing the tests no damage on any part of the containers, lid, etc, shall be visible with the naked eye. No hindering during the cycles is allowed. If unsuccessful, the test shall be stopped.</p>	<p>Results are taken from following test reports:</p> <p>HU20XBGH 001 (2021-02-04): Waste bin 60l urban ; Waste bin 80l urban</p> <p>HU215TLC 001 (2021-06-08): 120L Premium, 240L Standard, 240L Premium, 240l Standard with Urban lid, 240L H, 360L Urban:</p> <p>HU215TLC 002 (2021-09-15): 120l Urban A version</p> <p>HU215TLC 003 (2023-05-16): 120 l Twin, 240l Twin:</p> <p>HU215TLC 004 (2024-07-17): 120l Urban, 140l Standard, 240l Urban</p> <p>The conatiners fit well on the lifting device. No damage or disfunction after 5 lifting-tilting cycles.</p>	<p>P <input checked="" type="checkbox"/></p> <p>F <input type="checkbox"/></p> <p>N/A <input type="checkbox"/></p> <p>N/T <input type="checkbox"/></p>
4.10.3	Lifting-tilting of the loaded container		
	<p>The test shall be carried out on one sample under the following conditions:</p> <ul style="list-style-type: none"> - test load shall conform to 4.5. A device to prevent the test load from being ejected during the test; - test temperature T1; - at least 100 cycles shall be made. <p>After every 10 cycles a break of 5 min is planned.</p> <p>After completing the test it shall be possible to safely position the container on the lifting devic without lifting it by hand.</p> <p>The container shall be locked safely when tilting, during the cycles.</p> <p>After completing the test no permanent deformation or abnormal distortion of the container causing remature ageing and no changes in dimensions that would give handling and lifting difficulties shall appear.</p>	<p>Results are taken from following test reports:</p> <p>HU20XBGH 001 (2021-02-04): Waste bin 60l urban ; Waste bin 80l urban</p> <p>HU215TLC 001 (2021-06-08): 120L Premium, 240L Standard, 240L Premium, 240l Standard with Urban lid, 240L H, 360L Urban:</p> <p>HU215TLC 002 (2021-09-15): 120l Urban A version</p> <p>HU215TLC 003 (2023-05-16): 120 l Twin, 240l Twin:</p> <p>HU215TLC 004 (2024-07-17): 120l Urban, 140l Standard, 240l Urban</p> <p>No permanent deformation or abnormal distortion after 100 cycles</p>	<p>P <input checked="" type="checkbox"/></p> <p>F <input type="checkbox"/></p> <p>N/A <input type="checkbox"/></p> <p>N/T <input type="checkbox"/></p>

Prüfbericht-Nr.: HU24SD1R 001

Test Report No.:

Absatz	EN 840-5:2020	Messergebnisse - Bemerkungen	Bewertung
Clause	Anforderungen - Prüfungen / Requirements - Tests	Measuring results - Remarks	Evaluation

4.11	Miscellaneous tests		
4.11.1	Internal stress-cracking tests (for thermo plastics only)		
	<p>after this test mean use of inadequate material or bad processing conditions. The test shall be carried out under the following conditions:</p> <ul style="list-style-type: none"> - tank large enough to include the whole container; - water bath with 2 % to 3 % in volume a strong detergent, e.g. based of nonyl-phenol-ethoxilate with a number of ethylene oxide (EO) mol greater than or equal to 9; - bath temperature of (70 ± 5)°C; - duration of the bath shall be 48 h. <p>After the test the container shall be rinsed immediately and shall be checked visually only 6 h after the test.</p> <p>After completing the test no cracks or tears in sensitive areas (containers and lids) where they could extend to bring the container out of use, e.g. front rim, handles, grip hinges, wheel junctions, hinges, injection points, reinforcing ribs, rib edges shall be visible.</p> <p>For containers with four wheels a test of segments is allowed with segments of approximately a quarter of a square meter. For the detergent test the following critical area should be sawed from the container and should be tested in accordance with 4.11.1:</p> <ul style="list-style-type: none"> - Wheel suspension (see area 1 in Figure 4): The wheel bracket is to be cut out from the bottom at a height of approx. 500 mm. All wheel suspensions including the screwed in fastening elements and the drain sleeve shall be tested. - Frontal receiver (see area 2 in Figure 4): Both corner parts are to be checked. The area should be 300 mm x 300 mm large. - Hinge area (see area 3 in Figure 4): Both corner parts are to be checked. The area should be 300 mm x 300 mm large. - Lid (see area 4 in Figure 4): An area from the hinges to the injection points is to be tested. 	<p>Results are taken from following test reports: HU20XBGH 001 (2021-02-04): Waste bin 60l urban ; Waste bin 80l urban HU215TLC 001 (2021-06-08): 120L Premium, 240L Standard, 240L Premium, 240L Standard with Urban lid, 240L H, 360L Urban: HU215TLC 002 (2021-09-15): 120l Urban A version HU215TLC 003 (2023-05-16): 120 l Twin, 240l Twin: HU215TLC 004 (2024-07-17): 120l Urban, 140l Standard, 240l Urban</p> <p>no cracks or tears</p>	<p>P <input checked="" type="checkbox"/></p> <p>F <input type="checkbox"/></p> <p>N/A <input type="checkbox"/></p> <p>N/T <input type="checkbox"/></p>

Prüfbericht-Nr.: HU24SD1R 001

Test Report No.:

Absatz	EN 840-5:2020	Messergebnisse - Bemerkungen	Bewertung
Clause	Anforderungen - Prüfungen / Requirements - Tests	Measuring results - Remarks	Evaluation

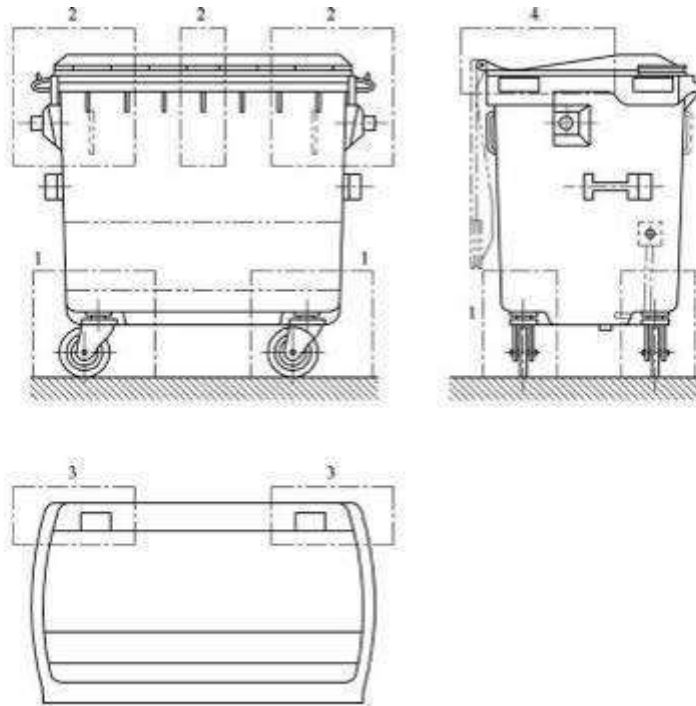


Figure 4 — Segments to be tested

4.11.2 Handle test

Lifting handles on 4-wheeled containers shall be tested. Lifting handles and their junction with the container shall be strong enough to avoid damage or disconnecting when they are used to lift the container up the kerb. The test shall be carried out under the following conditions:

- test temperature T1;
- test load shall conform to 4.5;
- lifting height shall be minimum 50 mm;
- test frequency shall be 5 times per minute with a number of 1 000 liftings at least.

The container shall be lifted at least 50 mm by a 50 mm wide hook which is located around the middle of the handle, and afterwards is slowly moved down to the ground. The test is carried out on one side of the container.

After the test there shall be no permanent deformation or breakage, which disturbs handling the container.

The containers have 2-wheels.

P
F
N/A
N/T

Prüfbericht-Nr.: HU24SD1R 001

Test Report No.:

Absatz	EN 840-5:2020	Messergebnisse - Bemerkungen	Bewertung
Clause	Anforderungen - Prüfungen / Requirements - Tests	Measuring results - Remarks	Evaluation

4.11.3 Corrosion test

	<p>The container shall be resistant to corrosion due to the state of the art.</p> <p>It is the task of the manufacturer to use surface treatments or materials which guarantee this performance.</p> <p>Bodies and lids, hot dip galvanised after completion, and other hot dip galvanised parts shall meet the requirements of EN ISO 1461.</p> <p>Zinc electro-plated parts shall meet the requirements of EN ISO 2081.</p> <p>Weldless bodies, lids and parts made out of continuously hot-dip zinc coated steel sheets shall meet the requirements of EN 10142.</p>	<p>Plastic body and lid</p> <p>Axle: zinc plated Manufacturer: JIANGMEN PIONEER IMPORT AND EXPORT CO.</p> <p>Corrosion resistance test were done according to IEC60068-2-11:1981 + customer requirement in laboratory of Waltek Service Co. Please refer the following test report number: WTZ14F1221663S Product name: Artikel-Nr.: 460mm Solid Axle, 460mm Hollow Axle, 552mm Solid Axle, 552mm Hollow Axle</p>	<p>P <input checked="" type="checkbox"/></p> <p>F <input type="checkbox"/></p> <p>N/A <input type="checkbox"/></p> <p>N/T <input type="checkbox"/></p>
--	---	---	--

4.11.4 Weathering (for thermo plastics only)

	<p>Preparation of samples, conditions of exposures, sequence of exposures, test methods to measure performances of new and irradiated samples are defined in standards to be established by EN/TC 249. In the meantime, ISO standards may be used (see Annex E).</p> <p>The material tested shall contain all the components added to the basic plastic at the rate used to mold the container, stabiliser, pigments or colorants, and, if any, fillers, other plastic etc. These additives may influence the effects of weathering on the plastic.</p> <p>The results of weathering on plastic containers shall include:</p> <ul style="list-style-type: none"> - ageing of the plastic material; - changes in colour. 	<p>Safety data sheet provided</p> <p>Product: HDPE KS 10100 UE Polyethylene Resin For Injection Moulded Bins, Large Containers and Pallets Company: THE DOW CHEMICAL COMPANY</p> <p>UV stabilizer mastebatch: Product: ST 100730 Company: STECOM DOO</p>	<p>P <input checked="" type="checkbox"/></p> <p>F <input type="checkbox"/></p> <p>N/A <input type="checkbox"/></p> <p>N/T <input type="checkbox"/></p>
--	---	--	--

Prüfbericht-Nr.: HU24SD1R 001

Test Report No.:

Absatz	EN 840-5:2020	Messergebnisse - Bemerkungen	Bewertung
Clause	Anforderungen - Prüfungen / Requirements - Tests	Measuring results - Remarks	Evaluation

4.11.5	Test method for dome lid container (EN 840-3)
4.11.5.1	Equipment
	<p>— A child mannequin, recommended to be in compliance with an appropriate European Regulation²; size corresponding to 10 years old. The child mannequin is dressed with a thin sweatshirt made of at least 90 % cotton. The child mannequin is wearing the hood.</p> <p>— A parallel piped-shaped plastic box (dimensions: length 600 mm x width 400 mm x height 320 mm).</p> <p>²) ECE R44: European Regulation N° 44 incl. amendment 1; <i>Uniform provisions concerning the approval of retaining devices for child occupants of power-driven vehicles ('child restraints systems')</i>.</p>
4.11.5.2	Test method
	<p>The test described below shall be performed five times for each of the following three child mannequin positions in relation to the container rim:</p> <ul style="list-style-type: none"> - center; - left hand side; - right hand side. <p>The untested dome lid braked container is placed on a hard concrete plane with an inclination of 1° maximum to the horizontal.</p> <p>Position the legs of the child mannequin on the plastic box, such that the head and arms are inside the container for the centre position and one arm inside the container for the lateral position. Close the lid manually until it stops without any unlocking. Remove the box by device at a speed of 0,5 m/s.</p>

Prüfbericht-Nr.: HU24SD1R 001

Test Report No.:

Absatz	EN 840-5:2020	Messergebnisse - Bemerkungen	Bewertung
Clause	Anforderungen - Prüfungen / Requirements - Tests	Measuring results - Remarks	Evaluation

4.11.5.3 Acceptance criteria

	In each of the three positions, in any sequence of the test, the child mannequin shall fall from the container when the plastic box is removed. It is acceptable for the child mannequin's head to remain suspended for an amount of time not to exceed 2 s.	Flat lid	P <input type="checkbox"/> F <input type="checkbox"/> N/A <input checked="" type="checkbox"/> N/T <input type="checkbox"/>
--	---	----------	---

4.11.6 Sequence of the tests

The sequence of the tests on each sample are defined by Table 4.

Table 4 — Sequence of the tests

Subclause	Test	2-wheeled containers					4-wheeled containers						
		Sample 1		Sample 2		Other samples	Sample 1		Sample 2		Sample 3		Other samples
		plastic	metal	plastic	metal		plastic	metal	plastic	metal	plastic	metal	
4.2.1	General inspection	0	0	-	-	-	0	0	-	-	-	-	-
4.2.2.2	Measurement	1	1	-	-	-	1	1	-	-	-	-	-
4.7.2	Ball drop	-	-	1	-	-	-	-	1	-	-	-	-
4.7.3	Impact	-	-	-	-	-	8	8	-	-	-	-	-
4.7.4	Kerb run	-	-	-	-	-	9	9	-	-	-	-	-
4.7.5	Kerb drops	6	6	-	-	-	-	-	-	1	1	-	-
4.8	Stability	4	4	-	-	-	4	4	-	-	-	-	-
4.9.2	Pulling	2	2	-	-	-	2	2	-	-	-	-	-
4.9.3	Wheels	-	-	-	-	wheels sample	-	-	-	-	-	-	wheels sample
4.9.4	Brakes	-	-	-	-	-	5	5	-	-	-	-	-
4.10.2	Lifting empty	3	3	-	-	-	3	3	-	-	-	-	-
4.10.3	Lifting loaded	5	5	-	-	-	7	7	-	-	-	-	-
4.11.1	Internal stress	-	-	S	-	S	-	-	S	-	-	-	S
4.11.2	Handles	-	-	-	-	-	6	6	-	-	-	-	-
4.11.3	Corrosion	-	-	2	2	section	-	-	2	2	-	-	-
4.11.4	Weathering	-	-	-	-	S	-	-	-	-	-	-	S
4.11.5	Dome lid	-	-	-	-	-	1	1	-	-	-	-	-

S special new parts:
 - for internal stress: on body and lid
 - for weathering: on body and lid, or parts of them, or standardized samples

Testing unit: - for 2-wheeled containers 2 regular samples and 2 special ones are required;
 - for 4-wheeled containers 3 regular samples and 2 special ones are required.

Prüfbericht-Nr.: HU24SD1R 001

Seite 37 von 88

Test Report No.:

Page 37 of 88

Absatz	EN 840-5:2020	Messergebnisse - Bemerkungen	Bewertung
<i>Clause</i>	<i>Anforderungen - Prüfungen / Requirements - Tests</i>	<i>Measuring results - Remarks</i>	<i>Evaluation</i>

5	Test report		
	See DIN EN 840-5:2020		
A-F	Annex A - Annex E see DIN EN 840-5:2020		
	Annex A (informative) - Slope and stop for "kerb travel" test Annex B (informative) - Apparatus for kerb fall test Annex C (informative) - Apparatus for lateral impact test on inclined plane Annex D (informative) - Wheel Test Annex E (informative) - Weathering tests		

Prüfbericht-Nr.: HU24SD1R 001 <i>Test Report No.:</i>			
Absatz	EN 840-6:2020	Messergebnisse - Bemerkungen	Bewertung
Clause	Anforderungen - Prüfungen / Requirements - Tests	Measuring results - Remarks	Evaluation
1	Scope		
	This document provides the essential safety, health and ergonomic requirements for mobile waste and recycling containers according to EN 840-1:2020 to EN 840-4:2020, not including hazardous wastes containers.		
2	Normative references		
	The following documents are referred to in the text in such a way that some or all of their content constitutes requirements of this document. For dated references, only the edition cited applies. For undated references, the latest edition of the referenced document (including any amendments) applies. EN 840-5:2020, <i>Mobile waste and recycling containers — Part 5: Performance requirements and test methods</i>		
3	Terms and Definitions		
	See DIN EN 840-6:2020		
4	General requirements of construction		
4.1	The container shall be constructed so that when it is unloaded or loaded with a nominal mass, it has a secure fit on an approved compatible lifting device and shall be automatically locked safely into the lifting device during the tilting and emptying operation. The container shall be in static stability according to 4.8 of EN 840-5:2020.	See at clause 4.10 from page 32.	P <input checked="" type="checkbox"/> F <input type="checkbox"/> N/A <input type="checkbox"/> N/T <input type="checkbox"/>

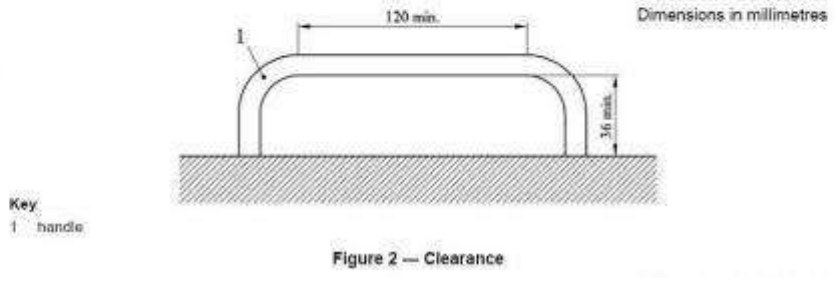
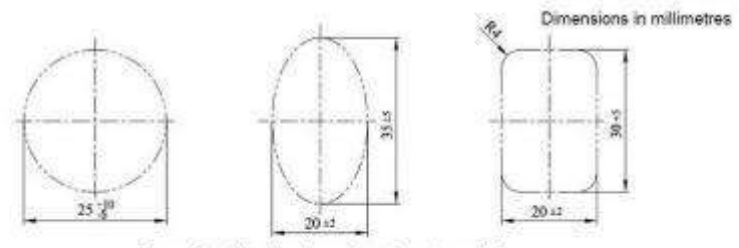
Prüfbericht-Nr.: HU24SD1R 001 Test Report No.:			
Absatz Clause	EN 840-6:2020 Anforderungen - Prüfungen / Requirements - Tests	Messergebnisse - Bemerkungen Measuring results - Remarks	Bewertung Evaluation
4.2	The container shall be safely fitted to the lifting device of the vehicle without being carried or lifted manually.	See at clause 4.10 from page 31.	P <input checked="" type="checkbox"/> F <input type="checkbox"/> N/A <input type="checkbox"/> N/T <input type="checkbox"/>
4.3	Wheeled containers shall be constructed so that, under test conditions according to EN 840-5, the pushing and pulling forces to keep the container moving shall not exceed the values given in EN 840-5:2020, 4.9. Pushing and pulling forces shall be declared in the instructions for use (see Clause 12).	Refer to EN 840-5:2020, clause 4.9.2, page 27	P <input checked="" type="checkbox"/> F <input type="checkbox"/> N/A <input type="checkbox"/> N/T <input type="checkbox"/>
4.4	During construction of containers the following factors influencing measurable handling force shall be optimized: - design of container as regards to form, size and position of centre of gravity in relation to positioning of wheels and handles; - even distribution of loads on wheels; - low rolling resistance.	for reference	P <input checked="" type="checkbox"/> F <input type="checkbox"/> N/A <input type="checkbox"/> N/T <input type="checkbox"/>

Prüfbericht-Nr.: HU24SD1R 001 Test Report No.:			
Absatz	EN 840-6:2020	Messergebnisse - Bemerkungen	Bewertung
Clause	Anforderungen - Prüfungen / Requirements - Tests	Measuring results - Remarks	Evaluation
5	Handles		
5.1	<p>Two wheeled containers shall have handles for pulling, pushing and manoeuvring the container that enable the operator to grip safely with two hands.</p> <p>Four wheeled containers shall have handles for pushing, pulling, manoeuvring and lifting the container. Injuries caused by sharp edges shall be avoided.</p>	<p>Handle is available. No sharp edges or burrs.</p>	P <input checked="" type="checkbox"/> F <input type="checkbox"/> N/A <input type="checkbox"/> N/T <input type="checkbox"/>
5.2	<p>Handles for pulling, pushing and manoeuvring the container shall have one of the external forms as shown in Figure 1 (based on the external form of Figure 1 ring form section and U-shaped form section are permitted). A minimum length of 120 mm and a minimum clearance of 36 mm around the handle is required (see Figure 2).</p>	<p>Handle separated into parts. The handles has a circular cross-section.</p> <p>See at pages from 84 to 88 for specific dimensions.</p>	P <input checked="" type="checkbox"/> F <input type="checkbox"/> N/A <input type="checkbox"/> N/T <input type="checkbox"/>

Prüfbericht-Nr.: HU24SD1R 001
Test Report No.:

Absatz Clause	EN 840-6:2020 Anforderungen - Prüfungen / Requirements - Tests	Messergebnisse - Bemerkungen Measuring results - Remarks	Bewertung Evaluation
------------------	---	---	-------------------------

<p>5.3</p>	<p>Handles for pulling, pushing and manoeuvring the container shall be positioned at a height of (900^{+400}_{-25}) mm (measured in the middle of the handle) above the ground. On two wheeled containers, for containers with a volume ≥ 140 l, these handles shall have a minimum height of 800 mm in a tilted position (centre of gravity above the wheel axle). For containers less than 140 l the handles shall have a minimum height of 700 mm. On four wheeled containers vertical handles are optional. If two handles are fitted they shall be a minimum of 450 mm apart and shall cover a height range from 780 mm to 1 050 mm. 2 wheeled containers shall be filled with the test load for the test, their lids shall be closed.</p>	<p>Height of the handles in standing position are within the limits.</p> <p>For 60l, 80l, and 120l containers, the height of the handles in tilting position are more than 700mm. For the other containers (140l, 240l, 360l) the height is more than 800mm.</p> <p>For dimensions, see at page 84-88.</p>	<p>P <input checked="" type="checkbox"/></p> <p>F <input type="checkbox"/></p> <p>N/A <input type="checkbox"/></p> <p>N/T <input type="checkbox"/></p>
-------------------	--	--	--



Prüfbericht-Nr.: HU24SD1R 001
Test Report No.:

Seite 42 von 88
Page 42 of 88

Absatz	EN 840-6:2020	Messergebnisse - Bemerkungen	Bewertung
Clause	Anforderungen - Prüfungen / Requirements - Tests	Measuring results - Remarks	Evaluation

6	Wheels		
6.1	Containers with 4 wheels and a capacity not exceeding 1 700 l shall only have swivel castor wheels. Containers for towing with four wheels can have two fixed wheels or wheels which could be fixed.	The containers have 2-wheels.	P <input type="checkbox"/> F <input type="checkbox"/> N/A <input checked="" type="checkbox"/> N/T <input type="checkbox"/>
6.2	The wheels and their position shall ensure a minimum of pushing/pulling force and good stability.	for reference	P <input checked="" type="checkbox"/> F <input type="checkbox"/> N/A <input type="checkbox"/> N/T <input type="checkbox"/>

Prüfbericht-Nr.: HU24SD1R 001
Test Report No.:

Absatz <i>Clause</i>	EN 840-6:2020 <i>Anforderungen - Prüfungen / Requirements - Tests</i>	Messergebnisse - Bemerkungen <i>Measuring results - Remarks</i>	Bewertung <i>Evaluation</i>
6.3	The wheels on all containers shall have a nominal diameter of 200 mm. Wheels of nominal diameter of 160 mm on four-wheeled containers as well as larger wheels on two-wheeled containers are optional, as long as pushing forces are not exceeded (see 4.3).	⊙200mm	P <input checked="" type="checkbox"/> F <input type="checkbox"/> N/A <input type="checkbox"/> N/T <input type="checkbox"/>
6.4	All wheels or castors shall be constructed to resist static and dynamic stress, e.g. by rolling against kerbstones (test according to EN 840-5).	Manufacturer: E.K.H Plauen GmbH SKZ certificate: 53605 Artikel-Nr.: 40129020/200/E5/EKH ⊙200mm Certification of the wheel is available.	P <input checked="" type="checkbox"/> F <input type="checkbox"/> N/A <input type="checkbox"/> N/T <input type="checkbox"/>

Prüfbericht-Nr.: HU24SD1R 001 Test Report No.:			
Absatz Clause	EN 840-6:2020 Anforderungen - Prüfungen / Requirements - Tests	Messergebnisse - Bemerkungen Measuring results - Remarks	Bewertung Evaluation
6.5	If castor-mounting brackets are used they shall not protrude beyond the widest part of the container body.	Not castor-mounting bracket is available	P <input type="checkbox"/> F <input type="checkbox"/> N/A <input checked="" type="checkbox"/> N/T <input type="checkbox"/>
7	Direction block		
	When direction blocks are fitted on containers with 4 wheels they shall be fitted to at least two wheels.	No direction block is available	P <input type="checkbox"/> F <input type="checkbox"/> N/A <input checked="" type="checkbox"/> N/T <input type="checkbox"/>
8	Brakes		
8.1	General remark: When brakes are fitted on containers with 4 wheels they shall be fitted to at least 2 wheels.	The container have 2-wheels, no brake is provided.	P <input type="checkbox"/> F <input type="checkbox"/> N/A <input checked="" type="checkbox"/> N/T <input type="checkbox"/>

Prüfbericht-Nr.: HU24SD1R 001 Test Report No.:			
Absatz	EN 840-6:2020	Messergebnisse - Bemerkungen	Bewertung
Clause	Anforderungen - Prüfungen / Requirements - Tests	Measuring results - Remarks	Evaluation
8.2	The brakes shall be adjustable or self-compensating and capable of retaining the container on a minimum slope of ten degrees to the horizontal.	No breake is provided.	P <input type="checkbox"/> F <input type="checkbox"/> N/A <input checked="" type="checkbox"/> N/T <input type="checkbox"/>
8.3	Brakes shall be capable of being used easily by the operator.	No breake is provided.	P <input type="checkbox"/> F <input type="checkbox"/> N/A <input checked="" type="checkbox"/> N/T <input type="checkbox"/>
8.4	If containers are fitted with a central brake locking system it shall be possible to secure it against unauthorised unlocking.	No central breake is provided.	P <input type="checkbox"/> F <input type="checkbox"/> N/A <input checked="" type="checkbox"/> N/T <input type="checkbox"/>
8.5	The brakes shall be tested according to EN 840-5:2020, 4.9.4.	No breake is provided.	P <input type="checkbox"/> F <input type="checkbox"/> N/A <input checked="" type="checkbox"/> N/T <input type="checkbox"/>

Prüfbericht-Nr.: HU24SD1R 001 Test Report No.:			
Absatz	EN 840-6:2020	Messergebnisse - Bemerkungen	Bewertung
Clause	Anforderungen - Prüfungen / Requirements - Tests	Measuring results - Remarks	Evaluation
9	Edges		
9.1	The container shall not have any sharp edges (a radius less than 1,4 mm).	no sharp edges, burrs.	P <input checked="" type="checkbox"/> F <input type="checkbox"/> N/A <input type="checkbox"/> N/T <input type="checkbox"/>
9.2	All edges which may be used for manoeuvring shall be rounded so that nobody can be injured.	rounded edges	P <input checked="" type="checkbox"/> F <input type="checkbox"/> N/A <input type="checkbox"/> N/T <input type="checkbox"/>
10	Lids		
10.1	To avoid the danger of crushed fingers when closing the lid, dome lids shall have a safety clearance to the front edge of at least 35 mm. The gap shall be closed by an elastic material. Flat lids shall not damage fingers.	There is no harm-risk for fingers.	P <input checked="" type="checkbox"/> F <input type="checkbox"/> N/A <input type="checkbox"/> N/T <input type="checkbox"/>
10.2	Containers with dome lids shall be provided with a mechanism to hold the lid open automatically and prevent it from accidentally closing.	Flat lid	P <input type="checkbox"/> F <input type="checkbox"/> N/A <input checked="" type="checkbox"/> N/T <input type="checkbox"/>

Prüfbericht-Nr.: HU24SD1R 001 Test Report No.:			
Absatz	EN 840-6:2020	Messergebnisse - Bemerkungen	Bewertung
Clause	Anforderungen - Prüfungen / Requirements - Tests	Measuring results - Remarks	Evaluation
10.3	Containers with assisted lids shall be provided with a device to ensure that the container lid cannot cause injury by its movement.	No assisted lid is available	P <input type="checkbox"/> F <input type="checkbox"/> N/A <input checked="" type="checkbox"/> N/T <input type="checkbox"/>
10.4	<p>The dome lid container shall be designed in such a manner that, in particular, a child's head cannot be trapped between lid and body of the container.</p> <p>For dome lid container, a minimum gap of 181 mm shall be kept between lid and body of the container. This gap shall not be closed either automatically (by spring force or gravity) or unintentionally by a child's hand force.</p> <p>The container shall be tested according to EN 840-5:2020, 4.11.5.</p>	Flat lid	P <input type="checkbox"/> F <input type="checkbox"/> N/A <input checked="" type="checkbox"/> N/T <input type="checkbox"/>
11	Cleaning		
	Containers shall be designed for easy cleaning.	for reference	P <input checked="" type="checkbox"/> F <input type="checkbox"/> N/A <input type="checkbox"/> N/T <input type="checkbox"/>
12	Instructions for use		
12.1	<p>Instructions for use shall be supplied so that the operator can have access to all available information on the correct use of containers.</p> <p>Those instructions shall give information on all relevant factors to enable correct usage of a container. Also safety and health requirements shall be included.</p>	provided	P <input checked="" type="checkbox"/> F <input type="checkbox"/> N/A <input type="checkbox"/> N/T <input type="checkbox"/>

Prüfbericht-Nr.: HU24SD1R 001 Test Report No.:			
Absatz Clause	EN 840-6:2020 Anforderungen - Prüfungen / Requirements - Tests	Messergebnisse - Bemerkungen Measuring results - Remarks	Bewertung Evaluation
11.2	<p>In order to give purchasers and all users of the container the necessary information to enable them to correctly choose and safely use the containers, the information provided shall as a minimum include:</p> <ul style="list-style-type: none"> - number of the European Standard (e.g. EN 840-6); - volume; - total permissible mass; - wheel diameter; - type of the wheel bearings; - whether direction blocks are fitted or not; - whether brakes are equipped or not; - adjusted braking torque; - whether a central brake lock is equipped; - pulling force, measured using the type test (see EN 840-5); - essential dimensions including height of handles in the upright and tilted position. <p>The lid(s) shall be closed before the lifting device pick up the container.</p> <p>This information shall conform to the delivered container.</p>	<p>Instruction manual with all necessary information provided in German. European representative name and address is in the manuals.</p> <p>-P</p> <p>-P</p> <p>-P</p> <p>-P</p> <p>-P</p> <p>-P</p> <p>-N/A</p> <p>-N/A</p> <p>-P</p> <p>-P</p> <p>-P</p>	<p>P <input checked="" type="checkbox"/></p> <p>F <input type="checkbox"/></p> <p>N/A <input type="checkbox"/></p> <p>N/T <input type="checkbox"/></p>
A	Annex A (informative) - A-Deviations		
	See DIN EN 840-6:2020		

Prüfbericht-Nr.: HU24SD1R 001		Seite 49 von 88	
Test Report No.:		Page 49 of 88	
Absatz	RAL-GZ 951/1:2023	Messergebnisse - Bemerkungen	Bewertung
Clause	Anforderungen - Prüfungen / Requirements - Tests	Measuring results - Remarks	Evaluation

	The content of the standard was packed. For details, be referred to the original document.
	Scope of the test findings
	The test results refer only to the samples submitted for the test. The digital photos, if there are any, serve for supplementary explanation and do not constitute an own part of the test result.
	Accuracy of measurement
	The test results have a degree of measurement uncertainty. If applicable, the uncertainty of measurement complies with the requirements of the standards. If the uncertainty of measurement is not separately specified, the combined standard uncertainty of the overall result is $\leq 5\%$.
1	Area of Application
	<p>These quality requirements and testing requirements are valid for 2-wheeled and 4-wheeled plastic waste and recycling containers with frontal receivers, DU-receivers and lateral receivers that have a volume of up to 1700 litres.</p> <p>In addition to the technical points of the quality and test regulations, the user of the quality mark must constantly comply with the requirements of this appendix to the quality assurance principle. The evidence shall be provided in the form of certificates and/or equivalent test certificates within the scope of the initial test and external monitoring.</p>
2	Standards and Guidelines
	<p>The listed standards and guidelines are an integral part of the quality requirements and testing standards and they must be fulfilled in order to obtain the Quality Mark.</p> <p>A Quality Mark holder shall use a certified and regularly audited QM-system service to carry out the internal testing process. A certificate from an accredited testing institute serves as valid proof (e.g.: DIN EN ISO 9001).</p> <p>The respective and most current specifications are applicable.</p> <p>Validity will be reviewed annually.</p>

Prüfbericht-Nr.: HU24SD1R 001		Seite 50 von 88	
<i>Test Report No.:</i>		<i>Page 50 of 88</i>	
Absatz	RAL-GZ 951/1:2023	Messergebnisse - Bemerkungen	Bewertung
<i>Clause</i>	<i>Anforderungen - Prüfungen / Requirements - Tests</i>	<i>Measuring results - Remarks</i>	<i>Evaluation</i>

2.1	Product Standards
	<p>The contents stated in the standards must be fully complied with.</p> <p>A Quality Mark holder can use a certified and regularly audited QM-system service to carry out the internal testing process. A certificate from an accredited testing institute serves as valid proof (e.g.: DIN EN ISO 9001).</p> <p>A certificate from an accredited testing institute serves as valid proof (DIN EN ISO/IEC 17025).</p> <p>DIN EN 840 Mobile waste and recycling containers</p> <p>DIN EN 840-1 Containers with 2 wheels and a capacity of up to 400 l for comb lifting devices – dimensions and design</p> <p>DIN EN 840-2 Containers with 4 wheels and a capacity of up to 1300 l with flat lid(s) for trunnion lifting devices and /or comb lifting devices – dimensions and design</p> <p>DIN EN 840-3 Containers with 4 wheels and a capacity of up to 1300 l with dome lid(s) for trunnion lifting devices and/or comb lifting devices – dimensions and design</p> <p>DIN EN 840-4 Containers with 4 wheels with a capacity up to 1700 l with flat lid(s), for wide trunnion or BG- and/or wide comb lifting devices – dimensions and design</p> <p>DIN EN 840-5 Performance requirements and test methods</p> <p>DIN EN 840-6 Safety and health requirements</p> <p>DIN 30760 Mobile waste and recycling containers – Containers with two wheels with a capacity from 60 l to 360 l for diamond lifting devices</p>
2.2	Equivalent Product Standards
	<p>The contents of the applicable equivalent standards must be fulfilled with regard to the technical testing requirements for waste and recycling containers. The internal test certificate of the applicant serves as valid proof.</p> <p>DIN EN 15132 Container shells for mobile waste containers with a capacity up to 1700 l - Performance requirements and test methods</p> <p>DIN EN 14803 Identification and/or determination of the quantity of waste</p>

Prüfbericht-Nr.: HU24SD1R 001 <i>Test Report No.:</i>			
Absatz	RAL-GZ 951/1:2023	Messergebnisse - Bemerkungen	Bewertung
Clause	Anforderungen - Prüfungen / <i>Requirements - Tests</i>	<i>Measuring results - Remarks</i>	<i>Evaluation</i>
2.3	Guidelines		
	<p>CE-Marks 2000/14/EG European guidelines regarding environmental impact of noise emissions. The CE-declaration of conformity of the applicant serves as valid proof.</p> <p>GS-Marks The requirements for the awarding of the GS-mark shall be fulfilled. Comprised of: ProdSG Product Safety Law (2001/95/EG European product safety guideline = europäische Produktsicherheitsrichtlinie) Confirmation from a GS awarding office accredited by the ZLS (Zentrale Landesstelle für Sicherheit = Central State Office for Safety)</p> <p>AfPS GS 2019:01 PAK Testing and assessment of Polycyclic Aromatic Hydrocarbons (PAHs) in the awarding of GS Marks The internal test certificate of the applicant serves as valid proof. A test certificate from an accredited test institute must be submitted to the GGAWB demand.</p> <p>DIN EN ISO 9001 Quality management systems – Requirements</p> <p>DIN EN ISO/IEC 17025 General requirements for the competence of testing and calibration laboratories</p> <p>DIN EN ISO/IEC 17020 Conformity assessment – Requirements for the operation of various types of bodies performing inspection</p> <p>The standards and guidelines listed in Section 2 are not checked by the Quality Control Association (Gütegemeinschaft) itself and compliance with them is therefore not guaranteed. Rather, their compliance (conformity) with the Quality Control Association must be proven in an appropriate form as part of the initial test and external monitoring.</p>		
3	Quality requirements and testing requirements		
3.1	General		
	<p>In the following text of the quality requirements and testing requirements document, the abbreviation “AWB” will be used for the wording waste and recycling containers and the abbreviation “DU” for the wording diamond container.</p>		

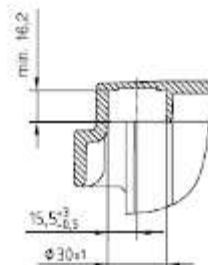
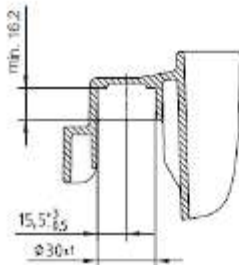
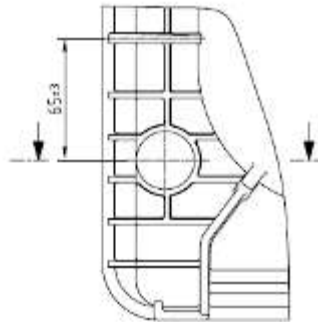
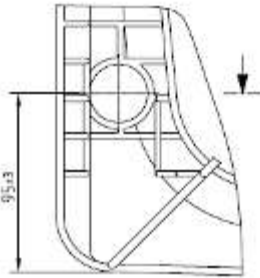
Prüfbericht-Nr.: HU24SD1R 001 Test Report No.:			
Absatz Clause	RAL-GZ 951/1:2023 Anforderungen - Prüfungen / Requirements - Tests	Messergebnisse - Bemerkungen Measuring results - Remarks	Bewertung Evaluation
3.2	Definitions		
3.2.1	Serviceability		
	<p>The serviceability based on the test procedures according to section 3 is defined as follows:</p> <ul style="list-style-type: none"> – The AWB body is waterproof. – The complete AWB has to be moved when it is in empty state as well as when it is filled to its nominal load, by one person (average height m/w): <ul style="list-style-type: none"> • in a straight line for 3m (2-wheeled + 4-wheeled AWB) • and turned 360° on its pivotal point (4-wheeled AWB) – The lifting device test for the entire AWB shall be carried out when the AWB is empty and full. – Cracks in the AWB and/or other damage may not cause injury (e.g. cracks in the handle areas) or lead to other safety problems (e.g. lids fall off during emptying procedures). – The lid shall cover the body opening and it can be opened and closed. – Defects in appearance are allowed. 		
3.2.2	Test temperature		
	$T_1 = (23 \pm 5) \text{ °C}$ $T_2 = (-18 \pm 2) \text{ °C}$		
3.3	Quality requirements and testing requirements		
3.3.1	Test load		
	<p><i>Test requirements</i></p> <p>AWBs that have been constructed according to agreement between the manufacturer and the customer that do not comply with the DIN EN 840 agreed payload (e.g. density 0.8 kg/dm³ for left-over food and compostable waste from the commercial sector) will be loaded with a test load consisting of the agreed density times nominal volume.</p>		

Prüfbericht-Nr.: HU24SD1R 001			
<i>Test Report No.:</i>			
Absatz	RAL-GZ 951/1:2023	Messergebnisse - Bemerkungen	Bewertung
<i>Clause</i>	<i>Anforderungen - Prüfungen / Requirements - Tests</i>	<i>Measuring results - Remarks</i>	<i>Evaluation</i>

3.3.2	Dimensions		
	<p><i>Quality requirements</i> The dimensions and tolerances that are the basis for the tests carried out according to this quality assurance are defined in the listed standards in section 2. Data concerning additional container sizes has been compiled in data sheets according to the size and design of the AWBs and appended to these quality requirements and testing requirements (see enclosure).</p> <p>In the initial test all of the dimensions will be checked. However only the functional dimensions (AWB characterized in the DIN EN 840) and the container dimensions (AWB-DU according to DIN 30760, 4-wheel see appendix 7.2) will be used for evaluation. In the case of monitoring tests (internal and external monitoring), the dimensions to be tested are those measurements / positions specified in the test.</p> <p>These are: 2-wheeled AWB: P5, P12, P23, P26 4-wheeled AWB: P1, P5, P7, P12, P21, P28, P30, P33 2-wheeled AWB-DU: P2, P10, P18 4-wheeled AWB-DU: d, k, s</p> <p>Only the test dimensions will be used for evaluation. The AWB has a form element (chip nest) integrated into the front section for adapters for a data storage medium (e.g. transponders) (Fig. 1).</p> <p>Dimension 15.5 mm defines the position of the chip nest. Dimension Ø 30 +/-1 defines the principle diameter for mounting the RFID housing.</p> <p>The position dimensions will only be measured during the initial test.</p> <p>Deflection of the frontal receiver Comb lifting devices The horizontal deflection of the frontal receiver may not exceed – for 2-wheeled AWB 1 % – for 4-wheeled AWB 0.7 % Deformation of the frontal receiver DU-lifting devices The DU container receiver shall be tested using a DU lifting device. A uniform carry pattern between the DU lifting device and all of the ribs of the DU container receiver must be proven. The defined dimensional tolerances may not be exceeded.</p>	<p>The dimensions met with the requirement in EN 840-1.</p>	<p>P <input checked="" type="checkbox"/></p> <p>F <input type="checkbox"/></p> <p>N/A <input type="checkbox"/></p> <p>N/T <input type="checkbox"/></p>

Prüfbericht-Nr.: HU24SD1R 001
Test Report No.:

Absatz <i>Clause</i>	RAL-GZ 951/1:2023 <i>Anforderungen - Prüfungen / Requirements - Tests</i>	Messergebnisse - Bemerkungen <i>Measuring results - Remarks</i>	Bewertung <i>Evaluation</i>
-------------------------	--	--	--------------------------------



Chipnest 2-rad AWB /
Chip nest 2-wheeled AWB

Bild 1/Fig. 1

Chipnest 4-rad AWB/
Chip nest 4-wheeled AWB

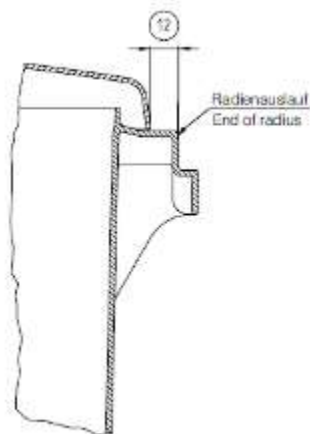


Bild 2/Fig. 2

Test requirements

Test temperature T1

The measurements shall be taken using a suitable measuring device after 24 hours, at the earliest, and determined using a measurement accuracy of 0.1 mm and then compared to the standards listed in section 2.1 or to the data sheets according to the dimensions and tolerances in the appendix, respectively. The test must be carried out on 3 AWBs at room temperature. All functional dimensions will be checked (AWB according to DIN EN 840) and as the case may be, container dimensions (AWB-DU according to DIN 30760) during the initial test.

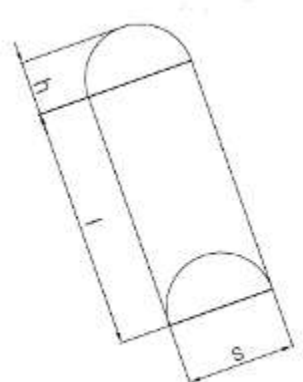
In the case of monitoring tests, all dimensions will be checked that are marked as test dimensions. Test dimension 12 The dimension 12 shall be measured at the upper rim of the body at the end of the radii (Fig. 2).

Prüfbericht-Nr.: HU24SD1R 001			
<i>Test Report No.:</i>			
Absatz	RAL-GZ 951/1:2023	Messergebnisse - Bemerkungen	Bewertung
<i>Clause</i>	<i>Anforderungen - Prüfungen / Requirements - Tests</i>	<i>Measuring results - Remarks</i>	<i>Evaluation</i>

3.3.3	Volumes		
	<p><i>Quality requirements</i></p> <p>The volume of the AWB consists of both the volume of the body and the lid minus the volume resulting from the depth of protrusion of the body up into the lid.</p> <p>The permitted volumes for each AWB size are defined in section 2.1 which includes a list of standards or in the container specific data sheets (see appendix 7.2), respectively.</p> <p><i>Test requirements</i></p> <p>Test temperature T1</p>	See at page 19	P <input checked="" type="checkbox"/> F <input type="checkbox"/> N/A <input type="checkbox"/> N/T <input type="checkbox"/>
3.3.3.1	Volume determination for AWBs with flat lids		
	<p>The testing unit for the body consists of a tank that is large enough to accommodate the body of the AWB being tested.</p> <p>To perform the test, the empty body is placed in the tank. The tank and body are filled evenly with water (temperature 15 ± 5 °C). The amount of water in the body until the point of overflow is reached is measured. The measurement accuracy is ± 1 % of the measured volume.</p> <p>The testing unit for the lid consists of a container that is loosely filled with plastic granules. In order to determine the volume of the lid, it is placed (embedded) horizontally and form-fit in the plastic granules. The lid is filled with water to a level that equates to the depth of protrusion of the body up to the lid.</p>		P <input checked="" type="checkbox"/> F <input type="checkbox"/> N/A <input type="checkbox"/> N/T <input type="checkbox"/>
3.3.3.2	Volume determination for AWBs with sliding lids		
	<p>The determination of the volume of the body takes place under conditions of external pressure equalization in water according to 3.3.3.1 until water reaches the over flow rim.</p> <p>Since the volume of the lid minus both of the body circular side elements capacity cannot be determined, the volume of the lid must be calculated mathematically.</p> <p>In this case, the segment height "h" on the body should be measured from the upper rim of the volumetric measuring point to the crown. The secant "s" is determined using the overlying lid and the length "l" as an arithmetic average taken from three single measuring points at the height of the secant on the body (Fig. 3).</p>	Flat lid	P <input type="checkbox"/> F <input type="checkbox"/> N/A <input checked="" type="checkbox"/> N/T <input type="checkbox"/>

Prüfbericht-Nr.: HU24SD1R 001
Test Report No.:

Absatz	RAL-GZ 951/1:2023	Messergebnisse - Bemerkungen	Bewertung
Clause	Anforderungen - Prüfungen / Requirements - Tests	Measuring results - Remarks	Evaluation

	<p>The volume is calculated using:</p> $V \sim \frac{2}{3} h \times s \times l$ <p>V = Volume h = Segment height s = Secant l = Length</p> <p>As an alternative, the volume of the lid can be Established by using a calculation of exact geometry.</p>	 <p>Bild 3/Fig. 3</p>
--	---	---

3.3.4	Load
--------------	-------------

	<p><i>Quality requirements</i></p> <p>The AWBs must be designed for a load of 0.4kg/dm³ multiplied by the nominal volume and for a maximum of 440 kg.</p> <p>This load quantity applies to AWBs that are used for streams of waste and recyclables from private households, including compostable food and garden waste.</p> <p>Demands for higher load quantities, e.g. 0.8kg/dm³ for waste food and compostable waste from the commercial sector, respectively, must be agreed upon by the AWB manufacturer and the customer. In this example the AWB must be designed for a load of 0.8kg/dm³ times the nominal volume.</p>	<p>0,4 kg/dm³ HDPE Granulat</p>	<p>P <input checked="" type="checkbox"/></p> <p>F <input type="checkbox"/></p> <p>N/A <input type="checkbox"/></p> <p>N/T <input type="checkbox"/></p>
--	---	--	--

3.3.5	Mass of the thermoplastic waste and recycling containers bodies
--------------	--

	<p><i>Quality requirements</i></p> <p>The mass of the thermoplastic waste and recycling container bodies of each AWB from one consignment, from one mold and made of one material may not deviate more than 1.5 % from the average.</p> <p><i>Test requirements</i></p> <p>Test temperature T1</p> <p>A gravimetric analysis is carried out on 3 AWB bodies. The measurement precision must be ± 10 g.</p>	<p>The container sampels do not differ with more than 1,5 % in weight made in the same mold, materials.</p>	<p>P <input checked="" type="checkbox"/></p> <p>F <input type="checkbox"/></p> <p>N/A <input type="checkbox"/></p> <p>N/T <input type="checkbox"/></p>
--	--	---	--

Prüfbericht-Nr.: HU24SD1R 001
Test Report No.:

Absatz	RAL-GZ 951/1:2023	Messergebnisse - Bemerkungen	Bewertung
Clause	Anforderungen - Prüfungen / Requirements - Tests	Measuring results - Remarks	Evaluation

3.3.6	Warm storage		
	<p><i>Quality requirements</i></p> <p>An AWB made of plastic, including all individual parts susceptible to age, may not have any bubbles, cracks or deformities that limit serviceability (see section 3.2.1). Measurements must be taken before and after warm storage.</p> <p>The maximum possible changes in dimension resulting from warm storage that have occurred under practical conditions caused by post-crystallization and post-shrinkage may not be more than 1.5 % and must be within the set dimension tolerance range.</p> <p>The following shall be tested:</p> <p>2-wheeled AWB: P5, P12 4-wheeled AWB: P5, P12, P28 2-wheeled AWB-DU: P2, P10, (P16-P17) 4 wheeled AWB-DU: d, k, (t-r)</p> <p>The dimensions P12, (P16–P17) and (t-r) are combined measurements between the body and the lid and shall only be evaluated based on their dimensional accuracy of the specified tolerances.</p> <p><i>Test requirements</i></p> <p>An AWB is placed in a circulating air oven at a temperature of 90° C to 95° C for 3 days, free of influencing forces, simulating normal use (standing in storage) so that deformations are not impeded.</p> <p>The lid must be closed. After the container has cooled to room temperature, the appearance of the AWB under goes a visual inspection under good daylight conditions from a distance of 1 metre and another dimension check is carried out.</p>	<p>Results are taken from following test reports:</p> <p>HU20XBGH 001 (2021-02-04): Waste bin 60l urban ; Waste bin 80l urban</p> <p>HU215TLC 001 (2021-06-08): 120L Premium, 240L Standard, 240L Premium, Standard with Urban lid 240l, 240L H, 360L Urban:</p> <p>HU215TLC 002 (2021-09-15): 120l Urban A version</p> <p>HU215TLC 003 (2023-05-16): 120 l Twin, 240l Twin:</p> <p>HU215TLC 004 (2024-07-17): 120l Urban, 140l Standard, 240l Urban</p> <p>The changes of the dimensions of P5, P12 are less then 1,5%.</p>	<p>P <input checked="" type="checkbox"/></p> <p>F <input type="checkbox"/></p> <p>N/A <input type="checkbox"/></p> <p>N/T <input type="checkbox"/></p>

Prüfbericht-Nr.: HU24SD1R 001
Test Report No.:

Absatz	RAL-GZ 951/1:2023	Messergebnisse - Bemerkungen	Bewertung
Clause	Anforderungen - Prüfungen / Requirements - Tests	Measuring results - Remarks	Evaluation

3.3.7 Surface active agent testing for 4-wheeled waste and recycling containers-DU

	<p><i>Test requirements</i></p> <p>As an alternative to testing an entire AWB, testing can also be carried out on individual segments which, from a manufacturing point of view, are the most demanding and from an application-technical point of view, those segments of an AWB that are stressed the most. These are (Fig 4)</p> <p>Section 1. Wheel suspensions for the body</p> <p>The wheel construction, including the mounting, is sawed out of the bottom of the AWB-DU circa 50 cm above the mounting. All wheel suspensions with screwed mountings and the outlet sleeve are checked.</p> <p>Section 2. Body receiving section</p> <p>Both corner areas are to be checked. The surface area should be circa 30 x 30 cm.</p> <p>Section 3. Body – hinge area</p> <p>Both corner areas are to be checked. The surface area should be circa 30 x 30 cm.</p> <p>Section 4. Lid</p> <p>In this test, the area of the hinges up to the injection points must be checked.</p> <p>The individual areas can be seen in Fig. 4.</p>	<p>Not AWB-DU</p>	<p>P <input type="checkbox"/></p> <p>F <input type="checkbox"/></p> <p>N/A <input checked="" type="checkbox"/></p> <p>N/T <input type="checkbox"/></p>
--	--	-------------------	--

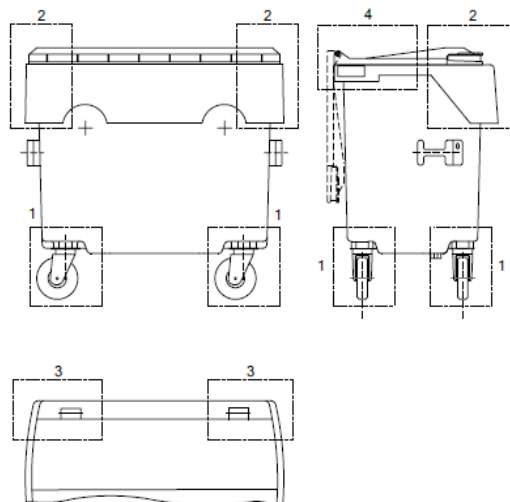


Bild 4 - Netzmittelprüfung für 4-rädrige AWB-DU aus Kunststoff an Segmenten

Fig. 4 - Surface active agent testing for 4-wheeled plastic AWB-DU on segments

Prüfbericht-Nr.: HU24SD1R 001			
<i>Test Report No.:</i>			
Absatz	RAL-GZ 951/1:2023	Messergebnisse - Bemerkungen	Bewertung
<i>Clause</i>	<i>Anforderungen - Prüfungen / Requirements - Tests</i>	<i>Measuring results - Remarks</i>	<i>Evaluation</i>

3.3.8	Fall test		
	<p><i>Quality requirements</i></p> <p>Cracks on the bodies (of 2-wheeled containers on the body and wheels) that could influence the serviceability (see 3.2.1) are not permitted.</p> <p>2-wheeled AWB (incl. wheels)</p> <p><i>Test requirements</i></p> <p>Test temperature T₂ for the initial test and T₁ for the monitoring tests.</p> <p>2 Test objects shall be filled with test material and each one dropped from a height of 3 metres four times. The AWB must land flat on its underside on a smooth horizontal and non-resilient impact area in the first 3 drop tests. The AWB should land on the front bottom edge in the fourth drop test. In order for this to occur, the AWB must be positioned at an angle of 4-10°.</p> <p>An inspection of damage to the AWB is to be carried out after each fall test.</p> <p>4-wheeled AWB (without wheels)</p> <p>Test temperature T₁</p> <p>The test object shall be filled with test material and dropped so that it can fall freely from a height of 2.5 metres four times. The AWB without wheels must land flat on its underside on a smooth horizontal and non-resilient impact area in each of the 4 tests. An inspection of damage to the AWB is to be carried out after each fall test.</p>	<p>Results are taken from following test reports:</p> <p>HU20XBGH 001 (2021-02-04): Waste bin 60l urban ; Waste bin 80l urban</p> <p>HU215TLC 001 (2021-06-08): 120L Premium, 240L Standard, 240L Premium, Standard with Urban lid 240l, 240L H, 360L Urban:</p> <p>HU215TLC 002 (2021-09-15): 120l Urban A version</p> <p>HU215TLC 003 (2023-05-16): 120 l Twin, 240l Twin:</p> <p>HU215TLC 004 (2024-07-17): 120l Urban, 140l Standard, 240l Urban</p> <p>There is no damage after the tests.</p>	<p>P <input checked="" type="checkbox"/></p> <p>F <input type="checkbox"/></p> <p>N/A <input type="checkbox"/></p> <p>N/T <input type="checkbox"/></p>

Prüfbericht-Nr.: HU24SD1R 001
Test Report No.:

Absatz	RAL-GZ 951/1:2023	Messergebnisse - Bemerkungen	Bewertung
Clause	Anforderungen - Prüfungen / Requirements - Tests	Measuring results - Remarks	Evaluation

3.3.9	Drop ball test for 2-wheeled and 4-wheeled AWBs		
	<p><i>Quality requirements</i></p> <p>The drop height for testing the underside of the body is carried out at 1m, which deviates from the DIN EN 840-5 (0.8 m) standard.</p> <ul style="list-style-type: none"> – Drop ball test at test temperature T₂ – Definition 4-wheeled AWB and 4-wheeled AWB-DU (Fig .5) and 2-wheeled AWB-DU (Fig. 6) <p><i>Test requirements</i></p> <p>Three consecutive impacts must be carried out on each of the following points of impact on the inside of the bottom of the container:</p> <ul style="list-style-type: none"> – Injection points (1) shown in the example, 4 injection points – Point A and D or point C and B <p>Two consecutive impacts must be carried out on each of the following points of impact on the rim of the body:</p> <ul style="list-style-type: none"> – in the middle of the front section of the upper rim (E) – in the middle of the side of the upper rim (F) – on the back corner of the upper rim (G), opposite to the previously tested side. – if handles exist, the impact point is in the middle of each handle (H) <p>2 consecutive impacts must be carried out on each of the following points of impact. The lid is mounted on the body in this test. Points of impact:</p> <ul style="list-style-type: none"> – in the middle of the lid (I) – on a corner of the lid (the cylinder must touch the lid) (J) – on the diametrically opposite corner (the cylinder must touch the lid) (K) – on every hinge (L) <p>Testing procedures for the Diamond-receiver are also carried out in the same manner on the 4-wheeled AWB-DU.</p> <p>The testing points may be within in a tolerance range of r =10 mm around the defined points of impact.</p> <p>4-wheeled AWB sliding dome lid</p> <p>The drop ball test is carried out on the injection points of the sliding domed lid. The lid is mounted on the body and in the closed position for this test.</p>	See at page 21, clause 4.7.2	P <input checked="" type="checkbox"/> F <input type="checkbox"/> N/A <input type="checkbox"/> N/T <input type="checkbox"/>

Absatz Clause	RAL-GZ 951/1:2023 Anforderungen - Prüfungen / Requirements - Tests	Messergebnisse - Bemerkungen Measuring results - Remarks	Bewertung Evaluation
------------------	---	---	-------------------------

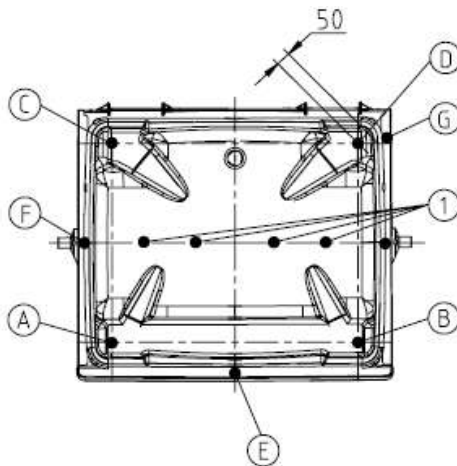


Bild 5 – Aufprallpunkte für Kugelfallversuch 4-rad AWB und 4-rad AWB-DU

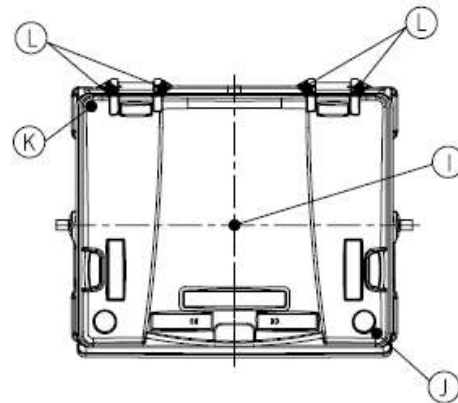


Fig. 5 – Points of impact for drop ball test 4-wheeled AWB and 4-wheeled AWB-DU

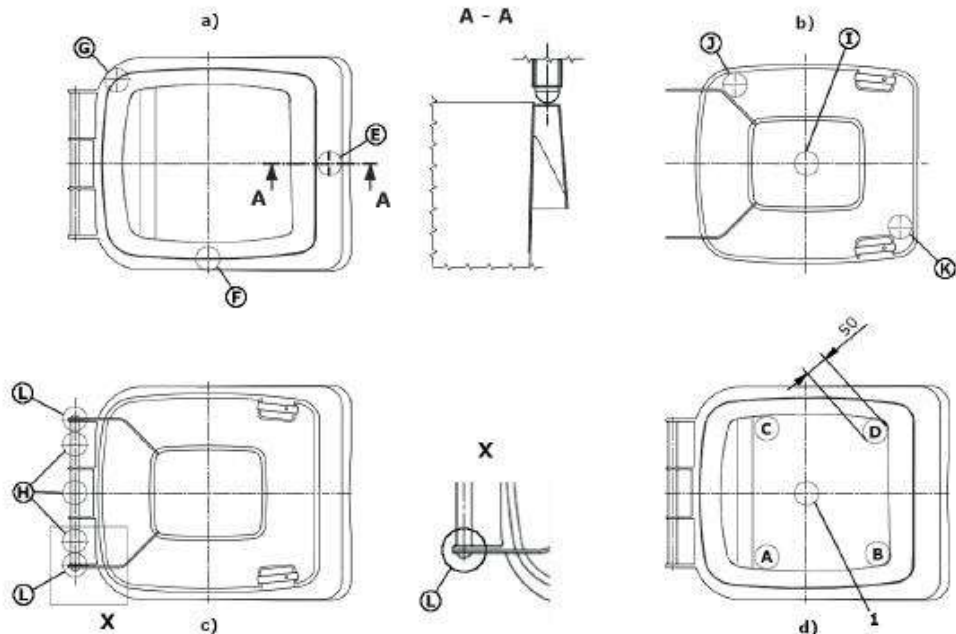


Bild 6 – Zusätzliche Aufprallpunkte für Kugelfallversuch 2-rad AWB-DU

Fig. 6 – Additional points of impact for drop ball test 2-wheeled AWB-DU

Prüfbericht-Nr.: HU24SD1R 001 Test Report No.:			
Absatz	RAL-GZ 951/1:2023	Messergebnisse - Bemerkungen	Bewertung
Clause	Anforderungen - Prüfungen / Requirements - Tests	Measuring results - Remarks	Evaluation
3.3.10.	Titing Test		
	<p><i>Quality requirements</i></p> <p>All of the receivers for lifting devices found on AWBs shall be tested. For example:</p> <ul style="list-style-type: none"> – Frontal receivers – trunnion frontal receiver – DU frontal receiver <p>The serviceability of the AWB must be guaranteed after testing has taken place.</p> <p><i>Test requirements</i></p> <p>The lifting devices used in the tests must comply with the series of standards DIN EN 1501.</p>	<p>The containers fit well on the lifting device. No damage or disfunction after 5 lifting-tilting cycles.</p> <p>Lifting device comply with the series of standards DIN EN 1501.</p> <p>Lifting device: Terberg – Omnidel 313078 Type: TCA-DEL3e</p> <p>After the test, the container can be use safely.</p>	<p>P <input checked="" type="checkbox"/></p> <p>F <input type="checkbox"/></p> <p>N/A <input type="checkbox"/></p> <p>N/T <input type="checkbox"/></p>
3.3.10. 1.	Tilting test AWB-DU		
	<p><i>Test temperature T_1</i></p> <p>To verify the locking system on the DU lifting device receiver, the dimension P18 (2-wheeled AWB-DU) respectively dimension s (4-wheeled AWB-DU) of the AWB or the lifting device dimension 92 +/-1 shall be checked and documented.</p> <p>Furthermore, the recommendations for manufacturers of lifting devices remain valid as listed and defined in the DIN 30760 appendix A. It shall be assured that for every receiving of a container that a different point of contact between the Diamond-receiver of the lifting device and the AWB-DU is achieved.</p>	No AWB-DU	<p>P <input type="checkbox"/></p> <p>F <input type="checkbox"/></p> <p>N/A <input checked="" type="checkbox"/></p> <p>N/T <input type="checkbox"/></p>
3.3.10. 1.1	Tilting test for empty AWB-DU		
	<p>Testing is carried out using a closed AWB-DU. At least 5 trouble-free lifting cycles must be carried out. The lids must be able to move freely.</p> <p>Dimension P18 (2-wheeled AWB-DU) respectively dimensions (4-wheeled AWB-DU) must be measured after the lifting test has been carried out on the loaded AWB-DU.</p>	No AWB-DU	<p>P <input type="checkbox"/></p> <p>F <input type="checkbox"/></p> <p>N/A <input checked="" type="checkbox"/></p> <p>N/T <input type="checkbox"/></p>

Prüfbericht-Nr.: HU24SD1R 001 Test Report No.:											
Absatz Clause	RAL-GZ 951/1:2023 Anforderungen - Prüfungen / Requirements - Tests	Messergebnisse - Bemerkungen Measuring results - Remarks	Bewertung Evaluation								
3.3.10.1.2	Tilting test for fully loaded AWB-DU										
	<p>The container to be tested must be filled with the test load. The emptying of the test load during the lifting procedure is to be prevented by a suitable device. The lid must be able to move freely. The container must</p> <table border="1"> <thead> <tr> <th>Test conditions</th> <th></th> </tr> </thead> <tbody> <tr> <td>Cycle time for each cycle</td> <td>10 - 12 seconds</td> </tr> <tr> <td>Rest period after each cycle</td> <td>5 - 10 seconds</td> </tr> <tr> <td>Number of cycles</td> <td>100</td> </tr> </tbody> </table> <p>come into contact with the ground after each lifting cycle.</p> <p>Dimension P18 (2-wheeled AWB-DU) respectively dimensions (4-wheeled AWB-DU) must be measured after the lifting test has been carried out on the loaded AWB-DU.</p>	Test conditions		Cycle time for each cycle	10 - 12 seconds	Rest period after each cycle	5 - 10 seconds	Number of cycles	100	No AWB-DU	P <input type="checkbox"/> F <input type="checkbox"/> N/A <input checked="" type="checkbox"/> N/T <input type="checkbox"/>
Test conditions											
Cycle time for each cycle	10 - 12 seconds										
Rest period after each cycle	5 - 10 seconds										
Number of cycles	100										
3.3.10.2	Tilting test for waste and recycling containers with lateral receiver										
	<p>Before testing according to DIN EN 840-5 and DIN EN 1501-5 is carried out</p> <ul style="list-style-type: none"> – the dimensions of the lateral receiver on the lifting device must be measured (1270 + 10 mm) and – the safety catch must be checked for easy movability. <p>The lid must be able to move freely in this test.</p>	No lateral receiver provided	P <input type="checkbox"/> F <input type="checkbox"/> N/A <input checked="" type="checkbox"/> N/T <input type="checkbox"/>								
3.3.10.3	Tilting test for waste and recycling containers with frontal receiver										
	<p>Before testing according to DIN EN 840-5 and DIN EN 1501-5 is carried out the dimensions of the lifting device locking device must be checked (Fig. 7).</p> <p>The lid must be able to move freely in this test.</p>	<p>The containers fit well on the lifting device. The lid move freely during the Lifting-tilting test.</p> <p>Lifting device comply with the series of standards DIN EN 1501.</p> <p>Lifting device: Terberg – Omnidel 313078</p> <p>Type: TCA-DEL3e</p> <p>For dimension, see at page 84-88</p>	P <input checked="" type="checkbox"/> F <input type="checkbox"/> N/A <input type="checkbox"/> N/T <input type="checkbox"/>								

Prüfbericht-Nr.: HU24SD1R 001
Test Report No.:

Absatz	RAL-GZ 951/1:2023	Messergebnisse - Bemerkungen	Bewertung
Clause	Anforderungen - Prüfungen / Requirements - Tests	Measuring results - Remarks	Evaluation

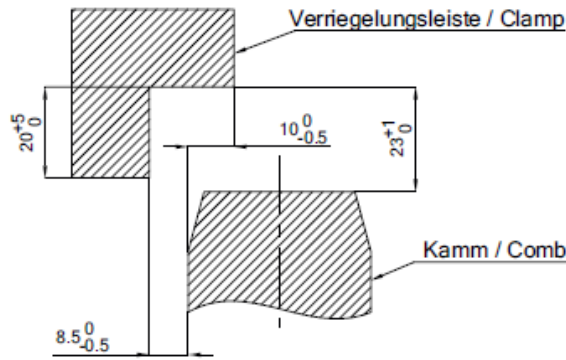


Bild 7 - Kammschüttung/ Fig. 7 - Comb lifting devices

3.3.11	Lid test for flat lids		
	<p><i>Quality requirements</i></p> <p>The lid of the AWB may warp during testing, however the deformation must partially or completely return to its "normal" shape at room temperature 24 hours after testing has been completed. Neither the rim of the lid nor the lid itself should be able to be pushed into the body by means of the applied load at temperature.</p> <p>The lid must rest on the container body correctly before testing is started. It must be equipped with at least two pivot points and with at least one mechanism for opening.</p> <p><i>Test requirements</i></p> <p>At the beginning of the test, the lid of the AWB is closed and resting on the rim of the AWB. The lid is to be tested at 40 °C for 4 hours with a testing load of 400 N on a surface of 25 x 25 cm located at the center of the lid. The serviceability of the lid is checked after 24 hours (see 3.2.1).</p>	<p>Results are taken from following test reports:</p> <p>HU20XBGH 001 (2021-02-04): Waste bin 60l urban ; Waste bin 80l urban</p> <p>HU215TLC 001 (2021-06-08): 120L Premium, 240L Standard, 240L Premium, 240l Standard with Urban lid, 240L H, 360L Urban:</p> <p>HU215TLC 002 (2021-09-15): 120l Urban A version</p> <p>HU215TLC 003 (2023-05-16): 120 l Twin, 240l Twin:</p> <p>HU215TLC 004 (2024-07-17): 120l Urban, 140l Standard, 240l Urban</p> <p>There is no damage after the tests. After the test, the lid still covered the body, open easily.</p>	<p>P <input checked="" type="checkbox"/></p> <p>F <input type="checkbox"/></p> <p>N/A <input type="checkbox"/></p> <p>N/T <input type="checkbox"/></p>
3.3.12	Locking system safety on the lifting device for waste and recycling container AWB-DU		
	<p><i>Test requirements</i></p> <p>The space between the upper edge of the DU-receiver of the container and the lower edge of the locking bar of the lifting device shall be measured before and after the tilting trials in section 3.3.10 In this case, a maximum distance of 7 mm is allowed.</p>	<p>No AWB-DU</p>	<p>P <input type="checkbox"/></p> <p>F <input type="checkbox"/></p> <p>N/A <input checked="" type="checkbox"/></p> <p>N/T <input type="checkbox"/></p>

Prüfbericht-Nr.: HU24SD1R 001 Test Report No.:			
Absatz	RAL-GZ 951/1:2023	Messergebnisse - Bemerkungen	Bewertung
Clause	Anforderungen - Prüfungen / Requirements - Tests	Measuring results - Remarks	Evaluation
3.3.13	Stability		
	<p><i>Test requirements</i></p> <p>Other than the given values stated in DIN EN 840-5 (10°), the test must be carried out at a temperature below 12°. In order to keep the container from sliding before it is tipped over, the test floor area must be equipped with a dead stop and a sand paper overlay 120 K (or comparable).</p>	<p>Results are taken from following test reports:</p> <p>HU20XBGH 001 (2021-02-04): Waste bin 60l urban ; Waste bin 80l urban</p> <p>HU215TLC 001 (2021-06-08): 120L Premium, 240L Standard, 240L Premium, 240l Standard with Urban lid, 240L H, 360L Urban:</p> <p>HU215TLC 002 (2021-09-15): 120l Urban A version</p> <p>HU215TLC 003 (2023-05-16): 120 l Twin, 240l Twin:</p> <p>HU215TLC 004 (2024-07-17): 120l Urban, 140l Standard, 240l Urban</p> <p>No tipping</p>	<p>P <input checked="" type="checkbox"/></p> <p>F <input type="checkbox"/></p> <p>N/A <input type="checkbox"/></p> <p>N/T <input type="checkbox"/></p>
3.3.14	Kerb travel – falls		
	<p><i>Test requirements</i></p> <p>Other than the given values stated in DIN EN 840-5 (140 mm), the test object is lifted 200 mm. In the case of 4-wheeled AWBs, the side to be tested may be chosen by the person carrying out the test.</p>	<p>Results are taken from following test reports:</p> <p>HU20XBGH 001 (2021-02-04): Waste bin 60l urban ; Waste bin 80l urban</p> <p>HU215TLC 001 (2021-06-08): 120L Premium, 240L Standard, 240L Premium, 240l Standard with Urban lid, 240L H, 360L Urban:</p> <p>HU215TLC 002 (2021-09-15): 120l Urban A version</p> <p>HU215TLC 003 (2023-05-16): 120 l Twin, 240l Twin:</p> <p>HU215TLC 004 (2024-07-17): 120l Urban, 140l Standard, 240l Urban</p>	<p>P <input checked="" type="checkbox"/></p> <p>F <input type="checkbox"/></p> <p>N/A <input type="checkbox"/></p> <p>N/T <input type="checkbox"/></p>
3.3.15	“Kerb travel” – run test, 4-wheeled waste and recycling containers only		
	<p><i>Test requirements</i></p> <p>The goal of the test is to test the wheel mounting of the AWB body.</p> <p>For this reason, the AWB being tested shall only be fitted with casters that do not have a wheel-stopping mechanism.</p>	2-wheeled container	<p>P <input type="checkbox"/></p> <p>F <input type="checkbox"/></p> <p>N/A <input checked="" type="checkbox"/></p> <p>N/T <input type="checkbox"/></p>

Prüfbericht-Nr.: HU24SD1R 001 Test Report No.:			
Absatz Clause	RAL-GZ 951/1:2023 Anforderungen - Prüfungen / Requirements - Tests	Messergebnisse - Bemerkungen Measuring results - Remarks	Bewertung Evaluation
3.3.16	Brake test, 4-wheeled waste and recycling containers only		
	<p><i>Test requirements</i></p> <p>The hold time for the braked AWB is 60 seconds. The narrow side of the container must be placed in the testing direction due to the fact that braking efficiency is less here and consequently, the most critical test case exists.</p>	2-wheeled container	P <input type="checkbox"/> F <input type="checkbox"/> N/A <input checked="" type="checkbox"/> N/T <input type="checkbox"/>
3.3.17	Wheel test – true running		
	<p><i>Quality requirements</i></p> <p>The diameter of the wheel shall be measured before and after each test and may only be a maximum of 5 mm under the nominal dimension in each case.</p> <p><i>Test requirements</i></p> <p>Additional specifications of the run test according to DIN EN 840-5, paragraph 4.9.3 for wheels for AWBs according to DIN EN 840-1.</p> <p>In order to protect the testing device, a counter support shall be mounted at a distance of 25 mm from the wheel while the test is carried out. This will prevent the wheel from falling off the axle in the event of a breakdown and will stop the testing device from being damaged (Fig. 8).</p> <p>Explanatory statement:</p> <p>If the distance were less, e.g. only 5 mm, a breakdown of the wheel would not be registered by the test device and the test device would not shut down. When the distance is 25 mm, the wheel cannot fully fall off the axle. The testing device can register the breakdown and shut down.</p> <p>Due to the unsatisfactorily defined testing device description found in DIN EN 840-5, the test devices built according to DIN EN 840-5 lead to different test results.</p> <p>Additional specifications of the run test according to DIN EN 840-5, paragraph 4.9.3 for caster for AWBs according to DIN EN 840-2, -3 and -4.</p> <p>A counter support is mounted at a distance of 10 mm from the wheel bolt in order to test the casters and prevent the casters from being able to breaking away to the side when they are rolled over a step (Fig. 8).</p> <p>Explanatory statement:</p> <p>The further the caster is able to break away, the greater the wear on the wheel, and the greater the stress on the caster housing. Due to the unsatisfactorily defined testing device description found in DIN EN 840-5, the test devices built according to DIN EN 840-5 lead to different test results.</p>	Manufacturer: E.K.H Plauen GmbH SKZ certificate: 53605 Artikel-Nr.: 40129020/200/E5/EKH ∅200mm Certification of the wheel is available. (for measured dimensions, see at page 84-88)	P <input checked="" type="checkbox"/> F <input type="checkbox"/> N/A <input type="checkbox"/> N/T <input type="checkbox"/>

Prüfbericht-Nr.: HU24SD1R 001
Test Report No.:

Absatz	RAL-GZ 951/1:2023	Messergebnisse - Bemerkungen	Bewertung
Clause	Anforderungen - Prüfungen / Requirements - Tests	Measuring results - Remarks	Evaluation

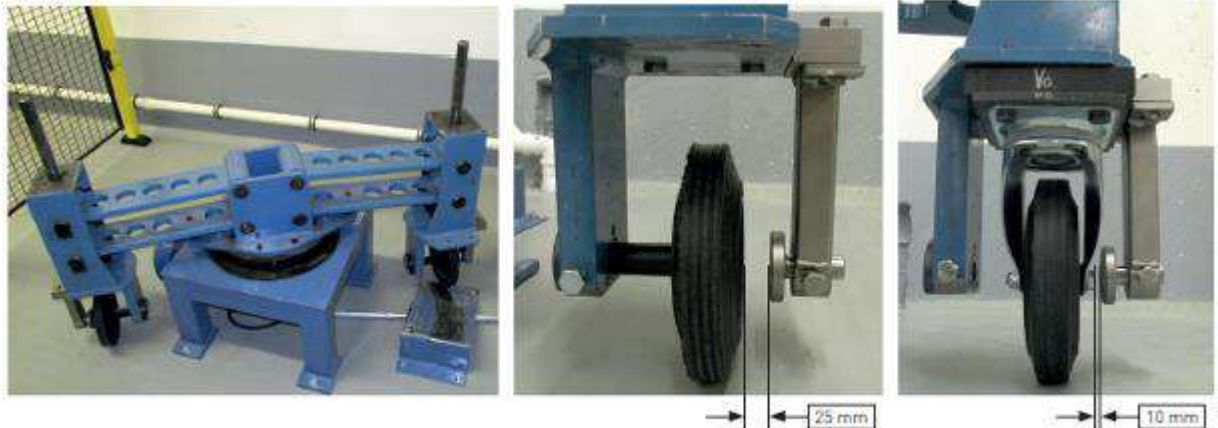


Bild 8 – Radprüfung, Prüfstand mit Gegenhalter/ Fig. 8 – Wheel test, testing device with counter support

3.3.18 Angle expansion test of the frontal receiver of 2-wheeled and 4-wheeled waste and recycling containers

Quality requirements

The AWB may not have any cracks or stress whitening in the area of the frontal receiver.

Test requirements

Test temperature T₂

The container to be tested shall be fixed using a locking bar to the frontal receiver of the test device in such a way (e.g. screwed on) so that the dimensions of the test device do not change during the entire testing period.

The container is lifted in the area of the wheel housing and brought to the angle position $\alpha_D = 25^\circ$ inside a maximum of 20 seconds.

The container is held in this position for 5 seconds.

The testing of each AWB must be carried out inside 5 minutes after the AWB has been taken out of the cold chamber.

After this, the AWB is put back into the resting position, released from the locking mechanism and examined. 3 AWBs shall be tested.

Results are taken from following test reports:

HU20XBGH 001 (2021-02-04):
Waste bin 60l urban ; Waste bin 80l urban

HU215TLC 001 (2021-06-08):
120L Premium, 240L Standard, 240L Premium, 240l Standard with Urban lid, 240L H, 360L Urban:

HU215TLC 002 (2021-09-15):
120l Urban A version

HU215TLC 003 (2023-05-16):
120 l Twin, 240l Twin:

HU215TLC 004 (2024-07-17):
120l Urban, 140l Standard, 240l Urban

There is no crack or stress whitening.

P
F
N/A
N/T

Prüfbericht-Nr.: HU24SD1R 001
Test Report No.:

Absatz	RAL-GZ 951/1:2023	Messergebnisse - Bemerkungen	Bewertung
Clause	Anforderungen - Prüfungen / <i>Requirements - Tests</i>	<i>Measuring results - Remarks</i>	<i>Evaluation</i>

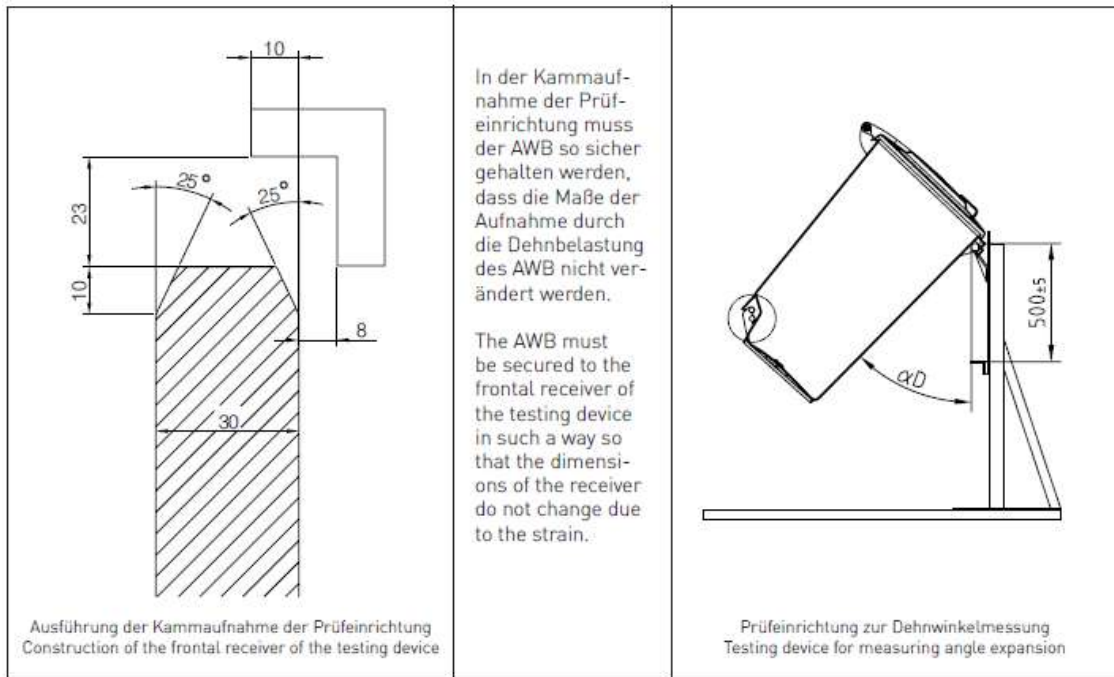


Bild 9 – Dehnwinkelprüfung/ Fig.9 Expansion angle test

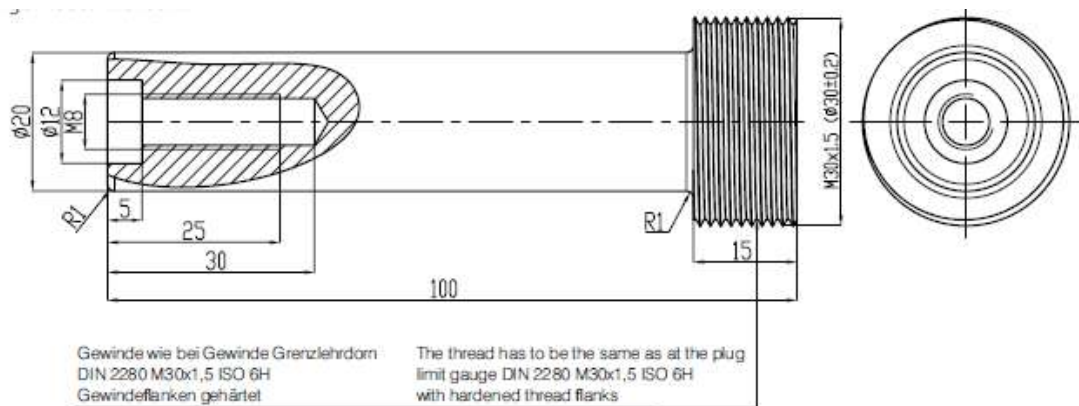


Bild 10 – Prüfkörper

Fig. 10 – Test object

Prüfbericht-Nr.: HU24SD1R 001			
<i>Test Report No.:</i>			
Absatz	RAL-GZ 951/1:2023	Messergebnisse - Bemerkungen	Bewertung
<i>Clause</i>	<i>Anforderungen - Prüfungen / Requirements - Tests</i>	<i>Measuring results - Remarks</i>	<i>Evaluation</i>

3.3.19	Stability of the transponder adapter in the RAL chip nest		
	<p>Quality requirements</p> <p>Evaluation of test results</p> <p>The test is “passed” when the test body has not fallen out of the AWB chip nest after 1 hour. All test samples must pass the test.</p> <p>Frequency of the tests</p> <p>The test is only carried out during the initial sample testing and external monitoring.</p> <ul style="list-style-type: none"> – Initial sample test: 3 test samples – External monitoring: 1 test sample <p>Test requirements</p> <ul style="list-style-type: none"> – Test object <p>The test object must be consistent with Fig. 10. Dimensional accuracy must be proven by means of a certificate from an acknowledged testing institut.</p> <ul style="list-style-type: none"> – Mounting of a test object (PK) in the RAL-chip nest <ul style="list-style-type: none"> • Time of mounting A minimum of 24 hours after the production of the AWB • Mounting temperature <p>Ambient temperature at the time mounting takes place: (23 +/- 5) °C</p> <ul style="list-style-type: none"> • Mounting temperature The test object is inserted. Attention must be taken to ensure that the test object is inserted at a right angle to the chip nest and inserted as far as it will go in. <ul style="list-style-type: none"> – Test of fixedness of the test object in the AWB-chip nest <ul style="list-style-type: none"> • Time of the test <p>A minimum of 24 hours after the mounting of the test object in the AWB-Chip nest</p> <ul style="list-style-type: none"> • Test temperature <p>Ambient temperature at the time of testing: (23 +/-5) ° C</p> <ul style="list-style-type: none"> – Execution of the test <p>A test weight is hung on the test object. Weight = 10 kg The test weight must remain hanging in this position for 1 hour.</p>	<p>Not part of the test (no RAL mark)</p>	<p>P <input type="checkbox"/></p> <p>F <input type="checkbox"/></p> <p>N/A <input checked="" type="checkbox"/></p> <p>N/T <input type="checkbox"/></p>

Prüfbericht-Nr.: HU24SD1R 001 Test Report No.:			
Absatz Clause	RAL-GZ 951/1:2023 Anforderungen - Prüfungen / Requirements - Tests	Messergebnisse - Bemerkungen Measuring results - Remarks	Bewertung Evaluation
4	Monitoring		
4.1	Overview		
	<p>Monitoring is divided into the following categories:</p> <ul style="list-style-type: none"> - Initial testing - Internal testing - External testing - Re-examination and testing 		
4.2	Initial testing		
4.2.1	General		
	<p>Passing the initial test is an indispensable requirement for the awarding of and the entitlement to display the Quality Mark – “Waste and Recycling Containers” including the materials specific inscription “K” for plastic (“Kunststoff” in German).</p> <p>The initial test must be completed by every manufacturer who has applied for the awarding of the Quality Mark at The Quality Control Association of Waste and Recycling Containers.</p> <p>The Quality Committee of the Quality Control Association shall commission neutral experts or a suitable testing institute both of which are accredited according to DIN EN ISO/IEC 17025/17020.</p> <p>The applicant shall bear the costs of the initial testing.</p>		
4.2.2	Content and scope of the initial test		
	<p>In the case of the initial test, the applicant must prove that it is ensured by means of his/her manufacturing facility and his/her expert personnel that he/she can produce the AWBs in accordance with these quality and test requirements.</p> <p>The materials used to manufacture AWBs must be recyclable. Upon request by the GGAWB, verification of the distinguishing characteristics of materials used for manufacturing AWBs shall be proven by providing an appropriate test certificate from an acknowledged testing authority or the manufacturer.</p> <p>The initial test is carried out on the entire AWB that comes from current production according to section 2 and 3. In case of the modification or substitution of individual parts (body, lid, running gear) proof of the re-testing of functional demonstration of the part and the appropriate tests must be provided.</p>	Not part of the test (no RAL mark)	P <input type="checkbox"/> F <input type="checkbox"/> N/A <input checked="" type="checkbox"/> N/T <input type="checkbox"/>

Prüfbericht-Nr.: HU24SD1R 001
Test Report No.:

Absatz	RAL-GZ 951/1:2023	Messergebnisse - Bemerkungen	Bewertung
Clause	Anforderungen - Prüfungen / Requirements - Tests	Measuring results - Remarks	Evaluation

4.3 Internal testing

Every Quality Mark holder must continually carry out internal testing in order to show compliance with the quality and test regulations and to ensure that his/her AWBs bearing the RAL Quality Mark are always in compliance with the quality requirements of this quality assurance.

Documentation concerning all tests carried out for internal monitoring purposes and all of these test results must be completely and consistently recorded and retained for a minimum of 5 years. A Quality Mark holder can use a certified and regularly audited QM-system service to carry out the internal testing process.

The following tests must be carried out:

Requirement	Frequency	Quality and test requirements according to section	DIN EN 840-5
Appearance and workmanship	1x per shift and per day colour test only after a production lot change		4.2.1
Dimensions and model weights	1x per manufacturing period and per week	3.3.2	4.2.2
Deflection of the frontal receiver		3.3.5	4.2.4
Behaviour after warm storage	1x per week	3.3.6	
Behaviour after waiting agent test	1x per week	3.3.7	4.3.1
Ball drop test - under cold conditions	1x per week	3.3.9	4.7.2
Fall test - under room temperature conditions	1x per week	3.3.8 only 1)	
Marking & labelling	1x per month	5	
Locking system safety on the lifting receiver device only for AWS-DU	1x per manufacturing period and per week	3.3.12	
Functional test for safety lid*	Every AWB with a sliding dome lid		
Drake test - X-abstract AWB only	1x per manufacturing period and per week		4.9.4

*Instruction regulations and a label serve as proof

The Quality Mark holder must take immediate and necessary measures to eliminate defects after unsatisfactory test results.

Not part of the mechanical test

P
F
N/A
N/T

Prüfbericht-Nr.: HU24SD1R 001
Test Report No.:

Absatz	RAL-GZ 951/1:2023	Messergebnisse - Bemerkungen	Bewertung
Clause	Anforderungen - Prüfungen / <i>Requirements - Tests</i>	<i>Measuring results - Remarks</i>	<i>Evaluation</i>

4.4	External testing																																			
4.4.1	General																																			
	<p>The Quality Committee of the Quality Control Association shall commission neutral experts or suitable testing institutes (accredited according to DIN EN ISO/IEC 17025/17020).</p> <p>External testing shall be carried out without previous notice and testing shall take place during operational working times in the plant of the Quality Mark holder. The tester must legitimize his presence and identify himself before testing begins.</p>																																			
4.4.2	Content and scope of external monitoring																																			
	<p>The external monitoring process requires that the Quality Mark holder provide the tester with all of the documentation about internal monitoring. The tester shall examine these documents concerning their entirety and can request further information about the documentation.</p> <p>The tester shall take random samples of the quality assured AWBs of the Quality Mark holder according to these quality and test regulations. Samples requested for by the tester shall remain with the tester.</p> <p>Stored testing samples</p> <p>In case AWBs marked with a Quality Mark are not available, 5 stored testing samples for each upcoming AWB test must be available. The production date of the stored testing samples must not be older than the period since the last monitoring test.</p> <table border="1" data-bbox="475 1518 877 2033"> <thead> <tr> <th>Requirement</th> <th>Quality and test requirements according to section</th> <th>EN 840-5</th> </tr> </thead> <tbody> <tr> <td>Appearance and workmanship</td> <td></td> <td>4.2.1</td> </tr> <tr> <td>Dimensions and mass/weight, Deflection of the frontal receiver</td> <td>3.3.2 3.3.5</td> <td>4.2.2.2 4.2.4</td> </tr> <tr> <td>Behaviour after wetting agent test</td> <td>3.3.7</td> <td>4.11.1</td> </tr> <tr> <td>Ball drop test - under cold conditions</td> <td>3.3.9</td> <td>4.7.2</td> </tr> <tr> <td>Fall test - under room temperature conditions</td> <td>3.3.8</td> <td></td> </tr> <tr> <td>Marking & labeling</td> <td>5</td> <td></td> </tr> <tr> <td>Locking system safety on the lifting receiver device only for AWB-DU</td> <td>3.3.12</td> <td></td> </tr> <tr> <td>Functional test for safety lid (sliding dome lid)</td> <td></td> <td></td> </tr> <tr> <td>Brake test - 4-wheeled AWB only</td> <td></td> <td>4.9.4</td> </tr> <tr> <td>Stability of the transporter adapter</td> <td>3.3.19</td> <td></td> </tr> </tbody> </table>	Requirement	Quality and test requirements according to section	EN 840-5	Appearance and workmanship		4.2.1	Dimensions and mass/weight, Deflection of the frontal receiver	3.3.2 3.3.5	4.2.2.2 4.2.4	Behaviour after wetting agent test	3.3.7	4.11.1	Ball drop test - under cold conditions	3.3.9	4.7.2	Fall test - under room temperature conditions	3.3.8		Marking & labeling	5		Locking system safety on the lifting receiver device only for AWB-DU	3.3.12		Functional test for safety lid (sliding dome lid)			Brake test - 4-wheeled AWB only		4.9.4	Stability of the transporter adapter	3.3.19		Not part of the mechanical test	P <input type="checkbox"/> F <input type="checkbox"/> N/A <input checked="" type="checkbox"/> N/T <input type="checkbox"/>
Requirement	Quality and test requirements according to section	EN 840-5																																		
Appearance and workmanship		4.2.1																																		
Dimensions and mass/weight, Deflection of the frontal receiver	3.3.2 3.3.5	4.2.2.2 4.2.4																																		
Behaviour after wetting agent test	3.3.7	4.11.1																																		
Ball drop test - under cold conditions	3.3.9	4.7.2																																		
Fall test - under room temperature conditions	3.3.8																																			
Marking & labeling	5																																			
Locking system safety on the lifting receiver device only for AWB-DU	3.3.12																																			
Functional test for safety lid (sliding dome lid)																																				
Brake test - 4-wheeled AWB only		4.9.4																																		
Stability of the transporter adapter	3.3.19																																			

Prüfbericht-Nr.: HU24SD1R 001
Test Report No.:

Absatz	RAL-GZ 951/1:2023	Messergebnisse - Bemerkungen	Bewertung
Clause	Anforderungen - Prüfungen / Requirements - Tests	Measuring results - Remarks	Evaluation

	<p>The tester shall compile a monitoring report from the results of the external monitoring process. The Quality Mark holder shall be given a copy of the monitoring report and a further copy shall be given to the Quality Committee of The Quality Control Association.</p> <p>External monitoring of production shall be carried out once a year.</p> <p>External monitoring of the quality assured AWB shall be carried out every 2 years.</p> <p>The tester shall use the test reports specially developed by The Quality Control Association for external monitoring.</p> <p>Should the test results be negative, the Quality Mark holder may not deliver the AWBs to recipients that were manufactured in the time period between the last passed test and the test that was not passed.</p> <p>If manufacturing operations have been tested internally in the time period between the last test passed and the failed test, the Quality Mark holder may not ship any AWBs that were manufactured in the time period between the last internal test passed and the failed external test.</p> <p>If any AWBs are shipped within the specified time periods, the Quality Mark holder must inform the recipient in both cases.</p> <p>External monitoring costs shall be paid by the Quality Mark holder.</p>		
--	--	--	--

4.5	Repeat test		
------------	--------------------	--	--

	<p>Should the tester finds defects in quality assurance during the external monitoring process carried out at the Quality Mark holders location, the Quality Committee of The Quality Control Association can set a date for repeat testing. Scope, content and the date of the repeat test shall be defined by the Quality Committee. The Quality Committee shall assign the same tester, who carried out the previous test, to carry out repeat testing.</p> <p>Should the repeat test not be passed, a further course of action shall be determined and taken according to the procedure regulations for the awarding of and entitlement to display the Quality Mark of The Quality Control Association of Waste and Recycling Containers (Gütegemeinschaft Abfall- und Wertstoffbehälter e. V.).</p> <p>The costs for the repeat test shall be paid by the Quality Mark holder.</p>	Not part of the mechanical test	P <input type="checkbox"/> F <input type="checkbox"/> N/A <input checked="" type="checkbox"/> N/T <input type="checkbox"/>
--	---	---------------------------------	---

5	Marking and labelling		
----------	------------------------------	--	--

	<p>Waste and recycling containers made of plastic that are demonstrably consistent with these quality and test requirements can be labelled with the RAL-Quality Mark "AWB" or "AWB-DU", respectively, of The Quality Control Association as seen below including the materials inscription "K" for plastic ("Kunststoff" in German) as soon as the manufacturer has been awarded with the Quality Mark from the Quality Control Association.</p>	Not part of the mechanical test	P <input type="checkbox"/> F <input type="checkbox"/> N/A <input checked="" type="checkbox"/> N/T <input type="checkbox"/>
--	---	---------------------------------	---

Prüfbericht-Nr.: HU24SD1R 001
Test Report No.:

Seite 74 von 88
Page 74 of 88

Absatz	RAL-GZ 951/1:2023	Messergebnisse - Bemerkungen	Bewertung
Clause	Anforderungen - Prüfungen / Requirements - Tests	Measuring results - Remarks	Evaluation



Bild 11 - Logo



Fig. 11 - Logo

The labelling of the quality assured AWB with the RALQuality Mark (Fig. 11) shall be affixed to the body and to the lid.

Further information shall be suitably affixed to the AWB:

	Body	Lid
Mold number [possibly encoded]	X	X
Year and month of manufacture	X	X
DIN 30760 and/ or DIN EN 840, respectively	X	
Volume of the AWB	X	
Max. allowed total mass	X	
Manufacturer's name or trade name	X	
Material indication	X	X
Labelling according to EU guideline 2000/14/EG for standard AWBs: CE-Mark and LWA in dB(A) according to current valid regulation of The Quality Control Association of Waste and Recycling Containers (Gütegemeinschaft Abfall- und Wertstoffbehälter e.V.) [VA-5].		X

The labelling of the wheels shall take place according to the current valid agreement between The Quality Control Association of Waste and Recycling Containers and the wheel manufacturers (VA-6). The RAL-Quality Mark and all other labels and marks must be clearly legible and permanently affixed.

6	Modifications/ Amendments
	Modifications and amendments to these quality and testing regulations including editorial changes require previous written permission from RAL. Notification of modifications or amendments will be provided by the board to the Quality Mark holder and implemented after a corresponding period of transition.































Prüfbericht-Nr.: HU24SD1R 001
Test Report No.:

Absatz	RAL-GZ 951/1:2023	Messergebnisse - Bemerkungen	Bewertung
Clause	Anforderungen - Prüfungen / Requirements - Tests	Measuring results - Remarks	Evaluation

7	Enclosures
----------	-------------------

7.1	Test reports – 2-wheeled AWB, 4-wheeled AWB, 2-wheeled AWB-DU, 4-wheeled AWB-DU
------------	--

7.3	Colours
------------	----------------

<p>Colour recommendations for the identification of waste and recyclables according to the RAL Quality mark RAL-GZ 951/1</p> <table border="1" style="width: 100%; border-collapse: collapse;"> <thead> <tr> <th>Colours</th> <th>Comparable to RAL-colour samples</th> <th>Recommended use</th> </tr> </thead> <tbody> <tr> <td>grey</td> <td>1021 </td> <td>Residual waste</td> </tr> <tr> <td>green</td> <td>6011 </td> <td>Biowaste or green glass, respectively</td> </tr> <tr> <td>green (suitable for the use of recycled)</td> <td>6020 </td> <td>Biowaste or green glass, respectively</td> </tr> <tr> <td>brown</td> <td>8025 </td> <td>Biowaste or brown glass, respectively</td> </tr> <tr> <td>brown (suitable for the use of recycled)</td> <td>8028 </td> <td>Biowaste or brown glass, respectively</td> </tr> <tr> <td>blue</td> <td>5015 </td> <td>Recovered paper</td> </tr> <tr> <td>blue (suitable for the use of recycled)</td> <td>5003 </td> <td>Recovered paper</td> </tr> <tr> <td>yellow</td> <td>1018 1021 </td> <td>Light-weight packaging materials</td> </tr> <tr> <td>red</td> <td>3020 </td> <td>Hazardous substances</td> </tr> <tr> <td>white</td> <td>9003 </td> <td>Hospital waste or white glass, respectively</td> </tr> </tbody> </table> <p>The colour values shown above are colour guidelines according to RAL. It should be noted that the colours outlined in the overview are recommendations only.</p>	Colours	Comparable to RAL-colour samples	Recommended use	grey	1021 	Residual waste	green	6011 	Biowaste or green glass, respectively	green (suitable for the use of recycled)	6020 	Biowaste or green glass, respectively	brown	8025 	Biowaste or brown glass, respectively	brown (suitable for the use of recycled)	8028 	Biowaste or brown glass, respectively	blue	5015 	Recovered paper	blue (suitable for the use of recycled)	5003 	Recovered paper	yellow	1018 1021 	Light-weight packaging materials	red	3020 	Hazardous substances	white	9003 	Hospital waste or white glass, respectively	<p>Not part of the mechanical test</p> <p>P <input type="checkbox"/> F <input type="checkbox"/> N/A <input checked="" type="checkbox"/> N/T <input type="checkbox"/></p>
Colours	Comparable to RAL-colour samples	Recommended use																																
grey	1021 	Residual waste																																
green	6011 	Biowaste or green glass, respectively																																
green (suitable for the use of recycled)	6020 	Biowaste or green glass, respectively																																
brown	8025 	Biowaste or brown glass, respectively																																
brown (suitable for the use of recycled)	8028 	Biowaste or brown glass, respectively																																
blue	5015 	Recovered paper																																
blue (suitable for the use of recycled)	5003 	Recovered paper																																
yellow	1018 1021 	Light-weight packaging materials																																
red	3020 	Hazardous substances																																
white	9003 	Hospital waste or white glass, respectively																																

Prüfbericht-Nr.: HU24SD1R 001
Test Report No.:

Absatz	RAL-GZ 951/1:2023	Messergebnisse - Bemerkungen	Bewertung
Clause	Anforderungen - Prüfungen / Requirements - Tests	Measuring results - Remarks	Evaluation

7.4 Maximal zulässige Gesamtmassen

Overview for the determination of the maximum allowed total weights for AWBs made of plastic
In the case of filling containers with waste and recycled material having a density of up to 0.4 kg/dm³

Container size	Maximum allowed total weights
AWB 60	50 kg
AWB 80/90	50 kg
AWB 110/120	60 kg
AWB 140	70 kg
AWB 180	90 kg
AWB 240	110 kg
AWB 280	120 kg
AWB 340/360	140 kg
AWB 590	260 kg
AWB 660	310 kg
AWB 770	360 kg
AWB 1000	460 kg
AWB 1100	510 kg
AWB 1350	580 kg

Overview for the determination of the maximum allowed total weights for AWB-DU made of plastic
In the case of filling containers with waste and recycled material having a density of up to 0.4 kg/dm³

Container size	Maximum allowed total weights
AWB-DU 60	55 kg
AWB-DU 80	55 kg
AWB-DU 120	60 kg
AWB-DU 140	70 kg
AWB-DU 180	90 kg
AWB-DU 240	115 kg
AWB-DU 340	170 kg
AWB-DU 660	315 kg
AWB-DU 770	360 kg
AWB-DU 1000	470 kg
AWB-DU 1100	510 kg


Not part of the mechanical test

P
F
N/A
N/T

Prüfbericht-Nr.: HU24SD1R 001
Test Report No.:

Absatz	RAL-GZ 951/1:2023	Messergebnisse - Bemerkungen	Bewertung
Clause	Anforderungen - Prüfungen / Requirements - Tests	Measuring results - Remarks	Evaluation

8 Übersicht der geforderten Prüfungen und Richtlinien

Test requirements for quality assurance according Control Association to RAL-GZ 951/1 for obtaining the Waste Quality Mark Waste and Recycling Containers		The Quality Control Association of Waste and Recycling Containers 		
AWB:	Applicant: [company - name - date]	Certificate in appendix		
N°	Description	Responsible / Test.nr. / Date		
Product standard specifications	DIN EN 840-1 DIN EN 840-5 DIN EN 840-6	- Containers with 2 wheels and a volume of up to 400l for comb lifting devices – dimensions and design - Performance requirements and test methods - Safety and health requirements	AP	
	DIN EN 840-2 DIN EN 840-5 DIN EN 840-6	- Containers with 4 wheels and a volume of up to 1300l with a flat lid(s), for lifting devices with lateral receivers and / or for comb lifting devices – dimensions and design - Performance requirements and test methods - Safety and health requirements	AP	
	DIN EN 840-3 DIN EN 840-5 DIN EN 840-6	- Containers with 4 wheels and a volume of up to 1300l with dome lid(s), for lifting devices with lateral receivers and / or for comb lifting devices – dimensions and design - Performance requirements and test methods - Safety and health requirements	AP	
	DIN EN 840-4 DIN EN 840-5 DIN EN 840-6	- Containers with 4 wheels with a capacity up to 1700l with flat lid(s), for wide trunnion or BG- and/or wide comb lifting devices – Dimensions and design - Performance requirements and test methods - Safety and health requirements	AP	
	DIN 30760	Mobile waste and recycling containers – Containers with two wheels with a capacity from 60l to 360l for diamond lifting device	AP	
	Further applicable standards	DIN EN 15132	Container shells for mobile waste containers with a capacity up to 1700l - Performance requirements and test methods	EB
		DIN EN 14803	Electronic identifications of waste containers using transponder technology	EB
	Guidelines	CE-Mark 2000/14/EG	European guidelines concerning the environmental impact of noise emissions	EB
		GS-Mark	Certified safety	AV
AfPS GS 2019:01 PAK		Testing and assessment of Polycyclic Aromatic Hydrocarbons (PAHs) in the awarding of GS Marks	AP	
DIN EN ISO 9001		Quality Management Systems	Not required, but if available AZ	
RAL-GZ 951/1	Additional quality and testing requirements	AP		

Legend: AZ: Accredited Certification Agency AP: Accredited Testing Institute
EB: Manufacturer's Internal Certificate AV: Acknowledges Awarding Agency

ANLAGE zum Prüfbericht-Nr.: HU24SD1R 001

Seite 78 von 88

APPENDIX to Test Report No.:

Page 78 of 88

**ZUSATZ-DOKUMENTATION
ADDITIONAL DOCUMENTATION**

Types:

<u>Article name</u>	<u>Overall dimensions</u> (L x W x H) [mm]	<u>Weight</u> [kg]	<u>Max. permissible mass</u> [kg]	<u>Mold number</u> Body / lid	<u>Materials</u>
60 Liter Urban	445 x 522 x 935	8,5	50	WB.525.60.M15.K1 / WB.527.60/80.M15.K2	HDPE body, HDPE lid, rubber wheel with plastic rim, steel axle, HDPE lid fixing pin
80 Liter Urban	445 x 522 x 935	8,1	50	WB.524.80.M15.K1 / WB.527.60/80.M15.K2	
120 Liter Premium	480 x 550 x 964	9,1	60	WB.307.120.M1.K1 / WB.307.120.M1.K2	
120 Liter Twin	489 x 541 x 953	8,0	60	WB.355.120.M4.K1 / WB.355.120.M4.K2	
120 Liter Urban	480 x 555 x 950	8,2	60	WB.562.120.M15.K1 / WB.528.120.M15.K2 WB.689.120.M15.K1 / WB.690.120.M15.K2	
140 Liter Standard	480 x 550 x 1055	9,1	70	WB.181.140.M2.K1 / WB.356.140.M3.K2	
240 Liter H	585 x 740 x 1070	12,7	110	WB.216.240.M5.K1 / WB.216.240.M5.K2	
240 Liter Premium	578 x 734 x 1080	12,7	110	WB.309.240.M1.K1 / WB.308.240.M1.K2	
240 Liter Twin	584 x 710 x 1064	11,1	110	WB.358.240.M4.K1 / WB.358.240.M4.K2	
240 Liter Standard	580 x 740 x 1070	12,8	110	WB.357.240.M3.K1 / WB.357.240.M3.K2	
240 Liter Standard UL	580 x 740 x 1085	13,0	110	WB.357.240.M3.K1 / WB.529.240.M15.K2	
240 Liter Urban	578 x 731 x 1080	11,6	110	WB.697.240.M15.K1 / WB.529.240.M15.K2	
360 Liter Urban	596 x 880 x 1099	15,1	160	WB.484.360.M15.K1 / WB.485.360.M15.K2	

ZUSATZ-DOKUMENTATION
ADDITIONAL DOCUMENTATION

Markings:

60 Liter Urban

	Container	EN 840-1	60	A	24	50
Bezeichnung	_____	_____	_____	_____	_____	_____
Norm	_____	_____	_____	_____	_____	_____
Volumen, in Liter	_____	_____	_____	_____	_____	_____
Form	_____	_____	_____	_____	_____	_____
Max. Belastung in kg.	_____	_____	_____	_____	_____	_____
Zulässige Gesamtmasse in kg	_____	_____	_____	_____	_____	_____
Herstellername:	MNG Plastik-Gogić doo Indjija, Kralja Petra I 227, Indjija, Serbia					
Contact:	www.plastikgogic.rs ; e-mail: office@plastikgogic.rs					
EU-Vertreter:	EOL-EKOS d.o.o., Perimani 13A, Jurdani, Croatia					
Typ:	60 Liter Urban					
Werkzeuge:	WB.525.60.M15.K1 / WB.527.60/80.M15.K2					

80 Liter Urban

	Container	EN 840-1	80	A	32	50
Bezeichnung	_____	_____	_____	_____	_____	_____
Norm	_____	_____	_____	_____	_____	_____
Volumen, in Liter	_____	_____	_____	_____	_____	_____
Form	_____	_____	_____	_____	_____	_____
Max. Belastung in kg.	_____	_____	_____	_____	_____	_____
Zulässige Gesamtmasse in kg	_____	_____	_____	_____	_____	_____
Herstellername:	MNG Plastik-Gogić doo Indjija, Kralja Petra I 227, Indjija, Serbia					
Contact:	www.plastikgogic.rs ; e-mail: office@plastikgogic.rs					
EU-Vertreter:	EOL-EKOS d.o.o., Perimani 13A, Jurdani, Croatia					
Typ:	80 Liter Urban					
Werkzeuge:	WB.524.80.M15.K1 / WB.527.60/80.M15.K2					

120 Liter Premium

	Container	EN 840-1	120	A	48	60
Bezeichnung	_____	_____	_____	_____	_____	_____
Norm	_____	_____	_____	_____	_____	_____
Volumen, in Liter	_____	_____	_____	_____	_____	_____
Form	_____	_____	_____	_____	_____	_____
Max. Belastung in kg.	_____	_____	_____	_____	_____	_____
Zulässige Gesamtmasse in kg	_____	_____	_____	_____	_____	_____
Herstellername:	MNG Plastik-Gogić doo Indjija, Kralja Petra I 227, Indjija, Serbia					
Contact:	www.plastikgogic.rs ; e-mail: office@plastikgogic.rs					
EU-Vertreter:	EOL-EKOS d.o.o., Perimani 13A, Jurdani, Croatia					
Typ:	120 Liter Premium					
Werkzeuge:	WB.307.120.M1.K1 / WB.307.120.M1.K2					

ANLAGE zum Prüfbericht-Nr.: HU24SD1R 001

Seite 80 von 88

APPENDIX to Test Report No.:

Page 80 of 88

**ZUSATZ-DOKUMENTATION
ADDITIONAL DOCUMENTATION**

120 Liter Twin

	Container	EN 840-1	120	A	48	60
Bezeichnung	_____	_____	_____	_____	_____	_____
Norm	_____	_____	_____	_____	_____	_____
Volumen, in Liter	_____	_____	_____	_____	_____	_____
Form	_____	_____	_____	_____	_____	_____
Max. Belastung in kg.	_____	_____	_____	_____	_____	_____
Zulässige Gesamtmasse in kg	_____	_____	_____	_____	_____	_____
Herstellername:	MNG Plastik-Gogić doo Indjija, Kralja Petra I 227, Indjija, Serbia					
Contact:	www.plastikgogic.rs ; e-mail: office@plastikgogic.rs					
EU-Vertreter:	EOL-EKOS d.o.o., Perimani 13A, Jurdani, Croatia					
Typ:	120 Liter Twin					
Werkzeuge:	WB.355.120.M4.K1 / WB.355.120.M4.K2					

120 Liter Urban

	Container	EN 840-1	120	A	48	60
Bezeichnung	_____	_____	_____	_____	_____	_____
Norm	_____	_____	_____	_____	_____	_____
Volumen, in Liter	_____	_____	_____	_____	_____	_____
Form	_____	_____	_____	_____	_____	_____
Max. Belastung in kg.	_____	_____	_____	_____	_____	_____
Zulässige Gesamtmasse in kg	_____	_____	_____	_____	_____	_____
Herstellername:	MNG Plastik-Gogić doo Indjija, Kralja Petra I 227, Indjija, Serbia					
Contact:	www.plastikgogic.rs ; e-mail: office@plastikgogic.rs					
EU-Vertreter:	EOL-EKOS d.o.o., Perimani 13A, Jurdani, Croatia					
Typ:	120 Liter Urban					
Werkzeuge:	WB.562.120.M15.K1 / WB.528.120.M15.K2 WB.689.120.M15.K1 / WB.528.120.M15.K31					

140 Liter Standard

	Container	EN 840-1	140	A	56	70
Bezeichnung	_____	_____	_____	_____	_____	_____
Norm	_____	_____	_____	_____	_____	_____
Volumen, in Liter	_____	_____	_____	_____	_____	_____
Form	_____	_____	_____	_____	_____	_____
Max. Belastung in kg.	_____	_____	_____	_____	_____	_____
Zulässige Gesamtmasse in kg	_____	_____	_____	_____	_____	_____
Herstellername:	MNG Plastik-Gogić doo Indjija, Kralja Petra I 227, Indjija, Serbia					
Contact:	www.plastikgogic.rs ; e-mail: office@plastikgogic.rs					
EU-Vertreter:	EOL-EKOS d.o.o., Perimani 13A, Jurdani, Croatia					
Typ:	140 Liter Standard					
Werkzeuge:	WB.181.140.M2.K1 / WB.356.140.M3.K2					

ANLAGE zum Prüfbericht-Nr.: HU24SD1R 001

Seite 81 von 88

APPENDIX to Test Report No.:

Page 81 of 88

**ZUSATZ-DOKUMENTATION
ADDITIONAL DOCUMENTATION**

240 Liter H

	Container	EN 840-1	240	A	96	110
Bezeichnung	[Diagram showing container classification]					
Norm	[Diagram showing norm classification]					
Volumen, in Liter	[Diagram showing volume classification]					
Form	[Diagram showing form classification]					
Max. Belastung in kg.	[Diagram showing max. load classification]					
Zulässige Gesamtmasse in kg	[Diagram showing permissible total mass classification]					
Herstellername:	MNG Plastik-Gogić doo Indjija, Kralja Petra I 227, Indjija, Serbia					
Contact:	www.plastikgogic.rs ; e-mail: office@plastikgogic.rs					
EU-Vertreter:	EOL-EKOS d.o.o., Perimani 13A, Jurdani, Croatia					
Typ:	240 Liter H					
Werkzeuge:	WB.216.240.M5.K1 / WB.216.240.M5.K2					

240 Liter Premium

	Container	EN 840-1	240	A	96	110
Bezeichnung	[Diagram showing container classification]					
Norm	[Diagram showing norm classification]					
Volumen, in Liter	[Diagram showing volume classification]					
Form	[Diagram showing form classification]					
Max. Belastung in kg.	[Diagram showing max. load classification]					
Zulässige Gesamtmasse in kg	[Diagram showing permissible total mass classification]					
Herstellername:	MNG Plastik-Gogić doo Indjija, Kralja Petra I 227, Indjija, Serbia					
Contact:	www.plastikgogic.rs ; e-mail: office@plastikgogic.rs					
EU-Vertreter:	EOL-EKOS d.o.o., Perimani 13A, Jurdani, Croatia					
Typ:	240 Liter Premium					
Werkzeuge:	WB.309.240.M1.K1 / WB.308.240.M1.K2					

240 Liter Twin

	Container	EN 840-1	240	A	96	110
Bezeichnung	[Diagram showing container classification]					
Norm	[Diagram showing norm classification]					
Volumen, in Liter	[Diagram showing volume classification]					
Form	[Diagram showing form classification]					
Max. Belastung in kg.	[Diagram showing max. load classification]					
Zulässige Gesamtmasse in kg	[Diagram showing permissible total mass classification]					
Herstellername:	MNG Plastik-Gogić doo Indjija, Kralja Petra I 227, Indjija, Serbia					
Contact:	www.plastikgogic.rs ; e-mail: office@plastikgogic.rs					
EU-Vertreter:	EOL-EKOS d.o.o., Perimani 13A, Jurdani, Croatia					
Typ:	240 Liter Twin					
Werkzeuge:	WB.358.240.M4.K1 / WB.358.240.M4.K2					

**ZUSATZ-DOKUMENTATION
ADDITIONAL DOCUMENTATION**

240 Liter Standard

	Container	EN 840-1	240	A	96	110
Bezeichnung	_____	_____	_____	_____	_____	_____
Norm	_____	_____	_____	_____	_____	_____
Volumen, in Liter	_____	_____	_____	_____	_____	_____
Form	_____	_____	_____	_____	_____	_____
Max. Belastung in kg.	_____	_____	_____	_____	_____	_____
Zulässige Gesamtmasse in kg	_____	_____	_____	_____	_____	_____
Herstellername:	MNG Plastik-Gogić doo Indjija, Kralja Petra I 227, Indjija, Serbia					
Contact:	www.plastikgogic.rs ; e-mail: office@plastikgogic.rs					
EU-Vertreter:	EOL-EKOS d.o.o., Perimani 13A, Jurdani, Croatia					
Typ:	240 Liter Standard					
Werkzeuge:	WB.357.240.M3.K1 / WB.357.240.M3.K2					

240 Liter Standard UL

	Container	EN 840-1	240	A	96	110
Bezeichnung	_____	_____	_____	_____	_____	_____
Norm	_____	_____	_____	_____	_____	_____
Volumen, in Liter	_____	_____	_____	_____	_____	_____
Form	_____	_____	_____	_____	_____	_____
Max. Belastung in kg.	_____	_____	_____	_____	_____	_____
Zulässige Gesamtmasse in kg	_____	_____	_____	_____	_____	_____
Herstellername:	MNG Plastik-Gogić doo Indjija, Kralja Petra I 227, Indjija, Serbia					
Contact:	www.plastikgogic.rs ; e-mail: office@plastikgogic.rs					
EU-Vertreter:	EOL-EKOS d.o.o., Perimani 13A, Jurdani, Croatia					
Typ:	240 Liter Standard UL					
Werkzeuge:	WB.357.240.M3.K1 / WB.529.240.M15.K2					

240 Liter Urban

	Container	EN 840-1	240	A	96	110
Bezeichnung	_____	_____	_____	_____	_____	_____
Norm	_____	_____	_____	_____	_____	_____
Volumen, in Liter	_____	_____	_____	_____	_____	_____
Form	_____	_____	_____	_____	_____	_____
Max. Belastung in kg.	_____	_____	_____	_____	_____	_____
Zulässige Gesamtmasse in kg	_____	_____	_____	_____	_____	_____
Herstellername:	MNG Plastik-Gogić doo Indjija, Kralja Petra I 227, Indjija, Serbia					
Contact:	www.plastikgogic.rs ; e-mail: office@plastikgogic.rs					
EU-Vertreter:	EOL-EKOS d.o.o., Perimani 13A, Jurdani, Croatia					
Typ:	240 Liter Urban					
Werkzeuge:	WB.697.240.M15.K1 / WB.529.240.M15.K2					

ANLAGE zum Prüfbericht-Nr.: HU24SD1R 001

Seite 83 von 88

APPENDIX to Test Report No.:

Page 83 of 88

ZUSATZ-DOKUMENTATION
ADDITIONAL DOCUMENTATION

360 Liter Urban

	Container	EN 840-1	360	A	144	160
Bezeichnung	[Line connecting all columns]					
Norm	[Line connecting all columns]					
Volumen, in Liter	[Line connecting all columns]					
Form	[Line connecting all columns]					
Max. Belastung in kg.	[Line connecting all columns]					
Zulässige Gesamtmasse in kg	[Line connecting all columns]					
Herstellername:	MNG Plastik-Gogić doo Indjija, Kralja Petra I 227, Indjija, Serbia					
Contact:	www.plastikgogic.rs; e-mail: office@plastikgogic.rs					
EU-Vertreter:	EOL-EKOS d.o.o., Perimani 13A, Jurdani, Croatia					
Typ:	360 Liter Urban					
Werkzeuge:	WB.484.360.M15.K1 / WB.485.360.M15.K2					

ANLAGE zum Prüfbericht-Nr.: HU24SD1R 001

Seite 84 von 88

APPENDIX to Test Report No.:

Page 84 of 88

ZUSATZ-DOKUMENTATION
ADDITIONAL DOCUMENTATION

Functional dimensions [mm]:

EN 840-1 – Class I a type a		60L Urban 445; x 522 x 935 A003655860-008		EN 840-1 – Class I a type a		80L Urban 445; x 522 935 A003655860-009	
1*	448 ± 5	443		448 ± 5		443	
2*	448 ± 5	443		448 ± 5		443	
3	530 max.	522		530 max.		523	
4	1005 max	928		1005 max		939	
5*	860-970	860		860-970		865	
6	450 max.	428,1		450 max.		426,5	
7	1 010 max.	968		1 010 max.		975	
8	430-670	451,2		430-670		451,7	
10	320 ± 10	315		320 ± 10		310,4	
11*	200 ⁺¹ ₋₅	198,9		200 ⁺¹ ₋₅		198,9	
12*	19 min	19,2		19 min		19,0	
13*	6 ⁺² _{-4,5}	4,00		6 ⁺² _{-4,5}		4,7	
15*	13 ⁺² ₋₅	11,8		13 ⁺² ₋₅		11,3	
16*	21 ⁺² ₋₅	20,4		21 ⁺² ₋₅		20,4	
18*	26 ± 1	25,0		26 ± 1		25,0	
19*	58 max.	53,1		58 max.		54,0	
20	20 min.	26,1		20 min.		25,0	
21*	130 max.	71,5		130 max.		69,7	
22	15 max.	6,9		15 max.		7,2	
23	33 ₀ ⁺⁸	31,9 ^[1]		33 ₀ ⁺⁸		31,3 ^[1]	
26*	147 ± 8	153,3 (nincs middle rib, thickness of the rib: 3,6)		147 ± 8		153,5, no middle rib	
27	270° min.	276,2		270° min.		277,6	
28	413 min	425		413 min		429	
Weight [kg]		8,5				8,1	
Handle							
H standing	900 ⁺¹⁰⁰ ₋₇₅	879		900 ⁺¹⁰⁰ ₋₇₅		889	
H tilting	min. 700	788		min. 700		803	
clearance	min. 36	37,68		min. 36		37,68	
ød	25 ⁺¹⁰ ₋₅	26,7	28,7	25 ⁺¹⁰ ₋₅	27,0 + 28,0		
L	min. 120	2 x 103,9 ^[2]		min. 120		2x 103,2 ^[2]	
*The dimensions with blue are mandatory							
^[1] The dimension is outside of the limit, but recommended only.							
^[2] Due to the size of the containers, maximal load capacity is relative low, the container can be hold and grab with not full-handed							

ANLAGE zum Prüfbericht-Nr.: HU24SD1R 001

Seite 85 von 88

APPENDIX to Test Report No.:

Page 85 of 88

ZUSATZ-DOKUMENTATION
ADDITIONAL DOCUMENTATION

EN 840-1 - Class I b		120 Liter Premium Premium body and Premium lid A003655861-006	120 Liter Twin A003655861-007	120 Liter Urban mold: WB.562.120.M15.K1 / WB.528.120.M15.K2 A003655861-002	120 Liter Urban mold: WB.689.120.M15.K1 / WB.690.120.M15.K2 A003655861-001 and -005			
1*	505 max.	475,6	480,0	477,6	479,0			
2*	480 ± 5	477	480,0	479,2	477,4			
3	555 max.	550	535	551	558 ^[1]			
4	1005 max.	966	974	950	950			
5*	860 min.; 970 max.	903	870	888	888			
6	490 max.	479,5	483	483	481			
7	1010 max.	1009	984	998	1000			
8	430 min.; 670 max	480,9	510	467,4	462,4			
10	385 max	374,2	343,4	372,7	370,7			
11*	200 ⁺¹ ₋₃	197,8	198,5	198,0	198,9			
12*	19 min	19,0	19,0	22,3	19,3			
13*	6 ⁺¹ _{-1,5}	4,2	3,3-3,5	3,3	4,3			
15*	13 ⁻⁵ ₋₃	11,1	11,0	12,6	12,6			
16*	21 ⁻³ ₋₃	19,0	19,1	19,0	19,6			
18*	26 ± 1	25,0	25,4	25,0	25,0			
19*	58 max.	55,2	51,1	54,0	53,0			
20	20 min.	26,8	22,3	22,3	20,8			
21*	130 max.	83,8	59,7	79,5	79,9			
22	15 max.	8,8	5,1	8,9	8,9			
23	33 ⁻⁸ ₋₅	30,9 ^[1]	37,2	38,1	36,8			
26*	180 ± 5	180,4	180,0	179,9	179,3			
27	270° min.	274,7	277	274,3	275,5			
28	445 min	447	449	473	465			
Weight		9,1	7,82 kg	8,16 kg	8,18 kg			
Handle								
H _{standing}	900 ⁺⁴⁰ ₋₂₅	920mm	925	898	900			
H _{tilting}	min. 700	835	845	816	827			
clearance	min. 36	36,9	39,5	36,4	36,4			
ød	25 ⁺¹⁰ ₋₅	d=25,0	27,5-27,4	25,0	24,4			
L	min. 120	124,6	218,0	2 x 156	124,1	222	124,3	218

*The dimensions with blue are mandatory

^[1] The dimension is outside of the limit, but recommended only.

^[2] NOTE to dimension 26: There is no middle rid on the 120l containers

ANLAGE zum Prüfbericht-Nr.: HU24SD1R 001

Seite 86 von 88

APPENDIX to Test Report No.:

Page 86 of 88

**ZUSATZ-DOKUMENTATION
ADDITIONAL DOCUMENTATION**

EN 840-1 - Class I c		Standard 140I A003655861-014, -015
1*	505 max.	492
2*	480 ± 5	480
3	555 max.	548
4	1 100 max.	1055
5*	860 min., 1030 max.	997
6	490 max.	480
7	1 155 max.	1105
8	430 min.; 670 max	511,2
10	385 max	361,1
11*	200 ⁺² ₋₁	197,4
12*	19 min	19
13*	6 ⁺² _{-1,5}	3,2
15*	13 ⁺⁵ ₋₃	12,8
16*	21 ⁺² ₋₂	19
18*	26 ± 1	25,6
19*	58 max.	53,2
20	20 min.	25,2
21*	130 max.	82,1
22	15 max.	3,1
23	33 ₃ ⁸	37,4
26*	180 ± 5	181
27	270° min.	276,3°
28	445 min	470
Weight		9,2
Handle		
H _{standing}	900 ⁺⁴⁰⁰ ₋₃₅	1012
H _{tilting}	min. 800	922
clearance	min. 36	36,5
∅d	25 ⁺¹⁰ ₋₅	25,52
L	min. 120	122,5; 197,0
*The dimensions with blue are mandatory		
^[1] The dimension is outside of the limit, but recommended only.		

ZUSATZ-DOKUMENTATION
ADDITIONAL DOCUMENTATION

EN 840-1 - 240 l – Class II b		240 Liter Premium A003655861-010	240 Liter Twin A003655861-013	240 Liter Standard A003655861-003	240 Liter Standard UL A003655861-004	240 Liter Urban A003655861-016, -017	240 Liter H A003655861-011									
1*	580 ± 5	577,7	580,4	582,5 (572,5)	583	578,2	585,0 (573,3)									
2*	580 ± 5	576,6	576,4	582,5	580,7	578,2	585,0									
3	740 max.	733	701	738	740	738	740									
4	1 100 max.	1071	1061	1069	1082	1085	1069									
5*	860 min.; 1 030 max.	1001	958	1001	1001	998	992									
6	590 max.	564,8	565	567	562	566,7	483,7									
7	1 190 max.	1155	1145	1143	1167	1167	1130									
8	560 min; 760 max.	629,2	668,6	618,5	622,6	648,6	615									
10	430 ⁺³⁰ ₋₃₀	416,1	431,0	424,4	415	411,8	407,2									
11*	200 ⁺¹ ₋₁	199,7	198,9	200,6	197,0	200,6	198,0									
12*	19 min	22,4	21,4	27,9	24,45	21,2	34,4									
13*	6 ⁺¹ _{-1,5}	3,9-4,8	3,2-3,5	3,5 – 4,0	3,58-4,0	3,3-3,7	4,28									
15*	13 ⁺³ ₋₃	18,0	11,4	16,6	16,5	14,5	13,96									
16*	21 ⁺² ₋₂	20,2	19,6	20,6	20,8	20,0	23,0									
18*	26 ± 1	25,4	25,3	25,0	25,0	25,0	25,0									
19*	58 max.	55,9	53,9	52,3	53,1	54,9	54,6									
20	20 min.	26,1	23,7	23,8	24,7	26,2	20,1									
21*	130 max.	central: 67,0; side: 80,7	77,6	central: 96,0; sides: 100,5	central: 96,1; side: 101,4	92,5	90									
22	15 max.	10,5	11,0	7,9	8,0	7,3	6,6									
23	33 ⁺⁸ ₀	39,3	40,0	39,2	39,4	37,7 (to the wall: 45,2)	41,0									
26*	291 ⁺³ ₋₃	288,9	288,5	286,1	286,2	294	287,7									
27	270° min.	275,2	271,6	277,9	277,0	275	276,1									
28	545 min.	568	568	571	570	562	575									
Weight	Weight	12,7	11,1	12,7	12,9	11,8	12,7									
Handle																
H standing	900 ⁺⁴⁰⁰ ₋₂₅	1016	1025	1007	1009	1022	1010									
H tilting	min. 800	886	875	872		867	880									
clearance	min. 36	46,3-46,7		45,4	45,1	47,9	44,1									
ød	25 ⁺¹⁰ ₋₅	26,4-26,6	26,3	27,4	27,4	27,6	25,9-26	25,0-26,1	26,0-26,2	25,4						
L	min. 120	126,5	254	132,6	128,1	132,5	123,4	123,8	124,4	125,1	125,0	124,4	126,1; 255,0	142,1	47,9 ^[2]	142,3

*The dimensions with blue are mandatory

^[1] The dimension is outside of the limit, but recommended only.

^[2] The dimension – length of the handle on the model of H240l container – is less than the required, but 2 other handles are available with proper length.

^[3] NOTE to dimension 26: There are middle rid on all of the 240l containers, except H240l.

ANLAGE zum Prüfbericht-Nr.: HU24SD1R 001

Seite 88 von 88

APPENDIX to Test Report No.:

Page 88 of 88

**ZUSATZ-DOKUMENTATION
ADDITIONAL DOCUMENTATION**

EN 840-1 Class II c - type a		360L Urban A003655861-012	
1*	640 max.	596,4	
2*	590 ⁺¹⁰ ₋₅	596,4	
3	880 max.	884 ^[1]	
4	1 115 max.	1097	
5*	860 min.; 1 030 max.	1015	
6	650 max.	564	
7	1 250 max.	1224	
8	560 min; 760 max.	758,1	
10	565 max.	409	
11*	200 ⁺¹ ₋₅	199,1	
12*	19 min	20,3	
13*	6 ⁺¹ _{-4,5}	3,9 - 4,4	
15*	13 ⁺⁵ ₋₃	14,9	
16*	21 ⁺⁵ ₋₂	20,4	
18*	26 ± 1	25,3	
19*	58 max.	55,1	
20	20 min.	19,5 ^[1]	
21*	130 max.	83,6	
22	15 max.	9,5	
23	33 ⁺⁸ ₀	37,1	
26*	300 ⁺⁵ ₋₁₀	294 ^[2]	
27	270° min.	274,9	
28	554 min.	584	
Weight	Weight	15,1	
Thickness of the rid (note to dimension 26)	max. 6	3,6	
Handle			
H standing	900 ⁺⁴⁰⁰ ₋₃₅	1020	
H tilting	min. 800	850	
clearance	min. 36	46,4	
ød	25 ⁺¹⁰ ₋₅	25,3	25,4-25,7
L	min. 120	127	251
*The dimensions with blue are mandatory			
^[1] The dimension is out of the limit, but recommended only.			
^[2] NOTE to dimension 26: There is a middle rid on the container			

Certificate of Registration

This is to certify that the Management System of:

MNG PLASTIK-GOGIĆ DOO INĐIJA

**Kralja Petra I 227,
22320 Indija, Srbija**

has been approved by Alcumus ISOQAR and is compliant with the requirements of:

ISO 45001:2018
SRPS ISO 45001:2018



Certificate Number:	6513-OHS-001
Initial Registration Date:	7 November 2017
Previous Expiry Date:	7 November 2023
Recertification Date:	9 August 2023
Re-issue Date:	9 November 2023
Current Expiry Date:	7 November 2026

Scope of Registration:

Production of Plastic Materials and Plastic Containers, Plastic Tables and Chairs and Similar Objects

Signed:
Alyn Franklin, Chief Executive Officer
(on behalf of Alcumus ISOQAR)



This certificate will remain current subject to the company maintaining its system to the required standard. This will be monitored regularly by Alcumus ISOQAR. Further clarification regarding the scope of this certificate and the applicability of the relevant standards' requirement may be obtained by consulting Alcumus ISOQAR.

Anlage / Appendix 1 zu / to



Zertifikat / Certificate

Blatt / Page

S 60177552

0001

Ihr Zeichen / Client Reference

Unser Zeichen / Our Reference

Ausstellungsdatum / Date of issue

HU24SD1R 001

26.08.2024

Bezeichnung /Designation:	Abmessungen /Overall dimensions (L x W x H) [mm]	Gewicht /Weight [kg]	Nominal Nutzmasse /Max. permissible mass [kg]	Werkzeug Nr. /Mold number (Behälter / Deckel) (Body / lid)
60 Liter Urban	445 x 522 x 935	8,5	50	WB.525.60.M15.K1 / WB.527.60/80.M15.K2
80 Liter Urban	445 x 522 x 935	8,1	50	WB.524.80.M15.K1 / WB.527.60/80.M15.K2
120 Liter Premium	480 x 550 x 964	9,1	60	WB.307.120.M1.K1 / WB.307.120.M1.K2
120 Liter Twin	489 x 541 x 953	8,0	60	WB.355.120.M4.K1 / WB.355.120.M4.K2
120 Liter Urban	480 x 555 x 950	8,2	60	WB.562.120.M15.K1 / WB.528.120.M15.K2 WB.689.120.M15.K1 / WB.690.120.M15.K2
140 Liter Standard	480 x 550 x 1055	9,1	70	WB.181.140.M2.K1 / WB.356.140.M3.K2
240 Liter H	585 x 740 x 1070	12,7	110	WB.216.240.M5.K1 / WB.216.240.M5.K2
240 Liter Premium	578 x 734 x 1080	12,7	110	WB.309.240.M1.K1 / WB.308.240.M1.K2
240 Liter Twin	584 x 710 x 1064	11,1	110	WB.358.240.M4.K1 / WB.358.240.M4.K2
240 Liter Standard	580 x 740 x 1070	12,8	110	WB.357.240.M3.K1 / WB.357.240.M3.K2
240 Liter Standard UL	580 x 740 x 1085	13,0	110	WB.357.240.M3.K1 / WB.529.240.M15.K2
240 Liter Urban	578 x 731 x 1080	11,6	110	WB.697.240.M15.K1 / WB.529.240.M15.K2
360 Liter Urban	596 x 880 x 1099	15,1	160	WB.484.360.M15.K1 / WB.485.360.M15.K2

Material: HDPE Behälter /Container;
Gummiräder /Rubber wheels
Achse aus Stahl /Steel axle

Tibor Mózes

Seite / Page 1 von / of 1

Zertifikat *Certificate*

Zertifikatsnummer *Certificate No.:*
S 60177552 0001

Berichtsnummer *Report No.:*
HU24SD1R 001

Genehmigungsinhaber *License Holder:*
MNG PLASTIK-GOGIC doo Indjija
Kralja Petra I 227
22320 Indjija
Serbia

Fertigungsstätte *Manufacturing Site:*
MNG PLASTIK-GOGIC doo Indjija
Kralja Petra I 227
22320 Indjija
Serbia

Prüfzeichen *Test Mark:*



Geprüft nach *Tested according to:*

EN 840-1:2020
EN 840-5:2020
EN 840-6:2020
RAL-GZ 951/1/08.23
AfPS GS 2019:01 PAK

Geräteidentifikation

Product Identification

Produkt: Waste Bin
Product: (Mobile waste container)

Modell: Modelle sind auf nächste(r) Seite(n) gelistet
Type: *Type designation(s) are listed on the next page(s)*

Technische Daten: Anlage / Appendix 1
Technical Data:

Gültig bis: 2029-08-25
Date of expiry:

Gültig ab: 2024-08-26
Valid from:

Ausstellungsdatum: 2024-08-26
Date of issue:

Zertifizierungsstelle:
Certification body:

Mózes Tibor

Mózes Tibor



Dem Zertifikat liegt unsere Prüf- und Zertifizierungsordnung zugrunde.
Produkt und Fertigungsstätte erfüllen § 20 des
Produktsicherheitsgesetzes.
*This certificate is based on our Testing and Certification Regulation.
The provisions of §20 Product Safety Act are complied with.*

TÜV Rheinland LGA Products GmbH, Tillystraße 2, 90431 Nürnberg
<http://www.tuv.com/safety> E-mail: markcheck@tuv.com
Fax: +49 221 806-3935

Zertifikat *Certificate*

Zertifikatsnummer *Certificate No.:*

S 60177552 0001

Berichtsnummer *Report No.:*

HU24SD1R 001

Produkt *Product:*

Waste Bin
(Mobile waste container)

Modell *Type:*

Bezeichnung *Designation:*

Fahrbare Abfall- und Wertstoffbehälter mit 2 Rädern
/Mobile waste and recycling container with 2 wheels

60 Liter Urban
80 Liter Urban
120 Liter Premium
120 Liter Twin
120 Liter Urban
140 Liter Standard
240 Liter H
240 Liter Premium
240 Liter Twin
240 Liter Standard
240 Liter Standard UL
240 Liter Urban
360 Liter Urban

Ersetzt Zertifikat /Replaces certificate S 60154388, S 60156985



DECLARAȚIE privind obligațiunile de garanție și condițiile de prestare a garanției

Prin prezenta, compania Eximotor S.A., participând la procedura de achiziție publică nr. ocds-b3wdp1-MD-1777641305767 din data de 21.05.2026, declară următoarele:

Bunurile oferțate în cadrul acesti proceduri de achiziții vor beneficia de un termen de garanție de 60 luni.

Eximotor SA,
Director,
Socolova Natalia

Data: 21.05.2026



Waste bin 120 L

 | Urban Series



Recycling inserts for waste sorting and gravity lock



Fastening clamps with seal



Colour Clip marking with Braille inscription

TECHNICAL DATA

Volume: 120 L

Dimensions: 480 x 555 x 950 mm

Weight: 8.2 KG (± 3%)

Max payload (load capacity):

* max loading weight 48 KG

* max total weight 60 KG

Wheels: 2 rubber wheels Ø200mm
(optional Ø250mm)

Material: HDPE

Temperature resistant: -30°C to +80°C

OPTIONS

- Gravity lock, triangular lock
- Noise reduction
- Recycling inserts for glass, paper or aluminium
- Marking: hot stamping, hot foil, labeling
- Fastening clamps with or without rubber seal
- Coloured clips for waste identification
- Foot pedal
- RFID Chip

CHARACTERISTICS

- Galvanized, corrosion-free steel axle
- Reinforced comb receiver (honey-comb structure)
- Additional reinforcement on walls - form of curved surface
- Lip Handle - protects the touch point from dirt
- Axle bearing in the stack at the edge of container
- Chip nest

STANDARD COLORS (approx)



* Other colors on request.

