

OFERTĂ COMERCIALĂ



RENAULT

Passion for life

«DAAC-Autosport» S.R.L. Dealer Autorizat
MD 2059, Moldova, mun. Chisinau, str. Petricani, 17, cod fiscal 1004600024841
Tel.: 022 205-888 Fax.: 022 205-813

Stimați Domni,

Compania DAAC Autosport SRL, importator oficial RENAULT în Moldova din anul 2000, Vă prezintă oferta de achiziție a automobilelor comerciale RENAULT MASTER.

Toate autoturismele oferite spre vânzare beneficiază de o perioadă de garanție de 3 ani cu limită 100.000 km. În plus, toate autoturismele au trecut o pregătire pre-vânzare minuțioasă. De asemenea acestea beneficiază de “Pachetul pentru drumuri rele” (Garda la sol mărit, suspensie întărită, planșă protectoare pentru motor, caroserie galvanizată, protecția magistralelor de combustibil și frânare).

Service-urile autorizate RENAULT sunt amplasate în Chișinău, Bălți și Cahul.

Suntem bucuroși să Vă invităm în showroom-ul nostru pe adresa str. Petricani, 17 sau să ne telefonați la numărul de telefon 022 205-888.

**RENAULT MASTER Furgon 2+1 locuri Propulsie RJ 4.5T
L4H3
2.3 Blue dCi 165 CP**



Imaginile sunt cu titlu de prezentare*



LISTĂ DOTĂRI

- Jante de tabla 16"
- Bandouri de protectie laterala
- Bandouri de protectie usi spate
- Aparatori de noroi fata-spate
- Capace (protectie) de roti tip "Mini"
- Treapta de acces spate
- Usi spate din tabla, cu deschidere la 180°
- Usa laterala dreapta culisanta, din tabla
- Geamuri fata cu actionare electrica
- Perete despartitor complet, din tabla
- Sistem antiblocare roti la franare (ABS) cu AFU (asistenta la franarea de urgenta)
- Control dinamic al traiectoriei (ESP adaptativ, cu sistem antipatinare ASR) + Extended Grip (motricitate suplimentara pe suprafete dificile) + HSA (Hill Start Assist, asistenta la urcarea in rampa) + TSA (Trailer Swing Assist - controlul oscilatiilor remorcii; activat doar cu prezenta atelajului de remorcare)
- Side wind assist: sistem de reducere a efectuluicurentilor laterali de aer. Activ incepand de la 70 km/h si pe portiuni drepte de drum. ATENTIE nu isi indeplineste functia in viraje.
- Blocare automata a usilor in timpul mersului
- Tetiere pentru toate locurile
- Centuri de siguranta cu prindere in trei puncte
- Airbag frontal sofer
- Cheie de contact cu doua butoane, cu inchidere-deschidere centralizata (telecomanda)
- Roata de rezerva, amplasata sub vehicul, dimensiuni normale
- Scut de protectie motor
- Lumini de zi (DRL) si semnatura luminoasa C-Shape
- Oglinzi exterioare cu camp retrovizor dublu si semnalizatoare integrate
- Oglinzi retrovizoare cu actionare electrica si incalzire
- Volan reglabil pe inaltime
- Directie asistata
- Martor bord pentru atentionare schimb treapta de viteza (Freeshift)
- Computer de bord (afiseaza parametrii calatoriei)
- Buton ECO MODE - activare functie de conducere economica (modificare parametrii de conducere pentru realizarea economiilor de combustibil)
- Sistem de reducere catalitica pe baza de uree (AdBlue) cu rezervor de capacitate de 28l pentru motorizarile Euro6DTemp. Capacitate necomunicata pentru motorizarile EuroVIDTemp
- Incalzire si ventilatie cu functie de recirculare a aerului
- Senzor de ploaie si lumina cu functie de activarea autoamata a stergatoarelor
- Filtru de polen
- Filtru de particule Diesel (DPF)
- Filtru pentru carburant, cu senzor si alerta in cazul prezentei apei
- Plafoniera in pavilion
- Torpedou cu capac
- Doua prize 12V in plansa de bord
- Accesorii fumatori (bricheta + scrumiera)
- Inele de ancorare marfa in podea
- Cotiera scaun sofer
- Scaun sofer cu reglare pe inaltime
- Bancheta pasageri fata fixa, cu doua locuri
- Tapiterie textile
- Aparatori de noroi pentru rotile spate
- Lumini de gabarit laterale
- Capacitate rezervor combustibil 80 litri
- Vopsea nemetalizata alba

LISTĂ DOTĂRI OPTIONALE

- Aer conditionat cabina, cu reglare manuala - (Inclus in pret)
- Proiectoare de ceata - (inclus in pret)

Dimensiuni si mase cabina simpla L4H3

Lungime Înălțime		L4 H3	
Numar locuri	pasageri+sofer	2+1	
Volum	m ³	17	
Greutate	Kg	4 500	
Tansmisie	tractiune / propulsie	Propulsie	
Roti spate	(RS / RJ)	Roti Jumelate	
DIMENSIUNI EXTERIOARE			
Lungime totală	mm	B	6875
Ampatament	mm	A	4332
Consolă față	mm	C	869
Consolă spate	mm	D	1674
Lățime	fără oglinzi (mm)	G	2070
	cu oglinzi (mm)	G1	2470
Înălțime totală fără încărcătură	Min (mm)	H	2792
	Max (mm)	H	2808
Ecartament	față (mm)	E	1750
	spate (mm)	F	1612
Gardă la sol	Min (mm)	K	167
	Max (mm)	K	178

DIMENSIUNI ZONA CARGO			
Lungime totală	mm	Z1	4383
Lungime totală la 1100mm de la podea	mm	Z1'	4330
Lățime maximă	mm	Y3	1765
Lățime maximă între pasajele roților	mm	Y2	1080
Înălțimea maximă	mm	EC18	2048
Volum spațiu cargo	m ³	Z1*Y3* EC18	15,84
Înălțime prag de încărcare	Min (mm)	J	701
	Max (mm)	J	716
Dimensiuni ușă culisantă	Lățime (mm)	Y4	1 270
	Înălțime (mm)	Z2	1684
Dimensiuni ușă spate	Lățime (mm)	Y1	1580
	Înălțime (mm)	Z	1724

MASE		
MTMA	Kg	4500
Masa proprie, inclusiv a lichidelor și sculelor, mai puțin masa șoferului	Kg	2460
Sarcină utilă	Kg	2 040
Masă maxim admisă axa față	Kg	1850
Masă maxim admisă axa spate	Kg	3145
Masă maxim remorcabilă cu sistem de frânare	Kg	3000

Masă maxim remorcabilă fără sistem de frânare

Kg

750

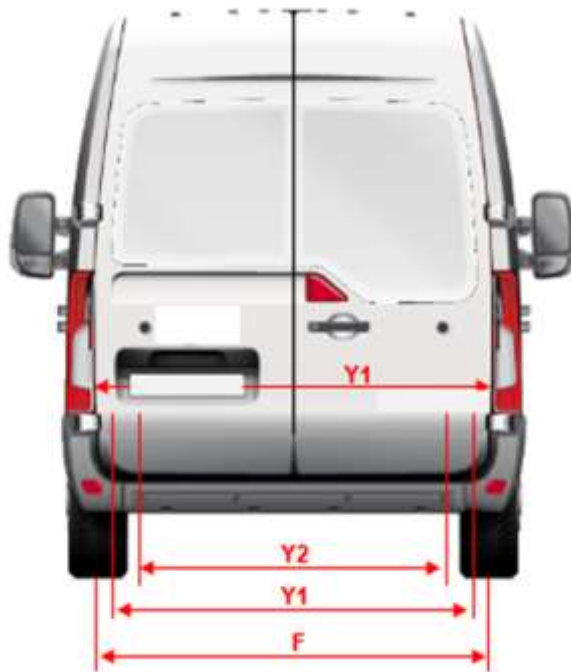
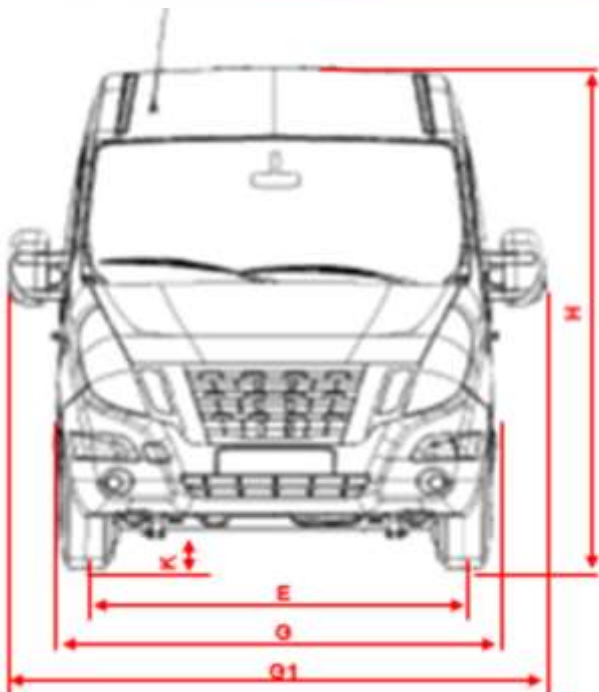
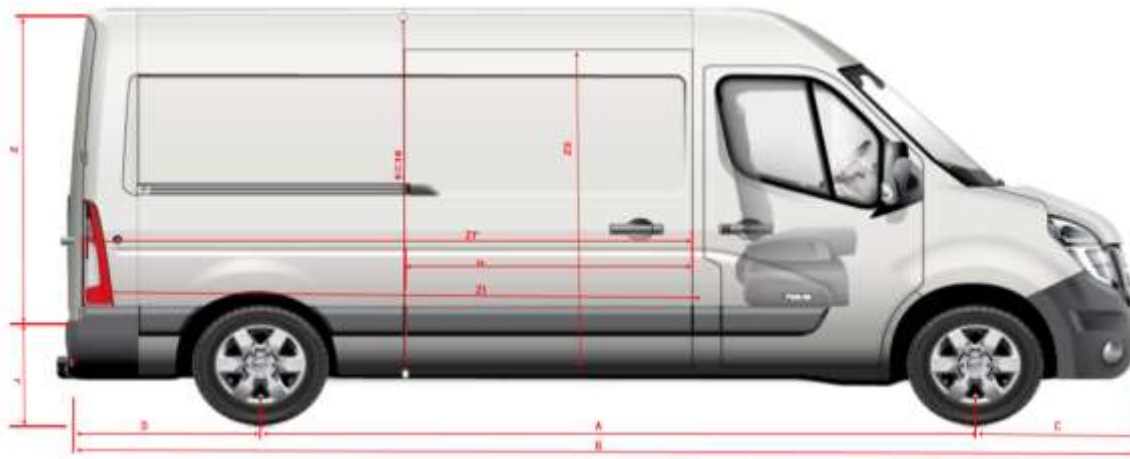

Motorizare

dCi 165 Blue
(Stop&Start)

CONSUM SI EMISII*

PROPULSIE

RJ

Ciclu urban

8,3

Ciclu extra urban

8,1

Ciclu mixt

8

Emisii CO₂

211