

INSTRUCTIONS FOR INSTALLATION AND MAINTENANCE

1. ITALIANO	10. EESTI	19. SLOVENŠČINA
2. ENGLISH	11. SUOMI	20. HRVATSKI
3. FRANÇAIS	12. SVENSKA	21. ROMÂNĂ
4. DEUTSCH	13. NORSK	22. TÜRKÇE
5. ESPAÑOL	14. NEDERLANDS	23. SRPSKI
6. PORTUGUES	15. POLSKI	24. РУССКИЙ
7. ΕΛΛΗΝΙΚΑ	16. ČESKY	25. УКРАЇНСЬКА
8. LIETUVIŲ	17. SLOVENSKY	26. العربية
9. LATVIJAS	18. MAGYAR	27. 中文

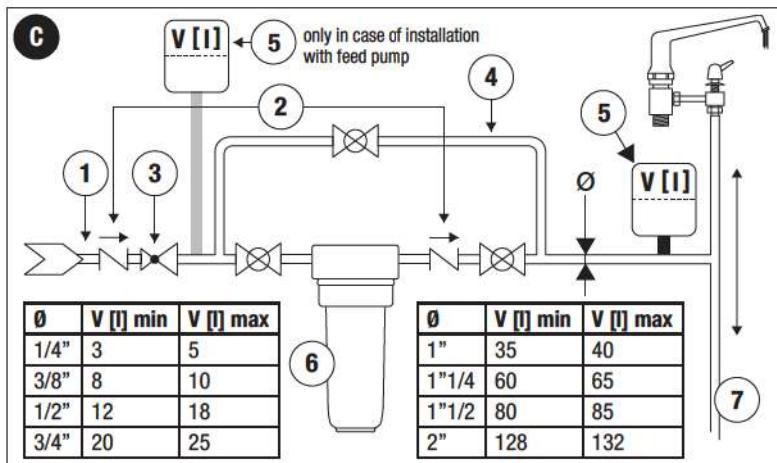
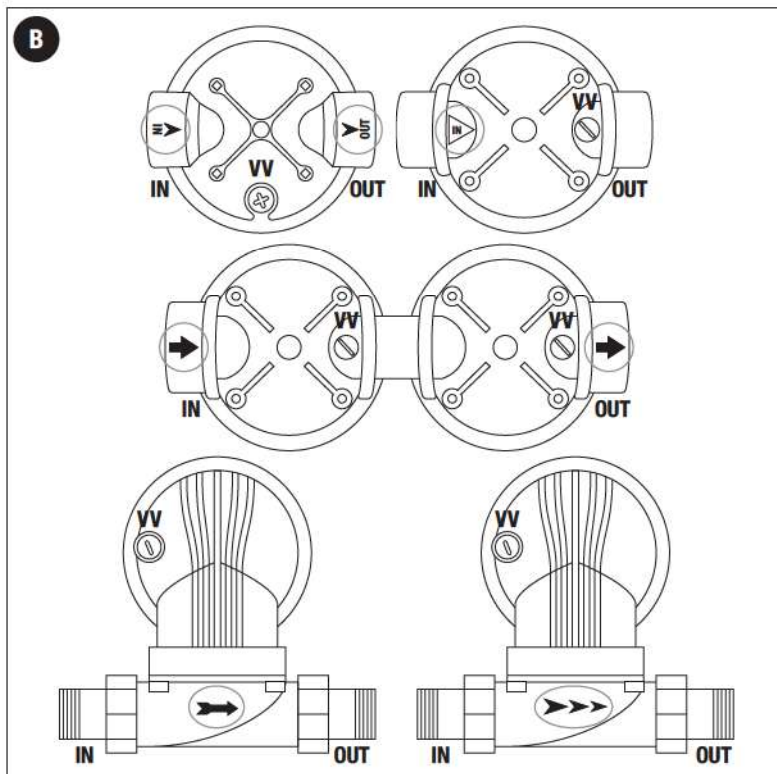
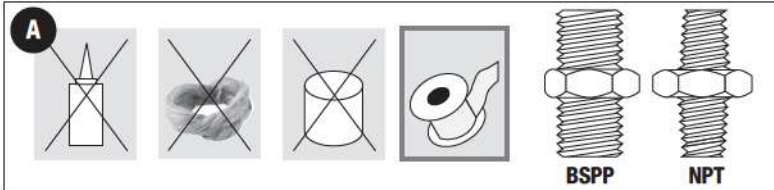

AB9210000 - R14-04/23 - Subject to change without notice

ATLAS FILTRI S.r.l.

Headquarter: via Pierobon 32 - Production site: via del Santo, 227
35010 LIMENA (Padova) - ITALY - Tel. +39.049.769055 - Fax +39.049.769994
www.atlasfiltri.com

COMPANY WITH
MANAGEMENT SYSTEM
CERTIFIED BY DNV
ISO 9001 - ISO 14001
ISO 45001



APPARECCHIATURA PER IL TRATTAMENTO DI ACQUE POTABILI - Gentile Cliente, grazie per avere scelto questo prodotto Atlas Filtri®, fabbricato in Italia. **ATTENZIONE:** questa apparecchiatura necessita di regolare manutenzione periodica al fine di garantire i requisiti di potabilità dell'acqua potabile trattata ed il mantenimento dei miglioramenti come dichiarati dal produttore.

- **Dichiarazione di Conformità:** le apparecchiature della serie "Contentori" indicate nel presente manuale di installazione uso e manutenzione sono conformi alle Leggi di seguito indicate:

D.M. 25/2012 - Disposizioni tecniche concernenti apparecchiature finalizzate al trattamento dell'acqua destinata al consumo umano.

D.M. 174/2004 - Regolamento concernente i materiali e gli oggetti che possono essere utilizzati negli impianti fissi di captazione, trattamento, adduzione e distribuzione delle acque destinate al consumo umano.

Ove applicabile: **UNI EN 1717/2002** - Protezione dall'inquinamento dell'acqua potabile negli impianti idraulici e requisiti generali atti a prevenire l'inquinamento da riflusso.

- **Dichiarazione Finalità Specifiche** cui l'apparecchio è destinato: contenitore per cartucce filtranti e/o di trattamento per acqua potabile. Min / Max temperatura acqua: 4°C / 45°C.

- **Dichiarazione dei Parametri di Potabilità** (Direttiva UE 2184/2020 del 16/12/2020 e D. Lgs. n. 18 del 23/02/2023), che vengono modificati (migliorati) dall'apparecchio: se usati vuoti, i contenitori non modificano i parametri di potabilità dell'acqua; solo l'abbinamento con una cartuccia filtrante può modificare i parametri di potabilità dell'acqua, in funzione del tipo di cartuccia installata (fare riferimento alle dichiarazioni riportate sul manuale della relativa cartuccia).

- **Dichiarazione delle Caratteristiche dell'analisi dell'acqua presa come riferimento per la definizione delle prestazioni:** tra parentesi sono indicati i "valori di parametro" dei parametri indicatori di cui alla direttiva UE 2184/2020 del 16/12/2020 e D. Lgs. n. 18 del 23/02/2023.

PARAMETRO	Valore	Limite	PARAMETRO	Valore	Limite
temperatura	°C	12,6	fenoli totali	µg/l	< 0,05
torbidità	NTU	0,4	cianuri totali	µg/l	< 0,5
attività ioni idrogeno	pH	7,5 (6.5 ÷ 9.5)	solventi clorurati totali	µg/l	1
conduttività elettrica specifica a 20°C	µS/cm	455 (2500)	trialometani	µg/l	3
durezza totale in gradi francesi		27,1	antiparassitari (singolo composto)	µg/l	< 0,10
residuo fisso	mg/l	310	antiparassitari totali	µg/l	< 0,50
ossidabilità secondo Kübel	mg/l	< 0,5 (5.0)	benzene	µg/l	< 0,2
calcio	mg/l	68,3	toluene, xileni, alchilbenzeni	µg/l	< 0,2
magnesio	mg/l	24,5	arsenico	µg/l	< 1
sodio	mg/l	4,0 (200)	cadmio	µg/l	< 0,1
potassio	mg/l	1,0	cromo totale	µg/l	1
cloruri	mg/l	8 (250)	ferro totale	µg/l	5 (200)
nitrati	mg/l	17 50	manganese	µg/l	< 1 (50)
solfati	mg/l	14 (250)	nicel	µg/l	< 1
ammonio	mg/l	< 0,05 (0.50)	piombo	µg/l	< 1
nitrati	mg/l	< 0,02 0.50	rame	mg/l	< 0,1
fluoruri	mg/l	< 0,1 (1.50)	Coliformi totali in 100 ml		0
cloro residuo	mg/l	0,02	Escherichia coli in 100 ml		0
			Enterococchi in 100 ml		0

MANUALE DI ISTRUZIONI PER L'USO - Utilizzare esclusivamente per trattare acqua di rete di qualità potabile conosciuta, e comunque usare solo per acqua con pH compreso fra 6,5 e 9,5. Non usare per aria e gas compressi. - Rispettare i limiti di impiego indicati nell'etichetta, tenere al riparo da gelo e calore eccessivi (min 4°C, max 45°C). - Tenere al riparo da fonti luminose, installare in piena luce solo modelli AB e/o BW (opachi). - Per filtrare acqua calda (fino a 80°C) usare solo modelli HOT.

Dichiarazione del Periodo di Utilizzo Massimo e Minimo (sosta/mancato utilizzo) e indicazione delle condizioni speciali per cui si rende necessaria la sostituzione di componenti o assistenza tecnica: in caso di non utilizzo prolungato, fare riferimento alle istruzioni a corredo di ogni singola cartuccia. In particolare, togliere la cartuccia. Al ripristino: inserire una nuova cartuccia. Dopo la manutenzione, fare fluire l'acqua per almeno 5 minuti prima di utilizzarla.

AVVERTENZA: l'impiego per acqua potabile non è consentito a seguito di un impiego per uso tecnico/tecnologico diverso da quello previsto o per acqua non potabile/altri liquidi. **AVVERTENZA:** per usi diversi da quelli previsti è obbligatorio il consenso tecnico del produttore/rivenditore.

Indicazione Modalità di Smaltimento: ai sensi del regolamento Reach, la famiglia Scip di riferimento di questo prodotto è indicata sull'etichetta dell'imballo. Il relativo codice Scip è consultabile sul sito www.atlasfiltri.com. Al termine del periodo di utilizzo, provvedere allo smaltimento secondo le vigenti normative di legge, locali e nazionali, utilizzando l'appropriato codice CER. Una tabella con l'elenco dei materiali impiegati è disponibile e scaricabile in www.atlasfiltri.com/downloads.

IMBALLAGGIO - L'apparecchio viene spedito in una scatola di cartone. Una volta rimosso l'imballo, verificare che l'apparecchio non abbia subito danneggiamenti durante il trasporto. Il costruttore ricorda che la garanzia non ricopre danni derivanti dal trasporto o dalle fasi di carico e movimentazione. Non lasciare incustoditi i materiali di imballo in quanto potenziali fonti di pericolo; provvedere eventualmente allo smaltimento secondo le disposizioni vigenti in materia.

MANUALE DI MONTAGGIO ED INSTALLAZIONE - Prima dell'installazione verificare che l'impianto idraulico sia eseguito secondo le regole dell'arte. In particolare: - Se la pressione supera i limiti d'impiego, proteggere in contenitore con un riduttore di pressione. - Proteggere dal colpo d'ariete con un idoneo sistema anti-colpo d'ariete (vaso d'espansione, ammortizzatori, ecc.) di appropriata dimensione a seconda del diametro della tubazione. In caso di installazione su impianti alimentati con pompa e in particolare su quelli dotati di pressoflossostato, va inserito a monte del filtro un ulteriore vaso di espansione per proteggerlo da eventuali/continui picchi di pressione (Figura C) - Utilizzare il filtro esclusivamente nel rispetto delle condizioni d'esercizio. La non ottemperanza delle condizioni d'esercizio fa decadere i termini di garanzia.

ATTENZIONE: il costruttore declina ogni responsabilità in caso di modifiche ed errori di collegamento idraulico, determinati dall'inosservanza delle istruzioni riportate sui manuali di installazione delle apparecchiature e delle leggi e normative applicabili. E' vietato l'utilizzo dell'apparecchiatura per scopi diversi da quelli previsti.

AVVERTENZE DI SICUREZZA: Leggere attentamente il manuale di istruzioni e conservarlo con cura in luogo asciutto e protetto; custodirlo in prossimità dell'apparecchio in modo da poterlo consultare all'occorrenza.

- Non lasciare il materiale utilizzato per l'imballo alla portata dei bambini. E' consigliabile conservare l'imballo per un futuro riutilizzo; in caso contrario smaltire i materiali secondo le normative vigenti in materia. - Se l'apparecchio risulta danneggiato o presenta difetti visibili o anomalie di funzionamento, si raccomanda di non utilizzarlo e di non tentare di smontarlo o di manometterlo. Rivolgersi direttamente al rivenditore per la riparazione. Nella confezione sono contenuti tutti gli accessori per una rapida e facile installazione. Non sono richiesti particolari attrezzi, tuttavia l'installazione deve essere eseguita da personale qualificato in grado di rilasciare regolare dichiarazione di conformità secondo quanto previsto dal D.M. 37 del 22 Gennaio 2008 relativo al riordino delle disposizioni in materia di installazione degli impianti all'interno degli edifici. **ATTENZIONE:** utilizzare solo accessori originali.

INSTALLAZIONE - Chiudere il rubinetto generale dell'acqua. - Evitare qualunque tensione, impiegando le staffe murali Atlas Filtri. - Connettere l'ingresso al lato con freccia IN e l'uscita al lato con freccia OUT (figura B) - Connettere alle tubazioni solo con raccordi tipo gas (BSP - ISO 228), possibilmente usando tubi flessibili (figura A). **ATTENZIONE:** usare solo lefon® a nastro per sigillare le connessioni del filtro (figura A), non usare altro tipo di materiale sigillante, pena la decadenza dei termini di garanzia.

NOTE TECNICHE - Assicurarsi che: - il contenitore nel quale la cartuccia va installata sia provvisto di un sistema, manuale o automatico, che permetta l'erogazione dell'acqua non trattata, interrompendo l'erogazione di quella trattata (by-pass). - L'impianto idraulico realizzato per l'installazione dell'apparecchiatura, collegato alla rete acquedottistica, sia dotato di un sistema in grado di assicurare il non-ritorno dell'acqua trattata in rete e di punti di prelievo per l'analisi prima e dopo il trattamento applicato. - Tutti gli o-ring di tenuta siano adeguatamente lubrificati (impiegare esclusivamente lubrificanti idonei all'applicazione nell'industria alimentare). **ATTENZIONE:** l'uso di cartucce diverse dalle originali Atlas Filtri® rende nulla la garanzia. **AVVERTENZA:** adottare le seguenti modalità igieniche di manipolazione del prodotto: - Manipolare il prodotto con mani pulite o utilizzare guanti puliti. - Una volta estratto dalla scatola il contenitore va collegato all'impianto; in caso di mancata installazione, conservare il contenitore al riparo da polvere ed umidità. - Durante l'installazione della cartuccia nel contenitore, pulire il bicchiere del contenitore con acqua fredda e una spugna morbida.

OVE APPLICABILE - COLLEGAMENTO DELLO SCARICO ALLA RETE IDRICA - Collegare all'imbuto di scarico o al portagomma posto alla base del bicchiere del filtro, un tubo di gomma telata opportunamente fissato con una fascetta e convogliarlo allo scarico. Il punto di scarico deve essere ad una altezza inferiore a quella dell'imbuto di scarico o del portagomma. La lunghezza del tubo in gomma telata non deve superare i 3 metri.

ATTENZIONE: evitare pieghe e strozzature del tubo di gomma telata: potrebbero generare contro-pressioni allo scarico con conseguente malfunzionamento. **ATTENZIONE:** in caso di utilizzo non appropriato, non conforme alle istruzioni d'uso, o di manomissione dell'apparecchio, il costruttore non è responsabile per eventuali danni a persone, animali o cose. Il costruttore si esime da ogni responsabilità nei casi specifici contemplati in seguito: - Uso improprio dell'apparecchio. - Uso contrario alle normative nazionali specifiche (alimentazioni, installazioni e manutenzione). - Installazione eseguita da personale non autorizzato. - Problemi sull'acqua di alimento (sbalzi di pressione, sovrappressioni rete). - Temperatura dell'ambiente di funzionamento non idonea. - Carenze nella manutenzione prevista. - Modifiche o interventi non autorizzati. - Utilizzo di ricambi non originali. - Inosservanza totale o parziale delle istruzioni.

MESSA IN FUNZIONE - Completate le operazioni di installazione e l'eventuale collegamento dello scarico del filtro, eseguire le seguenti procedure: - Verificare che non ci siano perdite idrauliche, aprendo in modo graduale l'acqua di entrata al filtro; - Riempire il filtro in modo graduale fino a circa 3/4 del riempimento e quindi sfatare l'aria presente aprendo la valvolina di sfataio posta sulla testata del contenitore. - Una volta evacuata l'aria, chiudere la valvolina di sfataio; aprire un rubinetto a valle del filtro e lasciar fluire l'acqua per almeno 5 minuti prima di utilizzarla.

MANUALE DI MANUTENZIONE - Prima di aprire il contenitore, interrompere il flusso d'acqua a monte del filtro chiudendo il rubinetto generale (o mettendo il filtro in by-pass) e togliere pressione svitando la valvola di sfataio della testata. - Dopo la sostituzione della cartuccia e per operazioni di manutenzione in genere, sostituire l'o-ring del bicchiere e lubrificare adeguatamente. - avvitare il bicchiere alla testata; - rimettere in funzione il filtro seguendo le procedure di "MESSA IN FUNZIONE". - Pulire periodicamente il bicchiere con acqua fredda e una spugna morbida (sostituire il bicchiere ogni 5 anni almeno). Lo smaltimento delle cartucce e dei bicchieri non più utilizzabili deve essere effettuato rispettando le vigenti disposizioni di legge in materia. Accurate manutenzioni ordinarie/straordinarie e regolari controlli programmati garantiscono nel tempo la conservazione e l'efficienza dell'apparecchio. **ATTENZIONE:** tutte le operazioni di manutenzione, sia ordinarie che straordinarie, dovranno essere effettuate ad apparecchio escluso idraulicamente. Qualsiasi operazione sull'apparecchio dovrà essere eseguita solo dopo aver letto le prescrizioni di sicurezza elencate in questo manuale. **NOTA:** particolari condizioni di utilizzo (tipo di acqua, pressione di esercizio, ecc) possono rendere necessarie manutenzioni ravvicinate e/o frequenti.

GARANZIE - Conservare l'etichetta della scatola per identificare il prodotto. Per i paesi UE i termini di garanzia applicabili sono quelli indicati nella Direttiva 85/374/CEE e smi e nella Direttiva 1999/44/CE e smi. Per i paesi extra UE il prodotto è coperto da garanzia limitata per 12 mesi dalla data dell'acquisto provato da regolare scontrino. Richieste di risarcimento devono essere fatte per scritto al punto vendita - o ad Atlas Filtri S.r.l., Via Pierobon, 32 -35010 Limena (PD), Italia. Il danneggiato deve: indicare il prodotto, il luogo, la data di acquisto; offrire il prodotto in visione; provare il nesso causale tra difetto e danno. Per qualsiasi controversia il produttore elegge come Foro competente il Tribunale di Padova, Italia, con applicazione della normativa italiana.



Dear Customer, thanks for choosing this Atlas Filtri® product, manufactured in Italy.

General direction for use

- Use only for filtration of water with pH from 6.5 to 9.5. In case of water with pH below or above the limits use only housings marked as PP (Pure Polypropylene) - In case of filtration of drinking water, do not use with unsafe water or with water of unknown quality without adequate disinfection before or after the filter. - Keep protected from light, install under direct light only models with opaque bowl, marked as AB or BW. - Keep protected from back-flows with a non-return valve. - Keep protected with a pressure-reducer device, if pressure exceeds the working pressure indicated in the product sticker. - Keep protected from water hammer with an anti-water hammer device (expansion vessel). See Installation lay-out for applicable devices. In case of installation on systems powered by a pump and especially on those equipped with a pressure and flow controller, an additional expansion vessel must be installed upstream the filter to protect it from eventual repeated pressure peaks (figure C). - Do not install near to electric appliances.

WARNING

- Respect the working conditions as shown in the sticker affixed to the product.
- If the sticker is tampered, damaged, not legible or missing do not install and contact your Atlas Filtri dealer.

Installation guidelines

WARNING

- Before the installation, carefully lubricate the housing o-ring which is located at the bowl top. Ask your vendor for original lubricant LubriKit. - Before the installation, check if the hydraulic system has been set-up according to the rules-of-the-art in force. - Install the products in sheltered rooms and protected from freeze and excessive heat.

Refer to figures:

A Applicable sealant and applicable fittings (depending on model).

B IN-OUT directions presentation and vent-valve (VV) location in different models.

C Installation lay-out: 1. Municipal water mains | 2. Non-return valve | 3. Pressure reducer | 4. By-pass | 5. Anti-water hammer device (expansion vessel) - check from the table for the appropriate device volume (V) depending on piping diameter (Ø) | 6. Filtering unit of any model | 7. Other utilities

- Installation of manometers and/or discharge kit for models with such accessories: M models (with manometers) S (with discharge kit) and SM (with discharge kit and manometers)

* **Manometers:** apply some sealing tape to the thread of the manometers and screw them on tightly, but without over-tightening, into the 1/8" threaded ports on the top of the head; at product start-up, in case of leakage of water add some more sealing tape and/or screw more tightly. In the case of K models (housings with brass head) unscrew the plugs placed on top of the head and screw the manometers in accordance with the procedure indicated above. For products with plugs (screws) for manometers: screw the plugs (provided with o-rings) on tightly. * **Discharge kit:** screw the plastic nipple with o-ring to the threaded port for discharge on the bottom of the housing, screw on the ball valve to the nipple, making sure that the gasket of the valve is in place, then screw the ball valve to the drain funnel or to the plastic hose-holder, making sure that the gasket is in place. For products with discharge plug: screw the plug on tightly.

Installation and start-up

- Turn-off water mains. - Avoid all kind of tensions by using original wall brackets as a support (ask your vendor for original ones if not included) with the exception of housings marked as DP DS. - The installation of a by-pass is recommended. - Connect the inlet to the product's side with the indication IN and the outlet to the side with the indication OUT. - Connect to pipes using parallel fittings (BSPP - ISO 228), possibly with flexible hoses. - Connect to tapered fittings (ANSI/ASME B1.20.1) only if the product is marked with NPT on head, possibly with flexible hoses.

- Use only sealing tape as a sealant for the connections. - If the product is supplied without cartridge/s, unscrew the housing bowl from head and insert the cartridge/s, lubricate the o-ring with the original lubricant LubriKit, then screw the bowl to head and tighten with original spanners (ask your vendor for original ones if not included). - Turn-on water mains. - Unscrew the vent-valve and wait for air purge, then screw and tighten the vent-valve.

WARNING: Make sure that there are no water leaks from the product, and especially control the tightening between the housing head and the housing bowl. Continue checking that the tightening is good and there is no water leakage for 48 hours following the Installation and start-up. In case of leakage, open the housing, remove the o-ring from the bowl, place a new o-ring and apply original lubricant LubriKit, then re-tighten the bowl to head and repeat the leakage check as above. Use only original Atlas Filtri o-rings otherwise the warranty is void. Ask your vendor for original o-rings, LubriKit and other spare parts.

> **Remark:** after the installation, slowly turn on a water supply (tap) downstream the installed unit and let the water flow for at least 5 minutes before the use.

Maintenance

- Periodically clean the housing with cold water and a soft sponge. Replace the housing bowl every 5 years at least. - Change the cartridge or wash cartridge clean depending on direction shown on the replacement packaging/leaflet/sticker. - If not in use for long time: remove the cartridge; at re-starting: use a new cartridge.

WARNING: At re-start after every maintenance operation and/or refill change, when the unit's bowl is unscrewed from head, change the o-ring with a new one and carefully lubricate with original lubricant LubriKit before tightening the bowl to the head. Make sure that there are no water leaks from the product, and especially control the tightening between the housing head and the housing bowl. Continue checking that the tightening is good and there is no water leakage for 48 hours following the Installation and start-up. In case of leakage, open the housing, remove the o-ring from the bowl, place a new o-ring and apply original lubricant LubriKit, then re-tighten the bowl to head and repeat the leakage check as above. Use only original Atlas Filtri o-rings otherwise the warranty is void. Ask your Vendor for original o-rings, LubriKit and other spare parts.

> **Remark:** after the maintenance, slowly turn on a water supply (tap) downstream the installed unit and let the water flow for at least 5 minutes before the use.

Filter Cartridge replacement

Follow regulations in force for the disposal of used cartridges.

1. Before opening the housing turn-off water mains. 2. Release the pressure from the product by un-screwing the vent-valve. 3. Open the housing unscrewing the bowl from head. 4. Remove the used cartridge. 5. Wipe clean the filter housing with cold water and a soft sponge. 6. Open the new cartridge wrap and discard wrap. Carefully read the leaflet/sticker for directions and keep it for future reference. 7. Insert the new cartridge and place it into the housing. 8. lubricate the o-ring with original lubricant LubriKit or change with a new o-ring (ask your vendor for original ones if not included). 9. Tighten the housing bowl to the housing head using original spanners. Do not over-tighten. 10. Turn-on water mains. 11. Wait for air purge from the vent-valve, then screw and tighten the vent-valve.

> **Remark:** after operation, slowly turn on a water supply (tap) downstream the installed unit and let the water flow for at least 5 minutes before the use. **ATTENTION:** using cartridges different from the Atlas Filtri original ones make the warranty void - Ask your vendor for original cartridges. The ranges of original filter cartridges are available on www.atlasfiltri.com. **NOTICE:** videos with directions to ease installation and maintenance are available on www.atlasfiltri.com

DIRECTIONS FOR DISPOSAL: In compliance with the Reach regulation, the reference SCIP family of this product shall be indicated on the packaging label. Please find the relevant SCIP code on the website www.atlasfiltri.com. Dispose of the product at the end of its service life in compliance with local and national regulations, using the appropriate EWC code. A table listing all materials used is available for download at www.atlasfiltri.com/downloads.

Warranties

- Keep the sticker placed onto the package to identify the product. - In EU countries, the applicable warranty terms are those indicated in Directive 85/374/EEC as amended and in Directive 1999/44/EC as amended. For extra UE Countries, the product is granted by a limited warranty for 12 months from the date of purchase proven by a regular receipt. The liability of Atlas Filtri S.r.l. is limited solely to the replacement of proven defective housing, excluding shipping, installation labor or other repair costs. No warranty is given on filtration or anti-scale performances as it may vary with local water conditions and water consumption. For any controversy whatsoever, Atlas Filtri S.r.l. elects the Court of Padova as the competent Bar, with the application of the Italian Regulations and Laws.



Cher client, merci d'avoir choisi ce produit Atlas Filtri, fabriqué en Italie.

Mode d'emploi

- Ne l'utilisez que pour filtrer l'eau ayant un pH compris entre 6,5 et 9,5. Si l'eau a un pH inférieur ou supérieur à ces limites, n'utilisez que des boîtiers indiqués comme PP (Polypropylène Pur). - En cas de filtration de l'eau potable, ne l'utilisez pas avec une eau insalubre ou avec une eau d'une qualité inconnue sans l'avoir désinfectée correctement avant ou après le filtre. - Protégez-le de la lumière, n'installez en plein soleil que les modèles avec un bol opaque, indiqués comme AB ou BW. - Protégez-le des refoulements avec un clapet de non-retour. - Restez protégé avec un réducteur de pression, si la pression dépasse la pression de service indiquée sur l'étiquette du produit. - Protégez-le des coups de bélier avec un dispositif anti-coup de bélier (vase d'expansion). Reportez-vous au schéma d'installation pour les dispositifs applicables. En cas de montage sur des installations alimentées par une pompe et en particulier sur celles équipées d'un pressostat, un vase d'expansion supplémentaire doit être inséré en amont du filtre pour le protéger contre les pics de pression éventuels/continus (figure C). - Ne l'installez pas à proximité des appareils électriques.

MISE EN GARDE: - Respectez les conditions de fonctionnement indiquées sur l'autocollant apposé sur le produit. - Si l'autocollant est altéré, abîmé, illisible ou absent, n'effectuez pas l'installation et contactez votre concessionnaire Atlas Filtri.

Consignes d'installation

MISE EN GARDE: - Avant l'installation, lubrifiez soigneusement le joint torique du corps, situé sur le haut de la cuve. Demandez à votre fournisseur le lubrifiant d'origine, Lubrikit. - Avant d'effectuer l'installation, vérifiez que le système hydraulique ait été mis en place conformément aux règles de l'art. - Installez les produits dans des pièces abritées et protégées contre le gel et la chaleur excessive.

Reportez-vous aux figures:

A Agent d'étanchéité applicable et raccords applicables (en fonction du modèle).

B Présentation des directions IN-OUT et emplacement de la soupape d'évacuation (VV) dans différents modèles.

C Schéma d'installation :

1. Réseau d'aqueducs municipaux | 2. Clapet de non-retour | 3. Détendeur | 4. By-pass | 5. Dispositif anti-coup de bélier (vase d'expansion) - contrôlez le tableau pour connaître le volume (V) du dispositif approprié en fonction du diamètre de la tuyauterie (Ø) | 6. Unité de filtration de n'importe quel modèle | 7. Autres installations

- Installation des manomètres et/ou du kit de vidange pour les modèles équipés de ces accessoires : modèles M (avec manomètres), S (avec kit de vidange) et SM (avec kit de vidange et manomètres)

* **Manomètres :** appliquez du chatterton d'étanchéité sur le filetage des manomètres et vissez-les bien, mais sans trop visser, dans les orifices filetés 1/8" en haut de la tête; au moment du démarrage du produit, en cas de fuite d'eau, ajoutez plus de chatterton d'étanchéité ou serrez davantage. Dans le cas des modèles K (boîtiers avec tête en laiton), dévissez les bouchons situés en haut de la tête et vissez les manomètres selon la procédure susmentionnée. Pour les produits avec bouchons (vis) pour manomètres: visser fermement les bouchons (équipés de joints toriques).

* **Kit de vidange :** vissez le mamelon en plastique avec le joint torique sur l'orifice fileté pour la vidange sur le fond du boîtier, vissez la soupape à bille sur le mamelon, en vérifiant que le joint d'étanchéité de la soupape soit à sa place, puis vissez la soupape à bille sur l'entonnoir d'écoulement ou sur le support à tuyau en plastique, en vérifiant que le joint d'étanchéité soit à sa place. Pour les produits avec bouchon d'évacuation: visser fermement le bouchon.

Installation et mise en service

- Coupez l'alimentation principale en eau. - Évitez tout type de tensions en utilisant les équerres originales comme support (demandez à votre vendeur les modèles originaux s'ils ne sont pas fournis avec) à l'exception des boîtiers indiqués comme DP DS. - L'installation d'un by-pass est recommandée. - Raccordez l'entrée sur le côté du produit avec l'indication IN et la sortie sur le côté avec l'indication OUT. - Raccordez-le aux conduites au moyen de raccords parallèles (BSPP - ISO 228), si possible avec des tuyaux flexibles. - Ne le raccordez-le aux raccords coniques (ANSI/ASME B1.20.1) que si le produit présente l'inscription NPT sur la tête, si possible avec des tuyaux flexibles. - N'utilisez que du chatterton d'étanchéité comme agent d'étanchéité pour les raccordements. - Si le produit est fourni sans cartouche, dévissez le bol du boîtier de la tête et introduisez la/les cartouche(s), lubrifiez le joint torique avec le lubrifiant original Lubrikit puis vissez le bol sur la tête et serrez avec les clés originales (demandez à votre vendeur les clés originales si elles ne sont pas fournies avec). - **O u v r e z** l'eau. - Dévissez la soupape d'évacuation et attendez que l'air soit purgé, puis vissez et serrez la soupape d'évacuation.

MISE EN GARDE: Assurez-vous qu'il n'y a pas de fuites d'eau provenant du produit, et vérifiez tout particulièrement le serrage entre la tête du corps et la cuve du corps. Continuez de vérifier que le serrage est correct et qu'il n'y a pas de fuite d'eau pendant les 48 heures suivant l'installation et la mise en service. En cas de fuite, ouvrez le corps, retirez le joint torique de la cuve, placez un nouveau joint torique et appliquez le lubrifiant d'origine Lubrikit, puis resserrez la cuve sur la tête et répétez le contrôle de fuite comme ci-dessus. Utilisez uniquement des joints toriques d'origine Atlas Filtri, sinon la garantie s'annule. Demandez auprès de votre fournisseur des joints toriques d'origine, un Lubrikit et d'autres pièces de rechange.

> **Remarque:** après l'installation, tournez lentement le robinet d'alimentation en eau en aval de l'unité installée puis laissez l'eau couler pendant au moins 5 minutes avant l'utilisation.

Maintenance

- Nettoyez régulièrement le boîtier à l'eau froide avec une éponge douce. Changez le bol du boîtier au moins tous les 5 ans. - Changez la cartouche, ou bien lavez la cartouche en fonction des consignes figurant sur l'autocollant/la notice/l'emballage de la pièce de rechange. - Si le produit reste inutilisé pendant longtemps : ôtez la cartouche; lors du redémarrage: utilisez une cartouche neuve.

MISE EN GARDE: Au moment du redémarrage après chaque opération de maintenance et/ou remplissage d'appoint, lorsque la cuve de l'unité est dévissée de la tête, remplacez le joint torique par un nouveau et lubrifiez soigneusement avec le lubrifiant d'origine Lubrikit avant de serrer la cuve sur la tête. Assurez-vous qu'il n'y a pas de fuites d'eau provenant du produit, et vérifiez tout particulièrement le serrage entre la tête du corps et la cuve du corps. Continuez de vérifier que le serrage est correct et qu'il n'y a pas de fuite d'eau pendant les 48 heures suivant l'installation et la mise en service. En cas de fuite, ouvrez le corps, retirez le joint torique de la cuve, placez un nouveau joint torique et appliquez le lubrifiant d'origine Lubrikit, puis resserrez la cuve sur la tête et répétez le contrôle de fuite comme ci-dessus. Utilisez uniquement des joints toriques d'origine Atlas Filtri, sinon la garantie s'annule. Demandez auprès de votre fournisseur des joints toriques d'origine, un Lubrikit et d'autres pièces de rechange. > **Remarque :** après la maintenance, tournez lentement le robinet d'alimentation en eau en aval de l'unité installée puis laissez l'eau couler pendant au moins 5 minutes avant l'utilisation.

Remplacement de la cartouche de filtration

Respectez la réglementation en vigueur pour l'élimination des cartouches usées.

1. Avant d'ouvrir le boîtier, coupez l'alimentation principale en eau. 2. Libérez la pression à l'intérieur du produit en dévissant la soupape d'évacuation. 3. Ouvrez le boîtier en dévissant le bol de la tête. 4. Ôtez la cartouche usée. 5. Essuyez le boîtier avec de l'eau froide et une éponge douce. 6. Ouvrez l'emballage de la nouvelle cartouche et jetez l'emballage. Lisez attentivement la notice/l'autocollant pour connaître les consignes et conservez-le/la pour pouvoir le/la consulter en cas de besoin. 7. Introduisez la nouvelle cartouche et placez-la dans le boîtier. 8. Lubrifiez le joint torique avec le lubrifiant original Lubrikit ou remplacez-le par un joint torique neuf (demandez à votre vendeur un article original s'il n'est pas fourni avec). 9. Serrez le bol du boîtier sur la tête du boîtier au moyen des clés originales. Ne serrez pas trop. 10. Ouvrez l'eau. 11. Attendez que l'air soit purgé par la soupape d'évacuation, puis vissez et serrez la soupape d'évacuation. > **Remarque :** après l'opération, tournez lentement le robinet d'alimentation en eau en aval de l'unité installée puis laissez l'eau couler pendant au moins 5 minutes avant l'utilisation.

ATTENTION : l'utilisation de cartouches autres que les modèles originaux d'Atlas Filtri rendent la garantie caduque. Demandez à votre vendeur des cartouches originales. Les gammes de cartouches de filtration originales sont disponibles sur www.atlasfiltri.com. **AVIS: des vidéos expliquant comment installer et entretenir facilement les produits sont disponibles sur www.atlasfiltri.com**

INDICATION DES MODALITÉS D'ÉLIMINATION: Conformément à la réglementation Reach, la famille Scip de référence de ce produit est indiquée sur l'étiquette de l'emballage. Le code Scip correspondant peut être consulté sur le site www.atlasfiltri.com. Après la période d'utilisation, procéder à son élimination conformément aux normes légales locales et nationales en vigueur, en utilisant le code CER approprié. Un tableau contenant la liste des matériaux utilisés peut être téléchargé à l'adresse www.atlasfiltri.com/downloads.

Garanties

- Laissez l'autocollant sur l'emballage pour identifier le produit. - Pour les pays de l'UE les termes de garantie applicables sont ceux indiqués dans la Directive 85/374/CEE et m.i.s et dans la Directive 1999/44/CE et m.i.s. Pour les pays hors UE, le produit bénéficie d'une garantie limitée de 12 mois à compter de la date d'achat attestée par un ticket de caisse approprié. La responsabilité d'Atlas Filtri S.r.l. se limite au remplacement de tout boîtier jugé défectueux, à l'exclusion des frais d'expédition, des frais de main-d'œuvre ou de tout autre frais de réparation. Aucune garantie n'est fournie quant aux performances de filtration ou antitartre car celles-ci peuvent varier en fonction du type d'eau local et de la consommation d'eau. En cas de litige, Atlas Filtri S.r.l. choisit comme tribunal compétent le Tribunal de Padoue, avec l'application des lois et des règlements italiens.



Sehr geehrter Kunde, wir danken Ihnen für die Entscheidung für dieses Produkt von Atlas Filtri, gefertigt in Italien.

Allgemeine Anleitung zur Benutzung

- Nur zur Filterung von Wasser mit einem pH-Wert zwischen 6,5 und 9,5 verwenden. Verwenden Sie im Fall von Wasser außerhalb dieses pH-Bereiches ausschließlich Gehäuse mit der Kennzeichnung PP (reines Polypropylen). - Verwenden Sie bei der Filterung von Trinkwasser kein unsicheres Wasser von unbekannter Qualität ohne angemessene Desinfizierung vor oder nach dem Filter. - Gegen Licht schützen; installieren Sie unter direktem Licht ausschließlich Modelle mit opakem Becken mit der Kennzeichnung AB oder BW. - Mit einem Rückschlagventil gegen Rückfluss schützen. - Wenn der Druck den auf dem Produktaufkleber angegebenen Betriebsdruck überschreitet, ist er mit einem Druckminderer zu schützen. - Mit einem Expansionsgefäß gegen Widderschlag schützen. Siehe Installationslayout für die anwendbaren Geräte. Bei der Installation an Anlagen, die von einer Pumpe angetrieben werden, und insbesondere an solchen, die mit einem Druckschalter ausgestattet sind, muss vor dem Filter ein weiterer Druckausgleichsbehälter eingebaut werden, um vor möglichen/kontinuierlichen Druckschlägen Schutz zu bieten (Abbildung C). - Nicht installieren in der Nähe von elektrischen Geräten.

WARNUNG: - Halten Sie die Arbeitsbedingungen ein, die auf dem am Produkt angebrachten Aufkleber angegeben werden. - Nicht installieren und an den Händler von Atlas Filtri wenden, falls der Aufkleber manipuliert, beschädigt, nicht lesbar ist oder fehlt.

Installationsanleitung

WARNUNG: - Vor der Installation schmieren Sie vorsichtig den O-Ring des Gehäuses, der sich am oberen Teil der Schale befindet. Fragen Sie Ihren Händler nach dem originalen Schmiermittel LubriKit. - Stellen Sie vor der Installation sicher, dass die Wasserleitung den anwendbaren Bestimmungen entspricht. - Installieren Sie die Produkte in Räumen, die gegen Frost und übermäßige Hitze geschützt sind.

Nehmen Sie auf die Anweisungen Bezug:

A Anwendbare Dichtungen und Anschlüsse (in Abhängigkeit vom Modell).

B Angabe Richtungen IN-OUT und Position des Entlüftungsventils (VV) bei verschiedenen Modellen.

C Installationslayout:

1. Kommunale Wasserzufuhr | 2. Rückschlagventil | 3. Druckminderer | 4. Bypass | 5. Expansionsgefäß gegen Widderschlag
- entnehmen Sie der Tabelle das Volumen der Vorrichtung (V) in Abhängigkeit vom Leitungsdurchmesser (Ø) | 6. Filterung aller Modelle | 7. Sonstige Vorrichtungen

- Installation der Manometer und/oder des Entladungs-Kits für Modelle mit diesem Zubehör: Modelle M (mit Manometern), S (mit Entladungs-Kit) und SM (mit Entladungs-Kit und Manometern)

* **Manometer:** Bringen Sie ein wenig Dichtungsband am Gewinde des Manometers an und schrauben Sie sie fest, jedoch nicht zu fest auf die Gewindeanschlüsse 1/8" oben am Kopf auf; bringen Sie beim Produkt-Start ein wenig mehr Dichtungsband an und/oder schrauben Sie das Manometer fest auf, falls Wasser austritt. Schrauben Sie bei K-Modellen (Gehäuse mit Messingkopf) die Stecker oben am Kopf ab und schrauben Sie die Manometer unter Befolgung des oben angegebenen Verfahrens auf. Bei Produkten mit Anschlüssen (Schrauben) für Manometer: Die (mit O-Ringen versehenen) Schraubanschlüsse fest anziehen.

* **Entladungs-Kit:** Schrauben Sie den Plastiknippel mit dem O-Ring auf den Gewindeanschluss des Auslasses unten am Gehäuse auf, schrauben Sie das Kugelventil auf den Nippel auf, stellen Sie sicher, dass die Dichtung des Ventils eingesetzt ist und schrauben Sie dann das Kugelventil an den Abfluss oder die Schlauchhalterung und stellen Sie sicher, dass die Sicherung eingesetzt ist. Bei Produkten mit Abflusstöpfeln: Den Stöpsel fest anziehen.

Installation und Inbetriebnahme

- Schließen Sie die Wasserzufuhr. - vermeiden Sie alle Spannungen durch Verwendung von Originalwandhalterungen (fordern Sie bei Ihrem Händler Originalhalterungen an, falls nicht in der Lieferung eingeschlossen), mit Ausnahme der Gehäuse mit Kennzeichnung DP DS. - Wir empfehlen die Installation eines Bypasses. - Schließen Sie die Wasserzufuhr an der Produktseite mit der Kennzeichnung IN und den Auslass an die Seite mit der Kennzeichnung OUT an. - Schließen Sie die Leitungen unter Verwendung paralleler Anschlüsse an (BSPP - ISO 228), nach Möglichkeit mit Schläuchen. - Nur an kegelförmige konische Anschlüsse (ANSI/ASME B1.20.1) anschließen, falls das Produkt am Kopf mit NPT gekennzeichnet ist, nach Möglichkeit mit Schläuchen. - Verwenden Sie ausschließlich Dichtungsband zum Abdichten der Anschlüsse. - Schrauben Sie das Becken vom Kopf und setzen Sie die Kartusche ein, schmieren Sie die O-Ring-Dichtung mit Original-Schmiermittel LubriKit, schrauben Sie das Becken wieder an den Kopf und ziehen Sie die Originalspanner wieder an, falls das Produkt ohne Kartusche/n geliefert wird (fordern Sie bei Ihrem Händler Originalersatzteile an, falls nicht in der Lieferung eingeschlossen). - Öffnen Sie die Wasserzufuhr. - Öffnen Sie das Entlüftungsventil, lassen Sie die Luft austreten und schließen Sie das Entlüftungsventil dann wieder. **WARNUNG:** Stellen Sie sicher, dass kein Wasser aus dem Produkt austritt und kontrollieren Sie insbesondere die Verschraubung zwischen Gehäusekopf und Gehäuseschale. Überprüfen Sie weiterhin, ob die Verschraubung gut ist und dass 48 Stunden nach der Installation und Inbetriebnahme kein Wasser austritt. Im Falle eines Lecks öffnen Sie das Gehäuse, nehmen Sie den O-Ring aus der Schale, bringen Sie einen neuen O-Ring an und tragen Sie das originale Schmiermittel LubriKit auf, dann ziehen Sie die Schale wieder am Kopf an und wiederholen die Dichtheitsprüfung wie oben. Verwenden Sie nur originale O-Ringe von Atlas Filtri, andernfalls haben Sie keinen Garantieanspruch. Fragen Sie Ihren Händler nach originalen O-Ringen, LubriKit und anderen Ersatzteilen. > **Anmerkung:** Öffnen Sie nach der Installation langsam die Wasserzufuhr, die dem installierte Gerät nachgeschaltet ist, und lassen Sie das Wasser für zumindest 5 Minuten laufen.

Wartung

- Reinigen Sie das Gehäuse in regelmäßigen Abständen mit kaltem Wasser und einem weichen Schwamm. Ersetzen Sie das Becken zumindest alle 5 Jahre. - Ersetzen Sie die Kartusche oder reinigen Sie die Kartusche in Abhängigkeit von der Richtung, die auf der Ersatzpackung/Anweisung/Aufkleber angezeigt wird. - Bei längerer Nichtbenutzung: Entfernen Sie die Kartusche; verwenden Sie bei der Wiederinbetriebnahme eine neue Kartusche. **WARNUNG:** Bei einem Neustart nach jedem Wartungsvorgang und/oder Nachfüllen, ersetzen Sie den O-Ring durch einen neuen, wenn die Schale des Geräts vom Kopf abgeschraubt wird, und schmieren Sie vorsichtig mit dem originalen Schmiermittel LubriKit, bevor die Schale am Kopf festgezogen wird. Stellen Sie sicher, dass kein Wasser aus dem Produkt austritt und kontrollieren Sie insbesondere den Anzug zwischen Gehäusekopf und Gehäuseschale. Überprüfen Sie weiterhin, ob die Verschraubung gut ist und dass 48 Stunden nach der Installation und Inbetriebnahme kein Wasser austritt. Im Falle eines Lecks öffnen Sie das Gehäuse, nehmen Sie den O-Ring aus der Schale, bringen Sie einen neuen O-Ring an und tragen Sie das originale Schmiermittel LubriKit auf, dann ziehen Sie die Schale wieder am Kopf an und wiederholen die Dichtheitsprüfung wie oben. Verwenden Sie nur originale O-Ringe von Atlas Filtri, andernfalls haben Sie keinen Garantieanspruch. Fragen Sie Ihren Händler nach originalen O-Ringen, LubriKit und anderen Ersatzteilen. > **Anmerkung:** Öffnen Sie nach der Wartung langsam die Wasserzufuhr, die dem installierte Gerät nachgeschaltet ist, und lassen Sie das Wasser für zumindest 5 Minuten laufen.

Ersetzung der Filterkartusche

Bei der Entsorgung von alten Kartuschen müssen die folgenden Bestimmungen beachtet werden.

1. Schließen Sie vor dem Öffnen des Gehäuses die Wasserzufuhr. 2. Lassen Sie durch Öffnen des Entlüftungsventils den Druck aus dem Produkt ab. 3. Öffnen Sie das Gehäuse, indem Sie das Becken vom Kopf abschrauben. 4. Entfernen Sie die alte Kartusche. 5. Reinigen Sie das Filtergehäuse mit kaltem Wasser und einem weichen Schwamm. 6. Öffnen Sie die Verpackung der neuen Kartusche und entsorgen Sie die Verpackung. Lesen Sie sorgfältig die Anweisungen zur Richtung auf dem Aufkleber/Anweisungen und bewahren Sie sie auf. 7. Setzen Sie die neue Kartusche in das Gehäuse ein. 8. Schmieren Sie die O-Ring-Dichtung mit dem Originalschmiermittel LubriKit oder wechseln Sie sie gegen eine neue O-Ring-Dichtung aus (fordern Sie bei Ihrem Händler eine Originaldichtung an, falls nicht in der Lieferung eingeschlossen). 9. Ziehen Sie das Becken des Gehäuses mit dem Originalspanner am Kopf des Gehäuses fest. Nicht zu stark spannen. 10. Öffnen Sie die Wasserzufuhr. 11. Lassen Sie die Luft durch das Entlüftungsventil ab und schließen Sie dann das Entlüftungsventil. > **Anmerkung:** Öffnen Sie nach dem Betrieb langsam die Wasserzufuhr, die dem installierte Gerät nachgeschaltet ist, und lassen Sie das Wasser für zumindest 5 Minuten laufen. **ACHTUNG:** Die Verwendung von Kartuschen von Drittanbietern führt zum Verfall des Gewährleistungsanspruches - Fordern Sie bei Ihrem Händler Originalkartuschen. Die Originalfilterkartuschen werden auf der Website www.atlasfiltri.com angeboten. **HINWEIS:** Auf der Website www.atlasfiltri.com sind Videos zur Installation und Wartung verfügbar.

ANGABEN ZUR ENTSORGUNG: Gemäß der REACH-Verordnung ist die SCIP-Familie dieses Produkts auf dem Verpackungsetikett angegeben. Die entsprechende SCIP-Nummer kann auf der Webseite www.atlasfiltri.com konsultiert werden. Wenn der Filter nicht mehr benutzt wird, muss er gemäß den geltenden örtlichen und nationalen gesetzlichen Vorschriften und unter Verwendung des entsprechenden CER-Codes entsorgt werden. Eine Tabelle der verwendeten Werkstoffe kann auf der folgenden Webseite heruntergeladen werden: www.atlasfiltri.com/downloads.

Garantie

- Lassen Sie den Aufkleber zur Identifizierung des Produkts auf der Verpackung. - Für EU-Länder gelten die Garantiebedingungen der Richtlinie 85/374/EWG in der jeweils gültigen Fassung und der Richtlinie 1999/44/EG in der jeweils gültigen Fassung. Für Länder außerhalb der EU ist die Garantie auf 12 Monate vom Kaufdatum beschränkt, belegt durch den Kaufnachweis. Die Haftung von Atlas Filtri S.r.l. ist beschränkt auf die Ersetzung des nachweislich defekten Gehäuses, unter Ausschluss der Kosten für Versand, Installation und Reparatur. Für die Filterung und abweichende Leistung wird keine Garantie gewährt, da sie in Abhängigkeit von Zustand und Verbrauch des Wassers variieren kann. Als Gerichtsstand für alle Rechtssachen wählt Atlas Filtri S.r.l. Padua mit Anwendung des italienischen Rechts.



Estimado Cliente, gracias por elegir este producto Atlas Filtri, fabricado en Italia.

Instrucciones generales para su uso

- Se utiliza solamente para la filtración de agua con pH de 6,5 a 9,5. En caso de agua con pH por debajo o por encima de los límites sólo se deben usar las carcassas marcadas como PP (Polipropileno puro). - En caso de filtración de agua potable, no se debe utilizar con agua no segura o de calidad desconocida sin una desinfección adecuada antes o después del filtro. - Mantenga protegido de la luz, instalar bajo la luz directa sólo modelos con recipiente opaco, marcados como AB o BW. - Mantenga protegido del flujo de retorno con una válvula de retención. - Proteja con un aparato reductor de presión si ésta superara la presión de ejercicio indicada en la etiqueta adhesiva del producto. - Mantener protegido de los golpes de ariete con un dispositivo contra golpes de ariete (vaso de expansión). Consulte el esquema de instalación de los dispositivos aplicables. En caso de instalación en sistemas alimentados con bomba y, en concreto, en aquellos equipados con sensor de caudal de gas, se introduce otro vaso de expansión aguas arriba del filtro para protegerlo de posibles/continuos picos de presión (figura C). - No instale cerca de dispositivos eléctricos. **ADVERTENCIA:** - Respete las condiciones de trabajo como se muestra en la etiqueta adherida al producto. - Si la pegatina está alterada, dañada, no legible o falta, no proceda a la instalación y póngase en contacto con su distribuidor Atlas Filtri.

Instrucciones de instalación

ADVERTENCIA: - Antes de instalar, lubrique meticulosamente la junta tórica de la caja de protección ubicada en la parte superior de la taza. Solicite a su proveedor el lubricante original LubrikIt. - Antes de la instalación, compruebe si el sistema de plomería ha sido configurado según las reglas del arte. - Instale los productos en las salas adecuadas, protegidas de la congelación y el calor excesivo.

Consulte las figuras:

A Sellador aplicable y accesorios aplicables (según el modelo).

B Presentación de direcciones IN-OUT y ubicación de válvula de ventilación (VV) en diferentes modelos.

C Esquema de instalación: 1. Red de agua municipal | 2. Válvula de retención | 3. Reductor de presión | 4. Desviación | 5. Dispositivo anti golpe de ariete (vaso de expansión) - compruebe en la tabla el volumen (V) adecuado según el diámetro de la tubería (Ø) | 6. Unidad de filtrado de cualquier modelo | 7. Otras utilidades

- La instalación de manómetros y/o kits de descarga para los modelos con este tipo de accesorios: Modelos (con manómetros) S (con de descarga) y SM (con kit de descarga y manómetros)

* **Manómetros:** aplique cinta de sellado a la rosca de los manómetros y enrosque firmemente, pero sin exceso de apriete, en las aberturas roscadas de 1/8" de la parte superior del cabezal; durante la puesta en marcha del producto, en caso de fuga de agua añadir un poco más de cinta de sellado y/o apriete con más fuerza. En el caso de los modelos K (carcassas con cabezal de latón) desenroscar los tapones colocados en la parte superior del cabezal y atornillar los manómetros de conformidad con el procedimiento indicado anteriormente. Para productos con tapones (tornillos) para manómetros: atornillar los tapones (que llevan juntas tóricas) firmemente. * **Kit de descarga:** atornillar el nipple de plástico con junta tórica a la abertura roscada para la descarga en la parte inferior de la carcasa, atornillar la válvula de bola al nipple, asegurándose de que la junta de la válvula está en su lugar, a continuación, atornillar la válvula de bola al embudo de desagüe o al soporte de plástico, asegurándose de que la junta esté en su lugar. Para productos con tapón de descarga: atornillar el tapón.

Instalación y puesta en marcha

- Cierre la alimentación de agua. - Evite todo tipo de tensiones mediante el uso de soportes de pared originales como soporte (consulte a su proveedor para los originales si no se incluyen) con la excepción de las carcassas marcadas como DP DS. - Se recomienda la instalación de un desvío. - Conecte la entrada por el lado del producto con la indicación IN y la salida por el lado con la indicación OUT. - Conecte a las tuberías utilizando adaptadores paralelos BSPP - ISO 228), posiblemente con mangueras. - Conecte a adaptadores cónicos (ANSI/ASME B1.20.1) sólo si el producto está marcado con NPT en la cabeza, posiblemente con mangueras flexibles. - Utilice solo cinta de sellado como sellador para las conexiones. - Si el producto se suministra sin cartuchos, desenrosque el cuenco del receptáculo del cabezal e inserte los cartuchos, lubrique la junta tórica con el lubricante original LubriKit, luego atornille el receptáculo al cabezal y apriete con llaves originales (consulte a su proveedor para los originales si no está incluidos). - Abra la alimentación de agua. - Desenrosque la válvula de ventilación y espere la purga del aire, luego enrosque y apriete la válvula de ventilación. **ADVERTENCIA:** Asegúrese de que no haya pérdidas de agua en el producto y en especial, controle el apriete entre la cabeza de la caja de protección y la taza de la misma. Controle igualmente que los valores de apriete sean correctos y que no haya pérdidas de agua durante 48 horas tras la instalación y la puesta en marcha. En caso de que las hubiera, abra la caja de protección, quite la junta tórica de la taza, coloque una nueva junta y aplique el lubricante original LubrikIt; a continuación, vuelva a apretar la taza en la cabeza y repita el control de pérdidas antedicho. Utilice solo juntas tóricas originales Filtri de Atlas, de lo contrario quedará nula la garantía. Solicite a su proveedor juntas, LubrikIt y otras piezas de recambio originales. > **Nota:** después de la instalación, abra lentamente el suministro de agua (grifo) aguas abajo de la unidad instalada y deje correr el agua durante al menos 5 minutos antes de la utilización.

Mantenimiento

- Limpie periódicamente el receptáculo con agua fresca y una esponja suave. sustituya el receptáculo del cabezal cada 5 años por lo menos. - Cambie el cartucho, o lave el cartucho conforma alas instrucciones que aparecen en el embalaje, el prospecto o la etiqueta. - Si no se utiliza durante mucho tiempo: retire el cartucho; al volver a empezar utilice un cartucho nuevo. **ADVERTENCIA:** Tras poner nuevamente en marcha, y luego de ejecutar operaciones de mantenimiento y/o relleno, cambio, cuando la taza de la unidad se halla desenroscada de la cabeza, cambie la junta tórica con una nueva y lubriquéla con LubrikIt original antes de apretar la taza en la cabeza. Asegúrese de que no haya pérdidas de agua en el producto y en especial, controle el apriete entre la cabeza de la caja de protección y la taza de la misma. Controle igualmente que los valores de apriete sean correctos y que no haya pérdidas de agua durante 48 horas tras la instalación y la puesta en marcha. En caso de que las hubiera, abra la caja de protección, quite la junta tórica de la taza, coloque una nueva junta y aplique el lubricante original LubrikIt; a continuación, vuelva a apretar la taza en la cabeza y repita el control de pérdidas antedicho. Utilice solo juntas tóricas originales Atlas Filtri, de lo contrario quedará nula la garantía. Solicite a su proveedor juntas, LubrikIt y otras piezas de recambio originales. > **Nota:** después del mantenimiento, abra lentamente el suministro de agua (grifo) aguas abajo de la unidad instalada y deje correr el agua durante al menos 5 minutos antes de la utilización.

Reemplazo del cartucho del filtro

Siga las normativas vigentes para la eliminación de los cartuchos usadas.

1. Antes de la apertura del receptáculo, cierre la alimentación de agua. 2. Libere la presión del producto desenroscando la válvula de ventilación. 3. Abra el receptáculo desenroscando el cuenco del cabezal. 4. Retire el cartucho usada. 5. Limpie el receptáculo del filtro con agua fría y una esponja suave. 6. Abra el envoltorio del cartucho nuevo y deséchelo. Lea detenidamente el prospecto o la etiqueta de instrucciones y consérvelos para futuras consultas. 7. Inserte el cartucho nueva y colóquelo en el receptáculo. 8. Lubrique la junta tórica con lubricante LubriKit original o cambie la junta tórica (consulte con su proveedor por los originales si no está incluida). 9. Apriete el cuenco del receptáculo al cabezal del receptáculo utilizando llaves originales. No apriete demasiado. 10. Abra el suministro de agua. 11. Espere que el aire se purgue desde la válvula de ventilación, luego enrosque y apriete la válvula de ventilación. > **Nota:** después de la operación, abra lentamente el suministro de agua (grifo) aguas abajo de la unidad instalada y deje correr el agua durante al menos 5 minutos antes de la utilización. **ATENCIÓN:** el uso de cartuchos distintos a los originales Atlas Filtri anulan la garantía. - Solicite a su proveedor cartuchos originales. La gama de cartuchos de filtro originales está disponible en www.atlasfiltri.com. **AVISO:** los vídeos con instrucciones para facilitar la instalación y el mantenimiento están disponibles en www.atlasfiltri.com

INDICACIÓN DE LA MODALIDAD DE ELIMINACIÓN: De acuerdo con la normativa Reach, la familia Scip de referencia de este producto se indica en la etiqueta del embalaje. El correspondiente código Scip se puede consultar en la página web www.atlasfiltri.com. Al final del periodo de uso, elimine según las normativas de ley vigentes, locales y nacionales, usando el código CER adecuado. Se puede descargar una tabla con la lista de materiales utilizados en www.atlasfiltri.com/downloads.

Garantías

- Mantenga la etiqueta colocada en el embalaje para identificar el producto. - Para los países UE, los términos de la garantía aplicables son los indicados en la Directiva 85/374/CEE y smi y en la Directiva 1999/44/CE y deséchelo. Para los países extra UE, al producto se concede una garantía limitada de 12 meses desde la fecha de la compra demostrada por un recibo regular. La responsabilidad de Atlas Filtri S.r.l. se limita únicamente a la sustitución de receptáculos que se haya demostrado estén defectuosos, excepto el envío, la mano de obra de instalación u otros gastos de reparación. No se otorga garantía para las prestaciones de filtración o anti-calcáreo, ya que puede variar según las condiciones locales del agua y consumo de agua. Para cualquier controversia, Atlas Filtri S.r.l. elige al Tribunal de Padua como jurisdicción competente, con la aplicación de las normas y leyes italianas.



Prezado cliente, obrigado por escolher este produto da Atlas Filtri, fabricado em Itália.

Condições gerais de utilização

- Use apenas para filtração de água com pH de 6,5 a 9,5. Em caso de água com pH acima ou abaixo destes limites, use apenas alojamentos marcados com PP (Polipropileno Puro). - No caso de filtração de água potável, não use com água não potável ou com água de qualidade desconhecida sem uma prévia e adequada desinfecção antes ou depois do filtro. - Mantenha protegido da luz, instale sob luz direta apenas os modelos com recipiente opaco, marcados com AB ou BW. - Mantenha protegido contra fluxos de retorno com uma válvula anti-retorno. - Manter protegido com um dispositivo redutor de pressão se a pressão exceder a pressão de trabalho indicada no autocolante do produto. - Mantenha protegido de golpe de ariete com um dispositivo anti-golpe de ariete (vaso de expansão). Ver o lay-out da instalação para os dispositivos aplicáveis. No caso de instalação em sistemas alimentados por bombas e, em particular, naqueles equipados com um fluxostato de pressão, deve ser inserido a montante do filtro um reservatório de expansão adicional para protegê-los dos picos de pressão possíveis/contínuos (Figura C). - Não instale perto de aparelhos elétricos. **AVISO:** - Respeite as condições de trabalho, como mostrado na etiqueta afixada ao produto. - Se a etiqueta estiver adulterada, danificada, não legível ou ausente, não instalar e contactar o seu revendedor Atlas Filtri.

Diretrizes de instalação

AVISO: - Antes da instalação, lubrificar cuidadosamente o alojamento o-ring que está localizado no topo da taça. Peça ao seu vendedor lubrificante original LubriKit - Antes da instalação, controlar se o sistema hidráulico foi configurado de acordo com as regras de arte em vigor. - Instale os produtos em salas abrigadas e protegidas do frio e calor excessivo.

Consulte as figuras:

A Selante aplicável e acessórios aplicáveis (dependendo do modelo).

B IN-OUT apresentação das direções e localização da válvula de ventilação (VV) em modelos diferentes.

C Lay-out da instalação: 1. Rede municipal de água | 2. Válvula anti-retorno | 3. Redutor de pressão | 4. By-pass | 5. Dispositivo anti-golpe de ariete (vaso de expansão) - controlar a tabela para o volume apropriado do dispositivo (V) dependendo do diâmetro da tubagem (Ø) | 6. Filtração de quaisquer modelos | 7. Outros utilitários

- Instalação de manómetros e/ou conjunto de descarga para modelos com tais acessórios: M modelos (com manómetros) S (com conjunto de descarga) e SM (com conjunto de descarga e manómetros)

* **Manómetros:** aplicar fita vedante na parte roscada dos manómetros e aparafusá-los firmemente, mas sem apertar demais, nas portas roscadas de 1/8" no topo da cabeça; no arranque do produto, em caso de fuga de água adicionar mais fita vedante e/ou aparafusar mais firmemente. No caso dos modelos K (alojamentos com cabeça de latão) desaparafusar as fichas colocadas no topo da cabeça e aparafusar os manómetros de acordo com o procedimento indicado acima. Para produtos com plugues (parafusos) para manómetros: atarraxar os plugues (dotados de juntas cónicas) firmemente. * **Conjunto de descarga:** aparafusar o casquilho de plástico com o o-ring à porta roscada para a descarga na parte inferior do alojamento, aparafusar a válvula de esferas ao casquilho, certificando-se de que a junta da válvula está no lugar, em seguida, aparafusar a válvula de esferas ao funil de descarga ou ao suporte da bicha flexível, certificando-se de que a junta está no lugar. Para produtos com plugue de descarga: atarraxar o plugue firmemente.

Instalação e arranque

- Desligar a rede de água. - Evitar todos os tipos de tensões através do uso de suportes de parede originais como suporte (pergunte ao seu fornecedor por aqueles originais se não incluídos), com excepção dos alojamentos marcados como DP DS. - É recomendada a instalação de uma derivação. - Conete a entrada no lado do produto com a indicação IN e a saída para o lado com a indicação OUT. - Ligar às tubagens com acessórios paralelos (BSPP - ISO 228), possivelmente com tubos flexíveis. - Conetar a acessórios cónicos (ANSI/ASME B 1.20.1) somente se o produto é marcado com NPT na cabeça, possivelmente com tubos flexíveis. - Use apenas fita de vedação como selante para as conexões. - Se o produto é fornecido sem cartucho/s, desapeite o alojamento do recipiente da cabeça e insira o cartucho/s, lubrifique o anel o-ring com o lubrificante original LubriKit, em seguida aparafuse o recipiente à cabeça e aperte com as chaves inglesas originais (pergunte ao seu fornecedor por aquelas originais se não incluídas). - Ligue a rede de água. - Afrouxe a válvula de ventilação e espere pela purga de ar, em seguida, aparafuse e aperte a válvula de ventilação. **AVISO:** Certificar-se que não hajam fugas de água no produto e, especialmente, verificar o aperto entre o alojamento da cabeça e o alojamento da taça. Continuar a controlar que o aperto esteja em boas condições e que não hajam fugas de água durante as 48 horas depois da Instalação e Colocação em Funcionamento. Em caso de fugas, abrir o alojamento, remover o o-ring da taça, colocar um novo o-ring e aplicar o lubrificante original LubriKit; em seguida voltar a apertar a taça na cabeça e repetir a inspeção das fugas tal como mencionado em cima. Usar apenas o-rings originais Atlas Filtri, se assim não for a garantia será anulada. Peça ao seu vendedor o-rings, LubriKit e outras peças sobressalentes originais. > **Observação:** após a instalação, lentamente ligue um abastecimento de água (torneira) a jusante da unidade instalada e deixe a água fluir pelo menos por 5 minutos antes do uso.

Manutenção

- Periodicamente, limpe o alojamento com água fria e uma esponja macia. Substitua o alojamento do recipiente pelo menos a cada 5 anos. - Substitua o cartucho ou limpe o cartucho, dependendo da indicação mostrada na substituição da embalagem/folheto/etiqueta. - Se não for usado por um longo período: remova o cartucho; no reinício: use um novo cartucho. **AVISO:** Ao reinicializar após cada operação de manutenção e/ou reabastecimento, quando a taça da unidade é desaparafusada da cabeça, trocar o o-ring por um novo e atentamente lubrificar usando o lubrificante original LubriKit antes de apertar a taça na cabeça. Certificar-se que não hajam fugas de água no produto e, especialmente, verificar o aperto entre o alojamento da cabeça e o alojamento da taça. Continuar a controlar que o aperto esteja em boas condições e que não hajam fugas de água durante as 48 horas depois da Instalação e Colocação em Funcionamento. Em caso de fugas, abrir o alojamento, remover o o-ring da taça, colocar um novo o-ring e aplicar o lubrificante original LubriKit; em seguida voltar a apertar a taça na cabeça e repetir a inspeção das fugas tal como mencionado em cima. Usar apenas o-rings originais Atlas Filtri, se assim não for a garantia será anulada. Peça ao seu vendedor o-rings, LubriKit e outras peças sobressalentes originais. > **Observação:** após a manutenção, lentamente ligue um abastecimento de água (torneira) a jusante da unidade instalada e deixe a água fluir pelo menos por 5 minutos antes do uso.

Substituição do cartucho do filtro

Siga as normas vigentes para a eliminação de cartuchos usados.

1. Antes de abrir o alojamento desligue a rede de água. 2. Libere a pressão dos produtos através do desaparafusamento da válvula de ventilação. 3. Abra o alojamento desaparafusando o reservatório da cabeça. 4. Remova o cartucho utilizado. 5. Limpe o alojamento do filtro com água fria e uma esponja macia. 6. Abra o novo embrulho do cartucho e descarte o embrulho. Leia atentamente o folheto/etiqueta para informações e mantê-lo para referência futura. 7. Insira o novo cartucho e coloque-o no alojamento. 8. Lubrifique o anel o-ring com lubrificante original LubriKit ou substitua-o com um novo anel (pergunte ao seu fornecedor por aqueles originais se não incluídos). 9. Aperte o alojamento do recipiente ao alojamento da cabeça usando chaves inglesas originais. Não aperte demasiado. 10. Ligue a rede de água. 11. Aguarde pela purga do ar da válvula de ventilação, em seguida, aparafuse e aperte a válvula de ventilação. > **Observação:** após a operação, lentamente ligue um abastecimento de água (torneira) a jusante da unidade instalada e deixe a água fluir pelo menos por 5 minutos antes do uso. **ATENÇÃO:** o uso de cartuchos diferentes dos originais da Atlas Filtri anula a garantia - Peça ao seu fornecedor por cartuchos originais. As gamas dos cartuchos de filtro originais estão disponíveis em www.atlasfiltri.com. **AVISO: vídeos com informações para facilitar a instalação e manutenção estão disponíveis em www.atlasfiltri.com**

INDICAÇÕES DE MODALIDADE DE ELIMINAÇÃO: De acordo com o regulamento Reach, a família Scip de referência deste produto está indicada no rótulo da embalagem. O código Scip relacionado pode ser consultado no sitiowww.atlasfiltri.com. No final do período de uso, eliminar de acordo com as leis locais e nacionais em vigor, usando o código CER apropriado. Uma tabela com lista dos materiais usados está disponível e pode ser descarregada do site www.atlasfiltri.com/downloads.

Garantia

- Mantenha o adesivo colocado na embalagem para identificar o produto. - Para os países UE os termos de garantia aplicáveis são os indicados na Diretiva 85/374/CEE e saa e na Diretiva 1999/44/CE e saa. Para Países fora da UE, o produto é concedido com uma garantia limitada de 12 meses a contar da data da prova de compra através de um recibo regular. A responsabilidade da Atlas Filtri S.r.l. limita-se exclusivamente à substituição dos alojamentos comprovadamente defeituosos, à exceção do transporte, mão de obra de instalação ou outros custos de reparação. Nenhuma garantia é dada sobre as performances de filtração ou anti-calcário, pois isso pode variar de acordo com as condições locais de água e consumo de água. Para quaisquer controvérsias, a Atlas Filtri S.r.l. elege o Tribunal de Pádua como Comarca Competente, com a aplicação das leis e regulamentos italianos.



Αγαπητέ πελάτη, ευχαριστούμε για την επιλογή αυτού του προϊόντος Atlas Filtri, που κατασκευάζεται στην Ιταλία.

Γενικές οδηγίες χρήσης

- Χρησιμοποιήστε μόνο για το φιλτράρισμα νερού με pH από 6,5 έως 9,5. Στην περίπτωση νερού με pH εκτός των ορίων χρησιμοποιήστε μόνο περιβλήματα με σήμανση PP (καθαρό πολυπροπυλένιο). - Στην περίπτωση φιλτράρισματος πόσιμου νερού, μην χρησιμοποιείτε με μη ασφαλές νερό ή με νερό άγνωστης ποιότητας, χωρίς κατάλληλη απολύμανση πριν ή μετά το φίλτρο. - Διατηρήστε προστατευμένο από το φως, εγκαταστήστε υπό άμεσο φως μόνο τα μοντέλα με αδιαφανή κύπελλο, με σήμανση AB ή BW. - Διατηρήστε προστατευμένο από αντίστροφες ροές με μια βαλβίδα αντεπιστροφής. - Να προστατεύεται με διάταξη μείωσης πίεσης, αν η πίεση υπερβαίνει την πίεση λειτουργίας που υποδεικνύεται στο αυτοκόλλητο του προϊόντος. - Διατηρήστε προστατευμένο από υδραυλικό πλήγμα με μια συσκευή προστασίας από υδραυλικό πλήγμα (δοχείο διαστολής). Βλ. Διάταξη εγκατάστασης για κατάλληλες συσκευές. Αν υπάρχουν εγκαταστάσεις σε συστήματα που τροφοδοτούνται με αντλία και συγκεκριμένα σε εκείνα που είναι εξοπλισμένα με ρυθμιστή ροής πίεσης πρέπει να τοποθετείται ανάντη του φίλτρου ένα επιπλέον δοχείο διαστολής για να το προστατεύει από ενδοχόμενες/συνεχείς αιχμές πίεσης (Εικόνα C). - Μην εγκαθιστάτε κοντά σε ηλεκτρικές συσκευές. **ΠΡΟΕΙΔΟΠΟΙΗΣΗ:** - Τηρείτε τις συνθήκες λειτουργίας όπως εμφανίζονται στο αυτοκόλλητο επάνω στο προϊόν. - Εάν το αυτοκόλλητο έχει υποστεί επέμβαση, καταστραφεί, δεν είναι ευανάγνωστο ή απουσιάζει μην εγκαταστήσετε και επικοινωνήσετε με τον αντιπρόσωπο της Atlas Filtri.

Οδηγίες εγκατάστασης: ΠΡΟΕΙΔΟΠΟΙΗΣΗ

- Πριν από την εγκατάσταση, λιπάνετε προσεκτικά τον δακτύλιο σχήματος O στεγανότητας του περιβλήματος που βρίσκεται στην κορυφή του δοχείου. Ζητήστε από τον προμηθευτή σας το αυθεντικό λιπαντικό Lubilift. - Πριν από την εγκατάσταση, ελέγξτε εάν το υδραυλικό σύστημα έχει διευθετηθεί σύμφωνα με τους ισχύοντες κανόνες της τεχνικής. - Εγκαταστήστε τα προϊόντα σε προστατευόμενους χώρους και προστατέψτε από τον παγετό και την υπερβολική θερμότητα.

Ανατρέξτε στις εικόνες:

A Κατάλληλο στεγανοποιητικό και κατάλληλα εξαρτήματα (ανάλογα με το μοντέλο).

B Παρουσίαση κατευθύνσεων IN-OUT και θέση βαλβίδας εξερισμού (VV) σε διαφορετικά μοντέλα.

C Διάταξη εγκατάστασης: 1. Κεντρική παροχή νερού | 2. Βαλβίδα αντεπιστροφής | 3. Μειωτής πίεσης | 4. Διακλάδωση | 5. Συσκευή προστασίας από υδραυλικό πλήγμα (δοχείο διαστολής) - ελέγξτε από τον πίνακα για τον κατάλληλο όγκο της συσκευής (V) ανάλογα με τη διάμετρο (Ø) των σωληνώσεων | 6. Μονάδα φιλτράρισματος οπιοειδής μοντέλο | 7. Άλλα δίκτυα κοινής ωφέλειας

- Εγκατάσταση μεμονωμένων καύη kit εκκένωσης για μοντέλα με τέτοια εξαρτήματα: Μοντέλα M (με μανόμετρα) S (με kit εκκένωσης) και SM (με kit εκκένωσης και μανόμετρα)

* Μανόμετρα: εφαρμόστε λίγη ταινία στεγανοποίησης στο σπείρωμα των μανομέτρων και βιδώστε τα σφιχτά, αλλά χωρίς να σφίξετε υπερβολικά, στις θυρίδες με σπείρωμα 1/8" στην κορυφή της κεφαλής. Κατά την εκκίνηση του προϊόντος, σε περίπτωση διαρροής νερού προσθέστε λίγη ακόμη ταινία στεγανοποίησης και/ή σφίξτε περισσότερο. Στην περίπτωση των μοντέλων K (περιβλήματα με ορειχάλκινη κεφαλή) βιδώστε τις τάπες που βρίσκονται στην κορυφή της κεφαλής και βιδώστε τα μανόμετρα σύμφωνα με τη διαδικασία που υποδεικνύεται παραπάνω. Για προϊόντα με βύσματα (βίδες) για μανόμετρα: βιδώστε τα βύσματα (παρέχονται με O-rings) σφιχτά. * Kit εκκένωσης: βιδώστε τον πλαστικό μαστό με στεγανωτικό δακτύλιο O-ring στη θυρίδα με σπείρωμα για εκκένωση στο κάτω μέρος του περιβλήματος, βιδώστε το σφαιρικό διακόπτη στο μαστό, εξασφαλίζοντας ότι το λαστικό στεγανοποίησης του διακόπτη είναι στη θέση του, στη συνέχεια βιδώστε το σφαιρικό διακόπτη στη χροάνη αποστράγγισης ή στην πλαστική βάση συγκράτησης του εύκαμπτου σωλήνα, αφού βεβαιωθείτε ότι το λαστικό στεγανοποίησης είναι στη θέση του. Για προϊόντα με βύσμα αποφόρτισης: βιδώστε σφιχτά το βύσμα.

Εγκατάσταση και εκκίνηση

- Κλείστε την κεντρική παροχή νερού. - Αποφύγετε κάθε είδους τάσεις χρησιμοποιώντας τα αρχικά στηρίγματα τοίχου ως υποστήριξη (ζητήστε από τον προμηθευτή σας τα αυθεντικά εάν δεν περιλαμβάνονται) με την εξίχνωση των περιβλημάτων με σήμανση DP DS. - Συνιστάται η εγκατάσταση διακλάδωσης. - Συνδέστε την είσοδο στην πλευρά του προϊόντος με την ένδειξη IN και την έξοδο στην πλευρά με την ένδειξη OUT. - Συνδέστε στους σωλήνες χρησιμοποιώντας παράλληλα εξαρτήματα (BSPP - ISO 228), ενδοχόμενες με εύκαμπτους σωλήνες. - Συνδέστε με κωνικά εξαρτήματα (ANSI/ASME B1.20.1) μόνο εάν το προϊόν έχει σήμανση NPT στην κεφαλή, ενδοχόμενες με εύκαμπτους σωλήνες. - Χρησιμοποιήστε μόνο κολλητική ταινία ως στεγανοποιητικό για τις συνδέσεις. - Εάν το προϊόν παρέχεται χωρίς στοιχεία φίλτρου, βιδώστε το κύπελλο περιβλήματος από την κεφαλή και τοποθετήστε τα στοιχεία φίλτρου, λιπάνετε το στεγανωτικό δακτύλιο O-ring με το αυθεντικό λιπαντικό Lubilift και στη συνέχεια, βιδώστε το κύπελλο στην κεφαλή και σφίξτε με τα αυθεντικά κλειδιά (ζητήστε από τον προμηθευτή σας τα αυθεντικά εάν δεν περιλαμβάνονται). - Ανοίξτε την κεντρική παροχή νερού. - Βιδώστε τη βαλβίδα εξερισμού και περιμένετε για την εκκένωση αέρα, στη συνέχεια βιδώστε και σφίξτε τη βαλβίδα εξερισμού.

ΠΡΟΕΙΔΟΠΟΙΗΣΗ: Βεβαιωθείτε ότι δεν υπάρχουν διαρροές νερού από το προϊόν και ειδικότερα ελέγξτε τη σύσφιξη μεταξύ του περιβλήματος κεφαλής και του δοχείου περιβλήματος. Συνεχίστε να ελέγχετε ότι η σύσφιξη είναι καλή και ότι δεν υπάρχει διαρροή νερού για 48 ώρες μετά την εγκατάσταση και την εκκίνηση. Σε περίπτωση διαρροής ανοίξτε το περιβλήμα, αφαιρέστε τον δακτύλιο O από το δοχείο, τοποθετήστε νέο δακτύλιο O και εφαρμόστε το αυθεντικό λιπαντικό Lubilift, στη συνέχεια σφίξτε ξανά το δοχείο στην κεφαλή και επαναλάβετε τον έλεγχο διαρροής όπως παραπάνω. Χρησιμοποιείτε μόνο αυθεντικούς δακτύλιους O της Atlas Filtri, διαφορετικά η εγγύηση ακυρώνεται. Ζητήστε από τον προμηθευτή σας τους αυθεντικούς δακτύλιους O, το Lubilift και άλλα ανταλλακτικά. > **Παρατήρηση:** μετά την εγκατάσταση, ανοίξτε αργά μια παροχή νερού (βρύση) κατόπιν της εγκατεστημένης μονάδας και αφήστε το νερό να τρέξει για τουλάχιστον 5 λεπτά πριν τη χρήση.

Συντήρηση

- Καθαρίζετε περιοδικά το περιβλήμα με κρύο νερό και ένα μαλακό σφουγγάρι. Αντικαθιστάτε το κύπελλο περιβλήματος τουλάχιστον κάθε 5 χρόνια. - Αλλάξτε την φυσίγγιο ή την φυσίγγιο πλήσης καθαρά ανάλογα με την κατεύθυνση που εμφανίζεται στην ανταλλακτική συσκευασία / φύλλο / αυτοκόλλητο. - Εάν δεν χρησιμοποιηθεί για μεγάλο χρονικό διάστημα, αφαιρέστε το στοιχείο φίλτρου. Κατά την επανεκκίνηση, χρησιμοποιήστε ένα νέο στοιχείο φίλτρου. **ΠΡΟΕΙΔΟΠΟΙΗΣΗ:** Κατά την εκ νέου εκκίνηση μετά από κάθε λειτουργία συντήρησης ή/και αλλαγής ανταλλακτικού, όταν το δοχείο της μονάδας ξεβιδωθεί από την κεφαλή, αλλάξτε τον δακτύλιο O με νέο και λιπάνετε προσεκτικά με το αυθεντικό λιπαντικό Lubilift πριν σφίξετε το δοχείο στην κεφαλή. Βεβαιωθείτε ότι δεν υπάρχουν διαρροές νερού από το προϊόν και ειδικότερα ελέγξτε τη σύσφιξη μεταξύ του περιβλήματος κεφαλής και του δοχείου περιβλήματος. Συνεχίστε να ελέγχετε ότι η σύσφιξη είναι καλή και ότι δεν υπάρχει διαρροή νερού για 48 ώρες μετά την εγκατάσταση και την εκκίνηση. Σε περίπτωση διαρροής ανοίξτε το περιβλήμα, αφαιρέστε τον δακτύλιο O από το δοχείο, τοποθετήστε νέο δακτύλιο O και εφαρμόστε λιπαντικό, στη συνέχεια σφίξτε ξανά το δοχείο και επαναλάβετε τον έλεγχο διαρροής όπως παραπάνω. Χρησιμοποιείτε μόνο αυθεντικούς δακτύλιους O της Atlas Filtri, διαφορετικά η εγγύηση ακυρώνεται. Ζητήστε από τον προμηθευτή σας τους αυθεντικούς δακτύλιους O, το Lubilift και άλλα ανταλλακτικά. > **Παρατήρηση:** μετά τη συντήρηση, ανοίξτε αργά μια παροχή νερού (βρύση) κατόπιν της εγκατεστημένης μονάδας και αφήστε το νερό να τρέξει για τουλάχιστον 5 λεπτά πριν τη χρήση.

Αντικατάσταση στοιχείου φίλτρου

Ακολουθήστε τους ισχύοντες κανονισμούς για την απόρριψη των μεταχειρισμένων στοιχείων φίλτρου.

1. Πριν από το άνοιγμα του περιβλήματος κλείστε την κεντρική παροχή νερού. 2. Ανακοφίστε την πίεση από το προϊόν ξεβιδώνοντας τη βαλβίδα εξερισμού. 3. Ανοίξτε το περιβλήμα ξεβιδώνοντας το κύπελλο από την κεφαλή. 4. Αφαιρέστε το μεταχειρισμένο στοιχείο φίλτρου. 5. Σκουπίστε και καθαρίστε το περιβλήμα του φίλτρου με κρύο νερό και ένα μαλακό σφουγγάρι. 6. Ανοίξτε το περιβλήμα του νέου στοιχείου φίλτρου και απορρίψτε το περιτύλιγμα. Διαβάστε προσεκτικά το φυλλάδιο/αυτοκόλλητο για οδηγίες και φιλιάξτε το για μελλοντική αναφορά. 7. Εισάγετε το νέο στοιχείο φίλτρου και τοποθετήστε το στο περιβλήμα. 8. Ιπάνετε το στεγανωτικό δακτύλιο O-ring με το αυθεντικό λιπαντικό Lubilift ή αντικαταστήστε με ένα νέο στεγανωτικό δακτύλιο O-ring (ζητήστε από τον προμηθευτή σας τους αυθεντικούς εάν δεν περιλαμβάνονται). 9. Σφίξτε το κύπελλο περιβλήματος στην κεφαλή περιβλήματος με τα αυθεντικά κλειδιά. Μην σφίξετε υπερβολικά. 10. Ανοίξτε την κεντρική παροχή νερού. 11. Περιμένετε για την εκκένωση αέρα από τη βαλβίδα εξερισμού, στη συνέχεια βιδώστε και σφίξτε τη βαλβίδα εξερισμού.

> **Παρατήρηση:** μετά τη διαδικασία, ανοίξτε αργά μια παροχή νερού (βρύση) κατόπιν της εγκατεστημένης μονάδας και αφήστε το νερό να τρέξει για τουλάχιστον 5 λεπτά πριν τη χρήση. **ΠΡΟΣΟΧΗ:** η χρήση στοιχείων φίλτρου διαφορετικών από τις αυθεντικές Atlas Filtri καθιστούν άκυρη την εγγύηση. Ζητήστε από τον προμηθευτή σας τα αυθεντικά στοιχεία φίλτρου. Οι σειρές των αυθεντικών στοιχείων φίλτρου είναι διαθέσιμες στην www.atlasfiltri.com. **ΣΗΜΕΙΩΣΗ:** βίντεο με οδηγίες για τη διαδικασία της εγκατάστασης και της συντήρησης είναι διαθέσιμα στην ιστοσελίδα www.atlasfiltri.com

ΈΝΔΕΙΞΗ ΤΟΥ ΤΡΟΠΟΥ ΔΙΑΘΕΣΗΣ: Βάσει του κανονισμού Reach, η οικογένεια Sair αναφοράς του παρόντος προϊόντος υποδεικνύεται στην ετικέτα της συσκευασίας. Μπορείτε να συμβουλευτείτε τον σχετικό κώδικα Sair στον ιστότοπο www.atlasfiltri.com. Στο τέλος της περιόδου χρήσης, διαθέστε το προϊόν των σύμφωνα με την ισχύουσα τοπική και εθνική νομοθεσία, χρησιμοποιώντας τον κατάλληλο κωδικό CER. Ένας πίνακας με τη λίστα των υλικών που χρησιμοποιήθηκαν είναι διαθέσιμος και μπορείτε να τον κατεβάσετε από την ιστοσελίδα: www.atlasfiltri.com/downloads.

Εγγυήσεις

- Φυλάξτε το αυτοκόλλητο της συσκευασίας για την αναγνώριση του προϊόντος. - Για τις χώρες της ΕΕ οι όροι της εγγύησης που εφαρμόζονται υποδεικνύονται στην οδηγία 85/374/ΕΟΚ και μπκκ και στην οδηγία 1999/44/ΕΕ και μπκκ. Για χώρες εκτός ΕΕ, το προϊόν καλύπτεται από περιορισμένη εγγύηση 12 μηνών από την ημερομηνία αγοράς όπως αποδεικνύεται από μια κανονική απόδειξη. Η ευθύνη της Atlas Filtri S.r.l. περιορίζεται αποκλειστικά στην αντικατάσταση των αποδεδειγμένα ελαττωματικών περιβλημάτων, με εξίχνωση της αποστολής, της εργασίας εγκατάστασης ή άλλων εξόδων επισκευής. Καμία εγγύηση δεν παρέχεται σχετικά με το φιλτράρισμα ή την απόδοση κατά των εναποθέσεων αλάτων, καθώς μπορεί να ποικίλλει ανάλογα με τις τοπικές συνθήκες του νερού και με την κατανάλωση νερού. Για οποιαδήποτε διαφώνια, η Atlas Filtri S.r.l. επελέγει το Δικαστήριο της Πάντοβα ως το αρμόδιο σώμα, με την εφαρμογή των ιταλικών κανονισμών και νόμων.



Gerbiamas Kliente, dėkojame, kad įsigijote šį Italijoje pagamintą Atlas Filtri gaminį.

Bendrieji naudojimo nurodymai

- Naudokite filtruoti tik vandeniu, kurio pH 6,5-9,5. Jei vandens pH yra mažesnis arba didesnis už šias ribas, naudokite tik korpusus, pažymėtus PP (angl. „Pure Polypropylene“ – grynas polipropilenas).
 - Filtruodami vandenį gėrimui, venkite nesaugaus, nežinomos kokybės arba tinkamai nedezinfekuoto vandens.
 - Saugokite nuo šviesos. Tiesioginėje šviesoje montuokite tik modelius su matiniu indu, pažymėtus AB arba BW.
 - Saugokite nuo grįžtamojo srauto iš atbulinio vožtuvo. - Jei slėgis viršija produkto lipduke nurodytą darbinį slėgį, apsaugokite slėgio reduktoriumi. - Saugokite nuo hidraulinio smūgio – sumontuokite apsaugos nuo hidraulinio smūgio įrenginį (plėtimosi indą). Perzvelkite tinkamų prietaisų montavimo padėtis. Jei montuojama įrangoje, kuriai reikia siurblys ir ypač įrangoje su suslegto srauto jungikliu, filtro priekyje reikia sumontuoti papildomą išsiplėtimo indą, kad jis būtų apsaugotas nuo bet kokių/nuolatinių slėgio padidėjimų (C paveikslas). - Nemontuokite arti elektros prietaisų.
- ĮSPĖJIMAS:** - Užtikrinkite veikimo sąlygas, nurodytas ant gaminio lipduko. - Jei sugadintas, pažeistas, neperskaitomas ar nėra lipduko, nemontuokite ir kreipkitės į „Atlas Filtri“ agentą.

Montavimo nurodymai

ĮSPĖJIMAS: - Prieš montuodami atsargiai sutepkite sandarinimo žiedo korpusą indo viršuje. Savo pardavėjo paprašykite originalaus tepalo „Lubrikit“ - Prieš montuodami patikrinkite, ar hidraulinė sistema įrengta pagal taikomas taisykles. - Gaminį montuokite patalpose, kur jie negalės užšalti arba pernelyg įkaisti.

Žr. iliustracijas:

- A** Sandariklis ir jungiamieji įtaisai (priklausomai nuo modelio).
- B** Skirtingų modelių IN-OUT įėjimo / išėjimo kryptys ir ventiliacijos vožtuvo (VV) vieta (VV) vieta.
- C** Mazgų išdėstymas: 1. Miesto vandentiekis | 2. Negrįžtamasis vožtuvas | 3. Slėgio mažinimo įtaisas | 4. Apėjimas | 5. Apsaugos nuo hidraulinio smūgio įrenginys (plėtimosi indas) – pagal lentelę patikrinkite atitinkamo įrenginio turį (V) pagal vamzdžių skersmenį (Ø) | 6. Bet kurio modelio filtravimo | 7. Kitos priemonės
- Manometrų ir (arba) išleidimo komplektų su nurodytais priedais montavimas: M modeliai (su manometrais) S (su išleidimo komplektu) ir SM (su išleidimo komplektu ir manometrais)
- * **Manometrai:** naudokite sandarinimo juosteles, pridėdami ją prie manometro sriegio ir tvirtai prisukdami, bet nepersukdami, ant 1/8" srieginių galvutės angų; jei paleidę įrangą pastebite protėkį, panaudokite daugiau sandarinimo juosteles ir (arba) stipriau priveržkite. Jei naudojate K modelius (korpusai su žalvarine galvute), atsukite galvutės viršuje esančius kamščius ir prisukite manometrus anksčiau nurodyta tvarka. Produktams su slėgmačių dangteliais (varžtais): tvirtai užsukite dangtelius (su sandarinimo žiedais).
- * **Išleidimo komplektas:** įsukite plastikinį atvamzdį su O-žiedu į srieginę angą, kad išleidimas būtų nukreiptas į korpuso apačią, į atvamzdį įsukite rutulinę sklendę taip, kad sklendės tarpinė būtų nustatyta reikiama padėtimi, tada įsukite rutulinę sklendę į išleidimo piltuvą ar plastikinį vamzdžio laikiklį taip, kad tarpinė būtų nustatyta reikiama padėtimi. Produktams su išleidimo dangteliais: tvirtai užsukite dangtelį.

Montavimas ir paleidimas

- Vandens atjungimas. - Montuodami stenkitės neįtempti jokių detalių. Atramoms naudokite pridėdamus laikiklius (jei nėra komplekte, originalių detalių teiraukitės pardavėjo), išskyrus korpusus, pažymėtus kaip DP DS. - Rekomenduojama įrengti apėjimą. - Prijunkite įvadą prie gaminio įvadinės pusės (pažymėta IN) o išvadą – prie išvadinės (pažymėta OUT). - Prijunkite prie vamzdžių lygiagrečiomis jungiamosiomis detalėmis (BSPP - ISO 228). Galite naudoti elastingas žarnas. - Prijunkite prie vamzdžių nusmailintas jungiamosiomis detalėmis (ANSI/ASME B1.20.1) tik jei ant gaminio galvutės yra žyma NPT. Galite naudoti elastingas žarnas. - Jungtims naudokite tik sandarinimo juostą. - Jei gaminyje tiekiamas be kasetės/ių, nusukite korpuso indą nuo galvutės ir įdėkite kasetę/es, sutepkite jungiamąjį žiedą originaliu tepalu LubriKit, tada užsukite indą ant galvutės ir priveržkite originaliais veržliarakčiais (jei nėra komplekte, originalių detalių teiraukitės pardavėjo). - Atsukite vandenį. - Atsukite oro išleidimo vožtuvą ir palaukite, kol išeis oras. Tada įsukite ir priveržkite oro išleidimo vožtuvą.

ĮSPĖJIMAS: įsitikinkite, kad nėra nuotėkio iš produkto ir ypač patikrinkite sandarumą tarp korpuso galvutės ir korpuso indo. 48 valandas po montavimo ir paleidimo toliau tikrinkite, ar pakankamai sandaru ir nėra vandens nuotėkio. Jei yra nuotėkio, atidarykite korpusą, nuimkite sandarinimo žiedą nuo indo, uždėkite naują sandarinimo žiedą ir užtepkite originalaus tepalo „Lubrikit“, o tada iš naujo prisukite indą prie galvutės ir pakartokite nuotėkio patikrą, kaip aprašyta pirmiau. Naudokite tik originalius „Atlas Filtri“ sandarinimo žiedus, nes kitaip bus panaikinta garantija. Paprašykite savo pardavėjo originalių sandarinimo žiedų „Lubrikit“ ar kitų atsarginių dalių.

> **Pastaba:** sumontavę lėtai atsukite vandens tiekimą (čiaupą) žemiau sumontuoto mazgo ir prieš naudojimą leiskite vandeniui tekėti bent 5 minutes

Priežiūra

- Periodiškai valykite korpusą šaltu vandeniu ir minkšta kempine. Pakeiskite korpuso indą bent kas 5 metus. - Pakeiskite kasetę arba praplaukite kasetę švariu vandeniu priklausomai nuo krypties, nurodytos ant pakaitinės pakuotės / lapelio / lipduko. - Jei ilgai nenaudojate: nuimkite kasetę, paleisdami iš naujo: naudokite naują kasetę. **ĮSPĖJIMAS:** Kiekvieną kartą paleisdami po techninės priežiūros darbų ir (arba) pakeitimo, kai įrenginys buvo atsuktas nuo galvutės, pakeiskite sandarinimo žiedą nauju ir prieš sukdami indą prie galvutės, atsargiai sutepkite originaliu tepalu „Lubrikit“. Įsitikinkite, kad nėra nuotėkio iš produkto ir ypač patikrinkite sandarumą tarp korpuso galvutės ir korpuso indo. 48 valandas po montavimo ir paleidimo toliau tikrinkite, ar pakankamai sandaru ir nėra vandens nuotėkio. Jei yra nuotėkio, atidarykite korpusą, nuimkite sandarinimo žiedą nuo indo, uždėkite naują sandarinimo žiedą ir užtepkite tepalo, o tada iš naujo prisukite indą prie galvutės ir pakartokite nuotėkio patikrą, kaip aprašyta pirmiau. Naudokite tik originalius „Atlas Filtri“ sandarinimo žiedus, nes kitaip bus panaikinta garantija. Paprašykite savo pardavėjo originalių sandarinimo žiedų „Lubrikit“ ir kitų atsarginių dalių.

> **Pastaba:** baigę priežiūrą, lėtai atsukite vandens tiekimą (čiaupą) žemiau sumontuoto mazgo ir prieš naudojimą leiskite vandeniui tekėti bent 5 minutes

Filtro kasetės keitimas

Panaudotas kasetes išmeskite pagal vietoje galiojančią tvarką.

1. Prieš atidarydami korpusą, užsukite vandenį. 2. Atsukite išleidimo vožtuvą ir išleiskite slėgį iš gaminio. 3. Atidarykite korpusą, nusukdami indą nuo galvutės. 4. Išimkite panaudotą kasetę. 5. Valykite filtro korpusą šaltu vandeniu ir minkšta kempine. 6. Atidarykite naują kasetės pakuotę ir pakuotę išmeskite. Atidžiai perskaitykite informacinį lapelį / įkliją ir pasidėkite jį ateičiai. 7. Įdėkite naują kasetę ir įdėkite jį į korpusą. 8. Sutepkite sandarinimo žiedą originaliu tepalu LubriKit arba pakeiskite sandarinimo žiedą (jei nėra komplekte, originalių detalių teiraukitės pardavėjo). 9. Užsukite korpuso indą ant korpuso ir priveržkite originaliais veržliarakčiais. Per stipriai neveržkite. 10. Atsukite vandenį. 11. Palaukite, kol per oro išleidimo vožtuvą išeis oras, tada įsukite ir priveržkite oro išleidimo vožtuvą.

> **Pastaba:** Po darbo lėtai atsukite vandens tiekimą (čiaupą) žemiau sumontuoto mazgo ir prieš naudojimą leiskite vandeniui tekėti bent 5 minutes.

DĖMESIO: naudojant kitokias nei originalias Atlas Filtri kasetes garantija nebegalioja – originalių kasetių teiraukitės pats pardavėjas. Originalių filtrų kasetių galite įsigyti iš www.atlasfiltri.com.

ŽINOKITE: video su montavimo ir priežiūros nurodymais rasite www.atlasfiltri.com.

NURODYMAS APIE ŠALINIMO BŪDUS: Pagal Reach reglamento nuostatas, šio produkto nuorodinė SCIP grupė yra nurodyta pakuotės etiketėje. Susijusį SCIP kodą galite rasti svetainėje www.atlasfiltri.com. Pasibaigus naudojimo laikotarpiui, šalinkite pagal taikomas vietinių ir nacionalinių teisės aktų nuostatas, naudodami tinkamą CER kodą. Lentelė su naudotų medžiagų sąrašu galima rasti ir atsisiųsti svetainėje www.atlasfiltri.com/downloads.

Garantijos

- Palikite lipduką ant pakuotės, kad būtų galima identifikuoti produktą. - ES šalims taikomi garantiniai terminai, nurodyti direktyvoje 85/374/EEB bei vėl. pak. ir direktyvoje 1999/44/EEB bei vėl. pak. Taip pat ES šalyse ribota gaminio garantija yra 12 mėnesių nuo įsigijimo datos, kuri nustatoma pagal pirkimo kvitą. Pagal garantiją Atlas Filtri S.r.l. tik pakeičia korpusą su defektais. Garantija netaikoma pervežimo išlaidoms bei montavimo arba remonto darbams. Garantija netaikoma filtravimo arba nukalkinimo savybėms, nes jos gali skirtis, priklausomai nuo vietos vandens kokybės ir vandens suvartojimo. Kilus ginčams, Atlas Filtri S.r.l. nuožūra įje sprendžiami Padujos teisme kompetentingų teisėjų pagal Italijos įstatymus ir taisykles. Digenihi llatisit officab oressin tusdae equiam recaborpore quiate volorum ne volo



Dārgo klient, pateicamies, ka izvēlējāties šo Atlas Filtri produktu, kas ir ražots Itālijā.

Vispārīgas lietošanas instrukcijas

- Izmantojiet tikai, lai filtrētu ūdeni, kura pH līmenis ir no 6.5 līdz 9.5. Gadījumā, ja ūdens pH līmenis ir zem vai virs noteiktajām pH robežām, izmantojiet tikai tos apvalkus, kas ir marķēti ar PP (līsts polipropilēns). - Gadījumā, ja filtrējat dzeramo ūdeni, neizmantojiet to ar nedrošu vai nezināmas kvalitātes ūdeni, pirms vai pēc filtra neveicot adekvātus dezinfekcijas pasākumus. - Sargiet no gaismas, tiešā saules gaismā uzstādiet tikai modeļus ar neaizsargātu trauku, piemēram AB vai BW. - Lai novērstu apakšplūdi, izmantojiet pretvārstu. - Saglabājiet aizsardzību ar spiediena samazināšanas ierīci, ja spiediens pārsniedz izstrādājuma uzlīmē norādīto darba spiedienu. - Sargiet no hidrauliskā trieciena, izmantojot antiūdens hidraulikas iekārtu (izplešanās trauks). Aplūkojiet uzstādīšanas instrukciju attiecīgajām iekārtām. Gadījumā, ja uzstāda uz iekārtām, kas tiek barotas ar sūkni, un, it īpaši, uz tādām, kas ir aprīkotas ar sūkņa regulatoru, augšposma filtrs ir jāsavieno ar izplešanās tvertni, lai pasargātu to iespējamā/lgstoša maksimumspiediena (C atlētās). - Neuzstādiel elektrisku iekārtu tuvumā. **BRĪDINĀJUMS:** - Ievērojiet darba apstākļus kā tie ir norādīti uz etiķetes, kas ir pievienota produktam. - Ja uzlīme ir atīmējusies, bojāta vai nav salasāma, vai arī tā nav uzlīmēta, neuzstādiel ierīci un sazinieties ar uzņēmuma Atlas Filtri preču izplatītāju.

Uzstādīšanas instrukcijas

BRĪDINĀJUMS: - Pirms uzstādīšanas rūpīgi ieeļļojiet korpusa blīvgredzenu, kas atrodas trauka augšā. Jautājiet savam piegādātājam oriģinālo smērvielu "Lubrikit" - Pirms uzstādīšanas pārbaudiet vai hidrauliskā sistēma ir iestādīta atbilstoši spēkā esošajiem noteikumiem. - Uzstādiel produktus telpās un rūpējieties, lai tās neietekmētu sals un pārāk liels karstums.

Rādītāji:

A Piemērots hermētisks un piemēroti aprīkojumi (atkarībā no modeļa).

B IN-OUT instrukcijas un ventilācijas vārsta (VV) atrašanās vieta uz dažādiem modeļiem.

C Uzstādīšana: 1. Pašvaldību ūdens maģistrāles | 2. Pretvārsts | 3. Spiediena samazinātājs | 4. Apeja | 5. Anti-ūdens hidrauliskā iekārta (izplešanās trauks) - pārbaudiet tabulu attiecīgajam iekārtas apjomam (V) atkarībā no cauruļu diametra (Ø) | 6. Jebkura modeļa filtrēšana | 7. Cits aprīkojums

- Manometru un/vai iztecināšanas iekārtu uzstādīšana modeļiem ar šādiem piederumiem: M sērijas modeļi (aprīkoti ar manometriem); S sērijas modeļi (aprīkoti ar iztecināšanas iekārtu); un SM sērijas modeļi (aprīkoti ar iztecināšanas iekārtu un manometriem).

* **Manometri:** aptiniet manometru vītnei izolācijas lentu un cieši ieskrūvējiet tos galviņas augšdaļā esošajā 1/8 collu vītņveida pieslēgvieta. Uzmanieties, lai tos pārmērīgi nepievilkto. Palaizot izstrādājumu, ja tiek konstatēta ūdens noplūde, aptiniet vairāk izolācijas lentas un/vai ieskrūvējiet manometru ciešāk. Ja iegādājāties K sērijas modeli (korpus ar misiņa galviņu), noskrūvējiet galviņas augšdaļā uzstādītus noslēgus un ieskrūvējiet manometrus, veicot iepriekš aprakstīto procedūru. Produktus ar korķiem vai blīvripām manometriem, labi aizskrūvējiet korķus (tiek piegādāti ar blīvgredzenu). * **Iztecināšanas iekārta:** ieskrūvējiet plastmasas nipelī ar gredzenblīvi korpusa apakšdaļā esošajā vītņveida iztecināšanas pieslēgvieta. Uzskrūvējiet uz nipeļa lodvārstu. Pārļiecinieties, vai vārsta blīvpaplāksne atrodas tai paredzētajā vietā. Pēc tam ieskrūvējiet lodvārstu iztecināšanas piltuvē vai pie plastmasas caurules turētāja. Pārļiecinieties, vai blīvpaplāksne atrodas tai paredzētajā vietā. Produktus ar noplūdes korķiem: labi aizskrūvējiet korķi.

Uzstādīšana un palaišana

- Izslēdziet ūdens padevi. - Izvairieties no jebkāda sprieguma, kā atbalstu izmantojot oriģinālās sienas skavas (jautājiet savam piegādātājam, ja nav iekļauts komplektā) ar izņēmumu apvalkiem, kas ir marķēti ar DP DS. - Ir ieteicams uzstādīt apeju. - Pievienojiet ievadi pie produkta malas, kura ir marķēta ar IN un izvadi pie malas, kas ir marķēta ar OUT. - Pievienojiet pie caurulēm, izmantojot paralēlus stiprinājumus (BSPP - ISO 228), ja iespējams, izmantojiet elastīgās šļūtenes. - Pievienojiet pie konusveida stiprinājumiem (ANSI/ASME B1.20.1) tikai tad, ja uz produkta galvas ir marķējums NPT, ja iespējams, izmantojiet elastīgās šļūtenes. - Kā hermētiski savienojumu noblīvēšanai izmantojiet tikai hermētisko līmlenti. - Ja produkts tiek piegādāts bez kārtidzāliem, atskrūvējiet apvalka trauku no galvas un ievadiet kārtidzāli, ieeļļojiet o-apli ar oriģinālo lubrikantu LubriKit, tad pieskrūvējiet tvertni pie galvas un nosprīgojiet, izmantojot oriģinālās atslēgas (ja neietilpst komplektā, jautājiet savam piegādātājam). - Ieslēdziet ūdens padevi. - Atskrūvējiet ventilācijas vārstu un pagaidiet līdz izplūst gaiss, tad kārtīgi aizskrūvējiet ventilācijas vārstu. **BRĪDINĀJUMS:** Pārļiecinieties, ka no izstrādājuma nav ūdens noplūdes, un jo īpaši jāpārbauda stiprinājums starp korpusa galvu un korpusa trauku. Turpiniet pārbaudīt, vai stiprinājums ir labs un vai 48 stundas pēc uzstādīšanas un palaišanas nav ūdens noplūdes. Noplūdes gadījumā atveriet korpusu, noņemiet blīvgredzenu no trauka, uzlieciet jaunu blīvgredzenu un uzlieciet oriģinālo smērvielu "Lubrikit", pēc tam atkārtoti piestipriniet trauku galvai un atkārtojiet noplūdes pārbaudi, kā norādīts iepriekš. Izmantojiet tikai oriģinālos Atlas Filtri blīvgredzenus, pretējā gadījumā garantija nebūs spēkā. Jautājiet savam piegādātājam oriģinālos blīvgredzenus, "Lubrikit" un citas rezerves daļas. > **Piezīme:** pēc uzstādīšanas lēni atveriet ūdens padevi (krānu) zem uzstādītās iekārtas un pirms lietošanas uzsākšanas ļaujiet ūdenim plūst vismaz 5 minūtes.

Apkope

- Periodiski tīriet apvalku ar aukstu ūdeni un mīkstu sūkli. Nomainiet apvalka trauku vismaz ik pēc 5 gadiem. - Nomainiet kārtidzāli vai izmāģējiet kārtidzāli, ievērojot instrukcijas, kas ir norādītas uz nomaņas iepakojuma/bukletā/uz uzlīmes. - Ja iekārta ilgu laiku netiek izmantota: izņemiet kārtidzāli; restarējot: izmantojiet jaunu kārtidzāli. **BRĪDINĀJUMS:** Pēc atkārtotas palaišanas pēc katras tehniskās apkopes un/vai atkārtotas uzpildes maiņas, kad ierīces trauks tiek atskrūvēts no galvas, nomainiet blīvgredzenu ar jaunu un rūpīgi ieeļļojiet ar oriģinālo smērvielu "Lubrikit" pirms trauka piestiprināšanas pie galvas. Pārļiecinieties, ka no izstrādājuma nav ūdens noplūdes, un jo īpaši jāpārbauda stiprinājums starp korpusa galvu un korpusa trauku. Turpiniet pārbaudīt, vai stiprinājums ir labs un vai 48 stundas pēc uzstādīšanas un palaišanas nav ūdens noplūdes. Noplūdes gadījumā atveriet korpusu, noņemiet blīvgredzenu no trauka, uzlieciet jaunu blīvgredzenu un uzlieciet smērvielu, pēc tam atkārtoti piestipriniet trauku galvai un atkārtojiet noplūdes pārbaudi, kā norādīts iepriekš. Izmantojiet tikai oriģinālos Atlas Filtri blīvgredzenus, pretējā gadījumā garantija nebūs spēkā. Jautājiet savam piegādātājam oriģinālos blīvgredzenus, smērvielu "Lubrikit" un citas rezerves daļas. > **Piezīme:** pēc apkopes lēni atveriet ūdens padevi (krānu) zem uzstādītās iekārtas un pirms lietošanas uzsākšanas ļaujiet ūdenim plūst vismaz 5 minūtes.

Filtra kārtidzāna nomaņa

Utilizējot lietotus kārtidzānus, ievērojiet spēkā esošus noteikumus.

1. Pirms apvalka atvēršanas, atslēdziet ūdens padevi. 2. Izlaidiet spiedienu no produkta, atskrūvējot ventilācijas vārstu. 3. Atveriet apvalku, atskrūvējot tvertni no galvas. 4. Nomainiet izmantoto kārtidzāli. 5. Notīriet filtra apvalku ar aukstu ūdeni un mīkstu sūkli. 6. Atveriet jauno kārtidzāli iepakojumu un izņemiet iepakojumu. Rūpīgi izlasiet bukletā/uzlīmē esošās instrukcijas un saglabājiet to vēlākai lietošanai. 7. Ievietojiet jauno kārtidzāli to apvalkā. 8. Ieeļļojiet o-apli, izmantojot oriģinālo lubrikantu LubriKit vai nomainiet to ar jaunu o-apli (ja tas nav iekļauts komplektā, jautājiet savam piegādātājam oriģinālu detaļu). 9. Izmantojot oriģinālās atslēgas, kārtīgi pievelciet apvalka trauku pie apvalka galvas. Nepārvelciet pārāk stipri. 10. Ieslēdziet ūdens padevi. 11. Nogaidiet, līdz no ventilācijas vārsta izplūst gaiss, tad pieskrūvējiet un pievelciet ventilācijas vārstu. > **Piezīme:** pēc darbības, lēni atveriet ūdens padevi (krānu) zem uzstādītās iekārtas un pirms lietošanas uzsākšanas ļaujiet ūdenim plūst vismaz 5 minūtes. **UZMANĪBU:** izmantojot kārtidzānus, kas nav Atlas Filtri oriģināli, tiek zaudēta garantija - Lūdziet savam piegādātājam piegādāt jums oriģinālos kārtidzānus. Oriģinālo filtra kārtidzānu klāstu, var apskatīt vietnē www.atlasfiltri.com. **PAZIŅOJUMS:** video materiāli ar instrukcijām, lai atvieglotu produktu uzstādīšanu un apkopes veikšanu, ir pieejami vietnē www.atlasfiltri.com **NORADĪJUMI PAR IZNICINĀŠANAS METODEM:** Saskaņā ar Reach regulu šī izstrādājuma atsaucējs Scip saime ir norādīta uz iepakojuma etiķetes. Ar saistīto Scip kodu var iepazīties vietnē www.atlasfiltri.com. Lietošanas perioda beigās iznīciniet to saskaņā ar spēkā esošajiem noteikumiem un valsts tiesību aktiem, izmantojot atbilstošo CER kodu. Tabula ar izmantoto materiālu sarakstu ir pieejama un lejupielādējama vietnē www.atlasfiltri.com/downloads.

Garantijas

- Saglabājiet uzlīmi uz iepakojuma, lai vēlāk varētu identificēt produktu.

- ES valstīs piemērojami garantijas noteikumi konkrētā Direktīvā 85/374/EEK un tās turpmākajos grozījumos un Direktīvā 1999/44/EK un tās turpmākajos grozījumos. Ekstra ES valstīm produktam tiek piešķirta ierobežota garantija uz 12 mēnešiem no ražošanas datuma, kas ir pierādāms ar parasta čeka palīdzību. Atlas Filtri S.r.l. atbildība ir ierobežota tikai uz pierādāmu defektīvu apvalku nomaņu, neieskaitot transporta izdevumus, uzstādīšanas darbspēka izdevumus vai citus labošanas izdevumus. Netiek sniegta garantija anti-skāles snieguma filtrācijai, jo tas var atšķirties no vietējiem ūdens apstākļiem un ūdens patēriņa. Jebkādu strīdu gadījumā Atlas Filtri S.r.l. lietu izskata Padovas tiesa kā kompetentā iestāde, piemērojot Itālijas likumdošanu.



Arvoisa asiakas, kiitämme että valitsit tuotteemme Atlas Filtri, joka on valmistettu Italiassa.

Yleiset käyttöohjeet

- Käytä vain veden suodattamiseen, jonka pH-arvo on 6,5 - 9,5 välillä. Jos veden pH-arvo on alle tai yli näiden raja-arvojen, käytä vain koteloitteita, jotka on merkitty PP (Pure Polypropylene). - Jos kyseessä on juomaveden suodatus, älä käytä likaista vettä tai vettä, jonka laatua ei tunne ilman suodattimen asianmukaista desinfiointia ennen käyttöä tai käytön jälkeen. - Pidä valolta suojattuna, asenna suoraan auringonvalon vain sellaiset mallit joissa on himmeä kuho ja jotka on merkitty AB tai BW. - Suojaa paineiskuita käyttämällä vastaventtiiliä. - Suojaudu paineenalennuslaitteella, jos paine ylittää tuotteen merkinnässä annettun käyttöpaineen. - Suojaa paineiskuita käyttämällä paineiskuita suojaavaa laitetta (paisuntasäiliö). Katso sovellettavia laitteita koskevaa layout-piirrosta. Asennettaessa järjestelmiin, joiden syöttöjärjestelmässä käytetään pumppeja, ja erityisesti virtaus-paineikytkimillä varustetuissa järjestelmissä, suodattimen painepuolelle on asennettava paisuntasäiliä sen suojaamiseksi mahdollisilta/jatkuvilta painepiikeiltä (Kuva C). - Älä asenna sähkölaitteiden läheisyyteen.

VAROITUS: - Noudata työolosuhteita, jotka on osoitettu tuotteeseen kiinnitettyssä tarrassa. - Jos tarraa on peukaloitu, se on vahingoittunut, lukukelvoton tai puuttuu, älä asenna ja ota yhteys Atlas Filtri jälleenmyyjäsi.

Asennusohjeet

VAROITUS: - Ennen asennusta voitele huolellisesti O-renkaan kotelo, joka sijaitsee kupin yläosassa. Pyydä jälleenmyyjältäsi alkuperäistä Lubrikit-voiteluainetta - Ennen asennusta tarkista, että hydraulijärjestelmä on valmistettu voimassa olevia asennusta koskevia sääntöjä noudattamalla. - Asenna tuotteet suojattuihin tiloihin, joissa niitä suojataan jäätymiseltä ja liialliselta kuumuudelta.

Kuviin liittyen:

A Käytettävä tiivistysaine ja liittimet (mallista riippuen).

B IN-OUT -suuntien osoitus ja ilmanpoistiventtiilin (VV) sijainti eri malleissa.

C Asennuksen layout-piirros: 1. Kunnan vesijohtoverkko | 2. Vastaventtiili | 3. Paineenalennin | 4. Ohitusputki | 5. Paineiskuita suojaava laite (paisuntasäiliö) - tarkista taulukosta sopiva laitteen tilavuus (V), joka riippuu putkiston halkaisijasta (Ø) | 6. Minkä tahansa mallin suodatus | 7. Muut käytöt

- Manometrien ja/tai tyhjennyssarjan asennus malleihin jotka on varustettu kyseisillä lisävarusteilla: M mallit (manometreilla) S (tyhjennyssarjalla) ja SM (tyhjennyssarjalla ja manometreilla)

* **Manometri:** kiinnitä tiivistenauha manometrien kierteseen ja ruuvaa kireälle 1/8" kiertetettyyn porttiin, joka sijaitsee pään päällä, mutta älä kuitenkaan ylikiristä. Tuotannon käynnistyessä, jos vettä vuotaa, lisää tiivistenauhaa ja/tai ruuvaa kireämmälle. Jos kyseessä ovat mallit K (kotelot messinkipäällä), ruuvaa auki tulpat, jotka on asetettu pään päälle ja ruuvaa manometri kiinni edellä mainittua menettelyä käyttämällä. Tuotteissa, joissa tulpat (ruuvit) painemittareille: kierrä tulpat (varustettu o-renkailla) kiinni tiukasti.

* **Tyhjennyssarja:** ruuvaa o-renkaalla varustettu muovinippa poistossa olevaan kiertetettyyn porttiin kotelon pohjalla, ruuvaa palloventtiili nippaan ja varmista, että venttiilin tiiviste on paikoillaan ja ruuvaa sitten palloventtiili tyhjennyspulttiin tai muoviseen letkunkipitimeen varmistamalla, että tiiviste on paikoillaan. Tuotteissa, joissa tyhjennyspultilla: kierrä tulppa kiinni tiukasti.

Asennus ja käynnistyminen

- Sulje vesi. - Vältä erityyppisten jännitteiden syntymistä käyttämällä tukena alkuperäisiä seinäkiinnikkeitä (pyydä myyjältä alkuperäiset kiinnikkeet jos ne eivät kuulu toimitukseen) lukuun ottamatta koteloitteita, jotka on merkitty DP DS. - Ohitusputken asennusta suositellaan. - Liitä tulo tuotteen sivuun, jossa lukee IN ja lähtö tuotteen sivuun, jossa lukee OUT. - Liitä putkiin käyttämällä rinnakkainen liittimiä (BSPP - ISO 228), ja mahdollisesti letkuja.

- Liitä kartiomaisiin (kartio) kiinnikkeisiin (ANSI/ASME B1.20.1) vain jos tuotteen päässä on merkki NPT, ja käytä mahdollisuuksien mukaan letkuja. - Käytä tiivisteaineena liitoksissa pelkkää tiivistenauhaa. - Jos tuote toimittetaan ilman patruunaa/patruunoita, ruuvaa auki kotelon malja päästä ja aseta patruuna/f, voitele o-renkas alkuperäisellä LubriKit voiteluaineella, ruuvaa malja sitten päähän ja kiristä alkuperäisillä avaimilla (pyydä myyjältä alkuperäiset avaimet jos ne eivät kuulu toimitukseen). - Laita vesi päälle. - Ruuvaa auki ilmanpoistiventtiili ja odota, kunnes ilma tyhjenee. Ruuvaa ilmanpoistiventtiili takaisin kiinni ja kiristä. **VAROITUS:** Varmista, että tuotteesta ei vuoda vettä, ja tarkista erityisesti kotelon pään ja kotelon kupin välinen kiristys. Jatka tarkistamalla, että kiristys on hyvä ja osassa ei ilmene vesivuotoja seuraavaan 48 tuntiin asennuksen ja käynnistymisen jälkeen. Jos vuotoja ilmenee, avaa kotelo, poista O-renkas kupista, aseta uusi O-renkas ja lisää alkuperäistä Lubrikit-voiteluainetta. Kiristä sitten kuppi takaisin päähän ja toista edellä mainittu vuototarkastus. Käytä vain alkuperäisiä Atlas O-renkas suodattimia, muussa tapauksessa takuu raukeaa. Pyydä myyjältäsi alkuperäisiä O-renkaita, Lubrikit-voiteluainetta ja muita varaosia. > **Huomaa:** asennuksen jälkeen laita veden syöttö (hana) hitaasti päälle asennettun yksikön alavirrassa ja anna veden virrata vähintään 5 minuutin ajan ennen käyttöä.

Huolto

- Puhdista kotelo säännöllisesti kylmällä vedellä ja pehmeällä sienellä. Vaihda kotelon malja vähintään 5 vuoden välein. - Vaihda patruuna tai pese patruuna puhtaaksi riippuen vaihtopakkausessa/lomakkeessa/tarrassa osoitettua ohjetta. - Jos tuotetta ei ole käytetty pitkään aikaan: irrota suodatinpatruuna. Uudelleenkäynnistymisen yhteydessä: käytä uutta patruunaa. **VAROITUS:** Uudelleenkäynnistyksessä, jokaisen huollon ja/tai täytön jälkeen, kun yksikön kuppi irrotetaan päästä, vaihda O-renkas uuteen ja voitele huolellisesti alkuperäisellä Lubrikit-voiteluaineella ennen kupin kiristystä kiinni päähän. Varmista, että tuotteesta ei vuoda vettä, ja tarkista erityisesti kotelon pään ja kotelon kupin välinen kiristys. Jatka tarkistamalla, että kiristys on hyvä ja osassa ei ilmene vesivuotoja seuraavaan 48 tuntiin asennuksen ja käynnistymisen jälkeen. Jos vuotoja ilmenee, avaa kotelo, poista O-renkas kupista, aseta uusi O-renkas ja lisää voiteluainetta. Kiristä sitten kuppi takaisin päähän ja toista edellä mainittu vuototarkastus. Käytä vain alkuperäisiä Atlas O-renkas suodattimia, muussa tapauksessa takuu raukeaa. Pyydä myyjältäsi alkuperäisiä O-renkaita, Lubrikit-voiteluainetta ja muita varaosia. > **Huomaa:** huollon jälkeen laita veden syöttö (hana) hitaasti päälle asennettun yksikön alavirrassa ja anna veden virrata vähintään 5 minuutin ajan ennen käyttöä.

Suodattimen patruuna vaihto

Noudata voimassa olevia käytettyjen patruunoiden hävittämiseen kuuluvia ohjeita.

1. Ennen kotelon avaamista, käännä vesijohtoverkko suljettuun asentoon. 2. Päästä paine ulos tuotteesta avaamalla ilmanpoistiventtiili. 3. Avaa kotelo ruuvaamalla malja irti päästä. 4. Poista käytetty patruuna. 5. Pyyhi suodattimen kotelo puhtaaksi kylmällä vedellä ja pehmeällä sienellä. 6. Avaa uusi suodatinpatruunan pakkaus ja hävitä pakkaus. Lue esite/tarra huolellisesti ohjeita varten ja säilytä sitä tulevaa tarvetta varten. 7. Aseta uusi suodatinpatruuna ja laita se koteloon. 8. Voitele o-renkas alkuperäisellä voiteluaineella LubriKit tai vaihda uuteen o-renkaaseen (pyydä myyjältä alkuperäiset varaosat, jos ne eivät kuulu toimitukseen). 9. Kiristä kotelon malja kotelon päähän käyttämällä alkuperäisiä avaimia. Älä ylikiristä. 10. Laita vesijohtoverkko päälle. 11. Odota ilman tyhjenemistä ilmanpoistiventtiilistä, ruuvaa ja kiristä sitten ilmanpoistiventtiili. > **Huomaa:** toimenpiteen jälkeen laita veden syöttö (hana) hitaasti päälle asennettun yksikön alavirrassa ja anna veden virrata vähintään 5 minuuttia ennen käyttöä. **HUOMIO:** alkuperäistä Atlas Filtri poikkeavien suodatinpatruunoiden käyttö mitätöi takuun - Pyydä jälleenmyyjältäsi alkuperäiset suodatinpatruunat. Alkuperäiset suodatinpatruunat löytyvät www.atlasfiltri.com. **HUOMAA:** videot, joissa annetaan ohjeet helppoa asennusta ja huoltoa varten löytyvät www.atlasfiltri.com

OHJEET HÄVITTÄMISEN MENETELMISTÄ: REACH-asetuksen mukaisesti, tämän tuotteen Scip-tuoteperheen viite on annettu pakkaukseen kiinnitettyssä tarrassa. Vastaavaan Scip-koodiin voidaan tutustua sivustolla www.atlasfiltri.com. Hävitä se käytön päätyttyä voimassa olevien paikallisten ja kansallisten lakien mukaisesti käyttäen asianmukaista CER-koodia. Käytettyjen materiaalien taulukko on saatavilla ja ladattavissa sivulta www.atlasfiltri.com/downloads.

Takuu

- Pidä tarraa pakkaukseen kiinnitettyä tuotteen tunnistamiseksi. - EU-maissa sovellettavat takuehdot on ilmoitettu direktiivissä 85/374/ETY ja stn ja direktiivissä 1999/44/EY ja stn. EU:n ulkopuolisissa maissa tuotteelle myönnetään rajoitettu 12 kuukauden takuu tuotteen ostohetkestä alkaen, josta on todisteena säännöllinen kuitti. Atlas Filtri S.r.l. vastuu rajoittuu yksinomaan viallisiksi todetun kotelon vaihtamiseen. Lähetys-, asennuksen työmaksu- tai muut korvauskustannukset eivät kuulu takuun piiriin. Takuuta ei anneta suodatukseen tai kalkinpoistotoimenpiteisiin liittyen, sillä ne voivat vaihdella paikallisen veden ominaisuuksien ja veden kulutuksen mukaan. Mahdollisen kiistatilanteen yhteydessä Atlas Filtri S.r.l. on valinnut sovittelijaksi Padovan hovioikeuden Italiassa, jolloin kiistatilanteeseen sovelletaan italian lakisäännöksiä



Bäste kund, tack för att du valde den här Atlas Filtri-produkten som tillverks i Italien.

Allmänna instruktioner

- Avsedd för filtrering av vatten med pH-värde från 6,5 till 9,5. För vatten med pH-värde under eller över gränserna, använd endast slangar som markerats PP (ren polypropen). - Om riskabelt vatten eller vatten av okänd kvalitet används vid filtrering av dricksvatten ska vattnet desinfekteras innan eller efter filtret. - Skydda mot ljus, installera endast modeller med en opak kåpa under direkt ljus, markerade med AB eller BW. - Skydda mot bakflöde med en backventil. - Skydda med en tryckregleringsanordning om trycket överstiger det arbetstryck som anges på produktens etikett. - Skydda från tryckslag med en tryckslagsdämpare (expansionskärl). Se installationslayouten för enheterna. Vid installation på pumpdrivna system och i synnerhet de som är utrustade med tryck-/flödesvakt måste ett extra expansionskärl monteras uppströms filtret för att skydda det från möjliga/kontinuerliga trycktoppar (Figur C). - Installera inte nära elektriska apparater.

VARNING: - Respektera arbetsförhållandena som visas på etiketten som sitter på produkten. - Om en etikett har ändrats, skadats, är oläslig eller saknas ska ingen installation göras och kontakta din Atlas Filtri återförsäljare.

Installationsinstruktioner

VARNING: - Innan installationen, smörj försiktigt filterhusets O-ring ovanpå behållaren. Fråga hos din leverantör eller LubriKit, originalsmörjmedel. - Innan installationen, kontrollera om hydraulsystemet har installerats enligt aktuell kunskapsnivå. - Installera produkterna i skyddade lokaler och skyddade mot frost och överhettning.

Se bilderna:

A Avsedda tätningssats och tillbehör (beroende på modellen).

B Presentation av IN-OUT riktningar och luftningsventilens (VV) plats i olika modeller.

C Installationslayout: 1. Kommunala vattenledningar | 2. Backventil | 3. Reduceringsventil | 4. Förbikoppling | 5. Tryckslagsdämpare (expansionskärl) - kontrollera tabellen för att fastställa lämplig volym på enheten (V) beroende på rørets diameter (Ø) | 6. Filtrerings- för alla modeller | 7. Övriga gas, vatten, el
- Installationen av manometrar och/eller tömningssats för modeller med sådana tillbehör: Modeller M (med manometrar) S (med tömningssats) och SM (med tömningssats och manometrar)

* **Manometrar:** tejpa tätningstejp på manometrarnas gängor och skruva dem riktigt i de gängade portarna på 1/8", men inte för hårt, överst på huvudet. Om det läcker vatten när produkten sätts igång, använd mer tätningstejp eller/och skruva åt ytterligare. För modell K (hus med mäsningshuvud), skruva loss pluggarna överst på huvudet och skruva dit manometrarna enligt förfarandet som anges ovan. För produkter med pluggar (skruvar) för manometrar: dra åt pluggarna (försedda med o-ringar) ordentligt.

* **Tömningssats:** skruva plastnippeln med o-ringen till den gängade porten för tömning på husets underdel. Skruva på kulventilen till nippeln och se till att ventilens packning sitter på plats. Skruva sedan kulventilen till avloppet eller till slanghållaren i plast och se till att packningen sitter på plats. För produkter med tömningsslugg: dra åt sluggen ordentligt.

Installation och start

- Stäng av vattenledningen. - Undvik alla sorters spänningar genom att använda originalfästen för väggmontering som stöd (fråga återförsäljaren efter original om de inte medföljer). Detta gäller inte slangar markerade med DP DS. - Installationen av en förbikoppling rekommenderas. - Anslut inloppet till produktens sida som markerats IN och utloppet till sidan som markerats OUT. - Anslut till røren med hjälp av parallella rördelar (BSPP - ISO 228), möjligen med flexibla slangar. - Anslut till spetsiga rördelar (ANSI/ASME B1.20.1) endast om produkten markerats med NPT på änddelen, möjligen med slangar. - Använd endast tätningstejp som tätning för anslutningarna. - Om produkten levereras med patron(er), skruva loss husets kåpa från änddelen och för in patronen(erna), smörj O-ringen med originalt smörjmedel LubriKit, skruva sedan på kåpan på änddelen och dra åt med originala skruvnycklar (be din återförsäljare efter originala om de inte medföljer). - Sätt på vattenledningen. - Skruva loss luftningsventilen och vänta på avluftningen. Skruva sedan på och dra åt luftningsventilen.

VARNING: Kontrollera att det inte finns några vattenläckage från produkten och kontrollera särskilt åtdragningen mellan filterhusets övre del och behållaren. Fortsätt kontrollera åtdragningen och att det inte förekommer något vattenläckage under 48 timmar efter installation och påbörjad användning. Vid läckage, öppna filterhuset, ta bort O-ringen från behållaren, sätt dit en ny O-ring och applicera LubriKit smörjmedel. Dra sedan fast behållaren på filterhusets övre del och upprepa läckagekontrollen enligt ovan. Använd endast original Atlas Filtri O-ringar, annars gäller inte garantin. Fråga hos din leverantör efter original O-ringar, LubriKit och andra reservdelar.

> **Anmärkning:** efter installationen, sätt långsamt på vattenförsörjningen (kran) nedströms till installationen och låt vattnet rinna i minst 5 minuter innan användningen.

Underhåll

- Gör periodiskt rent huset med kallt vatten och en mjuk svamp. Byt husets kåpa minst var 5:e år. - Byt patronen eller rengör patronen enligt riktningen som visas på reservpaketet/häftet/etiketten. - Om produkten inte använts under en längre tid: ta bort patronen. Vid start: använd en ny patron.

VARNING: Vid omstart efter varje underhållsåtgärd och/eller filterbyte och när enhetens behållare skruvats av, byt O-ringen mot en ny och smörj försiktigt med LubriKit originalsmörjmedel innan behållaren skruvas fast på huset igen. Kontrollera att det inte finns några vattenläckage från produkten och kontrollera särskilt åtdragningen mellan filterhusets övre del och behållaren. Fortsätt kontrollera åtdragningen och att det inte förekommer något vattenläckage under 48 timmar efter installation och påbörjad användning. Vid läckage, öppna filterhuset, ta bort O-ringen från behållaren, sätt dit en ny O-ring och applicera smörjmedel. Dra sedan fast behållaren på filterhusets övre del och upprepa läckagekontrollen enligt ovan. Använd endast original Atlas Filtri O-ringar, annars gäller inte garantin. Fråga hos din leverantör efter original O-ringar, LubriKit och andra reservdelar.

> **Anmärkning:** efter underhållet, sätt långsamt på vattenförsörjningen (kran) nedströms till installationen och låt vattnet rinna i minst 5 minuter innan användningen.

Byte av filterpatron

Följ gällande regler för bortskaffande av använda patroner.

1. Innan en öppning av huset, stäng av vattenledningen. 2. Släpp trycket från produkten genom att skruva loss luftningsventilen. 3. Öppna huset genom att skruva loss kåpan från änddelen. 4. Ta bort den gamla patronen. 5. Tvätta filterhuset med kallt vatten och en mjuk svamp. 6. Öppna den nya patronförpackningen och kasta bort förpackningen. Läs noggrant igenom häftet/etiketten för instruktioner och ta tillvara på det för framtida behov. 7. Sätt i den nya patronen och placera den i huset. 8. Smörj O-ringen med det originala smörjmedlet LubriKit eller byt O-ringen (beställ originala från din återförsäljare om de inte medföljer). 9. Dra åt husets kåpa till husets änddel med hjälp av originala skruvnycklar. Dra inte åt för hårt. 10. Sätt på vattenledningen. 11. Vänta tills luftningsventilen har tömt luften och skruva sedan åt luftningsventilen. > **Anmärkning:** efter arbetet, sätt långsamt på vattenförsörjningen (kran) nedströms till installationen och låt vattnet rinna i minst 5 minuter innan användningen. **VARNING:** en användning av patroner som inte är Atlas Filtri-original leder till att garantin upphör. Beställ originalpatroner från din återförsäljare. Sortimenten av originala filterpatroner finns på www.atlasfiltri.com. **ANMÄRKNING: du hittar videofilmer som ger instruktioner angående installation och underhåll på www.atlasfiltri.com**

ANGIVELSER FÖR AVFALLSHANTERING: I enlighet med Reach-förordningen anges produktens Scip-referensfamilj på förpackningsetiketten. Den tillhörande Scip-koden finns på webbplatsen www.atlasfiltri.com. När produkten är uttjänt ska den bortskaffas enligt gällande nationell och lokal lagstiftning, genom att använda den avsedda EAK-koden. En tabell med lista över använda material finns på och kan laddas ner från www.atlasfiltri.com/downloads

Garantier

- Låt etiketten sitta på paketet för identifiering av produkten. - För EU-länder gäller de garantivillkor som anges i direktiv 85/374/EEG och s.ä.t. och i direktiv 1999/44/EG och s.ä.t. För länder utanför EU täcks produkten av en begränsad garanti på 12 månader från inköpsdatumet som bevisas med ett vanligt kvitto. Ansvar som Atlas Filtri S.r.l. har begränsas till ett byte av ett bevisat defekt hus. Transport, installationsarbete eller övriga reparationskostnader ingår inte. Ingen garanti ger för filtrerings- eller den kalkhämmande prestandan eftersom den kan variera beroende på vattnets tillstånd och vattenförbrukningen. För alla slags tvister, utser Atlas Filtri S.r.l. domstolen i Padova som behörig med tillämpningen av italienska förordningar och lagar.



Kjære kunde, takk for at du valgte dette Atlas Filtri-produktet, produsert i Italia.

Generell veiledning for bruk

- Bruk kun til filtrering av vann med pH fra 6,5 til 9,5. Ved vann med pH under eller over grenseverdiene, bruk kun hus merket med PP (ren polypropylen). - Ved filtrering av drikkevann, må du ikke bruke med usikkert vann eller med vann av ukjent kvalitet uten tilstrekkelig desinfeksjon før eller etter filteret. - Holdes beskyttet mot lys, installer kun modeller med ugjennomsiktig skål under direkte lys, merket som AB eller BW. - Holdes beskyttet mot tilbakestørninger med en tilbakeslavsventil. - Holdes beskyttet med en trykkreuserende enhet, hvis trykket overstiger arbeidstrykket som er angitt i produktklistermerket. - Holdes beskyttet mot trykkstøt med en anti-trykkstøtanordning (ekspansjonskar). Se Installasjonsoppsett for aktuelle enheter. Ved installasjon på systemer drevet av en pumpe og spesielt på de som er utstyrt med en trykk- og strømningsregulator, må et ekstra ekspansjonskar installeres oppstrøms filteret for å beskytte det mot eventuelle gjentatte trykktopper (figur C). - Ikke installer i nærheten av elektriske apparater.

ADVARSEL: - Overhold arbeidsforholdene som vist på klistermerket som er festet til produktet. - Hvis klistermerket er manipulert, skadet, ikke leselig eller manglende, må du ikke installere det og kontakte Atlas Filtri-forhandleren.

Retningslinjer for installasjon

ADVARSEL: - Før installasjonen, smør forsiktig husets o-ring som er plassert på skåltoppen. Spør leverandøren din om originalt smøremiddel LubriKit. - Før installasjonen, må du kontrollere om det hydrauliske systemet er satt opp i henhold til gjeldende regler. - Installer produktene i skjermede rom og beskyttet mot frost og sterk varme.

Se figurer:

A Gjeldende tetningsmiddel og passende koblinger (avhengig av modell).

B IN-OUT retningspresentasjon og lufteventil (VV) plassering i forskjellige modeller.

C Installasjonsoppsett: 1. Kommunale vannledninger | 2. Tilbakeslavsventil | 3. Trykkregulator | 4. By-pass | 5. Anti-trykkstøtanordning (ekspansjonskar) - sjekk fra tabellen for passende enhetsvolum (V) avhengig av rørdiameter (Ø) | 6. Filtreringseenhet av hvilken som helst modell | 7. Andre verktøy

- Installasjon av manometre og/eller utløpssett for modeller med slikt tilbehør: M-modeller (med manometre) S (med utløpssett) og SM (med utløpssett og manometre)

* **Manometre:** påfør litt tetningsstape på gjengene på manometrene og skru dem tett på, men uten overstramming, inn i 1/8" gjengede porter på toppen av hodet; ved oppstart av produktet, i tilfelle lekkasje av vann, legg til litt mer tetningsstape og/eller skru tettere. Når det gjelder K-modeller (hus med messinghode), skru av pluggene som er plassert på toppen av hodet og skru manometrene i samsvar med prosedyren angitt ovenfor. For produkter med plugg (skrue) for manometre: Skru pluggene (utstyrt med o-ringer) godt fast.

* **Utløpssett:** skru plastnippelen med o-ring til den gjengede porten for utløp på bunnen av huset, skru på kuleventilen til nippelen, og sørg for at pakningen på ventilen er på plass, skru deretter kuleventilen til avløpsstrakten eller til plastslangeholderen, og sørg for at pakningen er på plass. For produkter med utløpsplugg: skru pluggen godt fast.

Installasjon og oppstart

- Slå av vannledninger. - Unngå alle typer spenninger ved å bruke originale veggbraketter som støtte (spør leverandøren din om originale hvis de ikke følger med) med unntak av hus som er merket som DP DS. - Installasjon av en by-pass anbefales. - Koble innløpet til produktets side med indikasjonen IN og utløpet til siden med indikasjonen UT. - Kobles til rør ved hjelp av parallellkoblinger (BSPP - ISO 228), eventuelt med fleksible slanger. - Koble til koniske koblinger (ANSI/ASME B1.20.1) bare hvis produktet er merket med NPT på hodet, eventuelt med fleksible slanger. - Bruk bare tetningsstape som tetningsmiddel for tilkoblingene. - Hvis produktet leveres uten patron/er, skru av husskålen fra hodet og sett inn patronen/e, smør o-ringen med det originale smøremiddelet LubriKit, skru deretter skålen mot hodet og stram den med originale skiffenøkler (spør leverandøren om originale hvis de ikke er inkludert). - Slå på vannledninger. - Skru løs lufteventilen og vent til luften tømmer, skru og stram deretter lufteventilen.

ADVARSEL: Forsikre deg om at det ikke er vannlekkasjer fra produktet, og kontroller spesielt strammingen mellom hushodet og husskålen. Fortsett å kontrollere at strammingen er god og at det ikke er vannlekkasje i 48 timer etter installasjon og oppstart. Ved lekkasje, åpne huset, fjern o-ringen fra skålen, plasser en ny o-ring og påfør originalt smøremiddel LubriKit, stram deretter skålen til hodet og gjenta lekkasjekontrollen som ovenfor. Bruk bare originale Atlas Filtri o-ringer ellers er garantien ugyldig. Spør leverandøren din om originale o-ringer, LubriKit og andre reservedeler.

> **Merknad:** etter installasjonen, slå sakte på en vannforsyning (kran) nedstrøms den installerte enheten og la vannet strømme i minst 5 minutter før bruk.

Vedlikehold

Renngjør huset regelmessig med kaldt vann og en myk svamp. Bytt ut husskålen minst hvert 5. år. - Bytt patronen eller vask patronen ren avhengig av reningen som vises på den nye emballasjen/heftet/klistermerket. - Hvis den ikke er i bruk for en lengre tidsperiode: fjern patronen; ved omstart: bruk en ny patron.

ADVARSEL: Ved gjenstart etter hver vedlikeholdsoperasjon og/eller påfyllingsbytte, når enhetens skål skrues ut av hodet, bytt o-ringen med en ny og smør forsiktig med originalsmøremiddelet LubriKit før du strammer skålen til hodet. Forsikre deg om at det ikke er vannlekkasjer fra produktet, og kontroller spesielt strammingen mellom hushodet og husskålen. Fortsett å kontrollere at strammingen er god og at det ikke er vannlekkasje i 48 timer etter installasjon og oppstart. Ved lekkasje, åpne huset, fjern o-ringen fra skålen, plasser en ny o-ring og påfør originalt smøremiddel LubriKit, stram deretter skålen til hodet og gjenta lekkasjekontrollen som ovenfor. Bruk bare originale Atlas Filtri o-ringer ellers er garantien ugyldig. Spør leverandøren din om originale o-ringer, LubriKit og andre reservedeler.

> **Merknad:** etter vedlikeholdet, slå sakte på en vannforsyning (kran) nedstrøms den installerte enheten og la vannet strømme i minst 5 minutter før bruk.

Utskifting av filterpatron

Følg gjeldende forskrifter for avhenging av brukte patroner.

1. Slå av vannledningen før du åpner huset. 2. Slipp ut trykket fra produktet ved å skru løs lufteventilen. 3. Åpne huset ved å skru av skålen fra hodet. 4. Fjern den brukte patronen. 5. Tørk av filterhuset med kaldt vann og en myk svamp. 6. Åpne den nye patroninnpakningen og kast innpakningen. Les heftet/klistermerket nøye for veiledning og oppbevar det for fremtidig referanse. 7. Sett inn den nye patronen og sett den inn i huset. 8. smør o-ringen med originalt smøremiddel LubriKit eller bytt med en ny o-ring (spør leverandøren din om originale hvis den ikke er inkludert). 9. Stram husskålen til hushodet ved hjelp av originale skiffenøkler. Ikke stram for mye. 10. Slå på vannledninger. 11. Vent til luften tømmer fra lufteventilen, skru deretter og stram til lufteventilen.

> **Merknad:** etter drift, slå sakte på en vannforsyning (kran) nedstrøms den installerte enheten og la vannet strømme i minst 5 minutter før bruk.

VÆR OPPMERKSOM: bruk av andre patroner enn de originale Atlas Filtri-patronene gjør garantien ugyldig - spør forhandleren din om originale patroner. Utvalget av originale filterpatroner er tilgjengelig på www.atlasfiltri.com
MERKNAD: videoer med instruksjoner for å forenkle installasjon og vedlikehold er tilgjengelig på www.atlasfiltri.com

INSTRUKSJONER FOR AVHENDING: I samsvar med REACH-forskriften skal referanse-SCIP-familien til dette produktet angis på emballasjeetiketten. Du finner den relevante SCIP-koden på nettstedet www.atlasfiltri.com. Kast produktet ved slutten av levetiden i samsvar med lokale og nasjonale forskrifter, ved hjelp av riktig EWC-kode. En tabell som viser all materiale som brukes, er tilgjengelig for nedlasting på www.atlasfiltri.com/downloads.

Garantier

- Hold klistermerket plassert på pakken for å identifisere produktet. - I EU-land er de gjeldende garantivilkårene de som er angitt i direktiv 85/374/EØF med endringer og i direktiv 1999/44/EF med endringer. For land utenfor EU gis produktet med en begrenset garanti i 12 måneder fra kjøpsdatoen bevisst av en vanlig kvittering. Atlas Filtri S.r.l. sitt ansvar er utelukkende begrenset til erstatning av påvist defekt hus, unntatt frakt, installasjonsarbeid eller andre reparasjonskostnader. Det gis ingen garanti på filtrering eller anti-kalk ytelse, da det kan variere med lokale vannforhold og vannforbruk. For eventuelle tvister, velger Atlas Filtri S.r.l. domstolen i Padova som den kompetente juridiske institusjonen, med anvendelse av italienske forskrifter og lover.



Geachte klant, we danken u dat u voor dit in Italië vervaardigde product van Atlas Filtri heeft gekozen.

Algemene gebruiksaanwijzingen

- Uitsluitend bestemd voor het filtreren van water met een pH van 6,5 tot 9,5. Gebruik uitsluitend het huis met de markering PP (puur polypropyleen) in het geval van water met een pH die hoger of lager is dan de gegeven waarde. - Maak voor het filtreren van drinkwater geen gebruik van onveilig water of water waarvan de kwaliteit niet bekend is zonder het filter voor en na het gebruik te desinfecteren. - Plaats het product buiten bereik van direct licht. Plaats uitsluitend de modellen met een matte kom en de markering AB of BW in het directe licht. - Bescherm tegen terugstroming aan de hand van een terugslagklep. - Zorg voor bescherming via een drukregelaar indien de druk of werkdruk aangegeven op de productsticker overschrijdt. - Bescherm tegen waterslagen aan de hand van een waterslagbeveiliging (expansievat). Zie het installatieschema voor de toepasbare middelen. In geval van installatie op systemen die gevoed worden met pomp, en met name op systemen die uitgerust zijn met een stroomdrukmeter, moet vóór het filter een extra expansievat ingevoegd worden om het te beschermen tegen eventuele/continue drukpieken (Afbeelding C). - Installeer het product niet in de buurt van elektrische apparaten.

WAARSCHUWING: - Respecteer de bedrijfsvoorwaarden beschreven op de sticker die op het product is aangebracht. - Neem contact op met uw Atlas Filtri verkoper als de sticker beschadigd, verwijderd, onleesbaar of deels geopend is. Installeer het product in dit geval niet.

Installatie-instructies

WAARSCHUWING: - Voordat u gaat installeren, moet u de O-ring van de behuizing zorgvuldig smeren, die zich bovenaan de kom bevindt. Vraag uw verkoper naar het originele smeermiddel LubriKit. - Controleer of het watermet vakkundig is aangelegd conform de van toepassing zijnde normen. - Installeer het product in een gesloten ruimte waar het wordt beschermd tegen bevriezing en overmatig hoge temperaturen.

Raadpleeg de afbeeldingen:

A Toepasbaar afdichtingsmiddel en toepasbare fittingen (afhankelijk van het model).

B presentatie IN-OUT richtingen en plaats ontluichtingsventiel (VV) op verschillende modellen.

C Installatieschema: 1. Watermet | 2 Terugslagklep | 3 Drukreductor | 4 By-pass | 5. Waterslagbeveiliging (expansievat) - zoek in de tabel het juiste volume (V) op naargelang de diameter (Ø) van de leidingen | 6. Filtereenheid van een willekeurig model | 7 Andere systemen

- Installatie van drukmeters en/of afvoerkit voor modellen die dergelijke accessoires bevatten: M modellen (met drukmeters) S (met afvoerkit) en SM (met afvoerkit en drukmeters)

* **Manometers:** wikkel een stukje afdichtingstape om de schroefdraad van de drukmeters en schroef ze stevig maar niet te strak vast in de 1/8" schroefdraadopeningen aan de bovenkant van de kop; breng meer afdichtingstape aan en/of draai de drukmeters steviger vast als bij de start van de productie water lekt. In het geval van modellen K (huis met messing kop), schroef de pluggen bovenop de kop los en schroef de drukmeters vast volgens de bovenstaande procedure. Voor producten met pluggen (schroeven) voor manometers: schroef de pluggen (voorzien van o-ringen) stevig aan. * **Afvoerkit:** schroef de plastic nippel met o-ring in de schroefdraadopening voor de afvoer aan de onderkant van het huis. Schroef de bolafsluiter op de nippel en zorg er daarbij voor dat de pakking van de afsluiter op diens plaats is aangebracht. Schroef vervolgens de afsluiter op de afvoertrechter of de plastic slangaansluiting en zorg er daarbij voor de pakking op diens plaats is aangebracht. Voor producten met afaatplug: schroef de plug stevig aan.

Installatie en aanzetten - Sluit het watermet af. - Voorkom spanning door de originele beugels als een steun te gebruiken (vraag bij uw verkoper originele beugels aan als ze niet in de levering zijn inbegrepen), met uitzondering van het huis met de markering DP DS. - De installatie van een by-pass wordt aanbevolen. n de afvoer op de zijde met de aanduiding OUT. - Sluit de leidingen aan met parallelle fittingen (BSPP - ISO 228), het liefst met flexibele slangen.

- Verricht de aansluiting uitsluitend op tapse fittingen (ANSI/ASME B1.20.1) als bovenop het product de markering NPT is aangebracht. Gebruik flexibele slangen voor zover dit mogelijk is. - Dicht de aansluitingen uitsluitend af met sealtape. - Als het product is uitgerust met patro(o)n(en), schroef de kom in het huis van de kop los en breng de patro(o)n(en) aan. Smeer de o-ring met het originele smeermiddel LubriKit en draai de kom weer aan de kop vast met behulp van de originele sleutels (vraag de sleutels bij uw verkoper aan als ze niet in de levering zijn inbegrepen). - Open het watermet. - Schroef het ontluichtingsventiel los en laat de lucht naar buiten stromen. Schroef het ventiel vervolgens weer stevig vast. **WAARSCHUWING:** Zorg ervoor dat er geen water uit het product lekt, en controleer vooral of de kop van de behuizing goed vast zit op de kom van de behuizing. Controleer verder of alles goed vast zit en of er geen water lekt gedurende 48 uur volgend op het installeren en opstarten. Open de behuizing indien er een lek is, haal de O-ring uit de kom, plaats een nieuwe O-ring en breng het originele smeermiddel LubriKit aan. Daarna zet u de kom opnieuw op de kop vast en herhaalt u de lekttest zoals hierboven is aangegeven. Gebruik uitsluitend originele O-ringen van Atlas Filtri, anders is de garantie ongeldig. Vraag uw verkoper om originele O-ringen, LubriKit en andere reserveonderdelen.

> **Opmerking:** draai na de installatie een kraan op het watermet na de geïnstalleerde eenheid langzaam open en laat het water minstens 5 minuten stromen, alvorens de installatie te gebruiken.

Onderhoud
- Maak het huis regelmatig schoon met koud water en een zachte spons. Vervang de kom in het huis minstens elke 5 jaar. - Vervang de patroon of spoel de patroon uit, afhankelijk van de aanwijzingen op de verpakking/folder/sticker van het vervangende onderdeel. - Demonteer de patroon als het product lange tijd niet zal worden gebruikt; monteer een nieuwe patroon als het product weer zal worden gebruikt. **WAARSCHUWING:** Wanneer u opnieuw start na een onderhoudsbeurt en/of het vervangen van de navulling, wanneer de kom van de groep is losgeschroefd van de kop, moet u de O-ring door een nieuwe vervangen en zorgvuldig smeren met origineel smeermiddel LubriKit voordat u de kom op de kop vastzet. Zorg ervoor dat er geen water uit het product lekt, en controleer vooral of de kop van de behuizing goed vast zit op de kom van de behuizing. Controleer verder of alles goed vast zit en of er geen water lekt gedurende 48 uur volgend op het installeren en opstarten. Open de behuizing als er een lek is, haal de O-ring uit de kom, plaats een nieuwe O-ring en breng smeermiddel aan. Daarna zet u de kom opnieuw op de kop vast en herhaalt u de lekttest zoals hierboven is aangegeven. Gebruik uitsluitend originele O-ringen van Atlas Filtri, anders is de garantie ongeldig. Vraag uw verkoper om originele O-ringen, LubriKit en andere reserveonderdelen. > **Opmerking:** draai na het onderhoud een kraan op het watermet na de geïnstalleerde eenheid langzaam open en laat het water minstens 5 minuten stromen, alvorens de installatie te gebruiken.

Vervanging van de filterpatroon
Leef de toepasselijke voorschriften voor de verwijdering van gebruikte patronen.

1. Sluit het watermet alvorens het huis te openen. 2. Laat de druk uit het product af door het ontluichtingsventiel los te draaien. 3. Open het huis door de kom uit de kop te schroeven. 4. Verwijder de gebruikte patroon. 5. Maak het huis schoon met koud water en een zachte spons. 6. Open de verpakking van de nieuwe patroon. Gooi de verpakking weg. Bestudeer de folder/sticker voor aanwijzingen en bewaar het voor naslag. 7. Breng de nieuwe patroon aan en plaats het in het huis. 8. Smeer de o-ring met het originele smeermiddel LubriKit in of vervang het door een nieuwe o-ring (vraag originele o-ringen aan bij uw verkoper als ze niet in de levering zijn inbegrepen). 9. Draai de kom in de kop van het huis vast met behulp van de originele sleutels. Draai niet te strak aan. 10. Open het watermet. 11. Laat de lucht door het ontluichtingsventiel naar buiten stromen en schroef het ventiel vervolgens weer stevig vast. > **Opmerking:** draai na de handeling een kraan op het watermet na de geïnstalleerde eenheid langzaam open en laat het water minstens 5 minuten stromen, alvorens de installatie te gebruiken. **WAARSCHUWING:** de garantie zal niet langer geldig zijn als andere patronen in plaats van de originele exemplaren van Atlas Filtri worden gebruikt - Vraag bij uw verkoper originele patronen. Het assortiment originele filterpatronen is verkrijgbaar op www.atlasfiltri.com. **MEDEDELING: op www.atlasfiltri.com vindt u video's met aanwijzingen voor eenvoudige installatie en onderhoud**

AANDUIDING METHODE VAN VERWIJDERING: In de zin van de REACH-verordening is de SCIP familie die bij dit product hoort, aangeduid op het etiket van de verpakking. De bijbehorende SCIP-code kan geraadpleegd worden op de site www.atlasfiltri.com. Aan het einde van de gebruikperiode moet verwijdering plaatsvinden volgens de van kracht zijnde, plaatselijke en nationale, wettelijke voorschriften met gebruik van de passende EAC-code. Een tabel met de lijst van gebruikte materialen is beschikbaar en kan gedownload worden in www.atlasfiltri.com/downloads

Garantie
- Bewaar de sticker op de verpakking voor de identificatie van het product. - Voor de EU-landen gelden de garantiëvoorwaarden van Richtlijn 85/374/EEG, zoals gewijzigd, en Richtlijn 1999/44/EG, zoals gewijzigd. In alle andere landen wordt het product gedekt door een garantie met een duur van 12 maanden met ingang van de aankoopdatum, aangetoond door een reguliere kassabon. De aansprakelijkheid Atlas Filtri S.r.l. is slechts beperkt tot de vervanging van een huis waarvan is aangetoond dat het defect is, met uitsluiting van de arbeids-, reparatie- en transportkosten. Over de prestaties van de filtering of de ontkalking wordt geen garantie geboden, aangezien deze variëren naargelang de omstandigheden van het lokale water en het waterverbruik. In het geval van geschillen, ongeacht de aard, die Atlas Filtri S.r.l. betreffen, zal de rechtbank van Padua bevoegd zijn en zullen de Italiaanse regelgeving en wetten gelden.



Szanowny Kliencie, dziękujemy za wybranie produktu firmy Atlas Filtri, który został wyprodukowany we Włoszech.

Ogólne wskazówki dotyczące użytkowania

- Stosować tylko do filtrowania wody o odczynie pH od 6,5 do 9,5. W przypadku wody o odczynie niższym lub wyższym od tych wartości granicznych, należy używać tylko korpusów z oznaczeniem PP (czysty polipropylen, ang. Pure Polypropylene). - W przypadku filtrowania wody pitnej nie stosować wody niepewnej lub o nieznannej jakości bez odpowiedniej dezynfekcji przed i za filtrem. - Chronić przed światłem. W przypadku montażu w miejscu narażonym na działanie bezpośredniego światła słonecznego, stosować tylko modele z nieprzezroczystym kielichem, które mają oznaczenie AB lub BW. - Chronić przed przepływem wstecznym za pomocą zaworu zwrotnego. - Chronić reduktor ciśnienia, jeżeli ciśnienie przekroczy ciśnienie robocze wskazane na etykiecie produktu. - Chronić przed uderzeniami hydraulicznymi za pomocą naczynia zbiorczego. Zobacz schemat instalacji dla odpowiednich urządzeń. W przypadku montowania na liniach zasilanych pompą, w szczególności na liniach wyposażonych w regulator ciśnienia przepływu, przed filtrem należy zamontować dodatkowy zbiornik wyrównawczy, aby chronić linię przed ewentualnymi/ciągłymi skokami ciśnienia (rysunek C). - Nie instalować w pobliżu urządzeń elektrycznych. **OSTRZEŻENIE:** - Przestrzegać warunków roboczych, które zostały wskazane na naklejce na produkcie. - Nie montować urządzenia, jeśli naklejka jest naruszona, uszkodzona, nieczytelna lub zerwana. Należy skontaktować się z przedstawicielem firmy Atlas Filtri.

Instrukcja montażu

OSTRZEŻENIE: - Przed instalacją nasmarować dokładnie uszczelkę o-ring obudowy, która znajduje się w górnej części misy. Oryginalny środek smary Lubrikit jest dostępny u sprzedawcy. - Przed przystąpieniem do montażu sprawdzić, czy instalacja hydrauliczna została wykonana zgodnie ze sztuką. - Produkty należy instalować w pomieszczeniach osłoniętych i chronić przed mrozem lub zbyt wysokimi temperaturami.

Należy zapoznać się z rysunkami:

A Odpowiednie uszczelnienie i odpowiednie przyłącza (zależnie od modelu).

B Wskazanie kierunków IN-OUT i lokalizacja zaworu odpowietrzającego (VV) w różnych modelach.

C Schemat instalacji: 1. Sieć wodociągowa 2. Zawór zwrotny 3. Reduktor ciśnienia 4. Obejście (By-pass) 5. Naczynie zbiorcze - należy dobrać z tabeli odpowiednią objętość naczynia (V) w zależności od średnicy instalacji rurowej (Ø) 6. Jednostka filtrująca dowolnego modelu 7. Inny osprzęt

- Montaż manometrów i/lub zestawu odprowadzającego w przypadku modeli wyposażonych w takie akcesoria: Model M (z manometrami), S (z zestawem odprowadzającym) oraz SM (z zestawem odprowadzającym i manometrami)

* **Manometry:** nałożyć nieco taśmy uszczelniającej na gwinty manometrów i wkręcić je mocno, lecz nie zbyt mocno, w gwintowane króćce 1/8" znajdujące się w górnej części głowicy; podczas rozruchu urządzenia w przypadku wycieku wody dodać więcej taśmy uszczelniającej i/lub mocniej dokręcić. W przypadku modeli K (obudowy z głowicą mosiężną) wykrócić zaślepki umieszczone w górnej części głowicy i przykręcić manometry zgodnie z procedurą opisaną powyżej. W przypadku produktów z korkami (śruby) do manometrów: szczelnie wkręcić korki (dostarczane z o-ringami).

* **Zestaw odprowadzający:** wkręcić złączkę z tworzywa sztucznego z uszczelką o-ring w gwintowany króciec odprowadzający w dolnej części obudowy, przykręcić zawór kulowy do złączki, upewniając się, że uszczelka zaworu jest prawidłowo umieszczona, a następnie przykręcić zawór kulowy do lejka spustowego lub do uchwyty przewodu z tworzywa sztucznego, upewniając się, że uszczelka została prawidłowo umieszczona. W przypadku produktów z korkiem spustowym: szczelnie wkręcić korek.

Montaż i rozruch

- Zamknąć dopływ wody. - Unikać wszelkich naprężeń poprzez zastosowanie oryginalnych uchwytów do montażu na ścianie (zapytaj swojego dostawcę o oryginalne, jeżeli nie zostały dołączone) z wyjątkiem modeli z oznaczeniem DP DS.

- Zalecane jest wykonanie obejścia. - Podłączyć wlot do strony produktu z oznaczeniem IN, a wylot do strony produktu z oznaczeniem OUT. - Połączyć rury za pomocą przyłączy walcowych (BSPP - ISO 228), za pomocą węży elastycznych, jeżeli to możliwe. - Produkty z oznaczeniem NPT na głowicy należy połączyć za pomocą przyłączy stożkowych (ANSI/ASME B1.20.1), za pomocą węży elastycznych, jeżeli to możliwe. - Do uszczelniania połączeń należy stosować tylko taśmę uszczelniającą. - Jeżeli produkt został dostarczony bez wkładu/ów, odkręcić kielich obudowy od głowicy i włożyć wkłady, nasmarować pierścieni o-ring za pomocą oryginalnej substancji smarującej LubriKit, następnie przykręcić kielich do głowicy i dokręcić za pomocą oryginalnego klucza (zapytaj swojego dostawcę o oryginalne, jeżeli nie został dołączony). - Otworzyć dopływ wody. - Odkręcić zawór odpowietrzający i odczekać aż wydostanie się całe powietrze, następnie zakręcić zawór odpowietrzający. **OSTRZEŻENIE:** Upewnić się, że nie ma wycieków wody z produktu, w szczególności sprawdzić dokręcenie między głowicą obudowy a misą obudowy. Następnie sprawdzić poprawność dokręcenia i czy nie ma wycieku wody w ciągu 48 godzin po instalacji i uruchomieniu. W przypadku wycieku należy otworzyć obudowę, wyjąć uszczelkę o-ring z misy, umieścić nową uszczelkę o-ring i nałożyć oryginalny smar Lubrikit, następnie dokręcić misę do głowicy i powtórzyć test szczelności jak wyżej. Używać tylko oryginalnych uszczelek o-ring Atlas Filtri, w przeciwnym razie gwarancja utraci ważność. Oryginalne uszczelki o-ring, Lubrikit i inne części zamienne są dostępne u sprzedawcy. **> Uwaga:** przed użyciem po zainstalowaniu powoli otworzyć kurek z wodą znajdujący się za zainstalowanym urządzeniem i pozwolić, aby woda wypływała z niego przez 5 minut.

Konserwacja

- Okresowo myć obudowę zimną wodą i miękką gąbką. Przynajmniej raz na 5 lat należy wymienić kielich obudowy. - Wymienić wkład lub umyć wkład w zależności od instrukcji podanych na opakowaniu/ułotce/naklejce elementu zamiennego. - W przypadku nieużywania przez długi okres czasu: wyjąć wkład; przy ponownym uruchamianiu: włożyć nowy wkład. **OSTRZEŻENIE:** Po ponownym uruchomieniu po każdej operacji konserwacji i/lub wymianie wkładu, po odkręceniu misy urządzenia od głowicy należy wymienić uszczelkę o-ring na nową i dokładnie nasmarować oryginalnym smarem Lubrikit przed dokręceniem misy do głowicy. Upewnić się, że nie ma wycieków wody z produktu, w szczególności sprawdzić dokręcenie między głowicą obudowy a misą obudowy. Następnie sprawdzić poprawność dokręcenia i czy nie ma wycieku wody w ciągu 48 godzin po instalacji i uruchomieniu. W przypadku wycieku należy otworzyć obudowę, wyjąć uszczelkę o-ring z misy, umieścić nową uszczelkę o-ring i nałożyć smar, następnie dokręcić misę do głowicy i powtórzyć test szczelności jak wyżej. Używać tylko oryginalnych uszczelek o-ring Atlas Filtri, w przeciwnym razie gwarancja utraci ważność. Oryginalne uszczelki o-ring, Lubrikit i inne części zamienne są dostępne u sprzedawcy. **> Uwaga:** przed użyciem po wykonaniu konserwacji powoli otworzyć kurek z wodą znajdujący się za zainstalowanym urządzeniem i pozwolić, aby woda wypływała z niego przez 5 minut.

Wymiana wkładu filtrującego

Należy przestrzegać obowiązujących przepisów dotyczących utylizacji zużytych wkładów.

1. Zamknąć dopływ wody przed otwarciem obudowy. 2. Zwołnić ciśnienie z produktu poprzez odkręcenie zaworu odpowietrzającego. 3. Odkręcić kielich z głowicy w celu otwarcia obudowy. 4. Wyjąć zużyty wkład. 5. Wymyć obudowę filtra zimną wodą i miękką gąbką. 6. Otworzyć i wyrzucić opakowanie nowego wkładu. Dokładnie przeczytać ulotkę/naklejkę z instrukcją i zachować ją na przyszłość. 7. Włożyć nowy wkład do obudowy. 8. Nasmarować o-ring za pomocą oryginalnej substancji smarującej LubriKit lub wymienić o-ring na nowy (zapytaj swojego dostawcę o oryginalny, jeżeli nie został dołączony). 9. Przykręcić kielich do głowicy i dokręcić za pomocą oryginalnego klucza. Nie dokręcać za mocno. 10. Otworzyć dopływ wody. 11. Odczekać na wydostanie się całego powietrza przez zawór odpowietrzający, następnie zakręcić zawór odpowietrzający. **> Uwaga:** przed użyciem powoli otworzyć kurek z wodą znajdujący się za zainstalowanym urządzeniem i pozwolić, aby woda wypływała z niego przez 5 minut. **UWAGA:** stosowanie wkładów innych niż oryginalne Atlas Filtri spowoduje utratę gwarancji - zapytaj swojego dostawcę o oryginalne wkłady. Paleta oryginalnych wkładów filtrujących jest dostępna na stronie www.atlasfiltri.com. **INFORMACJA:** na stronie www.atlasfiltri.com znajdują się filmy instruktażowe dotyczące montażu i konserwacji

WSKAZANIE SPOSOBU UTYLIZACJI: Zgodnie z Rozporządzeniem REACH na etykiecie opakowania podana jest informacja o GRUPIE SCIP tego produktu. Odpowiedni kod SCIP można znaleźć na stronie internetowej www.atlasfiltri.com. Po zakończeniu okresu użytkowania należy zutylizować produkt zgodnie z lokalnymi i krajowymi przepisami, uwzględniając odpowiedni kod CER. Tabelę z wykazem wykorzystanych materiałów można pobrać pod adresem www.atlasfiltri.com/downloads.

Gwarancja

- Zachować naklejkę na opakowaniu w celu identyfikacji produktu. - W krajach UE obowiązującymi warunkami gwarancji są warunki określone w dyrektywie 85/374/EWG z późn. zm. oraz w dyrektywie 1999/44/WE z późn. zm. W przypadku krajów z poza WE, produkt jest objęty ograniczoną gwarancją przez okres 12 miesięcy od daty zakupu potwierdzonej za pomocą dowodu zakupu. Odpowiedzialność firmy Atlas Filtri S.r.l. jest ograniczona tylko do wymiany wadliwej obudowy, bez kosztów przesyłki, robocizny i innych napraw. Wydajność filtracji i odkamieniania nie jest objęta żadną gwarancją, ponieważ może się ona różnić w zależności od lokalnych warunków wodnych i zużycia wody. W przypadku jakichkolwiek sporów firma Atlas Filtri S.r.l. wybiera Sąd w Padwie jako organ właściwy do rozpatrywania, z zastosowaniem przepisów ustawowych i wykonawczych obowiązujących we Włoszech.



Vážený zákazník, děkujeme Vám, že jste si zvolil tento výrobek firmy Atlas Filtri, vyrobený v Itálii.

Všeobecné pokyny pro použití

- Tento výrobek používejte výhradně pro filtrování vody s pH od 6,5 do 9,5. V případě vody s pH pod nebo nad limitem použití použijte výhradně pláště označené symbolem PP (čistý polypropylen). - V případě filtrování pitné vody nepoužívejte tento výrobek u vody, která není bezpečná, nebo u vody neznámé kvality, aniž by byla předtím podrobena vhodné dezinfekci před nebo po filtru. - Uchovávejte výrobek tak, aby byl chráněn před světlem, a pro instalaci pod přímým světlem můžete použít výhradně modely s matnou miskou, označené AB nebo BW. - Uchovávejte výrobek tak, aby byl chráněn před zpětným prouděním, prostřednictvím zpětného ventilu. - Pokud tlak překračuje pracovní tlak uveden na štítku výrobku, zajistěte ochranu pomocí zařízení pro redukci tlaku. - Uchovávejte výrobek tak, aby byl chráněn před vodním rázem, prostřednictvím zařízení na ochranu před vodním rázem (expanzní nádoba). Prohlédněte si nákresy uspořádání aplikovatelných zařízení. V případě instalace na čerpacích systémech a zejména na těch, které jsou vybaveny průtokovým tlakovým spínačem, musí být před filtrem instalována přídatná expanzní nádoba, aby byl systém chráněn před možnými/nepřetžitými tlakovými špičkami (Obrázek C). - Neinstalujte výrobek do blízkosti elektrických spotřebičů. **VÝSTRAHA:** - Dodržujte pracovní podmínky uvedené na nálepce, která se nachází na výrobku. - Když byl štítek vystaven neoprávněnému zásahu, když byl poškozen, nebo když došlo k jeho ztrátě, neprovádějte instalaci a obraťte se na vašeho prodejce výrobků firmy Atlas Filtri.

Pokyny pro instalaci

VÝSTRAHA: - Před instalací pečlivě namažte O-kroužek krytu, který se nachází na vrchní části misky. Požádejte svého dodavatele o originální mazivo LubriKit. - Před instalací zkontrolujte, zda byl rozvod vody nastaven v souladu s platnými pravidly dokonalé realizace. - Výrobek nainstalujte do místnosti chráněné před mrazem a nadměrným teplem.

Vycházejte z uvedených obrázků:

A Aplikovatelné těsnivo a aplikovatelné spojky (v závislosti na modelu).

B VST.-VÝST. (IN-OUT) směry a umístění odvětrávacího ventilu (VV) pro různé modely.

C Nákres uspořádání pro instalaci: 1. Hlavní přívod vody | 2. Zpětný ventil | 3. Reduktor tlaku | 4. Obtok | 5. Zařízení na ochranu před vodním rázem (expanzní nádoba) - zkontrolujte na pracovním stole vhodný objem zařízení (V) v závislosti na průměru potrubí (Ø) | 6. Filtrovací každého modelu | 7. Ostatní technologické přívody

- Instalace tlakoměrů a/nebo sady pro vypouštění pro modely s tímto příslušenstvím: modely M (s tlakoměry) S (se sadou pro vypouštění) a SM (se sadou pro vypouštění a s tlakoměry)

* **Tlakoměry:** aplikujte na závit tlakoměrů těsnicí pásku a zašroubujte je pevně, ale bez přílišného dotahování, do otvorů 1/8" se závit, které se nacházejí na horní straně hlavy; když při uvádění výrobku do provozu zaznamenáte úniky vody, přidejte více těsnicí pásky a/nebo tlakoměry více dotáhněte. V případě modelů K (pláště s mosaznou hlavou) odšroubujte zátky, které se nacházejí na horní straně hlavy, a v souladu s výše uvedeným postupem zašroubujte na jejich místo tlakoměry. U produktů se zátkami (šroubovacími) pro manometry: zátky (opatřené O-kroužky) pevně utáhněte. * **Sada pro vypouštění:** zašroubujte plastový nipl s o-kroužkem na otvor se závitem pro vypouštění, který se nachází na spodní straně pláště, zašroubujte kulový ventil na nipl a ujistěte se, že se těsnění na ventilu nachází na svém místě. Poté přišroubujte kulový ventil k odtokové nálevce nebo k plastovému držáku hadice a ujistěte se, že se těsnění nachází na svém místě. U produktů s vypouštěcími zátkami: zátku pevně utáhněte.

Instalace a uvedení do provozu

- Zavíete hlavní přívod vody. - Zabraňte jakémukoli druhu pnutí použitím originálních držáků ve tvaru nástěnných konzolí (nejsou-li součástí, požádejte o ně vašeho prodejce) s výjimkou pláštů označených DP DS. - Doporučuje se provést instalaci obtoku. - Připojte přívod ke straně výrobku označené IN a vývod ke straně s označením OUT. - Připojte potrubí s použitím rovnoběžných spojek (BSPP - ISO 228), dle možnosti prostřednictvím hadic. - Připojte ke kuželovým spojkám (ANSI/ASME B1.20.1) pouze v případě, že je výrobek označen označením NPT na hlavě, a dle možnosti použijte pro připojení hadice. - V úloze těsniva spojů použijte výhradně těsnicí pásku. - Když je výrobek dodán bez filtrační/vložky/ek, odšroubujte misku pláště z hlavy a vložte filtrační vložky, namažte o-kroužek originálním mazivem LubriKit, a poté zašroubujte misku k hlavě a dotáhněte původními klíči (nejsou-li součástí, požádejte o ně vašeho prodejce). - Otevřete hlavní přívod vody. - Odšroubujte odvětrávací ventil a vyčkejte na odvětrání; poté zašroubujte a dotáhněte odvětrávací ventil. **VÝSTRAHA:** Zkontrolujte, zda z výrobku nejsou žádné úniky vody a speciálně zkontrolujte utažení mezi hlavou krytu a miskou krytu. Dále zkontrolujte, zda je utažení dobré a zda po dobu 48 hodin po instalaci a uvedení do provozu nedošlo k úniku vody. V případě úniku otevřete kryt, odstraňte O-kroužek z misky, nasadte nový O-kroužek a naneste originální mazivo LubriKit, potom znovu utáhněte misku k hlavě a opakujte kontrolu úniku, jak je uvedeno výše. Používejte pouze originální O-kroužky Atlas Filtri, jinak je záruka neplatná. Požádejte svého dodavatele o originální O-kroužky, LubriKit a jiné náhradní díly. **> Poznámka:** po instalaci pomalu otevřete přívod (uzávěr) vody na výstupu nainstalované jednotky a před použitím nechte vodu odtékat nejméně 5 minut.

Údržba

- Pravidelně čistěte plášť studenou vodou a měkkou houbou. Misku pláště vyměňte nejméně po každých 5 letech. - Výměna filtrační vložky, nebo čištění filtrační vložky oplachováním závisí na směru vyznačeném na obalu náhradního dílu/v příbalovém letáku/na nálepce. - Po delším odstavení: vyjměte filtrační vložku; při opětovném uvedení do činnosti: použijte novou filtrační vložku. **VÝSTRAHA:** Při opětovném spuštění po každé údržbě a/nebo výměně náplně, když je miska jednotky odšroubována z hlavy, nahraďte O-kroužek novým a před utažením misky k hlavě ho pečlivě namažte originálním mazivem LubriKit. Zkontrolujte, zda z výrobku nejsou žádné úniky vody a speciálně zkontrolujte utažení mezi hlavou krytu a miskou krytu. Dále zkontrolujte, zda je utažení dobré a zda po dobu 48 hodin po instalaci a uvedení do provozu nedošlo k úniku vody. V případě úniku otevřete kryt, odstraňte O-kroužek z misky, nasadte nový O-kroužek a naneste mazivo, potom znovu utáhněte misku k hlavě a opakujte kontrolu úniku, jak je uvedeno výše. Používejte pouze originální O-kroužky Atlas Filtri, jinak je záruka neplatná. Požádejte svého dodavatele o originální O-kroužky, LubriKit a jiné náhradní díly. **> Poznámka:** po provedení údržby pomalu otevřete přívod (uzávěr) vody na výstupu nainstalované jednotky a před použitím nechte vodu odtékat nejméně 5 minut.

Výměna filtrační vložky

Postupujte v souladu s platnými předpisy pro likvidaci použitých filtračních náplní.

1. Před otevřením pláště zavřete hlavní přívod vody. 2. Vypusťte tlak z výrobku odšroubováním odvětrávacího ventilu. 3. Otevřete plášť odšroubováním misky z hlavy. 4. Vyjměte použitou filtrační náplň. 5. Očistěte plášť filtru; omýjte jej studenou vodou a utřete měkkou houbou. 6. Otevřete obal nové filtrační vložky a rozbalte ji. Důkladně si přečtěte příbalový leták/štítek s vyznačením směrů a uschovejte jej pro budoucí použití. 7. Vložte novou filtrační vložku do pláště. 8. Namažte o-kroužek originálním mazivem LubriKit nebo jej vyměňte za nový (není-li součástí, požádejte vašeho prodejce o originální náhradní díly). 9. Dotáhněte misku pláště k hlavě pláště pomocí originálních klíčů. Nedotahujte příliš. 10. Otevřete hlavní přívod vody. 11. Vyčkejte na odvětrání odvětrávacím ventilem, poté odšroubujte a dotáhněte odvětrávací ventil. **> Poznámka:** po ukončení činnosti pomalu otevřete přívod (uzávěr) vody na výstupu nainstalované jednotky a před použitím nechte vodu odtékat nejméně 5 minut. **UPOZORNĚNÍ:** Použití jiných filtračních náplní než originálních od firmy Atlas Filtri má za následek zrušení platnosti záruky - Vyžádejte si originální filtrační vložky od vašeho prodejce. Řada originálních filtračních je dostupná na internetové stránce www.atlasfiltri.com. **POZNÁMKA:** videa s pokyny pro snadnou instalaci a údržbu jsou k dispozici na internetové stránce www.atlasfiltri.com

POKYNY OHLEDNĚ ZPŮSOBU LIKVIDACE: V souladu s nařízením Reach je na štítku obalu uvedena referenční skupina Scip tohoto produktu. Příslušný kód Scip lze dohledat na webových stránkách www.atlasfiltri.com. Po skončení období používání zajistěte likvidaci v souladu s platnými národními a místními právními předpisy podle příslušného kódu CER. Tabulka se seznamem použitých materiálů je k dispozici a ke stažení na adrese www.atlasfiltri.com/downloads.

Záruka

- Uschovejte si identifikační štítek, který se nachází na balení, pro identifikaci výrobku. - Pro státy EU platí záruční podmínky dle směrnice 85/374/CEE v platném znění a 1999/44/CE v platném znění. U třetích zemí se na produkt vztahuje záruka, která trvá 12 měsíců od data zakoupení, doloženého daňovým dokladem. Odpovědnost firmy Atlas Filtri S.r.l. je omezena výhradně na výměnu prokazatelně vadného pláště s výjimkou nákladů na doručení, instalaci nebo opravu. Neposkytuje se žádná záruka na filtrační výkonnost nebo výkonnost změkčování vody, protože se mohou měnit v závislosti na místních podmínkách vody a na spotřebě vody. Pro případ jakéhokoli sporu firma Atlas Filtri S.r.l. volí za kompetentní Soud v Padově s aplikací italských předpisů a zákonů.



Vážený zákazník, ďakujeme vám, že ste si zvolili tento výrobok od firmy Atlas Filtri, vyrobený v Taliansku.

Všeobecné pokyny pre použitie

- Tento výrobok používajte výhradne pre filtrovanie vody s pH od 6,5 do 9,5. V prípade vody s pH alebo nad uvedenú hodnotu používajte výhradne plášte označené symbolom PP (čistý polypropylén).

- V prípade filtrovania pitnej vody nepoužívajte tento výrobok pre vodu, ktorá nie je bezpečná ani pre vodu neznámej kvality bez toho, aby ste ju pred filtrom alebo za dezinfikovali. - Chráňte výrobok pred svetlom a na priame svetlo inštalujte iba modely s matnou miskou, označené AB alebo BW. - Udržujte výrobok chránený pred spätným prúdením prostredníctvom spätného ventilu. - Ak tlak prekračuje pracovný tlak uvedený na štítku výrobku, zabezpečte ochranu pomocou zariadenia na redukciu tlaku. - Udržujte výrobok chránený pred vodným rázom prostredníctvom zariadenia na ochranu pred vodným rázom (expanzná nádobka). Prezrite si nákresy usporiadania aplikovateľných zariadení. V prípade inštalácie na čerpacích systémoch a najmä na tých, ktoré sú vybavené prietokovým tlakovým spínačom, musí byť pred filtrom inštalovaná prídavná expanzná nádobka, aby bol systém chránený pred možnými/nepretržitými tlakovými špičkami (Obrázok C). - Neinštalujte výrobok do blízkosti elektrických spotrebičov. **VÝSTRAHA:** - Dodržujte pracovné podmienky uvedené na štítku, nalepenom na výrobku. - Ak bol štítok porušený, poškodený, alebo ak sa stratil, nevykonávajte inštaláciu a obráťte sa na vášho predajcu výrobkov firmy Atlas Filtri.

Pokyny pre inštaláciu

VÝSTRAHA: - Pred inštaláciou starostlivo namažte O-kružok krytu, ktorý sa nachádza na vrchnej časti misky. Požiadajte svojho dodávateľa o originálne mazivo Lubrikit. - Pred inštaláciou skontrolujte, či bol hydraulický systém nastavený v súlade s platnými predpismi. - Výrobok nainštalujte do miestnosti chránenej pred mrazom a nadmerným teplom.

Vychádzajte z uvedených obrázkov:

A Použiteľný tesniaci materiál a použiteľné spojky (v závislosti na modeli).

B VST-VYST (IN-OUT) smery a umiestnenie odvodušňovacieho ventilu (VV) pre jednotlivé modely.

C Usporiadanie inštalácie: 1. Hlavný prívod vody | 2. Spätný ventil | 3. Reduktor tlaku | 4. Obtok | 5. Zariadenie na ochranu pred vodným rázom (expanzná nádobka) - skontrolujte v tabuľke vhodný objem zariadenia (V), v závislosti na priemere potrubia (Ø) | 6. Filtrovacía jednotka každého modelu | 7. Ostatné technologické prívody

- Inštalácia tlakomerov a/alebo súpravy na vypúšťanie pre modely s týmto príslušenstvom: modely M (s tlakomermi) S (so súpravou na vypúšťanie) a SM (so súpravou na vypúšťanie a s tlakomermi)

* **Tlakomery:** aplikujte na závit tlakomerov tesniacu pásku a zaskrutkujte ich pevne ale bez prílišného doťahovania, do otvorov 1/8" so závitmi, ktoré sa nachádzajú na hornej strane hlavy; keď pri uvádzaní výrobku do prevádzky zaznamenáte únik vody, pridajte viac tesniacej pásky a/alebo tlakomery viac dotiahnite. V prípade modelov K (plášte s mosadznou hlavou) odskrutkujte zátky, ktoré sa nachádzajú na hornej strane hlavy a zaskrutkujte na ich miesto tlakomery, v súlade s vyššie uvedeným postupom. U produktov so zátkami (skrutkovacími) pre manometre: zátky (s O-kružkami) pevne utiahnite. * **Súprava na vypúšťanie:** zaskrutkujte plastovú koncovku s o-kružkom do otvoru so závitom na vypúšťanie, ktorý sa nachádza na spodnej strane plášťa, zaskrutkujte guľový ventil na koncovku a uistite sa, že sa tesnenie na ventile nachádza na svojom mieste. Potom priskrutkujte guľový ventil k odtokovej nálevke alebo k plastovému držiaku hadice a uistite sa, že sa tesnenie nachádza na svojom mieste. U produktov s vypúšťacími zátkami: zátku pevne utiahnite.

Inštalácia a uvedenie do prevádzky

- Zatvoríte hlavný prívod vody. - Zabráňte akémukoľvek druhu prútia pomocou originálnych držiakov v tvare nástenných konzol (ak nie sú súčasťou, požiadajte o ne vášho predajcu) s výnimkou plášťov označených DP DS. - Odporúča sa nainštalovať obtok. - Pripojte prívod ku strane výrobku označenej IN a vývod ku strane s označením OUT. - Pripojte potrubie s použitím rovnobežných spojok (BSPP - ISO 228), podľa možnosti prostredníctvom hadíc. - Pripojte ku kužeľovým spojkám (ANSI/ASME B1.20.1) len v prípade, ak je výrobok označený NPT na hlavu, a podľa možnosti použite na pripojenie hadice. - Ako tesniaci materiál pre spoje použite výhradne tesniacu pásku. - Ak je výrobok dodaný bez filtračných vložiek/iek, odskrutkujte miskú plášťa z hlavy a vložte filtračnú/é vložku/y, namažte o-kružok originálnym mazivom LubriKit a potom zaskrutkujte miskú k hlave a dotiahnite originálnymi kľúčmi (ak nie sú súčasťou, požiadajte o ne vášho predajcu). - Otvorte hlavný prívod vody. - Odskrutkujte odvodušňovací ventil a vyčkejte na odvodušňenie; potom zaskrutkujte a dotiahnite odvodušňovací ventil. **VÝSTRAHA:** Skontrolujte, či z výrobku nie sú žiadne úniky vody a špeciálne skontrolujte utiahnutie medzi hlavou krytu a miskou krytu. Ďalej skontrolujte, či je utiahnutie dobré a či po dobu 48 hodín po inštalácii a uvedení do prevádzky nedošlo k úniku vody. V prípade úniku otvorte kryt, odstráňte O-kružok z misky, nasadte nový O-kružok a naneste originálne mazivo Lubrikit, potom znovu utiahnite miskú k hlave a zopakujte kontrolu úniku, ako je uvedené vyššie. Používajte iba originálne O-kružky Atlas Filtri, inak je záruka neplatná. Požiadajte svojho dodávateľa o originálne O-kružky, Lubrikit a iné náhradné diely. **> Poznámka:** po inštalácii pomaly otvorte prívod (uzáver) vody na výstupe nainštalovanej jednotky a pred použitím nechajte vodu odtiecť najmenej 5 minút.

Údržba

- Pravidelne čistite plášť studenou vodou a mäkkou špongiou. Miskú plášťa vymeňte najmenej každých 5 rokov. - Výmena filtračnej vložky, alebo čistenie filtračnej vložky oplachovaním závisí na smere vyznačenom na obale náhradného dielu/v príbalovom letáku/na nálepke. - Po dlhšom odstavení: vyberte filtračnú vložku; pri opätovnom uvedení do činnosti: použite novú filtračnú vložku. **VÝSTRAHA:** Pri opätovnom spustení po každej údržbe a/alebo výmene náplne, keď je miska jednotky odskrutkovaná z hlavy, nahraďte O-kružok novým a pred utiahnutím misky k hlave ho starostlivo namažte originálnym mazivom Lubrikit. Skontrolujte, či z výrobku nie sú žiadne úniky vody a špeciálne skontrolujte utiahnutie medzi hlavou krytu a miskou krytu. Ďalej skontrolujte, či je utiahnutie dobré a či po dobu 48 hodín po inštalácii a uvedení do prevádzky nedošlo k úniku vody. V prípade úniku otvorte kryt, odstráňte O-kružok z misky, nasadte nový O-kružok a naneste mazivo, potom znovu utiahnite miskú k hlave a zopakujte kontrolu úniku, ako je uvedené vyššie. Používajte iba originálne O-kružky Atlas Filtri, inak je záruka neplatná. Požiadajte svojho dodávateľa o originálne O-kružky, Lubrikit a iné náhradné diely. **> Poznámka:** po vykonaní údržby pomaly otvorte prívod (uzáver) vody na výstupe nainštalovanej jednotky a pred použitím nechajte vodu odtiecť najmenej 5 minút.

Výmena filtračnej vložky

Postupujte v súlade s platnými predpismi pre likvidáciu použitých filtračných náplní.

1. Pred otvorením plášťa zatvoríte hlavný prívod vody. 2. Vypustíte tlak z výrobku odskrutkovaním odvodušňovacieho ventilu. 3. Otvorte plášť odskrutkovaním misky z hlavy. 4. Vyberte použitú filtračnú náplň. 5. Očistite plášť filtra mäkkou špongiou a studenou vodou. 6. Otvorte obal novej filtračnej vložky a rozbaľte ju. Dôkladne si prečítajte príbalový leták/štítko s vyznačením smerov a odložte ho kvôli neskoršiemu použitiu. 7. Vložte novú filtračnú vložku do plášťa. 8. Namažte o-kružok originálnym mazivom LubriKit alebo vymeňte o-kružok za nový (ak nie je súčasťou, požiadajte vášho predajcu o originálny náhradný diel). 9. Dotiahnite miskú plášťa k hlave plášťa pomocou originálnych kľúčov. Nedofahujte príliš. 10. Otvorte hlavný prívod vody. 11. Vyčkejte na odvodušňenie odvodušňovacím ventilom, potom odskrutkujte a dotiahnite odvodušňovací ventil. **> Poznámka:** po ukončení činnosti pomaly otvorte prívod (uzáver) vody na výstupe nainštalovanej jednotky a pred použitím nechajte vodu odtiecť najmenej 5 minút. **UPOZORNENIE:** Použitie iných filtračných náplní a dávkočavcov polyfosfátov ako sú originálne od firmy Atlas Filtri bude mať za následok zrušenie platnosti záruky. - Vyžadujte si originálne filtračné vložky a dávkočavce polyfosfátov od vášho predajcu. Použitie iných filtračných náplní ako sú originálne od firmy Atlas Filtri bude mať za následok zrušenie platnosti záruky. - Vyžadujte si originálne filtračné vložky od vášho predajcu. Rada originálnych filtračných náplní na internetovej stránke www.atlasfiltri.com. **POZNÁMKA:** videá s pokynmi pre jednoduchú inštaláciu a údržbu sú k dispozícii na internetovej stránke www.atlasfiltri.com

POKYNY OHLĎADOM SPÔSOBU LIKVIDÁCIE: V súlade s nariadením Reach je na etikete obalu uvedená referenčná skupina Scip tohto produktu. Príslušný kód Scip je možné vyhľadať na webových stránkach www.atlasfiltri.com. Po skončení obdobia používania zabezpečte likvidáciu v súlade s národnými a miestnymi právnymi predpismi s použitím príslušného kódu CER. Tabuľka so zoznamom použitých materiálov je k dispozícii a na stiahnutie na adrese www.atlasfiltri.com/downloads.

Záruka

- Neodstraňujte identifikačný štítok, ktorý sa nachádza na balení, kvôli identifikácii výrobku. - Pre štáty EÚ platia záručné podmienky podľa smernice 85/374/CEE v platnom znení a 1999/44/CE v platnom znení. Pre krajiny mimo EÚ sa na produkt vzťahuje záruka trvajúca 12 mesiacov od dátumu zakúpenia, doloženého daňovým dokladom. Zodpovednosť firmy Atlas Filtri S.r.l. je obmedzená výhradne na výmenu preukázateľne chybného plášťa, s výnimkou nákladov na doručenie, inštaláciu alebo opravu. Neposkytuje sa žiadna záruka na filtračný výkon alebo účinnosť zmäkčovania vody, pretože sa môžu meniť v závislosti na vlastnostiach a na spotrebe vody. Pre prípad akékoľvek kontroverzie firma Atlas Filtri S.r.l. volí za kompetentný Súd v Padove, s aplikáciou Talianskych predpisov a zákonov.



Tisztelt Vásárló! Köszönjük, hogy az Olaszországban gyártott Atlas Filtri terméket választotta.

A használat általános szabályai

-Csak 6,5-től 9,5 pH-értékű víz szűréséhez használjuk. Ennél alacsonyabb vagy magasabb pH-értékű víz esetén csak PP (tisztá polipropilén) jelzésű házat használjunk. - Ivóvíz szűrésére esetén ne használjuk nem biztonságos vagy ismeretlen minőségű vízzel a szűrő előzetes és utólagos fertőtlenítése nélkül. - Fényforrásoktól védve tároljuk! Teljes fényben csak az AB AB vagy BW modelleket telepítsük. - A visszafolyástól egyirányú szeleppel védjük meg! - Védje nyomáscsökkentő eszközzel, ha a nyomás túllépi a termék címkéjén feltüntetett Üzemi nyomást. - Védjük meg a vízlökésektől egy vízlökés-gátló eszközzel (táglási tartály). Az alkalmazható eszközöket lásd a telepítési elrendezésen. Szivattyúval üzemeltetett rendszerek esetében, különösen azok esetében, amelyek nyomás- és áramlás ellenőrző kapcsolóval vannak felszerelve, a szűrő elé egy további táglási tartályt is be kell építeni, amely véd az esetleges/folytonos nyomáscsúcsokkal szemben (C ábra). - Ne telepítsük elektromos készülékek közelébe. **FIGYELEM:** - Tartsuk be a munkafelteleket a terméken lévő címkén feltüntetett szerint. - Ha a matrica manipulált, sérült, nem olvasható vagy hiányzik, akkor ne telepítse és lépjen kapcsolatba a Atlas Filtri forgalmazójával.

Telepítési útmutató

FIGYELEM: - Beszerelés előtt figyelmesen zsírozza meg a burkolat tömítőgyűrűjét, amely a kupak felső részénél helyezkedik el. Érdeklődjön viszonteladójánál az eredeti Lubrikit zsírozókészletről. - Telepítés előtt győződjünk meg arról, hogy a vízvezeték az előírásoknak megfelelő-e! - A termékeket árnyékos helységeken telepítsük fagytól és túlzott hőségtől védve.

Lásd az alábbi ábrákat:

A Használható tömítés és használható csatlakozók (modelltől függ).

B IN-OUT utasítások és a (VV) légtelenítő szelep elhelyezkedése a különböző modelleken.

C Telepítési elrendezés: 1. Városi vízhálózat | 2. Visszacsapó szelep | 3. Nyomáscsökkentő | 4. Elkerülő ág | 5. Vízlökés-gátló eszköz (táglási tartály) - ellenőrizzé a táblázatban a vezeték térfogatának (Ø) megfelelő térfogatot (V) | 6. A modellek szűrő | 7. Egyéb

- Manométerek és/vagy leeresztő készülékek telepítése az alábbi kiegészítővel rendelkező típusokhoz: M típusok (manométerekkel) S (leeresztő készlettel) és SM (leeresztő készlettel és manométerekkel)

* **Manométerek:** helyezzen fel egy kis szigetelőszalagot a manométerek meneteire és csavarja be őket szorosan, de túlzott meghúzás nélkül, a fejrész tetején lévő 1/8"-os menetes bemenetekbe. A termék bekapcsolásakor, ha vízszivárgást észlel, alkalmazzon még egy kis szigetelőszalagot és/vagy csavarja be a manométert még szorosabban. K típusok esetén (sárgaréz fejrészrel rendelkező ház) csavarja ki a fejrész tetején lévő dugókat és csavarja be a manométereket a fent leírtaknak megfelelően. Nyomásmérő csatlakozó előkészítéssel (csavaros) ellátott termékek esetén: csavarja be szorosan az o-gyűrűs csatlakozókat. * **Leeresztő készlet:** csavarja be az o-gyűrűvel rendelkező műanyag csavart a ház alján lévő menetes leeresztő nyílásba. Csavarja fel a golyósszelepet a csavarra és győződjön meg róla, hogy a szelep tömítése a helyén legyen, majd csavarja fel a golyósszelepet a lefolyótölcsérre vagy a műanyag tömlőtartóra ügyelve arra, hogy a tömítés a helyén legyen. Ürítő csatlakozóval ellátott termékek esetén: csavarja be szorosan a csatlakozót.

Telepítés és üzembe helyezés

- Zárja el a fő vízvezetékét. - Eredeti fali konzolok használatával kerülje el a feszüléseket (ha a csomagolás nem tartalmazza ezeket, akkor kérjük az eredeti alkatrészeket a forgalmazótól. Kivéve a DP DS jelzésű házakat. - Tanácsos egy elkerülő ágot kiépíteni. - Csatlakoztassuk a bemenetet a termék IN jelzésű, a kimenetet a termék OUT jelzésű oldalához. - Csak párhuzamos (BSPP - ISO 228) bekötésekkel csatlakozzunk a csővezetékhez lehetőleg flexibilis csövekkel használva. - Csak akkor csatlakoztassuk a kúpos csatlakozókhöz (ANSI/ASME B1.20.1), ha a termék fejn látható az NPT jelzés, lehetőleg flexibilis csöveket használva. - A csatlakozások tömítéséhez csak tömítőszalagot használunk. - Ha a termék betét(ek) nélkül került átadásra, akkor csavarozzuk le a csészt és a fejről és helyezzük be a betét(ek)e)t, kenjük meg az o-gyűrűt az eredeti Lubrikit kenőanyaggal, majd csavarjuk vissza a csészt a fejre és húzzuk meg az eredeti csavarkulccsal (ha a csomagolás nem tartalmazza, akkor kérjük az eredeti alkatrészt a forgalmazótól). - Nyissuk ki a fő vízvezetékét. - Csavarozzuk ki a légtelenítő szelepet, várjuk meg a légtelenítést, majd hajtsuk vissza és szorítsuk meg a légtelenítő szelepet. **FIGYELEM:** Ellenőrizze, hogy nincsenek vízszivárgás nyomai a terméken, és kiváltképp ellenőrizze a burkolatfej és a burkolat görgője közötti rögzítést. Folytassa az ellenőrzést, hogy a rögzítés jó állapotban van, a beszerelést és elindítást követő 48 órában nem jelentkezik vízszivárgás. Szivárgás esetén nyissa fel a burkolatot, vegye ki a tömítőgyűrűt a kupakból, helyezzen be egy új tömítőgyűrűt, és használja az eredeti Lubrikit zsírozókészletet, majd szorítsa meg a fejet a kupakon, és a fentieknek megfelelően ismétlje meg a szivárgás-ellenőrzést. Csak eredeti Atlas Filtri tömítőgyűrűt használjon, egyéb esetben érvényét veszti a jótállás. Érdeklődjön viszonteladójánál az eredeti tömítőgyűrűről, a Lubrikit készletről, illetve az egyéb pótalkatrészekről. > **Figyelmeztetés:** Telepítés után, lassan nyissuk ki a vízcsapot a telepített egység előtt és használat előtt legalább öt percig folyassuk a vizet.

Karbantartás

- Rendszeresen tisztítsuk meg hideg vízzel és puha szivaccsal. Legalább öt évente cseréljük ki a csészt. - Cseréljük ki a betétet vagy mossuk tisztára a betétet a cserealkatrész csomagolásán/útmutatóján/címkéjén lévő utasításoknak megfelelően. - Abban az esetben, ha hosszabb ideig nem használjuk, vegyük le a betéte! Ismételt használat esetén használjunk egy új betétet. **FIGYELEM:** Minden karbantartási feladatot és/vagy feltöltést követő újraindításkor, amikor az egység kupakja e van csavarozva a fejről, cserélje újra a tömítőgyűrűt, és figyelmesen zsírozza meg eredeti Lubrikit zsírozókészlettel, mielőtt visszahelyezi és meghúzza a kupakot a fejen. Ellenőrizze, hogy nincsenek vízszivárgás nyomai a terméken, és kiváltképp ellenőrizze a burkolatfej és a burkolat görgője közötti rögzítést. Folytassa az ellenőrzést, hogy a rögzítés jó állapotban van, a beszerelést és elindítást követő 48 órában nem jelentkezik vízszivárgás. Szivárgás esetén nyissa fel a burkolatot, vegye ki a tömítőgyűrűt a kupakból, helyezzen be egy új tömítőgyűrűt, és használjon zsírozóanyagot, majd szorítsa meg a fejet a kupakon, és a fentieknek megfelelően ismétlje meg a szivárgás-ellenőrzést. Csak eredeti Atlas Filtri tömítőgyűrűt használjon, egyéb esetben érvényét veszti a jótállás. Érdeklődjön viszonteladójánál az eredeti tömítőgyűrűről, a Lubrikit készletről, illetve az egyéb pótalkatrészekről. > **Figyelmeztetés:** Karbantartás után, lassan nyissuk ki a vízcsapot a telepített egység előtt és használat előtt legalább öt percig folyassuk a vizet.

Szűrőbetét cseréje

A használt betétek ártalmatlanítása esetén tartsuk be az érvényben lévő előírásokat.

1. A ház kinyitása előtt zárjuk el a fő vízvezetékét. 2. Engedjük ki a nyomást a termékből a légtelenítő szelep kicsavarozásával. 3. Nyissuk ki a házat a csészt a fejből kihajtva. 4. Vegyük ki a használt betétet. 5. Tisztítsuk meg a szűrő házat hideg vízzel és puha szivaccsal. 6. Nyissuk ki az új betét csomagolását és távolítsuk el a csomagolóanyagot. Figyelmesen olvassuk el az útmutató/címke utasításait, majd őrizzük meg későbbi használatra. 7. Helyezzük be az új betétet be a házba. 8. Kenjük meg az o-gyűrűt eredeti Lubrikit kenőanyaggal, vagy cseréljük ki egy eredeti o-gyűrűvel (ha a csomagolás nem tartalmazza, akkor kérjük az eredeti alkatrészt a forgalmazótól). 9. Szorítsuk meg a csészt a fejen az eredeti csavarkulcs használatával. Ne húzzuk meg túlságosan. 10. Nyissuk ki a fő vízvezetékét. 11. Várjuk meg a légtelenítést, majd hajtsuk vissza és szorítsuk meg a légtelenítő szelepet. >

Figyelmeztetés: A művelet elvégzése előtt, lassan nyissuk ki a vízcsapot a telepített egység előtt és használat előtt legalább öt percig folyassuk a vizet. **FIGYELEM!** Az eredeti Atlas Filtri szűrőbetétől eltérő betétek használata esetén megszűnik a garancia. Kérjük az eredeti betéteket a forgalmazótól. Az eredeti szűrőbetétek termécsaládját a www.atlasfiltri.com weboldalon találjuk. **MEGJEGYZÉS:** videó utasításokkal az egyszerű telepítés és karbantartás érdekében a www.atlasfiltri.com weboldalon találhatók.

AZ ÁRTALMATLANÍTÁS MÓDJÁNAK MEGJELÖLÉSE: A Reach rendelet értelmében ezen termék SCIP-besorolása megtalálható a csomagoláson lévő címkén. A vonatkozó SCIP-kód a www.atlasfiltri.com oldalon ellenőrizhető. A használati időszak végén gondoskodjon az ártalmatlanításról a hatályos helyi és nemzeti jogszabályok szerint, a vonatkozó HAK (EWC) kódoknak megfelelően. A felhasznált anyagok listáját tartalmazó táblázat megtalálható és letölthető a www.atlasfiltri.com/downloads oldalon.

Garancia

- Tartsuk meg a doboz címkéjét, hogy azonosítani lehessen a terméket! - Az Európai Unió tagországaiban az alkalmazható garanciafeltételekről a 85/374/EGK irányelv és k.k.m valamint az 1999/44/EK és k.k.m rendelkeznek. Az EU-n kívüli országokban a garanciális idő a hagyományos blokkal igazolt vásárlástól számított 12 hónapra korlátozódik. Az Atlas Filtri S.r.l. kizárólag csak a bizonyítottan hibás házak cseréjéért vállal felelősséget. A szállítási, telepítési és egyéb költségek a felhasználót terhelik. Semmiféle felelősséget nem vállalunk a szűrési vagy a vízkömentesítési teljesítményre, mivel ezek a helyi vízminőségtől és vízfogyasztástól függően változnak. Az Atlas Filtri S.r.l. bármilyen vitás kérdésben a Padovai Bíróságot (Olaszország) választja illetékes hatóságnak, az olasz szabályozás alkalmazásával.



Spoštovani, zahvaljujemo se vam za nakup izdelka Atlas Filtri, izdelanega v Italiji.

Splošna navodila za uporabo

- Uporabljajte samo za filtriranje vode z vrednostjo pH 6,5 do 9,5. Če je pH vode nižji ali višji od mejnih vrednosti, uporabite ohišja, označena s PP (čisti polipropilen). - Pri filtriranju pitne vode ustrezno razkužite pred in za filter, če voda ni vama ali če ne poznate njene kakovosti. - Zaščitite pred svetlobo. Pod neposredno svetlobo namestite le modele z neprosojno skledo, označeno z AB ali BW. - Z nepovratnim ventilom zaščitite pred povratnim tokom. - Zaščitite z napravo za zmanjševanje tlaka, če tlak preseže delovni tlak, ki je naveden na nalepki izdelka. - Z napravo proti vodnim udarom zaščitite pred vodnim udarom (ekspanzijska posoda). Za naprave, ki jih lahko uporabite, glejte načrt inštalacije. V primeru namestitve na sisteme, napajane s črpalko, se posebej na tiste, opremljene s tlačnim stikalom/presostatom, je treba pred filter namestiti dodatno raztežno posodo in tako zagotoviti zaščito pred morebitno/stalno visokim tlakom (slika C). - Ne inštalirajte v bližino električnih naprav.

OPOZORILO: - Upoštevajte delovne pogoje, kot so označeni na nalepki na izdelku. - Če je nalepka uničena, poškodovana, če ni berljiva ali če je ni, enote ne inštalirajte in pokličite zastopnika Atlas Filtri.

Navodila za inštalacijo

OPOZORILO: - Pred namestitvijo previdno namažite O-tesnilo ohišja, ki se nahaja na vrhu posode. Svojega prodajalca zaprosite za originalno mazivo LubriKit. - Pred inštalacijo preverite in potrdite, da je hidravlični sistem pravilno nameščen, tj. v skladu z veljavnimi tehničnimi predpisi. - Izdelke inštalirajte v zaprtih prostorih, v katerih ni nevarnosti zamrzovanja ali vročine.

Glejte slike:

A Tesnilo in fittingi, ki jih lahko uporabite (odvisno od modela).

B Smeri ven/noter IN-OUT in mesta prezračevalnih ventilov (VV) na različnih modelih.

C Načrt inštalacije: 1. Občinsko vodovodno omrežje | 2. Nepovratni ventil | 3. Regulator pritiska | 4. Obvod | 5. Naprava proti vodnemu udaru (ekspanzijska posoda) – glejte preglednico za ustrezno prostornino naprave (V), ki je odvisna so od premera cevi (Ø) | 6. Enota za filtriranje pri vseh modelih | 7. Druge naprave

- Inštalacija manometrov oziroma odjemnega kompleta za modele z naslednjimi priključki: modeli M (z manometri), modeli S (z odjemnim kompletom) in modeli SM (z odjemnim kompletom in manometri)

* **Manometri:** nanesite tesnilni trak na navoj manometrov in jih močno privijte, ne preveč, na navojna vrata 1/80" na vrhu glave; če ob zagonu opazite uhajanje vode, nanesite dodatni tesnilni trak oziroma močnejše privijte. Na modelih K (ohišja z medeninasto glavo) odvijte čepe z vrha glave in privijte manometre po navodilih zgoraj. Za produkte s priključki (z navoji) za manometre: tesno privijte priključke, ki imajo o-tesnila.

* **Odjemni komplet:** privijte plastični nastavek z O-obročem na navojna vrata za odjem na dnu ohišja, privijte kroglični ventil na nastavek, tako da je tesnilo ventila na mestu, nato privijte kroglični ventil na odjemni lij ali na držalo za plastično cev. Pozorni bodite na to, da je tesnilo na mestu. Za produkte s priključki za napajanje: tesno privijte priključek.

Inštalacija in zagon

- Zaprite vodovodno napeljavo. - Preprečite vse napetosti, zato uporabite originalne stenske konzole za podporo (prosrite svojega prodajalca za originalne dele, če le-ti niso priloženi), razen ohišja, označenega z DP DS. - Priporočamo inštalacijo obkroga. - Povežite dovod na izdelek na strani z oznako IN in odvod na strani z oznako OUT. - Povežite pipe s vzporednimi fittingi (BSPP - ISO 228); po možnosti z gibkimi cevmi. - S stožčastimi fittingi (ANSI/ASME B1.20.1) povežite, samo če je izdelek na glavi označen z NPT, po možnosti z gibkimi cevmi. - Povezave je dovoljeno zatesniti le s tesnilnim trakom. - Če v dobavljenem izdelku ni kartuše, odvijte skledo ohišja z glave in vstavite kartušo(e), podmažite o-obroč z originalnim mazivom LubriKit, nato privijte skledo na glavo in zategnite z originalnimi ključji (prosrite prodajalca za originalno orodje, če ni priloženo). - Odprite vodovodno napeljavo. - Odvijte prezračevalni ventil in počakajte, da izstopi ves zrak, nato prezračevalni ventil privijte in zategnite.

OPOZORILO: Prepričajte se, da iz izdelka ne pušča voda in zlasti preverite tesnjenje med glavo in posodo ohišja. V 48 urah po namestitvi in zagonu še vedno preverjajte, če je tesnjenje dobro in da iz izdelka ne pušča voda. Če prihaja do puščanja, odprite ohišje, odstranite O-tesnilo s posode, namestite novo O-tesnilo in na izdelek nanesite originalno mazilo LubriKit, nato posodo ponovno privijte na glavo in preverite puščanje, kot je opisano zgoraj. Uporabljajte le originalna O-tesnila podjetja Atlas Filtri, v nasprotnem primeru je garancija neveljavna. Svojega prodajalca zaprosite za originalna O-tesnila, mazivo LubriKit in druge rezervne dele.

> **Opomba:** po inštalaciji počasi odprite vodo (pipo) dol v smeri toka inštalirane enote in pustite, da voda teče 5 minut, preden jo uporabite.

Vzdrževanje

- Redno čistite ohišje s hladno vodo in mehko gobico. Skledo ohišja zamenjajte najmanj na vsakih 5 let. - Zamenjajte kartušo ali očistite kartušo, odvisno od navodil na embalaži/letaku/nalepki nadomestnega dela. - Z naprave, ki je dalj časa ne boste uporabljali, odstranite kartušo; ob ponovnem zagonu namestite novo kartušo.

OPOZORILO: Pri ponovnem zagonu po vsakem vzdrževanju in/ali zamenjavi polnila, ko posodo enote odvijemo z glave, zamenjajte O-tesnilo z novim in previdno namažite z originalnim mazivom LubriKit, preden posodo privijete na glavo. Prepričajte se, da iz izdelka ne pušča voda in zlasti preverite tesnjenje med glavo in posodo ohišja. V 48 urah po namestitvi in zagonu še vedno preverjajte, če je tesnjenje dobro in da iz izdelka ne pušča voda. Če prihaja do puščanja, odprite ohišje, odstranite O-tesnilo s posode, namestite novo O-tesnilo in nanesite mazivo, nato posodo ponovno privijte na glavo in preverite, če prihaja do puščanja, kot opisano zgoraj. Uporabljajte le originalna O-tesnila podjetja Atlas Filtri, v nasprotnem primeru je garancija neveljavna. Svojega prodajalca zaprosite za originalna O-tesnila, mazivo LubriKit in druge rezervne dele.

> **Opomba:** po vzdrževanju počasi odprite vodo (pipo) dol v smeri toka inštalirane enote in pustite, da voda teče 5 minut, preden jo uporabite.

Zamenjava filterske kartuše

Upoštevajte določila veljavnih predpisov o pravilnem odlaganju uporabljenih kartuš.

1. Preden odprete ohišje, zaprite vodovodno napeljavo. 2. Za odjem pritiska iz izdelka odvijte prezračevalni ventil. 3. Odprite ohišje tako, da odvijete skledo z ohišja. 4. Odstranite porabljeno kartušo. 5. Očistite filtersko ohišje s hladno vodo in mehko gobico. 6. Odprite embalažo nove kartuše in embalažo zavrzite. Natančno preberite navodila na letaku/nalepki in jih shranite. 7. Namestite novo kartušo v ohišje. 8. Z originalnim mazivom LubriKit podmažite o-obroč ali namestite nov o-obroč (nabavite originalni o-obroč, če ni priložen). 9. Z originalnimi ključji privijte skledo na glavo ohišja. Ne privijte premočno. 10. Odprite vodo. 11. Počakajte, da zrak izstopi skozi prezračevalni ventil, nato privijte in zategnite prezračevalni ventil.

> **Opomba:** po zamenjavi počasi odprite vodo (pipo) dol v smeri toka inštalirane enote in pustite, da voda teče 5 minut, preden jo uporabite.

POZOR: če uporabljate kartuše, ki niso originalni deli Atlas Filtri, garancija ne velja. Pri svojem prodajalcu nabavite originalne kartuše. Assortima originalnih filterski kartuš je objavljen na www.atlasfiltri.com.

OBVESTILO: videi z navodili za inštalacijo in vzdrževanje so objavljeni na www.atlasfiltri.com.

NAČIN ODLAGANJA: V skladu z uredbo REACH je referenčna družina SCIP tega izdelka navedena na etiketi embalaže. Ustrezno koda SCIP lahko preverite na spletni strani www.atlasfiltri.com. Ob koncu obdobja uporabe ga odstranite v skladu z veljavno lokalno in nacionalno zakonodajo z uporabo ustrezne kode iz evropskega kataloga odpadkov. Tabela s seznamom uporabljenih materialov lahko prenesete s strani www.atlasfiltri.com/downloads.

Jamstva

- Shranite nalepko na embalaži, na kateri je oznaka izdelka. - Za države EU so garancijski pogoji tisti, ki so navedeni v Direktivi 85/374/EGS s sprem. in dop. ter v Direktivi 1999/44/ES s sprem in dop. V državah ki niso članice EU, velja omejena garancija 12 mesecev od datuma nakupa ob predložitvi potrdila o nakupu. Odgovornost družbe Atlas Filtri S.r.l. je omejena samo na zamenjavo dokazano poškodovanega ohišja; odprema, delo ob inštalaciji in stroški popravil niso kriti. Za filtriranje ali zaščito pred vodnim kamnom garancija ne velja, saj sta oba rezultata odvisna od lokalnih stanja in porabe vode. O vseh morebitnih sporih je družba Atlas Filtri S.r.l. določila za pristojno sodišče v Padovi, ki odloči v skladu z italijanskimi predpisi in zakoni.



Poštovani, hvala što ste odabrali proizvod tvrtke Atlas Filtri, koji je proizveden u Italiji.

Opća pravila za uporabu

- Koristiti isključivo za filtriranje vode s pH vrijednosti od 6.5 do 9.5. Ukoliko je pH vrijednost vode ispod ili iznad navedenih vrijednosti, koristite isključivo kućišta s oznakom PP (čisti polipropilen). - U slučaju filtriranja pitke vode nemojte koristiti filter s vodom koja nije sigurna ili s vodom čija kvaliteta nije poznata ukoliko niste na prikladan način izvršili dezinfekciju filtra prije ili poslije. - Zaštititi od svjetlosti, instalirati pod izravnom svjetlošću samo modele s tamnom posudom s oznakom AB ili BW. - Zaštititi od povratnog toka pomoću nepovratnog ventila. - Držite zaštićen uređaj za smanjenje tlaka, ako tlak prelazi radni tlak naveden u naljepnici proizvoda. - Zaštititi od vodnog udara s uređajem za zaštitu od vodnog udara (ekspanziona posuda). Pogledajte shemu instaliranja da vidite koji se uređaji mogu primijeniti. U slučaju instalacije na sustavima s pogonom na pumpu, a posebno na onima opremljenim prekidačem protoka, potrebno je prije filtra postaviti dodatnu ekspanzijsku posudu kako bi se zaštitilo od mogućih/kontinuiranih vršnih tlakova (slika C). - Nemojte instalirati u blizini električnih aparata. **UPOZORENJE:** - Pridržavajte se radnih uvjeta navedenih na naljepnici koja se nalazi na proizvodu. - Ako je naljepnicu neko dirao, ili je ista oštećena, nečistljiva ili je nema, nemojte instalirati proizvod već kontaktirajte Vašeg distributera Atlas filtera.

Pravila za instaliranje

UPOZORENJE: - Prije instalacije pažljivo podmažite O-prsten kućišta koji se nalazi na vrhu posude. Zatražite od vašeg dobavljača originalno mazivo LubriKit. - Prije instaliranja, provjerite je li vodovodni sustav pođešen sukladno propisima na snazi. - Instalirajte proizvode u zaštićenim prostorijama, u kojima ne može doći do smrzavanja i u kojima nema prekomjerne topline.

Pogledajte slike:

A Brtvila i priključci koji se mogu primijeniti (ovisno o modelu).

B Prikaz IN-OUT pravaca i mjesta odzračnog ventila (VV) na različitim modelima.

C Shema instaliranja: 1. Gradska vodovodna mreža | 2. Nepovratni ventil | 3. Regulator tlaka | 4. By-pass | 5. Uređaj za zaštitu od vodnog udara (ekspanziona posuda) - provjerite u tablici koji volumen treba imati ovaj uređaj (V) ovisno o promjeru cjevovoda (Ø) | 6. Jedinica za filtriranje na bilo kojem modelu | 7. Ostali korisnici

- Instaliranje manometara i/ili kompleta za ispuštanje za modele s ovim dodatcima: M modeli (s manometrima) S (s kompletom za ispuštanje) i SM (s kompletom za ispuštanje i manometrima)

* **Manometri:** nanesite malo brtvene trake na navoj manometara i čvrsto ih zavrnite, ali ne previše, u 1/8" navojnim otvorima na vrhu glave; nakon uključivanja proizvoda, u slučaju da dođe do curenja vode, dodati još malo brtvene trake i/ili pritegnuti još malo. Ukoliko se radi o K modelima (kućišta s olovnom glavom) odvrnite čepove koji se nalaze na vrhu glave i zavrnite manometre prema niže opisanom postupku. Za proizvode s priključcima (vijcima) za manometre: dobro pritegnite priključke (opremljene o-prstenovima). * **Komplet za ispuštanje:** zavrnite plastični nastavak s o-prstenom na navojni otvor za ispuštanje na dnu kućišta, zavrnite kuglasti ventil na nastavak, provjerite je li brtva ventila na svom mjestu, potom zavrnite kuglasti ventil na ispusni lijevak ili na držač plastičnog crijeva, ali provjerite je li brtva na svom mjestu. Za proizvode s priključcima za odvod: dobro pritegnite priključke.

Instaliranje i puštanje u rad

- Zatvorite dovod vode na vodovodnoj mreži. - Izbjegavajte bilo koji tip naprezanja na način što ćete koristiti zidne nosače kao potporu (zatražite od Vašeg distributera originalne nosače ukoliko oni nisu isporučeni) izuzev kada su u pitanju kućišta s oznakom DP DS. - Preporuča se da instalirate by-pass. - Spojite ulazni otvor na stranu proizvoda s oznakom IN, a izlazni otvor na stranu s oznakom OUT. - Izvršite spajanje na cijevi pomoću paralelnih priključaka (BSPP - ISO 228), po mogućnosti s fleksibilnim crijevima. - Izvršite spajanje na kupaste priključke (ANSI/ASME B1.20.1) samo ako je proizvod obilježen na glavi s oznakom NPT, po mogućnosti s fleksibilnim crijevima. - Koristite samo traku za brtvljenje kao brtvilo za spojeve. - Ako je proizvod ispušten bez uložaka/uložaka, odvijte posudu s glave i stavite uložak/uloške, podmažite o-prsten s originalnim mazivom LubriKit, zatim zavrnite posudu na glavu i zategnite originalnim ključem (zatražite originalni ključ od vašeg distributera ukoliko isti nije ispušten). - Uključite dovod vode na vodovodnoj mreži. - Odvijte odzračni ventil i pričekajte da se zrak ispusti, zatim zavrnite i pritegnite odzračni ventil.

UPOZORENJE: Provjerite da nema curenja vode iz proizvoda, a posebno kontrolirajte zategnutost između kućišta i posude kućišta. Nastavite provjeravati jesu li dobro zategnuti i da nema curenja vode tijekom 48 sati nakon instalacije i puštanja u pogon. U slučaju curenja, otvorite kućište, izvadite O-prsten iz posude, postavite novi O-prsten i nanesite originalno mazivo LubriKit, zatim ponovno pritegnite posudu na glavu i ponovite provjeru curenja kao gore. Koristite samo originalne O-prstene Atlas Filtri, u suprotnom slučaju jamstvo neće biti valjano. Zatražite od vašeg dobavljača originalne O-prstene, LubriKit i ostale rezervne dijelove. > **Napomena:** nakon instaliranja, polako uključite dovod vode (slavina) na izlazu instalirane jedinice i pustite da voda teče najmanje 5 minuta prije uporabe.

Održavanje

- Povremeno čistite kućište toplom vodom i mekom spužvom. Zamijenite posudu kućišta barem jednom u 5 godina. - Promjena uložka punjenja ili temeljito pranje uložka ovisi o smjeru prikazanom na zamjenskom pakiranju/letku/naljepnici. - Ukoliko proizvod nećete dugo koristiti: izvadite uložak punjenje; prilikom ponovnog puštanja u rad: upotrijebite novi uložak punjenje. **UPOZORENJE:** Kod ponovnog pokretanja nakon svakog postupka održavanja i/ili ponovnog punjenja, kada se posuda jedinice odvrne s glave, zamijenite O-prsten novim i pažljivo podmazujte originalnim mazivom LubriKit prije nego što zategnete posudu na glavu. Provjerite da nema curenja vode iz proizvoda, a posebno kontrolirajte zategnutost između kućišta i posude kućišta. Nastavite provjeravati jesu li dobro zategnuti i da nema curenja vode tijekom 48 sati nakon instalacije i puštanja u pogon. U slučaju curenja, otvorite kućište, izvadite O-prsten iz posude, postavite novi O-prsten i nanesite mazivo, zatim ponovno pritegnite posudu na glavu i ponovite provjeru curenja kao gore. Koristite samo originalne O-prstene Atlas Filtri, u suprotnom slučaju jamstvo neće biti valjano. Zatražite od vašeg dobavljača originalne O-prstene, proizvod LubriKit i ostale rezervne dijelove. > **Napomena:** nakon održavanja, polako uključite dovod vode (slavina) na izlazu instalirane jedinice i pustite da voda teče najmanje 5 minuta prije uporabe.

Zamjena uložaka filtra

Zbrinite uporabljene uloške punjenja prema propisima koji su na snazi.

1. Prije nego što otvorite kućište, isključite dovod vode na vodovodnoj mreži. 2. Ispustite tlak iz proizvoda odvrtnim odzračnog ventila. 3. Otvorite kućište odvrtnjem posude s glave. 4. Izvadite uporabljene uložak punjenje. 5. Očistite kućište filtra toplom vodom i mekom spužvom. 6. Otvorite novi omot uložka i odložite omot. Pažljivo pročitajte letak/naljepnicu za pravce i pohranite za buduću konzultaciju. 7. Stavite novi uložak punjenje i postavite ga u kućište. 8. Podmažite o-prsten originalnim mazivom LubriKit ili ga zamijenite novim o-prstenom (zatražite od vašeg distributera originalne o-prstene ukoliko oni nisu isporučeni). 9. Pritegnite posudu kućišta na glavu kućišta pomoću originalnih ključeva. Nemojte previše zatezati. 10. Uključite dovod vode na vodovodnoj mreži. 11. Pričekajte da zrak izađe iz odzračnog ventila, potom zavrnite i pritegnite odzračni ventil. > **Napomena:** nakon navedene operacije, polako uključite dovod vode (slavina) na izlazu instalirane jedinice i pustite da voda teče najmanje 5 minuta prije uporabe.

PAŽNJA: korištenje uložaka koji se razlikuju od originalnih koje isporučuje tvrtka Atlas Filtri dovodi do prekida važenja jamstva - Zatražite od vašeg distributera originalne uloške punjenje. Opsezi originalnih uložaka filtra dostupni su na web mjestu www.atlasfiltri.com. **NAPOMENA: video zapisi u kojima su prikazani pravci za lakše instaliranje i održavanje dostupni su na web mjestu www.atlasfiltri.com**

UPUTA O NAČINIMA ODLAGANJA: U skladu s uredbom REACH, referentna Scip grupa ovog proizvoda je navedena na etiketi ambalaže. Odgovarajuća Scip oznaka se može pronaći na internetskoj stranici www.atlasfiltri.com. Na kraju razdoblja uporabe, pobrinite se za odlaganje u skladu s važećim lokalnim i nacionalnim zakonskim propisima koristeći prikladnu EWC šifru. Tablica s listom korištenih materijala je dostupna i može se preuzeti na www.atlasfiltri.com/downloads.

Jamstvo

- Čuvajte naljepnicu koja se nalazi na pakiranju radi identifikacije proizvoda. - Za zemlje EU primjenjivi uvjeti jamstva navedeni su u Direktivi 85/374/EEZ i naknadnim izmj. i dop. i Direktivi 1999/44/EZ i naknadnim izmj. i dop. Za Zemlje koje nisu članice EZ, za proizvod se daje jamstvo od 12 mjeseci od datuma kupnje navedenog na računu. Tvrtka Atlas Filtri S.r.l. odgovorna je samo za zamjenu kućišta s greškom koja se dokaže; ista ne snosi troškove slanja, instaliranja ili popravki. Jamstvo se ne daje po pitanju učinka filtriranja ili sprečavanja pjenjenja jer to može varirati ovisno od uvjeta lokalne vode i potrošnje vode. Za bilo koji spor tvrtka Atlas Filtri S.r.l. bira Sud u Padovi kao nadležni sud, dok će se u rješavanju spora primijeniti talijanski propisi i zakoni.



Stimate Consumator, vă mulțumim că ați ales acest produs Atlas Filtri, fabricat în Italia.

Indicații generale de utilizare

- Folosiți produsul numai pentru filtrarea apei cu pH între 6.5 și 9.5. În cazul apei cu pH mai mare sau mai mic de aceste valori, folosiți numai carcasa PP (polipropilenă pură). - În cazul filtrării apei potabile, nu utilizați produsul cu ape nesigure sau cu apă a cărei calitate nu o cunoașteți fără a asigura dezinfectarea corespunzătoare înainte sau după filtru. - Protejați produsul împotriva luminii; instalați sub lumină directă numai modelele cu pahar mat, marcate AB sau BW. - Asigurați protecția împotriva refluxului cu o supapă de reținere. - Protejați cu ajutorul unui dispozitiv de reducere a presiunii dacă presiunea depășește presiunea de lucru indicată pe autocolantul produsului. - Asigurați protecția împotriva loviturii de berbec folosind un dispozitiv de protecție împotriva acestui fenomen (vas de expansiune). Consultați Layout-ul de instalare pentru dispozitivele utilizabile. În cazul montării în instalații alimentate cu pompe și, în special, în cele dotate cu comutator de presiune și debit, va trebui instalat, în amonte de filtru, un vas de expansiune suplimentar pentru a-l proteja de eventuale/continue vărfuri de presiune (Figura C). - Nu instalați produsul în apropierea echipamentelor electrice. **ATENȚIE:** - Respectați condițiile de funcționare indicate pe eticheta autocolantă lipită pe produs. - Dacă eticheta autocolantă a fost modificată, deteriorată, este ilizibilă sau lipsește nu instalați produsul și contactați distribuitorul dvs. Atlas Filtri.

Ghid de instalare

ATENȚIE: - Înainte de instalare, lubrifiați cu atenție garnitura de etanșare O-ring a carcasei care se află în partea superioară a cupei. Solicitați vânzătorului lubrifianțul Lubrikit original. - Înainte de instalare, verificați dacă sistemul hidraulic a fost configurat conform reglementărilor în vigoare. - Instalați produsele în camere izolate și protejate împotriva înghețului și căldurii excesive.

Consultați figurile:

A Produs de etanșare utilizabil și racorduri utilizabile (în funcție de model).

B Prezentarea direcțiilor IN-OUT și poziția supapei de aerisire (VV) la diferite modele.

C Layout-ul de instalare: 1. Linia municipală de alimentare cu apă | 2. Supapă de reținere | 3. Reductor de presiune | 4. By-pass | 5. Dispozitiv de protecție împotriva loviturii de berbec (vas de expansiune) - consultați tabelul pentru volumul corespunzător al dispozitivului (V) în funcție de diametrul țevilor (Ø) | 6. Unitatea de filtrare a oricărui model | 7. Alte utilități

- Instalarea manometrelor și/sau a setului de evacuare la modelele prevăzute cu aceste accesorii: Modele M (cu manometre), S (cu set de evacuare) și SM (cu set de evacuare și manometre)

* **Manometre:** aplicați bandă adezivă pe filetul manometrelor și înșurubați-le bine, dar fără a strânge excesiv, pe racordurile filetate de 1/8" din partea superioară a capului; în caz de pierdere de apă la pornirea produsului, adăugați bandă adezivă și/sau strângeți mai puternic. La modelele K (carcasă cu cap de alamă), deșurubați capacele amplasate în partea superioară a capului și înșurubați manometrele conform procedurii descrise mai sus. Pentru produse cu dopuri (șuruburi) pentru manometre: înșurubați bine dopurile (prevăzute cu garnituri inelare). * **Set de evacuare:** înșurubați niplul din plastic cu o-ring pe racordul filetat pentru evacuare din partea inferioară a carcasei, înșurubați supapa cu bilă pe niplu, asigurându-vă că garnitura supapei este la locul ei, apoi înșurubați supapa cu bilă pe pâlnia de evacuare sau pe suportul de furtun din plastic, asigurându-vă că garnitura este la locul ei. Pentru produse cu dop de evacuare: înșurubați bine dopul.

Instalarea și pornirea

- Închideți linia de alimentare cu apă. - Evitați orice fel de tensiuni, folosind suporturi de perete originale pentru susținere (solicitați-le vânzătorului pe cele originale, dacă nu sunt incluse), cu excepția carcaselor marcate DP DS. - Vă recomandăm să instalați un by-pass. - Conectați admisia la partea produsului cu indicația IN și evacuarea la partea cu indicația OUT. - Conectați țevile folosind racorduri paralele (BSPP - ISO 228), dacă se poate cu furtunuri. - Conectați cu racorduri înguste (ANSI/ASME B1.20.1) numai dacă pe capul produsului se află marcajul NPT, folosind dacă se poate furtunuri. - Pentru etanșarea conexiunilor folosiți numai bandă de etanșare. - Dacă produsul este livrat fără cartuș(cartușe), deșurubați paharul din cap și introduceți cartușul(cartușe), ungeți o-ring-ul cu lubrifianțul original LubriKit, apoi înșurubați paharul în cap și strângeți cu cheile originale (solicitați-le vânzătorului pe cele originale, dacă nu sunt incluse). - Deschideți linia de alimentare cu apă. - Deșurubați supapa de aerisire și așteptați purjarea aerului, apoi înșurubați și strângeți supapa de aerisire. **ATENȚIE:** Asigurați-vă că produsul nu prezintă scurgeri de apă și controlați mai ales nivelul de strângere dintre capul carcasei și cupa carcasei. Continuați să verificați dacă strângerea este corectă și că nu există scurgeri de apă timp de 48 de ore după instalare și pornire. În caz de scurgeri, deschideți carcasa, scoateți garnitura O-ring din cupă, amplasați o nouă garnitură O-ring și aplicați lubrifianțul original Lubrikit, apoi strângeți din nou cupa pe cap și repetați verificarea existenței scurgerilor ca și mai sus. Utilizați numai garnituri O-rings originale Atlas Filtri, în caz contrar se pierde dreptul la garanție. Adresați-vă vânzătorului pentru a achiziționa garnituri O-ring, Lubrikit și alte piese de schimb originale. > **Observație:** după instalare, deschideți încet o sursă de alimentare cu apă (robinet) în aval de unitatea instalată și lăsați apa să curgă cel puțin 5 minute înainte de utilizare.

Întreținere

- Curățați periodic carcasa cu apă rece și un burete moale. Încuțiți paharul o dată la cel puțin 5 ani. - Schimbați cartușul sau spațiul cartușului în funcție de indicațiile de pe ambalajul/broșura/eticheta de încuțire. - Dacă produsul nu este folosit un timp îndelungat: scoateți cartușul, la repornire: folosiți un cartuș nou. **ATENȚIE:** La repornirea după fiecare operațiune de întreținere și/sau umplere, atunci când cupa unității este deșurubată de pe cap, încuțiți garnitura O-ring cu una nouă și lubrifiați cu lubrifianțul original înainte de a strânge cupa pe cap. Asigurați-vă că produsul nu prezintă scurgeri de apă și controlați mai ales nivelul de strângere dintre capul carcasei și cupa carcasei. Continuați să verificați dacă strângerea este corectă și că nu există scurgeri de apă timp de 48 de ore după instalare și pornire. În caz de scurgeri, deschideți carcasa, scoateți garnitura O-ring, așezați o nouă garnitură O-ring și aplicați lubrifianțul, apoi strângeți din nou cupa pe cap și repetați verificarea existenței scurgerilor ca și mai sus. Utilizați numai garnituri O-ring originale Atlas Filtri, în caz contrar se pierde dreptul la garanție. Adresați-vă vânzătorului pentru a achiziționa garnituri O-ring, Lubrikit și alte piese de schimb originale. > **Observație:** după întreținere, deschideți încet o sursă de alimentare cu apă (robinet) în aval de unitatea instalată și lăsați apa să curgă cel puțin 5 minute înainte de utilizare.

Înlocuirea cartușului filtrului

Respectați reglementările în vigoare pentru eliminarea cartușelor.

1. Înainte de a deschide carcasa închideți alimentarea cu apă. 2. Eliberați presiunea din produs deșurubând supapa de aerisire. 3. Deschideți carcasa deșurubând paharul din cap. 4. Scoateți cartușul folosit; 5. Ștergeți carcasa filtrului cu apă rece și un burete moale. 6. Deschideți ambalajul noului cartuș și aruncați ambalajul. Citiți cu atenție broșura/eticheta cu instrucțiuni și păstrați-o pentru referințe viitoare. 7. Introduceți cartușul noi în carcasă. 8. Ungeți o-ring-ul cu lubrifianțul original LubriKit sau încuțiți-l cu un o-ring nou (solicitați-le vânzătorului pe cele originale, dacă nu sunt incluse). 9. Strângeți paharul în carcasă folosind cheile originale. Nu strângeți exagerat de tare. 10. Deschideți linia de alimentare cu apă. 11. Așteptați purjarea aerului prin supapa de aerisire, apoi înșurubați și strângeți supapa de aerisire. > **Observație:** după efectuarea acestei operații, deschideți încet o sursă de alimentare cu apă (robinet) în aval de unitatea instalată și lăsați apa să curgă cel puțin 5 minute înainte de utilizare. **ATENȚIE:** folosirea altor cartușe în afara celor originale Atlas Filtri determină anularea garanției - Solicitați vânzătorului cartușe originale. Versiunile cartușelor de filtru originale sunt disponibile pe www.atlasfiltri.com. **NOTĂ:** pe site-ul www.atlasfiltri.com sunt disponibile videoclipuri cu instrucțiuni pentru facilitarea instalării și întreținerii.

INDICAȚIE PRIVIND MODALITATEA DE ELIMINARE: În conformitate cu regulamentul Reach, familia Scip de referință a acestui produs este indicată pe eticheta ambalajului. Codul Scip corespunzător poate fi consultat pe pagina internet www.atlasfiltri.com. La încheierea perioadei de utilizare, eliminați produsul conform prevederilor normelor legale în vigoare la nivel local și național, utilizând codul CER corespunzător. Un tabel cu lista materialelor utilizate este disponibil și poate fi descărcat accesând www.atlasfiltri.com/downloads

Garanții

- Păstrați eticheta autocolantă de pe ambalaj pentru identificarea produsului. - Pentru țările din UE termenii de garanție aplicabili sunt cei indicați în Directiva 85/374/CEE și mcu și în Directiva 1999/44/CE și mcu. Pentru țările din afara UE, se acordă o garanție limitată de 12 luni de la data achiziționării, dovedită printr-un bon de cumpărare adecvat. Răspunderea Atlas Filtri S.r.l. se limitează numai la înlocuirea carcaselor dovedite defecte și nu include transportul, manopere de instalare și alte costuri de reparare. Nu se acordă nicio garanție pentru prestațiile de filtrare sau anti-calcar, întrucât acestea pot varia în funcție de caracteristicile locale ale apei și ale consumului de apă. Pentru soluționarea oricăror litigii, Atlas Filtri S.r.l. alege Tribunalul Padova drept instanță competentă, aplicându-se reglementările și legislația italiană.



Değerli Müşterimiz, İtalya'da üretilen bu Atlas Filtri ürününü tercih ettiğiniz için teşekkür ederiz.

Genel kullanım talimatları

- Sadece 6,5 ila 9,5 pH değerleri aralığındaki suyu filtrelemek için kullanın. Belirtilen sınırların altındaki ve üstündeki pH değerlerinde olan sular ile sadece PP (Saf Polipropilen) işaretli muhafazaları kullanın. - İçme suyunun filtrenmesi hususunda, filtreleme işlemi öncesinde ya da sonrasında yeterli dezenfeksiyonu gerçekleştirilmeden tehlikeli ya da özellikleri hiç bilinmeyen bir su ile kullanmayın. - Doğrudan ışık kaynaklarından uzak tutun, doğrudan ışık alan yerlere kuruluma sadece opak hazneli olan AB ya da BW işaretli modelleri kullanın. - Çek valfi kullanarak geri akımlardan koruyun. - Eğer basınç ürün etiketinde belirtilen Çalışma Basıncını geçerse, bir basınç düşürücü cihaz ile korunur halde muhafaza edin. - Su darbelerine karşı koruma sağlayan bir cihaz kullanın (örn. genleşme kabı). Uygun cihazlar için Kurulum şemasına bakın. Pompa ile beslenen sistemlerde ve özellikle basınç kontrol anahtarına sahip olanlarda kurulum durumunda filtrenin yukarısına olası/devamlı basınç en üst noktalarına karşı korumak için bir başka genleşme tankı yerleştirilmelidir (Şekil C). - Elektronik cihazların yakınına kurmayın. **UYARI:** - Ürüne iliştirilmiş olan etiketteki çalışma koşullarına uyun. - Etiket kurcalanmış, hasar almış, okunur değil ya da eksik ise montaj yapmayın ve Atlas Filtri bayisi ile temasa geçin.

Kurulum yönergeleri

UYARI: - Kurulmadan önce, kase üzerinde bulunan kap o halka contasını dikkatlice yağlayın. Satıcınızdan orijinal Lubrikit yağı isteyin - Kurulum öncesinde hidrolik sistemin, yürürlükteki kurallara uygun bir tesisata sahip olduğunu doğrulayın. - Ürünlerin kurulumunu, donma ve aşırı sıcaklık gibi olgulardan korunaklı odalara gerçekleştirin.

Şekillere bakın:

A Uygun yalıtım ve bağlantı elemanları (modele göre değişkenlik gösterir).

B Farklı modellerde IN-OUT (giriş-çıkış) yönlerinin ve havalandırma valflerinin (VV) yerleri.

C Kurulum şeması: 1. Şehir su tesisatı | 2. Çek valfi | 3. Basınç düşürücü | 4. Bypass | 5. Su darbelerine karşı koruma cihazı (genleşme kabı) - boru çaplarına (Ø) bağlı olan uygun kap hacmi (V) için tabloya bakın | 6. Filtreleme | 7. Diğer yardımcı birimler

- Şu tip aksesuarları olan modeller için manometreler ve/veya deşarj kitinin montajı: M modeller (manometreli) S (deşarj kitli) ve SM (deşarj kitli ve manometreli)

* **Manometreler:** manometrelerin dışlarına biraz yalıtım bandı sarın ve çok sıkmadan kafa üstünde 1/8" dişli portlara takın; ürün başlatımında, sı kaçağı varsa biraz daha yalıtım bandı takın ve/veya daha sıkı vidalayın. K modellerinde (giriş kafalı yuvalar) kafa üstündeki tapaları çıkarın ve manometreleri yukarıdaki prosedürle uyumlu şekilde vidalayın. Basınç ölçer için dübelli (vidalar) ürünler için: dübelleri (o halkalı contalar ile venilir) sıkı bir şekilde vidalayın.

* **Deşarj kit:** plastik nipeli o-ring ile yuvanın altındaki deşarj dişli portuna takın, bilyalı vanayı nipele vidalayın ve burada valfin contasının yerinde olduğundan emin olun, ardından contaya dikkat ederek bilyalı valfi tahliye hunisine ya da plastik hortum tutucuya vidalayın. Boşaltma kapaklı ürünler için: kapağı sıkı şekilde vidalayın.

Kurulum ve çalıştırma

- Şebekeden gelen suyu kapatın. - DP DS işaretli olanlar hariç tüm muhafazalarda orijinal duvar brakellerini destek olarak kullanarak gerginliklerden kaçının (orijinal brakeller elinizde yoksa, tedarikçiniz ile iletişime geçin). - Bypass kurulumu önerilir. - Gelen su hattını, ürünün IN göstergesi olan tarafına ve su çıkış hattını da OUT göstergesi olan tarafına bağlayın. - Tercihen esnek borulu, paralel bağlantı parçalarını (BSPP - ISO 228) kullanarak, boruları bağlayın. - Tercihen esnek borulu olan ürünün kafasında NPT işaretli varsa, bağlantı parçalarını (ANSI/ASME B1.20.1) bağlayın. - Bağlantıların yalıtımı için sadece conta şeridi kullanın. - Ürün filtre elemanı/filtre elemanları olmadan temin edilmiş ise, muhafaza haznesini kafadan sökün ve filtre elemanı/filtre elemanlarını takın, o-ringe orijinal LubriKit yağı uygulayın ve hazneyi kafaya vidalayın orijinal anahtarları kullanarak sıkın (orijinal anahtarlar elinizde yoksa, tedarikçiniz ile iletişime geçin). - Şebekeden gelen suyu açın. - Havalandırma valfini sökün, havanın boşaltılmasını bekleyin ve ardından havalandırma valfini vidalayın sıkın.

UYARI: Üründe su sızıntısı olmadıysanız emin olun ve özellikle kap başlığı ve kap kasesi arasındaki sıklığı kontrol edin. Sıklığın iyi olduğunu ve kurulum ve başlatma sonrasında 48 içinde su sızıntısı olmadığını kontrol etmeye devam edin. Sızıntı olması durumunda kabı açın, kaseden o halka contasını çıkartın, yeni bir o halka contası takın ve Lubrikit orijinal yağı uygulayın, sonra kaseyi başlığa yeniden sıkıştırın ve sızıntı kontrolünü yukarıdaki gibi tekrar edin. Sadece Atlas Filtri o halka contalarını kullanın aksi halde garanti geçersiz sayılır. Satıcınızdan orijinal o halka contaları, Lubrikit ve diğer yedek parçaları isteyin.

> **Öneri:** Kurulum sonrasında kullanıma geçmeden önce, gelen su kaynağını yavaşça açın ve en az 5 dakika kadar suyun akmasını bekleyin.

Bakım

- Soğuk su ve yumuşak bir sünger ile muhafazayı düzenli olarak temizleyin. Muhafaza haznesini en az 5 yılda bir kez değiştirin. - Filtre elemanı veya, ambalaj/kitapçık/etiket üzerindeki talimatlara uygun şekilde yenisi ile değiştirin ya da filtre elemanı ilgili talimatlar uyarınca yıkayarak temizleyin. - Uzun bir süre kullanılmamışsa: Filtre elemanını çıkarın; yeniden çalıştırmadan önce: Yeni bir filtre elemanı yerleştirin.

UYARI: Her bakım işlemi ve/veya yedek parça değişimi sonrasında yeniden başlatmada ünitenin kasesinin başlıktan vidaları söküldüğünde, o halka contasını yenisiyle değiştirin ve kaseyi başlığa sıkı sıkıya olmadan önce orijinal yağlayıcı Lubrikit ile dikkatli şekilde yağlayın. Üründe su sızıntısı olmadıysanız emin olun ve özellikle kap başlığı ve kap kasesi arasındaki sıklığı kontrol edin. Sıklığın iyi olduğunu ve kurulum ve başlatma sonrasında 48 içinde su sızıntısı olmadığını kontrol etmeye devam edin. Sızıntı olması durumunda kabı açın, kaseden o halka contasını çıkartın, yeni bir o halka contası takın ve yağlayıcı uygulayın, sonra kaseyi başlığa yeniden sıkıştırın ve sızıntı kontrolünü yukarıdaki gibi tekrar edin. Sadece Atlas Filtri o halka contalarını kullanın aksi halde garanti geçersiz sayılır. Satıcınızdan orijinal o halka contaları, Lubrikit ve diğer yedek parçaları isteyin.

> **Öneri:** Bakım sonrasında kullanıma geçmeden önce, gelen su kaynağını yavaşça açın ve en az 5 dakika kadar suyun akmasını bekleyin.

Filtre Elemanı değişimi

Kullanılmış filtre elemanları bertarafında yürürlükte olan kurallara uyun.

1. Muhafazayı açmadan önce şebekeden gelen suyu kapatın. 2. Havalandırma valfini sökerek ürünün basıncını boşaltın. 3. Muhafazayı açın ve kafadan hazneyi sökün. 4. Kullanılmış filtre elemanını çıkarın. 5. Soğuk su ve yumuşak bir sünger ile filtre muhafazasını temizleyin. 6. Yeni filtre elemanının ambalajını açın ve ambalajı bertaraf edin. Kitapçık/etiket üzerindeki talimatları dikkatlice okuyun ve ileride referans olmaları için saklayın. 7. Yeni filtre elemanını muhafazaya yerleştirin. 8. O-ringe orijinal LubriKit ile yağlayın ya da yeni bir o-ring ile değiştirin (elinizde orijinal o-ring yoksa, tedarikçiniz ile iletişime geçin). 9. Muhafaza haznesini muhafaza kafasına orijinal anahtarları kullanarak sıkın. Aşırı sıkmayın. 10. Şebekeden gelen suyu açın. 11. Havalandırma valfinden havanın boşaltılmasını bekleyin ve ardından havalandırma valfini sıkın.

> **Öneri:** Çalıştırma sonrasında, gelen su kaynağını yavaşça açın ve en az 5 dakika kadar suyun akmasını bekleyin.

DIKKAT: Orijinal Atlas Filtri filtre elemanları dışında farklı bir ürünün kullanılması garantisi geçersiz kılar - Orijinal filtre elemanları tedarikçiniz ile iletişime geçin. Çeşitli orijinal filtre elemanları www.atlasfiltri.com sitesinden erişebilirsiniz.

NOT: Kurulum ve bakım işlemlerinize kolaylık sağlamak için www.atlasfiltri.com sitesindeki videolara bakabilirsiniz

Garantiler

- Ürünün tanımlanması için etiketi ambalajın üzerinde bırakın.

- AB ülkeleri için uygulanabilir garanti koşulları 85/374/CEE Direktifi ve sonraki değişiklikler ve 1999/44/CE Direktifi ve sonraki değişikliklerde belirtilenlerdir. A.B. Ülkeleri dışında kalanlarda ürün, normal faturasının tarihi ile geçerli olan 12 aylık sınırlı garantiye sahiptir. Atlas Filtri S.r.l. şirketinin sorumlulukları, arızalı/kusurlu muhafazaların değiştirilmesi ile sınırlıdır ve taşımacılık, kurulum işçiliği ve diğer onarım ücretleri bu sorumluluğa dahil değildir. Filtreleme veya kireç çözme performansları hususunda bölgesel su koşullarının ve su tüketimlerinin değişkenliği nedenleri ile bir garanti verilmemiştir.

Herhangi bir ihtilaf durumunda, İtalya Yasaları ve Yönetmelikleri uyarınca Padova Mahkemesi yetkili Baro olarak Atlas Filtri S.r.l. tarafından belirlenmiştir.



Poštovani, hvala što ste odabrali ovaj proizvod firme Atlas Filtri, koji je proizveden u Italiji.

Opšta pravila za upotrebu

- Koristiti samo za filtriranje vode čija pH vrednost iznosi od 6.5 do 9.5. U slučaju da voda ima veću ili manju pH vrednost od navedene, koristiti samo kućišta s oznakom PP (čisti polipropilen). - U slučaju filtriranja pitke vode nemojte da koristite filter s vodom koja nije sigurna ili s vodom čiji kvalitet nije poznat ukoliko niste izvršili odgovarajuću dezinfekciju filtera pre ili posle. - Zaštitite od svetlosti, instalirajte pod direktnom svetlošću samo modele s tamnom posudom s oznakom AB ili BW. - Zaštitite od povratnog toka pomoću nepovratnog ventila. - Držite zaštićen uređaj za smanjenje pritiska, ako pritisak premaši radni pritisak naveden u nalepnici proizvoda. - Zaštitite od vodnog udara s uređajem za zaštitu od vodnog udara (ekspanziona posuda). Pogledajte shemu instaliranja da vidite koji se uređaji mogu koristiti. U slučaju instalacije na sistemima sa pogonom na pumpu, a posebno na onima koji su opremljeni prekidačem pritiska, mora se pre filtera postaviti dodatna ekspanziona posuda da bi se zaštitilo od mogućih/kontinuiranih vršnih pritisaka (slika C). - Nemojte instalirati proizvod u blizini električnih aparata. **UPOZORENJE:** - Pridržavajte se radnih uslova navedenih na nalepnici koja se nalazi na proizvodu. - Ako je nalepnicu neko dirao, ili je oštećena, nečitka ili je nema, nemojte da instalirate proizvod, već kontaktirajte Vašeg distributera Atlas filtri.

Pravila za instaliranje

UPOZORENJE: - Pre instalacije pažljivo podmažite O-prsten kućišta koji se nalazi na vrhu posude. Zatražite od vašeg snabdevača originalno mazivo Lubrikit. - Pre instaliranja, proverite da li je vodovodni sistem u skladu s propisima na snazi. - Instalirajte proizvode u zaštićenim prostorijama, u kojima ne može doći do smrzavanja i u kojima nema prekomerne toplote.

Pogledajte slike:

A Dihtunzi i priključci koji se mogu upotrebiti (u zavisnosti od modela).

B IN-OUT pravci i mesto odušnog ventila (VV) na različitim modelima.

C Shema instaliranja: 1. Gradska vodovodna mreža | 2. Nepovratni ventil | 3. Regulator pritiska | 4. Baj-pas | 5. Uređaj za zaštitu od vodnog udara (ekspanziona posuda) - proverite u tabeli koju zapreminu treba da ima ovaj uređaj (V) u zavisnosti od prečnika cevodova (Ø) | 6. Jedinica za filtriranje na bilo kojem modelu | 7. Ostali korisnici - Instaliranje manometara i/ili kompleta za ispuštanje za modele s ovim dodacima: M modeli (s manometrima) S (s kompletom za ispuštanje) i SM (s kompletom za ispuštanje i manometrima)

* **Manometri:** nanesite malo zapltnive trake na navoj manometara i čvrsto ih zavrnite, ali ne previše, u 1/8" navojnim otvorima na vrhu glave; nakon uključivanja proizvoda, u slučaju da dođe do curenja vode, dodajte još malo zapltnive trake i/ili pritegnite još malo. Ukoliko se radi o K modelima (kućišta s olovnom glavom), odvrnite čepove koji se nalaze na vrhu glave i zavrnite manometre na niže opisani način. Za proizvode sa priključcima (vijcima) za manometre: čvrsto zavrnite priključke (opremljene o-prstenovima). * **Komplet za ispuštanje:** zavrnite plastični nastavak s O-prstenom na navojni otvor za ispuštanje na dnu kućišta, zavrnite kuglični ventil na nastavak, proverite da li je dihtung ventila na svom mestu, zatim zavrnite kuglični ventil na ispusni levak ili na držač plastičnog creva, ali proverite da li je dihtung na svom mestu. Za proizvode sa priključcima (vijcima) za manometre: čvrsto zavrnite priključke (opremljene o-prstenovima).

Instaliranje i puštanje u rad

- Isključite dovod vode na vodovodnoj mreži. - Izbegavajte bilo koju vrstu naprezanja tako što ćete koristiti zidne nosače kao potporu (zatražite od Vašeg distributera originalne nosače ukoliko oni nisu isporučeni) osim kada su u pitanju kućišta s oznakom DP DS. - Preporučujemo da instalirate baj-pas. - Priključite ulazni otvor na stranu proizvoda s oznakom IN, a izlazni otvor na stranu s oznakom OUT. - Izvršite priključivanje na cevi pomoću cilindričnih (paralelnih) priključaka (BPS - ISO 228), po mogućstvu s fleksibilnim cevima. - Izvršite priključivanje na kupaste (stožaste) priključke (ANSI/ASME B1.20.1) samo ako je proizvod obeležen na glavi s oznakom NPT, po mogućstvu s fleksibilnim cevima. - Koristite samo traku za zaptivanje kao zaptivku za spojeve. - Ako je proizvod isporučen bez uložaka/uložaka, odvijte posudu s glave i stavite uložak/uloške, podmažite O-prsten originalnim mazivom LubriKit, zatim zavrnite posudu na glavu i zategnite originalnim ključem (zatražite originalni ključ od Vašeg distributera ukoliko isti nije isporučen). - Uključite dovod vode na vodovodnoj mreži. - Odvijte odušni ventil i sačekajte da se vazduh ispusti, zatim zavrnite i pritegnite odušni ventil. **UPOZORENJE:** Uverite se da nema curenja vode iz proizvoda, a posebno kontrolišite zategnutost između kućišta i posude kućišta. Nastavite proveravati jesu li dobro zategnuti i da nema curenja vode tokom 48 sati nakon instalacije i puštanja u rad. U slučaju curenja, otvorite kućište, izvadite O-prsten iz posude, postavite novi O-prsten i nanesite originalno mazivo Lubrikit, zatim ponovno pritegnite posudu na glavu i ponovite proveru curenja kao gore. Koristite samo originalne O-prstenove Atlas Filtri, u suprotnom slučaju jamstvo neće važiti. Zatražite od vašeg snabdevača originalne O-prstenove, Lubrikit i ostale rezervne delove. > **Napomena:** nakon instaliranja, polako uključite dovod vode (slavina) na izlazu instalirane jedinice i pustite da voda teče najmanje 5 minuta pre upotrebe.

Održavanje

- Povremeno očistite kućište toplom vodom i mekim sunderom. Zamenite posudu kućišta barem jednom u 5 godina. - Promena uložka ili temeljno pranje uložka zavisi od smera prikazanog na zamenskom pakovanju/letku/nalepnici. - Ukoliko proizvod nećete dugo koristiti: izvadite uložak; prilikom ponovnog puštanja u rad: upotrebite novi uložak. **UPOZORENJE:** Kod ponovnog pokretanja nakon svakog postupka održavanja i/ili ponovnog punjenja, kada se posuda jedinice odvrne sa glave, zamenite O-prsten novim i pažljivo podmazujte originalnim mazivom Lubrikit pre nego što zavrnite posudu na glavu. Uverite se da nema curenja vode iz proizvoda, a posebno kontrolišite zategnutost između kućišta i posude kućišta. Nastavite proveravati jesu li dobro zategnuti i da nema curenja vode tokom 48 sati nakon instalacije i puštanja u rad. U slučaju curenja, otvorite kućište, izvadite O-prsten iz posude, postavite novi O-prsten i nanesite Lubrikit, zatim ponovno pritegnite posudu na glavu i ponovite proveru curenja kao gore. Koristite samo originalne O-prstenove Atlas Filtri, u suprotnom slučaju jamstvo neće važiti. Zatražite od vašeg snabdevača originalne O-prstenove, proizvod Lubrikit i ostale rezervne delove. > **Napomena:** nakon održavanja, polako uključite dovod vode (slavina) na izlazu instalirane jedinice i pustite da voda teče najmanje 5 minuta pre upotrebe.

Zamena uložka filtera

Zbrinite upotrebene uloške prema propisima koji su na snazi.

1. Pre nego što otvorite kućište, isključite dovod vode na vodovodnoj mreži. 2. Ispustite pritisak iz proizvoda odvrtanjem odušnog ventila. 3. Otvorite kućište odvrtanjem posude s glave. 4. Izvadite upotrebljeni uložak. 5. Očistite kućište filtera toplom vodom i mekim sunderom. 6. Otvorite novi omot uložka i odložite omot. Pažljivo pročitajte letak/nalepnicu za pravce i sačuvajte za naredne konsultacije. 7. Stavite novi uložak i postavite ga u kućište. 8. Podmažite o-prsten originalnim mazivom LubriKit ili ga zamenite s novim o-prstenom (zatražite od Vašeg distributera originalne o-prstenove ukoliko oni nisu isporučeni). 9. Pritegnite posudu kućišta na glavu kućišta pomoću originalnih ključeva. Nemojte previše pritezati. 10. Uključite dovod vode na vodovodnoj mreži. 11. Sačekajte da vazduh izađe iz odušnog ventila, potom zavrnite i pritegnite odušni ventil. > **Napomena:** nakon navedene operacije, polako uključite dovod vode (slavina) na izlazu instalirane jedinice i pustite da voda teče najmanje 5 minuta pre upotrebe. **PAZNJA:** korišćenje uložaka koji se razlikuju od originalnih koje isporučuje firma Atlas Filtri dovodi do prekida važenja garancije - Zatražite od Vašeg distributera originalne uloške. Originalnih uložaka dostupni su na veb sajtu www.atlasfiltri.com. **NAPOMENA:** video zapise u kojima su prikazani pravci za lakše instaliranje i održavanje možete videti na veb sajtu www.atlasfiltri.com

INDIKACIJA METODE ODLAGANJA: U skladu sa uredbom Reach, referentna Scip porodica ovog proizvoda naznačena je na nalepnici na ambalaži. Povezani Scip kod možete pogledati na veb lokaciji www.atlasfiltri.com Na kraju perioda upotrebe, odložite ga u skladu sa lokalnim i nacionalnim zakonima na snazi, koristeći odgovarajući CER kod. Tabela sa spiskom korišćenih materijala dostupna je i može se preuzeti na www.atlasfiltri.com/downloads

Garancije

- Čuvajte nalepnicu koja se nalazi na pakovanju radi identifikacije proizvoda. - Za zemlje EU važeći uslovi garancije su navedeni u Direktivi 85/374/EEZ i naknadnim izm. i dop. i Direktivi 1999/44/EZ i naknadnim izm. i dop. Za Zemlje koje nisu članice EZ, za proizvod se daje garancija od 12 meseci od datuma kupovine navedenog na račun. Firma Atlas Filtri S.r.l. odgovorna je samo za zamenu kućišta s fabričkim greškama koje kupac mora dokazati; ista neće snositi troškove slanja, instaliranja i popravki. Garancija se ne daje po pitanju učinka filtriranja ili sprečavanja penjenja jer to može da varira u zavisnosti od uslova lokalne vode i potrošnje vode. Za bilo koji spor firma Atlas Filtri S.r.l. bira sud u Padovi kao nadležni sud, dok će se rešavanje sporova vršiti prema italijanskim propisima i zakonima.



Уважаемый Клиент, благодарим за выбор данного изделия компании Atlas Filtri, изготовленного в Италии.

Общие указания по эксплуатации

- Используйте только для фильтрации воды со значением pH от 6,5 до 9,5. Если вода обладает значением pH ниже или выше указанных пределов, используйте только корпуса с маркировкой PP (чистый полипропилен). - В случае фильтрации питьевой воды, не используйте небезопасную воду или воду неизвестного качества без предварительной адекватной дезинфекции до или после фильтрации. - Храните в защищенном от света месте, установка в месте, куда попадают прямые солнечные лучи, допускается только для моделей с матовым стаканом и с маркировкой AB или BW. - Необходима защита от обратного потока в систему водоснабжения с помощью невозвратного клапана. - Если давление превышает рабочее давление, указанное на наклейке установки, необходимо использовать защиту в виде редуктора давления. - Необходима защита от гидравлического удара с помощью устройства для гашения гидравлического удара (расширительного бака). См. схему установки для применимых устройств. В случае установки в системы с насосной подачей и, в частности в системы, оснащенные реле давления и потока, перед фильтром необходимо установить дополнительный расширительный бак для защиты от возможных/непрерывных пиков давления (см. рисунок С). - Не устанавливайте вблизи от электроприборов. **ВНИМАНИЕ:** - Соблюдайте рабочие параметры, приведенные на стикере, прикрепленном к изделию. - Если стикер испорчен, поврежден, не читается или отсутствует, не устанавливайте изделие и обратитесь к своему дилеру Atlas Filtri.

Руководство по установке

ВНИМАНИЕ: - Перед установкой тщательно смажьте уплотнительное кольцо, расположенное в верхней части чаши. Обратитесь к своему поставщику для заказа оригинальной смазки LubriKit. - Перед установкой проверьте соответствие водопроводной системы действующим стандартам и нормам. - Устанавливайте изделия в закрытых помещениях, защищенных от мороза и излишнего тепла.

Используйте рисунки:

A Применимый герметик и фитинги (в зависимости от модели).

B IN-OUT предоставлены направления и расположение впускного клапана (VV) в различных моделях.

C Схема установки: 1. Муниципальные водопроводные сети | 2. Невозвратный клапан | 3. Редуктор давления | 4. Байпас | 5. Устройство для гашения гидравлического удара (расширительный бак): по таблице проверьте подходящий объем устройства (V) в зависимости от диаметра трубопровода (Ø) | 6. Фильтрующий любой модели | 7. Другие принадлежности - Установка манометров и (или) комплекта для выпуска для моделей с указанными аксессуарами: модели M (с манометрами), S (с комплектом для выпуска) и SM (с комплектом для выпуска и манометрами)

* **Манометры:** нанести на резьбу манометров клейкую ленту и крепко закрутить их, но без чрезмерного натяга, на резьбовые отверстия 1/8" вверху головной части; в начале эксплуатации изделия, в случае протечки воды, добавить еще клейкой ленты и (или) плотнее закрутить. В случае моделей K (корпуса с латунной головной частью) отвинтить крышки, расположенные вверху головной части и навинтить манометры в соответствии с вышеуказанной процедурой. Для изделий с винтовыми заглушками для манометров: плотно навинтите заглушки (с уплотнительными кольцами).

* **Комплект для выпуска:** навинтить пластиковый ниппель с уплотнительным кольцом на резьбовое отверстие для выпуска, расположенное в нижней части корпуса, навинтить шаровой клапан на ниппель, проверив, на месте ли прокладка клапана, затем навинтить шаровой клапан на сливную воронку или на пластиковый держатель шланга, удостоверившись, что прокладка находится на месте. Для изделий со сливной пробкой: плотно навинтите пробку.

Установка и пуск в эксплуатацию

- Отключите подачу водопроводной воды. - Не допускайте возникновения напряжений любого рода, используя оригинальные стальные опоры в качестве опоры (запросите у своего продавца оригинальные крюки, если они не включены в поставку), за исключением корпусов с маркировкой DP DS. - Рекомендуется установить байпас. - Подсоедините вход к изделию со стороны, отмеченной IN, а выход - со стороны, отмеченной OUT. - Подсоедините трубы, используя параллельные фитинги (BSPP - ISO 228), по возможности, посредством гибких шлангов. - Соединяйте с клиновыми фитингами (ANSI/ASME B1.20.1) только в том случае, если изделие имеет маркировку NPT на головной части, по возможности, посредством гибких шлангов. - Используйте в качестве уплотнителя соединений только уплотнительную ленту. - Если изделие поставляется без картриджа(-ей), отвинтите стакан корпуса от головной части и установите картридж(-и), смажьте уплотнительное кольцо фирменным смазочным средством LubriKit, затем привинтите стакан к головной части и затяните с помощью фирменных гаечных ключей (запросите у своего продавца, если не входят в комплект поставки). - Включите подачу водопроводной воды. - Отвинтите впускной клапан и дождитесь, когда завершения продувки воздухом, затем закрутите и затяните впускной клапан. **ВНИМАНИЕ:** Убедитесь, что отсутствует утечка воды из установки, обратив особое внимание на герметичность соединения между головкой и чашей корпуса. Повторно проверьте плотность соединения и отсутствие утечки воды через 48 часов после установки и запуска. В случае утечки откройте корпус, снимите уплотнительное кольцо с чаши, установите новое уплотнительное кольцо и нанесите оригинальную смазку LubriKit, после чего снова соедините головку с чашей и проверьте герметичность соединения, как указано выше. Используйте только оригинальные уплотнительные кольца Atlas Filtri. В обратном случае гарантия будет недействительной. Для заказа оригинальных уплотнительных колец, смазки LubriKit и других комплектующих обратитесь к своему поставщику. > **Примечание:** после установки медленно включите воду (завдвижкой), ниже установленного блока, и перед эксплуатацией дайте воде стечь минимум в течение 5 минут.

Обслуживание

- Периодически прочищайте корпус холодной водой с мягкой губкой. Заменяйте стакан корпуса, по крайней мере, каждые 5 лет. - Заменяйте картридж, либо промывайте картридж в зависимости от направления, указанного на сменной упаковке/в буклете/на стикере. - В случае продолжительного простоя: снимите картридж; при возобновлении эксплуатации используйте новый картридж. **ВНИМАНИЕ:** При повторном пуске установки после каждого технического обслуживания и/или замены наполнителя, когда чаша установки была отсоединена от головки, замените уплотнительное кольцо новым и проводите тщательную смазку, используя оригинальную смазку LubriKit перед тем, как прикрутить чашу к головке. Убедитесь, что отсутствует утечка воды из установки, обратив особое внимание на герметичность соединения между головкой и чашей корпуса. Повторно проверьте плотность соединения и отсутствие утечки воды через 48 часов после установки и запуска. В случае утечки откройте корпус, снимите уплотнительное кольцо с чаши, установите новое уплотнительное кольцо и нанесите смазку, после чего снова соедините головку с чашей и проверьте герметичность соединения, как указано выше. Используйте только оригинальные уплотнительные кольца Atlas Filtri. В обратном случае гарантия будет недействительной. Для заказа оригинальных уплотнительных колец, смазки LubriKit и других комплектующих обратитесь к своему поставщику. > **Примечание:** после обслуживания медленно включите воду (завдвижкой), ниже установленного блока, и перед эксплуатацией дайте воде стечь минимум в течение 5 минут.

Замена фильтрующего картриджа

Соблюдайте нормы, действующие в сфере утилизации использованных картриджей.

1. Перед открытием корпуса отключите подачу водопроводной воды. 2. Сбросьте давление из изделия, отвинтив впускной клапан. 3. Откройте корпус, отвинтив стакан от головной части. 4. Снимите использованный картридж. 5. Начисто промойте корпус фильтра холодной водой с мягкой губкой. 6. Откройте новую упаковку с новым картриджем и выбросьте упаковку. Внимательно прочитайте указания на буклете/стикере и сохраните его для обращения в будущем. 7. Установите новый картридж и поместите его в корпус. 8. Смажьте уплотнительное кольцо фирменным смазочным средством LubriKit или замените уплотнительное кольцо новым (запросите у своего продавца фирменное кольцо, если оно не включено в поставку). 9. Затяните стакан корпуса на головной части корпуса с помощью оригинальных гаечных ключей. Не затягивайте слишком сильно. 10. Включите подачу водопроводной воды. 11. Дождитесь завершения продувки воздуха впускным клапаном, закрутите винт и затяните впускной клапан. > **Примечание:** после выполнения операции медленно включите воду (завдвижкой), ниже установленного блока, и перед эксплуатацией дайте воде стечь минимум в течение 5 минут. **ВНИМАНИЕ:** при использовании картриджей отличающихся от оригинальных комплектующих Atlas Filtri, гарантия аннулируется. - Запросите у своего продавца фирменные картриджи. Ассортимент фирменных картриджей доступен на сайте www.atlasfiltri.com. **ОБРАТИТЕ ВНИМАНИЕ:** видео-руководство по простой установке и обслуживанию доступно на сайте www.atlasfiltri.com

Гарантийные обязательства

- Сохраняйте стикер, расположенный на упаковке, для идентификации изделия. - Для государств-членов ЕС применимы условия гарантии, указанные в Директиве 85/374/ЕЭС и ее пид, а также в Директиве 1899/44/ЕС и ее пид. В случае стран, не являющихся членами ЕС, на изделие предоставляется ограниченная гарантия в течение 12 месяцев от даты продажи, подтвержденной официальным документом. Ответственность компании Atlas Filtri S.r.l. ограничена исключительно заменой в случае подтвержденного дефекта корпуса, исключая расходы на транспортировку, работы по установке и другие издержки на ремонт. Гарантия не предоставляется на эксплуатационные качества, связанные с фильтрацией или предотвращением образования накипи, так как они могут варьироваться в зависимости от состояния местной воды, а также от ее потребления. В случае возникновения любых споров, компания Atlas Filtri S.r.l. выбирает суд города Падуа в качестве компетентной инстанции, с применением итальянского законодательства и нормативов.



Шановний покупу, дякуємо за вибір цього виробу Atlas Filtri, виготовленого в Італії.

Загальні вказівки щодо використання

- Використовуйте лише для фільтрації води з рівнем рН від 6,5 до 9,5. Якщо рівень рН води нижчий або вищий за зазначені межі, використовуйте лише корпуси з позначкою PP (Purge Polyrpropylene, чистий поліпропілен). - У разі фільтрації питної води не використовуйте з водою, яка не викликає довіри, чи з водою невідомої якості без належної дезінфекції до чи після фільтра. - Захищайте від світла; встановлюйте під прямим освітленням лише моделі з непрозорою колбою з позначкою АВ або ВВ. - Запобігайте протіканню за допомогою зворотного клапана. - Якщо тиск перевищує робочий тиск, зазначений на наклейці установки, необхідно використовувати захист у вигляді редуктора тиску. - Запобігайте гідравлічному удару за допомогою спеціального пристрою (розширювального бака). Див. Монтажу схему для придатних пристроїв. У разі встановлення фільтра на обладнання з подачею рідини від насоса і, зокрема, на обладнання, оснащене реле тиску і потоку, перед фільтром слід змонтувати ще один розширювальний бак, щоб захистити його від ймовірних/ постійних стрибків тиску (Малюнок С). - Не встановлюйте поруч з електроприладами. **ПОПЕРЕДЖЕННЯ:** - Дотримуйтеся вимог до умов експлуатації, зазначених на наліпці виробу. - Якщо наліпка зіпсована, пошкоджена, нерозбірлива або відсутня, не встановлюйте пристрій і зверніться до свого дилера Atlas Filtri.

Вказівки щодо встановлення

ПОПЕРЕДЖЕННЯ: - Перед установкою ретельно змастіть ущільнювальне кільце, розташоване у верхній частині чаші. Зверніться до свого постачальника для замовлення оригінального мастила LubriKit. - Перед встановленням перевірте, чи налаштована гідравлічна система відповідно до чинних правил. - Встановлюйте виробу в захищених приміщеннях, захищених від надмірно високої та низької температури.

Зверніть увагу на:

A Придатний ущільнювач і придатні з'єднувачі (залежно від моделі).

B Напрямок IN-OUT та розташування випускного клапана (VV) у різних моделях.

C Монтажна схема: 1. Міська водогірна магістраль | 2. Зворотний клапан | 3. Редукційний клапан тиску | 4. Байпас | 5. Пристрій для запобігання гідравлічному удару (розширювальний бак) – див. у таблиці відповідний об'єм пристрою (V) залежно від діаметру труби (Ø) | 6. Модуль фільтрації будь-якої моделі | 7. Інше комунальне устаткування

- Встановлення манометрів і/або випускних комплектів для моделей з таким допоміжним обладнанням: моделі M (з манометрами), S (з випускним комплектом) і SM (з випускним комплектом і манометрами)

* **Манометри:** накладіть герметизувальну стрічку на різьбу манометрів і щільно, але не занадто сильно, вкрутіть їх в отвори з різьбою 1/8" у верхній частині голівки; якщо після запуску витікає вода, додайте ще герметизувальну стрічку і/або затягніть ще щільніше. Для моделей K (корпуси з латунною голівкою) вкрутіть заглушки у верхній частині голівки і вкрутіть манометри згідно з описаною вище процедурою. Для виробів з пробками (гвинтами) для манометрів: щільно закрутіть пробки (обладнані ущільнювачами кільцями).

* **Випускний комплект:** накрутіть пластиковий штуцер із ущільнювальним кільцем на різьбовий отвір для випуску в нижній частині корпусу, накрутіть на штуцер кульовий клапан; переконайтеся, що прокладка клапана на місці, потім вкрутіть кульовий клапан у зливну лійку або пластиковий тримач для шланга, перевіривши, чи на місці прокладка. Для виробів зі зливною пробкою: щільно закрутіть пробку.

Встановлення та запуск

- **Перекрийте водогісну магістраль.** - Для запобігання невідповідному тиску використовуйте лише оригінальні настінні кронштейни (якщо оригінальні настінні кронштейни не входять до комплекту постачання, придбайте їх у свого продавця), за винятком корпусів з позначкою DP DS. - Рекомендуємо встановлювати байпас. - Під'єднайте вхід до частини виробу з позначкою IN, а вихід до частини з позначкою OUT. - Під'єднайте труби за допомогою паралельних з'єднувачів (BSPP – ISO 228), можливо, з використанням гнучких шлангів. - Під'єднайте до клинчатих з'єднувачів (ANSI/ASME B1.20.1), тільки якщо голівка виробу має позначку NPT, можливо, з використанням гнучких шлангів. - Для з'єднання у якості ущільнювача використовуйте лише герметизувальну стрічку. - Якщо виріб постачається без картриджа(ів), відгвинтіть колбу корпусу від голівки та вставте картридж(и), змастіть ущільнювальне кільце оригінальною змазкою LubriKit, потім пригвинтіть колбу до голівки та затягніть за допомогою оригінальних гайкових ключів (якщо оригінальні гайкові ключі не входять до комплекту постачання, придбайте їх у свого продавця). - Відкрийте водогісну магістраль. - Відгвинтіть випускний клапан, зачекчайте на вихід повітря, після чого пригвинтіть і затягніть випускний клапан. **ПОПЕРЕДЖЕННЯ:** Переконайтеся, що відсутній витік води з установи, звернувши особливу увагу на герметичність з'єднання між головою і чашею корпусу. Повторно перевірте щільність з'єднання і відсутність витіку води через 48 годин після установи і запуску. У разі витіку відкрийте корпус, зніміть ущільнювальне кільце з чаші, встановіть нове ущільнювальне кільце і нанесіть оригінальне мастило LubriKit, після чого знову з'єднайте голову з чашею і перевірте герметичність з'єднання, як зазначено вище. Використовуйте тільки оригінальні ущільнювальні кільця Atlas Filtri. У іншому випадку гарантія буде недійсною. Для замовлення оригінальних ущільнювальних кільць, мастила LubriKit та інших комплектуючих зверніться до свого постачальника. > **Примітка.** Після встановлення повільно відкрийте подачу води (кран), котрий розташований за встановленим пристроєм, та зачекчайте щонайменше 5 хвилин, перш ніж використовувати фільтровану воду.

Обслуговування

- **Періодично очищуйте корпус холодною водою та м'якою губкою.** Замінійте колбу корпусу щонайменше раз на 5 років. - Замінійте картридж чи мийте картридж залежно від вказівок на упаковці з комплектом для заміни/брушури на наліпці. - У разі невикористання протягом тривалого часу: зніміть картридж; при повненні роботи: використовуйте новий картридж. **ПОПЕРЕДЖЕННЯ:** При повторному запуску установи після кожного технічного обслуговування та/або заміни наповнювача, коли чаша установи була від'єднана від голівки, замініть ущільнювальне кільце новим і проводите ретельну змазку, використовуючи оригінальне мастило LubriKit перед тим, як прикрутити чашу до голівки. Переконайтеся, що відсутній витік води з установи, звернувши особливу увагу на герметичність з'єднання між головою і чашею корпусу. Повторно перевірте щільність з'єднання і відсутність витіку води через 48 годин після установи і запуску. У разі витіку відкрийте корпус, зніміть ущільнювальне кільце з чаші, встановіть нове ущільнювальне кільце і нанесіть мастило, після чого знову з'єднайте голову з чашею і перевірте герметичність з'єднання, як зазначено вище. Використовуйте тільки оригінальні ущільнювальні кільця Atlas Filtri. У іншому випадку гарантія буде недійсною. Для замовлення оригінальних ущільнювальних кільць, мастила LubriKit та інших комплектуючих зверніться до свого постачальника. > **Примітка.** Після обслуговування повільно відкрийте подачу води (кран), котрий розташований за встановленим пристроєм, та зачекчайте щонайменше 5 хвилин, перш ніж використовувати фільтровану воду.

Заміна картриджа фільтра

Дотримуйтеся чинних норм щодо утилізації використаних картриджів.

1. Перш ніж відкрити корпус, перекрийте водогісну магістраль. 2. Знизьте тиск у виробі, відгвинтивши випускний клапан. 3. Відкрийте корпус, відгвинтивши колбу від голівки. 4. Зніміть використаний картридж. 5. Періодично очищуйте корпус холодною водою та м'якою губкою. 6. Відкрийте обгортку нового картриджа та викиньте її. Уважно прочитайте вказівки у брошурі/на наліпці та збережіть їх для подальшого використання. 7. Вставте новий картридж у корпус фільтра. 8. Змастіть ущільнювальне кільце оригінальною змазкою LubriKit або встановіть нове ущільнювальне кільце (якщо оригінальне ущільнювальне кільце не входить до комплекту постачання, придбайте його у свого продавця). 9. Пригвинтіть колбу корпусу до голівки корпусу оригінальними гайковими ключами. Не затягуйте надто сильно. 10. Відкрийте водогісну магістраль. 11. Зачекчайте на вихід повітря з випускного клапана, після чого пригвинтіть і затягніть його. > **Примітка.** Після цього повільно відкрийте подачу води (кран), котрий розташований за встановленим пристроєм, та зачекчайте щонайменше 5 хвилин, перш ніж використовувати фільтровану воду. **УВАГА!** Використання картриджів які не є оригінальними Atlas Filtri, призведе до анулювання гарантії. Придбайте у свого продавця оригінальні картриджі. Асортимент оригінальних картриджів для фільтрів представлений на веб-сайті www.atlasfiltri.com. **ПРИМІТКА.** Відео з вказівками щодо спрощення встановлення та обслуговування доступні на веб-сайті www.atlasfiltri.com

Гарантія

- Для ідентифікації виробу залиште наліпку на упаковці. - Для держав-членів ЄС застосовуються умови гарантії, зазначені у Директиві 85/374/ЄС та її нзд та у Директиві 1999/44/ЄС та її нзд. У країнах, які не є членами ЄС, на виріб розповсюджується обмежена гарантія тривалістю 12 місяців із дати придбання, підтверженої звичайним чеком. Зобов'язання Atlas Filtri S.r.l. обмежуються винятково заміною визнаного дефектним корпусу та не розповсюджуються на оплату доставки, встановлення та іншого ремонту. Гарантія не розповсюджується на ефективність фільтрації чи запобігання утворенню накипу, оскільки це залежить від якості місцевої води та її споживання. Для вирішення будь-яких суперечок згідно з італійськими нормами та законами Atlas Filtri S.r.l. обирає суд Падуї в якості компетентної інстанції.



الإرشادات العامة للاستخدام

- استخدم المنتج لترشيح المياه بدرجة أس هيدروجيني من 6.5 إلى 9.5 فقط في حالة المياه ذات الرقم الهيدروجيني الأقل أو الأعلى من الحدود. استخدم فقط المُنْبِتَات التي تحمل علامة PP (بولي بروبيلين نقي). - في حالة ترشيح مياه الشرب، لا تستخدم مع الماء غير المعامون أو مع الماء غير معروف الجودة دون التطهير الكافي قبل أو بعد الترشيح. - احص المنتج من الضوء، ركّب تحت الضوء المباشر فقط الطرز ذات وعاء غير متناف، يحمل علامة AB أو BW. - حافظ عليه محميًا من التلوثات الرجحية باستخدام صمام مانع للارتجاع. - حافظ عليه محميًا بجهاز خفض الضغط إذا كان الضغط يتجاوز ضغط العمل المشار إليه على ملصق المنتج. - حافظ عليه محميًا من المطرقة المائية باستخدام الجهاز المانع للطرز المائي (وعاء التوسيع). انظر مخطط التركيب للتطبيقات على الأجهزة المستخدمة. في حالة التركيب على الأنظمة التي تعمل بالامتصاصية بمضخة وخاصة على تلك المزودة بوحدة تحكم في الضغط والتدفق، يجب تركيب وعاء توسيع إضافي في أول دورة المرشح لحمايته من تكرار فقم الضغط المُحمّلة (الشكل C). - لا تقم بالتركيب بالقرب من الأجهزة الكهربائية. تحذير - راجع ظروف العمل كما هو موضح في الملصق الموجود على المنتج. - إذا تم العبث بالملصق، أو تعرض للتلف، أو أصبح غير مقروء أو فقد، فلا تقم بالتركيب، واتصل بوكيل Atlas Filtri.

إرشادات التركيب

تحذير

- قبل التركيب، قم بتدقيق حلقة الحاوية الموجودة في أعلى الوعاء بعناية. اسأل البائع عن زيوت التشحيم الأصلية.
- قبل التركيب، تحقق مما إذا كان النظام الهيدروليكي قد تم إعداده وفقًا لأحدث القواعد المعمول بها.
- ركّب المنتجات في غرف محمية ومؤمنة من التجمد والحرارة الزائدة.

ارجع إلى الأشكال:

A المادة المانعة للتسرب المناسبة والتركيبات المناسبة (حسب الطراز).

B عرض اتجاهات المخدل والمخرج وموقع صمام التهوية (VV) في النماذج المختلفة.

C مخطط التركيب: 1. خطوط المياه الرئيسية التابعة للبلدية | 2. صمام مانع للارتجاع | 3. مخفض الضغط | 4. محول المسار | 5. جهاز مانع للطرز المائي (وعاء التوسيع) - تحقق من الجولول لمعرفة حجم الجهاز المناسب (V) اعتمادًا على قطر الأنابيب. (6) - Ø وحدة ترشيح لأي طراز | 7. المرشحات الأخرى

- تركيب مقاييس ضغط وأو طقم ترغيب للطرز التي تحتوي على هذه الملحقات: طرز M (مقاييس ضغط الهواء) S (مع مجموعة التفرغ) SM (مع عدة التفرغ ومقاييس الضغط)

* مقاييس الضغط: ضغ بعضًا من شريطة منع التسرب على أسنان مقاييس الضغط، وقم بربطها بإحكام، ولكن دون الإفراط في الربط في المنافذ المسننة ذات 1/8 بوصة في أعلى الرأس؛ عند بدء تشغيل المنتج، وفي حالة تسرب الماء، أضف بعضًا من أشرطة منع التسرب و/أو أربط البرغي بشكل أكثر إحكامًا. في حالة الطرز K (المُنْبِتَات ذات الرأس النحاسي)، قم بفق المقاييس الموضوعة أعلى الرأس وربط أجهزة قياس الضغط وفقًا للإجراء الموضح أعلاه. بالنسبة إلى المنتجات المزودة بسدادات (بسبب لولبي) لأجهزة قياس الضغط: اربط السدادات (المجهزة بمانع تسرب دائري) بإحكام.

* مجموعة التفرغ: قم بربط الحاملة البلاستيكية بحلقة دائرية على المنفذ المولوب لتفرغ الجزء السفلي من الغلاف، تم قم بربط الصمام الكروي بالحلقة، مع التأكد من أن ختيبة الصمام في مكانها، تم قم بلف الصمام الكروي إلى قمع الصمام الكروي إلى قمع الصمام الكروي إلى قمع الصمام الكروي، مع التأكد من أن الختيبة في مكانها. بالنسبة إلى المنتجات المزودة بسدادة للتصريف: اربط السدادة بإحكام.

التركيب وبدء التشغيل

- قم بإغلاق خطوط المياه الرئيسية. - تجنب كل أنواع الضغط باستخدام الكتل الجدارية الأصلية كدعامات (اسأل البائع عن الأنواع الأصلية إذا لم تكن مرفقة) باستثناء المُنْبِتَات التي تحمل العلامة DP DS. - يوصى بتركيب محول المسار. - قم بتوصيل المدخل بجانب المنتج الذي يحمل إشارة IN والمخرج بالجانب الذي يحمل إشارة OUT. - صل الأنابيب باستخدام تركيبات (متوازية) (BSPP - ISO 228). ويمكن استخدام خرطوم مرنة. - قم بتوصيل التركيبات المعدنية (ANSI/ASME B1.20.1) إذا تم وضع علامة NPT على رأس المنتج فقط، ويمكن استخدام خرطوم مرنة. - استخدم ترميز منع التسرب فقط كمادة مانعة للتسرب أثناء القيام بالتوصيلات. - إذا تم توفير المنتج بدون خرطوش/خرطوش، فقم بفق وعاء المُنْبِت من الرأس، وأدخل الخرطوش/الخرطوش، وقم بتزييت الحلقة O بزيوت التشحيم الأصلية LubriKit، تم قم بربط الوعاء برأسه، وأحكام ربطه باستخدام مفاتيح الربط الأصلية (اطلب من البائع المفاتيح الأصلية إذا لم يتم تضمينها). - قم بتشغيل خطوط المياه الرئيسية. - قم بفق صمام التهوية، وانتظر طرد الهواء، تم اربط صمام التهوية بإحكام.

تحذير: تأكد من عدم وجود تسرب للمياه من المنتج، وتحكم بشكل خاص في إحكام الربط بين رأس الحاوية ورأس الوعاء. استمر بالتحقق من أن الربط جيد ومن عدم وجود تسرب للمياه لمدة 48 ساعة بعد التركيب وبدء التشغيل. في حالة حدوث تسرب، افتح الحاوية، تم قم بإزالة الحلقة الدائرية من الوعاء، تم ضغ حلقة جديدة، وقم بوضع طقم مادة التشحيم الأصلية، تم أعد إحكام ربط الوعاء بالرأس، وكرر فحص التسرب كما هو مذكور أعلاه. استخدم الحلقات الدائرية الأصلية من Atlas Filtri فقط وإلا يصبح الضمان باطلًا. اسأل البائع عن الحلقات الدائرية الأصلية وعدة التشحيم وقطع الخيوط الأخرى.

< ملاحظة: بعد التركيب، قم بتشغيل إمداد المياه (الصنوبر) الموجود في آخر دورة الوحدة المركبة ببطء، وارتك الماء يتدفق لمدة 5 دقائق على الأقل قبل الاستخدام.

الصيانة

- نظف المُنْبِت برفق دورياً مستخدماً المياه الباردة وإسفنجة ناعمة. استبدل وعاء المُنْبِت كل 5 سنوات على الأقل. - قم بتغيير الخرطوشة أو تنظيفها وفقاً لتوجيه الموضح على الحوة/النشرة/الملصق البديل. - إذا لم تكن الخرطوشة قيد الاستخدام لفترة طويلة، قم بإزالتها؛ عند إعادة التشغيل: استخدم خرطوشة جديدة.

تحذير: عند إعادة التشغيل بعد كل عملية صيانة و/أو إعادة التهيئة، عندما يتم فك وعاء الوحدة من الرأس، غرّ الحلقة الدائرية بأخرى جديدة، وقم بتدعيمها بعناية باستخدام مادة التشحيم LubriKit قبل ربط الوعاء بالرأس. تأكد من عدم وجود تسرب للمياه من المنتج، وتحكم بشكل خاص في إحكام الربط بين رأس الحاوية ورأس الوعاء. استمر بالتحقق من أن الربط جيد ومن عدم وجود تسرب للمياه لمدة 48 ساعة بعد التركيب وبدء التشغيل. في حالة حدوث تسرب، افتح الحاوية، تم قم بإزالة الحلقة الدائرية من الوعاء، تم ضغ حلقة جديدة، وقم بوضع طقم مادة التشحيم الأصلية، تم أعد إحكام ربط الوعاء بالرأس، وكرر فحص التسرب كما هو مذكور أعلاه. استخدم الحلقات الدائرية الأصلية من Atlas Filtri فقط ولا يصبح الضمان باطلًا. اسأل البائع عن الحلقات الدائرية الأصلية ومطمق التشحيم وقطع الخيوط الأخرى.

< ملاحظة: بعد الصيانة، قم بتشغيل إمداد المياه (الصنوبر) الموجود في آخر دورة الوحدة المركبة ببطء، وارتك الماء يتدفق لمدة 5 دقائق على الأقل قبل الاستخدام.

استبدال خرطوشة المرشح

اتبع اللوائح السارية للتخلص من الخرطوشة المستهلكة.

1. قبل فتح المُنْبِت، قم بإيقاف تشغيل أنابيب المياه.
2. حرر الضغط من المنتج عن طريق فك صمام التهوية.
3. افتح المُنْبِت بفق الوعاء من الرأس.
4. قم بإزالة الخرطوشة المستهلكة.
5. امسح مُنْبِت المرشح بالماء البارد وإسفنجة ناعمة.
6. افتح غلاف الخرطوشة الجديدة وتخلص منه. اقرأ النشرة/الملصق بعناية للحصول على الإرشادات، واحتفظ بها للرجوع إليها في المستقبل.
7. أدخل الخرطوشة الجديدة وضغها في المُنْبِت.
8. قم بتشحيم الحلقة O بزيوت التشحيم الأصلية LubriKit أو قم بتغييرها بحلقة دائرية جديدة (اطلب من البائع الحلقات الأصلية إذا لم تكن مدرجة).

9. اربط وعاء المبيت برأس المُنْبِت باستخدام مفاتيح الربط الأصلية. لا تقرب في إحكام الربط.

10. قم بتشغيل خطوط المياه الرئيسية.

11. انتظر حتى يتم استنزاف الهواء من صمام التهوية، تم اربط صمام التهوية، وأحكام ربطه.

< ملاحظة: بعد التشغيل، قم بتشغيل إمداد المياه (الصنوبر) الموجود في آخر دورة الوحدة المركبة ببطء، وارتك الماء يتدفق لمدة 5 دقائق على الأقل قبل الاستخدام.

تنبيه: استخدام خرطوشات مختلفة عن خرطوشات Atlas Filtri الأصلية يحمل الضمان باطلًا - اطلب من البائع الخرطوشات الأصلية. تتوفر

نطاقات خرطوشات المرشح الأصلية على www.atlasfiltri.com

إشعار: تتوفر مقاطع فيديو مع توجيهات لتسهيل التركيب والصيانة على www.atlasfiltri.com

إرشادات التخلص من المنتج: امتثالاً لقواعد Reach، يجب الإشارة إلى فئة SCIP المرجعية لهذا المنتج على ملصق الحوة. يُرجى العثور على رمز SCIP ذي الصلة على الموقع الإلكتروني: www.atlasfiltri.com.
تخلص من المنتج في نهاية عمره التشغيلي وفقاً للوائح المحلية والوطنية، باستخدام كود EWC المناسب. تتوفر جدول يسرد جميع المواد المستخدمة للتزليل على الموقع الإلكتروني: www.atlasfiltri.com/downloads.

الضمان

- أيق الملصق على الحوة لتحريف المنتج.

- في بلدان الاتحاد الأوروبي، شروط الضمان المعمول بها في تلك المنصوص عليها في التوجيه EEC/85/374 بصيغته المعدلة وفي التوجيه EC/1999/44 بصيغته المعدلة. بالنسبة للبلدان خارج الاتحاد الأوروبي، يُمنح المنتج ضماناً محدوداً لمدة 12 شهراً من تاريخ الشراء الذي يتم إقبته في إكمال الشراء. تقتصر مسؤولية Atlas Filtri S.r.l. فقط على استبدال المُنْبِت الذي ثبت أنه معيب، باستثناء تكاليف الشحن أو التركيب أو تكاليف الإصلاح الأخرى. لا يوجد ضمان على الترسيع أو الأداء المضاد للتسرب حيث قد يختلف باختلاف ظروف المياه المحلية واستهلاكها. لأي نزاع على أي شيء، تُعين Atlas Filtri S.r.l. محكمة بلوفيا باعتبارها جهة مختصة، مع تطبيق اللوائح والقوانين الإيطالية.



尊敬的顾客，感谢您选用 Atlas Filtri 产品，本产品为意大利制造。

般使用说明

- 只可用于过滤 pH 值介于 6.5 至 9.5 之间的水。对于 pH 值低于 6.5 或高于 9.5 的水，只能使用有 PP（纯聚丙烯）标记的外壳。
- 如果水不安全或水质未知，过滤器前后无足够消毒，则不得用于过滤饮用水。
- 避免安装，只有带 AB 或 BW（不透明滤杯）标记的型号才能在直射光下安装。
- 使用止回阀，防止水倒流。
- 如果压力超过产品标签上显示的工作压力，请使用压力-减压装置进行保护。
- 使用防水锤装置（膨胀容器），防止水击作用。参见相应装置的安装布局。如果安装在由泵驱动的设备上，特别是安装在带有压力开关的设备上，则必须在过滤器的上游插入一个额外的膨胀容器以保护它免受可能/持续的压力峰值(图 C)。
- 不要安装在电气设备附近。

警告

遵守产品标签上标示的工作条件。

如果此标签被撕下、已损坏、模糊不清或丢失，请勿安装，并请联系您的 Atlas Filtri 经销商。

安装指示

警告

- 在安装之前，小心地润滑位于仓顶上外壳 O 形环。向您的供应商申请正品润滑剂 Lubrikit。
- 安装前检查液压系统是否已根据有效工艺要求设置好。
- 将产品安装在有遮护的房间内，并加以保护，防止冻结和过热。

参照图：

A 合适密封件和合适接头（依型号而定）。

B 不同型号中的 IN-OUT 方向和排气阀 (VV) 位置。

C 安装布局：1.市政总水管 | 2.止回阀 | 3.减压器 | 4.旁通管 | 5.防水锤装置（膨胀容器）- 参照表格，根据管道直径 (Ø)，检查相应装置容量 (V) | 6.任何型号的过滤 | 7.其他实用装置

- 为带如下附件的机型安装压力表和/或放电套件：M 机型（带压力表）S（带放电套件）和 SM（带放电套件和压力表）

* 压力表：在压力表的螺纹上缠绕一些密封胶带，然后将其从顶部向螺纹口内拧紧 1/8"（但是不要过度紧固）；如果在产品启动时漏水，可再多缠绕些密封胶带和/或再拧紧些。对于 K 机型（外壳带黄铜头），拧下黄铜头部的插头，并按上述步骤安装压力表。对于带插头（螺栓）用于压力表的产品：拧紧插头（带 O 形圈）。

* 放电套件：将带 O 形环的塑料接头安装到外壳底部放电装置的螺纹口上，将球阀安装到接头并确保球阀的垫圈已放置到位，然后再将球阀拧紧到排放漏斗或塑料软管支座上，并确保垫圈已放置到位。对于带排放套的产品：拧紧套子。

安装和启用

- 关闭总水阀。
- 使用外壳延伸部位有 DP DS 标记的原装壁架作为支撑（如果未附带，向供应商索要），避免产生各类张力。
- 建议安装一个旁通管。
- 将入口连接到有 IN 标示的产品一侧，将出口连接到有 OUT 标示的一侧。
- 使用式接头并行连接管道 (BSPP - ISO 228), 尽量使用软管。
- 如果产品顶端有 NPT 标记，只能连接到锥形接头 (ANSI/ASME B1.20.1), 尽量使用软管。
- 只可使用胶布密封接头。
- 如果产品出厂时未安装好滤芯，从顶端拧下滤杯，插入滤芯，用原装润滑油 LubriKit 润滑 O 型圈，然后将滤杯重新安装回顶端，用原装扳手拧紧（如果未附带，向供应商索要）。
- 打开总水阀。
- 拧开排气阀，等空气排净后，再旋紧排气阀。

警告

确保从产品没有漏水，特别是检查外壳头与外壳仓之间的拧紧。继续检查是否拧好并且继安装和启动 48 小时内没有漏水。发生泄漏的情况下，打开外壳，从仓中取出 O 形环，放置一个新的 O 形环并涂抹正品的润滑剂 Lubrikit，然后将仓重新拧紧到头并重复如上所述的泄漏检查。只使用正品的 Atlas Filtri O 形环，否则保修无效。向您的供应商申请正品的 O 形环、Lubrikit 与其他备件。

> 备注：安装之后，缓慢打开安装装置的给水（龙头）下游管路，让水至少流淌 5 分钟，然后再使用。

维护

- 定期用凉水和软海绵清洁外壳。至少每五年更换一次滤杯。
- 参照更换套件/手册/标签上所示的方向，更换阀芯，或将滤芯冲洗干净。
- 如果长时间不用：取出滤芯；再次启用时：使用新的滤芯。

警告

在每次维护操作和/或重新填充改变后重新启动时，从头部拧下装置的仓时，用新的 O 形环更换，使用正品的润滑剂 Lubrikit 小心地润滑，然后将仓拧紧到头部。确保从产品没有漏水，特别是检查外壳头与外壳仓之间的拧紧。继续检查是否拧好并且继安装和启动 48 小时内没有漏水。发生泄漏的情况下，打开外壳，从仓中取出 O 形环，放置一个新的 O 形环并且涂抹润滑剂，然后将仓重新拧紧到头部并重复如上所述的泄漏检查。只使用正品的 Atlas Filtri O 形环，否则保修无效。向您的供应商申请正品的 O 形环、Lubrikit 与其他备件。

> 备注：维护完成后，缓慢打开安装装置的供水（水龙头）下游管路，让水至少流淌 5 分钟，然后再使用。

更换滤芯

遵照有效法规，弃置废旧滤芯。

1. 打开外壳前，关闭总水阀。
 2. 旋开排气阀，释放产品压力。
 3. 打开外壳，从顶端旋下滤杯。
 4. 取出废旧滤芯。
 5. 使用凉水和软海绵清洁过滤器外壳。
 6. 打开新的滤芯包装，丢弃包装。仔细阅读产品手册/标签上的指示，并保存好，以备未来参考。
 7. 插入新的滤芯装入外壳中。
 8. 用原装润滑油 LubriKit 润滑 O 型圈，或更换新的 O 型圈（如果未附带，向供应商索要）。
 9. 使用原装扳手将滤杯旋到外壳顶端。不要拧得过紧。
 10. 打开总水阀。
 11. 等待空气从排气阀中排净，然后旋紧排气阀。
- > 备注：操作完成后，缓慢打开安装装置的供水（水龙头）下游管路，让水至少流淌 5 分钟，然后再使用。

注意：使用 Atlas Filtri 非原装滤芯会使保修失效，向供应商索要原装滤芯。

www.atlasfiltri.com 上提供有各类原装滤芯。

注意：www.atlasfiltri.com 上提供有便于安装和维护的指示视频。

保修

- 将包装盒上的标签保存好，以确认产品。

- 对于欧盟国家，适用的保修条款为 85/374/CEE 指令以及随后的补充和修订和 1999/44/CE 指令以及随后的补充和修订。对于 UE 以外的国家，产品将享受自购买之日算起 12 个月的有限保修，购买日期以正式发票上的日期为准。Atlas Filtri S.r.l. 的责任仅限于更换经证实的缺陷外壳，不包括邮费、安装成本或其他维修成本。产品的过滤或抑菌性能会因当地水质和用水量而异，因此不在保修范围内。

当发生任何争执时，Atlas Filtri S.r.l. 将提请帕多瓦法院进行审理，并依照意大利法律法规进行仲裁。