

ANUNȚ DE PARTICIPARE

privind achiziționarea lucrărilor

„Reconstrucția perimetrului de pază la Penitenciarul nr.7 Rusca, etapa II (îngradirile interioare) prin procedura de achiziție Licitatie deschisă”

1. Denumirea autorității contractante: Penitenciarul nr.7 Rusca
2. IDNO: 100760100089
3. Adresa: s.Rusca, mun. Hîncești
4. Numărul de telefon/fax: 0269 67 209, 0269 67 201
5. Adresa de e-mail și de internet a autorității contractante: p7secretariat@anp.gov.md,
6. Adresa de e-mail sau de internet de la care se va putea obține accesul la documentația de atribuire: *documentația de atribuire este anexată în cadrul procedurii în SIA RSAP, p7logistica@anp.gov.md, p7achizitii@anp.gov.md*
7. Tipul autorității contractante și obiectul principal de activitate (dacă este cazul, mențiunea că autoritatea contractantă este o autoritate centrală de achiziție sau că achiziția implică o altă formă de achiziție comună): Instituție de stat cu statut special
8. Cumpărătorul invită operatorii economici interesați, care îi pot satisface necesitățile, să participe la procedura de achiziție privind livrarea/prestarea/executarea următoarelor bunuri /servicii/lucrări:

Nr. d/o	Cod CPV	Denumirea bunurilor/serviciilor/lucrărilor solicitate	Unitatea de măsură	Cantitatea	Specificarea tehnică deplină solicitată, Standarde de referință	Valoarea estimată (se va indica pentru fiecare lot în parte) fără TVA
Lotul 1						
1.	45453000-7	Reconstrucția perimetrului de pază la Penitenciarul nr.7 Rusca , etapa II	Obiect	1	în conformitate cu caietul de sarcini	18 687 110 lei
Valoarea estimativă totală						18 687 110 lei

9. În cazul în care contractul este împărțit pe loturi un operator economic poate depune oferta: Pentru toate loturile;
10. Admiterea sau interzicerea ofertelor alternative: nu se admite
11. Termenii și condițiile de livrare/prestare/executare solicitate: 8 luni
12. Termenul de valabilitate a contractului: 31.12.2025
13. Contract de achiziție rezervat atelierelor protejate sau că acesta poate fi executat numai în cadrul unor programe de angajare protejată (după caz): nu
14. Prestarea serviciului este rezervată unei anumite profesii în temeiul unor acte cu putere de lege sau al unor acte administrative (după caz): nu
15. Scurta descriere a criteriilor privind eligibilitatea operatorilor economici care pot determina eliminarea acestora și a criteriilor de selecție; nivelul minim (nivelurile minime) al (ale) cerințelor eventual impuse; se menționează informațiile solicitate (DUAE, documentație):

În temeiul art.19 alin. 3 lit. d) din Legea nr. 131/ 2015, privind achizițiile publice, ANP va exclude din procedura de atribuire a contractului de achiziții publice orice ofertant în cazul prezentării informațiilor false sau neprezentării informațiilor solicitate de ANP, în scopul demonstrării îndeplinirii criteriilor de calificare și selecție.

Nr.d/o	Descrierea criteriului/cerinței	Modde demonstrarea îndeplinirii criteriului/cerinței:	Nivelul minim/Obligatorietatea
1	Oferta	Semnat cu semnătură electronică	Obligatoriu
2	Garanția pentru ofertă – 1%	Completată în conformitate cu Anexa nr.9 la Documentația standard - în original, emisă de o bancă comercială; Termenul de valabilitate să fie egal cu perioada de valabilitate al ofertei - 60 zile din ziua deschiderii ofertelor.	Obligatoriu

		fi calificată ca ofertă neconformă. Certificatele urmează a fi semnate electronic de către operatorul economic;	
	Experiență similară	Minim 5 ani de activitate în domeniul executării lucrărilor în reconstrucție și construcție	Obligatori
		Operatorul economic va confirma experiența prin prezentarea de copii ale contractului de antrepriză, proceselor verbale de recepție finală cu anexe, executate în ultimii 5 ani a cel puțin a unui contract cu o valoare nu mai mică de 75% din valoarea viitorului contract, sau valoarea cumulată a tuturor contractelor executate în ultimul an de activitate să fie egală sau mai mare decât valoarea viitorului contract cu aplicarea semnăturii electronice;	Obligatori
28	Deținerea certificatului Sistemului de Management al calității ISO 9001	Copie – confirmată prin semnătura electronică a ofertantului;	Obligatori
29	Deținerea certificatului Sistemului de Management de mediu ISO 14001	Copie – confirmată prin semnătura electronică a ofertantului;	Obligatori
30	Manualul calității	Copie – confirmată prin semnătura electronică a ofertantului;	Obligatori
31	Garanția de bună execuție în valoare de 5%, valabilă pe perioada valabilității contractului	1) rețineri succesive din plata convenită pentru facturile înaintate, cu efectuarea transferului sumei respective pe un cont special deschis de către operatorul economic, pus la dispoziția autorității contractante, la o bancă licențiată, agreată de ambele părți; 2) rețineri succesive directe din plata convenită pentru facturile înaintate;	Obligatori
32	Declarație privind confirmarea identității beneficiarilor efectivi și neîncadrarea acestora în situația condamnării pentru participarea la activități ale unei organizații sau grupări criminale, pentru corupție, fraudă și/sau spălare de bani.	completat în conformitate cu ordinul Ministerului Finanțelor nr.145 din 24.11.2020, confirmată prin semnătura electronică;	Obligatori
33	Examinarea documentației de proiect cu vizitarea șantierului până la propunerea și publicarea ofertelor pe M-tender	Proces verbal ce atestă consultarea documentației de proiect și vizita șantierului, confirmat prin semnătura reprezentantului autorității contractante și a agentului economic participant (în format liber)	Obligatori

1 . Descriere generală

Locul desfășurării lucrărilor: s.Rusca, mun.Hîncești. La obiect urmează să fie executate următoarele lucrări de bază: lucrări de demontare, demolare a perimetrului interior de pază existent, executarea construcția gardului din elemente din metal, imprejmuri metalice din plasă ghimpată zincată, executarea gardului din panouri din sîrmă zincată tip Eurogard și tip Varan, amenajarea potecii de serviciu internă între gardul principal (Egaza VARAN) și gardul interior de preîntâmpinare pentru deservirea echipamentului de semnalizare digital și supraveghere video, construcții din beton armat tunuri 3a,3b, reutilarea încăperii din blocul administrativ existent pentru Sistemul de pază automată și o încăpere punctul de trecere existen pentru dispeceerat; montarea sistemelor de iluminat electric perimetral, sisteme de detectare și semnalizare, sisteme de supraveghere video; lucrări de construcție a rigolelor de scurgere a apelor pluviale exterioare.

Precizare: lucrările sus-menționate urmează să fie executate, fără a fi periclitată activitatea zilnică a instituției. Nu se admite deconectarea energiei electrice, blocarea sistemelor de apă și canalizare în zilele de lucru. În caz de necesitate, deconectările urmează a fi coordonate în prealabil.

2. Informații și proiectare

Autoritatea contractată dispune de documentația de proiect și deviz pentru efectuarea lucrărilor de reconstrucție și demolare avind ca bază următoarele compartimente:

ANEXA NR. 1 LA DESENELOR DE LUCRU

	Denumirea	Nota
Materiale generale ale terenului de construcție		
	Plan General	Obiect nr. 05/2021
	Organizarea lucrarilor de desfiintare	
	Organizarea lucrarilor de constructie	
Perimetral interior de pază, gard principal 1 și gard de preîntîmpinare 2		
	Soluții Arhitectural-Constructive	
	Iluminat electric exterior în structura gardului de preîntîmpinare	
	Retele exterioare de alimentare cu energie electrică a sistemelor de paza automate, a panourilor de distribuție ale turnurilor de pază și a panoului de drijare a iluminatului exterior	
	Sistemul de Paza Automată	
	Supraveghere video	
Turnul de pază 3a, 3b		
	Soluții arhitecturale	
	Construcții din beton armat	
	Echiptament electric de forță/Iluminat electric interior	

3. Materiale, compatibilități, reglementări tehnice și standarde utilizate

La execuția lucrărilor în construcții se aplică documentele normative, reglementările tehnice și standardele în vigoare a Republicii Moldova. Pot fi utilizate și documentele normative internaționale și europene în cazul în care sunt superioare celor din Republica Moldova. Materialele aplicate la construcția în cauză vor fi coordonate cu Beneficiarul și responsabilul tehnic, precum și vor trece testările de laborator.

4. Mostre

Mostrele la lucrările ascunse vor fi dispuse conform cerințelor, normativelor și legislației în vigoare a Republicii Moldova.

5. Furnizarea, păstrarea, protecția materialelor și a lucrărilor. Securitatea construcțiilor și a terenurilor aferente

Transportarea, manipularea și depozitarea produselor și materialelor utilizate; protecția lucrărilor în funcție de condițiile atmosferice; protecția construcțiilor și teritoriilor aferente sunt în sarcina Ofertantului desemnat învingător.

6. Încercări, instrucțiuni, garanții ale furnizorilor, desene și scheme de execuție

Este necesar de a efectua încercări ale utilajului instalat cu întocmirea actelor corespunzătoare, de a prezenta investitorului schemele și documentele de execuție, de a completa cartea tehnică a construcției. Cap. B "documentația privind executarea lucrărilor", cheltuielile pentru perfectarea documentației necesare sunt puse în sarcina Antreprenorului.

7. Remedierea viciilor ascunse și a defectelor

Antreprenorul își asumă obligațiunile să înlăture din cont propriu toate defectele apărute din cauza sa, depistate pe parcursul termenului de garanție, care sunt indicate în actul semnat de ambele părți.

8. Trasarea geodezică a lucrărilor, toleranțe de execuție

Trasare geodezică, bornele, reperatele, pichetii, jaloanele, aliniamentele; toleranțele admise la executarea lucrărilor, sunt precizate în documentația de proiect elaborată.

9. Parametrii de calcul ai elementelor constructive

Sarcinile luate în calcul: seismicitatea, acțiunile, alți parametri sunt redată în documentația de proiect.

10. Echipamentele, instalațiile, utilajele, sculele, instrumentele, dispozitivele și alte obiecte necesare pentru executarea lucrărilor

LISTA MASINILOR DE CONSTRUCTIE

№	Демонстрация	Марка	Кол-во	Примечание
	Мобильный раствор-бетонный узел МРБУ	Fibo intercom C15-1200, произ. 15-20 м³/ч Sumab K-40, произ. 30-40 м³/ч	1 комп.	- Изготовление товарного бетона и марочного раствора для проектных подбъектов и конструктивов.
2	Бульдозер-кран на пневмоходу	CAT 428F	1 комп.	- Устр-во времен. подъездных дорог. - Загрузка инертными веществами бункеров МРБУ. - Подвозка товарного бетона и раствора к месту укладки. - Отрывка котлованов и приямков для фундаментов ограждений.
3	Автомиксер с бетононасосом	«MAGNUM» CIFA-MK32L	1 ед.	- Подача товарного бетона в опалубку при возведении конструкций караульных вышек и других сооружений объекта.
4	Колесный манипулятор	«BOBCAT S570»	1 ед.	- Вспомогательные работы; - Внутренние транспортировочные работы.
5	Мототромбовка ручная		2 ед.	- Уплотнение грунтов при выполнении обратной засыпки фундаментов.
6	Телескопический погрузчик на пневмоходу	Merlo Roto 40.16	1 ед.	- Подача товарного бетона в опалубку конструкций с помощью бункера для бетона $v=0,5 \text{ м}^3$.
7	Стойки телескопические		100 шт.	- Крепление верт. и горизонт. опалубки при производстве монолит. бетон. работ
8	Леса трубчатые быстросборные		1 компл.	- Возведение караульных вышек.
9	Леса катучие-конверты, h=5,0 м		2 компл.	- Монтаж стальных стоек заборов, сетки и колючей проволоки "Егоза".
10	Газорезное оборудование		2 компл.	- Монтаж метал. конструкций заборов; - Вспомогательные работы.
11	Комплект электросварочного оборудования, V= 220v		2 компл.	- Монтаж метал. конструкций заборов; - Вспомогательные работы.
12	Бункер для бетона, оборудованный вибратором		4 ед.	- Укладка товарного бетона в ж/б конструкции
13	Угловая шлифовальная машина ("болгарка")	Makita	2 ед.	- Монтаж стальных сетчатых заборов; - Вспомогательные работы; - Арматурные работы.
14	Перфоратор электрический, V=220 v.	Makita	2 шт.	- Вспомогательные работы.
15	Строп 4-х ветвевой, грузопод-тью 5,0 т. ГОСТ- 25572-82.	1СК-5,0	2 компл.	- Такелажные работы; - Строительно-монтажные работы.
16	Чалки грузоподъемные, грузоподъемностью 2,0 т		8 ед.	То же
17	Пила электроциркулярная ручная	Makita	2 ед.	- Опалубочные работы.
18	Комплект построечного геодезического оборудования (нивелир, теодолит, геодезическая рейка)		1 комп.	- Разбивочные геодезические работы на строительной площадке.

EXCAVATOR CAT 428F

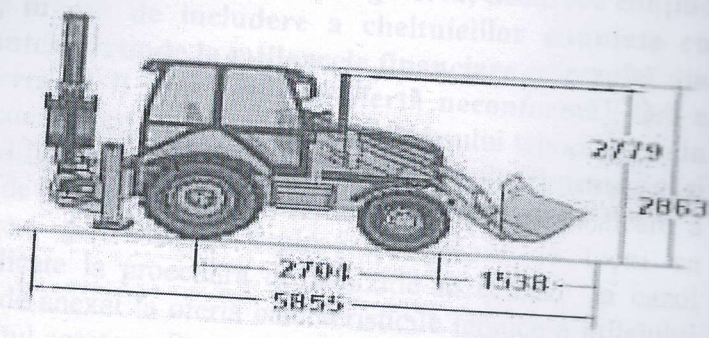
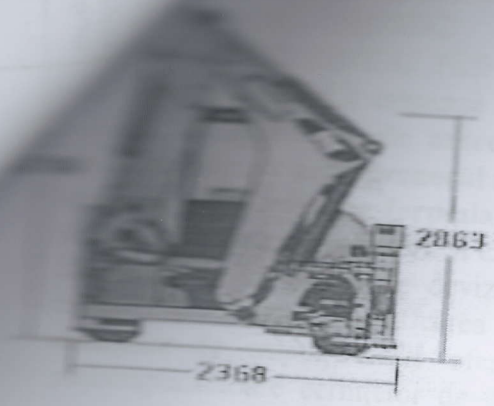

EXCAVATOR CAT 315C

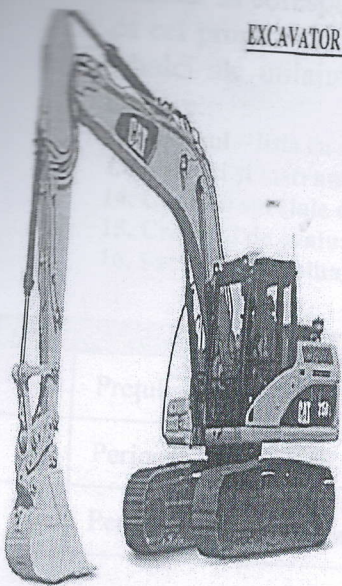

Вес -16,9 т
 Транспортная длина - 8,41 м
 Транспортная ширина - 2,49 м
 высота в транспортном состоянии - 3 м
 Объем ковша - 0,94 м³
 Ширина гусениц - 600 мм
 Рабочая длина выдвижной стрелы - 9,1 м
 Глубина копания - 6,2 м
 Отрывная сила - 98 кН
 Производитель двигателя - Caterpillar
 Тип двигателя - 3054 ЕТА
 Мощность двигателя - 83 кВт

ÎNCĂRCĂTOR PE ROȚI "BOBCAT S570"



Putere 45,5 kW / 62 CP
 Greutate-2,9 t
 Cupă V=0,93 m³
 Capacitatea de încărcare -944 kg
 Forța de răsturnare - 1888 t
 Înălțime de descărcare 2,319 m

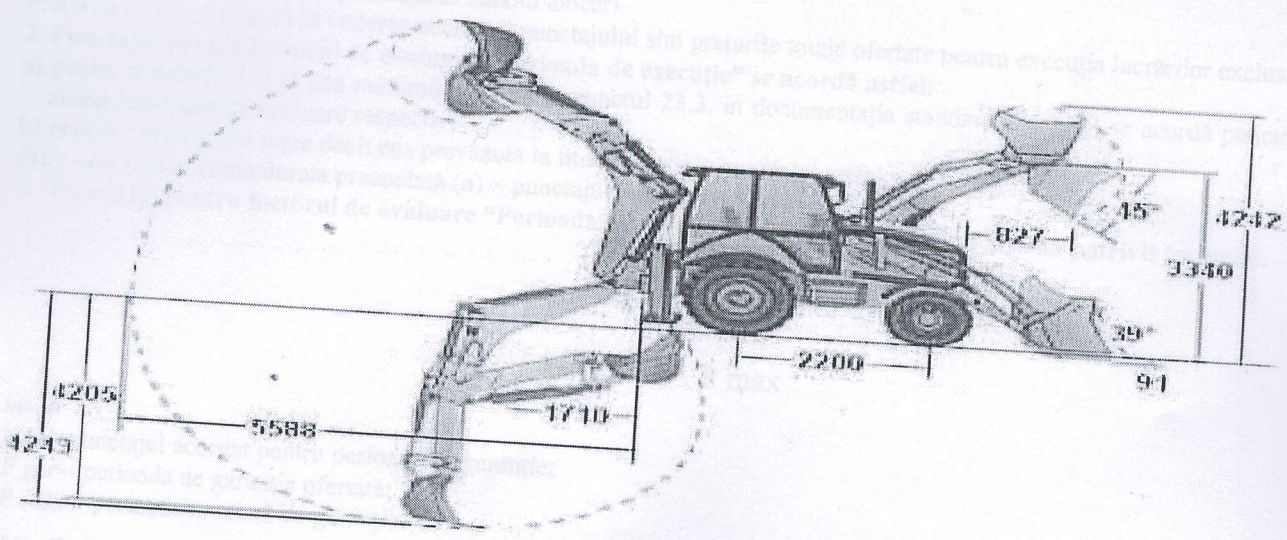

Вес - 8,72 т;
 Предельная глубина рытья - 5,77 м;
 Вместительность заднего ковша - 0,24 м³;
 Вместительность переднего ковша - 1,03 м³;
 Длина режущей кромки - 2,41 м;
 Максимальная высота выгрузки - 2,8 м;
 Грузоподъемность - 3,32 т.

... costului
 ... a fi anexate devizele de cheltuieli elaborate în conformitate cu CP L.01.01-2012,
**ACTIUNI PRIVIND ÎNTOCMIREA DEVIZELOR PENTRU LUCRĂRILE DE
 CONSTRUCȚIE-MONTAJ PRIN METODA DE RESURSE,** formularele nr.7; nr.3, nr.5, nr.8 și
 formularul nr.9 urmează a fi întocmit pentru capitolele 1-9 obligatoriu, deoarece conține
 de cheltuieli ale antreprenorului, în caz de includere a cheltuielilor enunțate cu
 coeficientul zero antreprenorul nu va mai putea pretinde la mijloacele financiare ce rezultă din
 oferta. **reprezentarea formularelor cu oferta va fi considerat ca ofertă neconformă**, fără a
 implica modificări de consum și excluderea materialelor aferente necesare procesului tehnologic, din
 modificările de norme de deviz. Orice modificare de consum a materialelor de construcție și
 excluderile acestora, modificarea simbolului de norme de deviz, va fi considerată ca încălcare a
 cerințelor de calcul, astfel ofertele de acest gen vor fi respinse de grupul de lucru ca
 necorespunzătoare cerințelor de calificare aplicate la procedura de achiziție în cauză. În cazul
 prezentării prețurilor la utilaje extrem de mici de anexat la ofertă caracteristicile tehnice a utilajului
 propus și documente confirmative ce atestă prețul acestora. Parametrii solicitați conform cărora este
 necesar să corespundă obiectul achiziției, în caz de modificare a mărcii sau tipului de utilaj, urmează
 ca cel propus să corespundă caracteristicilor tehnice celui inclus în proiect, abateri de la parametrii
 tehnici ale utilajului nu sunt admisibile, nespecificarea utilajului propus în deviz se va socoti ca
 abatere.

12. Devizul – lista cu cantitățile de lucrări (vezi anexa nr.1)
13. Tehnici și instrumente specifice de atribuire: nu se aplică;
14. Condiții speciale de care depinde îndeplinirea contractului (indicați după caz):
15. Criteriul de evaluare aplicat pentru adjudecarea contractului: cel mai bun raport calitate - preț
16. Factorii de evaluare a ofertei celei mai avantajoase din punct de vedere economic, precum și ponderile lor:

Nr.	Denumirea factorului de evaluare	Pondere%
1.	Prețul ofertei	80 %
2.	Perioada de execuție	10 %
3.	Perioada de garanție a lucrărilor	10 %

1. Punctajul pentru factorul de evaluare “prețul ofertei” se acordă astfel:

- a) pentru cel mai scăzut dintre prețurile ofertelor se acordă punctajul maxim alocat factorului de evaluare respectiv;
- b) pentru alt preț decât cel prevăzut la lit.a) se acordă punctajul astfel:

$P(n) = (\text{preț minim/preț}(n) \times \text{punctajului maxim alocat})$

Prețurile care se compară în vederea acordării punctajului sînt prețurile totale ofertate pentru execuția lucrărilor exclusiv TVA.

2. Punctajul pentru factorul de evaluare “Perioada de execuție” se acordă astfel:

- a) pentru o durată pînă la cea maximă indicată la punctul 23.3. în documentația standard (24 luni) se acordă punctajul maxim alocat factorului de evaluare respectiv;
- b) pentru o durată mai mare decât cea prevăzută la lit.a) se acordă punctajul astfel:

$P(n) = (\text{durata maximă/durata prezentată}(n) \times \text{punctajul maxim acordat})$

3. Punctajul pentru factorul de evaluare “Perioada de garanție asupra lucrărilor” se acordă potrivit formulei:

$$\text{Pct.} = \frac{P \text{ gar}}{P \text{ max}} \times 5$$

unde:

pct. – punctajul acordat pentru perioada de garanție;

P gar – perioada de garanție ofertată;

P max – perioada maximă de garanție.

16. Termenul limită de depunere/deschidere a ofertelor:

- Conform SIAR RSAP Mtender (achizitii.md)

17. Adresa la care trebuie transmise ofertele sau cererile de participare:

Ofertele sau cererile de participare vor fi depuse electronic prin intermediul SIA RSAP

18. Termenul de valabilitate a ofertelor: 60 zile din ziua deschiderii ofertelor

...autorizate să asiste la deschiderea ofertelor: Ofertanții sau reprezentanții acestora au dreptul să participe la ...ofertelor, cu excepția cazului când ofertele au fost depuse prin SIA "RSAP".

...sau limbile în care trebuie redactate ofertele sau cererile de participare: română

...respectiv contract se referă la un proiect și/sau program finanțat din fonduri ale Uniunii Europene: nu

23. Denumirea și adresa organismului competent de soluționare a contestațiilor:

Agencia Națională pentru Soluționarea Contestațiilor
Adresă: mun. Chișinău, bd. Ștefan cel Mare și Sfânt nr.124 (et.4), MD 2001;
Tel/Fax/email:022-820 652, 022 820-651, contestatii@ansc.md

24. Data (datele) și referința (referințele) publicărilor anterioare în Jurnalul Oficial al Uniunii Europene privind contractul (contractele) la care se referă anunțul respective :

25. În cazul achizițiilor periodice, calendarul estimat pentru publicarea anunțurilor viitoare: -

26. Data publicării anunțului de intenție sau, după caz, precizarea că nu a fost publicat un astfel de anunț: 10.02.2022

27. Data transmiterii spre publicare a anunțului de participare: _____

28. În cadrul procedurii de achiziție publică se va utiliza/accepta:

Denumirea instrumentului electronic	Accepta sau nu
depunerea electronică a ofertelor sau a cererilor de participare	Se acceptă
sistemul de comenzi electronice	NU
facturarea electronică	Se acceptă
plățile electronice	Nu

29. Contractul intră sub incidența Acordului privind achizițiile guvernamentale al Organizației Mondiale a Comerțului (numai în cazul anunțurilor transmise spre publicare în Jurnalul Oficial al Uniunii Europene): da

30. Alte informații relevante: nu sunt

Conducătorul grupului de lucru: Oleg POPOVSCHI



№	Simbol	Descrierea	Unitate	Observații
1	PCMA	Capitolul 1. Fundații izolate Fi-1		
2	Q201C	Foraj hidrolic cu circulație inversă executat cu instalație PA 12.5, sapa D=609 mm (saparea gipic)	100	
3	QA010	Armături din oțel beton A240 fabricate în atelier de șantier și montate cu diametrii barelor până la 3 mm inclusiv în fundații izolate	100	
4	QA010	Beton armat uscat cu mijloc plastic, în fundații, socluri, ziduri de sprijin, pereți sub cotă zero, betoan maris, turnare cu mijloc plastic	100	
5	TxC02D1	Săpături mecanice cu excavator pe pneuri de 0,21-0,39 mc, cu comandă hidrolică, în pământ cu umiditate naturală descărcare auto teren categoria II	100	
6	TxC31B	Transportarea pământului cu autobucșul de 10 t la distanță de 5 km	100	
7	TxC31B	Lucrări de descărcarea pământului în depozit, teren categoria II	100	
8	TxC31B	Capitolul 2. Grupuri de fundații G1-G5		
9	TxC02D1	Săpături mecanice cu excavator pe pneuri de 0,21-0,39 mc, cu comandă hidrolică, în pământ cu umiditate naturală descărcare auto	100	

...sau reprezentanții acestora au dreptul să participe la ... excepția cazului când ofertele au fost depuse prin SIA "RSAP".

... în care trebuie redactate ofertele sau cererile de participare: română

... contract se referă la un proiect și/sau program finanțat din fonduri ale Uniunii Europene: nu

... și adresa organismului competent de soluționare a contestațiilor:

... Națională pentru Soluționarea Contestațiilor
 ... Ștefan cel Mare și Sfânt nr.124 (et.4), MD 2001;
 ... 022 820-652, 022 820-651, contestatii@ansc.md

24. Data (datele) și referința (referințele) publicărilor anterioare în Jurnalul Oficial al Uniunii Europene privind contractul (contractele) la care se referă anunțul respective :

25. În cazul achizițiilor periodice, calendarul estimat pentru publicarea anunțurilor viitoare: -

26. Data publicării anunțului de intenție sau, după caz, precizarea că nu a fost publicat un astfel de anunț: 10.02.2022

27. Data transmiterii spre publicare a anunțului de participare: 26.02.2022

28. În cadrul procedurii de achiziție publică se va utiliza/accepta:

Denumirea instrumentului electronic	Accepta sau nu
depunerea electronică a ofertelor sau a cererilor de participare	Se acceptă
sistemul de comenzi electronice	NU
facturarea electronică	Se acceptă
plățile electronice	Nu

29. Contractul intră sub incidența Acordului privind achizițiile guvernamentale al Organizației Mondiale a Comerțului (numai în cazul anunțurilor transmise spre publicare în Jurnalul Oficial al Uniunii Europene): da

30. Alte informații relevante: nu sunt

Conducătorul grupului de lucru: Oleg POPOVSCHI

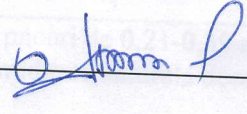

...
1	CA01A	Capitolul 1. Fundații izolate FI-1	
2	CC01C	Proș și hidrolic cu circulație inversă executat cu instalație FA 12.3, supra	
3	CA03D	Armături din oțel beton A240 fasonate în atelier de șantier și montate	
4	TC02D1	Beton armat turnat cu mijloace clasice, în fundații, socluri, ziduri de	
5	TC01A5	Săpătura mecanică cu excavator pe pneuri de 0,21-0,39 mc, cu	100
6	TC01B	Transportarea pământului cu autocamionul de 10 t la distanța de: 5 km	100
7	TC02D1	Lucrări de descărcarea pământului în depozit, teren categoria II	100
8	TC02D1	Capitolul 2. Grunzi de fașă G1-G5	
9	TC02D1	Săpătura mecanică cu excavator pe pneuri de 0,21-0,39 mc, cu	100