

S.C. "VALDCONGRUP" S.R.L.

C/f: 100960000374

Email: valdcongrup@gmail.com

Tel: 0 22 428393; 0 78 664664

Fax: 0 22 428062

Adresa: str. Uzinelor 171/2, Chişinău, Republica Moldova



PROPUNERE FINANCIARĂ

Obiectul Achiziției:

Achiziționarea de lucrări de construcția rețelei publice de canalizare menajer-fecaloidă în perimetrul strazilor B.Zavatin, nr.1-116; E.Stratan, nr.1-102; Mircesti nr.30-54; Bisericii nr.6-37; Voluntarilor, nr.2-43, or. Durlesti

Autoritatea contractantă: Primăria or. Durlesti

Operator Economic: VALDCONGRUP S.R.L.

S.C. "VALDCONGRUP" S.R.L.

C/f: 1009600000374

Email: valdcongrup@gmail.com

Tel: 0 22 428393; 0 78 664664

Fax: 0 22 428062

Adresa: str. Uzinelor 171/2, Chişinău, Republica Moldova



Anexa nr. 7

la Documentația standard nr. ocds-b3wdp1-MD-1741165299377
din "5" Martie 2025

CERERE DE PARTICIPARE

Către **Primăria or. Durlști**
R. MOLDOVA, mun. Chişinău, or. Durlști, str. Alexandru cel Bun 5.

(denumirea autorității contractante și adresa completă)

Stimați domni,

Ca urmare a anunțului/invitației de participare/de preselecție apărut în Buletinul achizițiilor publice și/sau Jurnalul Oficial al Uniunii Europene, nr. ocds-b3wdp1-MD-1741165299377 din

5 mart 2025, privind aplicarea procedurii pentru atribuirea contractului
(ziua/luna/anul)

Achiziționarea de lucrări de construcția rețelei publice de canalizare menajer-fecaloidă în perimetrul strazilor B.Zavatin, nr.1-116; E.Stratan, nr.1-102; Mircești nr.30-54; Bisericii nr.6-37; Voluntarilor, nr.2-43, or. Durlști

(denumirea contractului de achiziție publică)

noi VALDCONGRUP S.R.L., am luat cunoștință de condițiile și de cerințele expuse în
(denumirea/numele ofertantului/candidatului)

documentația de atribuire și ne exprimăm, prin prezenta, interesul de a participa, în calitate de ofertant/candidat, neavând obiecții la documentația de atribuire.

Data completării **11 aprilie 2025**

Cu stimă,

Ofertant/candidat
VALDCONGRUP S.R.L.
(semnătura autorizată)

S.C. "VALDCONGRUP" S.R.L.

C/f: 1009600000374

Email: valdcongrup@gmail.com

Tel: 0 22 428393; 0 78 664664

Fax: 0 22 428062

Adresa: str. Uzinelor 171/2, Chişinău, Republica Moldova



Anexa nr.

la Documentația standard nr. ocds-b3wdp1-MD-1741165299377
din "5" Martie 2025

PROPUNEREA FINANCIARĂ

Către

Primăria or. Durllești

R. MOLDOVA, mun. Chişinău, or. Durllești, str. Alexandru cel Bun 5.

(dinumirea autorității contractante și adresa completă)

Stimați domni,

1. Examinînd documentația standard pentru elaborarea și prezentarea ofertei, subsemnatul,

ȚURCAN Denis

reprezentanți ai ofertantului **VALDCONGRUP S.R.L.** ne oferim ca, în

(nume, prenume)

(denumirea, numele ofertantului)

conformitate cu prevederile și cerințele cuprinse în documentația menționată, să executăm:

Achiziționarea de lucrări de construcția rețelei publice de canalizare menajer-fecaloidă în perimetrul strazilor B.Zavatin, nr.1-116; E.Stratan, nr.1-102; Mircesti nr.30-54; Bisericii nr.6-37; Voluntarilor, nr.2-43, or. Durllești

(denumirea lucrării)

pentru suma fără TVA de:

7 192 699 lei

(șapte milioane una sută nouăzeci și două mii șase sute nouăzeci și nouă lei , zero bani)

(suma în litere și în cifre)

la care se adaugă taxa pe valoarea adăugată în cuantum de:

1 438 540 lei

(un milion patru sute treizeci și opt mii cinci sute patruzeci lei , zero bani)

(suma în litere și în cifre)

Total suma ofertei inclusiv TVA:

8 631 239 lei

(opt milioane șase sute treizeci și una mii două sute treizeci și nouă lei , zero bani)

(suma în litere și în cifre)

2. Ne angajăm ca, în cazul în care oferta noastră este stabilită câștigătoare, să începem lucrările cât mai curînd posibil după primirea dispoziției de începere și să terminăm lucrările în conformitate cu graficul de execuție anexate în **12 (doisprezece) luni** calendaristice.

3. Ne angajăm să menținem această ofertă valabilă pentru o durată indicată în declarația de valabilitate a ofertei (**Anexa nr.8**).

4. Pînă la încheierea, semnarea contractului de achiziție publică această ofertă, împreună cu comunicarea transmisă de dumneavoastră, prin care oferta noastră este stabilită câștigătoare, vor constitui un contract angajat între noi.

5. Am înțeles și consimțim ca, în cazul în care oferta noastră este stabilită ca fiind câștigătoare, să constituim garanția de bună executare în conformitate cu prevederile din documentația standard pentru elaborarea și prezentarea ofertei

6. Înțelegem că nu sînteți obligați să acceptați oferta cu cel mai scăzut preț sau orice altă ofertă pe care o puteți primi.

Data:

11 aprilie 2025

ȚURCAN Denis

Director

VALDCONGRUP S.R.L.

(denumirea/numele ofertantului)

,în calitate de

,legal autorizat să semnez oferta pentru și în numele

MSign

(semnătura)

MSign

S.C. "VALDCONGRUP" S.R.L.

C/f: 1009600000374

Email: valdcongrup@gmail.com

Tel: 0 22 428393; 0 78 664664

Fax: 0 22 428062

Adresa: str. Uzinelor 171/2, Chişinău, Republica Moldova



ANEXĂ LA PROPUNEREA FINANCIARĂ

1. Valoarea maximă a lucrărilor executate de subantreprenor _____ **0,00%**
(% din preţul total oferat).
2. Garanţia de bună execuţie va fi constituită sub formă de **reţineri succesive** în cuantum de
_____ **10%** (din preţul total oferat)
şi constituie _____ **863 124 lei**
3. Perioada de garanţie pentru lucrările executate _____ **8 Ani**
4. Perioada de mobilizare (durata de la data primirii dispoziţiei de începere a lucrărilor pînă la data începerii execuţiei) _____ **3** zile calendaristice.
5. Termenul pentru emiterea dispoziţiei de începere a lucrărilor (de la data semnării contractului) _____ **3** zile calendaristice.

Data completării: _____ **11 aprilie 2025**

Semnat: _____ **MSign**
(semnătura)

Nume: _____ **ȚURCAN Denis**

Funcţia în cadrul firmei: _____ **Director**

Denumirea firmei și sigiliu: _____ **VALDCONGRUP S.R.L.**

MSign

Nr. 858/123din 09 Aprilie 2025**SCRISOARE DE GARANȚIE BANCARĂ Nr. 253**

pentru participare cu ofertă la procedura de atribuire a contractului de achiziție publică

Către **Primaria orasului Durlesti, (IDNO 1007601009679)**, cu privire la procedura de participare la Licitatia Publica nr. ocds-b3wdp1-MD-1741165299377 din 11.04.2025, pentru efectuarea lucrarilor: „Lucrari de constructie a rețelei publice de canalizare menajer-fecaloida in perimetrul strazilor B. Zavatin nr.1-116, E. Stratan nr.1-102, Mircesti nr.30-54, Bisericii nr.6-37, Voluntarilor nr.2-43, or. Durlesti”, subsemnații BC “Energbank” SA, inregistrat la 12.07.2001, cu sediul mun. Chisinau, str. Tighina, 23/3, ne obligăm față de **Primaria orasului Durlesti, (IDNO 1007601009679)**, sa plătim suma de **160 000,00 (una suta saizeci mii, 00) lei**, la prima sa cerere scrisă, și fără ca acesta să aibă obligația de a-și motiva cererea respectivă, cu condiția, ca în cererea sa autoritatea contractantă să specifice că suma cerută de ea și datorată ei este din cauza existenței uneia sau mai multora dintre situațiile următoare:

1. Ofertantul **SRL “Valdcongrup” IDNO 1009600000374**, își retrage sau modifică oferta în perioada de valabilitate a acesteia;

Prezenta ofertă rămâne valabilă pentru perioada de timp specificată în Anexa nr.2 Anunțul de Participare, începînd cu data-limită pentru depunerea ofertei, în conformitate cu Anexa nr.2 Anunțul de Participare, și rămâne obligatorie și poate fi acceptată în orice moment până la expirarea acestei perioade;

2. Oferta sa fiind stabilită câștigătoare, ofertantul SRL “Valdcongrup” nu a constituit garanția de bună execuție;

3. Oferta sa fiind stabilită câștigătoare, ofertantul SRL “Valdcongrup” a refuzat să semneze contractul de achiziție publică de bunuri/servicii;

Nu se execută vreo condiție, specificată în documentația de atribuire înainte de semnarea contractului de achiziție publică de bunuri/servicii.

Prezenta garanție este valabilă până la data de **11.06. 2025**.

Cu respect, **Marin Telojer**

Director al Sucursalei “Botanica”

BC “Energbank” SA



S.C. "VALDCONGRUP" S.R.L.

C/f: 1009600000374

Email: valdcongrup@gmail.com

Tel: 0 22 428393; 0 78 664664

Fax: 0 22 428062

Adresa: str. Uzinelor 171/2, Chişinău, Republica Moldova



Anexa nr. 8

la Documentația standard nr. ocds-b3wdp1-MD-1741165299377
din "5" Martie 2025

DECLARAȚIE privind valabilitatea ofertei

Către **Primăria or. Durlesti**

R. MOLDOVA, mun. Chişinău, or. Durlști, str. Alexandru cel Bun 5.

(denumirea autorității contractante și adresa completă)

Stimați domni,

Ne angajăm să menținem oferta valabilă, **privind achiziționarea**

Achiziționarea de lucrări de construcția rețelei publice de canalizare menajer-fecaloidă în perimetrul strazilor B.Zavatin, nr.1-116; E.Stratan, nr.1-102; Mircesti nr.30-54; Bisericii nr.6-37; Voluntarilor, nr.2-43, or. Durlesti

(se indică obiectul achiziției)

prin procedura de achiziție Licitație deschisă pentru o durată de

(tipul procedurii de achiziției)

60 (șasezeci) zile

(durata în litere și cifre),

zile, respectiv până la data de

11 iunie 2025

(ziua/luna/anul)

și ea va rămâne obligatorie pentru noi și poate fi acceptată oricând înainte de expirarea perioadei de valabilitate.

Data completării

11 aprilie 2025

Cu stimă,

Ofertant/candidat

VALDCONGRUP S.R.L.

(semnătura autorizată)

EXPERIENȚĂ SIMILARĂ

1. Denumirea și obiectul contractului:

Construcția rețelelor de canalizare în cinci sectoare din mun.
Hîncești

2. Numărul și data contractului:

Nr.4/6 din 10 mai 2022

3. Denumirea/numele beneficiarului

Agenția de Dezvoltare Regională Centru

4. Adresa beneficiarului:

or. Ialoveni, str. Alexandru cel Bun, 33

5. Țara:

Republica Moldova

6. Calitatea în care a participat la
îndeplinirea contractului:

antreprenorul

antreprenor asociat

subantreprenor

7. Valoarea contractului:	Exprimată în moneda în care s-a încheiat contractul (lei)	Exprimată în echivalent dolari SUA
a) inițială (la data semnării contractului)	17 736 239,00	974 518,63
b) finală (la data finalizării contractului)	17 736 239,00	974 518,63

8. Dacă au fost litigii privind îndeplinirea contractului, natura acestora și modul lor de soluționare: _____ Nu au fost

9. Perioada de execuție a lucrării (luni):

a) Contractată:

24 luni

b) Efectiv realizată:

18 luni

c) Motivul de decalare a termenului contractului (dacă este cazul), care va si susținut pe baza de acte adiționale încheiate cu beneficiarul:

Nu au fost

10. Numărul și data procesului-verbal de recepție la terminarea lucrărilor:

Nr. din 24 noiembrie 2023

11. Principalele remedieri și completări care au fost înscrise în procesul verbal:

nu au fost

12. Alte aspecte relevante prin care ofertantul își susține experiența similară, cu referire în mod special la suprafețe sau volumele fizice ale principalelor capacități și categorii de lucrări prevăzute în contract: nu sunt

Nume:

Denis ȚURCAN

Funcția în cadrul companiei:

Director

Semnăt

Msign

(semnătura)

Denumirea firmei și sigiliu

VALDCONGRUP S.R.L.

Msign



CONTRACT DE ANTREPRIZĂ Nr.4/6 privind achiziția prin Licitație deschisă

„10” mai 2022

or. Ialoveni
(municipiu, oraș)

PĂRŢILE CONTRACTANTE

Prezentul contract este încheiat în urma procedurii de achiziție nr. **ocds-b3wdp1-MD-1647526882447** din data 11 aprilie 2022, între **Agencia de Dezvoltare Regională Centru**, cu sediul în or. Ialoveni, str. Alexandru cel Bun, nr.33, telefon: 0268 272 35, fax: 0268 226 92, e-mail: adrcentru@adrcentru.gov.md, autenticată prin cod unic de înregistrare IDNO: 1009601000289, reprezentată prin **Pavel Trofin** – director ADR Centru, în calitate de Co-investitor, pe de o parte,

Primăria Hâncești, cu sediul în or. Hâncești, str. Mihalcea Hâncu, nr. 132, tel/fax: 0269-23 2 86, e-mail: municipiulhincesti@gmail.com, autenticată prin cod unic de înregistrare IDNO: 1007601004054, reprezentată prin **Alexandru Botnari** – primar, în calitate de Beneficiar, pe de o parte,

și **”Valdcongrup” S.R.L.**, cu sediul în mun. Chișinău, str. Uzinelor, 171/2, telefon: 0 22 428393; 0 78 664664, e-mail: valdcongrup@gmail.com, IDNO: 1009600000374, autorizată pentru activitate în construcții: licența nr. 0086878 din 03.02.2009, eliberată de Camera de licențiere, reprezentată prin **Denis Turcan** - director, în calitate de Antreprenor, pe de altă parte.

1. OBIECTUL CONTRACTULUI

1.1. Antreprenorul se obligă să execute *lucrările: Construcția rețelelor de canalizare în cinci sectoare din mun. Hâncești* în cadrul proiectului **Sisteme regionale - Apă - Canal - garanția sănătății noastre, Cod: C331014C**, în conformitate cu prevederile proiectului tehnic, cu detaliile de execuție, precum și cu normativele, standardele și prescripțiile tehnice.

2. PERIOADA DE EXECUȚIE

2.1. Durata de execuție a lucrărilor contractate este de **24 (douăzeci și patru) luni**, termenul de execuție va curge din data indicată în notificarea emisă de către Co-investitor.

2.2. Graficul de execuție a lucrărilor se va efectua conform specificației din anexa la prezentul contract.

2.3. Perioada de execuție poate fi prelungită sau suspendată dacă constrângerea activității se datorează următoarelor cauze:

- a. generate de Beneficiar;
- b. datorită impedimentului care justifică neexecutarea obligației sau altei situații extreme neimputabile și imprevizibile pentru Antreprenor;

- c. influenței factorilor climatici, care duc la imposibilitatea executării lucrărilor stabilite conform caietului de sarcini, or executarea lor în asemenea condiții climaterice se va răsfrânge asupra calității lucrărilor.
- d. calamităților naturale recunoscute de autoritatea legală.

2.4. Conform dispoziției scrise a Co-investitorului, Antreprenorul va sista execuția lucrărilor sau a unor părți ale acestora pe o durată și în modul în care Co-investitorul consideră necesar. Pe perioada suspendării contractului, Antreprenorul va proteja/conserva lucrările executate în mod corespunzător, așa cum va dispune Co-investitorul. În cazul sistării lucrărilor sau a unor părți din ele, din inițiativa Beneficiarului, acesta suportă cheltuielile suplimentare generate în urma sistării lucrărilor suportate de Antreprenor. Iar în cazul sistării lucrărilor sau a unor părți din ele, din inițiativa sau la solicitarea Antreprenorului, acesta suportă pe timpul suspendării toate cheltuielile, privind protejarea și conservarea lucrărilor cu bună diligență.

2.5. La terminarea lucrărilor, Antreprenorul va notifica Co-investitorul și Beneficiarul precum că sînt îndeplinite condițiile de recepție, solicitând convocarea comisiei. În baza Ordinului, Co-investitorul va institui comisia de recepție, ulterior Beneficiarul va convoca comisia de recepție.

2.6. În baza documentelor de confirmare a execuției și a constatărilor efectuate pe teren, Co-investitorul va aprecia dacă sunt întrunite condițiile pentru anunțarea comisiei de recepție. În cazul în care se constată că sunt lipsuri și deficiențe, acestea vor fi aduse la cunoștință și remediate din contul Antreprenorului, stabilindu-se termenele necesare pentru finalizare sau remediere. După constatarea lichidării tuturor lipsurilor și deficiențelor, la o nouă solicitare a Antreprenorului, Co-investitorul va institui prin Ordin, iar Beneficiarul ulterior, va convoca comisia de recepție. Comisia de recepție, va constata realizarea lucrărilor în conformitate cu documentația de execuție, cu reglementările în vigoare și cu clauzele din contract. În funcție de constatările făcute, Co-investitorul va admite/amâna/respinge recepția și va notifica Antreprenorului hotărîrea sa în interval de 3 zile lucrătoare de la data semnării procesului verbal de recepție.

2.7. Termenul de garanție a lucrărilor este de 3 ani de la data recepției la terminarea lucrărilor.

3. VALOAREA LUCRĂRILOR ȘI MODALITĂȚILE DE PLATĂ

3.1. Valoarea lucrărilor, ce reprezintă obiectul prezentului contract, este de **17,736,239.00 MDL (Șaptesprezece milioane șapte sute treizeci și șase mii două sute treizeci și nouă lei 00 bani)**, inclusiv TVA 2,956,041.00 lei MDL.

3.2. Achitățile vor fi efectuate prin transfer în baza e-facturilor, în termen de 45 de zile după primirea proceselor – verbale de recepție a lucrărilor executate, și a facturilor, semnate și acceptate de către Co-investitor. Este interzisă efectuarea plăților anticipate (avans) de către autoritatea contractantă.

3.3. Co-investitorul va verifica procesele-verbale de recepție a lucrărilor executate în termen de 20 zile calendaristice de la primirea acestora de la Antreprenor.

3.4. Plata facturii finale se va face imediat după verificarea și acceptarea situației de plată definitive de către Co-investitor. Dacă verificarea se prelungește din diferite motive, dar în special datorită unor eventuale litigii, contravaloarea lucrărilor care nu sunt în litigiu va fi plătită imediat.

3.5. Lucrările nu vor fi considerate finalizate până când procesul-verbal de recepție la terminarea lucrărilor nu va fi semnat de comisia de recepție, care confirmă că lucrările au fost executate conform contractului.

3.6. Garanția de bună execuție se va restitui Antreprenorului în baza notificării Co-investitorului către agentul bancar. Notificarea se va face după semnarea procesului-verbal de recepție la terminarea lucrărilor în cel mult 15 zile. În cazul recepției cu obiecții, garanția se va restitui în cel mult 15 zile după înlăturarea acestora.

4. DREPTURILE ȘI OBLIGAȚIUNILE PĂRȚILOR CONTRACTANTE

4.1. Întreaga documentație necesară pentru executarea lucrărilor contractate se pune de către Co-investitor și Beneficiar la dispoziția Antreprenorului în două exemplare, în termenele stabilite în contract, prin graficul general de realizare a lucrărilor publice.

4.2. Antreprenorul are obligația să execute, să finalizeze lucrarea în termenele stabilite în contract, pe proprie răspundere. Pentru aceasta el este obligat să respecte proiectul, documentația de execuție și prevederile actelor normative din domeniul construcțiilor, cu efectuarea ridicărilor topografice de control.

4.3. Antreprenorul are obligația de a supraveghea lucrările, de a asigura forța de muncă, materialele, instalațiile, echipamentele și toate celelalte obiecte fie de natură provizorie, fie definitive cerute de și pentru contract, în măsura în care necesitatea asigurării acestora este prevăzută în contract sau se poate deduce în mod rezonabil din contract.

4.4. Documentația pusă la dispoziția Antreprenorului se repartizează astfel:

- a) un exemplar rămâne la dispoziția Antreprenorului, iar,
- b) altul va fi ținut de către acesta la dispoziție pentru consultare de către Agenția pentru Supravegherea Tehnică, precum și de către alte persoane autorizate, inclusiv responsabilul tehnic atestat.

4.5. Desenele, calculele, verificările calculelor, caietele de măsurări (atașamentele) și alte documente, pe care Co-investitorul sau Antreprenorul trebuie să le întocmească și sunt cerute de subantreprenorul proiectant, vor fi puse la dispoziția acestuia de către Antreprenor.

4.6. Oferta adjudecată face parte integrantă din contract. Ea trebuie să fie corectă și completă. Prețurile stabilite, vor acoperi toate obligațiunile din contract și toate operațiunile pentru terminarea și întreținerea corespunzătoare a lucrărilor.

4.7. Dacă Co-investitorul nu emite în timp util dispoziții suplimentare care să conțină instrucțiuni sau aprobări, ordine, directive, sau detalii, Antreprenorul va notifica Co-investitorul prin scrisori, de câte ori este posibil, că acestea pot să provoace întârzieri sau întreruperi în desfășurarea lucrărilor. Notificarea va conține detaliile sau dispozițiile ce se cer și va specifica data la care acestea au fost necesare, precum și întârzierile sau întreruperile ce survin datorită lipsei acestor documente.

4.8. Întreaga documentație necesară pentru executarea lucrărilor de subantrepriză va fi pusă la dispoziția subantreprenorilor de către Antreprenor, fără plată, în termenele din subcontracte (contracte de subantrepriză), stabilite prin graficul de execuție.

4.9. Antreprenorul va executa și va întreține toate lucrările, va asigura forța de muncă, materialele, utilajele de construcții și obiectele cu caracter provizoriu pentru executarea lucrărilor. Acesta își asumă întreaga responsabilitate pentru toate operațiunile executate pe șantier și pentru procedeele de execuție utilizate.

4.10. Antreprenorul, prin atribuirea ofertei în favoarea sa, se angajează să prezinte garanția de bună execuție a contractului, în cuantum de 5% din valoarea contractului atribuit. Forma garanției de execuție – reținerea succesivă din facturile parțiale, în cuantum de 5% din valoarea acestora până la atingerea unui procent de 5% din valoarea contractului. Aceste rețineri vor fi efectuate până la completarea garanției de bună execuție. Sumele astfel reținute vor fi depuse pe un cont special agreat de părți deschis pe numele antreprenorului în baza contractului de depozit-garanție.

4.11. Co-investitorul eliberează/restituie garanția de bună execuție Antreprenorului după semnarea procesului-verbal la terminarea lucrărilor în cel mult 15 zile. În cazul recepției cu obiecții, garanția se va restitui în cel mult 15 zile după confirmarea înlăturării acestora.



- 4.12. Antreprenorul trebuie să constituie garanția de bună execuție după primirea scrisorii de acceptare, dar nu mai târziu de data încheierii contractului. Atâta timp cât el nu și-a îndeplinit această obligațiune, Co-investitorul poate să rețină garanția Antreprenorului pentru ofertă.
- 4.13. Antreprenorul garantează că, la data recepției, lucrarea executată are calitățile stipulate în contract, corespunde reglementărilor tehnice și nu este afectată de vicii care ar diminua sau chiar anula valoarea sau posibilitatea de utilizare, conform condițiilor normale de folosire sau a celor explicate în contract.
- 4.14. La lucrările la care se fac încercări, se consideră calitatea probei îndeplinită atâta timp cât rezultatele se înscriu în limitele admise prin reglementările tehnice.
- 4.15. Co-investitorul are dreptul de a supraveghea desfășurarea lucrărilor în conformitate cu prevederile contractului, prin responsabilii tehnici atestați. Acestora li se va asigura accesul la locul de muncă, în ateliere, depozite și oriunde se desfășoară activități legate de realizarea obligațiilor contractuale. La cerere, trebuie să i se pună la dispoziție desenele și documentația de execuție pentru examinare și să i se dea toate lămuririle, condiția fiind ca prin aceasta să nu se dezvăluie informația și să nu fie utilizată în scopuri proprii, indiferent dacă contractul a fost sau nu încheiat.
- 4.16. Co-investitorul este autorizat să emită dispozițiile pe care le consideră necesare executării lucrărilor, cu respectarea drepturilor Antreprenorului. Dispozițiile se adresează în principiu numai Antreprenorului și dirigintelui de șantier, cu excepția cazurilor în care trebuie de intervenit împotriva unui pericol iminent sau declarat. Co-investitorului trebuie să i se comunice numele dirigintelui de șantier atestat tehnico-profesional, care va dirija execuția lucrărilor și va verifica calitatea lor din partea Antreprenorului.
- 4.17. Dacă Antreprenorul consideră că dispozițiile Co-investitorului sunt nejustificate sau inoportune, el poate înainta obiecții, dar acestea nu îl scutește de obligația de a executa dispozițiile primite, în afara cazului în care ele contravin prevederilor legale. Dacă prin executarea dispozițiilor Co-investitorului, se creează dificultăți în execuție, care generează cheltuieli suplimentare, acestea vor fi suportate de către Co-investitor.
- 4.18. Trasarea axelor principale, bornelor de referință, căilor de circulație și limitelor terenului pus la dispoziția Antreprenorului, precum și materializarea cotelor de nivel în imediata apropiere a terenului, sunt obligațiuni ale Antreprenorului.
- 4.19. Pentru verificarea trasării de către Co-investitor/Beneficiar sau proiectant, Antreprenorul este obligat să protejeze și să păstreze toate reperatele, bornele sau alte obiecte folosite la trasarea lucrărilor.
- 4.20. Ridicările de teren, trasările și cotele de nivel, precum și alte documente puse la dispoziția Antreprenorului de către Co-investitor/Beneficiar pentru executarea contractului sunt hotărâtoare. Antreprenorul este obligat să verifice documentele primite și să înștiințeze Co-investitorul/Beneficiarul cu privire la erorile și inexactitățile constatate sau presupuse.
- 4.21. Antreprenorul are obligația să stabilească toate relațiile care reglementează raporturile cu subantreprenorii și este răspunzător față de Co-investitor/Beneficiar pentru respectarea de către subantreprenorii a prevederilor legale și obligațiilor contractuale și profesionale.
- 4.22. Pe parcursul executării lucrărilor, Co-investitorul are dreptul să dispună în scris:
- îndepărtarea de pe șantier a oricăror materiale care sunt calitativ necorespunzătoare;
 - înlocuirea materialelor necorespunzătoare calitativ cu altele corespunzătoare;
 - îndepărtarea sau refacerea oricărei lucrări sau părți de lucrare necorespunzătoare din punct de vedere calitativ.
- 4.23. În cazul neexecutării de către Antreprenor a dispozițiilor din punctul 4.22., Co-investitorul poate opri lucrările prin rezoluțiunea contractului, angaja și plăti alți antreprenori pentru

executarea acestor lucrări, punând în întârziere în acest sens Antreprenorul, care va fi obligat, în condițiile legii, să compenseze cheltuielile aferente suportate în legătură cu faptul neexecutării, în condițiile legii.

4.24. În cazul în care în timpul executării lucrărilor, pe amplasamente se descoperă valori istorice, artistice sau științifice, Antreprenorul este obligat să oprească execuția lucrărilor în zona respectivă și să comunice Co-investitorului/Beneficiarului, organelor de poliție sau organelor competente acest fapt.

4.25. În timpul desfășurării lucrărilor, Antreprenorul are obligația să mențină căile de acces libere, să retragă utilajele, să îndepărteze surplusurile de materiale, deșeuri și lucrări provizorii de orice fel, care nu sunt necesare, iar la terminarea lucrărilor, Antreprenorul va evacua de pe șantier toate utilajele de construcție, surplusurile de materiale, deșeurile și lucrările provizorii.

4.26. Beneficiarul trebuie să obțină, pe propria cheltuială, toate avizele, autorizațiile și aprobările, să plătească toate taxele necesare legate de execuția lucrărilor, precum și pentru bunuri sau drepturi afectate sau care pot fi afectate de execuția lucrărilor.

4.27. Beneficiarul este obligat să întreprindă toate măsurile necesare pentru asigurarea condițiilor pentru derularea activităților întru realizarea Lucrărilor;

4.28. Beneficiarul este obligat să asigure accesul persoanelor desemnate de părțile contractante la documente, terenuri, încăperi și informații pentru efectuarea verificărilor, privind realizarea Lucrărilor;

4.29. Beneficiarul va asigura conform Contractului de finanțare nr.4 din 01.03.2022 plata contribuției în termen, la notificarea Co-investitorului;

5. AJUSTAREA VALORII CONTRACTULUI

5.1 Se stabilește de comun acord a părților, Modalitatea de ajustare a valorii prezentului contract de achiziție: astfel, se va realiza majorarea sau reducerea valorii contractului în conformitate cu prevederile stabilite pentru ajustarea valorii contractului ținând cont de rata inflației sau deflației, conform secțiunii 1 capitolul II a Hotărârii de Guvern nr.1129/2018.

6. ANTREPRENORUL ȘI SUBANTREPRENORII

6.1. Antreprenorul este obligat să execute toate lucrările, prevăzute în contract, în termenele stabilite prin graficul general de realizare a lucrărilor și graficul de execuție și de o calitate corespunzătoare prevederilor actelor normative și prezentului contract.

6.2. În cazul în care părțile din lucrarea ce se contractează se execută în subantrepriză, Antreprenorul trebuie să prezinte, cu ocazia ofertării, lista subantreprenorilor și lucrările pe care aceștia le vor executa.

6.3. Pe parcursul execuției lucrărilor, Antreprenorul este obligat să comunice, la cererea Co-investitorului, datele de identificare ale subantreprenorilor.

6.4. Angajarea forței de muncă pe bază de acord nu este considerată obiectul unei subcontractări.

7. FORȚA DE MUNCĂ

7.1. Antreprenorul și subantreprenorii vor îndeplini toate formalitățile necesare angajării întregii forțe de muncă pentru executarea lucrărilor contractate în conformitate cu prevederile legislației.



8. MATERIALELE ȘI EXECUȚIA LUCRĂRILOR PROPRIU-ZISE

8.1. Materialele vor fi de calitate prevăzută în documentația de executare, urmând a fi supuse periodic la diverse testări de către proiectant sau Co-investitor. Antreprenorul va asigura, la cerere, forța de muncă, instrumentele, utilajul și materialele necesare pentru examinarea, măsurarea și testarea lucrărilor.

8.2. Costul probelor și încercărilor va fi suportat de Antreprenor, dacă acesta este prevăzut în documentație, în caz contrar cheltuielile vor fi suportate de Beneficiar.

8.3. Probele neprevăzute și comandate de Beneficiar pentru verificarea unor lucrări sau materiale puse în operă vor fi suportate de Antreprenor, dacă se dovedește că materialele nu sunt corespunzător calitative sau manopera nu este în conformitate cu prevederile contractului. În caz contrar, Beneficiarul va suporta aceste cheltuieli.

8.4. Co-investitorul, Beneficiarul, proiectantul sau orice altă persoană autorizată de aceștia au acces tot timpul la lucrări pe șantier și în locurile unde se pregătește lucrarea, în depozite de materiale prefabricate etc.

8.5. Lucrările care devin ascunse nu vor fi acoperite fără aprobarea responsabilului tehnic atestat și, după caz, a proiectantului, Antreprenorul asigurând posibilitatea acestora să examineze și să urmărească orice lucrare care urmează să fie ascunsă. Antreprenorul va anunța responsabilul tehnic atestat, proiectantul ori de câte ori astfel de lucrări, inclusiv fundațiile clădirii, sunt gata pentru a fi examinate. Responsabilul tehnic atestat și proiectantul vor participa la examinarea și măsurarea lucrărilor.

8.6. Antreprenorul va dezveli orice parte sau părți de lucrare la dispoziția Co-investitorului și va reface această parte sau părți de lucrare, dacă este cazul. Dacă se constată că lucrările au fost de calitate corespunzătoare și realizate conform documentației de execuție, dezvelirea, refacerea și/sau repararea vor fi suportate de Beneficiar, în caz contrar, de Antreprenor.

8.7. Costurile pentru consumul de utilități, precum și cel al contoarelor sau al altor aparate de măsurat se suportă de către Antreprenor. În cazul mai multor antreprenori, costurile se suportă proporțional de către aceștia.

8.8. Lucrările executate de Antreprenor în afara celor prevăzute în contract sau fără dispoziția Co-investitorului, precum și cele care nu respectă prevederile contractului, fără a exista în acest sens o dispoziție expresă a Co-investitorului, nu vor fi plătite Antreprenorului. Antreprenorul trebuie să înlăture aceste lucrări, în termenul stabilit cu Co-investitor. De asemenea, el răspunde în fața Co-investitorului de toate pagubele pe care le-a provocat acestuia. Lucrările respective vor fi plătite Antreprenorului numai dacă se dovedesc a fi necesare și se presupune că ele corespund voinței Co-investitorului, în care caz vor fi notificate imediat.

8.9. Lucrările încep după 10 zile de la semnarea și înregistrarea contractului în modul corespunzător cu primirea notificării de începere/reîncepere.

9. PERIOADA DE GARANȚIE ȘI REMEDIERI ÎN PERIOADA DE GARANȚIE

9.1. Perioada de garanție pentru lucrări este de **3 ani de la data recepției la terminarea lucrărilor.**

9.2. Perioada de garanție începe de la data recepției la terminarea lucrărilor și curge până la expirarea termenului prevăzut la punctul 9.1 din prezentul capitol.

9.3. Antreprenorul are obligația ca în perioada de garanție să înlăture toate defecțiunile ce țin de nerespectarea clauzelor contractului din cont propriu, în urma unei notificări transmise de către Beneficiar.

10. RĂSPUNDEREA PĂRȚILOR

10.1. Părțile poartă răspundere pentru neexecutarea sau executarea necorespunzătoare a obligațiilor prevăzute de prezentul contract în conformitate cu legislația Republicii Moldova.

10.2. Dacă în legătură cu executarea lucrărilor de construcții se produce o daună unui terț, părțile contractante răspund solidar, conform prevederilor legale. Pentru stabilirea între părți a cuantumului răspunderii pentru dauna provocată se va ține seama de gradul de vinovăție a fiecărui partener în producerea acesteia, dacă în clauzele contractuale nu s-a prevăzut altfel.

10.3. Membrii asocierii își păstrează individualitatea ca subiecți de drept, însă sunt obligați să răspundă solidar față de autoritatea contractantă pentru modul de îndeplinire a obligațiilor contractuale.

10.4. Dacă prejudiciul cauzat terței persoane este urmare a unei măsuri dispuse de beneficiar în forma în care a fost aplicată, atunci acesta poartă singur răspunderea, numai dacă Antreprenorul l-a înștiințat în prealabil de pericolul legat de executarea dispoziției.

10.5. Antreprenorul este obligat, conform prevederilor legale, la plata daunelor pentru încălcarea sau deteriorarea drumurilor de acces sau a rețelelor de utilități, a terenurilor limitrofe prin depozitarea de pământ, materiale sau alte obiecte, precum și ca urmare a unor îngrădiri sau limitări din proprie vină.

10.6. Antreprenorul trebuie să asigure lucrările executate și dotările pe care le are la dispoziție împotriva degradării și furturilor până la predarea lucrărilor către Co-investitor/Beneficiar. El trebuie să ia măsuri de protecție contra degradării lucrării datorită acțiunilor atmosferice și a apei și să îndepărteze zăpada și gheața.

10.7. Dacă nerespectarea de către Antreprenor a prevederilor oricărui regulament sau hotărâri ale autorităților administrației publice locale sau ale altor organe locale, legal constituite, și care au caracter obligatoriu la executarea lucrărilor, provoacă pagube pentru Co-investitor/Beneficiar, acesta va fi despăgubit de Antreprenor în mărimea sumei prejudiciului.

10.8. Dacă motivele constrângerii sau ale întreruperii sunt imputabile uneia dintre părțile contractante, atunci cealaltă parte poate emite pretenții privind despăgubirea pentru daunele intervenite și care pot fi dovedite.

10.9. Dacă întârzierea în execuția lucrărilor este din culpa uneia dintre părțile contractante, partea culpabilă va plăti celeilalte părți penalizări și/sau despăgubiri în cuantum de 0,1% din valoarea lucrărilor rămase de executat/neonorate pentru fiecare zi de întârziere. Penalizarea devine operantă în momentul în care partea inculpă a intrat în întârziere.

10.10. Co-investitorul nu va fi responsabil pentru niciun fel de daune-interese, compensații plătibile conform prevederilor legale, în privința sau ca urmare a unui accident sau prejudiciu adus unui muncitor sau altei persoane angajate de Antreprenor, cu excepția unui accident sau prejudiciu rezultând din vina Co-investitorului, a agenților sau a angajaților acestora.

10.11. Antreprenorul și subantreprenorii răspund solidar pentru neexecutarea obligațiilor contractuale.

11. SOLUȚIONAREA LITIGIILOR

11.1. În cazul litigiilor privind calitatea și proprietățile materialelor de construcție, procedurile de verificare, corectitudinea efectuării probelor, a utilajelor de construcție folosite, fiecare parte poate, după o înștiințare prealabilă a celeilalte părți, să ceară efectuarea unor cercetări de către o



instituție publică de cercetare. Costurile cercetărilor efectuate le suportă partea a cărei culpă a fost dovedită.

12. REZOLUȚIUNEA CONTRACTULUI

12.1. Antreprenorul poate cere rezoluțiunea contractului, dacă:

- a) Co-investitorul nu-și îndeplinește o obligație care este în sarcina sa și prin aceasta pune Antreprenorul în situația de a nu putea executa lucrarea;
- b) Co-investitorul nu onorează o plată scadentă mai mult de 3 luni;
- c) Co-investitorul notifică antreprenorul că din motive neprevăzute și datorită unor conjuncturi economice este în imposibilitate de a continua îndeplinirea obligațiilor contractuale.

12.2. Co-investitorul poate cere rezoluțiunea contractului, dacă:

- a) Antreprenorul se află în incapacitate de plată, lichidare sau bunurile acestuia sunt sub sechestru;
- b) Antreprenorul nu începe lucrările fără să aibă un motiv justificat sau nu reia lucrările suspendate, în termen rezonabil de la primirea notificării scrise de reîncepere a lucrărilor;
- c) Antreprenorul nu a îndepărtat materialele necorespunzătoare de pe șantier sau nu a refăcut o lucrare în termenul stabilit de către beneficiar/co-investitor;
- d) Co-investitorul notifică antreprenorul că din motive neprevăzute și datorită unor conjuncturi economice este în imposibilitate de a continua îndeplinirea obligațiilor contractuale.

12.3. Contractul se consideră rezolvit, dacă partea contractantă va comunica în scris celeilalte părți contractante în termen de 15 zile motivele indicate la punctele 12.1 și 12.2 din prezentul contract.

12.4. Co-investitorul, în caz de rezoluțiune a contractului, va convoca comisia de recepție care va efectua recepția cantitativă și calitativă a lucrărilor executate, în maximum 15 zile de la data rezoluțiunii contractului.

12.5. În cazul rezoluțiunii contractului, Co-investitorul va întocmi situația lucrărilor efectiv executate, inventarul materialelor, utilajelor și lucrărilor provizorii, după care se vor stabili sumele care urmează să le plătească în conformitate cu prevederile contractului, precum și daunele pe care trebuie să le suporte Antreprenorul din vina căruia s-a rezolvit contractul.

12.6. După rezoluțiunea contractului, Co-investitorul poate continua execuția lucrărilor cu respectarea prevederilor legale.

12.7. Cazuri specifice de încetare a contractului de achiziții publice:

Co-investitorul are dreptul de a rezolvi unilateral un contract de achiziții publice în perioada de valabilitate a acestuia în una dintre următoarele situații:

- a) contractantul se afla, la momentul atribuirii lui, în una dintre situațiile care ar fi determinat excluderea sa din procedura de atribuire potrivit art. 19 al Legii nr. 131/2015 privind achizițiile publice;
- b) contractul a făcut obiectul unei modificări substanțiale care necesita o nouă procedură de achiziție publică în conformitate cu art. 76 al Legii nr. 131/2015 privind achizițiile publice;
- c) contractul nu ar fi trebuit să fie atribuit contractantului respectiv, având în vedere o încălcare gravă a obligațiilor ce rezultă din Legea nr. 131/2015 privind achizițiile publice și/sau tratatele internaționale la care Republica Moldova este parte, care a fost constatată printr-o decizie a unei instanțe judecătorești naționale sau, după caz, internaționale.

13. DISPOZIȚII FINALE

13.1. Următoarele documente vor fi citite și vor fi interpretate ca fiind parte integrantă a prezentului contract:

- a) Caietul de sarcini;
- b) Propunerea tehnică;
- c) Propunerea financiară;

- d) Graficul de executare a lucrărilor;
- e) Contractul de Garanție de bună execuție;
- f) Contractul de finanțare nr.4 din 01.03.2022.

13.2. Documentele contractului vor fi întocmite în limba română.

13.3. Prezentul Contract reprezintă acordul de voință al părților semnatare, fiind semnat astăzi, "05" mai 2022.

13.4. Pentru confirmarea celor menționate, părțile au semnat prezentul Contract în conformitate cu legislația Republicii Moldova, la data indicată, fiind valabil până la 31.12.2027.

14. RECHIZITELE JURIDICE, POȘTALE ȘI DE PLĂȚI ALE PĂRȚILOR

ANTREPRENORUL
Valdcongrup S.R.L.

Adresa poștală: MD-2012, m. Chișinău,
str. Maria Cebotari, 28
Telefon: +37379504000
Cod fiscal: 1007600018551
Banca: **BC "Victoriabank" SA, Fil. Nr. 3**
Cod: **VICBMD2X416**
IBAN: **MD67VI225100000302981MDL**

CO-INVESTITORUL:
Agentia de Dezvoltare Regională
Centru

Adresa poștală: MD-6802, R.M.or. Ialoveni, str.
Alexandru cel Bun, nr. 33
Telefon: **0268 226 92, 0268 272 35**
Cod fiscal: **1009601000289**
Ministerul Finanțelor Trezoreria Regională
Centru
Cod: **TREZMD2X**
IBAN: **MD51TRPCBS518430B00049AA**

BENEFICIARUL:
Primăria Hâncești

Adresa poștală: MD-3401 R.M or. Hâncești, str. Milacea Hâncu, nr.132
Telefon: 0269-23 2 86
Cod fiscal: 1007601004054

SEMNĂTURILE PĂRȚILOR

ANTREPRENOR:

Denis Turcan



L.S.

CO-INVESTITOR:

Pavel Trofin

L.S.

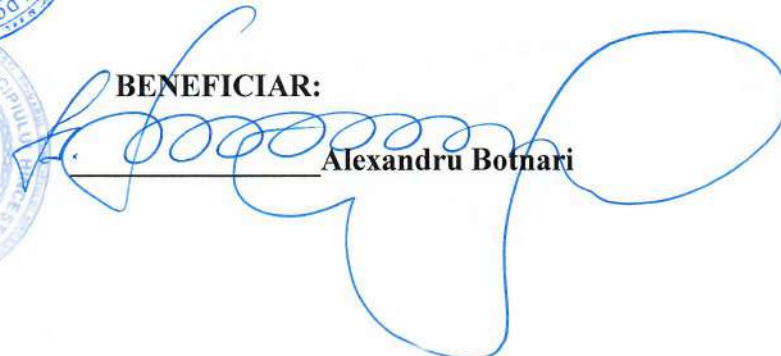
BENEFICIAR:

Alexandru Botnari

L.S.

SPECIFICAȚII TEHNICE

Nr n/o	Denumirea lucrărilor	Cod CPV	Specificarea tehnică deplină solicitată de către autoritatea contractantă	Specificarea tehnică deplină propusă de către ofertant	Standarde de referință
I	Lotul I: Construcția rețelelor de canalizare în cinci sectoare din mun. Hâncești				
1.1	Construcția rețelelor de canalizare în cinci sectoare din mun. Hâncești	45200000-9	Conform Formularului de deviz nr. 1- Lista cu cantitățile de lucrări (anexa nr. 23)	Conform ofertei (Devizele - ofertă, Formularele nr.3, 5 și 7)	
	TOTAL				

SEMNĂTURILE PĂRȚILOR



ANTREPRENOR:

Denis Țurcan

CO-INVESTITOR:

Pavel Trofin

L.Ș.

BENEFICIAR:

Alexandru Botnari

L.Ș.

SPECIFICAȚII DE PREȚ

Nr. n/o	Denumirea lucrărilor	Cod CPV	Unitate a de măsură	Cantitatea	Prețul unitar Inklusiv TVA	Suma lei MD, inclusiv TVA	Termenii de executare
1	Lotul I: Construcția rețelelor de canalizare în cinci sectoare din mun. Hîncești						
1.1	Construcția rețelelor de canalizare în cinci sectoare din mun. Hîncești	45200000-9	lucrare	1	14,780,198.00	17,736,239.00	24 luni
TOTAL		x	x	x	14,780,198.00	17,736,239.00	x

SEMNĂTURILE PĂRȚILOR

ANTREPRENOR



Denis Țurcan

CO-INVESTITOR



Pavel Trofin





L.Ș.

BENEFICIAR:

Alexandru Botnari

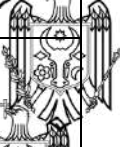
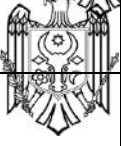
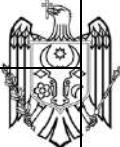

9. Concluzia Inspectoratului Național pentru Supraveghere Tehnică:

Comisia de recepție: Președinte: Primarul mun. Hîncești - Alexandru Botnari	Digitally signed by Botnari Alexandru Date: 2024.01.26 12:45:34 EET Reason: MoldSign Signature Location: Moldova	
Membri: Responsabil tehnic, - Vladimir Blișciac	Digitally signed by Blișciac Vladimir Date: 2024.01.24 11:42:15 EET Reason: MoldSign Signature Location: Moldova	
Director interimar ADR Centru - Natalia Eremia	Digitally signed by Eremia Natalia Date: 2024.01.29 16:33:07 EET Reason: MoldSign Signature Location: Moldova	
Șef SMIP, ADR Centru - Oleg Secrieru	Digitally signed by Secrieru Oleg Date: 2024.01.29 10:06:48 EET Reason: MoldSign Signature Location: Moldova	
Divizier - Nicolae Orhian	Digitally signed by Orhian Nicolae Date: 2024.01.26 19:49:37 EET Reason: MoldSign Signature Location: Moldova	
DȘLS - Alexandru Spiridon	Digitally signed by Spiridon Alexandru Date: 2024.01.30 13:18:16 EET Reason: MoldSign Signature Location: Moldova	
Specialist SMIP, ADR Centru - Victor Vîrlan	Digitally signed by Vîrlan Victor Date: 2024.01.29 11:55:26 EET Reason: MoldSign Signature Location: Moldova	

10. Lucrarea „Construcția rețelelor de canalizare în cinci sectoare din mun. Hîncești” este.

TRANSMISĂ:
EXECUTANTUL:

TRANSMISĂ:
INVESTITORUL :

PRIMITĂ:
BENEFICIARUL:

Digitally signed by Țurcan Denis
Date: 2024.01.30 13:20:35 EET
Reason: MoldSign Signature
Location: Moldova



" " 2024

Digitally signed by Eremia Natalia
Date: 2024.01.31 09:59:14 EET
Reason: MoldSign Signature
Location: Moldova



" " 2024

Digitally signed by Botnari Alexandru
Date: 2024.01.31 14:58:10 EET
Reason: MoldSign Signature
Location: Moldova



L.Ș. _____
(semnătura)

(semnătura)

Lista documentației de proiect care lipsesc sau sunt incomplete:

„Construcția rețelelor de canalizare în cinci sectoare din mun. Hîncești”

1. De prezentat INST Documentația de proiect, Ridicarea topografică a rețelelor executate, cartea tehnică.

(Executantul)

Digitally signed by Botnari Alexandru
Date: 2024.01.26 12:47:12 EET
Reason: MoldSign Signature
Location: Moldova



Președintele comisiei

A. Botnari

Secretarul comisiei

Digitally signed by Blișciac Vladimir
Date: 2024.01.24 11:43:10 EET
Reason: MoldSign Signature
Location: Moldova



V. Blișciac

Lista lucrărilor care nu au fost executate:

„Construcția rețelelor de canalizare în cinci sectoare din mun. Hîncești”

- 1. De solicitat de la BIT „Certificatul cu privire la inspectarea bunului imobi”
(SP nr. 1 și SP nr.2) – Beneficiarul.**

Digitally signed by Botnari Alexandru
Date: 2024.01.26 12:47:54 EET
Reason: MoldSign Signature
Location: Moldova



Președintele comisiei

A. Botnari

Secretarul comisiei

Digitally signed by Blișciac Vladimir
Date: 2024.01.24 11:43:56 EET
Reason: MoldSign Signature
Location: Moldova



V. Blișciac

Lista lucrărilor care nu sau respectat prevederile proiectului:

„Construcția rețelelor de canalizare în cinci sectoare din mun. Hîncești”

1. De înlăturat fisurile la pereul căminelor la SP nr.1.
2. De finalizat amenajarea stratului de petriș la SP nr.1.
3. De înlăturat tasările petrișului la SP nr.2.
4. De înlăturat scurgerea apelor de teren în căminul cu vană la SP nr.2.
5. De înlăturat scurgerea apelor de teren în cămunul de conexiune la SP nr.2.

Digitally signed by Botnari Alexandru
Date: 2024.01.26 12:48:39 EET
Reason: MoldSign Signature
Location: Moldova



Președintele comisiei

A. Botnari

Secretarul comisiei

Digitally signed by Blișciac Vladimir
Date: 2024.01.24 11:44:45 EET
Reason: MoldSign Signature
Location: Moldova



V. Blișciac

S.C. "VALDCONGRUP" S.R.L.

C/f:1009600000374

Email:valdcongrup@gmail.com

Tel:0 22 428393; 0 78 664664

Fax:0 22 428062

Adresa:str. Uzinelor 171/2,Chişinău, Republica



Nr. de ieşire:113 din 13-12-2023

SCRISOARE DE CONFIRMARE

Prin prezenta, compania "VALDCONGRUP" S.R.L., confirmă că a înlăturat toate necoformitățile înscrise în anexa nr.3 a procesului verbal de terminare a lucrărilor f/n din 24 noiembrie 2023, la obiectul "Construcția rețelelor de canalizare în cinci sectoare din mun. Hâncești".

Cu respect,

Director "VALDCONGRUP" S.R.L.

Țurcan Denis



Contrasemnat:

Blişciac Vladimir – Responsabil tehnic



Meşina Nicolae – Director S.A. "Operator Regional Apă-Canal Hâncești"

CONSILIUL
MUNICIPAL HÎNCEȘTI



PRIMĂRIA
MUNICIPIULUI HÎNCEȘTI
MD-3401, mun. Hîncești, str. Mihalcea Hîncu 132
tel: +373-269-2-58-55; fax: +373-269-2-32-86
E-mail: municipiulhincesti@gmail.com

HÎNCEȘTI
MUNICIPAL COUNCIL
CITY HALL HÎNCEȘTI

132 Mihalcea Hîncu, str, Hîncești Town, MD-3401
tel: +373-269-2-58-55; fax: +373-269-2-32-86
E-mail: municipiulhincesti@gmail.com

Nr. 02/1-37/1074 din 12.09.2024

În adresa persoanelor interesate

Scrisoare de Recomandare

Este o plăcere să vă scriu această scrisoare de recomandare pentru Valdcongrup S.R.L. în contextul colaborării la obiectul "**Construcția rețelelor de canalizare în cinci sectoare din mun. Hîncești**". Am avut ocazia să lucrăm împreună în cadrul mai multor proiecte de construcție și am fost impresionat de profesionalismul și angajamentul lor.

În timpul colaborărilor noastre, echipa Valdcongrup S.R.L. a demonstrat abilități remarcabile în gestionarea proiectelor de construcție. Capacitatea lor de a respecta termenele limită, de a gestiona eficient resursele și de a menține standarde înalte de calitate a lucrărilor a fost constantă și apreciată.

Printre realizările noastre notabile cu Valdcongrup S.R.L., aș dori să menționez obiectul "**Construcția rețelelor de canalizare în cinci sectoare din mun. Hîncești**". Acest proiect a fost finalizat cu mare succes, demonstrând nu doar competența tehnică, dar și capacitatea de a aborda provocările imprevizibile într-un mod eficient și profesional.

În plus, Valdcongrup S.R.L., se dovedește a fi un partener de încredere, cu un angajament deosebit față de standardele de siguranță și reglementările din domeniul construcțiilor. Integritatea și etica profesională de care dau dovadă îi fac un candidat excelent pentru orice colaborare în domeniu.

Recomand compania Valdcongrup S.R.L pentru orice oportunitate sau proiect în domeniul construcțiilor. Sunt convins că vor aduce aceleași niveluri ridicate de excelență și profesionalism în colaborarea cu compania dumneavoastră.

Cu stimă,



Primarul municipiului Hîncești

Alexandru Botnari

DECLARAȚIE

privind lista principalelor lucrări executate în ultimul an de activitate

Nr.	Obiect contract	Denumire/Nume beneficiar/Adresa	Calitatea antreprenorului*	Preț contract/valoare lucrărilor executate	Perioada de execuție a lucrării (luni)	Numărul și data procesului verbal de recepție la terminarea lucrărilor
1	Lucrări de construcție a edificiului Substației de Asistență Medicală Urgentă Prespitalicească Orhei din str. Al. Donici, r-nul Orhei	IMSP Centru de Asistență Medicală Urgentă Prespitalicească	contractant unic	33 740 144,39	12 luni	în execuție
2	Extinderea rețelelor orășanești de canalizare în cartierul "TANC"	Agenția de Dezvoltare Regionale UTA Găgăuzia	contractant unic	9 412 043,00	10 luni	Nr.01/25 din 21 ianuarie 2025
3	Lucrări de îmbunătățire a eficienței energetice la clădirea Grădiniței Nr.2 din orașul Căușeni	Primăria or. Căușeni și Corporația Financiară Nordică de Mediu NEFCO	contractant unic	9 538 014,14	9 luni	Nr.1 din 11 decembrie 2024
4	Sanitație pentru Bilicenii Vechi	Primăria s. Bilicenii Vechi, r-nul Sîngerei	contractant unic	10 022 726	7 luni	Nr.01 din 12 martie 2024
5	Construcția rețelelor de aprovizionare cu apă potabilă a locuitorilor din s.Temeleuți r-nul Florești	Primăria s.Temeleuți r-nul Florești	contractant unic	7 077 814	6 luni	Nr.01 din 22 martie 2024
6	Construcția rețelelor de aprovizionare cu apă potabilă a locuitorilor din s.Cernița r-nul Florești	Primăria s.Cernița r-nul Florești	contractant unic	6 525 048	6 luni	Nr.01 din 22 martie 2024
7	Construcția rețelelor de aprovizionare cu apă potabilă a locuitorilor din s.Coșernița r-nul Florești	Primăria s.Coșernița r-nul Florești	contractant unic	8 637 081,60	6 luni	Nr.01 din 22 martie 2024
8	Construcția rețelelor de aprovizionare cu apă potabilă a locuitorilor din s.Văscăuți r-nul Florești	Primăria s.Văscăuți r-nul Florești	contractant unic	7 160 494,60	6 luni	Nr.01 din 22 martie 2024
9	Construcția rețelelor de canalizare magistrale și a stației de epurare în s. Ignăței, r-nul Rezina	Primăria s. Ignăței, r-nul Rezina	contractant unic	7 154 238	10 luni	Nr.01 din 13 martie 2024
10	Forarea sondei arteziene și construcția rețelei exterioare de apeduct în scopul aprovizionării cu apă a s. Peciște, r-nul Rezina	Primăria s. Peciște, r-nul Rezina	contractant unic	6 150 901,00	12 luni	Nr. din 20 februarie 2024

*Se precizează calitatea în care a participat la îndeplinirea contractului, care poate fi de: contractant unic sau lider de asociație; contractant asociat; subcontractant.

Semnat:

MSign

(semnătura)

Nume:

ȚURCAN Denis

Funcția în cadrul întreprinderii:

Director

Denumirea întreprinderii:

VALDCONGRUP S.R.L.

MSign

DECLARAȚIE

privind dotările specifice, utilajul și echipamentul necesar pentru îndeplinirea corespunzătoare a contractului

Nr. d/o	Denumirea principalelor utilaje, echipamente, mijloace de transport, baze de producție (ateliere, depozite, spații de cazare) și laboratoare produse de ofertant ca necesare pentru executarea lucrării, rezultate în baza tehnologiilor pe care el urmează să le adopte	Unitatea de măsură (bucăți și seturi)	Asigurate din dotare	Asigurate de la terți sau din alte surse
0	1	2	3	4
BAZE DE PRODUCȚIE				
1	Oficiu	m2	150,00	Proprie
2	Depozite	m2	2.226,90	Proprie
MECANISME				
1	Autobasculanta_Mercedez AXOR_18,0 t	buc	1	Proprie
2	Autobasculanta_Mercedez AXOR 2528_26,0 t	buc	1	Proprie
3	Autobasculanta_Mercedez ATEGO_12,0 t	buc	1	Proprie
4	Automacara_Zil ГЯ 133	buc	1	Proprie
5	Basculantă_MAN TGL 8.180_7,5 t	buc	1	Proprie
6	Basculantă_Iveco Ford_18,0 t	buc	1	Proprie
7	Buldoexcavator_CAT 432E_10,7 t	buc	1	Proprie
8	Buldoexcavator_CAT 432E_10,7 t	buc	1	Proprie
9	Bus_Mercedes Sprinter 213 CDI_2,5 t	buc	1	Proprie
10	Excavator_CAT 308E2 CR_8,3 t	buc	1	Proprie
11	Excavator_CAT 307C_8,3 t	buc	1	Proprie
12	Excavator_CAT 305D_5,1 t	buc	1	Proprie
13	Excavator_CAT 307C_8,3 t	buc	1	Proprie
14	Excavator_TEREX HR 18_5,0 t	buc	1	Proprie
15	Mercedes Sprinter 311 CDI_2,5 t	buc	1	Proprie
UTILAJE				
15	Aparat de sudură PE cap la cap_Ritmo 160 Basic	buc	1	Proprie
16	Aparat de găurit_Makita, Bosch	buc	1	Proprie
17	Aparat de sudură PE cap la cap_Ritmo 355 Basic	buc	1	Proprie
18	Aparat de sudură PE cap la cap_Techodue PT160	buc	1	Proprie
19	Aparat de sudură_Basic 315 -vi-2	buc	1	Proprie
20	Aparat de tăiat faianța 600 mm	buc	1	Proprie
21	Aparat de tăiat faianța 750 mm	buc	1	Proprie
22	Aparata de sudura	buc	1	Proprie
23	Aparata de sudura prin electrofuziune	buc	1	Proprie
24	Aparata de sudura_Model Control Unit 0.5 HP A / P2005	buc	1	Proprie
25	Ascensoare hidraulice, capacitate de ridicare	buc	1	Proprie
26	Baracă pentru personal	buc	5	Proprie

27	Betoniera 0,33	buc	1	Proprie
28	Ciocan de abataj <u>Hilti TE 6-A36</u>	buc	1	Proprie
29	Ciocan de abataj <u>Stark AG750</u>	buc	1	Proprie
30	Ciocan de abataj <u>Stark RH 1110</u>	buc	2	Proprie
31	Ciocan demolator <u>Bosch</u>	buc	1	Proprie
32	Ciocan rotativ <u>GBH11</u>	buc	1	Proprie
33	Ciocan rotopercutor <u>Einhell TC-RH 900</u>	buc	1	Proprie
34	Ciocan rotopercutor <u>Stark RH 1350</u>	buc	1	Proprie
35	Cofraje din metal	m2	500	Proprie
36	Compactor mecanic cu ardere internă 150 kg <u>Lombardini</u>	buc	2	Proprie
37	Compactor mecanic cu ardere internă 150 kg	buc	1	Proprie
38	Compactor mecanic cu ardere internă 150 kg	buc	1	Proprie
39	Compactor manual 250 kg	buc	1	Proprie
40	Compresor	buc	2	Proprie
41	Compresor, 8atm	buc	1	Proprie
42	Container metalic pentru depozitare materiale	buc	1	Proprie
43	Containere pentru gunoi de construcție	buc	2	Proprie
44	Echipamente și / sau vehicule temporare de control / control	set	2 set	Proprie
45	Fierăstrău vertical <u>Bosch PST 650</u>	buc	1	Proprie
46	Foarfece - Guillotină	buc	1	Proprie
47	Generator de curent 6.8 kW <u>Farmer FAG 6500</u>	buc	1	Proprie
48	Generator <u>Hagel</u>	buc	1	Proprie
49	Generator <u>DWG 4.2</u>	buc	1	Proprie
50	Generator <u>GT 25-17</u>	buc	1	Proprie
51	Generator <u>SPG6500 5.0 kw petrol</u>	buc	1	Proprie
52	Instalație de foraj <u>PU-20 Lifan</u>	buc	1	Proprie
53	Macara de fereastră	buc	2	Proprie
54	Macara mobilă	buc	2	Proprie
55	Mai mecanic	buc	2	Proprie
56	Mașină de găurire diamantată <u>Cedima C-BMH-160</u>	buc	1	Proprie
57	Mașină de găurit <u>Einhell TC-ID 720E</u>	buc	1	Proprie
58	Mașină de găurit <u>Hitachi DS 18DBSL</u>	buc	1	Proprie
59	Mașină de înșurubat <u>Stark CD 12-2 Li-Ion</u>	buc	1	Proprie
60	Mașină de mestecat <u>Einhel TC-MX 1400-2E</u>	buc	1	Proprie
61	Mașină de tăiat asfalt <u>FUBAG Ranger 450</u>	buc	2	Proprie
62	Mașină de tăiat asfalt <u>GDE30-17</u>	buc	1	Proprie
63	Mașină de tăiat faianță și faianță <u>TR201E</u>	buc	1	Proprie
64	Mașină de tencuit <u>Mondial</u>	buc	1	Proprie
65	Miră de nivelment <u>Bosch GR500</u>	buc	1	Proprie
66	Miră de nivelment <u>Kapro 603-5M</u>	buc	1	Proprie
67	Miră de nivelment <u>PH3-3000C</u>	buc	1	Proprie
68	Motoburghiu <u>STIHL BT130</u>	buc	1	Proprie
69	Motocompresor mobil de aer	buc	1	Proprie
70	Nivelă laser pentru faianță <u>Bosch PLT-2</u>	buc	1	Proprie
71	Nivelmetru <u>2H-10KJI</u>	buc	1	Proprie
72	Nivelmetru <u>3H-5JI</u>	buc	1	Proprie
73	Nivelmetru <u>H3-3</u>	buc	1	Proprie
74	Laborator pentru testarea țevilor PEID	buc	1	Proprie
75	Odometru <u>Silverline</u>	buc	1	Proprie
76	Perforator <u>HR 2450</u>	buc	1	Proprie
77	Pichet pentru stingerea incendiilor	buc	1	Proprie
78	Piciorul de compactare	buc	1	Proprie
79	Piciorul de compactare <u>SRV300</u>	buc	1	Proprie
80	Placa vibrantă <u>CF Hd</u>	buc	1	Proprie
81	Polizor unghiular <u>Hitachi G 23SW2</u>	buc	1	Proprie

82	Polizor unghiular_Makita, Bosch	buc	1	Proprie
83	Polizor unghiular_Stark AG2500	buc	1	Proprie
84	Polizor unghiular_Stark AG750	buc	1	Proprie
85	Polizor unghiular_Stark AG850R	buc	1	Proprie
86	Pompă electrică	buc	1	Proprie
87	Pompă mobilă pentru ape subterane	buc	1	Proprie
88	Pompă mobilă pentru ape subterane	buc	1	Proprie
89	Pompă mobilă pentru ape subterane	buc	1	Proprie
90	Pompă mobilă pentru ape subterane	buc	1	Proprie
91	Utilaj pentru foraj orizontal dirijat de tip "PRAID"	buc	1	Chirie
92	Sisteme de susținere cu pâlnie de până la 5 m adâncime	m	45	Proprie
93	Schele	m2	2000	Proprie
94	Tăietor de asfalt lamă	buc	1	Proprie
95	Taietoare de faianta electrica 900W	buc	1	Proprie
96	Telemetru Bosch	buc	1	Proprie
97	Teodolit	buc	1	Proprie
98	Tobogan din plastic pentru evacuarea gunoiului L=15 m	buc	1	Proprie
99	Topitor de bitum	buc	1	Proprie
100	Vibrator de adincime	buc	1	Proprie
101	Vibrator de suprafata	buc	1	Proprie
102	Vibrator universal cu motor cu ardere interna	buc	1	Proprie
103	WC ecologic	buc	1	Proprie

Semnat:

MSign

(semnătura)

Nume:

ȚURCAN Denis

MSign

Funcția în cadrul întreprinderii:

Director

Denumirea întreprinderii:

VALDCONGRUP S.R.L.

S.C. “VALDCONGRUP” S.R.L.

C/f:100960000374

Email:valdcongrup@gmail.com

Tel:0 22 428393; 0 78 664664

Fax:0 22 428062

Adresa:str. Uzinelor 171/2, Chișinău,



**DOCUMENTE CARE ATESTĂ FAPTUL CĂ
„VALDCONGRUP” SRL SE AFLĂ ÎN
POSESIA DOTĂRILOR TEHNICE
NECESARE PENTRU ÎNDEPLINIREA
CONTRACUTULUI**

DOCUMENTE CARE ATESTĂ FAPTUL CĂ „VALDCONGRUP” SRL SE AFLĂ ÎN POSESIA UTILAJULUI

Ca urmare a participării S.C. "Valdcongrup" S.R.L. la procedura de achiziție publică, vă prezentăm spre examinare documente care atestă faptul că utilajul prezentat se află în posesia întreprinderii.

MECANISME

1. Buldoexcavator - CAT 432 E_10,7t_Anul 2011

REPUBLICA (MD) MOLDOVA	
CERTIFICAT TEHNIC DE ÎNMATRICULARE	
ТЕХНИЧЕСКИЙ ПАСПОРТ	
Seria AB	Nr. 129801
EXCAVATOR	
Categoria	CATERPILLAR 432E
Marca	
Nr.	Anul 2011
	Год выпуска
Motor	C4205599
Двигатель	CATO432ETJBA02187
Sasiu	
Шасси	
Culoarea	GALBENA
Цвет	
Posesor	VALDCONGRUP SRL
Владелец	
Adresa, localitatea	Chisinau str. Uzinelor, 171/2
Адрес, место жительства	
Certificatul eliberat in baza	TV 25 0429300
Паспорт выдан на основании	455 TAD
Numarul	Seria
Номерной знак	Серия
Setul Inspectoratului "INTEHAGRO"	
Начальник инспекции	
Popescu Dorel	
Data eliberarii, Дата выдачи	28 decembrie 2015

Figura 1. Certificat de înmatriculare
CAT432E



Figura 2. Vedere Nr.1 CAT432E



Figura 3. Vedere Nr.2 CAT432E



Figura 4. Vedere Nr.3 CAT432E

2. Buldoexcavator - CAT 432 E_10,7t_Anul 2008



Figura 5. Certificat de înmatriculare CAT432E

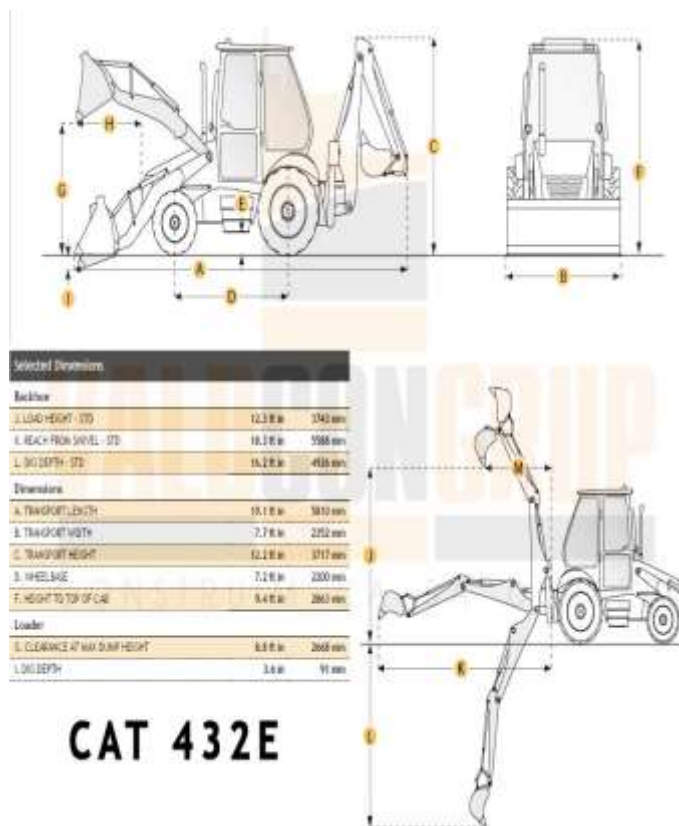

CAT 432E

Figura 6. Caracteristicile tehnice CAT432E



Figura 7. Vedere Nr.1 CAT432E



Figura 8. Vedere Nr.2 CAT432E

3. Excavator – CAT 308E2 CR _8,3t_Anul 2017

Formularul tipizat TV-25

Biroul vamal
Таможня

2070
CHISINAU (P.V.I.)
(data)
31/01/2023

Republica Moldova
Республика Молдова

ADEVERINTĂ
УДОСТОВЕРЕНИЕ Nr. 0768149

pentru mijlocul de transport importat
на импортируемое транспортное средство

Modelul și marca
Вид и марка

Serie nr.
Кузов №

Excavator
Владелец

Domiciliul
Место жительства

Pașaport nr.
Паспорт №

EXCAVATOR CATERPILLAR 308E2 CR

CAT0308EPPJK08130

"VALDCONGRUP" SRL

MUN. CHISINAU

1009600000374

Colaboratorul vamal
Сотрудник таможни

Primit
Получено Adrian

1320

Бюро по сертификации «Валдконгруп», ул. № 111, 1. Chișinău

Figura 9. Certificat de înmatriculare CAT 308E2 CR



Figura 10. Vedere Nr.2 CAT 308E2 CR



Figura 11. Vedere Nr.3 CAT 308E2

4. Excavator - CAT-305 D_5,1 t_Anul 2010

Formulară tipizat TV-25

Republica Moldova
Республика Молдова

2070
CHISINAU 1997.

02/07/2019

ADEVERINȚĂ
УДОСТОВЕРЕНИЕ Nr. 0541116

pentru mijlocul de transport importat
на импортируемое транспортное средство

Model și serie
Вид и номер

Сложение и
Курс № EXCAVATOR CAT 305D

Possoz
Владельц. CAT0305DJXR00334

Denșicid
Место жительства "VALDCONGRUP" SRL

Pașaport nr.
Паспорт № MUN, CHISINAU

1009600000374

Colaboratori
Сотрудники
Gălățean Ștefan

1999



Figura 12. Adeverință CAT-305 D



Figura 13. Vedere Nr.1 CAT-305 D



Figura 14. Vedere Nr.2 CAT-305 D

5. Excavator - CAT 307C_8,3 t_Anul 2008

Formularul tipizat TV-25

Birotă vamală
Таможня

Republica Moldova
Республика Молдова

(data)
19/01/2016

ADEVERINȚĂ
УДОСТОВЕРЕНИЕ Nr. 0429747

pentru mijlocul de transport importat
на импортируемое транспортное средство

Modelul și marca
Вид и марка

Caroserie nr.
Кузов №

EXCAVATOR CAT 307 C

Posesor
Владелец

CAT0307CEBME01669

Domiciliul
Место жительства

"VALDCONGRUP" SRL

MUN. CHISINAU

Pașaport nr.
Паспорт №

1009600000374

Colaboratorul vamal
Сотрудник таможни

Primit
Получен

De către
От

182

Figura 15. Adeverință CAT 307C



Figura 16.. Vedere Nr.1 CAT307C



Figura 17. Vedere Nr.2 CAT307C

6. Excavator - CAT 307C_8,3 t_Anul 2007



Rechnung

Kunden-Nr. 14, 06747-140000
 Abnehmer M.O. Bauunternehmen und Vertriebsgesellschaft GmbH & Co. KG

Ausgänger	Abnehmer	Abgabebestimmung	Bestandsnr.	Menge	Preis	MWSt.	Netto
06/01/2007	M	Schulzlaggen	Cat 307C Hersteller: CATERPILLAR Lieferant: Fritsch Der Client hat sich am 06.01.2007 auf seine Unterschrift. Friedrich an Notizen	1	21.800,00	0,00	21.800,00

NETTOGESAMT € 21.800,00
 BRUTTOGESAMT € 21.800,00
Summe € 21.800,00

Figura 18. Factură CAT 307C



Figura 19.. Vedere Nr.1 CAT307C



Figura 20.. Vedere Nr.2 CAT307C



Figura 21.. Vedere Nr.3 CAT307C

8. Autobasculantă - Mercedes ATEGO_18,0 t_Anul 2007



Figura 26. Certificat de înmatriculare Mercedes ATEGO



Figura 28. Vedere Nr2 ATEGO



Figura 27. Vedere Nr1 ATEGO

9. Autobasculantă - Mercedes AXOR _18,0 t _Anul 2007



Figura 29. Certificat de înmatriculare Mercedes AXOR



Figura 30. Vedere Nr1 AXOR



Figura 31. Vedere Nr2 AXOR

10. Autobasculantă - Mercedes AXOR 2528_26,0 t _Anul 2005

REPUBLICA MOLDOVA CERTIFICAT DE ÎNMATRICULARE	
A CRF156	E2 WDB9506052K995708
J1 AUTOCAMION	G 11080 F1 26000
D1 MERCEDES	S1 2 P1 6370
D2 AXOR 2528	P5 90692600452905
D3 BENĂ	P3 MOTORINĂ
B 2005	R ROȘU
E WDB9506052K995708	Q X
E1 X	I 29 01 2014
	H X
149500624	

C1.1 "VALDCONGRUP" S.R.L.
C1.2 1009600000374
C1.3 MDA CHIȘINĂU
C4 PROPRIETAR
Z ÎS "CRIS"REGISTRU"
X REUTILIZARE MECANISM DIRECȚIE DISPOZITIV DE RIDICARE
<small>A Numărul de înmatriculare; B Anul fabricației; C1.1 Titularul; C1.2 Numărul de identificare al titularului; C1.3 Adresa; C4 Drepturi asupra vehiculului; D1 Marca; D2 Modelul; D3 Tipul caroseriei; E Numărul de identificare al vehiculului (VIN); E1 Numărul caroseriei (staș); E2 Numărul șasiului; F1 Masa maximă autorizată, kg; G Masa proprie, kg; H Perioada valabilității; I Data înmatriculării; J1 Tipul vehiculului; P1 Capacitatea motorului, cm³; P3 Tipul de combustibil sau de sursă de putere; P5 Numărul motorului; Q Raportul putere/greutate, kW/kg; R Culoarea; S1 Numărul motorului; Z Autoritatea emitentă.</small>
IDNV (Codul vehiculului în RST) 3014095000668

Figura 32. Certificat de înmatriculare Mercedes AXOR 2528



Figura 33. Vedere Nr.2 MB AXOR 2528



Figura 34. Vedere Nr.3 MB AXOR 2528



Figura 35. Vedere Nr.1 MB AXOR 2528

11. Autobasculantă – Man TGL 8.180 _7,5 t _Anul 2011



Figura 36. Certificat de înmatriculare Man TGL 8.180



Figura 37. Vedere Nr.1 Man TGL 8.180

13. Bus - Mercedes Sprinter 213 CDI_2,5t_Anul 2002



Figura 40. Certificat de înmatriculare Mercedes Sprinter 213 CDI



Figura 41. Vedere Nr.1 Mercedes Sprinter 213 CDI

14. Bus - Mercedes Sprinter 311 CDI_2,5 t_Anul 2006



Figura 42. Certificat de înmatriculare Mercedes Sprinter 311 CDI



Figura 43. Vedere Nr.1 Mercedes Sprinter 311 CDI

15. Macara

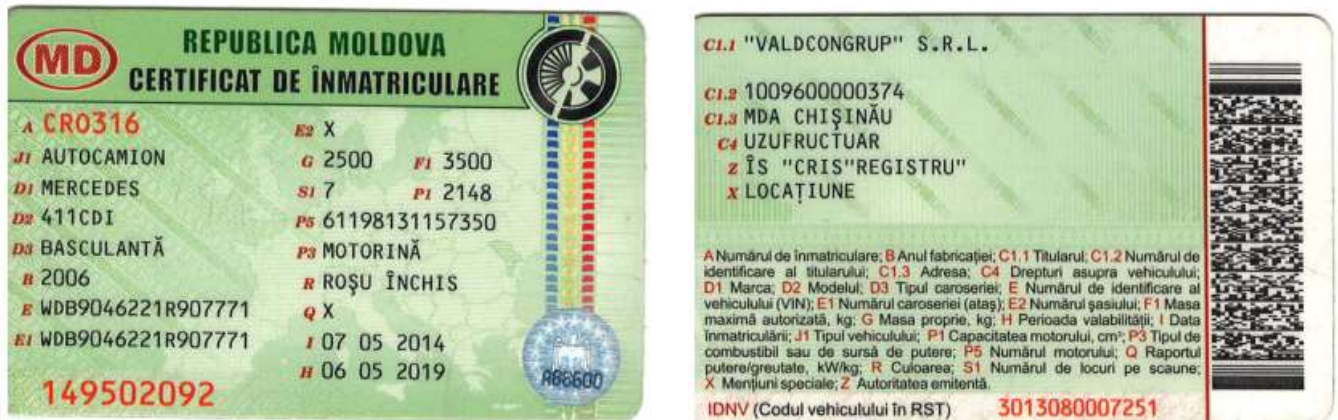

Figura 44. Vedere Nr.1



Figura 45. Vedere Nr.2



Figura 46. Vedere Nr.3



Figura 47. Vedere Nr.1



Figura 48. Vedere Nr.2

16. Compactor mecanic



Figura 49. Vedere Nr.1



Figura 50. Vedere Nr.2



Figura 51. Vedere Nr.1SRV 300

17. Placa vibrantă



Figura 52. Vedere Nr.1



Figura 53 Vedere Nr.2

18. Motoburghiu



Figura 54. Vedere Nr.1 STIHL

19. Tăietor de asfalt lamă



Figura 55. Vedere Nr.1



Figura 57. Vedere Nr.2



Figura 56. Vedere Nr.3



Figura 58. Vedere Nr.1



Figura 59. Vedere Nr.2

20. Compresor mobil de aer



Figura 60. Vedere Nr.1 WIXO



Figura 61. Vedere Nr.1



Figura 62. Vedere Nr.2

21. Aparata de sudura EVERWELD



Figura 63. Vedere Nr.1



Figura 64. Vedere Nr.2

22. Instalație de foraj



Figura 65. Vedere Nr.1



Figura 66. Vedere Nr.2



Figura 67. Vedere Nr.3

23. Ciocan demolator



Figura 68. Vedere Nr.1 BOSCH

24. Pompă mobilă pentru ape subterane



Figura 69. Vedere Nr.1



Figura 70. Vedere Nr.2



Figura 71. Vedere Neptun



Figura 72. Vedere Kappa

25. Generator



Figura 73. Vedere Nr.1 HAGEL

26. Aparata de sudura EVERWELD



Figura 74. Vedere Nr.1



Figura 75. Vedere Nr.2

27. Aparat de sudura cap la cap Ritmo



Figura 76. Vedere Nr.1



Figura 77. Vedere Nr.2



Figura 79. Vedere Nr.2



Figura 78. Vedere Nr.1

28. Aparat de sudura electrofuziune



Figura 80. Vedere Nr.1



Figura 81. Vedere Nr.1

29. Baracă / vagon pentru personal



Figura 82. Baracă Nr.1



Figura 83. Baracă Nr.3



Figura 84. Baracă Nr.2



Figura 85. Baracă Nr.4

30. Compactor manual 250kg



Figura 86. Vedere Nr.1

31. Container metallic pentru depozitare materiale



Figura 87. Vedere Nr.1

32. Tobogan din plastic pentru evacuarea gunoiului



Figura 88. Vedere Nr.1



Figura 89. Vedere Nr.2

33. Containere pentru gunoi de construcție



Figura 90. Vedere



Figura 91. Vedere Nr.2

34. Schele pentru fațade



Figura 92. Vedere Nr.1



Figura 93. Vedere Nr.2

35. Sisteme de susținere cu până



Figura 94. Vedere Nr.1



Figura 95. Vedere Nr.2

DECLARAȚIE

privind personalul de specialitate propus pentru implementarea contractului

Nr. d/o	Funcția	Studii de specialitate	Vechimea în munca în specialitate (ani)	Numărul și denumirea lucrărilor similare executate în calitate de conducător	Numărul certificatului de atestare Data eliberării
1	2	4	5	6	7
Diriginte de Șantier					
1	Diriginte de Șantier Conform Anexei	UTM	40	Conform Anexei	Nr. 2121 din 23.09.2024
2	Diriginte de Șantier Conform Anexei	UTM	9	Conform Anexei	Nr. 2122 din 23.09.2024
3	Diriginte de Șantier Conform Anexei	UTM	15	Conform Anexei	Nr. 2117 din 23.09.2024
4	Diriginte de Șantier Lucrări Specializate Conform Anexei	UTM	9	Conform Anexei	Nr. 0899 din 21.11.2024
5	Diriginte de Șantier Lucrări Specializate 1. Instalații și rețele de alimentare cu apă și canalizare	UTM	26	Conform Anexei	Nr.0570 din 22.02.2022
6	Diriginte de Șantier 1-Terasamente și lucrări de teren 2-Executarea/desființarea construcțiilor 3-Lucrări de protecție a construcțiilor și utilajelor 4-Lucrări de finisare a construcțiilor	UTM	12	Conform Anexei	Nr. 1790 din 5.05.2023
7	Diriginte de Șantier Lucrări Specializate 1. Instalații și rețele electrice 2.Instalații de automatizare	UTM	38	Conform Anexei	Nr. 0587 din 22.02.2022
8	Diriginte de Șantier Lucrări Specializate 1.Instalații și rețele de încălzire 2.Instalații de ventilație și climatizare.	UTM	21	Conform Anexei	Nr. 0437 din 10.02.2021
9	Responsabil tehnic pentru executarea lucrărilor specializate și instalațiilor aferente construcțiilor Conform Anexei	UTM	20	Conform Anexei	Nr. 0033 din 24.02.2025
2	Elaborator de devize Conform Anexei	UTM	9	Conform Anexei	Nr. 0007 din 03.03.2025
3	Elaborator de devize Conform Anexei	UTM	15	Conform Anexei	Nr. 0395 din 12.11.2024
10	Elaborator de devize Conform Anexei	UTM	8	Conform Anexei	Nr. 0395 din 12.11.2024
Maistru în construcții					
11	Maistru în construcții	UTM	15		
12	Maistru în construcții	UTM	10		
Securitate și Sănătate în Muncă					

13	Certificat de calificare profesională în domeniul Securității și Sănătății în Muncă –Nivelul I	USM	15	Conform Anexei	Seria SSM I Nr.419/24 din 17.01.2024
10	Certificat de calificare profesională în domeniul Securității și Sănătății în Muncă –Nivelul II	UTM	7	Conform Anexei	Seria SSM II Nr.05250 din 09.02.2024
14	Certificat de calificare profesională în domeniul Securității și Sănătății în Muncă –Nivelul II	UTM	15	Conform Anexei	Seria SSM II Nr.05274 din 09.02.2024
Specialiști					
Instalatori rețele edilitare					
15	Sudor mase plastice	Studii profesionale	10	Conform Anexei	Nr.0344-24 din 26.01.2024
16	Sudor mase plastice	Studii profesionale	15	Conform Anexei	Nr.0343-24 din 26.01.2024
17	Sudor mase plastice	Studii profesionale	8	Conform Anexei	Nr.0345-24 din 26.01.2024
18	Electrosudor la sudarea manuală	Studii profesionale	4	Conform Anexei	Nr.0340-24 din 26.01.2024
19	Electrosudor la sudarea manuală	Studii profesionale	15	Conform Anexei	Nr.0341-24 din 26.01.2024
20	Lăcătuș-instalator	Studii profesionale	10		
Construcții capitale și Reconstrucții					
21	Electrician-montator-cablator				4 persoane
22	Muncitori auxiliari				17 persoane
23	Strungar				1 persoană
24	Sudor				2 persoane
25	Țimplar în construcții				5 persoane
26	Tencuitor				4 persoane
27	Zidar				2 persoane
Mecanizatori și Logistică					
28	Administrația și logistică				4 persoane
29	Masinist Excavatorist				4 persoane
30	Mecanic				1 persoană
31	Șef de garaj				1 persoană
32	Șofer Autocamion				3 persoane

Semnat:

Nume:

Funcția în cadrul întreprinderii:

Denumirea întreprinderii:

MSign

(semnătura)

ȚURCAN Denis

Director

VALDCONGRUP S.R.L.

MSign

S.C. “VALDCONGRUP” S.R.L.

IDNO:1009600000374

E-mail: valdcongrup@gmail.com

Tel: +373 224 28 393; +373 786 64 664

Web: valdcongrup.md

Adresa: MD-2037, str. Uzinelor 171/2, mun. Chișinău, R. Moldova



CERTIFICATE DE ATESTARE

TEHNICO-PROFESIONALĂ

A DIRIGINȚILOR DE ȘANTIER / SPECIALIȘTILOR CALIFICAȚI

Compania "Valdcongrup" S.R.L. vă prezintă spre examinare certificatele de atestare tehnico-profesională și a personalului calificat.

1. Țurcan Anatolii – Diriginte de Șantier

➤ Domeniile: **Conform anexei**



Figura 1. Legitimație Seria 2024-DȘ, Nr.2121

REPUBLICA

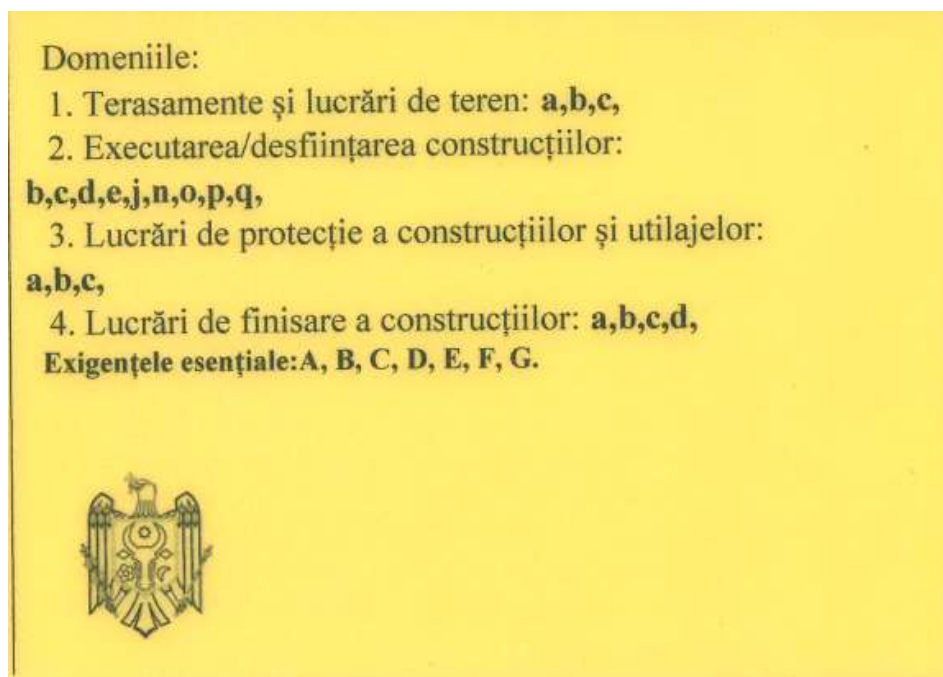

MOLDOVA

**MINISTERUL INFRASTRUCTURII
ȘI DEZVOLTĂRII REGIONALE****CERTIFICAT**
de atestare tehnico-profesională

Seria 2024-DȘ

Nr. 2121

P-0223/2024

Eliberat domnului (doamnei): **TURCAN ANATOLII**

Pentru a activa în calitate de:

Diriginte de șantier (NOTĂ - Diriginții de șantier atestați până la data de 29.01.2025, din data de 30.01.2025 vor îndeplini atribuțiile Responsabililor tehnici, până la expirarea termenului de valabilitate a certificatului de atestare (conform art. 387 alin. (6) CUC nr. 434/2023)

Domeniile:

Conform anexei

Exigențele esențiale:

- A – rezistența și stabilitate;
- B – siguranță în exploatare;
- C – siguranța la foc;
- D – igienă, sănătatea oamenilor, refacerea și protecția mediului înconjurător;
- E – izolație tehnică, hidrofugă și economie de energie;
- F – protecție împotriva zgomotului;
- G – utilizare sustenabilă a resurselor naturale.

Eliberat la **23.09.2024**Valabil până la **20.09.2029****Ministru/Secretar de stat:**
Veaceslav Sipitca

Digitally signed by Șipitca Veaceslav
Date: 2024.09.23 14:13:29 EEST
Reason: MoldSign Signature
Location: Moldova

MOLDOVA EUROPEANĂ



Figura 2. Certificat de atestare tehnico-profesională Seria 2024-DȘ, Nr.2121

Anexă la certificatul de atestare tehnică-profesională**nr. 2121 din 23 septembrie 2024****Domeniile de atestare****1. Terasamente și lucrări de teren:**

- a) lucrări de terasiere;
- b) lucrări de consolidare și compactare a terenurilor;
- c) lucrări de drenaj;

2. Executarea/desființarea construcțiilor:

- b) construcții din zidărie;
- c) clădiri din panouri mari prefabricate;
- d) clădiri și edificii din beton armat prefabricat-monolit;
- e) lucrări de amenajare a teritoriului;
- j) construcții metalice portante la obiective cu mai multe nivele;
- n) rezervoare metalice cu volumul peste 60 m³;
- o) construcții din lemn;
- p) consolidarea structurilor portante;
- q) produse și elemente din profile de aluminiu și policlorură de vinil;

3. Lucrări de protecție a construcțiilor și utilajelor:

- a) învelitori și șarpante, izolații hidrofuge;
- b) izolații termice;
- c) izolații anticorozive;

4. Lucrări de finisare a construcțiilor:

- a) tencuieli, placaje exterioare și interioare;
- b) pardoseli;
- c) produse de tâmplărie;
- d) profile și ornamente decorative;

-----SFÎRSIT-----

2. Țurcan Vadim – Diriginte de Șantier➤ Domeniile: **Conform anexei**

Figura 4. Legitimație Seria 2024-DȘ, Nr.2122

REPUBLICA  **MOLDOVA**

**MINISTERUL INFRASTRUCTURII
ȘI DEZVOLTĂRII REGIONALE**

CERTIFICAT
de atestare tehnico-profesională

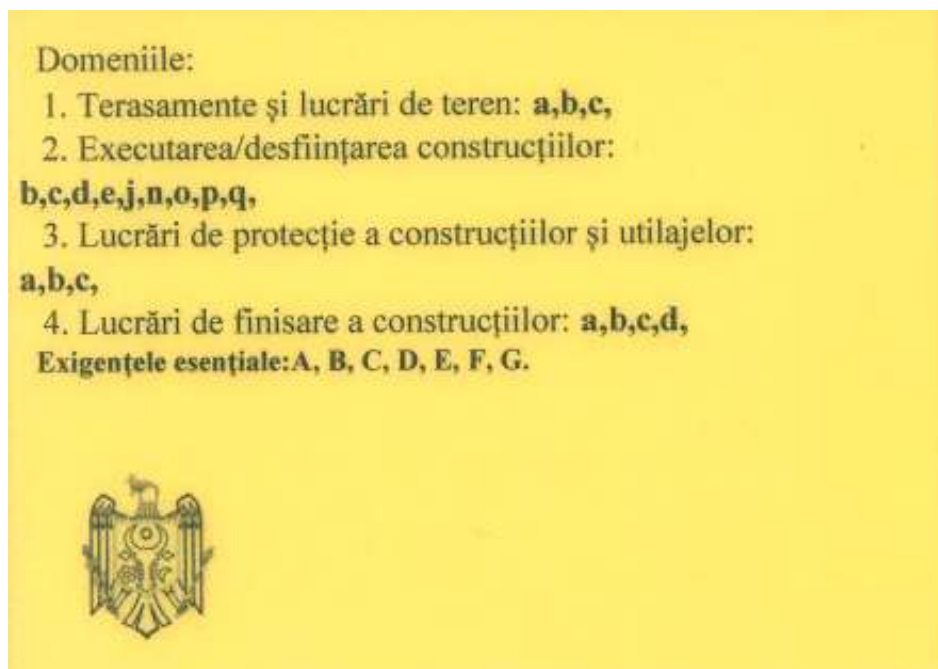
Seria **2024-DȘ** Nr. **2122**
P-0222/2024

Eliberat domnului (doamnei): **ȚURCAN VADIM**

Pentru a activa în calitate de:
Diriginte de șantier (NOTĂ - Diriginții de șantier atestați până la data de 29.01.2025, din data de 30.01.2025 vor îndeplini atribuțiile Responsabililor tehnici, până la expirarea termenului de valabilitate a certificatului de atestare (conform art. 387 alin. (6) CUC nr. 434/2023)

Domeniile:
Conform anexei
Exigențele esențiale:

- A – rezistența și stabilitate;
- B – siguranță în exploatare;
- C – siguranța la foc;
- D – igienă, sănătatea oamenilor, refacerea și protecția mediului înconjurător;
- E – izolație tehnică, hidrofușă și economie de energie;
- F – protecție împotriva zgomotului;
- G – utilizare sustenabilă a resurselor naturale.

Eliberat la **23.09.2024** Digitally signed by Șipitea Veaceslav
Date: 2024.09.23 14:12:11 EEST
Reason: MoldSign Signature
Location: Moldova

Valabil pînă la **20.09.2029** MOLDOVA EUROPEANĂ

Ministru/Secretar de stat:
Veaceslav Șipitea



Figura 5. Certificat de atestare tehnico-profesională Seria 2024-DȘ, Nr.2122

Anexă la certificatul de atestare tehnică-profesională**nr. 2122 din 23 septembrie 2024****Domeniile de atestare****1. Terasamente și lucrări de teren:**

- a) lucrări de terasiere;
- b) lucrări de consolidare și compactare a terenurilor;
- c) lucrări de drenaj;

2. Executarea/desființarea construcțiilor:

- b) construcții din zidărie;
- c) clădiri din panouri mari prefabricate;
- d) clădiri și edificii din beton armat prefabricat-monolit;
- e) lucrări de amenajare a teritoriului;
- j) construcții metalice portante la obiective cu mai multe nivele;
- n) rezervoare metalice cu volumul peste 60 m³;
- o) construcții din lemn;
- p) consolidarea structurilor portante;
- q) produse și elemente din profile de aluminiu și policlorură de vinil;

3. Lucrări de protecție a construcțiilor și utilajelor:

- a) învelitori și șarpante, izolații hidrofuge;
- b) izolații termice;
- c) izolații anticorozive;

4. Lucrări de finisare a construcțiilor:

- a) tencuieli, placaje exterioare și interioare;
- b) pardoseli;
- c) produse de tâmplărie;
- d) profile și ornamente decorative;

-----SFÎRȘIT-----

3. Ceban Igor – Diriginte de Șantier / Elaborator de devize➤ Domeniile: **Conform anexei**

Figura 7. Legitimatie Seria 2024-DȘ, Nr.2117

REPUBLICA  **MOLDOVA**

**MINISTERUL INFRASTRUCTURII
ȘI DEZVOLTĂRII REGIONALE**

CERTIFICAT
de atestare tehnico-profesională

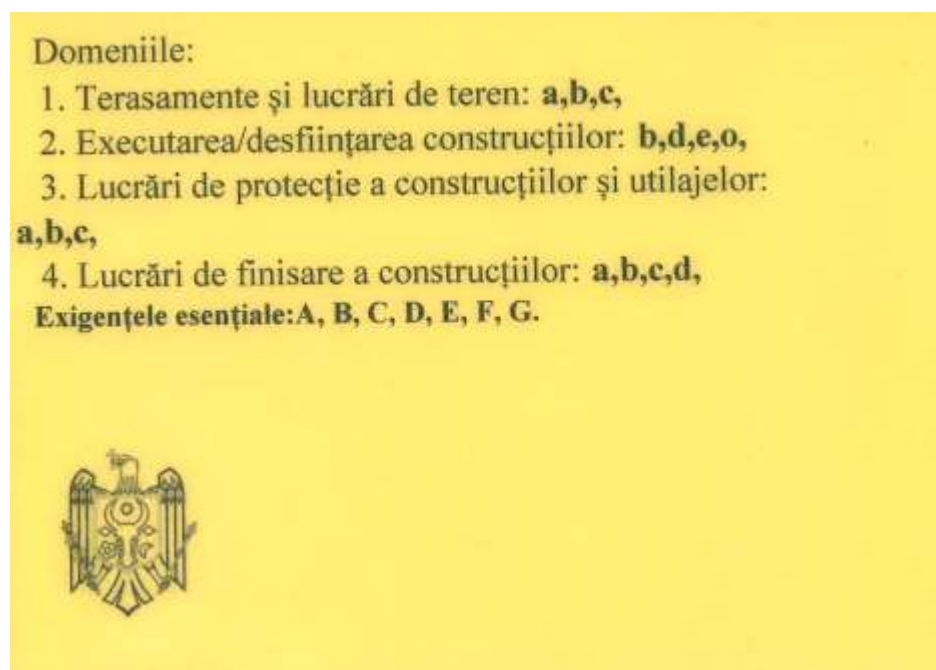
Seria **2024-DȘ** Nr. **2117**
P-0218/2024

Eliberat domnului (doamnei): **CEBAN IGOR**

Pentru a activa în calitate de:
Diriginte de șantier (NOTĂ - Diriginții de șantier atestați până la data de 29.01.2025, din data de 30.01.2025 vor îndeplini atribuțiile Responsabililor tehnici, până la expirarea termenului de valabilitate a certificatului de atestare (conform art. 387 alin. (6) CUC nr. 434/2023)

Domeniile:
Conform anexei
Exigențele esențiale:

- A – rezistența și stabilitate;
- B – siguranță în exploatare;
- C – siguranța la foc;
- D – igienă, sănătatea oamenilor, refacerea și protecția mediului înconjurător;
- E – izolație tehnică, hidrofugă și economie de energie;
- F – protecție împotriva zgomotului;
- G – utilizare sustenabilă a resurselor naturale.

Eliberat la **23.09.2024**

Valabil până la **20.09.2029**

Ministru/Secretar de stat:
Veaceslav Sipitca

Digitally signed by Șipitca Veaceslav
Date: 2024.09.23 14:05:46 EEST
Reason: MoldSign Signature
Location: Moldova
MOLDOVA EUROPEANĂ



Figura 8. Certificat de atestare tehnico-profesională Seria 2024-DȘ, Nr.2117

Anexă la certificatul de atestare tehnică-profesională**nr. 2117 din 23 septembrie 2024****Domeniile de atestare****1. Terasamente și lucrări de teren:**

- a) lucrări de terasiere;
- b) lucrări de consolidare și compactare a terenurilor;
- c) lucrări de drenaj;

2. Executarea/desființarea construcțiilor:

- b) construcții din zidărie;
- d) clădiri și edificii din beton armat prefabricat-monolit;
- e) lucrări de amenajare a teritoriului;
- o) construcții din lemn;

3. Lucrări de protecție a construcțiilor și utilajelor:

- a) învelitori și șarpante, izolații hidrofuge;
- b) izolații termice;
- c) izolații anticorozive;

4. Lucrări de finisare a construcțiilor:

- a) tencuieli, placaje exterioare și interioare;
- b) pardoseli;
- c) produse de tâmplărie;
- d) profile și ornamente decorative;

-----SFÎRȘIT-----

4. **Crețu Mihai** – Diriginte cu executarea lucrărilor specializate și instalațiilor aferente construcțiilor
➤ Domeniile: **Conform anexei**



Figura 10. Legitimație Seria 2024-DLS, Nr.0899

REPUBLICA MOLDOVA

**MINISTERUL INFRASTRUCTURII
ȘI DEZVOLTĂRII REGIONALE**

CERTIFICAT
de atestare tehnico-profesională

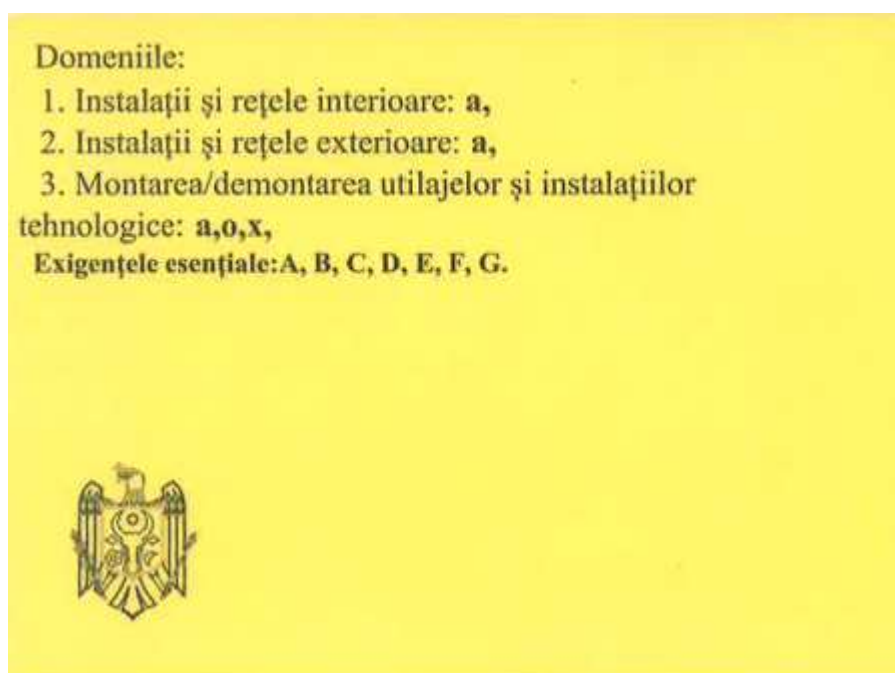
Seria **2024-DLS** Nr. **0899**
P-0378/2024

Eliberat domnului (doamnei): **CREȚU MIHAI**

Pentru a activa în calitate de:
Diriginte cu executarea lucrărilor specializate și instalațiilor aferente construcțiilor
(NOTĂ - diriginții de șantier atestați până la data de 29.01.2025, din data de 30.01.2025 vor îndeplini atribuțiile Responsabililor tehnici, până la expirarea termenului de valabilitate a certificatului de atestare (conform art. 387 alin. (6) CUC nr. 434/2023)

Domeniile:
Conform anexei

Exigențele esențiale:

- A – rezistența și stabilitate;
- B – siguranță în exploatare;
- C – siguranța la foc;
- D – igienă, sănătatea oamenilor, refacerea și protecția mediului înconjurător;
- E – izolație tehnică, hidrofuğă și economie de energie;
- F – protecție împotriva zgomotului;
- G – utilizare sustenabilă a resurselor naturale.

Eliberat la **21.11.2024**

Valabil pînă la **20.11.2029**

Ministru/Secretar de stat:
Veaceslav Sipitca

Digitally signed by Șipitca Veaceslav
Date: 2024.11.21 16:37:27 EET
Reason: MoldSign Signature
Location: Moldova

MOLDOVA EUROPEANĂ



Figura 11. Certificat de atestare tehnico-profesională Seria 2024-DLS, Nr.0899

Anexă la certificatul de atestare tehnică-profesională

nr. 0899 din 21 noiembrie 2024

Domeniile de atestare

1. Instalații și rețele interioare:

a) instalații și rețele de alimentare cu apă și canalizare;

2. Instalații și rețele exterioare:

a) instalații și rețele de alimentare cu apă și canalizare;

3. Montarea/demontarea utilajelor și instalațiilor tehnologice:

a) contoare de apă;

o) utilaje și instalații la obiective de aprovizionare și epurare a apei;

x) utilaje și instalații de irigare;

-----SFÎRȘIT-----

5. **Ceban Ion** –Diriginte de Șantier cu executarea lucrărilor Specializate și instalațiilor aferente construcțiilor.
- Domeniile: **1. Instalații și rețele de alimentare cu apă și canalizare;**



Figura 13. Legitimatie Seria 2020-DLS, Nr.0570



Figura 14. Certificat de atestare tehnico-profesională Seria 2020-DLS, Nr.0570

6. Cerap Iulian –Diriginte de Şantier.

➤ Domeniile: **Conform anexei**



Domeniile:

- 1) Terasamente și lucrări de teren: **a,b,c.**
- 2) Executarea/desființarea construcțiilor:
b,d,e,f,p.
- 3) Lucrări de protecție a construcțiilor și utilajelor:
a,b.
- 4) Lucrări de finisare a construcțiilor: **a,b,c,d.**

Exigentele esențiale: A, B, C, D, E, F, G.

*Dacă la emiterea acestui document,
 ați sesizat acțiuni de implicare în acte de corupție,
 Va rugăm să ne informați la Linia anticorupție a
 ministerului 022250535,
 WhatsApp 078777975
 sau mesaj la adresa de
 e-mail: anticoruptie@midr.gov.md*

Figura 15. Legitimatie Seria 2023-DS, Nr.1790

**Anexă la certificatul de atestare tehnică-profesională
nr.1790 din 5 mai 2023**

- 1) Terasamente și lucrări de teren:**
 - a) lucrări de terasiere;
 - b) lucrări de consolidare și compactare a terenurilor;
 - c) lucrări de drenaj;
- 2) Executarea/desființarea construcțiilor:**
 - b) construcții din zidărie;
 - d) clădiri și edificii din beton armat prefabricat-monolit;
 - e) lucrări de amenajare a teritoriului;
 - f) construcții rutiere;
 - p) consolidarea structurilor portante;
- 3) Lucrări de protecție a construcțiilor și utilajelor:**
 - a) învelitori și șarpante, izolații hidrofuge;
 - b) izolații termice;
- 4) Lucrări de finisare a construcțiilor:**
 - a) tencuieli, placaje exterioare și interioare;
 - b) pardoseli;
 - c) produse de tâmplărie;
 - d) profile și ornamente decorative;

Veaceslav ȘIPITCA



Secretar de stat

7. **Tăvăluc Semion** – Diriginte de Șantier cu executarea lucrărilor specializate și instalațiilor aferente construcțiilor.
- Domeniile:
1. Instalații și rețele electrice;
 2. Instalații de automatizare.



Figura 18. Legitimatie Seria 2019- DLS, Nr.0587

REPUBLICA



MOLDOVA

**MINISTERUL INFRASTRUCTURII
ȘI DEZVOLTĂRII REGIONALE****CERTIFICAT****de atestare tehnico-profesională****Seria 2022-DLS****Numărul 0587**Eliberat domnului (doamnei): **Tăvăluc Simion**Pentru a activa în calitate de: **Diriginte cu executarea lucrărilor specializate și instalațiilor aferente construcțiilor**

Domeniile:

- 4. Instalații și rețele electrice.**
- 5. Instalații de automatizare.**

Exigențele esențiale:

- A - rezistență și stabilitate;
- B - siguranță în exploatare;
- C - siguranță la foc;
- D - igienă, sănătatea oamenilor, refacerea și protecția mediului înconjurător;
- E - izolație termică, hidrofugă și economie de energie;
- F - protecție împotriva zgomotului.
- G - utilizare sustenabilă a resurselor naturale.

Data eliberării **22 februarie 2022**Valabil pînă la **22 februarie 2027****Andrei SPÎNU****Viceprim-ministru, ministru**

*Daca la emiterea acestui document,
ați sesizat acțiuni de implicare în acte de corupție,
Va rugăm să ne informați la Linia anticorupție a
ministerului 022250535,
WhatsApp 078777975
sau mesaj la adresa de
e-mail: anticoruptie@mldr.gov.md*

Figura 19. Certificat de atestare tehnico-profesională Seria 2022-DLS, Nr.0587

9. **Ivanenco Iurii** – Responsabil tehnic pentru executarea lucrărilor specializate și instalațiilor aferente construcțiilor.
- Domeniile: **Conform anexei**



Domeniile:

- 42.9. instalații și rețele de comunicații electronice
42.10. instalații de semnalizare **42.10.1. ,42.10.2. ,**
Cerințe fundamentale: **1, 2, 3, 4, 5, 6, 7, 8.**



Figura 21. Legitimație Seria 2025-RTLS, Nr.0033



Figura 22. Certificat de atestare tehnico-profesională Seria 2025-RTLS, Nr.0033

Anexă la certificatul de atestare tehnică-profesională

nr. 0033 din 24 februarie 2025

Domeniile de atestare

42.9. instalații și rețele de comunicații electronice

42.10. instalații de semnalizare

42.10.1. privind semnalizarea incendiului și de pază

42.10.2. de stingere a incendiului

-----SFÎRȘIT-----

10. Țurcan Vadim – Elaborator de devize➤ Domeniile: **Conform anexei**

Figura 24. Legitimație Seria 2025-ED, Nr.0007

REPUBLICA MOLDOVA

**MINISTERUL INFRASTRUCTURII
 ȘI DEZVOLTĂRII REGIONALE**

CERTIFICAT
de atestare

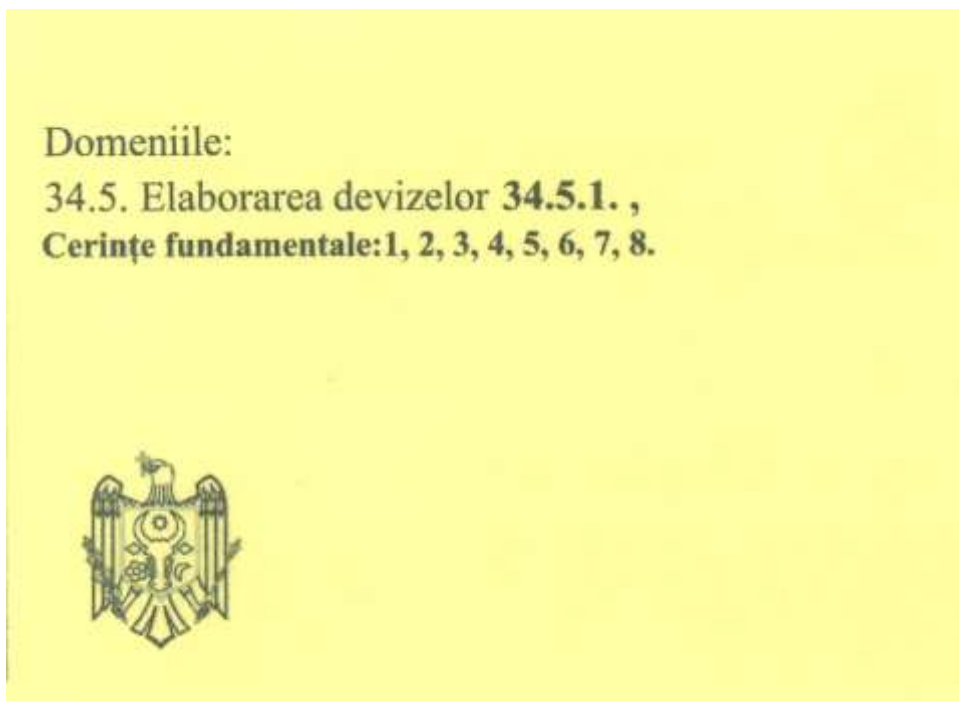
Seria **2025-ED** Nr. **0007**
 P-0686/2025

Eliberat domnului (doamnei): **ȚURCAN VADIM**
 Pentru a activa în calitate de: **Elaborator de devize**

În domeniile:
 Conform anexei

Cerințele fundamentale:

- 1 – Integritatea structurală a construcțiilor
- 2 – Protecția construcțiilor împotriva incendiilor;
- 3 – Protecția lucrătorilor și a utilizatorilor construcțiilor împotriva efectelor negative asupra condițiilor de igienă și a sănătății, determinate de construcții;
- 4 – Protecția lucrătorilor și utilizatorilor construcțiilor împotriva vătămărilor corporale, determinate de construcții;
- 5 – Rezistența la propagarea sunetului și proprietățile acustice ale construcțiilor;
- 6 – Eficiența energetică și performanța termică a construcțiilor;
- 7 – Prevenirea emisiilor periculoase în mediul ambiant, determinate de construcții;
- 8 – Utilizarea durabilă a resurselor naturale din care sunt realizate construcțiile.

Eliberat la **03.03.2025**
 Valabil pînă la **27.02.2030**

Ministeru/Secretar de stat:
Veaceslav Sipitca

Digitally signed by Sipitca Veaceslav
 Date: 2025.03.03 07:30:08 EET
 Reason: MoldSign Signature
 Location: Moldova
 MOLDOVA EUROPEANĂ



Figura 25. Certificat de atestare tehnico-profesională Seria 2025-ED, Nr.0007

Anexă la certificatul de atestare tehnică-profesională

nr. 0007 din 03 martie 2025

Domeniile de atestare

34.5. Elaborarea devizelor

34.5.1. elaborarea documentației de deviz

-----SFÎRȘIT-----

11. Ceban Igor – Elaborator de devize➤ Domeniile: **Conform anexei**

Figura 27. Legitimatie Seria 2024-ED, Nr.0395

REPUBLICA  **MOLDOVA**

**MINISTERUL INFRASTRUCTURII
ȘI DEZVOLTĂRII REGIONALE**

CERTIFICAT
de atestare tehnico-profesională

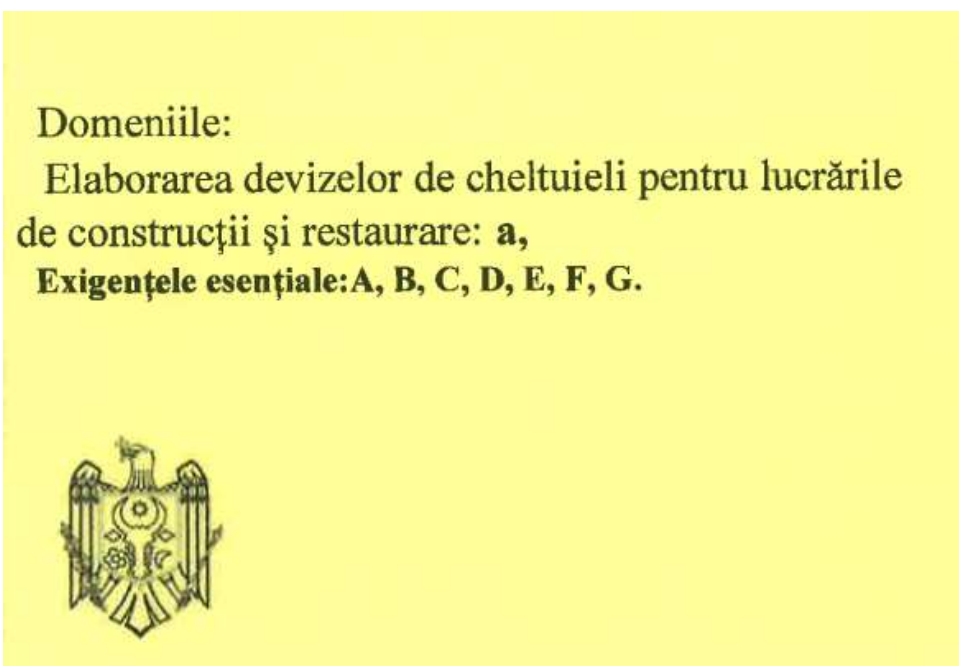
Seria **2024-ED** Nr. **0395**
P-0341/2024

Eliberat domnului (doamnei): **CEBAN IGOR**

Pentru a activa în calitate de:
Elaborator de devize

Domeniile:
Conform anexei
Exigențele esențiale:

- A** – rezistența și stabilitate;
- B** – siguranță în exploatare;
- C** – siguranța la foc;
- D** – igienă, sănătatea oamenilor, refacerea și protecția mediului înconjurător;
- E** – izolație tehnică, hidrofugă și economie de energie;
- F** – protecție împotriva zgomotului;
- G** – utilizare sustenabilă a resurselor naturale.

Eliberat la **12.11.2024**

Valabil pînă la **07.11.2029**

Ministru/Secretar de stat:
Veaceslav Sipitca

Digitally signed by Sipitca Veaceslav
Date: 2024.11.12 16:44:05 EET
Reason: MoldSign Signature
Location: Moldova

MOLDOVA EUROPEANĂ



Figura 28. Certificat de atestare tehnico-profesională Seria 2024-ED, Nr.0395

Anexă la certificatul de atestare tehnică-profesională

nr. 0395 din 12 noiembrie 2024

Domeniile de atestare

Elaborarea devizelor de cheltuieli pentru lucrările de construcții și restaurare:

a) Specialist în elaborarea devizelor de cheltuieli la construcții;

-----SFÎRȘIT-----

12. Salamandic Olga – Elaborator de devize➤ Domeniile: **Conform anexei**

Figura 30. Legitimație Seria 2024-ED, Nr.0394

REPUBLICA MOLDOVA

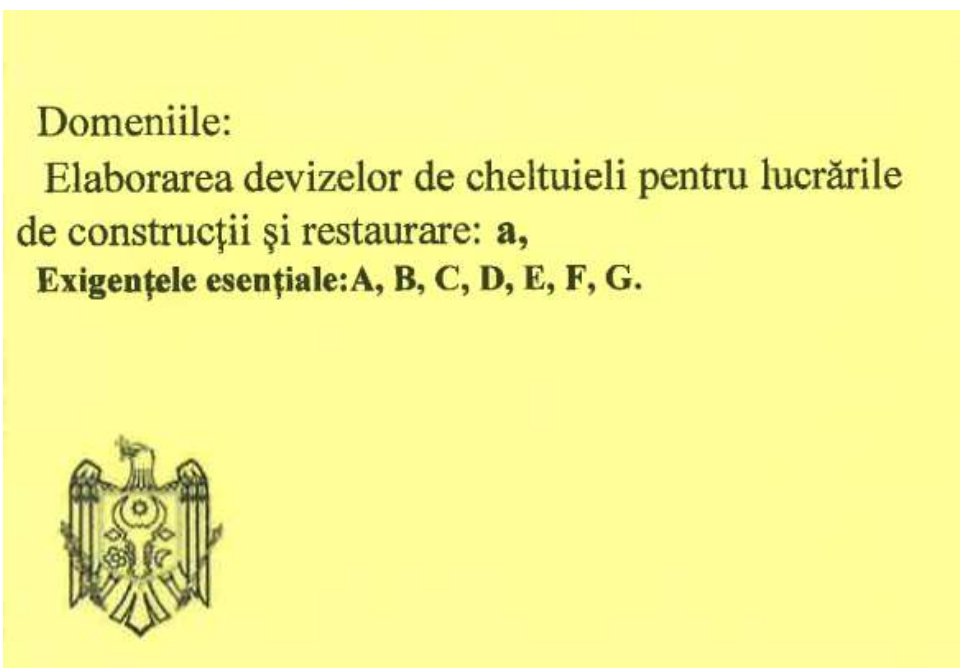

**MINISTERUL INFRASTRUCTURII
ȘI DEZVOLTĂRII REGIONALE**

CERTIFICAT
de atestare tehnico-profesională

Seria **2024-ED** Nr. **0394**
P-0337/2024

Eliberat domnului (doamnei): **SALAMANDÎC OLGA**

Pentru a activa în calitate de:
Elaborator de devize

Domeniile:
Conform anexei
Exigențele esențiale:

- A – rezistența și stabilitate;
- B – siguranță în exploatare;
- C – siguranța la foc;
- D – igienă, sănătatea oamenilor, refacerea și protecția mediului înconjurător;
- E – izolație tehnică, hidrofugă și economie de energie;
- F – protecție împotriva zgomotului;
- G – utilizare sustenabilă a resurselor naturale.

Eliberat la **12.11.2024**

Valabil pînă la **07.11.2029**

Ministru/Secretar de stat:
Veaceslav Sipitca

Digitally signed by Șeptice Veaceslav
Date: 2024.11.12 16:59:22 EET
Reason: MoldSign Signature
Location: Moldova
MOLDOVA ELIROPÉANA



Figura 31. Certificat de atestare tehnico-profesională Seria 2024-ED, Nr.0394

Anexă la certificatul de atestare tehnică-profesională

nr. 0394 din 12 noiembrie 2024

Domeniile de atestare

Elaborarea devizelor de cheltuieli pentru lucrările de construcții și restaurare:

a) Specialist în elaborarea devizelor de cheltuieli la construcții;

-----SFÎRȘIT-----

13. Țurcan Denis – DIRECTOR / SSM I

➤ Certificat de calificare profesională în domeniul Securității și Sănătății în Muncă – Nivelul I

"SSM EXPERT" S.R.L.

Adresa fizică: mun. Chișinău, str. Vasile Alecsandri 84, et. 2
 c/f: 1014600010016
 IBAN MD50AG000000022512275625
 BC „Moldova-Agroindbank SA” or. Chișinău
 Cod: AGRNMD2X
 E-mail: director@ssmexpert.md
 Web: ssmexpert.md



Seria. SSM I
 Nr. 013649

CERTIFICAT DE CALIFICARE PROFESIONALĂ

Se acordă **Domnului/Doamnei Țurcan Denis**, care, la 17.01.2024, a frecventat cursul de instruire în domeniul Securității și Sănătății în Muncă, corespunzător nivelului unu de pregătire, cu durata de 8 ore, și a susținut examenul de certificare a competențelor profesionale la data de 17 Ianuarie 2024.

Prezentul certificat se eliberează în baza Deciziei Comisiei de Certificare nr. 419/24 din 17.01.2024.



Președintele Comisiei de Certificare: *Darii Ion*

L.S. SSM EXPERT S.R.L.
 Data eliberării: 17.01.2024 Semnătura titularului:

Certificatul este valabil până la 17.01.2027.

Notă: Programa Cursurilor este aprobată de Ministerul Educației prin Ordin Nr. 05 din "13" Ianuarie 2015

Figura 33. Certificat de calificare profesională Seria SSM I Nr.013649

Decizia Comisiei de Certificare nr. 419/24 din 17.01.2024 de examinare a cunoștințelor în domeniul securității și sănătății în muncă

Comisia de examinare în componența:

Președintele comisiei
 Membrii comisiei

Darii Ion
 Gonța Natalia
 Gazea Andrei

În temeiul ordinului nr.419/24-I din 17.01.2024, membrii comisiei au examinat cunoștințele în domeniul securității și sănătății în muncă a conducătorilor și specialiștilor unităților economice și au stabilit:

Nr. d/o	Denumire Instituției	Nume / Prenume participant	Funcția	Aprecierea cunoștințelor
49	Valdcongrup SRL	Țurcan Denis	Director	Atestat

Președintele comisiei

Darii Ion



Membrii comisiei

Gonța Natalia

Gazea Andrei



Figura 34. Decizia de Certificare Nr.419/24 din 17.01.2024

14. Salamandic Olga - Elaborator de devize

➤ Certificat de calificare profesională în domeniul Securității și Sănătății în Muncă – Nivelul II

"SSM EXPERT" S.R.L.

Adresa fizică: mun. Chișinău, str. Vasile Alecsandri 84, et. 2
 c/f: 1014600010016
 IBAN MD50AG000000022512275625
 BC „Moldova-Agroindbank SA” or. Chișinău
 Cod: AGRNMD2X
 E-mail: director@ssmexpert.md
 Web: ssmexpert.md



Seria. SSM II
 Nr. 05250

CERTIFICAT

DE CALIFICARE PROFESIONALĂ

Se acordă **Domnului/Doamnei Salamandic Olga**, care în perioada 05.02.2024 - 09.02.2024, a frecventat cursul de instruire în domeniul Securității și Sănătății în Muncă corespunzător nivelului 2 de pregătire, cu durata de 40 ore și a susținut examenul de certificare a competențelor profesionale la data de 09 Februarie 2024.



Este eliberat se eliberează în baza Deciziei Comisiei de Certificare nr. 98/24 din 09.02.2024.

Președintele Comisiei de Certificare : **Darii Ion**



Data eliberării: 09.02.2024 Semnătura titularului:

Certificatul este valabil până la 09.02.2027

Figura 35. Certificat de calificare profesională Seria SSM II Nr.05250

"SSM EXPERT" S.R.L.

Adresa fizică: mun. Chișinău, str. Vasile Alecsandri 84, et. 2
 c/f: 1014600010016
 IBAN MD50AG000000022512275625
 BC „Moldova-Agroindbank SA” or. Chișinău
 Cod: AGRNMD2X
 E-mail: director@ssmexpert.md
 Web: ssmexpert.md



Extras din Decizia Comisiei de Certificare Nr. 98/24 din 09.02.2024 de examinare a cunoștințelor în domeniul securității și sănătății în muncă

Comisia de examinare în componența:

Președintele comisiei

Membrii comisiei

Darii Ion

Gonța Natalia

Gazea Andrei

În temeiul ordinului nr. 98/24-SSM2 din 05.02.2024, membrii comisiei au examinat cunoștințele în domeniul securității și sănătății în muncă pentru lucrătorii desemnați din unitățile economice din republică și au stabilit:

Nr.	Locul de muncă	Nume / Prenume	Funcția	Aprecierea cunoștințelor
17	Valdcongrup SRL	Salamandic Olga	Devizier	Atestat

Președintele comisiei

Darii Ion



Membrii comisiei

Gonța Natalia

Gazea Andrei



Figura 36. Decizia de Certificare Nr.98/24 din 09.02.2024

15. Jioară Oleg- Masitru

➤ Certificat de calificare profesională în domeniul Securității și Sănătății în Muncă – Nivelul II

"SSM EXPERT" S.R.L.

Adresa fizică: mun. Chișinău, str. Vasile Alecsandri 84, et. 2
 c/f: 1014600010016
 IBAN MD50AG00000022512275625
 BC „Moldova-Agroindbank SA” or. Chișinău
 Cod: AGRNMD2X
 E-mail: director@ssmexpert.md
 Web: ssmexpert.md



Seria. SSM II
 Nr. 05274

CERTIFICAT

DE CALIFICARE PROFESIONALĂ

Se acordă **Domnului/Doamnei Jioară Oleg**, care în perioada 05.02.2024 - 09.02.2024, a frecventat cursul de instruire în domeniul Securității și Sănătății în Muncă corespunzător nivelului 2 de pregătire, cu durata de 40 ore și a susținut examenul de certificare a competențelor profesionale la data de 09 Februarie 2024.



Este eliberat în baza Deciziei Comisiei de Certificare nr. 98/24 din 09.02.2024.

Președintele Comisiei de Certificare: *Darii Ion*

09.02.2024 Semnătura titularului: *[Signature]*

Certificatul este valabil până la 09.02.2027

Figura 37. Certificat de calificare profesională Seria SSM II Nr.05274

"SSM EXPERT" S.R.L.

Adresa fizică: mun. Chișinău, str. Vasile Alecsandri 84, et. 2
 c/f: 1014600010016
 IBAN MD50AG00000022512275625
 BC „Moldova-Agroindbank SA” or. Chișinău
 Cod: AGRNMD2X
 E-mail: director@ssmexpert.md
 Web: ssmexpert.md



Extras din Decizia Comisiei de Certificare Nr. 98/24 din 09.02.2024 de examinare a cunoștințelor în domeniul securității și sănătății în muncă

Comisia de examinare în componența:

Președintele comisiei

Membrii comisiei

Darii Ion

Gonța Natalia

Gazea Andrei

În temeiul ordinului nr. 98/24-SSM2 din 05.02.2024, membrii comisiei au examinat cunoștințele în domeniul securității și sănătății în muncă pentru lucrătorii desemnați din unitățile economice din republică și au stabilit:

Nr.	Locul de muncă	Nume / Prenume	Funcția	Aprecierea cunoștințelor
41	Valdcongrup SRL	Jioară Oleg	Maistru	Atestat

Președintele comisiei

Darii Ion

[Signature]



Membrii comisiei

Gonța Natalia

Gazea Andrei

[Signature]

Figura 38. Decizia de Certificare Nr.98/24 din 09.02.2024

16. Țurcan Vasilii – Sudor mase plastice, sudarea cap la cap, Poansou: TV-92

- Sudor mase plastice, sudarea cap la cap, Poansou: TV-92;

REPUBLICA MOLDOVA

CENTRUL DE INSTRUIRE SRL "FLACĂRA ALBASTRĂ"

PERMIS DE EXERCITARE N. 0000344

Nr. 0344-24

pentru desfășurarea activităților și/sau lucrărilor în domeniul exploatarei în condiții de siguranță a obiectivelor industriale și a instalațiilor tehnice potențial periculoase

Se permite desfășurarea activității:
 Sudor mase plastice
 (Sudarea cap la cap)
 Poansou: TV-92

Cod (CORM006-21) 721232

Verificarea cunoștințelor se desfășoară conform:
 Conform Legii N^o 151
 din 09.06.2022

Eliberat conform rezultatelor examenului de atestare:
 " 26 " 01 20 24

Permisul este valabil până la
 " 26 " 01

Președintele al comisiei

Țurcan Vasilii
 (numele, prenumele)
 SRL "Valdcongrup" SC
 (denumirea întreprinderii)

Beloriz
 (semnătura) (numele, prenumele)





Figura 39. Permis de exercitare nr. 0344-24 din 26.01.2024

17. Calestru Ion – Sudor mase plastice, sudarea cap la cap, Poansou: CI-82

- Sudor mase plastice, sudarea cap la cap, Poansou: CI-82;

REPUBLICA MOLDOVA

CENTRUL DE INSTRUIRE SRL "FLACĂRA ALBASTRĂ"

PERMIS DE EXERCITARE N. 0000343

Nr. 0343-24

pentru desfășurarea activităților și/sau lucrărilor în domeniul exploatarei în condiții de siguranță a obiectivelor industriale și a instalațiilor tehnice potențial periculoase

Se permite desfășurarea activității:
 Sudor mase plastice
 (Cap la cap)
 Poansou: CI-82

Cod (CORM006-21) 721232

Verificarea cunoștințelor se desfășoară conform:
 Conform Legii N^o 151
 din 09.06.2022

Eliberat conform rezultatelor examenului de atestare:
 " 26 " 01 20 24

Permisul este valabil până la
 " 26 "

Președintele al comisiei

Calestru Ion
 (numele, prenumele)
 SRL "Valdcongrup" SC
 (denumirea întreprinderii)

Beloriz
 (semnătura) (numele, prenumele)





Figura 40. Permis de exercitare nr. 0343-24 din 26.01.2024

18. Buinovschi Maxim – Sudor mase plastice, sudarea cap la cap, Poansou: BM-87

- Sudor mase plastice, sudarea cap la cap, Poansou: BM-87;



REPUBLICA MOLDOVA

CENTRUL DE INSTRUIRE SRL "FLACĂRA ALBASTRĂ"

PERMIS DE EXERCITARE № 0000345

Nr. 0345-24

pentru desfășurarea activităților și/sau lucrărilor în domeniul explantării în condiții de siguranță a obiectivelor industriale și a instalațiilor tehnice potențial periculoase

Se permite desfășurarea activității:
 Sudor mase plastice
 (Sudarea cap la cap)
 Poansou: BM-87

Cod (CORM006-21) 721232

Verificarea cunoștințelor se desfășoară conform:
 Conform Legii № 151
 din 09.06.2022

Eliberat conform rezultatelor examenului de atestare:
 " 26 " 01 20 24

Permisul este valabil până la
 " 26 " 01 20 24

Președinte al comisiei
 (semnătura) (numele, prenumele)

Buinovschi Maxim
 (numele, prenumele)
 SRL "Valdcongrup" SC
 (denumirea întreprinderii)

Figura 41. Legitimație de sudor nr.0345-24 din 26.01.2024

19. Hîncotă Oleg – Electrosudor la sudarea manuală

- Electrosudor la sudarea manuală;



REPUBLICA MOLDOVA

CENTRUL DE INSTRUIRE SRL "FLACĂRA ALBASTRĂ"

PERMIS DE EXERCITARE № 0000190

РАЗРЕШЕНИЕ НА ДОПУСК

Nr. 0190-22

pentru desfășurarea activităților și/sau lucrărilor în domeniul securității industriale și/sau realizării activității în condiții de siguranță a obiectivelor industriale periculoase

Se permite desfășurarea activității:
 Разрешено осуществлять деятельность:
 la sudarea manuală
 Poansou "H"

Cod (CORM006-14) 921206

Verificarea cunoștințelor se desfășoară conform:
 Проверка знаний проводится согласно:
 Conform Legii № 116 din 18.05.2012

Eliberat conform rezultatelor examenului de atestare:
 Выдан согласно результатам аттестационного экзамена:
 " 31 " ianuarie 2022

Valabil la prezentarea buletinului de identitate.
 Действителен при предъявлении удостоверения личности.

Permisul este valabil până la
 Разрешение validно до " 31 " 01 20 22

Președinte al comisiei
 Председатель комиссии

Reprezentantul Organismului de Control și Supraveghere Tehnică de Stat
 Представитель Органа Технического Государственного надзора

Hîncotă Oleg
 (numele, prenumele)
 SRL "Valdcongrup"

Figura 42. Permis de exercitare nr. 0190-22 din 31.01.2022

20. Popa Adrian – Electrosudor la sudarea manuală, Poansou: PA-02

- Electrosudor la sudarea manuală, Poansou: PA-02;

REPUBLICA MOLDOVA

CENTRUL DE INSTRUIRE SRL "FLACĂRA ALBASTRĂ"

PERMIS DE EXERCITARE № 0000340

Nr. 0340-24

pentru desfășurarea activităților și/sau lucrărilor în domeniul exploatarii în condiții de siguranță a obiectivelor industriale și a instalațiilor tehnice potențial periculoase



Se permite desfășurarea activității:
Electrosudor la sudarea manuală
Poansou: PA-02

Cod (CORM006-21) 721207

Verificarea cunoștințelor se desfășoară conform:
Conform Legii № 151
din 09.06.2022

Eliberat conform rezultatelor examenului de atestare:
 " 26 " 01 20 24

Permisul este valabil până la
 " 26 " 01

Președinte al comisiei

 (semnătura) (numele, prenumele)

Popa Adrian
 (numele, prenumele)
 S.C. "Valdcongrup" SRL
 (numele și înregistrarea)





Figura 43. Permis de exercitare nr. 0340-24 din 26.01.2024

21. Iachim Vitalie – Electrosudor la sudarea manuală, Poansou: IV-84

- Electrosudor la sudarea manuală, Poansou: IV-84;

REPUBLICA MOLDOVA

CENTRUL DE INSTRUIRE SRL "FLACĂRA ALBASTRĂ"

PERMIS DE EXERCITARE № 0000344

Nr. 0341-24

pentru desfășurarea activităților și/sau lucrărilor în domeniul exploatarii în condiții de siguranță a obiectivelor industriale și a instalațiilor tehnice potențial periculoase



Se permite desfășurarea activității:
Electrosudor la sudarea manuală
Poansou: IV-84

Cod (CORM006-21) 721207

Verificarea cunoștințelor se desfășoară conform:
Conform Legii № 151
din 09.06.2022

Eliberat conform rezultatelor examenului de atestare:
 " 26 " 01 20 24

Permisul este valabil până la
 " 26 " 01

Președinte al comisiei

 (semnătura) (numele, prenumele)

Iachim Vitalie
 (numele, prenumele)
 S.C. "Valdcongrup" SRL
 (numele și înregistrarea)





Figura 44. Permis de exercitare nr. 0341-24 din 26.01.2024

S.C. "VALDCONGRUP" S.R.L.

C/f: 100960000374

Email: valdcongrup@gmail.com

Tel: 0 22 428393; 0 78 664664

Fax: 0 22 428062

Adresa: str. Uzinelor 171/2, Chișinău, Republica Moldova



Anexa nr. 16

la Documentația standard nr. ocds-b3wdp1-MD-1741165299377
din "5" Martie 2025

LISTA SUBCONTRACTANȚILOR ȘI PARTEA/PĂRȚILE DIN CONTRACT CARE SUNT ÎNDEPLINITE DE ACEȘTIA

Nr. d/o	Numele și adresa subantreprenorilor	Activități din contract	Valoarea aproximativă	% din valoarea contractului
1	<i>Nu sunt</i>	<i>Nu sunt</i>	<i>Nu sunt</i>	<i>Nu sunt</i>

Semnat:

MSign

(semnătura)

Nume:

ȚURCAN Denis

MSign

Funcția în cadrul întreprinderii:

Director

Denumirea întreprinderii:

VALDCONGRUP S.R.L.

S.C. "VALDCONGRUP" S.R.L.

C/f: 100960000374

Email: valdcongrup@gmail.com

Tel: 0 22 428393; 0 78 664664

Fax: 0 22 428062

Adresa: str. Uzinelor 171/2, Chișinău, Republica Moldova



Anexa nr. 17

la Documentația standard nr. ocds-b3wdp1-MD-1741165299377
din "5" Martie 2025

INFORMAȚII PRIVIND ASOCIEREA

în vederea participării la procedura de atribuirea executării obiectivului de investiție

Achiziționarea de lucrări de construcția rețelei publice de canalizare menajer-fecaloidă în perimetrul strazilor
B.Zavatin, nr.1-116; E.Stratan, nr.1-102; Mircesti nr.30-54; Bisericii nr.6-37; Voluntarilor, nr.2-43, or. Durlesti

(denumirea)

1. Părți contractante (agenți economici)

Nu sunt

2. Adrese, telefon, fax ale partenerilor (părți contractante):

Nu sunt

3. Informații privind modul de asociere:

Nu sunt

Semnat:

MSing

(semnătura)

Nume:

ȚURCAN Denis

MSign

Funcția în cadrul întreprinderii:

Director

Denumirea întreprinderii:

VALDCONGRUP S.R.L.

S.C. "VALDCONGRUP" S.R.L.

C/f: 1009600000374

Email: valdcongrup@gmail.com

Tel: 0 22 428393; 0 78 664664

Fax: 0 22 428062

Adresa: str. Uzinelor 171/2, Chişinău, Republica Moldova



FORMULARUL F3.5

DECLARAȚIE

de neîncadrare în situațiile ce determină excluderea de la procedura de atribuire, ce vin în aplicarea art. 18 din Legea nr. 131 din 03.07.2015

Subsemnatul, ȚURCAN Denis reprezentant împuternicit al VALDCONGRUP S.R.L.
(nume, prenume) (denumirea operatorului economic)
în calitate de ofertant/ofertant asociat, declar pe propria răspundere, sub sancțiunea excluderii din procedura de achiziție publică și sub sancțiunile aplicabile faptei de fals în acte publice, că nu mă aflu în situația prevăzută la art. 18 din Legea nr. 131 din 03.07.2015 privind achizițiile publice, respectiv în ultimii 5 ani nu am fost condamnat prin hotărâre definitivă a unei instanțe judecătorești pentru participarea la activități ale unei organizații sau grupări criminale, pentru corupție, fraudă și/sau spălare de bani.

Subsemnatul declar că informațiile furnizate sunt complete și corecte în fiecare detaliu și înțeleg că autoritatea contractantă are dreptul de a solicita, în scopul verificării și confirmării declarațiilor, orice documente doveditoare de care dispun.

Subsemnatul, ȚURCAN Denis reprezentant împuternicit al VALDCONGRUP S.R.L.
(nume, prenume) (denumirea operatorului economic)
în calitate de ofertant/ofertant asociat, la procedura Licitație deschisă
(se menționează procedura)

pentru atribuirea contractului de achiziție publică avînd ca obiect

Achiziționarea de lucrări de construcția rețelei publice de canalizare menajer-fecaloidă în perimetrul strazilor B.Zavatin, nr.1-116; E.Stratan, nr.1-102; Mircesti nr.30-54; Bisericii nr.6-37; Voluntarilor, nr.2-43, or. Durlesti

(denumirea lucrării)

codul CPV: 45200000-9, la data de 11 APRILIE 2025 ORA 16:36
(număr) (zi/lună/an)

organizată de Primăria or. Durlesti, declar pe propria răspundere că:
(denumirea autorității contractante)

- a) nu am intrat în proces de insolvență ca urmare a hotărârii judecătorești;
- b) mi-am îndeplinit obligațiile de plată a impozitelor, taxelor și contribuțiilor de asigurări sociale, în conformitate cu prevederile legale în vigoare în RM sau în țara în care sunt stabilit până la data solicitată;
- c) nu am fost condamnat, în ultimii 3 ani, prin hotărârea definitivă a unei instanțe judecătorești, pentru o faptă care a adus atingere eticii profesionale sau pentru comiterea unei greșeli în materie profesională;
- d) nu sunt inclus în Lista de interdicție a operatorilor economici.

Subsemnatul declar că informațiile furnizate în scopul demonstrării îndeplinirii criteriilor de calificare și selecție sunt complete și corecte în fiecare detaliu și înțeleg ca autoritatea contractantă are dreptul de a solicita, în scopul verificării și confirmării declarațiilor, orice documente doveditoare de care dispun.

Data completării: **11 aprilie 2025**

Semnat:

Nume:

Funcția în cadrul firmei:

Denumirea firmei și
sigiliu:

(semnătura)

ȚURCAN Denis

Director

VALDCONGRUP S.R.L.

L. Ș.

S.C. "VALDCONGRUP" S.R.L.

C/f: 1009600000374

Email: valdcongrup@gmail.com

Tel: 0 22 428393; 0 78 664664

Fax: 0 22 428062

Adresa: str. Uzinelor 171/2, Chişinău, Republica Moldova



FORMULARUL F3.7

FORMULAR INFORMATIV DESPRE OFERTANT

1. Denumirea/numele	VALDCONGRUP S.R.L.
2. Codul Fiscal:	1009600000374
3. Adresa sediului central:	str. Uzinelor 171/2, mun. Chişinău, Republica Moldova
4. Telefon:	0 22 428393; 0 78 664664
Fax:	0 22 428062
E-mail:	valdcongrup@gmail.com
5. Certificatul de înregistrare:	Extras MD 0086878 din 03.02.2009 (numărul, data înregistrării) Camera de înregistrare de stat (instituția emitentă)
6. Obiectul de activitate, pe domenii:	Construcții de clădiri și construcții inginerești, instalații și rețele tehnico-edilitare, reconstrucții. (în conformitate cu prevederile din statutul propriu) Seria A MMII Nr. 037657 din 25.02.2009, emisă de Camera de Licențiere (numărul, data, instituția emitentă, genurile de activitate)
7. Autorizație (certificat)	
8. Birourile filialelor/sucursalelor locale, dacă este cazul:	Nu sunt (adresa completă, telefon/telex/fax, certificate de înregistrare)
9. Principala piață de afaceri:	Republica Moldova
10. Cifra de afaceri pe ultimii 3 ani:	

Nr. d/o	Anul	Cifra de afaceri anuală la 31 decembrie, lei
1	2021	73 505 901
2	2022	86 208 687
3	2023	77 467 551
Media anuală:		79 060 713

Data completării:

11 aprilie 2025

Semnat:

(semnătura)

Nume:

ȚURCAN Denis

L. Ș.

Funcția în cadrul firmei:

Director

Denumirea firmei și sigiliu:

VALDCONGRUP S.R.L.

S.C. "VALDCONGRUP" S.R.L.

C/f: 1009600000374

Email: valdcongrup@gmail.com

Tel: 0 22 428393; 0 78 664664

Fax: 0 22 428062

Adresa: str. Uzinelor 171/2, Chișinău, Republica Moldova



OFERTANT:

VALDCONGRUP S.R.L.

CIFRA MEDIE ANUALĂ DE AFACERI PE ULTIMII 3 ANI S.C. "VALDCONGRUP" S.R.L.

Situația financiară:

Nr.	Anul	Cifra de afaceri anuală la 31 decembrie, lei
1	2021	73 505 901
2	2022	86 208 687
3	2023	77 467 551
Media anuală:		79 060 713

Data completării:

11 aprilie 2025

Semnat:

MSign

(semnătura)

Nume:

ȚURCAN Denis

MSign

Funcția în cadrul firmei:

Director

Denumirea firmei și sigiliu:

VALDCONGRUP S.R.L.

OFERTANT:
VALDCONGRUP S.R.L.

CALCUL - LICHIDITATEA GENERALĂ CONFORM IPO14

Lichiditatea generală:

$$LG = \text{Active circulante} / \text{Datorii curente} * 100\%$$

Active circulante	Datorii curente	Lichiditatea generală (col.1/col2x100%)
1	2	3
44 466 400 lei	4 049 930 lei	10,97954779

Concluzie: La calcularea lichidităţii generale am obţinut valoarea indicatorului respectiv mai mare de 100% cu 979 %. Această majorare se încadrează în nivelul optim ce caracterizează achitarea nemijlocită cu activele circulante a datoriilor curente la momentul dat.

Data completării:

11 aprilie 2025

Semnat:

(semnătura)

Nume:

ȚURCAN Denis

MSign

Funcția în cadrul firmei:

Director

Denumirea firmei și sigiliu:

VALDCONGRUP S.R.L.

S.C. "VALDCONGRUP" S.R.L.

C/f: 1009600000374

Email: valdcongrup@gmail.com

Tel: 0 22 428393; 0 78 664664

Fax: 0 22 428062

Adresa: str. Uzinelor 171/2, Chişinău, Republica Moldova



SCRISOARE DE GARANȚIE A LUCRĂRILOR

Primăria or. Durlești

R. MOLDOVA, mun. Chişinău, or. Durlești, str. Alexandru cel Bun 5.

(denumirea autorității contractante și adresa completă)

Nr.	Obiectul Achiziției	Perioada de garanție a lucrărilor
1	Achiziționarea de lucrări de construcția rețelei publice de canalizare menajer-fecaloidă în perimetrul strazilor B.Zavatin, nr.1-116; E.Stratan, nr.1-102; Mircesti nr.30-54; Bisericii nr.6-37; Voluntarilor, nr.2-43, or. Durlești	8 Ani

Data completării:

11 aprilie 2025

Semnat:

MSign

(semnătura)

MSign

Nume:

ȚURCAN Denis

Funcția în cadrul firmei:

Director

Denumirea firmei și sigiliu:

VALDCONGRUP S.R.L.

S.C. "VALDCONGRUP" S.R.L.

C/f: 100960000374

Email: valdcongrup@gmail.com

Tel: 0 22 428393; 0 78 664664

Fax: 0 22 428062

Adresa: str. Uzinelor 171/2, Chişinău, Republica Moldova



APROBAT
prin Ordinul
Ministrului Finanţelor
nr. 146 din 24.11.2020

FORMULARUL STANDARD AL DOCUMENTULUI UNIC DE ACHIZIȚII EUROPEAN

- 1. Documentul unic de achiziții europene, (în continuare, DUAE) este o declarație pe proprie răspundere, prin care operatorul economic confirmă îndeplinirea criteriilor de calificare și selecție necesare în cadrul procedurilor de achiziție publică în Republica Moldova.**
- 2. Formularul este completat, semnat electronic și transmis autorității contractante la depunerea ofertei.**
- 3. Un DUAE depus de către operatorul economic în cadrul unei proceduri de achiziție publică anterioară poate fi reutilizat, cu condiția ca informațiile cuprinse în formular să fie corecte și valabile la data depunerii acestuia.**
- 4. Ofertantul care prezintă în DUAE informații false sau documentele justificative prezentate nu confirmă informația indicată în documentul prezentat este exclus din procedura de achiziție publică și/sau poate răspunde conform legislației.**
- 5. Formularul DUAE este constituit din 7 capitole, și anume:**
 - 1) Capitolul I. Informații privind procedura de achiziție publică și autoritatea/entitatea contractantă;
 - 2) Capitolul II. Informații referitoare la operatorul economic;
 - 3) Capitolul III. Motive de excludere din cadrul procedurii de achiziție publică;
 - 4) Capitolul IV. Criteriile de calificare și selecție a operatorilor economici;
 - 5) Capitolul V. Indicații generale pentru criteriile de selecție a operatorilor economici;
 - 6) Capitolul VI. Preselecția candidaților pentru procedura de atribuire a contractului de achiziție publică;
 - 7) Capitolul VII. Declarații finale.
- 6. Prezentarea formularului DUAE la depunerea ofertei care nu este conform cu cerințele stabilite în Documentația de atribuire duce la respingerea ofertei.**

Semnat:

MSign

(semnătura)

Nume:

ȚURCAN Denis

Funcția:

Director

MSign

Antreprenor:

VALDCONGRUP S.R.L.

S.C. "VALDCONGRUP" S.R.L.

C/f: 100960000374

Email: valdcongrup@gmail.com

Tel: 0 22 428393; 0 78 664664

Fax: 0 22 428062

Adresa: str. Uzinelor 171/2, Chişinău, Republica Moldova



APROBAT
prin Ordinul
Ministrului Finanţelor
nr. 146 din 24.11.2020

Capitolul I. Informații privind procedura de achiziție publică și autoritatea/entitatea contractantă

Compartimentul se completează doar de către autoritatea/entitatea contractantă.

Cod poziție	Conținutul cerinței	Răspuns
1	2	3
A. Informații despre publicare		
1A.1	Numărul anunțului/invitației publicate în Buletinul achizițiilor publice, și după caz numărul anunțului publicat în Jurnalul Oficial al Uniunii Europene	ocds-b3wdp1-MD-1741165299377
B. Identitatea autorității/entității contractante		
1B.1	Denumirea autorității/entității contractante	Primăria or. Durlesti
1B.2	Număr unic de identificare (IDNO) a autorității/entității contractante	1007601009679

Semnat: _____ MSign
(semnătura)

Nume: ȚURCAN Denis

Funcția: Director

Antreprenor VALDCONGRUP S.R.L.

MSign

S.C. "VALDCONGRUP" S.R.L.

C/f: 1009600000374

Email: valdcongrup@gmail.com

Tel: 0 22 428393; 0 78 664664

Fax: 0 22 428062

Adresa: str. Uzinelor 171/2, Chişinău, Republica Moldova



APROBAT
prin Ordinul
Ministrului Finanțelor
nr. 146 din 24.11.2020

Capitolul II. Informații referitoare la operatorul economic

Compartimentul se completează doar de către operatorii economici.

Cod poziție	Conținutul cerinței	Răspuns
1	2	3
A. Informații privind operatorul economic		
2A.1	Denumirea operatorul economic	VALDCONGRUP S.R.L.
2A.2	Țara	Republica Moldova
2A.3	Cod poștal	MD-2023
2A.4	Oraș/Localitate	str. Uzinelor 171/2, mun. Chişinău, Republica Moldova
2A.5	Adresa juridică	str. Uzinelor 171/2, mun. Chişinău, Republica Moldova
2A.6	Pagina web	http://valdcongrup.md/
2A.7	Persoana sau persoanele de contact	ȚURCAN Denis
2A.7.1	Telefon	0 22 428393; 0 78 664664
2A.7.2	Adresa de e-mail	valdcongrup@gmail.com
2A.8	Număr unic de identificare (IDNO/IDNP)	1009600000374
2A.9	Numărul cod TVA	0404313
2A.10	Forma organizatorico-juridică a activității de antreprenoriat	Societate cu Răspundere Limitată
2A.11	Informația cu privire la numele acționarilor/asociaților/beneficiarului	
2A.11.1	Numele acționarilor / asociaților	Țurcan Denis, Țurcan Lucia
2A.11.2	Numele beneficiarului efectiv <i>[beneficiar efectiv – persoană fizică ce deține sau controlează în ultimă instanță o persoană fizică sau juridică ori beneficiar al unei societăți de investiții sau administrator al societății de investiții, ori persoană în al cărei nume se desfășoară o activitate sau se realizează o tranzacție și/sau care deține, direct sau indirect, dreptul de proprietate sau controlul asupra a cel puțin 25% din acțiuni sau din dreptul de vot al persoanei juridice ori asupra bunurilor aflate în administrare fiduciară]</i>	Țurcan Denis, Țurcan Lucia

2A.11.3	Cetățenia beneficiarului efectiv (<i>legătură juridico-politică permanentă a persoanei fizice definite conform poziției 2A.11.2</i>)	Republica Moldova
2A.12	Operatorul economic este: · întreprindere mică · întreprindere mijlocie · și altele	· întreprindere mijlocie ✓
2A.13	În cazul în care achiziția este rezervată: operatorul economic este un atelier protejat sau o întreprindere socială, sau va asigura executarea contractului în contextul programelor de angajare protejată?	Da ✓Nu
2A.13.1	<i>Dacă da, care este procentul corespunzător de lucrători cu dizabilități sau defavorizați?</i>	<i>Nu se aplică</i>
2A.13.2	<i>Specificați cărei sau căror categorii de lucrători cu dizabilități sau defavorizați le aparțin angajații în cauză?</i>	<i>Nu se aplică</i>
2A.14	Operatorul economic participă la procedura de achiziții publice împreună cu alți operatori economici?	Da ✓Nu
2A.14.1	<i>Dacă Da, precizați rolul operatorului economic în cadrul grupului (lider, responsabil cu îndeplinirea unor sarcini specifice, etc).</i>	<i>Nu se aplică</i>
2A.14.2	<i>Numiți operatorii economici care participă la procedura respectivă de achiziție publică.</i>	<i>Nu se aplică</i>
2A.14.3	<i>Specificați denumirea grupului participant.</i>	<i>Nu se aplică</i>

Notă. Dacă ați răspuns Da la întrebarea 2A.14, asigurați-vă ca operatorii economici menționați să prezinte un formular DUAE separat.

B. Informații privind reprezentanții operatorului economic

Indicați numele persoanei (persoanelor) împuternicită (împuternicite) să îl reprezinte pe operatorul economic în scopurile prezentei proceduri de achiziție publică.

2B.1	Nume și prenume	ȚURCAN Denis
2B.2	Poziție/acționând în calitate de..	Director
2B.3	Țară	Republica Moldova
2B.4	Telefon	0 22 428393; 0 78 664664
2B.5	Adresa de e-mail	http://valdcongrup.md/

C. Informații privind utilizarea capacităților altor entități

2C.1	Operatorul economic utilizează capacitățile altor entități pentru a satisface criteriile de selecție prevăzute în capitolul IV, precum și (dacă este cazul) criteriile și regulile menționate în capitolul V de mai jos?	Da ✓Nu
------	--	-----------

Notă. Dacă ați răspuns Da la întrebarea 2C.1, prezentați un formular DUAE separat care să cuprindă informațiile solicitate în secțiunile A și B din capitolul respectiv și din capitolul III pentru fiecare dintre entitățile în cauză, completat și semnat în mod corespunzător de entitățile în cauză. Atragem atenția asupra faptului că trebuie incluși, de asemenea, tehnicienii sau organismele tehnice implicate, indiferent dacă fac sau nu parte din întreprinderea operatorului economic, în special cei care răspund de controlul calității și, în cazul contractelor de achiziții publice de lucrări, tehnicienii sau organismele tehnice la care poate face apel operatorul economic în vederea executării lucrărilor. În măsura în care este relevant pentru capacitatea (capacitățile) specifică (specifice) utilizată (utilizate) de operatorul economic, includeți informațiile prevăzute în capitolele IV și V pentru fiecare dintre entitățile în cauză.

D. Informații privind subcontractanții pe ale căror capacități operatorul economic se bazează

2D.1	Operatorul economic intenționează să subcontracteze vreo parte din contract cu alți operatori economici?	Da <input checked="" type="checkbox"/> Nu
2D.1.1	<i>Dacă Da, enumerați subcontractanții propuși.</i>	<i>Nu se aplică</i>

Semnat:

MSign

(semnătura)

Nume:

ȚURCAN Denis

Funcția:

Director

MSign

Antreprenor:

VALDCONGRUP S.R.L.

S.C. "VALDCONGRUP" S.R.L.

C/f: 1009600000374

Email: valdcongrup@gmail.com

Tel: 0 22 428393; 0 78 664664

Fax: 0 22 428062

Adresa: str. Uzinelor 171/2, Chişinău, Republica Moldova



APROBAT
prin Ordinul
Ministrului Finanțelor
nr. 146 din 24.11.2020

Capitolul III. Motive de excludere din cadrul procedurii de achiziție publică

Compartimentul se completează doar de către operatorii economici.

Cod poziție	Conținutul cerinței	Răspuns
1	2	3
A. Motive referitoare la condamnări prin hotărârea definitivă a unei instanțe judecătorești		
1	2	3
3A.1	Participare la o organizație criminală. Operatorul economic însuși sau orice persoană care este membru al organismului de administrare, de conducere sau de supraveghere al acestuia sau care are putere de reprezentare, de decizie sau de control în cadrul acestuia a făcut obiectul unei condamnări pronunțate printr-o hotărâre definitivă pentru participare la o organizație criminală, printr-o condamnare pronunțată cu cel mult cinci ani în urmă sau în care continuă să se aplice o perioadă de excludere prevăzută în mod direct în condamnare?	Da <input checked="" type="checkbox"/> Nu
3A.2	Corupție. Operatorul economic însuși sau orice persoană care este membru al organismului de administrare, de conducere sau de supraveghere al acestuia sau care are putere de reprezentare, de decizie sau de control în cadrul acestuia a făcut obiectul unei condamnări pentru corupție pronunțate printr-o hotărâre definitivă, printr-o condamnare pronunțată cu cel mult cinci ani în urmă sau în care continuă să se aplice o perioadă de excludere prevăzută în mod direct în condamnare?	Da <input checked="" type="checkbox"/> Nu
3A.3	Fraude. Operatorul economic însuși sau orice persoană care este membru al organismului de administrare, de conducere sau de supraveghere al acestuia sau care are putere de reprezentare, de decizie sau de control în cadrul acestuia a făcut obiectul unei condamnări pentru fraudă pronunțate printr-o hotărâre definitivă, printr-o condamnare pronunțată cu cel mult cinci ani în urmă sau în care continuă să se aplice o perioadă de excludere prevăzută în mod direct în condamnare?	Da <input checked="" type="checkbox"/> Nu

3A.4	<p>Infrațiuni teroriste sau infrațiuni legate de activitățile teroriste.</p> <p>Operatorul economic însuși sau orice persoană care este membru al organismului de administrare, de conducere sau de supraveghere al acestuia sau care are putere de reprezentare, de decizie sau de control în cadrul acestuia a făcut obiectul unei condamnări pentru infrațiuni teroriste sau infrațiuni legate de activități teroriste, pronunțate printr-o hotărâre definitivă, printr-o condamnare pronunțată cu cel mult cinci ani în urmă sau în care continuă să se aplice o perioadă de excludere prevăzută în mod direct în condamnare?</p>	Da	<input checked="" type="checkbox"/> Nu
3A.5	<p>Spălare de bani sau finanțarea terorismului.</p> <p>Operatorul economic însuși sau orice persoană care este membru al organismului de administrare, de conducere sau de supraveghere al acestuia sau care are putere de reprezentare, de decizie sau de control în cadrul acestuia a făcut obiectul unei condamnări pentru infrațiuni teroriste sau infrațiuni legate de activități teroriste, pronunțate printr-o hotărâre definitivă, printr-o condamnare pronunțată cu cel mult cinci ani în urmă sau în care continuă să se aplice o perioadă de excludere prevăzută în mod direct în condamnare?</p>	Da	<input checked="" type="checkbox"/> Nu
3A.6	<p>Exploatarea prin muncă a copiilor și alte forme de trafic de persoane.</p> <p>Operatorul economic însuși sau orice persoană care este membru al organismului de administrare, de conducere sau de supraveghere al acestuia sau care are putere de reprezentare, de decizie sau de control în cadrul acestuia a făcut obiectul unei condamnări pronunțate printr-o hotărâre definitivă pentru exploatarea prin muncă a copiilor și alte forme de trafic de persoane, printr-o condamnare pronunțată cu cel mult cinci ani în urmă sau în care continuă să se aplice o perioadă de excludere prevăzută în mod direct în condamnare?</p>	Da	<input checked="" type="checkbox"/> Nu
3A.7	În cazul că răspunsul este Da pentru cel puțin una din întrebările 3A.1 – 3A.6, puteți furniza dovezi care să arate că măsurile luate sunt suficiente pentru a demonstra fiabilitatea, în pofida existenței unui motiv de excludere?	Da	<input checked="" type="checkbox"/> Nu
3A.7.1	<i>Dacă Da, descrieți aceste măsuri.</i>	<i>Nu se aplică</i>	
B. Motive privind plata impozitelor sau/și a contribuțiilor de asigurări sociale			
Plata impozitelor			
3B.1	Operatorul economic și-a onorat obligațiile cu privire la plata impozitelor, taxelor și contribuțiilor sociale în conformitate cu prevederile legale în vigoare în Republica Moldova sau în țara în care este stabilit?	<input checked="" type="checkbox"/> Da	Nu
3B.1.1	<i>Dacă Nu, în ce mod a fost stabilită obligația cu privire la plata impozitelor, taxelor și contribuțiilor sociale?</i>	<i>Nu se aplică</i>	

3B.1.2	<i>În cazul în care, încălcarea cu referire la obligațiile privind plata impozitelor, taxelor și contribuțiilor sociale a fost stabilită printr-o hotărâre judecătorească sau administrativă, această decizie este definitivă?</i>	Da <input checked="" type="checkbox"/> Nu
3B.1.3	<i>În cazul în care, încălcarea cu referire la obligațiile privind plata impozitelor, taxelor și contribuțiilor sociale a fost stabilită printr-o hotărâre judecătorească sau administrativă, precizați data și numărul deciziei.</i>	<i>Nu se aplică</i>
3B.2	Operatorul economic beneficiază, în condițiile legii, de eșalonarea obligațiilor de plată a impozitelor, taxelor și contribuțiilor de asigurări sociale ori de alte facilități în vederea plății acestora, inclusiv a majorărilor de întârziere (penalităților) și/sau a amenzilor? Notă: Se completează doar în cazul în care ați răspuns Nu, la întrebarea din 3B.1.	Da <input checked="" type="checkbox"/> Nu
3B.2.1	<i>Dacă Da, operatorul economic este în măsură să furnizeze actul privind eșalonarea obligațiilor de plată a impozitelor, taxelor și contribuțiilor de asigurări sociale ori de alte facilități în vederea plății acestora?</i>	Da <input checked="" type="checkbox"/> Nu
3B.3	Operatorul economic este în măsură să furnizeze un certificat cu privire la plata impozitelor sau să furnizeze informații privind onorarea obligațiilor fiscale?	<input checked="" type="checkbox"/> Da Nu
3B.4	Informațiile privind lipsa/existența restanțelor față de bugetul public național sunt disponibile gratuit pentru autorități, prin accesarea unei baze de date naționale? Dacă da, specificați informația care ar permite verificarea.	Adresa de internet: https://www.sfs.md/
		Autoritatea sau organismul emitent(ă): Serviciul Fiscal de Stat
		Referința exactă a documentației: Nu este
C. Includerea în lista de interdicție a operatorilor economici		
3C.1	Operatorul economic este înscris în lista de interdicție a operatorilor economici?	Da <input checked="" type="checkbox"/> Nu
3C.1.1	<i>În cazul că răspunsul este Da pentru întrebarea 3C.1, puteți furniza dovezi care să arate că măsurile luate sunt suficiente pentru a demonstra fiabilitatea, în pofida existenței unui motiv de excludere?</i>	<i>Nu se aplică</i>
3C.1.2	<i>Dacă Da, descrieți aceste măsuri.</i>	<i>Nu se aplică</i>
D. Motive legate de insolvabilitate, conflicte de interese sau abateri profesionale		
	Obligațiile aplicabile în domeniul mediului, muncii și asigurărilor sociale	
3D.1	Operatorul economic a încălcat obligațiile în domeniul mediului în ultimii 3 ani?	Da <input checked="" type="checkbox"/> Nu
3D.1.1	<i>În cazul că răspunsul este Da pentru întrebarea 3D.1, puteți furniza dovezi care să arate că măsurile luate sunt suficiente pentru a demonstra fiabilitatea, în pofida existenței unui motiv de excludere?</i>	<i>Nu se aplică</i>
3D.1.2	<i>Dacă Da, descrieți aceste măsuri.</i>	<i>Nu se aplică</i>

3D.2	Operatorul economic a încălcat obligațiile în domeniul social în ultimii 3 ani?	Da	√Nu
3D.2.1	<i>În cazul că răspunsul este Da pentru întrebarea 3D.2, puteți furniza dovezi care să arate că măsurile luate sunt suficiente pentru a demonstra fiabilitatea, în pofida existenței unui motiv de excludere?</i>	Nu se aplică	
3D.2.2	<i>Dacă Da, descrieți aceste măsuri.</i>	Nu se aplică	
3D.3	Operatorul economic a încălcat obligațiile în domeniul muncii în ultimii 3 ani?	Da	√Nu
3D.3.1	<i>În cazul că răspunsul este Da pentru întrebarea 3D.3, puteți furniza dovezi care să arate că măsurile luate sunt suficiente pentru a demonstra fiabilitatea, în pofida existenței unui motiv de excludere?</i>	Nu se aplică	
3D.3.2	<i>Dacă Da, descrieți aceste măsuri.</i>	Nu se aplică	
Insolvabilitatea			
3D.4	Operatorul economic este în situație de insolvabilitate sau de lichidare a activității antreprenoriale ca urmare a unei hotărâri judecătorești?	Da	√Nu
3D.4.1	<i>În cazul că răspunsul este Da pentru întrebarea 3D.4, puteți furniza dovezi care să arate că măsurile luate sunt suficiente pentru a demonstra fiabilitatea, în pofida existenței unui motiv de excludere?</i>	Nu se aplică	
3D.4.2	<i>Dacă Da, descrieți aceste măsuri.</i>	Nu se aplică	
Active administrate de lichidator			
3D.5	Activele operatorului economic sunt administrate de un lichidator sau de o instanță?	Da	√Nu
3D.5.1	<i>În cazul că răspunsul este Da pentru întrebarea 3D.5, puteți furniza dovezi care să arate că măsurile luate sunt suficiente pentru a demonstra fiabilitatea, în pofida existenței unui motiv de excludere?</i>	Nu se aplică	
3D.5.2	<i>Dacă Da, descrieți aceste măsuri.</i>	Nu se aplică	
Activitățile economice sunt suspendate			
3D.6	Activitățile economice ale operatorului economic sunt suspendate?	Da	√Nu
3D.6.1	<i>În cazul că răspunsul este Da pentru întrebarea 3D.6, puteți furniza dovezi care să arate că măsurile luate sunt suficiente pentru a demonstra fiabilitatea, în pofida existenței unui motiv de excludere?</i>	Nu se aplică	
3D.6.2	<i>Dacă Da, descrieți aceste măsuri.</i>	Nu se aplică	
Acorduri cu alți operatori economici care vizează denaturarea concurenței			
3D.7	Operatorul economic, în ultimii 3 ani, a încheiat acorduri cu alți operatori economici care au ca obiect denaturarea concurenței, fapt constatat prin decizie a organului abilitat în acest sens?	Da	√Nu
3D.7.1	<i>În cazul că răspunsul este Da pentru întrebarea 3D.7, puteți furniza dovezi care să arate că măsurile luate sunt suficiente pentru a demonstra fiabilitatea, în pofida existenței unui motiv de excludere?</i>	Nu se aplică	
3D.7.2	<i>Dacă Da, descrieți aceste măsuri.</i>	Nu se aplică	
Conflict de interese			
3D.8	Operatorul economic se află într-o situație de conflict de interese care nu poate fi remediată?	Da	√Nu

3D.8.1	În cazul că răspunsul este Da pentru întrebarea 3D.8, puteți furniza dovezi care să arate că măsurile luate sunt suficiente pentru a demonstra fiabilitatea, în pofida existenței unui motiv de excludere?	Nu se aplică
3D.8.2	Dacă Da, descrieți aceste măsuri.	Nu se aplică
	Etica profesională	
3D.9	Operatorul economic a fost condamnat, în ultimii 3 ani, prin hotărâre definitivă a unei instanțe judecătorești, pentru o faptă care a adus atingere eticii profesionale sau pentru comiterea unei greșeli în materie profesională?	Da ✓Nu
3D.9.1	În cazul că răspunsul este Da pentru întrebarea 3D.9, puteți furniza dovezi care să arate că măsurile luate sunt suficiente pentru a demonstra fiabilitatea, în pofida existenței unui motiv de excludere?	Nu se aplică
3D.9.2	Dacă Da, descrieți aceste măsuri.	Nu se aplică
	Integritatea	
3D.10	Operatorul economic, în ultimii 3 ani, se face vinovat de o abatere profesională, care îi pune la îndoială integritatea?	Da ✓Nu
3D.10.1	În cazul că răspunsul este Da pentru întrebarea 3D.10, puteți furniza dovezi care să arate că măsurile luate sunt suficiente pentru a demonstra fiabilitatea, în pofida existenței unui motiv de excludere?	Nu se aplică
3D.10.2	Dacă Da, descrieți aceste măsuri.	Nu se aplică

Semnat: _____ **MSign**
(semnătura)

Nume: ȚURCAN Denis

Funcția: Director

Antreprenor VALDCONGRUP S.R.L.

MSign

S.C. "VALDCONGRUP" S.R.L.

C/f: 100960000374

Email: valdcongrup@gmail.com

Tel: 0 22 428393; 0 78 664664

Fax: 0 22 428062

Adresa: str. Uzinelor 171/2, Chişinău, Republica Moldova



APROBAT
prin Ordinul
Ministrului Finanțelor
nr. 146 din 24.11.2020

Capitolul IV. Criteriile de calificare și selecție a operatorilor economici

Compartimentul se completează de către autoritatea/entitatea (coloana nr.2) contractantă și operatorii economici (coloana nr.3).

Cod poziție	Conținutul cerinței	Răspuns
1	2	3
A. Capacitatea de exercitare a activității profesionale		
4A.1	Operatorul economic este în măsură să furnizeze documentul/documentele prin care se va demonstra înregistrarea acestuia?	√Da Nu
4A.1.1	<i>Dacă Da, indicați actele de înregistrare a activității antreprenoriale și genul (genurile) de activitate determinate de legislație, aferent obiectului procedurii de atribuire a contractului, în baza căreia întreprinderea are dreptul să execute viitorul contract de achiziție publică.</i>	Extras MD 0086878 din 03.02.2009 <i>Genul de activitate de baza este construcțiile de clădiri și (sau) construcții inginerești, instalații și rețele tehnico - edilitare, reconstrucțiile, consolidările, restaurările, etc.</i>
4A.1.2	<i>Actele de înregistrare a activității antreprenoriale, sunt disponibile gratuit pentru autorități dintr-o bază de date națională? Dacă da, specificați informația care ar permite verificarea.</i>	<i>Adresa de internet:</i> http://www.asp.gov.md <i>Autoritatea sau organismul emitent(ă):</i> Agencia Servicii Publice <i>Referința exactă a documentației:</i> Nu este
4A.2	Activitatea antreprenorială deține o certificare și/sau o autorizare echivalentă aferent obiectului procedurii de atribuire a contractului, în cadrul unui sistem național?	√Da Nu
4A.2.1	<i>Dacă Da, operatorul economic este în măsură să furnizeze documentul/documentele prin care se va demonstra certificarea și/sau autorizarea activității acestuia?</i>	√Da Nu
4A.2.3	<i>Actele privind certificarea sau autorizarea sunt disponibile gratuit pentru autorități, dintr-o bază de date națională? Dacă da, specificați informația care ar permite verificarea.</i>	<i>Adresa de internet:</i> http://www.asp.gov.md <i>Autoritatea sau organismul emitent(ă):</i> Agencia Servicii Publice <i>Referința exactă a documentației:</i> Nu este cazul

4A.3	Genurile de activitate, și/sau certificarea, și/sau autorizarea privind activitatea de întreprinzător, acoperă criteriile de selecție impuse de autoritatea/entitatea contractantă în anunțul/invitația de participare?	√Da Nu
B. Capacitatea economică și financiară		
Declarații bancare		
4B.1	Operatorul economic este în măsură să furnizeze declarații bancare sau, după caz, dovezi privind asigurarea riscului profesional în conformitate cu cerințele din documentația de atribuire?	√Da Nu
4B.1.1	Informația menționată la punctul 4B.1 este disponibilă gratuit pentru autorități, dintr-o bază de date națională? Dacă da, specificați informația care ar permite verificarea ei.	Adresa de internet: http://energbank.com Autoritatea sau organismul emitent(ă): B.C. Energbank S.A. Referința exactă a documentației: Nu este
Cifra de afaceri anuală (volumul vânzărilor)		
4B.2	Operatorul economic este în măsură să demonstreze o cifră de afaceri anuală, după cum urmează: Valoare 77 467 551 MDL Perioada Anul 2023 <i>Notă. Se completează de către autoritatea contractantă valoarea și perioada</i>	√Da Nu
4B.2.1	Specificați care este cifra de afaceri anuală, conform datelor din raportul financiar.	Valoarea 77 467 551 MDL Anul 2023
Cifra de afaceri medie anuală		
4B.3	Operatorul economic este în măsură să demonstreze o cifră medie anuală de afaceri, după cum urmează: Valoare 79 060 713 MDL Perioada 3 Ani <i>Notă. Se completează de către autoritatea contractantă valoarea și perioada</i>	√Da Nu
4B.3.1	Specificați cifra de afaceri, conform datelor din raportul financiar.	Valoarea 73 505 901 MDL Anul 2021 Valoarea 86 208 687 MDL Anul 2022 Valoarea 77 467 551 MDL Anul 2023 Valoarea medie totală 79 060 713 MDL
Raport financiar		
4B.4	Operatorul economic este în măsură să furnizeze raportul financiar înregistrat, extrase din raportul financiar?	√Da Nu
4B.5	Informațiile privind situația economică și financiară sunt disponibile gratuit pentru autorități, dintr-o bază de date națională? Dacă da, specificați informația care ar permite verificarea.	Adresa de internet: https://statistica.gov.md/ Autoritatea sau organismul emitent(ă): Biroul Național de Statistică Referința exactă a documentației: Nu este

C. Capacitatea tehnică și/sau profesională		
4C.1	Operatorul economic este în măsură să furnizeze documentele solicitate de către autoritatea/entitatea contractantă în anunțul de participare, care demonstrează capacitatea tehnică și/sau profesională pentru executarea viitorului contract.	√Da Nu
4C.1.1	<i>Informațiile privind capacitatea tehnică și/sau profesională sunt disponibile gratuit pentru autorități, dintr-o bază de date națională? Dacă da, specificați informația care ar permite verificarea.</i>	<i>Adresa de internet:</i> http://valdcongrup.md/
		<i>Autoritatea sau organismul emitent(ă):</i> VALDCONGRUP S.R.L.
		<i>Referința exactă a documentației:</i> valdcongrup@gmail.com
Instalații tehnice și măsuri de asigurare a calității		
4C.2	Operatorul economic este în măsură să furnizeze detalii referitoare la tehnicieni sau organismele tehnice, specificate în anunțul de participare/documentația de atribuire, pe care autoritatea/entitatea contractantă le poate solicita, în special cele responsabile de controlul calității în legătură cu acest exercițiu de achiziție publică?	√Da Nu
4C.3	Operatorul economic este în măsură să furnizeze o informație cu privire la sistemele de management și de trasabilitate utilizate în cadrul lanțului de aprovizionare?	√Da Nu
4C.3.1	<i>Informațiile sunt disponibile gratuit pentru autorități, dintr-o bază de date națională? Dacă da, specificați informația care ar permite verificarea.</i>	<i>Adresa de internet:</i> http://valdcongrup.md/
		<i>Autoritatea sau organismul emitent(ă):</i> VALDCONGRUP S.R.L.
		<i>Referința exactă a documentației:</i> valdcongrup@gmail.com
Utilaje, instalații și echipament tehnic		
4C.4	Operatorul economic dispune de utilaje și echipament necesar pentru îndeplinirea corespunzătoare a contractului de achiziție publică?	√Da Nu
4C.5	Operatorul economic este în măsură să furnizeze o informație cu privire la dotările specifice, utilajul și echipamentul necesar pentru îndeplinirea contractului, conform cerințelor stabilite în anunțul de participare și documentația de atribuire?	√Da Nu
Pregătirea profesională și calificarea personalului		
4C.6	Operatorul economic are în cadrul întreprinderii personal calificat conform cerințelor stabilite în anunțul de participare sau în documentația de atribuire?	√Da Nu
4C.7	Operatorul economic este în măsură să furnizeze o informație privind personalul de specialitate propus pentru executarea contractului, conform cerințelor stabilite în anunțul de participare și documentația de atribuire?	√Da Nu
4C.8	Indicați efectivele medii anuale de personal angajat din ultimii trei ani de activitate.	Anul 2021
		Angajați 57 persoane
		Anul 2022
		Angajați 55 persoane
		Anul 2023
		Angajați 61 persoane

	Numărul membrilor personalului de conducere	
4C.9	Indicați numărul membrilor personalului de conducere ale operatorului economic pe parcursul ultimilor trei ani.	Anul 2021
		Angajați 7 persoane
		Anul 2022
		Angajați 7 persoane
		Anul 2023
		Angajați 7 persoane
	Mostre, descrieri, fotografii	
4C.10	Operatorul economic este în măsură să furnizeze eșantioane (mostre), descrieri și/sau fotografii ale produselor/serviciilor care urmează să fie furnizate/prestate, conform cerințelor stabilite în documentația de atribuire?	√Da Nu
	Pentru contractele de achiziție publică de lucrări	
4C.11	În perioada de referință, operatorul economic a îndeplinit lucrări specifice sau similare obiectului de achiziție indicat în anunțul de participare și în documentația de atribuire?	√Da Nu
4C.11.1	<i>Dacă Da, enumerați-le specificând descrierea lucrărilor, valoarea lor, data de începere, data procesului verbal de recepție la terminarea lucrărilor, beneficiarul și altă informație relevantă.</i>	Construcția rețelelor de canalizare în cinci sectoare din mun. Hîncești
		17 736 239,00 MDL
		10 mai 2022
		24 noiembrie 2023
		Agencia de Dezvoltare Regională Centru
	Pentru contractele de achiziție publică de bunuri	
4C.12	În perioada de referință, operatorul economic a efectuat livrări specifice obiectului de achiziție indicat în anunțul de participare și în documentația de atribuire?	Da √Nu
4C.12.1	<i>Dacă Da, enumerați-le specificând descrierea livrărilor, valoarea lor, data de începere, data furnizării, beneficiarul și altă informație relevantă.</i>	<i>Nu se aplică</i>
	Pentru contractele de achiziție publică de servicii	
4C.13	În perioada de referință, operatorul economic a prestat servicii similare cu obiectul de achiziție indicat în anunțul de participare și în documentația de atribuire?	Da √Nu
4C.13.1	<i>Dacă Da, enumerați-le specificând descrierea serviciilor, valoarea lor, durata de execuție, data începerii, beneficiarul și altă informație relevantă.</i>	<i>Nu se aplică</i>
4C.14	În cazul că răspunsul este Da pentru una din întrebările 4C.11 – 4C.13, puteți furniza dovezi prin care se va demonstra îndeplinirea lucrărilor, livrarea bunurilor, prestarea serviciilor similare conform cerințelor documentației de atribuire?	√Da Nu
D. Standarde de asigurare a calității		

4D.1	Operatorul economic este în măsură să furnizeze certificate emise de organisme independente prin care se atestă faptul că operatorul economic respectă standardele de asigurare a calității conform cerințelor stabilite în anunțul de participare și în documentația atribuire?	√Da Nu
4D.2	Informațiile privind standardele de asigurare a calității, sunt disponibile gratuit pentru autorități, dintr-o bază de date națională? Dacă da, specificați informația care ar permite verificarea.	<i>Adresa de internet:</i> http://valdcongrup.md/
		<i>Autoritatea sau organismul emitent(ă):</i> VALDCONGRUP S.R.L.
		<i>Referința exactă a documentației:</i> valdcongrup@gmail.com
E. Standarde de protecție a mediului		
4E.1	Operatorul economic este în măsură să furnizeze certificate emise de organisme independente prin care se atestă faptul că operatorul economic respectă standardele de protecție a mediului, conform cerințelor stabilite în anunțul de participare și în documentația de atribuire?	√Da Nu
4E.2	Informațiile privind standardele de protecția mediului, sunt disponibile gratuit pentru autorități, dintr-o bază de date națională? Dacă da, specificați informația care ar permite verificarea.	<i>Adresa de internet:</i> http://valdcongrup.md/
		<i>Autoritatea sau organismul emitent(ă):</i> VALDCONGRUP S.R.L.
		<i>Referința exactă a documentației:</i> valdcongrup@gmail.com
F. Permiterea controalelor		
4F.1	Operatorul economic permite efectuarea verificărilor de către autoritatea/entitatea contractantă referitor la capacitățile economice și financiare, de producție sau tehnice privind executarea viitorului contract de achiziție publică?	√Da Nu

Semnat: _____
MSign
(semnătura)

Nume: ȚURCAN Denis
Funcția: Director
Antreprenor VALDCONGRUP S.R.L.

MSign

S.C. "VALDCONGRUP" S.R.L.

C/f: 100960000374

Email: valdcongrup@gmail.com

Tel: 0 22 428393; 0 78 664664

Fax: 0 22 428062

Adresa: str. Uzinelor 171/2, Chişinău, Republica Moldova



APROBAT
prin Ordinul
Ministrului Finanțelor
nr. 146 din 24.11.2020

Capitolul V. Indicații generale pentru criteriile de calificare și selecție

Compartimentul se completează de către autoritatea/entitatea contractantă (coloana nr.2) și operatorii economici (coloana nr.3).

Cod poziție	Conținutul cerinței	Răspuns
1	2	3
A. Îndeplinirea tuturor criteriilor de selecție impuse		
5A.1	<p>Operatorul economic este în măsură să furnizeze în Sistemul informațional automatizat „Registrul de stat al achizițiilor publice” sau prin mijloace electronice, sau dacă e cazul, pe suport de hârtie autorității contractante: formularele, certificatele, avizele și alte documente indicate de către autoritatea/entitatea contractantă în anunțul de participare și în documentația de atribuire?</p> <p>Termen 3 zile de la solicitare.</p> <p>Notă. Numărul de zile se indică de către autoritatea contractantă ținând cont de cantitatea și caracterul documentelor solicitate.</p>	√Da Nu
5A.2	<p>Informațiile care să îi permită autorității/entității contractante să obțină documentele indicate în anunțul de participare și în documentația de atribuire, sunt disponibile gratuit și direct prin accesarea unei baze de date naționale în orice stat? Dacă da, specificați informația care ar permite verificarea.</p>	<p>Adresa de internet: https://achizitii.md</p> <p>Autoritatea sau organismul emitent(ă): VALDCONGRUP S.R.L.</p> <p>Referința exactă a documentației: ocds-b3wdp1-MD-1741165299377</p>

Semnat:

MSign

(semnătura)

Nume:

ȚURCAN Denis

Funcția:

Director

Antreprenor

VALDCONGRUP S.R.L.

MSign

S.C. "VALDCONGRUP" S.R.L.

C/f: 100960000374

Email: valdcongrup@gmail.com

Tel: 0 22 428393; 0 78 664664

Fax: 0 22 428062

Adresa: str. Uzinelor 171/2, Chişinău, Republica Moldova



APROBAT
prin Ordinul
Ministrului Finanțelor
nr. 146 din 24.11.2020

Capitolul VI. Preselecția candidaților pentru procedura de atribuire a contractului de achiziție publică

Compartimentul se solicită de către autoritatea contractantă doar în cadrul procedurilor de achiziție publică: licitația restrânsă, negociere, dialog competitiv și parteneriatul pentru inovare.

Cod poziție	Conținutul cerinței	Răspuns
1	2	3
A. Îndeplinirea tuturor criteriilor de selecție impuse		
6A.1	Operatorul economic/candidatul îndeplinește criteriile de selecție stabilite de către autoritatea contractantă în anunțul de participare și în documentația de atribuire.	√Da Nu
6A.2	Operatorul economic/candidatul dispune și este în măsură să furnizeze în Sistemul informațional automatizat „Registrul de stat al achizițiilor publice” sau prin mijloace electronice, sau dacă e cazul, pe suport de hârtie autorității contractante certificate sau alte forme de documente justificative, după cum este cerut în anunțul de participare și în documentația de atribuire.	√Da Nu

Semnat:

MSign

(semnătura)

Nume:

ȚURCAN Denis

Funcția:

Director

Antreprenor

VALDCONGRUP S.R.L.

MSign

S.C. "VALDCONGRUP" S.R.L.

C/f: 1009600000374

Email: valdcongrup@gmail.com

Tel: 0 22 428393; 0 78 664664

Fax: 0 22 428062

Adresa: str. Uzinelor 171/2, Chișinău, Republica Moldova



APROBAT
prin Ordinul
Ministrului Finanțelor
nr. 146 din 24.11.2020

Capitolul VII. Declarații finale

Operatorul economic declară că informațiile prezentate în capitolele II – V (după caz II-VI) sunt exacte și corect furnizate, cunoscând pe deplin consecințele cazurilor grave de declarații false.

Operatorul economic declară în mod oficial, că poate să furnizeze la solicitarea autorității/entității contractante fără întârziere, certificatele și documentele justificative solicitate, cu excepția cazului în care autoritatea/entitatea contractantă are posibilitatea de a obține documentele justificative în cauză direct prin accesarea unei baze de date relevante, care este disponibilă gratuit, cu condiția că operatorul economic să fi furnizat informațiile necesare (adresa de internet, autoritatea sau organismul emitent(ă), referința exactă a documentației) care să îi permită autorității contractante sau entității contractante să facă acest lucru și se consimte accesul la informațiile menționate, în cazul în care acest lucru este necesar.

Operatorul economic declară în mod oficial că este de acord ca

Primăria or. Durești

, astfel cum este descrisă în capitolul I secțiunea A să obțină acces la documentele justificative privind informațiile pe care le-a furnizat în acest DUAE în scopul desfășurării procedurii de achiziție

[ocds-b3wdp1-MD-1741165299377](#)

Nume: ȚURCAN Denis

Funcția: Director

Data: 11 aprilie 2025

Adresa: str. Uzinelor 171/2, mun. Chișinău, Republica Moldova

Semnătura

Semnat:

MSign

(semnătura)

Nume: ȚURCAN Denis

Funcția: Director

Antreprenor: VALDCONGRUP S.R.L.

MSign

S.C. "VALDCONGRUP" S.R.L.

C/f: 1009600000374

Email: valdcongrup@gmail.com

Tel: 0 22 428393; 0 78 664664

Fax: 0 22 428062

Adresa: str. Uzinelor 171/2, Chișinău, Republica Moldova



APROBAT
prin Ordinul
Ministrului Finanțelor
nr. 145 din 24 noiembrie 2020

DECLARAȚIE

privind confirmarea identității

beneficiarilor efectivi și neîncadrarea acestora în situația condamnării pentru participarea la activități ale unei organizații sau grupări criminale, pentru corupție, fraudă și/sau spălare de bani

Subsemnatul, ȚURCAN Denis reprezentant împuternicit al VALDCONGRUP S.R.L.
(nume, prenume) (denumirea operatorului economic)

în calitate de ofertant/ofertant asociat desemnat câștigător în cadrul procedurii de achiziție publică nr. ocds-b3wdp1-MD-1741165299377 din data **11 aprilie 2025** declar pe propria răspundere, sub sancțiunile aplicabile faptei de fals în acte publice, că beneficiarul/beneficiarii efectivi ai operatorului economic în ultimii 5 ani nu au fost condamnați prin hotărâre judecătorească definitivă pentru participarea la activități ale unei organizații sau grupări criminale, pentru corupție, fraudă și/sau spălare de bani.

Numele și prenumele beneficiarului efectiv	IDNP al beneficiarului efectiv
Țurcan Denis	2001002096198
Țurcan Lucia	0960606546370
-	-

Data completării:

11 aprilie 2025

Semnat:

MSign

(semnătura)

Nume:

ȚURCAN Denis

MSign

Funcția în cadrul firmei:

Director

Denumirea firmei și
sigiliu:

VALDCONGRUP S.R.L.

S.C. "VALDCONGRUP" S.R.L.

C/f: 100960000374

Email: valdcongrup@gmail.com

Tel: 0 22 428393; 0 78 664664

Fax: 0 22 428062

Adresa: str. Uzinelor 171/2, Chișinău, Republica Moldova



PROPUNERE TEHNICĂ

Obiectul Achiziției:

Achiziționarea de lucrări de construcția rețelei publice de canalizare menajer-fecaloidă în perimetrul strazilor B.Zavatin, nr.1-116; E.Stratan, nr.1-102; Mircesti nr.30-54; Bisericii nr.6-37; Voluntarilor, nr.2-43, or. Durlesti

Autoritatea contractantă: Primăria or. Durlesti

Operator Economic: VALDCONGRUP S.R.L.

**Construirea rețelei tehnico-
edilitare (canalizare menajer-
fecaloida) in perimetrul strazilor
B.Zavatin, nr.1-116; E.Stratan,
nr.1-102; Mircesti nr.30-54;
Bisericii nr.6-37; Voluntarilor,
nr.2-43**

(denumirea obiectivului)

**DEVIZ LOCAL №
Rețele exterioare canalizare menajera**

Valoarea de deviz 8 631 239 Lei

Intocmit in prețuri curente

№ crt.	Simbol norme și Cod resurse	Lucrări și cheltuieli	U.M.	Cantitate conform datelor din proiect	Valoarea de deviz, lei	
					Pe unitate de măsură incl. salariu	Total incl. salariu
1	2	3	4	5	6	7
		1. Lucrari de constructie (retea de canalizare)				
		1.1. Lucrari de demolare				
1	DI109	Decaparea mecanizata a imbracamintei din beton asfaltic inclusiv fundatia	m3	53,6300	170,515 128,000	9 144,708 6 864,640
2	RpDB38B	Spargerea si desfacerea betonului de ciment pe suprafete limitate pentru pozari de cabluri, conducte, podete sau guri de scurgere, etc. executate in alei, trotuare sau fundatii de drumuri	m3	34,6500	365,400 338,400	12 661,110 11 725,560
3	DI118	Decaparea mecanizata a imbracamintei din piatra sparta	m3	774,4000	27,900 11,440	21 605,766 8 859,136
4	TsH92B	Incarcarea in auto gunoi de constructie	t	1 289,1000	88,800 88,800	114 472,080 114 472,080
5	TsI51A5	Transportarea pamintului cu autobasculanta de 10 t la distanta de: 5 km	t	1 289,1000	10,724 0,000	13 824,300 0,000

1	2	3	4	5	6	7
		<i>Total</i>	Lei			171 707,964
		Total Lucrari de demolare Inclusiv salariu				171 707,964 141 921,416
		1.2. Lucrari de terasament				
6	TsC03B1	Sapatura mecanica cu excavatorul de 0,40-0,70 mc, cu motor cu ardere interna si comanda hidraulica, in pamint cu umiditate naturala, descarcare in depozit teren catg. II	100 m3	73,9600	820,000 0,000	60 647,200 0,000
7	TsA20B	Sapatura manuala de pamint, in taluzuri, la deblee sapate cu excavator sau screper, pentru completarea sapaturii la profilul taluzului, in teren mijlociu	m3	821,8000	164,800 164,800	135 432,640 135 432,640
8	AcF03A	Umpluturi in santuri la conductele de alimentare cu apa sau canalizare, ca substrat, strat de protectie, strat de izolare sau strat filtrant la tuburile de drenaj, executate cu nisip	m3	2 150,4000	253,800 48,800	545 771,520 104 939,520
9	TsD01B	Imprastierea cu lopata a pamintului afinat, in straturi uniforme, de 10-30 cm grosime, printr-o aruncare de pina la 3 m din gramezi, inclusiv sfarimarea bulgarilor, pamintul provenind din teren mijlociu	m3	606,8000	24,800 24,800	15 048,640 15 048,640
10	TsD02C1	Imprastierea pamintului afinat provenit din teren categoria I sau II, executata cu buldozer pe tractor cu senile de 65-80 CP, in straturi cu grosimea de 31-50 cm	100 m3	54,6100	188,000 0,000	10 266,680 0,000
11	TsD05A	Compactarea cu maiul mecanic de 150-200 kg a umpluturilor in straturi succesive de 20-30 cm grosime, exclusiv udarea fiecarui strat in parte, umpluturile executindu-se din pamint necoeziv	100 m3	60,6800	1 640,700 705,600	99 557,676 42 815,808
		<i>Total</i>	Lei			866 724,356
		Total Lucrari de terasament Inclusiv salariu				866 724,356 298 236,608

1	2	3	4	5	6	7
		1.3. Tevi				
12	AcD18C	Montarea tevii din PVC tip M-3, pentru scurgere, imbinata prin lipire, in exteriorul cladirilor, ingropate la o adancime de pina la 2m, avind diametrul de 160 mm (teava PVC SN4 D160 mm)	m	2 992,0000	226,521 32,000	677 750,683 95 744,000
13	AcD18C	Montarea tevii din PVC tip M-3, pentru scurgere, imbinata prin lipire, in exteriorul cladirilor, ingropate la o adancime de pina la 2m, avind diametrul de 160 mm (teava PVC SN8 D160 mm)	m	675,0000	258,336 32,000	174 376,765 21 600,000
14	AcD18D	Montarea tevii din PVC tip M-3, pentru scurgere, imbinata prin lipire, in exteriorul cladirilor, ingropate la o adancime de pina la 2m, avind diametrul de 200 mm (teava PVC SN4 D200 mm)	m	358,0000	284,778 36,000	101 950,576 12 888,000
15	AcA10B1	Pentru fiecare subtraversari cabluri, canale, telefonie, etc. se adauga	buc	128,0000	40,000 40,000	5 120,000 5 120,000
16	Pret de piata	Ramificatie PVC 45* D200 mm	buc	20,0000	380,000 0,000	7 600,000 0,000
17	Pret de piata	Ramificatie PVC 45* D250 mm	buc	1,0000	1 500,000 0,000	1 500,000 0,000
18	Pret de piata	Curba PVC 45* D160/250 mm	buc	40,0000	143,000 0,000	5 720,000 0,000
19	Pret de piata	Curba PVC 45* D200/250 mm	buc	2,0000	378,000 0,000	756,000 0,000
20	Pret de piata	Reductie PVC 45* D200 mm	buc	20,0000	380,000 0,000	7 600,000 0,000
21	Pret de piata	Reductie PVC 45* D250 mm	buc	1,0000	1 515,000 0,000	1 515,000 0,000
22	Pret de piata	Dop PVC D200 mm	buc	20,0000	70,000 0,000	1 400,000 0,000
23	Pret de piata	Dop PVC D250 mm	buc	1,0000	230,000 0,000	230,000 0,000
24	Pret din piata	Banda de semnalizare si avertizare canalizare	m	4 025,0000	1,100 0,000	4 427,500 0,000
25	AcD18D	Montarea tevii din PVC tip M-3, pentru scurgere, imbinata prin lipire, in exteriorul cladirilor,	m	78,0000	1 313,463 36,000	102 450,124 2 808,000

1	2	3	4	5	6	7
		ingropate la o adincime de pina la 2m, avind diametrul de 315 mm (toc PE - teava de protectie)				
26	RpCU05A1	Executarea strapungerilor pentru conducte sau tiranti, la consolidari, in pereti sau plansee din zidarie de caramida pina la 15 cm grosime, pentru executarea strapungerilor mecanizat	buc	370,0000	12,000 12,000	4 440,000 4 440,000
27	SA34I apl	Confectionarea, montarea si cimentarea tevii de protectie la trecerea conductelor prin ziduri, avind diametrul de 400 mm (Tub de protectie PVC SN8, consum L=200 mm)	buc	370,0000	293,256 52,000	108 504,720 19 240,000
28	AcD18D	Montarea tevii din PVC tip M-3, pentru scurgere, imbinate prin lipire, in exteriorul cladirilor, ingropate la o adincime de pina la 2m, avind diametrul de 200 mm (coloana PVC D200 mm)	m	33,4000	284,778 36,000	9 511,590 1 202,400
		<i>Total</i>	Lei			1 214 852,95 8
		Total Tevi Inclusiv salariu				1 214 852,95 8 163 042,400
		1.4. Forare orizontala dirijata				
29	TsC03B1	Sapatura mecanica cu excavatorul de 0,40- 0,70 mc, cu motor cu ardere interna si comanda hidraulica, in pamint cu umiditate naturala, descarcare in depozit teren catg. II (sapatura sub groapa de primire)	100 m3	0,2200	820,000 0,000	180,400 0,000
30	TsC03B1	Sapatura mecanica cu excavatorul de 0,40- 0,70 mc, cu motor cu ardere interna si comanda hidraulica, in pamint cu umiditate naturala, descarcare in depozit teren catg. II (sapatura sub groapa de lucru)	100 m3	0,1900	820,000 0,000	155,800 0,000
31	TsA20B	Sapatura manuala de pamint, in taluzuri, la deblee sapate cu excavator sau screper, pentru	m3	1,0000	164,800 164,800	164,800 164,800

1	2	3	4	5	6	7
		completarea sapaturii la profilul taluzului, in teren mijlociu				
32	TsD01B	Imprastierea cu lopata a pamintului afinat, in straturi uniforme, de 10-30 cm grosime, printr-o aruncare de pina la 3 m din gramezi, inclusiv sfarimarea bulgarilor, pamintul provenind din teren mijlociu	m3	41,5000	24,800 24,800	1 029,200 1 029,200
33	GD60E	Montarea si demontarea instalatiei de foraj, a sapelor si a largitoarelor, pentru conducte avind diametrul de 316-420 mm (instalarea si demontarea instalatiilor de foraj)	buc	1,0000	9 355,500 5 148,000	9 355,500 5 148,000
34	GD59D	Pozarea conductei de protectie, prin foraj orizontal dirijat (FOD), executat in teren normal, pentru conducte avind diametrul 315 mm	m	26,7000	3 165,450 672,000	84 517,515 17 942,400
		<i>Total</i>	Lei			95 403,215
		Total Forare orizontala dirijata Inklusiv salariu				95 403,215 24 284,400
		1.5. Restabilirea acoperirii				
35	DA11C	Strat de fundatie sau reprofilare din piatra sparta, pentru drumuri, cu asternere manuala, executat fara impanare si fara innoroire	m3	35,1000	601,500 112,000	21 112,650 3 931,200
36	DB19C	Imbracaminte de beton asfaltic cu agregat mare, executata la cald, in grosime de 6,0 cm, cu asternere manuala	m2	234,0000	307,252 12,800	71 896,968 2 995,200
37	DB16D	Imbracaminte de beton asfaltic cu agregate marunte, executata la cald, in grosime de 4,0 cm, cu asternere manuala	m2	234,0000	220,392 9,600	51 571,728 2 246,400
38	DC05A	Imbracaminte din beton cu ciment la drumuri, executata intr-un singur strat, cu grosimea de 15 cm	m2	37,8000	343,535 49,600	12 985,628 1 874,880
39	DI111	Executarea mecanizata a straturilor de fundatie cu h=12 cm din piatra sparta la trotuare	m2	4 224,0000	85,571 20,480	361 451,904 86 507,520
40	TsD01B	Imprastierea cu lopata a	m3	17,0000	24,800	421,600

1	2	3	4	5	6	7
		pamintului afinat, in straturi uniforme, de 10-30 cm grosime, printr-o aruncare de pina la 3 m din gramezi, inclusiv sfarimarea bulgarilor, pamintul provenind din teren mijlociu			24,800	421,600
41	TsD05A	Compactarea cu maiul mecanic de 150-200 kg a umpluturilor in straturi succesive de 20- 30 cm grosime, exclusiv udarea fiecarui strat in parte, umpluturile executandu-se din pamint necoeziv	100 m3	0,1700	1 640,700 705,600	278,919 119,952
		<i>Total</i>	Lei			519 719,397
		Total Restabilirea acoperirei Inclusiv salariu				519 719,397 98 096,752
		1.6. Fintini				
		1.6.1. Fintini D1000				
42	TsA05B1	Sapatura manuala de pamint in spatii limitate, avind peste 1,00 m latime , executata cu taluz inclinat , fara sprijiniri, pina la 6 m adincime, cu evacuare manuala la fundatii, subsoluri, canale etc., in pamint cu umiditate naturala adincimea sapaturii 0-2 m teren mijlociu.	m3	633,9300	130,400 130,400	82 664,472 82 664,472
43	TsD01B	Imprastierea cu lopata a pamintului afinat, in straturi uniforme, de 10-30 cm grosime, printr-o aruncare de pina la 3 m din gramezi, inclusiv sfarimarea bulgarilor, pamintul provenind din teren mijlociu	m3	324,3700	24,800 24,800	8 044,376 8 044,376
44	TsD05A	Compactarea cu maiul mecanic de 150-200 kg a umpluturilor in straturi succesive de 20-30 cm grosime, exclusiv udarea fiecarui strat in parte, umpluturile executandu-se din pamint necoeziv	100 m3	3,2400	1 640,700 705,600	5 315,868 2 286,144
45	TsC59B	Sapatura mecanica a pamintului cu excavator cu o cupa de 0,15 m3 cu descarcare in	100 m3	3,1000	7 655,600 486,400	23 732,360 1 507,840

1	2	3	4	5	6	7
		autobasculanta: teren de categoria 2				
46	TsI51A5	Transportarea pamintului cu autobasculanta de 10 t la distanta de: 5 km	t	510,7700	10,724 0,000	5 477,500 0,000
47	CA02C	Beton simplu turnat in egalizari, pante, sape la inaltime pina la 35 m inclusiv, preparat cu centrala de betoane conform art. CA01 sau beton marfa, turnare cu mijloace clasice (beton B 7.5)	m3	21,9000	1 786,826 360,000	39 131,500 7 884,000
48	AcE13A	Executarea caminelor de vizitare din elemente de beton armat prefabricat, pentru canalizare, circulare (inelare) cu diametrul 1,0 m, in teren fara apa subterana	m3	104,0100	2 482,904 1 109,600	258 246,882 115 409,496
49	AcE13A1	Elemente din beton armat prefabricat, ale caminelor de vizitare, circulare (inelare) cu diametrul 1,0 m, pentru canalizare, in teren fara apa subterana. Placi prefabricate pt. camine KII-10 (0,18 m3)	buc	151,0000	700,000 0,000	105 700,000 0,000
50	AcE13A1	Elemente din beton armat prefabricat, ale caminelor de vizitare, circulare (inelare) cu diametrul 1,0 m, pentru canalizare, in teren fara apa subterana. Inel prefabricat pt. camine KII-10-9 (0,24 m3)	buc	62,0000	840,000 0,000	52 080,000 0,000
51	AcE13A1	Elemente din beton armat prefabricat, ale caminelor de vizitare, circulare (inelare) cu diametrul 1,0 m, pentru canalizare, in teren fara apa subterana Inel prefabricat pt. camine KII-10-6 (0,16 m3)	buc	245,0000	650,000 0,000	159 250,000 0,000
52	AcE13A1	Elemente din beton armat prefabricat, ale caminelor de vizitare, circulare (inelare) cu diametrul 1,0 m, pentru canalizare, in teren fara apa subterana. Placi prefabricate pt. camine KIII1-10-1 (0,10 m3)	buc	151,0000	750,000 0,000	113 250,000 0,000
53	AcE13A1	Elemente din beton armat prefabricat, ale caminelor de	buc	355,0000	170,000	60 350,000

1	2	3	4	5	6	7
		vizitare, circulare (inelare) cu diametrul 1,0 m, pentru canalizare, in teren fara apa subterana Inel de reazem KIQO-1 (0,0.02 m3)			0,000	0,000
54	AcE13A1	Elemente din beton armat prefabricat, ale caminelor de vizitare, circulare (inelare) cu diametrul 1,0 m, pentru canalizare, in teren fara apa subterana Inel prefabricat pt. camine KIQ-7-3 (0,05 m3)	buc	11,0000	340,000 0,000	3 740,000 0,000
55	AcE13A1	Elemente din beton armat prefabricat, ale caminelor de vizitare, circulare (inelare) cu diametrul 1,0 m, pentru canalizare, in teren fara apa subterana (Scara cu vanguri din otel C-0)	buc	1,0000	165,000 0,000	165,000 0,000
56	AcE13A1	Elemente din beton armat prefabricat, ale caminelor de vizitare, circulare (inelare) cu diametrul 1,0 m, pentru canalizare, in teren fara apa subterana (Scara cu vanguri din otel C-1)	buc	4,0000	242,500 0,000	970,000 0,000
57	AcE13A1	Elemente din beton armat prefabricat, ale caminelor de vizitare, circulare (inelare) cu diametrul 1,0 m, pentru canalizare, in teren fara apa subterana (Scara cu vanguri din otel C-2)	buc	103,0000	322,500 0,000	33 217,500 0,000
58	AcE13A1	Elemente din beton armat prefabricat, ale caminelor de vizitare, circulare (inelare) cu diametrul 1,0 m, pentru canalizare, in teren fara apa subterana (Scara cu vanguri din otel C-3)	buc	25,0000	405,000 0,000	10 125,000 0,000
59	AcE13A1	Elemente din beton armat prefabricat, ale caminelor de vizitare, circulare (inelare) cu diametrul 1,0 m, pentru canalizare, in teren fara apa subterana (Scara cu vanguri din	buc	11,0000	487,500 0,000	5 362,500 0,000

1	2	3	4	5	6	7
		otel C-4)				
60	AcE13A1	Elemente din beton armat prefabricat, ale caminelor de vizitare, circulare (inelare) cu diametrul 1,0 m, pentru canalizare, in teren fara apa subterana (Scara cu vanguri din otel C-5)	buc	5,0000	567,500 0,000	2 837,500 0,000
61	AcE13A1	Elemente din beton armat prefabricat, ale caminelor de vizitare, circulare (inelare) cu diametrul 1,0 m, pentru canalizare, in teren fara apa subterana (Scara cu vanguri din otel C-6)	buc	2,0000	647,500 0,000	1 295,000 0,000
62	CA02C	Beton simplu turnat in egalizari, pante, sape la inaltimei pina la 35 m inclusiv, preparat cu centrala de betoane conform art. CA01 sau beton marfa, turnare cu mijloace clasice (beton B 7.5, pentru jgheab)	m3	53,5600	1 786,825 360,000	95 702,360 19 281,600
63	CD50A	Zidarie din caramida simpla, format 250 x 120 x 65 la pereti exteriori cu inaltimea pina la 4 m	m3	2,6900	3 188,678 432,000	8 577,544 1 162,080
64	CF02A	Tencuieli interioare de 2 cm grosime, driscuite, executate manual, la pereti sau stilpi, pe suprafete plane cu mortar var-ciment marca M 25-T pentru sprit si mortar M 10-T pentru grund si stratul vizibil, pe zidarie de caramida sau blocuri mici de beton	m2	82,7000	116,520 96,000	9 636,204 7 939,200
65	AcE13A1	Elemente din beton armat prefabricat, ale caminelor de vizitare, circulare (inelare) cu diametrul 1,0 m, pentru canalizare, in teren fara apa subterana Capacul cu rama din fonta* (greu)	buc	151,0000	1 800,000 0,000	271 800,000 0,000
66	TsA02A	Sapatura manuala de pamint in spatii limitate, avind sub 1,00 m sau peste 1,00 m latime, executata fara sprijiniri, cu taluz vertical, la fundatii, canale, subsoluri, drenuri, trepte de infratire, in	m3	113,2500	60,000 60,000	6 795,000 6 795,000

1	2	3	4	5	6	7
		pamint necoeziv sau slab coeziv adincime < 0,75 m teren usor				
67	DA06A1	Strat de agregate naturale cilindrate, avind functia de rezistenta filtranta, izolatoare, aerisire, antigeliva si anticapilara, cu asternere manuala cu balast	m3	75,5000	523,550 92,000	39 528,025 6 946,000
68	CA02C	Beton simplu turnat in egalizari, pante, sape la inaltimei pina la 35 m inclusiv, preparat cu centrala de betoane conform art. CA01 sau beton marfa, turnare cu mijloace clasice (beton B 10, percu)	m3	37,7500	1 786,825 360,000	67 452,660 13 590,000
		<i>Total</i>	Lei			1 470 447,25 1
		Total Fintini D1000 Inclusiv salariu				1 470 447,25 1 273 510,208
		1.6.2. Fintini D1500				
69	TsA05E1	Sapatura manuala de pamint in spatii limitate, avind peste 1,00 m latime , executata cu taluz inclinat , fara sprijiniri, pina la 6 m adincime, cu evacuare manuala la fundatii, subsoluri, canale etc., in pamint cu umiditate naturala adincimea sapaturii 2,01-4 m teren mijlociu	m3	247,0400	255,200 255,200	63 044,608 63 044,608
70	TsD01B	Imprastierea cu lopata a pamintului afinat, in straturi uniforme, de 10-30 cm grosime, printr-o aruncare de pina la 3 m din gramezi, inclusiv sfarimarea bulgarilor, pamintul provenind din teren mijlociu	m3	100,3200	24,800 24,800	2 487,936 2 487,936
71	TsD05A	Compactarea cu maiul mecanic de 150-200 kg a umpluturilor in straturi succesive de 20- 30 cm grosime, exclusiv udarea fiecarui strat in parte, umpluturile executindu-se din pamint necoeziv	100 m3	1,0000	1 640,700 705,600	1 640,700 705,600
72	TsC59B	Sapatura mecanica a pamintului cu excavator cu o cupa de 0,15	100 m3	1,4700	7 655,604 486,400	11 253,738 715,008

1	2	3	4	5	6	7
		m3 cu descarcare in autobasculanta: teren de categoria 2				
73	TsI51A5	Transportarea pamintului cu autobasculanta de 10 t la distanta de: 5 km	t	242,1000	10,724 0,000	2 596,272 0,000
74	CA02C	Beton simplu turnat in egalizari, pante, sape la inaltimei pina la 35 m inclusiv, preparat cu centrala de betoane conform art. CA01 sau beton marfa, turnare cu mijloace clasice (beton B 7.5)	m3	6,4400	1 786,823 360,000	11 507,140 2 318,400
75	AcE14A	Executarea caminelor de vizitare din elemente de beton armat prefabricat, pentru canalizare, circulare (inelare) cu diametrul 1,5 m, in teren fara apa subterana	m3	38,6900	2 084,058 772,800	80 632,216 29 899,632
76	AcE14A1	Elemente din beton armat prefabricat, ale caminelor de vizitare, circulare (inelare) cu diametrul 1,5 m, pentru canalizare, in teren fara apa subterana.Placi prefabricate pt. camine KИД-15 (0,38 m3)	buc	23,0000	1 600,000 0,000	36 800,000 0,000
77	AcE14A1	Elemente din beton armat prefabricat, ale caminelor de vizitare, circulare (inelare) cu diametrul 1,5 m, pentru canalizare, in teren fara apa subterana. Inel prefabricat pt. camine KИ-15-6 (0,26 m3)	buc	16,0000	960,000 0,000	15 360,000 0,000
78	AcE14A1	Elemente din beton armat prefabricat, ale caminelor de vizitare, circulare (inelare) cu diametrul 1,5 m, pentru canalizare, in teren fara apa subterana. Inel prefabricat pt. camine KИ-15-9 (0,4 m3)	buc	46,0000	1 400,000 0,000	64 400,000 0,000
79	AcE14A1	Elemente din beton armat prefabricat, ale caminelor de vizitare, circulare (inelare) cu diametrul 1,5 m, pentru canalizare, in teren fara apa subterana. Placi prefabricate pt. camine KИП1-15-2 (0,27 m3)	buc	23,0000	1 600,000 0,000	36 800,000 0,000
80	AcE14A1	Elemente din beton armat	buc	50,0000	170,000	8 500,000

1	2	3	4	5	6	7
		prefabricat, ale caminelor de vizitare, circulare (inelare) cu diametrul 1,5 m, pentru canalizare, in teren fara apa subterana Inel de reazem KIQO-1(0,02 m3)			0,000	0,000
81	AcE14A1	Elemente din beton armat prefabricat, ale caminelor de vizitare, circulare (inelare) cu diametrul 1,5 m, pentru canalizare, in teren fara apa subterana. Inel prefabricat pt. camine KIQ-7-3 (0,1 m3)	buc	2,0000	340,000 0,000	680,000 0,000
82	AcE14A1	Elemente din beton armat prefabricat, ale caminelor de vizitare, circulare (inelare) cu diametrul 1,5 m, pentru canalizare, in teren fara apa subterana (Scara cu vanguri din otel C-6)	buc	7,0000	647,500 0,000	4 532,500 0,000
83	AcE14A1	Elemente din beton armat prefabricat, ale caminelor de vizitare, circulare (inelare) cu diametrul 1,0 m, pentru canalizare, in teren fara apa subterana (Scara cu vanguri din otel C-7)	buc	8,0000	730,000 0,000	5 840,000 0,000
84	AcE14A1	Elemente din beton armat prefabricat, ale caminelor de vizitare, circulare (inelare) cu diametrul 1,0 m, pentru canalizare, in teren fara apa subterana (Scara cu vanguri din otel C-8)	buc	5,0000	810,000 0,000	4 050,000 0,000
85	AcE14A1	Elemente din beton armat prefabricat, ale caminelor de vizitare, circulare (inelare) cu diametrul 1,0 m, pentru canalizare, in teren fara apa subterana (Scara cu vanguri din otel C-9)	buc	3,0000	892,500 0,000	2 677,500 0,000
86	CA02C	Beton simplu turnat in egalizari, pante, sape la inaltimi pina la 35 m inclusiv, preparat cu centrala de betoane conform art. CA01 sau beton marfa, turnare cu mijloace	m3	32,3000	1 786,826 360,000	57 714,480 11 628,000

1	2	3	4	5	6	7
		clasice (beton B 7.5, pentru jgheab)				
87	CD50A	Zidarie din caramida simpla, format 250 x 120 x 65 la pereti exteriori cu inaltimea pina la 4 m	m3	0,6500	3 188,585 432,000	2 072,580 280,800
88	CF02A	Tencuieli interioare de 2 cm grosime, driscuite, executate manual, la pereti sau stilpi, pe suprafete plane cu mortar var-ciment marca M 25-T pentru sprit si mortar M 10-T pentru grund si stratul vizibil, pe zidarie de caramida sau blocuri mici de beton	m2	20,0300	116,520 96,000	2 333,901 1 922,880
89	AcE14A1	Elemente din beton armat prefabricat, ale caminelor de vizitare, circulare (inelare) cu diametrul 1,0 m, pentru canalizare, in teren fara apa subterana Capacul cu rama din fonta* (greu)	buc	23,0000	1 800,000 0,000	41 400,000 0,000
90	TsA02A	Sapatura manuala de pamint in spatii limitate, avind sub 1,00 m sau peste 1,00 m latime, executata fara sprijiniri, cu taluz vertical, la fundatii, canale, subsoluri, drenuri, trepte de infratire, in pamint necoeziv sau slab coeziv adincime < 0,75 m teren usor	m3	17,2500	60,000 60,000	1 035,000 1 035,000
91	DA06A1	Strat de agregate naturale cilindrate, avind functia de rezistenta filtranta, izolatoare, aerisire, antigeliva si anticapilara, cu asternere manuala cu balast	m3	11,5000	523,550 92,000	6 020,825 1 058,000
92	CA02C	Beton simplu turnat in egalizari, pante, sape la inaltime pina la 35 m inclusiv, preparat cu centrala de betoane conform art. CA01 sau beton marfa, turnare cu mijloace clasice (beton B 10, pereu)	m3	5,7500	1 786,828 360,000	10 274,260 2 070,000
		<i>Total</i>	Lei			473 653,656
		Total Fintini D1500 Inclusiv salariu				473 653,656 117 165,864
		1.6.3. Fintini D2000				

1	2	3	4	5	6	7
93	TsA05E1	Sapatura manuala de pamint in spatii limitate, avind peste 1,00 m latime , executata cu taluz inclinat , fara sprijiniri, pina la 6 m adincime, cu evacuare manuala la fundatii, subsoluri, canale etc., in pamint cu umiditate naturala adincimea sapaturii 2,01-4 m teren mijlociu	m3	230,0500	255,200 255,200	58 708,760 58 708,760
94	TsD01B	Imprastierea cu lopata a pamintului afinat, in straturi uniforme, de 10-30 cm grosime, printr-o aruncare de pina la 3 m din gramezi, inclusiv sfarimarea bulgarilor, pamintul provenind din teren mijlociu	m3	77,3100	24,800 24,800	1 917,288 1 917,288
95	TsD05A	Compactarea cu maiul mecanic de 150-200 kg a umpluturilor in straturi succesive de 20- 30 cm grosime, exclusiv udarea fiecarui strat in parte, umpluturile executindu-se din pamint necoeziv	100 m3	0,7700	1 640,700 705,600	1 263,339 543,312
96	TsC59B	Sapatura mecanica a pamintului cu excavator cu o cupa de 0,15 m3 cu descarcare in autobasculanta: teren de categoria 2	100 m3	1,5300	7 655,596 486,400	11 713,062 744,192
97	TsI51A5	Transportarea pamintului cu autobasculanta de 10 t la distanta de: 5 km	t	252,4500	10,724 0,000	2 707,264 0,000
98	CA02C	Beton simplu turnat in egalizari, pante, sape la inaltimei pina la 35 m inclusiv, preparat cu centrala de betoane conform art. CA01 sau beton marfa, turnare cu mijloace clasice (beton B 7.5)	m3	3,6200	1 786,823 360,000	6 468,300 1 303,200
99	AcE15A	Executarea caminelor de vizitare din elemente de beton armat prefabricat, pentru canalizare, circulare (inelare) cu diametrul 2,0 m, in teren fara apa subterana	m3	25,0900	2 032,001 644,800	50 982,898 16 178,032
100	AcE15A1	Elemente din beton armat prefabricat, ale caminelor de vane, circulare (inelare) cu diametrul 2,0 m, pentru alimentare cu apa, in teren fara apa subterana. Placi	buc	8,0000	3 000,000 0,000	24 000,000 0,000

1	2	3	4	5	6	7
		prefabricate pt. camine KИД-20 (0,59 m3)				
101	AcE15A1	Elemente din beton armat prefabricat, ale caminelor de vane, circulare (inelare) cu diametrul 2,0 m, pentru alimentare cu apa, in teren fara apa subterana. Inel prefabricat pt. camine KИ-20-9 (0,59 m3)	buc	26,0000	<u>2 200,000</u> 0,000	<u>57 200,000</u> 0,000
102	AcE15A1	Elemente din beton armat prefabricat, ale caminelor de vane, circulare (inelare) cu diametrul 2,0 m, pentru alimentare cu apa, in teren fara apa subterana. Inel prefabricat pt. camine KИ-20-6 (0,35 m3)	buc	11,0000	<u>1 600,000</u> 0,000	<u>17 600,000</u> 0,000
103	AcE15A1	Elemente din beton armat prefabricat, ale caminelor de vane, circulare (inelare) cu diametrul 2,0 m, pentru alimentare cu apa, in teren fara apa subterana.Placi prefabricate pt. camine KИП1-20-1(0,51 m3)	buc	8,0000	<u>3 000,000</u> 0,000	<u>24 000,000</u> 0,000
104	AcE15A1	Elemente din beton armat prefabricat, ale caminelor de vane, circulare (inelare) cu diametrul 2,0 m, pentru alimentare cu apa, in teren fara apa subterana. Inel de reazem KИO-1(0,02 m3)	buc	18,0000	<u>170,000</u> 0,000	<u>3 060,000</u> 0,000
105	AcE15A1	Elemente din beton armat prefabricat, ale caminelor de vizitare, circulare (inelare) cu diametrul 2,0 m, pentru canalizare, in teren fara apa subterana (Scara cu vanguri din otel C-11)	buc	3,0000	<u>1 052,500</u> 0,000	<u>3 157,500</u> 0,000
106	AcE15A1	Elemente din beton armat prefabricat, ale caminelor de vizitare, circulare (inelare) cu diametrul 2,0 m, pentru canalizare, in teren fara apa subterana (Scara cu vanguri din otel C-12)	buc	1,0000	<u>1 135,000</u> 0,000	<u>1 135,000</u> 0,000
107	AcE15A1	Elemente din beton armat prefabricat, ale caminelor de vizitare, circulare (inelare) cu diametrul 2,0 m, pentru	buc	1,0000	<u>1 215,000</u> 0,000	<u>1 215,000</u> 0,000

1	2	3	4	5	6	7
		canalizare, in teren fara apa subterana (Scara cu vanguri din otel C-13)				
108	AcE15A1	Elemente din beton armat prefabricat, ale caminelor de vizitare, circulare (inelare) cu diametrul 2,0 m, pentru canalizare, in teren fara apa subterana (Scara cu vanguri din otel C-14)	buc	2,0000	<u>1 297,500</u> 0,000	<u>2 595,000</u> 0,000
109	AcE15A1	Elemente din beton armat prefabricat, ale caminelor de vizitare, circulare (inelare) cu diametrul 2,0 m, pentru canalizare, in teren fara apa subterana (Scara cu vanguri din otel C-16)	buc	1,0000	<u>1 455,000</u> 0,000	<u>1 455,000</u> 0,000
110	CA02C	Beton simplu turnat in egalizari, pante, sape la inaltimei pina la 35 m inclusiv, preparat cu centrala de betoane conform art. CA01 sau beton marfa, turnare cu mijloace clasice (beton B 7.5, pentru jgheab)	m3	25,6000	<u>1 786,825</u> 360,000	<u>45 742,720</u> 9 216,000
111	CD50A	Zidarie din caramida simpla, format 250 x 120 x 65 la pereti exteriori cu inaltimea pina la 4 m	m3	0,1700	<u>3 189,129</u> 432,000	<u>542,152</u> 73,440
112	CF02A	Tencuieli interioare de 2 cm grosime, driscuite, executate manual, la pereti sau stilpi, pe suprafete plane cu mortar var-ciment marca M 25-T pentru sprit si mortar M 10-T pentru grund si stratul vizibil, pe zidarie de caramida sau blocuri mici de beton	m2	5,1700	<u>116,519</u> 96,000	<u>602,404</u> 496,320
113	AcE14A1	Elemente din beton armat prefabricat, ale caminelor de vizitare, circulare (inelare) cu diametrul 1,0 m, pentru canalizare, in teren fara apa subterana Capacul cu rama din fonta* (greu)	buc	8,0000	<u>1 800,000</u> 0,000	<u>14 400,000</u> 0,000
114	TsA02A	Sapatura manuala de pamint in spatii limitate, avind sub 1,00 m sau peste 1,00 m latime, executata fara sprijiniri, cu taluz vertical, la	m3	6,0000	<u>60,000</u> 60,000	<u>360,000</u> 360,000

1	2	3	4	5	6	7
		fundatii, canale, subsoluri, drenuri, trepte de infratire, in pamint necoeziv sau slab coeziv adincime < 0,75 m teren usor				
115	DA06A1	Strat de agregate naturale cilindrate, avind functia de rezistenta filtranta, izolatoare, aerisire, antigeliva si anticapilara, cu asternere manuala cu balast	m3	4,0000	523,550 92,000	2 094,200 368,000
116	CA02C	Beton simplu turnat in egalizari, pante, sape la inaltimei pina la 35 m inclusiv, preparat cu centrala de betoane conform art. CA01 sau beton marfa, turnare cu mijloace clasice (beton B 10, pereu)	m3	2,0000	1 993,875 360,000	3 987,750 720,000
		<i>Total</i>	Lei			336 907,637
		Total Fintini D2000 Inclusiv salariu				336 907,637 90 628,544
		1.6.4. Elemente de imbinare				
117	CL18A	Confectii metalice diverse din profile laminate, tabla, tabla striata, otel beton, tevi pentru sustineri sau acoperiri, inglobate total sau partial in beton	kg	7 255,5600	42,341 16,800	307 211,293 121 893,408
		<i>Total</i>	Lei			307 211,293
		Total Elemente de imbinare Inclusiv salariu				307 211,293 121 893,408
		<i>Total</i>	Lei			2 588 219,83 7
		Total Fintini Inclusiv salariu				2 588 219,83 7 603 198,024
		1.7. Hidroizolarea fintinilor				
		1.7.1. Fintini D1000				
118	IzF31A	Hidroizolarea suprafetelor din beton (verticale, orizontale,inclusiv tavane) cu amestec "Penetron" - 2 straturi: suprafata neteda	m2	920,2100	174,775 70,400	160 829,703 64 782,784
119	IzF04F	Strat hidroizolant executat la cald	m2	1 067,4400	38,950	41 576,841

1	2	3	4	5	6	7
		la terase, acoperisuri sau la fundatii si radiere, in terenuri fara ape freatic, inclusiv scafele si doliile din hidroizolatie curenta pe suprafete inclinate peste 40% sau verticale plane sau curbe, cu mastic de bitum sau bitum cu adaos de cauciuc, aplicat cu peria sau gletuitorul de cauciuc (cosoroaba)			4,800	5 123,712
		<i>Total</i>	Lei			202 406,544
		Total Fintini D1000 Inclusiv salariu				202 406,544 69 906,496
		1.7.2. Fintini D1500				
120	IzF31A	Hidroizolarea suprafetelor din beton (verticale, orizontale, inclusiv tavane) cu amestec "Penetron" - 2 straturi: suprafata neteda	m2	311,9000	174,775 70,400	54 512,323 21 957,760
121	IzF04F	Strat hidroizolant executat la cald la terase, acoperisuri sau la fundatii si radiere, in terenuri fara ape freatic, inclusiv scafele si doliile din hidroizolatie curenta pe suprafete inclinate peste 40% sau verticale plane sau curbe, cu mastic de bitum sau bitum cu adaos de cauciuc, aplicat cu peria sau gletuitorul de cauciuc (cosoroaba)	m2	349,3200	38,950 4,800	13 606,026 1 676,736
		<i>Total</i>	Lei			68 118,349
		Total Fintini D1500 Inclusiv salariu				68 118,349 23 634,496
		1.7.3. Fintini D2000				
122	IzF31A	Hidroizolarea suprafetelor din beton (verticale, orizontale, inclusiv tavane) cu amestec "Penetron" - 2 straturi: suprafata neteda	m2	252,4600	174,775 70,400	44 123,696 17 773,184
123	IzF04F	Strat hidroizolant executat la cald la terase, acoperisuri sau la fundatii si radiere, in terenuri fara ape freatic, inclusiv scafele si doliile din hidroizolatie curenta pe	m2	277,7000	38,950 4,800	10 816,385 1 332,960

1	2	3	4	5	6	7
		suprafete inclinate peste 40% sau verticale plane sau curbe, cu mastic de bitum sau bitum cu adaos de cauciuc, aplicat cu peria sau gletuitorul de cauciuc (cosoroaba)				
		<i>Total</i>	Lei			54 940,081
		Total Fintini D2000 Inclusiv salariu				54 940,081 19 106,144
		<i>Total</i>	Lei			325 464,974
		Total Hidroizolarea fintinilor Inclusiv salariu				325 464,974 112 647,136
		<i>Total</i>	Lei			5 782 092,70 1
		Total Lucrari de constructie (retea de canalizare) Inclusiv salariu				5 782 092,70 1 1 441 426,73 6

		Total	Lei	5 782 100
		Asigurarea sociala	24 %	345 942
		Transportarea	4 %	159 283
		Total		6 287 325
		Cheltuieli de regie	10 %	628 732
		Total		6 916 057
		Beneficiu de deviz	4 %	276 642
		Total		7 192 699
		TVA	20 %	1 438 540
		Total deviz: Inclusiv salariu		8 631 239 <hr/> 1 441 427

Intocmit

VALDCONGRUP SRL

(funcția, semnătura, numele, prenumele)

Verificat

Primaria or.Durlesti

(funcția, semnătura, numele, prenumele)

**Construirea rețelei tehnico-
edilitare (canalizare menajer-
fecaloida) in perimetrul strazilor
B.Zavatin, nr.1-116; E.Stratan,
nr.1-102; Mircesti nr.30-54;
Bisericii nr.6-37; Voluntarilor,
nr.2-43**

Formular Nr.3

(denumirea obiectivului)

WinCmeta

**Deviz local de resurse №
Rețele exterioare canalizare menajera**

Valoarea de deviz 8 631 239 Lei

Intocmit in prețuri curente

№ crt.	Simbol norme și Cod resurse	Denumire lucrări și cheltuieli	U.M.	Cantitate conform datelor din proiect	Valoarea de deviz, lei	
					Pe unitate de măsură	Total
1	2	3	4	5	6	7
Total borderou de resurse № :						

Manopera :

1.	4214340026831	Mecanic exploatare utilaje	h-om	46,7300	80,00	3 738,400
2.	7122050013400	Zidar	h-om	695,1614	80,00	55 612,912
3.	7123010010200	Betonist	h-om	749,2660	80,00	59 941,280
4.	7129020012800	Pavator	h-om	153,7900	80,00	12 303,200
5.	7129040010110	Asfaltator	h-om	66,2760	80,00	5 302,080
6.	7129090010600	Drenor-canalist	h-om	1 678,0300	80,00	134 242,400
7.	7134030012200	Izolator hidrofug	h-om	101,6676	80,00	8 133,408
8.	7136020011620	Instalator apa, canal	h-om	240,5000	80,00	19 240,000
9.	7136050012000	Instalator alimentari apa	h-om	1 476,9891	80,00	118 159,128
10.	7212030022700	Sudor	h-om	72,5556	80,00	5 804,448
11.	7214240021810	Lacatus CM	h-om	1 378,5564	80,00	110 284,512
12.	8113100070200	Sondor mecanic	h-om	241,9000	80,00	19 352,000
13.	9310060019900	Muncitor necalificat	h-om	6 726,9712	80,00	538 157,696
14.	9310060019920	Muncitor deservire CM	h-om	1 153,8881	80,00	92 311,048
15.	9310060019922	Muncitor deservire	h-om	605,6004	80,00	48 448,032
16.	9310060019930	Muncitor	h-om	1 318,2084	80,00	105 456,672
17.	9312040019600	Sapator	h-om	1 311,7440	80,00	104 939,520
Total manopera						1 441 427

Materiale:

1.	1010126200341	Carbuni de forja (huila)	kg	108,8334	0,10	10,883
2.	111100010001310	Mixtura asfaltica preparata la cald cu agregate mari	t	32,9940	2 050,00	67 637,700
3.	111100010001311	Mixtura asfaltica preparata la cald cu agregate marunte	t	21,9960	2 200,00	48 391,200
4.	14111222016601	Piatra sparta 20-40 mm	m3	734,9760	350,00	257 241,600
5.	1411122201672	Piatra sparta pentru pt.drumuri r.magmatice 40-63 mm	m3	44,5770	350,00	15 601,950
6.	1421102200000	Nisip bitumat	t	1,4040	300,00	421,200
7.	1421102200227	Pietris	m3	0,0244	300,00	7,320

8.	1421102200513	Nisip sortat nespalat de riu si lacuri 0,0-3,0 mm	m3	2,8054	200,00	561,080
9.	1421102200525	Nisip sortat nespalat de riu si lacuri 0,0-7,0 mm	m3	2 231,9116	200,00	446 382,320
10.	1421402200393	Balast pentru betoane 0-71 mm S1667	m3	119,3010	300,00	35 790,300
11.	1422102205512	Beton in banda pentru longrine	m3	0,2268	1 500,00	340,200
12.	1422102205515	Beton in imbracaminte	m3	5,6700	1 500,00	8 505,000
13.	1422102205642	Trasgel (bentonita activa pt.fluid de foraj cal. II)	kg	1 682,1000	15,00	25 231,500
14.	16	Ramificatie PVC 45* D200 mm	buc	20,0000	380,00	7 600,000
15.	17	Ramificatie PVC 45* D250 mm	buc	1,0000	1 500,00	1 500,000
16.	18	Curba PVC 45* D160/250 mm	buc	40,0000	143,00	5 720,000
17.	19	Curba PVC 45* D200/250 mm	buc	2,0000	378,00	756,000
18.	20	Reductie PVC 45* D200 mm	buc	20,0000	380,00	7 600,000
19.	2010102915572	Cofraje din scindura 40 mm grosime	m2	25,1376	200,00	5 027,520
20.	2010102918804	Cherestea, rasin., calitatea IV	m3	0,0017	4 300,00	7,310
21.	2020212927745	Placa pfl moi bitumate cal.II 2750 x 1220 x 16 S7848	m2	0,0008	50,00	0,040
22.	2052152958990	Lemn de foc de foioase tari L=1m livrabil in dep S 2340	kg	1 914,7398	1,50	2 872,110
23.	2052152959010	Lemne de foc de rasinoase (deseuri)	t	1,0167	1 500,00	1 525,050
24.	21	Reductie PVC 45* D250 mm	buc	1,0000	1 515,00	1 515,000
25.	22	Dop PVC D200 mm	buc	20,0000	70,00	1 400,000
26.	23	Dop PVC D250 mm	buc	1,0000	230,00	230,000
27.	2320116200573	Benzina auto tip CO/R 75	kg	167,6737	25,00	4 191,842
28.	2320156200951	Motorina motor Diesel-ld	kg	0,1512	25,00	3,780
29.	2320166200676	White spirit	kg	0,4158	30,00	12,474
30.	2320167317232	DicloreTan	kg	171,8515	10,00	1 718,515
31.	2320187315789	Decofrol	kg	0,4158	5,00	2,079
32.	2320322600036	Bitum pt. hidroizolatii	kg	2 880,5820	18,00	51 850,476
33.	2320322600192	Bitum pentru drumuri tip D 80/120	kg	3,7044	18,00	66,679
34.	24	Banda de semnalizare si avertizare canalizare	m	4 025,0000	1,10	4 427,500
35.	2411115904512	Oxigen tehnic gazos S2031	m3	43,6600	18,00	785,880
36.	2413547308164	Carbura de calciu tehnica (carbida) S102	kg	19,6100	14,00	274,540
37.	24165373438290	Amestec "Penetron"	kg	1 187,6560	130,00	154 395,280
38.	2430116100798	Grund, ulei anticoroziv	kg	14,8000	55,00	814,000
39.	2462106110467	Codez - 100	kg	104,5331	30,00	3 135,993
40.	2521216700000	Toc PE teava de protectie d=315mm	m	82,7190	1 200,00	99 262,800
41.	25212167000001 2	Teava PVC SN4 D160 mm	m	3 173,0160	180,00	571 142,880
42.	25212167000001 3	Teava PVC SN8 D160 mm	m	715,8375	210,00	150 325,875
43.	25212167000001 4	Teava PVC SN4 D200 mm	m	379,6590	230,00	87 321,570
44.	25212167000002 8	Teava PVC SN4 D200 mm	m	35,4207	230,00	8 146,761
45.	25212167160023 4	Teava de otel D315 mm	m	26,7801	900,00	24 102,090
46.	25221033048402 7	Tub de protectie PVC SN8 d=400 mm, consum L=200 mm	m	74,0000	1 170,00	86 580,000
47.	2640112302501	Caramizi ceramice pline, cu goluri sau silicate de dim. 250 x 120 x 65 mm	buc	1 382,9400	6,00	8 297,640
48.	2651122100402	Ciment metalurgic cu adaosuri M 30 saci S1500	kg	339,8850	2,50	849,713
49.	26511221004022	Ciment M-400	kg	126,1623	2,50	315,406
50.	2651122100440	Ciment portland cu adaosuri PA 35 saci S1500	kg	158,3600	2,50	395,900
51.	2652102100713	Var pasta	m3	0,0740	2 000,00	148,000

52.	2652102100737	Var hidratat	kg	388,4400	2,00	776,880
53.	2653102100880	Filer de calcar saci S 539	kg	576,1164	2,00	1 152,233
54.	26611264330911	Inel de reazem KIО-1(0,02 m3)	buc	423,0000	170,00	71 910,000
55.	26611264330913	Inel prefabricat pt. camine KI-7-3 (0,05 m3)	buc	13,0000	340,00	4 420,000
56.	26611264331010	Placi prefabricate pt. camine KIИ-10 (0,18 m3)	buc	151,0000	700,00	105 700,000
57.	26611264331011	Inel prefabricat pt. camine KI-10-9 (0,24 m3)	buc	62,0000	840,00	52 080,000
58.	26611264331011 6	Inel prefabricat pt. camine KI-10-6 (0,16 m3)	buc	245,0000	650,00	159 250,000
59.	26611264331014	Placi prefabricate pt. camine KIИ1-10-1(0,10 m3)	buc	151,0000	750,00	113 250,000
60.	26611264331520	Placi prefabricate pt. camine KIИ-15 (0,38 m3)	buc	23,0000	1 600,00	36 800,000
61.	26611264331521	Inel prefabricat pt. camine KI-15-9 (0,4 m3)	buc	46,0000	1 400,00	64 400,000
62.	26611264331521 6	Inel prefabricat pt. camine KI-15-6 (0,26 m3)	buc	16,0000	960,00	15 360,000
63.	26611264331523 2	Placi prefabricate pt. camine KIИ1-15-2 (0,27 m3)	buc	23,0000	1 600,00	36 800,000
64.	26611264332010	Placi prefabricate pt. camine KIИ-20 (0,59 m3)	buc	8,0000	3 000,00	24 000,000
65.	26611264332012	Placi prefabricate pt. camine KIИ1-20-1(0,51 m3)	buc	8,0000	3 000,00	24 000,000
66.	26611264332021	Inel prefabricat pt. camine KI-20-9 (0,59 m3)	buc	26,0000	2 200,00	57 200,000
67.	26611264332021 6	Inel prefabricat pt. camine KI-20-6 (0,35 m3)	buc	11,0000	1 600,00	17 600,000
68.	26631021000001 0	Beton B10	m3	2,0705	1 500,00	3 105,750
69.	26631021000007 5	Beton B 7.5	m3	193,5090	1 300,00	251 561,700
70.	2663102100957	Beton de ciment clasa B15/M200	m3	77,6277	1 600,00	124 204,320
71.	2664102101000- 0	Mortar var-ciment M 25-T(pt.informatie)	m3	0,5396	0,00	0,000
72.	2664102101101	Mortar gata preparat pentru zidarie, var-ciment, M 25	m3	0,8424	1 100,00	926,640
73.	2664102101196	Mortar -ciment M 50	m3	12,9959	1 100,00	14 295,490
74.	2664102102000- 0	Mortar var-ciment M 10-T(pt.informatie)	m3	1,7264	0,00	0,000
75.	2682112205680	Azbest cal. II fulgi	kg	2,5704	25,00	64,260
76.	2682132601130	Cart bit. str.acop. CA300 120 cm x 10 mp	m2	2,0034	35,00	70,119
77.	2710602000224	Otel beton profil neted OB 37-1K STAS 438 D = 20 mm	kg	0,1890	22,00	4,158
78.	2710603420375	Otel patrat lam.cald lt = 50 mm	kg	3,7440	22,00	82,368
79.	2710603420379	Otel patrat lam.cald lt = 30 mm	kg	2,5740	22,00	56,628
80.	2734113803207	Sirma neagra moale d = 2 mm	kg	72,5556	25,00	1 813,890
81.	2735725903453	Sirma pt. sudura, obisnuita dn=3,25	kg	3,3300	25,00	83,250
82.	2775276309886	Confectii metalice inglobate in beton	kg	7 255,5600	25,00	181 389,000
83.	28112363056610	Scara cu vanguri din otel C-0	kg	6,6000	25,00	165,000
84.	28112363056611	Scara cu vanguri din otel C-1	kg	38,8000	25,00	970,000
85.	28112363056611 1	Scara cu vanguri din otel C-11	kg	126,3000	25,00	3 157,500
86.	28112363056611 2	Scara cu vanguri din otel C-12	kg	45,4000	25,00	1 135,000
87.	28112363056611 3	Scara cu vanguri din otel C-13	kg	48,6000	25,00	1 215,000
88.	28112363056611 4	Scara cu vanguri din otel C-14	kg	103,8000	25,00	2 595,000
89.	28112363056611 6	Scara cu vanguri din otel C-16	kg	58,2000	25,00	1 455,000

90.	28112363056612	Scara cu vanguri din otel C-2	kg	1 328,7000	25,00	33 217,500
91.	28112363056613	Scara cu vanguri din otel C-3	kg	405,0000	25,00	10 125,000
92.	28112363056614	Scara cu vanguri din otel C-4	kg	214,5000	25,00	5 362,500
93.	28112363056615	Scara cu vanguri din otel C-5	kg	113,5000	25,00	2 837,500
94.	28112363056616	Scara cu vanguri din otel C-6	kg	233,1000	25,00	5 827,500
95.	28112363056617	Scara cu vanguri din otel C-7	kg	233,6000	25,00	5 840,000
96.	28112363056618	Scara cu vanguri din otel C-8	kg	162,0000	25,00	4 050,000
97.	28112363056619	Scara cu vanguri din otel C-9	kg	107,1000	25,00	2 677,500
98.	2812106300000	Pudreta de cauciuc cu continut de deseuri textile	kg	0,6804	20,00	13,608
99.	2873122005000	Plasa sirma neagra (rabit) 19,0 x 0,8 x 1000	kg	0,0756	25,00	1,890
100.	2873145887001	Cuie cu cap con. Tip A 1 4,0 x 100 S2111	kg	0,1512	25,00	3,780
101.	2873155901200	Electrozi pentru sudura	kg	36,2778	50,00	1 813,890
102.	2875274200001-2	Capacul cu rama din fonta* (greu)	buc	182,0000	1 800,00	327 600,000
103.	2875275891619	Crampoane marimea 2 10 x 10 x 110	kg	0,2646	60,00	15,876
104.	2881116001678	Hirtie slef.usc.sticla foi 23 x 30 gr 40 S 1581	buc	2 183,7008	3,00	6 551,102
105.	4011106202741	Energie electrica	kw	58,0445	5,00	290,222
106.	4100116202806	Apa industriala in cisterne pt. lucrari drumuri-terasam.	m3	88,9188	15,00	1 333,782
107.	4100116202818	Apa pentru mortare si betoane	m3	39,3061	15,00	589,591
108.	4100116202820	Apa potabila	m3	0,3700	15,00	5,550
109.	4100126202818	Apa	m3	28,0350	15,00	420,525
		Total materiale de constructii				3 982 074

Utilaje de constructii:

1.	12340002506	Compresor 5-6 m3/min	h-ut	41,5633	20,00	831,266
2.	2912340002509	Motocompresor mobil de aer de joasa presiune, debit 4,0 - 5,9 mc/min	h-ut	20,7900	20,00	415,800
3.	2922140006703	Macara fereastră de 0,0015 MN (0,15 tf)	h-ut	1,6944	15,00	25,415
4.	2922140007000	Macara	h-ut	48,6340	300,00	14 590,200
5.	2952160007200	Utilaj de ridicat pentru lucrari de finisaj	h-ut	0,2158	15,00	3,236
6.	2952160009250	Umbrar pt. protectie beton de ciment la drumuri	h-ut	0,8694	150,00	130,410
7.	2952220003546	Autogreder pina la 175 cp	h-ut	19,5325	400,00	7 813,000
8.	2952240000000	Longrina metalica de 3 m lungime	h-ut	83,1600	10,00	831,600
9.	2952240001000	Repartizor de beton de ciment 15 kw (20 cp)	h-ut	0,8694	300,00	260,820
10.	2952240004010	Compactor static autopropulsat cu rulouri valturi R 8-14 de 14tf	h-ut	26,5824	250,00	6 645,600
11.	2952240004105	Compactor 5-6 t	h-ut	61,6704	210,00	12 950,784
12.	2952260003501	Excavator pe senile cu o cupa cu motor termic, 0,40-0,70 mc	h-ut	152,4585	400,00	60 983,400
13.	2952260003523	Excavator diesel pe pneuri cu o cupa de 0,15 m3	h-ut	87,2300	400,00	34 892,000
14.	2952260003544	Scarificator mecanic remorcat	h-ut	10,6867	250,00	2 671,675
15.	2952260003553	Buldozer pe senile pina la 65-80 CP	h-ut	25,6667	400,00	10 266,680
16.	2952260003557	Buldozere, 58(80)KW (c.p.)	h-ut	22,0820	400,00	8 832,800
17.	2952270001813	Instalatie foraj orizontal dirijat	h-ut	46,7300	450,00	21 028,500

18.	2952270003000	Vibrator de suprafata	h-ut	75,5680	15,00	1 133,520
19.	2952270003370	Ciocan pneumatic 8-15 kg	h-ut	62,3533	25,00	1 558,832
20.	2952270003608	Vibroinfigator actionat electric 51 - 80 kw	h-ut	0,8694	20,00	17,388
21.	2952270003817	Malaxor pentru mortar de 200 L actionat electric	h-ut	0,5396	25,00	13,489
22.	2952270004019	Placa vibratoare, greut.=0,7 tf, motor ardere int.<10 CP	h-ut	0,8694	50,00	43,470
23.	2952270004021	Mai mecanic de 150-200 kg cu motor termic 6 cp (4 kw)	h-ut	684,2854	90,00	61 585,686
24.	2952270004029	Topitor bitum de 500 l	h-ut	22,0280	20,00	440,560
25.	2952500005607	Tractor pe senile 80 cp	h-ut	10,6867	250,00	2 671,675
26.	3410440005604	Tractor pe pneuri U 650 de 48 kw (65 cp)	h-ut	0,7560	250,00	189,000
27.	3410520001373	Automacara 5 tf	h-ut	265,3766	300,00	79 612,980
28.	3410540000007	Autobasculanta-10t	h-ut	87,8762	280,00	24 605,336
29.	3410540005603	Autocisterna 5-8 t cu dispozitive de stropire	h-ut	23,6759	150,00	3 551,385
		Total utilaje de construcții				358 599

Total	Lei	5 782 100
Asigurarea sociala	24 %	345 942
Transportarea	4 %	159 283
Total		6 287 325
Cheltuieli de regie	10 %	628 732
Total		6 916 057
Beneficiu de deviz	4 %	276 642
Total		7 192 699
TVA	20 %	1 438 540

Total deviz:

8 631 239

Intocmit

VALDCONGRUP SRL

(funcția, semnătura, numele, prenumele)

Verificat

Primaria or.Durlesti

(funcția, semnătura, numele, prenumele)

Obiect Construirea rețelei tehnico-edilitare (canalizare menajer-fecaloida) in perimetrul strazilor B.Zavatin, nr.1-116; E.Stratan, nr.1-102; Mircesti nr.30-54; Bisericii nr.6-37; Voluntarilor, nr.2-43

Investitor

Catalog de prețuri unitare pentru obiectul

№ crt.	Simbol norme și Cod resurse	Denumire lucrări, cheltuieli și resurse	U.M.	Consum de resurse pe unitate de măsură	Valoare, lei	
					Pe unitate de măsură	Total incl. salariu
1	2	3	4	5	6	7
		1. Lucrari de constructie (retea de canalizare)				
		1.1. Lucrari de demolare				
1	DI109	Decaparea mecanizata a imbracamintei din beton asfaltic inclusiv fundatia	m3			170,515 128,000
	9310060019930	Muncitor	h-om	1,6000	80,00	128,00
	2952220003546	Autogreder pina la 175 cp	h-ut	0,0191	400,00	7,64
	2952270003370	Ciocan pneumatic 8-15 kg	h-ut	0,7750	25,00	19,38
	12340002506	Compresor 5-6 m3/min	h-ut	0,7750	20,00	15,50
2	RpDB38B	Spargerea si desfacerea betonului de ciment pe suprafete limitate pentru pozari de cabluri, conducte, podete sau guri de scurgere, etc. executate in alei, trotuare sau fundatii de drumuri	m3			365,400 338,400
	9310060019920	Muncitor deservire CM	h-om	4,2300	80,00	338,40
	2912340002509	Motocompresor mobil de aer de joasa presiune, debit 4,0 - 5,9 mc/min	h-ut	0,6000	20,00	12,00
	2952270003370	Ciocan pneumatic 8-15 kg	h-ut	0,6000	25,00	15,00
3	DI118	Decaparea mecanizata a imbracamintei din piatra sparta	m3			27,900 11,440
	9310060019930	Muncitor	h-om	0,1430	80,00	11,44
	2952220003546	Autogreder pina la 175 cp	h-ut	0,0239	400,00	9,56
	2952260003544	Scarificator mecanic remorcat	h-ut	0,0138	250,00	3,45
	2952500005607	Tractor pe senile 80 cp	h-ut	0,0138	250,00	3,45
4	TsH92B	Incarcarea in auto gunoi de constructie	t			88,800 88,800
	9310060019900	Muncitor necalificat	h-om	1,1100	80,00	88,80
5	TsI51A5	Transportarea pamintului cu autobasculanta de 10 t la distanta de: 5 km	t			10,724 0,000
	3410540000007	Autobasculanta-10t	h-ut	0,0383	280,00	10,72
		1.2. Lucrari de terasament				
6	TsC03B1	Sapatura mecanica cu excavatorul de 0,40-0,70 mc, cu motor cu ardere interna si comanda hidraulica, in pamint cu umiditate naturala, descarcare in depozit teren catg. II	100 m3			820,000 0,000
	2952260003501	Excavator pe senile cu o cupa cu motor termic, 0,40-0,70 mc	h-ut	2,0500	400,00	820,00
7	TsA20B	Sapatura manuala de pamint, in taluzuri, la deblee sapate cu excavator sau screper, pentru completarea sapaturii la profilul taluzului, in teren mijlociu	m3			164,800 164,800
	9310060019900	Muncitor necalificat	h-om	2,0600	80,00	164,80
8	AcF03A	Umpluturi in santuri la conductele de alimentare cu apa sau canalizare, ca substrat, strat de protectie, strat de izolare sau strat filtrant la tuburile de drenaj, executate cu	m3			253,800 48,800

1	2	3	4	5	6	7
		nisip				
	9312040019600	Sapator	h-om	0,6100	80,00	48,80
	1421102200525	Nisip sortat nespalat de riu si lacuri 0,0-7,0 mm	m3	1,0250	200,00	205,00
9	TsD01B	Imprastierea cu lopata a pamintului afinat, in straturi uniforme, de 10-30 cm grosime, printr-o aruncare de pina la 3 m din gramezi, inclusiv sfarimarea bulgarilor, pamintul provenind din teren mijlociu	m3			24,800 24,800
	9310060019900	Muncitor necalificat	h-om	0,3100	80,00	24,80
10	TsD02C1	Imprastierea pamintului afinat provenit din teren categoria I sau II, executata cu buldozer pe tractor cu senile de 65-80 CP, in straturi cu grosimea de 31-50 cm	100 m3			188,000 0,000
	2952260003553	Buldozer pe senile pina la 65-80 CP	h-ut	0,4700	400,00	188,00
11	TsD05A	Compactarea cu maiul mecanic de 150-200 kg a umpluturilor in straturi succesive de 20-30 cm grosime, exclusiv udarea fiecarui strat in parte, umpluturile executindu-se din pamint necoeziv	100 m3			1 640,700 705,600
	9310060019900	Muncitor necalificat	h-om	8,8200	80,00	705,60
	2952270004021	Mai mecanic de 150-200 kg cu motor termic 6 cp (4 kw)	h-ut	10,3900	90,00	935,10
		1.3. Tevi				
12	AcD18C	Montarea tevii din PVC tip M-3, pentru scurgere, imbinata prin lipire, in exteriorul cladirilor, ingropate la o adincime de pina la 2m, avind diametrul de 160 mm (teava PVC SN4 D160 mm)	m			226,521 32,000
	7129090010600	Drenor-canalist	h-om	0,4000	80,00	32,00
	252121670000012	Teava PVC SN4 D160 mm	m	1,0500	180,00	190,89
	2462106110467	Codez - 100	kg	0,0240	30,00	0,73
	2320167317232	Dicloreten	kg	0,0400	10,00	0,40
	2881116001678	Hirtie slef.usc.sticla foi 23 x 30 gr 40 S 1581	buc	0,5000	3,00	1,51
	2320116200573	Benzina auto tip CO/R 75	kg	0,0390	25,00	0,98
13	AcD18C	Montarea tevii din PVC tip M-3, pentru scurgere, imbinata prin lipire, in exteriorul cladirilor, ingropate la o adincime de pina la 2m, avind diametrul de 160 mm (teava PVC SN8 D160 mm)	m			258,336 32,000
	7129090010600	Drenor-canalist	h-om	0,4000	80,00	32,00
	252121670000013	Teava PVC SN8 D160 mm	m	1,0500	210,00	222,71
	2462106110467	Codez - 100	kg	0,0240	30,00	0,73
	2320167317232	Dicloreten	kg	0,0400	10,00	0,40
	2881116001678	Hirtie slef.usc.sticla foi 23 x 30 gr 40 S 1581	buc	0,5000	3,00	1,51
	2320116200573	Benzina auto tip CO/R 75	kg	0,0390	25,00	0,98
14	AcD18D	Montarea tevii din PVC tip M-3, pentru scurgere, imbinata prin lipire, in exteriorul cladirilor, ingropate la o adincime de pina la 2m, avind diametrul de 200 mm (teava PVC SN4 D200 mm)	m			284,778 36,000
	7129090010600	Drenor-canalist	h-om	0,4500	80,00	36,00
	252121670000014	Teava PVC SN4 D200 mm	m	1,0500	230,00	243,91
	2462106110467	Codez - 100	kg	0,0330	30,00	1,00
	2320167317232	Dicloreten	kg	0,0500	10,00	0,51
	2881116001678	Hirtie slef.usc.sticla foi 23 x 30 gr 40 S 1581	buc	0,7000	3,00	2,12
	2320116200573	Benzina auto tip CO/R 75	kg	0,0490	25,00	1,24
15	AcA10B1	Pentru fiecare subtraversari cabluri, canale, telefonie, etc. se adauga	buc			40,000 40,000
	7136050012000	Instalator alimentari apa	h-om	0,5000	80,00	40,00
16	Pret de piata	Ramificatie PVC 45* D200 mm	buc			380,000 0,000
	16	Ramificatie PVC 45* D200 mm	buc	1,0000	380,00	380,00
17	Pret de piata	Ramificatie PVC 45* D250 mm	buc			1 500,000 0,000
	17	Ramificatie PVC 45* D250 mm	buc	1,0000	1 500,00	1 500,00
18	Pret de piata	Curba PVC 45* D160/250 mm	buc			143,000 0,000

1	2	3	4	5	6	7
	18	Curba PVC 45* D160/250 mm	buc	1,0000	143,00	143,00
19	Pret de piata	Curba PVC 45* D200/250 mm	buc			378,000 0,000
	19	Curba PVC 45* D200/250 mm	buc	1,0000	378,00	378,00
20	Pret de piata	Reductie PVC 45* D200 mm	buc			380,000 0,000
	20	Reductie PVC 45* D200 mm	buc	1,0000	380,00	380,00
21	Pret de piata	Reductie PVC 45* D250 mm	buc			1 515,000 0,000
	21	Reductie PVC 45* D250 mm	buc	1,0000	1 515,00	1 515,00
22	Pret de piata	Dop PVC D200 mm	buc			70,000 0,000
	22	Dop PVC D200 mm	buc	1,0000	70,00	70,00
23	Pret de piata	Dop PVC D250 mm	buc			230,000 0,000
	23	Dop PVC D250 mm	buc	1,0000	230,00	230,00
24	Pret din piata	Banda de semnalizare si avertizare canalizare	m			1,100 0,000
	24	Banda de semnalizare si avertizare canalizare	m	1,0000	1,10	1,10
25	AcD18D	Montarea tevii din PVC tip M-3, pentru scurgere, imbinare prin lipire, in exteriorul cladirilor, ingropate la o adancime de pina la 2m, avind diametrul de 315 mm (toc PE - teava de protectie)	m			1 313,463 36,000
	7129090010600	Drenor-canalist	h-om	0,4500	80,00	36,00
	2521216700000	Toc PE teava de protectie d=315mm	m	1,0500	1 200,00	1 272,60
	2462106110467	Codez - 100	kg	0,0330	30,00	1,00
	2320167317232	DicloreTan	kg	0,0500	10,00	0,51
	2881116001678	Hirtie slef.usc.sticla foi 23 x 30 gr 40 S 1581	buc	0,7000	3,00	2,12
	2320116200573	Benzina auto tip CO/R 75	kg	0,0490	25,00	1,24
26	RpCU05A1	Executarea strapungerilor pentru conducte sau tiranti, la consolidari, in pereti sau plansee din zidarie de caramida pina la 15 cm grosime, pentru executarea strapungerilor mecanizat	buc			12,000 12,000
	7122050013400	Zidar	h-om	0,0200	80,00	1,60
	9310060019920	Muncitor deservire CM	h-om	0,1300	80,00	10,40
27	SA34I apl	Confectionarea, montarea si cimentarea tevii de protectie la trecerea conductelor prin ziduri, avind diametrul de 400 mm (Tub de protectie PVC SN8, consum L=200 mm)	buc			293,256 52,000
	7136020011620	Instalator apa, canal	h-om	0,6500	80,00	52,00
	252210330484027	Tub de protectie PVC SN8 d=400 mm, consum L=200 mm	m	0,2000	1 170,00	234,00
	2411115904512	Oxigen tehnic gazos S2031	m3	0,1180	18,00	2,12
	2413547308164	Carbura de calciu tehnica (carbida) S102	kg	0,0530	14,00	0,74
	2735725903453	Sirma pt. sudura, obisnuita dn=3,25	kg	0,0090	25,00	0,23
	2430116100798	Grund, ulei anticoroziv	kg	0,0400	55,00	2,20
	2651122100440	Ciment portland cu adaosuri PA 35 saci S1500	kg	0,4280	2,50	1,07
	2652102100713	Var pasta	m3	0,0002	2 000,00	0,40
	1421102200525	Nisip sortat nespalat de riu si lacuri 0,0-7,0 mm	m3	0,0024	200,00	0,48
	4100116202820	Apa potabila	m3	0,0010	15,00	0,01
28	AcD18D	Montarea tevii din PVC tip M-3, pentru scurgere, imbinare prin lipire, in exteriorul cladirilor, ingropate la o adancime de pina la 2m, avind diametrul de 200 mm (coloana PVC D200 mm)	m			284,778 36,000
	7129090010600	Drenor-canalist	h-om	0,4500	80,00	36,00
	252121670000028	Teava PVC SN4 D200 mm	m	1,0500	230,00	243,92
	2462106110467	Codez - 100	kg	0,0330	30,00	1,00
	2320167317232	DicloreTan	kg	0,0500	10,00	0,51
	2881116001678	Hirtie slef.usc.sticla foi 23 x 30 gr 40 S 1581	buc	0,7000	3,00	2,12
	2320116200573	Benzina auto tip CO/R 75	kg	0,0490	25,00	1,24
		1.4. Forare orizontala dirijata				
29	TsC03B1	Sapatura mecanica cu excavatorul de 0,40-	100 m3			820,000

1	2	3	4	5	6	7
		0,70 mc, cu motor cu ardere interna si comanda hidraulica, in pamint cu umiditate naturala, descarcare in depozit teren catg. II (sapatura sub groapa de primire)				0,000
	2952260003501	Excavator pe senile cu o cupa cu motor termic, 0,40-0,70 mc	h-ut	2,0500	400,00	820,00
30	TsC03B1	Sapatura mecanica cu excavatorul de 0,40-0,70 mc, cu motor cu ardere interna si comanda hidraulica, in pamint cu umiditate naturala, descarcare in depozit teren catg. II (sapatura sub groapa de lucru)	100 m3			820,000 0,000
	2952260003501	Excavator pe senile cu o cupa cu motor termic, 0,40-0,70 mc	h-ut	2,0500	400,00	820,00
31	TsA20B	Sapatura manuala de pamint, in taluzuri, la deblee sate cu excavator sau screper, pentru completarea sapaturii la profilul taluzului, in teren mijlociu	m3			164,800 164,800
	9310060019900	Muncitor necalificat	h-om	2,0600	80,00	164,80
32	TsD01B	Imprastierea cu lopata a pamintului afinat, in straturi uniforme, de 10-30 cm grosime, printr-o aruncare de pina la 3 m din gramezi, inclusiv sfarimarea bulgarilor, pamintul provenind din teren mijlociu	m3			24,800 24,800
	9310060019900	Muncitor necalificat	h-om	0,3100	80,00	24,80
33	GD60E	Montarea si demontarea instalatiei de foraj, a sapelor si a largitoarelor, pentru conducte avind diametrul de 316-420 mm (instalarea si demontarea instalatiilor de foraj)	buc			9 355,500 5 148,000
	8113100070200	Sondor mecanic	h-om	55,0000	80,00	4 400,00
	4214340026831	Mecanic exploatare utilaje	h-om	9,3500	80,00	748,00
	2952270001813	Instalatie foraj orizontal dirijat	h-ut	9,3500	450,00	4 207,50
34	GD59D	Pozarea conductei de protectie, prin foraj orizontal dirijat (FOD), executat in teren normal, pentru conducte avind diametrul 315 mm	m			3 165,450 672,000
	8113100070200	Sondor mecanic	h-om	7,0000	80,00	560,00
	4214340026831	Mecanic exploatare utilaje	h-om	1,4000	80,00	112,00
	252121671600234	Teava de otel D315 mm	m	1,0030	900,00	902,70
	4100126202818	Apa	m3	1,0500	15,00	15,75
	1422102205642	Trasgel (bentonita activa pt.fluid de foraj cal. II)	kg	63,0000	15,00	945,00
	2952270001813	Instalatie foraj orizontal dirijat	h-ut	1,4000	450,00	630,00
		1.5. Restabilirea acoperirii				
35	DA11C	Strat de fundatie sau reprofilare din piatra sparta, pentru drumuri, cu asternere manuala, executat fara impanare si fara innoroire	m3			601,500 112,000
	7129020012800	Pavator	h-om	1,4000	80,00	112,00
	1411122201672	Piatra sparta pentru pt.drumuri r.magmatice 40-63 mm	m3	1,2700	350,00	444,50
	4100116202806	Apa industriala in cisterne pt. lucrari drumuri-terasam.	m3	0,0500	15,00	0,75
	2952240004010	Compactor static autopropulsat cu rulouri valturi R 8-14 de 14tf	h-ut	0,1740	250,00	43,50
	3410540005603	Autocisterna 5-8 t cu dispozitive de stropire	h-ut	0,0050	150,00	0,75
36	DB19C	Imbracaminte de beton asfaltic cu agregat mare, executata la cald, in grosime de 6,0 cm, cu asternere manuala	m2			307,252 12,800
	7129040010110	Asfaltator	h-om	0,1600	80,00	12,80
	111100010001310	Mixtura asfaltica preparata la cald cu agregate mari	t	0,1410	2 050,00	289,05
	1421102200000	Nisip bitumat	t	0,0030	300,00	0,90
	2710603420375	Otel patrat lam.cald lt = 50 mm	kg	0,0160	22,00	0,35
	2952240004010	Compactor static autopropulsat cu rulouri valturi R 8-14 de 14tf	h-ut	0,0166	250,00	4,15
37	DB16D	Imbracaminte de beton asfaltic cu agregate marunte, executata la cald, in grosime de 4,0 cm, cu asternere manuala	m2			220,392 9,600
	7129040010110	Asfaltator	h-om	0,1200	80,00	9,60
	111100010001311	Mixtura asfaltica preparata la cald cu agregate marunte	t	0,0940	2 200,00	206,80
	1421102200000	Nisip bitumat	t	0,0030	300,00	0,90
	2710603420379	Otel patrat lam.cald lt = 30 mm	kg	0,0110	22,00	0,24
	2952240004010	Compactor static autopropulsat cu rulouri valturi R 8-14 de 14tf	h-ut	0,0114	250,00	2,85

1	2	3	4	5	6	7
38	DC05A	Imbracaminte din beton cu ciment la drumuri, executata intr-un singur strat, cu grosimea de 15 cm	m2			343,535 49,600
	7129040010110	Asfaltator	h-om	0,0200	80,00	1,60
	7123010010200	Betonist	h-om	0,5800	80,00	46,40
	9310060019900	Muncitor necalificat	h-om	0,0200	80,00	1,60
	1422102205512	Beton in banda pentru longrine	m3	0,0060	1 500,00	9,00
	1422102205515	Beton in imbracaminte	m3	0,1500	1 500,00	225,00
	2710602000224	Otel beton profil neted OB 37-1K STAS 438 D = 20 mm	kg	0,0050	22,00	0,11
	2873122005000	Plasa sirma neagra (rabit) 19,0 x 0,8 x 1000	kg	0,0020	25,00	0,05
	1421102200525	Nisip sortat nespalat de riu si lacuri 0,0-7,0 mm	m3	0,0300	200,00	6,00
	2682112205680	Azbest cal. II fulgi	kg	0,0680	25,00	1,70
	2320322600192	Bitum pentru drumuri tip D 80/120	kg	0,0980	18,00	1,76
	2682132601130	Cart bit. str.acop. CA300 120 cm x 10 mp	m2	0,0530	35,00	1,86
	2020212927745	Placa pfl moi bitumate cal.II 2750 x 1220 x 16 S7848	m2	0,00002	50,00	0,00
	2873145887001	Cuie cu cap con. Tip A 1 4,0 x 100 S2111	kg	0,0040	25,00	0,10
	2875275891619	Crampoane marimea 2 10 x 10 x 110	kg	0,0070	60,00	0,42
	2320166200676	White spirit	kg	0,0110	30,00	0,33
	2320156200951	Motorina motor Diesel-ld	kg	0,0040	25,00	0,10
	4100116202806	Apa industriala in cisterne pt. lucrari drumuri-terasam.	m3	0,0710	15,00	1,07
	2812106300000	Pudreta de cauciuc cu continut de deseuri textile	kg	0,0180	20,00	0,36
	2320187315789	Decofrol	kg	0,0110	5,00	0,06
	2952270004019	Placa vibratoare, greut.=0,7 tf, motor ardere int.<10 CP	h-ut	0,0230	50,00	1,15
	2952240001000	Repartizor de beton de ciment 15 kw (20 cp)	h-ut	0,0230	300,00	6,90
	2952270003608	Vibroinfigator actionat electric 51 - 80 kw	h-ut	0,0230	20,00	0,46
	3410540005603	Autocisterna 5-8 t cu dispozitive de stropire	h-ut	0,0071	150,00	1,07
	3410440005604	Tractor pe pneuri U 650 de 48 kw (65 cp)	h-ut	0,0200	250,00	5,00
	3410520001373	Automacara 5 tf	h-ut	0,0200	300,00	6,00
	2952240000000	Longrina metalica de 3 m lungime	h-ut	2,2000	10,00	22,00
	2952160009250	Umbrar pt. protectie beton de ciment la drumuri	h-ut	0,0230	150,00	3,45
39	DI111	Executarea mecanizata a straturilor de fundatie cu h=12 cm din piatra sparta la trotuare	m2			85,571 20,480
	9310060019930	Muncitor	h-om	0,2560	80,00	20,48
	14111222016601	Piatra sparta 20-40 mm	m3	0,1740	350,00	60,90
	4100116202806	Apa industriala in cisterne pt. lucrari drumuri-terasam.	m3	0,0200	15,00	0,30
	2952240004105	Compactor 5-6 t	h-ut	0,0146	210,00	3,07
	3410540005603	Autocisterna 5-8 t cu dispozitive de stropire	h-ut	0,0055	150,00	0,82
40	TsD01B	Imprastierea cu lopata a pamintului afinat, in straturi uniforme, de 10-30 cm grosime, printr-o aruncare de pina la 3 m din gramezi, inclusiv sfarimarea bulgarilor, pamintul provenind din teren mijlociu	m3			24,800 24,800
	9310060019900	Muncitor necalificat	h-om	0,3100	80,00	24,80
41	TsD05A	Compactarea cu maiul mecanic de 150-200 kg a umpluturilor in straturi succesive de 20-30 cm grosime, exclusiv udarea fiecarui strat in parte, umpluturile executandu-se din pamint necoeziv	100 m3			1 640,700 705,600
	9310060019900	Muncitor necalificat	h-om	8,8200	80,00	705,60
	2952270004021	Mai mecanic de 150-200 kg cu motor termic 6 cp (4 kw)	h-ut	10,3900	90,00	935,10
		1.6. Fintini				
		1.6.1. Fintini D1000				
42	TsA05B1	Sapatura manuala de pamint in spatii limitate, avind peste 1,00 m latime , executata cu taluz inclinat , fara sprijiniri, pina la 6 m adincime, cu evacuare manuala la fundatii, subsoluri, canale etc., in pamint cu umiditate naturala adincimea sapaturii 0-2 m teren mijlociu.	m3			130,400 130,400
	9310060019900	Muncitor necalificat	h-om	1,6300	80,00	130,40
43	TsD01B	Imprastierea cu lopata a pamintului afinat, in straturi uniforme, de 10-30 cm grosime, printr-o aruncare de pina la 3 m din gramezi, inclusiv sfarimarea bulgarilor, pamintul	m3			24,800 24,800

1	2	3	4	5	6	7
		provenind din teren mijlociu				
	9310060019900	Muncitor necalificat	h-om	0,3100	80,00	24,80
44	TsD05A	Compactarea cu maiul mecanic de 150-200 kg a umpluturilor in straturi succesive de 20-30 cm grosime, exclusiv udarea fiecarui strat in parte, umpluturile executandu-se din pamint necoeziv	100 m3			1 640,700 705,600
	9310060019900	Muncitor necalificat	h-om	8,8200	80,00	705,60
	2952270004021	Mai mecanic de 150-200 kg cu motor termic 6 cp (4 kw)	h-ut	10,3900	90,00	935,10
45	TsC59B	Sapatura mecanica a pamintului cu excavator cu o cupa de 0,15 m3 cu descarcare in autobasculanta: teren de categoria 2	100 m3			7 655,600 486,400
	9310060019930	Muncitor	h-om	6,0800	80,00	486,40
	1421102200227	Pietris	m3	0,0040	300,00	1,20
	2952260003523	Excavator diesel pe pneuri cu o cupa de 0,15 m3	h-ut	14,3000	400,00	5 720,00
	2952260003557	Buldozere, 58(80)KW (c.p.)	h-ut	3,6200	400,00	1 448,00
46	TsI51A5	Transportarea pamintului cu autobasculanta de 10 t la distanta de: 5 km	t			10,724 0,000
	3410540000007	Autobasculanta-10t	h-ut	0,0383	280,00	10,72
47	CA02C	Beton simplu turnat in egalizari, pante, sape la inaltime pina la 35 m inclusiv, preparat cu centrala de betoane conform art. CA01 sau beton marfa, turnare cu mijloace clasice (beton B 7.5)	m3			1 786,826 360,000
	7123010010200	Betonist	h-om	3,8500	80,00	308,00
	9310060019920	Muncitor deservire CM	h-om	0,6500	80,00	52,00
	266310210000075	Beton B 7.5	m3	1,0250	1 300,00	1 345,83
	2922140007000	Macara	h-ut	0,2500	300,00	75,00
	2952270003000	Vibrator de suprafata	h-ut	0,4000	15,00	6,00
48	AcE13A	Executarea caminelor de vizitare din elemente de beton armat prefabricat, pentru canalizare, circulare (inclare) cu diametrul 1,0 m, in teren fara apa subterana	m3			2 482,904 1 109,600
	7136050012000	Instalator alimentari apa	h-om	9,7100	80,00	776,80
	9310060019922	Muncitor deservire	h-om	4,1600	80,00	332,80
	2663102100957	Beton de ciment clasa B15/M200	m3	0,4100	1 600,00	660,59
	2010102915572	Cofraje din scindura 40 mm grosime	m2	0,1300	200,00	26,18
	2664102101196	Mortar -ciment M 50	m3	0,0770	1 100,00	85,29
	1421102200525	Nisip sortat nespalat de riu si lacuri 0,0-7,0 mm	m3	0,1600	200,00	32,22
	26511221004022	Ciment M-400	kg	0,8000	2,50	2,01
	3410520001373	Automacara 5 tf	h-ut	1,8900	300,00	567,00
49	AcE13A1	Elemente din beton armat prefabricat, ale caminelor de vizitare, circulare (inclare) cu diametrul 1,0 m, pentru canalizare, in teren fara apa subterana. Placi prefabricate pt. camine KII-10 (0,18 m3)	buc			700,000 0,000
	26611264331010	Placi prefabricate pt. camine KII-10 (0,18 m3)	buc	1,0000	700,00	700,00
50	AcE13A1	Elemente din beton armat prefabricat, ale caminelor de vizitare, circulare (inclare) cu diametrul 1,0 m, pentru canalizare, in teren fara apa subterana. Inel prefabricat pt. camine KII-10-9 (0,24 m3)	buc			840,000 0,000
	26611264331011	Inel prefabricat pt. camine KII-10-9 (0,24 m3)	buc	1,0000	840,00	840,00
51	AcE13A1	Elemente din beton armat prefabricat, ale caminelor de vizitare, circulare (inclare) cu diametrul 1,0 m, pentru canalizare, in teren fara apa subterana Inel prefabricat pt. camine KII-10-6 (0,16 m3)	buc			650,000 0,000
	26611264331016	Inel prefabricat pt. camine KII-10-6 (0,16 m3)	buc	1,0000	650,00	650,00
52	AcE13A1	Elemente din beton armat prefabricat, ale caminelor de vizitare, circulare (inclare) cu diametrul 1,0 m, pentru canalizare, in teren fara apa subterana. Placi prefabricate pt. camine KIII-10-1 (0,10 m3)	buc			750,000 0,000
	26611264331014	Placi prefabricate pt. camine KIII-10-1(0,10 m3)	buc	1,0000	750,00	750,00
53	AcE13A1	Elemente din beton armat prefabricat, ale caminelor de vizitare, circulare (inclare) cu diametrul 1,0 m, pentru canalizare, in teren fara apa subterana Inel de reazem KIO-1 (0,0.02 m3)	buc			170,000 0,000

1	2	3	4	5	6	7
	26611264330911	Inel de reazem KII-O-1(0,02 m3)	buc	1,0000	170,00	170,00
54	AcE13A1	Elemente din beton armat prefabricat, ale caminelor de vizitare, circulare (inclare) cu diametrul 1,0 m, pentru canalizare, in teren fara apa subterana Inel prefabricat pt. camine KII-7-3 (0,05 m3)	buc			340,000 0,000
	26611264330913	Inel prefabricat pt. camine KII-7-3 (0,05 m3)	buc	1,0000	340,00	340,00
55	AcE13A1	Elemente din beton armat prefabricat, ale caminelor de vizitare, circulare (inclare) cu diametrul 1,0 m, pentru canalizare, in teren fara apa subterana (Scara cu vanguri din otel C-0)	buc			165,000 0,000
	28112363056610	Scara cu vanguri din otel C-0	kg	6,6000	25,00	165,00
56	AcE13A1	Elemente din beton armat prefabricat, ale caminelor de vizitare, circulare (inclare) cu diametrul 1,0 m, pentru canalizare, in teren fara apa subterana (Scara cu vanguri din otel C-1)	buc			242,500 0,000
	28112363056611	Scara cu vanguri din otel C-1	kg	9,7000	25,00	242,50
57	AcE13A1	Elemente din beton armat prefabricat, ale caminelor de vizitare, circulare (inclare) cu diametrul 1,0 m, pentru canalizare, in teren fara apa subterana (Scara cu vanguri din otel C-2)	buc			322,500 0,000
	28112363056612	Scara cu vanguri din otel C-2	kg	12,9000	25,00	322,50
58	AcE13A1	Elemente din beton armat prefabricat, ale caminelor de vizitare, circulare (inclare) cu diametrul 1,0 m, pentru canalizare, in teren fara apa subterana (Scara cu vanguri din otel C-3)	buc			405,000 0,000
	28112363056613	Scara cu vanguri din otel C-3	kg	16,2000	25,00	405,00
59	AcE13A1	Elemente din beton armat prefabricat, ale caminelor de vizitare, circulare (inclare) cu diametrul 1,0 m, pentru canalizare, in teren fara apa subterana (Scara cu vanguri din otel C-4)	buc			487,500 0,000
	28112363056614	Scara cu vanguri din otel C-4	kg	19,5000	25,00	487,50
60	AcE13A1	Elemente din beton armat prefabricat, ale caminelor de vizitare, circulare (inclare) cu diametrul 1,0 m, pentru canalizare, in teren fara apa subterana (Scara cu vanguri din otel C-5)	buc			567,500 0,000
	28112363056615	Scara cu vanguri din otel C-5	kg	22,7000	25,00	567,50
61	AcE13A1	Elemente din beton armat prefabricat, ale caminelor de vizitare, circulare (inclare) cu diametrul 1,0 m, pentru canalizare, in teren fara apa subterana (Scara cu vanguri din otel C-6)	buc			647,500 0,000
	28112363056616	Scara cu vanguri din otel C-6	kg	25,9000	25,00	647,50
62	CA02C	Beton simplu turnat in egalizari, pante, sape la inaltimei pina la 35 m inclusiv, preparat cu centrala de betoane conform art. CA01 sau beton marfa, turnare cu mijloace clasice (beton B 7.5, pentru jgheab)	m3			1 786,825 360,000
	7123010010200	Betonist	h-om	3,8500	80,00	308,00
	9310060019920	Muncitor deservire CM	h-om	0,6500	80,00	52,00
	266310210000075	Beton B 7.5	m3	1,0250	1 300,00	1 345,83
	2922140007000	Macara	h-ut	0,2500	300,00	75,00
	2952270003000	Vibrator de suprafata	h-ut	0,4000	15,00	6,00
63	CD50A	Zidarie din caramida simpla, format 250 x 120 x 65 la pereti exteriori cu inaltimea pina la 4 m	m3			3 188,678 432,000
	7122050013400	Zidar	h-om	4,4800	80,00	358,40
	9310060019930	Muncitor	h-om	0,9200	80,00	73,60
	2640112302501	Caramizi ceramice pline, cu goluri sau silicate de dim. 250 x 120 x 65 mm	buc	394,0000	6,00	2 364,00
	2664102101101	Mortar gata preparat pentru zidarie, var-ciment, M 25	m3	0,2400	1 100,00	264,00
	2010102918804	Cherestea, rasin., calitatea IV	m3	0,0005	4 300,00	2,08
	4100116202818	Apa pentru mortare si betoane	m3	0,4400	15,00	6,60
	2922140007000	Macara	h-ut	0,4000	300,00	120,00

1	2	3	4	5	6	7
64	CF02A	Tencuieli interioare de 2 cm grosime, driscuite, executate manual, la pereti sau stilpi, pe suprafete plane cu mortar var-ciment marca M 25-T pentru sprit si mortar M 10-T pentru grund si stratul vizibil, pe zidarie de caramida sau blocuri mici de beton	m2			116,520 96,000
	7122050013400	Zidar	h-om	1,0000	80,00	80,00
	9310060019920	Muncitor deservire CM	h-om	0,2000	80,00	16,00
	2664102101000-0	Mortar var-ciment M 25-T(pt.informatie)	m3	0,0050	0,00	0,00
	2664102102000-0	Mortar var-ciment M 10-T(pt.informatie)	m3	0,0160	0,00	0,00
	2651122100402	Ciment metalurgic cu adaosuri M 30 saci S1500	kg	3,1500	2,50	7,88
	2652102100737	Var hidratat	kg	3,6000	2,00	7,20
	1421102200513	Nisip sortat nespalat de riu si lacuri 0,0-3,0 mm	m3	0,0260	200,00	5,20
	4100116202818	Apa pentru mortare si betoane	m3	0,0060	15,00	0,09
	2952160007200	Utilaj de ridicat pentru lucrari de finisaj	h-ut	0,0020	15,00	0,03
	2952270003817	Malaxor pentru mortar de 200 L actionat electric	h-ut	0,0050	25,00	0,12
65	AcE13A1	Elemente din beton armat prefabricat, ale caminelor de vizitare, circulare (inclare) cu diametrul 1,0 m, pentru canalizare, in teren fara apa subterana Capacul cu rama din fonta* (greu)	buc			1 800,000 0,000
	2875274200001-2	Capacul cu rama din fonta* (greu)	buc	1,0000	1 800,00	1 800,00
66	TsA02A	Sapatura manuala de pamint in spatii limitate, avind sub 1,00 m sau peste 1,00 m latime, executata fara sprijiniri, cu taluz vertical, la fundatii, canale, subsoluri, drenuri, trepte de infratire, in pamint necoeziv sau slab coeziv adincime < 0,75 m teren usor	m3			60,000 60,000
	9310060019900	Muncitor necalificat	h-om	0,7500	80,00	60,00
67	DA06A1	Strat de agregate naturale cilindrate, avind functia de rezistenta filtranta, izolatoare, aerisire, antigeliva si anticapilara, cu asternere manuala cu balast	m3			523,550 92,000
	7129020012800	Pavator	h-om	1,1500	80,00	92,00
	1421402200393	Balast pentru betoane 0-71 mm S1667	m3	1,3110	300,00	393,30
	2952240004010	Compactor static autopropulsat cu rulouri valturi R 8-14 de 14tf	h-ut	0,1530	250,00	38,25
68	CA02C	Beton simplu turnat in egalizari, pante, sape la inaltime pina la 35 m inclusiv, preparat cu centrala de betoane conform art. CA01 sau beton marfa, turnare cu mijloace clasice (beton B 10, pereu)	m3			1 786,825 360,000
	7123010010200	Betonist	h-om	3,8500	80,00	308,00
	9310060019920	Muncitor deservire CM	h-om	0,6500	80,00	52,00
	266310210000075	Beton B 7.5	m3	1,0250	1 300,00	1 345,83
	2922140007000	Macara	h-ut	0,2500	300,00	75,00
	2952270003000	Vibrator de suprafata	h-ut	0,4000	15,00	6,00
		1.6.2. Fintini D1500				
69	TsA05E1	Sapatura manuala de pamint in spatii limitate, avind peste 1,00 m latime , executata cu taluz inclinat , fara sprijiniri, pina la 6 m adincime, cu evacuare manuala la fundatii, subsoluri, canale etc., in pamint cu umiditate naturala adincimea sapaturii 2,01-4 m teren mijlociu	m3			255,200 255,200
	9310060019900	Muncitor necalificat	h-om	3,1900	80,00	255,20
70	TsD01B	Imprastierea cu lopata a pamintului afinat, in straturi uniforme, de 10-30 cm grosime, printr-o aruncare de pina la 3 m din gramezi, inclusiv sfarimarea bulgarilor, pamintul provenind din teren mijlociu	m3			24,800 24,800
	9310060019900	Muncitor necalificat	h-om	0,3100	80,00	24,80
71	TsD05A	Compactarea cu maiul mecanic de 150-200 kg a umpluturilor in straturi succesive de 20-30 cm grosime, exclusiv udarea fiecarui strat in parte, umpluturile executindu-se din pamint necoeziv	100 m3			1 640,700 705,600
	9310060019900	Muncitor necalificat	h-om	8,8200	80,00	705,60
	2952270004021	Mai mecanic de 150-200 kg cu motor termic 6 cp (4 kw)	h-ut	10,3900	90,00	935,10
72	TsC59B	Sapatura mecanica a pamintului cu excavator cu o cupa de 0,15 m3 cu descarcare in	100 m3			7 655,604

1	2	3	4	5	6	7
		autobasculanta: teren de categoria 2				486,400
	9310060019930	Muncitor	h-om	6,0800	80,00	486,40
	1421102200227	Pietris	m3	0,0040	300,00	1,20
	2952260003523	Excavator diesel pe pneuri cu o cupa de 0,15 m3	h-ut	14,3000	400,00	5 720,00
	2952260003557	Buldozere, 58(80)KW (c.p.)	h-ut	3,6200	400,00	1 448,00
73	Ts151A5	Transportarea pamintului cu autobasculanta de 10 t la distanta de: 5 km	t			10,724
						0,000
	3410540000007	Autobasculanta-10t	h-ut	0,0383	280,00	10,72
74	CA02C	Beton simplu turnat in egalizari, pante, sape la inaltime pina la 35 m inclusiv, preparat cu centrala de betoane conform art. CA01 sau beton marfa, turnare cu mijloace clasice (beton B 7.5)	m3			1 786,823
						360,000
	7123010010200	Betonist	h-om	3,8500	80,00	308,00
	9310060019920	Muncitor deservire CM	h-om	0,6500	80,00	52,00
	266310210000075	Beton B 7.5	m3	1,0250	1 300,00	1 345,82
	2922140007000	Macara	h-ut	0,2500	300,00	75,00
	2952270003000	Vibrator de suprafata	h-ut	0,4000	15,00	6,00
75	AcE14A	Executarea caminelor de vizitare din elemente de beton armat prefabricat, pentru canalizare, circulare (inclare) cu diametrul 1,5 m, in teren fara apa subterana	m3			2 084,058
						772,800
	7136050012000	Instalator alimentari apa	h-om	6,7600	80,00	540,80
	9310060019922	Muncitor deservire	h-om	2,9000	80,00	232,00
	2663102100957	Beton de ciment clasa B15/M200	m3	0,5200	1 600,00	836,99
	2010102915572	Cofraje din scindura 40 mm grosime	m2	0,1600	200,00	32,19
	2664102101196	Mortar -ciment M 50	m3	0,0820	1 100,00	90,74
	1421102200525	Nisip sortat nespalat de riu si lacuri 0,0-7,0 mm	m3	0,1450	200,00	29,17
	26511221004022	Ciment M-400	kg	0,7000	2,50	1,76
	3410520001373	Automacara 5 tf	h-ut	1,0680	300,00	320,40
76	AcE14A1	Elemente din beton armat prefabricat, ale caminelor de vizitare, circulare (inclare) cu diametrul 1,5 m, pentru canalizare, in teren fara apa subterana.Placi prefabricate pt. camine KИИ-15 (0,38 m3)	buc			1 600,000
						0,000
	26611264331520	Placi prefabricate pt. camine KИИ-15 (0,38 m3)	buc	1,0000	1 600,00	1 600,00
77	AcE14A1	Elemente din beton armat prefabricat, ale caminelor de vizitare, circulare (inclare) cu diametrul 1,5 m, pentru canalizare, in teren fara apa subterana. Inel prefabricat pt. camine KИ-15-6 (0,26 m3)	buc			960,000
						0,000
	266112643315216	Inel prefabricat pt. camine KИ-15-6 (0,26 m3)	buc	1,0000	960,00	960,00
78	AcE14A1	Elemente din beton armat prefabricat, ale caminelor de vizitare, circulare (inclare) cu diametrul 1,5 m, pentru canalizare, in teren fara apa subterana. Inel prefabricat pt. camine KИ-15-9 (0,4 m3)	buc			1 400,000
						0,000
	26611264331521	Inel prefabricat pt. camine KИ-15-9 (0,4 m3)	buc	1,0000	1 400,00	1 400,00
79	AcE14A1	Elemente din beton armat prefabricat, ale caminelor de vizitare, circulare (inclare) cu diametrul 1,5 m, pentru canalizare, in teren fara apa subterana. Placi prefabricate pt. camine KИИИ-15-2 (0,27 m3)	buc			1 600,000
						0,000
	266112643315232	Placi prefabricate pt. camine KИИИ-15-2 (0,27 m3)	buc	1,0000	1 600,00	1 600,00
80	AcE14A1	Elemente din beton armat prefabricat, ale caminelor de vizitare, circulare (inclare) cu diametrul 1,5 m, pentru canalizare, in teren fara apa subterana Inel de reazem KИO-1(0,02 m3)	buc			170,000
						0,000
	26611264330911	Inel de reazem KИO-1(0,02 m3)	buc	1,0000	170,00	170,00
81	AcE14A1	Elemente din beton armat prefabricat, ale caminelor de vizitare, circulare (inclare) cu diametrul 1,5 m, pentru canalizare, in teren fara apa subterana. Inel prefabricat pt. camine KИ-7-3 (0,1 m3)	buc			340,000
						0,000
	26611264330913	Inel prefabricat pt. camine KИ-7-3 (0,05 m3)	buc	1,0000	340,00	340,00
82	AcE14A1	Elemente din beton armat prefabricat, ale caminelor de vizitare, circulare (inclare) cu diametrul 1,5 m, pentru canalizare, in teren fara apa subterana (Scara cu vanguri din otel	buc			647,500
						0,000

1	2	3	4	5	6	7
		C-6)				
	28112363056616	Scara cu vanguri din otel C-6	kg	25,9000	25,00	647,50
83	AcE14A1	Elemente din beton armat prefabricat, ale caminelor de vizitare, circulare (inelare) cu diametrul 1,0 m, pentru canalizare, in teren fara apa subterana (Scara cu vanguri din otel C-7)	buc			730,000 0,000
	28112363056617	Scara cu vanguri din otel C-7	kg	29,2000	25,00	730,00
84	AcE14A1	Elemente din beton armat prefabricat, ale caminelor de vizitare, circulare (inelare) cu diametrul 1,0 m, pentru canalizare, in teren fara apa subterana (Scara cu vanguri din otel C-8)	buc			810,000 0,000
	28112363056618	Scara cu vanguri din otel C-8	kg	32,4000	25,00	810,00
85	AcE14A1	Elemente din beton armat prefabricat, ale caminelor de vizitare, circulare (inelare) cu diametrul 1,0 m, pentru canalizare, in teren fara apa subterana (Scara cu vanguri din otel C-9)	buc			892,500 0,000
	28112363056619	Scara cu vanguri din otel C-9	kg	35,7000	25,00	892,50
86	CA02C	Beton simplu turnat in egalizari, pante, sape la inaltimei pina la 35 m inclusiv, preparat cu centrala de betoane conform art. CA01 sau beton marfa, turnare cu mijloace clasice (beton B 7.5, pentru jgheab)	m3			1 786,826 360,000
	7123010010200	Betonist	h-om	3,8500	80,00	308,00
	9310060019920	Muncitor deservire CM	h-om	0,6500	80,00	52,00
	266310210000075	Beton B 7.5	m3	1,0250	1 300,00	1 345,83
	2922140007000	Macara	h-ut	0,2500	300,00	75,00
	2952270003000	Vibrator de suprafata	h-ut	0,4000	15,00	6,00
87	CD50A	Zidarie din caramida simpla, format 250 x 120 x 65 la pereti exteriori cu inaltimea pina la 4 m	m3			3 188,585 432,000
	7122050013400	Zidar	h-om	4,4800	80,00	358,40
	9310060019930	Muncitor	h-om	0,9200	80,00	73,60
	2640112302501	Caramizi ceramice pline, cu goluri sau silicate de dim. 250 x 120 x 65 mm	buc	394,0000	6,00	2 364,00
	2664102101101	Mortar gata preparat pentru zidarie, var-ciment, M 25	m3	0,2400	1 100,00	264,00
	2010102918804	Cherestea, rasin., calitatea IV	m3	0,0005	4 300,00	1,98
	4100116202818	Apa pentru mortare si betoane	m3	0,4400	15,00	6,60
	2922140007000	Macara	h-ut	0,4000	300,00	120,00
88	CF02A	Tencuieli interioare de 2 cm grosime, driscuite, executate manual, la pereti sau stilpi, pe suprafete plane cu mortar var-ciment marca M 25-T pentru sprit si mortar M 10-T pentru grund si stratul vizibil, pe zidarie de caramida sau blocuri mici de beton	m2			116,520 96,000
	7122050013400	Zidar	h-om	1,0000	80,00	80,00
	9310060019920	Muncitor deservire CM	h-om	0,2000	80,00	16,00
	2664102101000-0	Mortar var-ciment M 25-T(pt.informatie)	m3	0,0050	0,00	0,00
	2664102102000-0	Mortar var-ciment M 10-T(pt.informatie)	m3	0,0160	0,00	0,00
	2651122100402	Ciment metalurgic cu adaosuri M 30 saci S1500	kg	3,1500	2,50	7,87
	2652102100737	Var hidratat	kg	3,6000	2,00	7,20
	1421102200513	Nisip sortat nespalat de riu si lacuri 0,0-3,0 mm	m3	0,0260	200,00	5,20
	4100116202818	Apa pentru mortare si betoane	m3	0,0060	15,00	0,09
	2952160007200	Utilaj de ridicat pentru lucrari de finisaj	h-ut	0,0020	15,00	0,03
	2952270003817	Malaxor pentru mortar de 200 L actionat electric	h-ut	0,0050	25,00	0,13
89	AcE14A1	Elemente din beton armat prefabricat, ale caminelor de vizitare, circulare (inelare) cu diametrul 1,0 m, pentru canalizare, in teren fara apa subterana Capacul cu rama din fonta* (greu)	buc			1 800,000 0,000
	2875274200001-2	Capacul cu rama din fonta* (greu)	buc	1,0000	1 800,00	1 800,00
90	TsA02A	Sapatura manuala de pamint in spatii limitate, avind sub 1,00 m sau peste 1,00 m latime, executata fara sprijiniri, cu taluz vertical, la fundatii, canale, subsoluri, drenuri, trepte de infratire, in pamint necoeziv sau slab coeziv adincime < 0,75 m teren usor	m3			60,000 60,000
	9310060019900	Muncitor necalificat	h-om	0,7500	80,00	60,00
91	DA06A1	Strat de agregate naturale cilindrate, avind	m3			523,550

1	2	3	4	5	6	7
		functia de rezistenta filtranta, izolatoare, aerisire, antigeliva si anticapilara, cu asternere manuala cu balast				92,000
	7129020012800	Pavator	h-om	1,1500	80,00	92,00
	1421402200393	Balast pentru betoane 0-71 mm S1667	m3	1,3110	300,00	393,30
	2952240004010	Compactor static autopropulsat cu rulouri valturi R 8-14 de 14tf	h-ut	0,1530	250,00	38,25
92	CA02C	Beton simplu turnat in egalizari, pante, sape la inaltime pina la 35 m inclusiv, preparat cu centrala de betoane conform art. CA01 sau beton marfa, turnare cu mijloace clasice (beton B 10, pereu)	m3			1 786,828 360,000
	7123010010200	Betonist	h-om	3,8500	80,00	308,00
	9310060019920	Muncitor deservire CM	h-om	0,6500	80,00	52,00
	266310210000075	Beton B 7.5	m3	1,0250	1 300,00	1 345,83
	2922140007000	Macara	h-ut	0,2500	300,00	75,00
	2952270003000	Vibrator de suprafata	h-ut	0,4000	15,00	6,00
		1.6.3. Fintini D2000				
93	TsA05E1	Sapatura manuala de pamint in spatii limitate, avind peste 1,00 m latime , executata cu taluz inclinat , fara sprijiniri, pina la 6 m adincime, cu evacuare manuala la fundatii, subsoluri, canale etc., in pamint cu umiditate naturala adincimea sapaturii 2,01-4 m teren mijlociu	m3			255,200 255,200
	9310060019900	Muncitor necalificat	h-om	3,1900	80,00	255,20
94	TsD01B	Imprastierea cu lopata a pamintului afinat, in straturi uniforme, de 10-30 cm grosime, printr-o aruncare de pina la 3 m din gramezi, inclusiv sfarimarea bulgarilor, pamintul provenind din teren mijlociu	m3			24,800 24,800
	9310060019900	Muncitor necalificat	h-om	0,3100	80,00	24,80
95	TsD05A	Compactarea cu maiul mecanic de 150-200 kg a umpluturilor in straturi succesive de 20-30 cm grosime, exclusiv udarea fiecarui strat in parte, umpluturile executindu-se din pamint necoeziv	100 m3			1 640,700 705,600
	9310060019900	Muncitor necalificat	h-om	8,8200	80,00	705,60
	2952270004021	Mai mecanic de 150-200 kg cu motor termic 6 cp (4 kw)	h-ut	10,3900	90,00	935,10
96	TsC59B	Sapatura mecanica a pamintului cu excavator cu o cupa de 0,15 m3 cu descarcare in autobasculanta: teren de categoria 2	100 m3			7 655,596 486,400
	9310060019930	Muncitor	h-om	6,0800	80,00	486,40
	1421102200227	Pietris	m3	0,0040	300,00	1,20
	2952260003523	Excavator diesel pe pneuri cu o cupa de 0,15 m3	h-ut	14,3000	400,00	5 720,00
	2952260003557	Buldozere, 58(80)KW (c.p.)	h-ut	3,6200	400,00	1 448,00
97	TsI51A5	Transportarea pamintului cu autobasculanta de 10 t la distanta de: 5 km	t			10,724 0,000
	3410540000007	Autobasculanta-10t	h-ut	0,0383	280,00	10,72
98	CA02C	Beton simplu turnat in egalizari, pante, sape la inaltime pina la 35 m inclusiv, preparat cu centrala de betoane conform art. CA01 sau beton marfa, turnare cu mijloace clasice (beton B 7.5)	m3			1 786,823 360,000
	7123010010200	Betonist	h-om	3,8500	80,00	308,00
	9310060019920	Muncitor deservire CM	h-om	0,6500	80,00	52,00
	266310210000075	Beton B 7.5	m3	1,0250	1 300,00	1 345,82
	2922140007000	Macara	h-ut	0,2500	300,00	75,00
	2952270003000	Vibrator de suprafata	h-ut	0,4000	15,00	6,00
99	AcE15A	Executarea caminelor de vizitare din elemente de beton armat prefabricat, pentru canalizare, circulare (inelare) cu diametrul 2,0 m, in teren fara apa subterana	m3			2 032,001 644,800
	7136050012000	Instalator alimentari apa	h-om	5,6400	80,00	451,20
	9310060019922	Muncitor deservire	h-om	2,4200	80,00	193,60
	2663102100957	Beton de ciment clasa B15/M200	m3	0,5730	1 600,00	921,20
	2010102915572	Cofraje din scindura 40 mm grosime	m2	0,2100	200,00	42,20
	2664102101196	Mortar -ciment M 50	m3	0,0690	1 100,00	76,26
	1421102200525	Nisip sortat nespalat de riu si lacuri 0,0-7,0 mm	m3	0,1320	200,00	26,53
	26511221004022	Ciment M-400	kg	0,6000	2,50	1,51

1	2	3	4	5	6	7
	3410520001373	Automacara 5 tf	h-ut	1,0650	300,00	319,50
100	AcE15A1	Elemente din beton armat prefabricat, ale caminelor de vane, circulare (inelare) cu diametrul 2,0 m, pentru alimentare cu apa, in teren fara apa subterana. Placi prefabricate pt. camine KII-20 (0,59 m3)	buc			3 000,00 0,00
	26611264332010	Placi prefabricate pt. camine KII-20 (0,59 m3)	buc	1,0000	3 000,00	3 000,00
101	AcE15A1	Elemente din beton armat prefabricat, ale caminelor de vane, circulare (inelare) cu diametrul 2,0 m, pentru alimentare cu apa, in teren fara apa subterana. Inel prefabricat pt. camine KII-20-9 (0,59 m3)	buc			2 200,00 0,00
	26611264332021	Inel prefabricat pt. camine KII-20-9 (0,59 m3)	buc	1,0000	2 200,00	2 200,00
102	AcE15A1	Elemente din beton armat prefabricat, ale caminelor de vane, circulare (inelare) cu diametrul 2,0 m, pentru alimentare cu apa, in teren fara apa subterana. Inel prefabricat pt. camine KII-20-6 (0,35 m3)	buc			1 600,00 0,00
	266112643320216	Inel prefabricat pt. camine KII-20-6 (0,35 m3)	buc	1,0000	1 600,00	1 600,00
103	AcE15A1	Elemente din beton armat prefabricat, ale caminelor de vane, circulare (inelare) cu diametrul 2,0 m, pentru alimentare cu apa, in teren fara apa subterana. Placi prefabricate pt. camine KII-20-1(0,51 m3)	buc			3 000,00 0,00
	26611264332012	Placi prefabricate pt. camine KII-20-1(0,51 m3)	buc	1,0000	3 000,00	3 000,00
104	AcE15A1	Elemente din beton armat prefabricat, ale caminelor de vane, circulare (inelare) cu diametrul 2,0 m, pentru alimentare cu apa, in teren fara apa subterana. Inel de reazem KII-1(0,02 m3)	buc			170,00 0,00
	26611264330911	Inel de reazem KII-1(0,02 m3)	buc	1,0000	170,00	170,00
105	AcE15A1	Elemente din beton armat prefabricat, ale caminelor de vizitare, circulare (inelare) cu diametrul 2,0 m, pentru canalizare, in teren fara apa subterana (Scara cu vanguri din otel C-11)	buc			1 052,50 0,00
	281123630566111	Scara cu vanguri din otel C-11	kg	42,1000	25,00	1 052,50
106	AcE15A1	Elemente din beton armat prefabricat, ale caminelor de vizitare, circulare (inelare) cu diametrul 2,0 m, pentru canalizare, in teren fara apa subterana (Scara cu vanguri din otel C-12)	buc			1 135,00 0,00
	281123630566112	Scara cu vanguri din otel C-12	kg	45,4000	25,00	1 135,00
107	AcE15A1	Elemente din beton armat prefabricat, ale caminelor de vizitare, circulare (inelare) cu diametrul 2,0 m, pentru canalizare, in teren fara apa subterana (Scara cu vanguri din otel C-13)	buc			1 215,00 0,00
	281123630566113	Scara cu vanguri din otel C-13	kg	48,6000	25,00	1 215,00
108	AcE15A1	Elemente din beton armat prefabricat, ale caminelor de vizitare, circulare (inelare) cu diametrul 2,0 m, pentru canalizare, in teren fara apa subterana (Scara cu vanguri din otel C-14)	buc			1 297,50 0,00
	281123630566114	Scara cu vanguri din otel C-14	kg	51,9000	25,00	1 297,50
109	AcE15A1	Elemente din beton armat prefabricat, ale caminelor de vizitare, circulare (inelare) cu diametrul 2,0 m, pentru canalizare, in teren fara apa subterana (Scara cu vanguri din otel C-16)	buc			1 455,00 0,00
	281123630566116	Scara cu vanguri din otel C-16	kg	58,2000	25,00	1 455,00
110	CA02C	Beton simplu turnat in egalizari, pante, sape la inaltimei pina la 35 m inclusiv, preparat cu centrala de betoane conform art. CA01 sau beton marfa, turnare cu mijloace clasice (beton B 7.5, pentru jgheab)	m3			1 786,825 360,000
	7123010010200	Betonist	h-om	3,8500	80,00	308,00
	9310060019920	Muncitor deservire CM	h-om	0,6500	80,00	52,00
	266310210000075	Beton B 7.5	m3	1,0250	1 300,00	1 345,82
	2922140007000	Macara	h-ut	0,2500	300,00	75,00
	2952270003000	Vibrator de suprafata	h-ut	0,4000	15,00	6,00

1	2	3	4	5	6	7
111	CD50A	Zidarie din caramida simpla, format 250 x 120 x 65 la pereti exteriori cu inaltimea pina la 4 m	m3			3 189,129 432,000
	7122050013400	Zidar	h-om	4,4800	80,00	358,40
	9310060019930	Muncitor	h-om	0,9200	80,00	73,60
	2640112302501	Caramizi ceramice pline, cu goluri sau silicate de dim. 250 x 120 x 65 mm	buc	394,0000	6,00	2 364,00
	2664102101101	Mortar gata preparat pentru zidarie, var-ciment, M 25	m3	0,2400	1 100,00	264,00
	2010102918804	Cherestea, rasin., calitatea IV	m3	0,0005	4 300,00	2,53
	4100116202818	Apa pentru mortare si betoane	m3	0,4400	15,00	6,60
	2922140007000	Macara	h-ut	0,4000	300,00	120,00
112	CF02A	Tencuieli interioare de 2 cm grosime, driscuite, executate manual, la pereti sau stilpi, pe suprafete plane cu mortar var-ciment marca M 25-T pentru sprit si mortar M 10-T pentru grund si stratul vizibil, pe zidarie de caramida sau blocuri mici de beton	m2			116,519 96,000
	7122050013400	Zidar	h-om	1,0000	80,00	80,00
	9310060019920	Muncitor deservire CM	h-om	0,2000	80,00	16,00
	2664102101000-0	Mortar var-ciment M 25-T(pt.informatie)	m3	0,0050	0,00	0,00
	2664102102000-0	Mortar var-ciment M 10-T(pt.informatie)	m3	0,0160	0,00	0,00
	2651122100402	Ciment metalurgic cu adaosuri M 30 saci S1500	kg	3,1500	2,50	7,88
	2652102100737	Var hidratat	kg	3,6000	2,00	7,20
	1421102200513	Nisip sortat nespalat de riu si lacuri 0,0-3,0 mm	m3	0,0260	200,00	5,20
	4100116202818	Apa pentru mortare si betoane	m3	0,0060	15,00	0,09
	2952160007200	Utilaj de ridicat pentru lucrari de finisaj	h-ut	0,0020	15,00	0,03
	2952270003817	Malaxor pentru mortar de 200 L actionat electric	h-ut	0,0050	25,00	0,13
113	AcE14A1	Elemente din beton armat prefabricat, ale caminelor de vizitare, circulare (inclare) cu diametrul 1,0 m, pentru canalizare, in teren fara apa subterana Capacul cu rama din fonta* (greu)	buc			1 800,000 0,000
	2875274200001-2	Capacul cu rama din fonta* (greu)	buc	1,0000	1 800,00	1 800,00
114	TsA02A	Sapatura manuala de pamint in spatii limitate, avind sub 1,00 m sau peste 1,00 m latime, executata fara sprijiniri, cu taluz vertical, la fundatii, canale, subsoluri, drenuri, trepte de infratire, in pamint necoeziv sau slab coeziv adincime < 0,75 m teren usor	m3			60,000 60,000
	9310060019900	Muncitor necalificat	h-om	0,7500	80,00	60,00
115	DA06A1	Strat de agregate naturale cilindrate, avind functia de rezistenta filtranta, izolatoare, aerisire, antigeliva si anticapilara, cu asternere manuala cu balast	m3			523,550 92,000
	7129020012800	Pavator	h-om	1,1500	80,00	92,00
	1421402200393	Balast pentru betoane 0-71 mm S1667	m3	1,3110	300,00	393,30
	2952240004010	Compactor static autopropulsat cu rulouri valturi R 8-14 de 14tf	h-ut	0,1530	250,00	38,25
116	CA02C	Beton simplu turnat in egalizari, pante, sape la inaltime pina la 35 m inclusiv, preparat cu centrala de betoane conform art. CA01 sau beton marfa, turnare cu mijloace clasice (beton B 10, percu)	m3			1 993,875 360,000
	7123010010200	Betonist	h-om	3,8500	80,00	308,00
	9310060019920	Muncitor deservire CM	h-om	0,6500	80,00	52,00
	266310210000010	Beton B10	m3	1,0250	1 500,00	1 552,88
	2922140007000	Macara	h-ut	0,2500	300,00	75,00
	2952270003000	Vibrator de suprafata	h-ut	0,4000	15,00	6,00
		1.6.4. Elemente de imbinare				
117	CL18A	Confectii metalice diverse din profile laminate, tabla, tabla striata, otel beton, tevi pentru sustineri sau acoperiri, inglobate total sau partial in beton	kg			42,341 16,800
	7214240021810	Lacatus CM	h-om	0,1900	80,00	15,20
	9310060019920	Muncitor deservire CM	h-om	0,0100	80,00	0,80
	7212030022700	Sudor	h-om	0,0100	80,00	0,80
	2734113803207	Sirma neagra moale d = 2 mm	kg	0,0100	25,00	0,25
	2775276309886	Confectii metalice inglobate in beton	kg	1,0000	25,00	25,00
	2873155901200	Electrozi pentru sudura	kg	0,0050	50,00	0,25
	4011106202741	Energie electrica	kw	0,0080	5,00	0,04
	1010126200341	Carbuni de forja (huila)	kg	0,0150	0,10	0,00

1	2	3	4	5	6	7
		1.7. Hidroizolarea fintinilor				
		1.7.1. Fintini D1000				
118	IzF31A	Hidroizolarea suprafetelor din beton (verticale, orizontale, inclusiv tavane) cu amestec "Penetron" - 2 straturi: suprafata neteda	m2			174,775 70,400
	9310060019920	Muncitor deservire CM	h-om	0,5000	80,00	40,00
	7122050013400	Zidar	h-om	0,3800	80,00	30,40
	24165373438290	Amestec "Penetron"	kg	0,8000	130,00	104,00
	4100116202818	Apa pentru mortare si betoane	m3	0,0250	15,00	0,38
119	IzF04F	Strat hidroizolant executat la cald la terase, acoperisuri sau la fundatii si radiere, in terenuri fara ape freatic, inclusiv scafele si doliile din hidroizolatia curenta pe suprafete inclinate peste 40% sau verticale plane sau curbe, cu mastic de bitum sau bitum cu adaos de cauciuc, aplicat cu peria sau gletuitorul de cauciuc (cosoroaba)	m2			38,950 4,800
	7134030012200	Izolator hidrofug	h-om	0,0600	80,00	4,80
	2320322600036	Bitum pt. hidroizolatii	kg	1,7000	18,00	30,60
	2653102100880	Filer de calcar saci S 539	kg	0,3400	2,00	0,68
	2052152959010	Lemne de foc de rasinoase (deseuri)	t	0,0006	1 500,00	0,90
	2052152958990	Lemn de foc de foioase tari L=1m livrabil in dep S 2340	kg	1,1300	1,50	1,70
	2922140006703	Macara fereastră de 0,0015 MN (0,15 tf)	h-ut	0,0010	15,00	0,01
	2952270004029	Topitor bitum de 500 l	h-ut	0,0130	20,00	0,26
		1.7.2. Fintini D1500				
120	IzF31A	Hidroizolarea suprafetelor din beton (verticale, orizontale, inclusiv tavane) cu amestec "Penetron" - 2 straturi: suprafata neteda	m2			174,775 70,400
	9310060019920	Muncitor deservire CM	h-om	0,5000	80,00	40,00
	7122050013400	Zidar	h-om	0,3800	80,00	30,40
	24165373438290	Amestec "Penetron"	kg	0,8000	130,00	104,00
	4100116202818	Apa pentru mortare si betoane	m3	0,0250	15,00	0,38
121	IzF04F	Strat hidroizolant executat la cald la terase, acoperisuri sau la fundatii si radiere, in terenuri fara ape freatic, inclusiv scafele si doliile din hidroizolatia curenta pe suprafete inclinate peste 40% sau verticale plane sau curbe, cu mastic de bitum sau bitum cu adaos de cauciuc, aplicat cu peria sau gletuitorul de cauciuc (cosoroaba)	m2			38,950 4,800
	7134030012200	Izolator hidrofug	h-om	0,0600	80,00	4,80
	2320322600036	Bitum pt. hidroizolatii	kg	1,7000	18,00	30,60
	2653102100880	Filer de calcar saci S 539	kg	0,3400	2,00	0,68
	2052152959010	Lemne de foc de rasinoase (deseuri)	t	0,0006	1 500,00	0,90
	2052152958990	Lemn de foc de foioase tari L=1m livrabil in dep S 2340	kg	1,1300	1,50	1,69
	2922140006703	Macara fereastră de 0,0015 MN (0,15 tf)	h-ut	0,0010	15,00	0,01
	2952270004029	Topitor bitum de 500 l	h-ut	0,0130	20,00	0,26
		1.7.3. Fintini D2000				
122	IzF31A	Hidroizolarea suprafetelor din beton (verticale, orizontale, inclusiv tavane) cu amestec "Penetron" - 2 straturi: suprafata neteda	m2			174,775 70,400
	9310060019920	Muncitor deservire CM	h-om	0,5000	80,00	40,00
	7122050013400	Zidar	h-om	0,3800	80,00	30,40
	24165373438290	Amestec "Penetron"	kg	0,8000	130,00	104,00
	4100116202818	Apa pentru mortare si betoane	m3	0,0250	15,00	0,37
123	IzF04F	Strat hidroizolant executat la cald la terase, acoperisuri sau la fundatii si radiere, in terenuri fara ape freatic, inclusiv scafele si doliile din hidroizolatia curenta pe suprafete inclinate peste 40% sau verticale plane sau curbe, cu mastic de bitum sau bitum cu adaos de cauciuc, aplicat cu peria sau gletuitorul de cauciuc (cosoroaba)	m2			38,950 4,800

1	2	3	4	5	6	7
	7134030012200	Izolator hidrofug	h-om	0,0600	80,00	4,80
	2320322600036	Bitum pt. hidroizolatii	kg	1,7000	18,00	30,60
	2653102100880	Filer de calcar saci S 539	kg	0,3400	2,00	0,68
	2052152959010	Lemne de foc de rasinoase (deseuri)	t	0,0006	1 500,00	0,90
	2052152958990	Lemn de foc de foioase tari L=1m livrabil in dep S 2340	kg	1,1300	1,50	1,70
	2922140006703	Macara fereastră de 0,0015 MN (0,15 tf)	h-ut	0,0010	15,00	0,01
	2952270004029	Topitor bitum de 500 l	h-ut	0,0130	20,00	0,26

APROBAT:

Intocmit
VALDCONGRUP SRL

(funcția, semnătura, numele, prenumele)

Investitor
Primaria or.Durlesti

(funcția, semnătura, numele, prenumele)

L.S.

L.S.