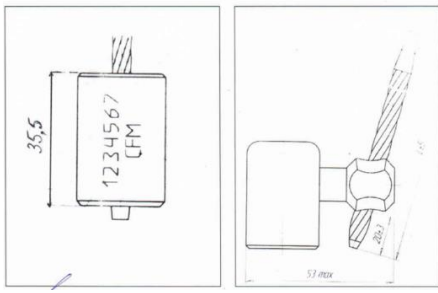
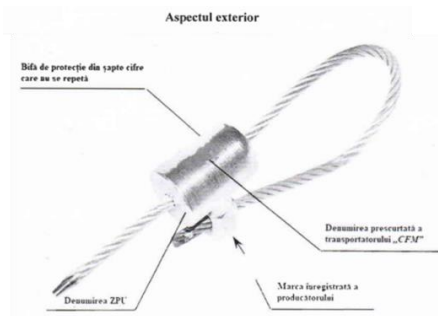

Formularul ofertei pentru bunuri și servicii

Data depunerii ofertei:	20.06.2023
Procedura de achiziție Nr.	ocds-b3wdp1-MD-1684816879155
Denumirea procedurii de achiziție	Sigilii pentru vagoane și containere (ZPU)
Tipul procedurii de achiziție	Licitație deschisă
Anunț de participare Nr.	21080924
Către	Î.S. „Calea Ferată din Moldova”
Operatorul economic	SC Vigurcom SRL

S.R.L. Vigurcom se angajează să presteze, în conformitate cu documentele de atribuire și condițiile stipulate în specificațiile tehnice și preț, **livrarea**/prestarea/executarea următoarelor **bunuri**/servicii/lucrări:

Nr. LOT	Cod CPV	Denumirea bunurilor/serviciilor/lucrărilor solicitate	Specificarea tehnică deplină solicitată/standarde de referință	Un. de măsură	Cantitatea	Valoarea estimată fără TVA, valuta MDL
1.		Sigilii pentru vagoane și containere (ZPU)	<p>SPECIFICAȚIA TEHNICĂ (sigilii pentru vagoane și containere ZPU)</p> <p>Dispozitivul de blocare și etanșare (ZPU) este utilizat pe căile ferate ale statelor membre ale Comunității Statelor Independente, Georgia, Republica Letonia, Republica Lituania și Republica Estonia, aprobat prin protocoalele Consiliului Căilor Ferate.</p> <p>Toate informațiile despre dispozitivul de blocare și etanșare (ZPU), sunt aplicate într-un font non-standard.</p> <p>Dispozitivul de blocare și etanșare (ZPU), este protejat de contrafacere printr-o serie de soluții de design și tehnologice. Sudarea pieselor se face conform tehnologiei originale. Dispozitivul nu poate fi deschis fără urme vizibile de deteriorare mecanică pe suprafețele exterioare și interioare.</p> <p>Dispozitivul de blocare și etanșare (ZPU), constă dintr-un corp, un cablu din oțel, o șaibă de etanșare, un mecanism de fixare a cablului situat în corp.</p> <p>Corpul și cablul din oțel, au un strat protector de zinc, care asigură siguranța la foc a ZPU.</p> <p>Datorită contabilității informatice, întreprinderea poate informa organele de control și conducerea căii ferate după numărul ZPU: când, cui, la ce adresă și în funcție de ce document a fost expediat fiecare ZPU, precum și numărul vagonului sau containerului pe care este instalat ZPU.</p> <p>Lungimea cablului din oțel: 550 mm. Lungimea mecanismului de fixare: 35,5 mm. Diametru cablului din oțel: 5,2 mm. Forța de rupere, care poate rezista ZPU fără distrugere: nu mai puțin de 18 kN. Greutatea cu cablul din oțel de 550 mm lungime: nu mai mult de 0,20 kg.</p>	Buc.	20000	1419600.00

			<p>Dispozitivul de blocare și etanșare (ZPU), conține pe el următoarele înscrisuri: bifă de protecție din șapte cifre care nu se repetă; denumirea prescurtată a transportatorului „CFM”; marca înregistrată a producătorului; denumirea ZPU și pe partea opusă, ultima cifră a anului emiterii.</p> <p style="text-align: center;">Desenul tehnic</p>  <p style="text-align: center;">Aspectul exterior</p> 			
2.	-	-	-	-	-	-
	-	-	-	-	-	-
	-	-	-	-	-	-
	-	-	-	-	-	-
TOTAL						1419600.00

**** Ofertantul va înainta oferta de preț doar pentru loturile la care participă**

- Prezenta ofertă va rămâne valabilă pentru perioada de timp 60 (șaizeci) zile , începând cu data-limită pentru depunerea ofertei și va putea fi acceptată în orice moment până la expirarea acestei perioade;
- Compania semnatară, afiliații sau sucursalele sale, inclusiv fiecare partener sau subcontractor ce fac parte din contract, nu au fost declarate neeligibile în baza prevederilor legislației în vigoare sau a regulamentelor cu incidență în domeniul achizițiilor publice.

Operatorul economic	SC Vigurcom SRL
Adresa juridică	Str.Alba Iulia 77/16 Chișinău
Telefon de contact	+37369071800
e-mail	director.vigurcom@gmail.com
Semnătura cu ștampila umedă (în cazul ofertelor pe suport de hârtie)	<hr style="width: 100%;"/> (semnătura)