

# Ford

TRANSIT VAN



# Ambiente

## Principalele dotări exterioare

- Oglinzi laterale cu eliminare a unghiului mort și indicatoare laterale integrate
- Închidere centralizată la distanță a ușilor
- Ușă laterală glisantă pe partea pasagerului
- Faruri cu stingere întârziată
- Apărătoare de noroi în spate
- Jante de 15" din oțel pentru seriile 290 și 310
- Jante de 16" din oțel seriile 330 și 350
- Sistem de pornire/oprire automată

## Principalele dotări interioare

- Radio DIN simplu, MyFord Dock, patru difuzoare în față (două woofere și două tweetere), comenzi audio la distanță și port USB cu funcționalitate iPod®
- Coloană de direcție cu reglare pe înălțime și în față/spate
- Computer de bord
- Geamuri în față acționate electric
- Airbag pentru șofer
- Airbag pasager față° cu funcție de dezactivare (numai la autoutilitara Kombi M1 și la Kombi M1)
- Scaun reglabil al șoferului cu 4 poziții, cu înclinarea pernei și cotieră



## Motorizări

### Diesel

105 CP (77 kW)/310 Nm

130 CP (96 kW)/360 Nm

130 CP (96 kW)/360 Nm EcoBlue Hybrid

170 CP (125 kW)/390 Nm

170 CP (125 kW)/390 Nm EcoBlue Hybrid

185 CP (136 kW)/415 Nm

## Stilurile de caroserii

Autoutilitară

Autoutilitară cu cabină dublă

Kombi

Autoutilitară Kombi



\*Notă: Nu puneți niciodată un scaun de protecție pentru copil orientat spre spate pe scaunul pasagerului din față, dacă vehiculul Ford este echipat cu airbag funcțional pentru respectivul scaun de pasager față.

Modelul prezentat este autoutilitara Transit Ambiente L3 H2 cu vopsea metalizată Moondust Silver (opțiune).

# Trend

## Principalele dotări exterioare suplimentare față de Ambiente

- Oglinzi laterale reglabile electric și încălzite, de culoare proprie
- Farurile cu halogen tip proiector cu iluminare statică la viraje
- Faruri de ceață
- Capace de roți de mărime normală
- Senzori de distanță pentru parcare în față și spate
- Grilaj frontal cu cadru cromat

## Principalele dotări interioare suplimentare față de Ambiente

- Radio DIN simplu cu DAB, MyFord Dock, patru difuzoare în față (două woofere și două tweetere), comenzi audio la distanță și port USB cu funcționalitate iPod®
- Connection Radio cu Ford SYNC (include asistența pentru situații de urgență\*), modem FordPass Connect, patru difuzoare frontale (două woofere și două tweetere) (Kombi M1 și N1 au șase difuzoare), afișaj TFT de 4", controale audio la distanță, port USB cu funcționalitate iPod® și conectivitate Bluetooth®
- Podea utilă ușor de curățat (numai autoutilitara)
- Pilot automat cu limitator reglabil al vitezei
- Reglare a suportului lombar al scaunului șoferului



## Motorizări

### Diesel

105 CP (77 kW)/310 Nm

130 CP (96 kW)/360 Nm

130 CP (96 kW)/360 Nm EcoBlue Hybrid

170 CP (125 kW)/390 Nm

170 CP (125 kW)/390 Nm EcoBlue Hybrid

185 CP (136 kW)/415 Nm

## Stilurile de caroserii

Autoutilitară

Autoutilitară cu cabină dublă

Kombi

Autoutilitară Kombi



Modelul prezentat este autoutilitara Transit Trend L3 H2 cu vopsea metalizată Dark Carmine Red (opțiune).

# Trail

## Principalele dotări exterioare suplimentare față de Trend

- Grilă cu design unic cu litere mari FORD
- Scut de protecție față vopsit argintiu
- Decal exterior negru unic
- Oglinzi laterale pliabile electric
- Faruri automate
- Jante din aliaj de 16" cu 10 spițe negre
- AWD sau FWD cu diferențial mecanic cu alunecare limitată (doar la transmisie manuală)

## Principalele dotări interioare suplimentare față de Trend

- Scaune integral din piele\*



## Motoare

### Diesel

130 CP (96 kW)/360 Nm

130 CP (96 kW)/360 Nm EcoBlue Hybrid

170 CP (125 kW)/390 Nm

## Caroserii

Autoutilitară

Autoutilitară cabină dublă

Kombi

Autoutilitară Kombi

Modelul prezentat este autoutilitara Transit Trail L3 H2 culoarea Frozen White.

# Limited

## Principalele dotări exterioare suplimentare față de Trend

- Faruri bi-xenon cu lumini de drum pe timp de zi cu leduri
- Jante de 16" din aliaj, cu 5x2 spițe
- Asistență la parcare laterală

## Principalele dotări interioare suplimentare față de Trend

- Radio AM/FM cu DAB, navigație încorporată, Ford SYNC 3 (include Asistența pentru situații de urgență\*) cu Bluetooth®, apelare vocală, AppLink®, mesagerie audio și mod de confidențialitate, ecran tactil de 8", panou de comandă integrat extins, port USB cu funcționalitate iPod®, comenzi audio la distanță, patru difuzoare frontale (două woofere și două tweetere)
- Mâner al schimbătorului de viteze îmbrăcat în piele



## Motorizări

### Diesel

130 CP (96 kW)/360 Nm

130 CP (96 kW)/360 Nm EcoBlue Hybrid

170 CP (125 kW)/390 Nm

185 PS (136 kW)/415 Nm

## Stilurile de caroserii

Autoutilitară

Autoutilitară cu cabină dublă

Kombi

Autoutilitară Kombi

\*Asistența pentru situații de urgență Ford este o funcție SYNC inovatoare care folosește un telefon mobil asociat prin Bluetooth® și conectat pentru a-i ajuta pe ocupanții vehiculului să inițieze un apel direct către centrul local de comunicații, după un accident care a implicat declanșarea unui airbag sau oprirea pompei de combustibil. Această funcție este operațională în peste 40 de țări și regiuni din Europa.



Modelul prezentat este autoutilitara Transit Limited L3 H2 cu vopsea metalizată Chrome Blue (opțiune).

## Dimensiuni (mm)

|   | Autoutilitară L2 H2 |           | Autoutilitară L2 H3 |           | Autoutilitară L3 H2 |           | Autoutilitară L3 H3 |           | Auto-utilitară L4 H3 |
|---|---------------------|-----------|---------------------|-----------|---------------------|-----------|---------------------|-----------|----------------------|
|   | Tracțiune pe față   | RWD/ AWD  | Tracțiune pe față   | RWD/ AWD  | Tracțiune pe față   | RWD/ AWD  | Tracțiune pe față   | RWD/ AWD  | RWD/ AWD             |
| <b>A</b> Lungime totală   | 5531                | 5531      | 5531                | 5531      | 5981                | 5981      | 5981                | 5981      | 6704                 |
| <b>B</b> Lățime totală cu oglinzi                                     | 2474                | 2474      | 2474                | 2474      | 2474                | 2474      | 2474                | 2474      | 2474                 |
| Lățime totală cu oglinzi pliate                                       | 2112                | 2112      | 2112                | 2112      | 2112                | 2112      | 2112                | 2112      | 2112                 |
| Lățime totală fără oglinzi (SRW)                                      | 2059                | 2059      | 2059                | 2059      | 2059                | 2059      | 2059                | 2059      | 2059                 |
| Lățime totală fără oglinzi (DRW)                                      | -                   | -         | -                   | -         | -                   | -         | -                   | -         | 2126                 |
| Lățime totală fără oglinzi (5T DRW)**                                 | -                   | -         | -                   | -         | -                   | -         | -                   | -         | 2174                 |
| <b>C</b> Înălțime totală*   | 2413-2533           | 2447-2534 | 2652-2769           | 2686-2771 | 2411-2530           | 2443-2533 | 2650-2767           | 2682-2769 | 2680-2778            |
| <b>D</b> Ampatament   | 3300                | 3300      | 3300                | 3300      | 3750                | 3750      | 3750                | 3750      | 3750                 |
| <b>E</b> Distanța din fața vehiculului până la centrul roții față     | 1023                | 1023      | 1023                | 1023      | 1023                | 1023      | 1023                | 1023      | 1023                 |
| <b>F</b> Distanța din spatele vehiculului până la centrul roții spate | 1208                | 1208      | 1208                | 1208      | 1208                | 1208      | 1208                | 1208      | 1931                 |
| <b>G</b> Lățimea deschiderii ușii laterale                            | 1300                | 1300      | 1300                | 1300      | 1300                | 1300      | 1300                | 1300      | 1300                 |
| <b>H</b> Înălțimea deschiderii ușii de încărcare laterale             | 1700                | 1600      | 1700                | 1600      | 1700                | 1600      | 1700                | 1600      | 1600                 |
| <b>I</b> Lățime a deschiderii ușii din spate                          | 1565                | 1565      | 1565                | 1565      | 1565                | 1565      | 1565                | 1565      | 1565                 |
| <b>J</b> Înălțimea deschiderii ușii din spate                         | 1748                | 1648      | 1987                | 1887      | 1748                | 1648      | 1987                | 1887      | 1887                 |
| <b>K</b> Lungime maximă spațiul încărcare (la podea)                  | 3083                | 3083      | 3083                | 3083      | 3533                | 3533      | 3533                | 3533      | 4256                 |
| <b>L</b> Lățime maximă a spațiului de încărcare                       | 1784                | 1784      | 1784                | 1784      | 1784                | 1784      | 1784                | 1784      | 1784                 |
| <b>M</b> Spațiu de încărcare între pasajele roților (SRW)             | 1392                | 1392      | 1392                | 1392      | 1392                | 1392      | 1392                | 1392      | 1392                 |
| Spațiu de încărcare între pasajele roților (DRW)                      | -                   | -         | -                   | -         | -                   | -         | -                   | -         | 1154                 |
| <b>N</b> Înălțimea de la podea la plafon                              | 1886                | 1786      | 2125                | 2025      | 1886                | 1786      | 2125                | 2025      | 2025                 |
| <b>O</b> Înălțime de încărcare*                                       | 482-605             | 615-706   | 482-602             | 615-703   | 478-592             | 608-695   | 478-590             | 608-692   | 608-677              |
| <b>P</b> Volumul maxim de încărcare (metri cubi)                      | 10,0                | 9,5       | 11,2                | 10,7      | 11,5                | 11,0      | 13,0                | 12,4      | 15,1                 |
| Spațiu util (VDA) (metri cubi)  | 9,3                 | 8,3       | 10,3                | 9,9       | 10,8                | 10,2      | 12,0                | 11,5      | 14,1                 |

## Dimensiuni (mm)

|  | Autoutilitară L2 H2 |             | Autoutilitară L2 H3 |             | Autoutilitară L3 H2 |            | Autoutilitară L3 H3 |            | Auto-utilitară L4 H3 |
|--|---------------------|-------------|---------------------|-------------|---------------------|------------|---------------------|------------|----------------------|
|  | Tracțiune pe față   | RWD/ AWD    | Tracțiune pe față   | RWD/ AWD    | Tracțiune pe față   | RWD/ AWD   | Tracțiune pe față   | RWD/ AWD   | RWD/ AWD             |
| Dimensiunile unice pentru autoutilitara cu cabină dublă        |                     |             |                     |             |                     |            |                     |            |                      |
| <b>G</b> Lățimea deschiderii ușii laterale                     | 1200                | 1200        | 1200                | 1200        | 1200                | 1200       | 1200                | 1200       | 1200                 |
| <b>H</b> Înălțimea de încărcare a ușii laterale                | 1664                | 1564        | 1664                | 1564        | 1664                | 1564       | 1664                | 1564       | 1564                 |
| <b>J</b> Înălțimea de încărcare a ușii spate                   | 1697                | 1597        | 1936                | 1836        | 1697                | 1597       | 1936                | 1836       | 1836                 |
| <b>K</b> Lungime maximă a spațiului de încărcare (la podea)    | 2038                | 2038        | 2038                | 2038        | 2488                | 2488       | 2488                | 2488       | 3211                 |
| <b>N</b> Înălțimea de la podea la plafon                       | 1818                | 1718        | 2055                | 1955        | 1818                | 1718       | 2055                | 1955       | 1955                 |
| <b>O</b> Înălțimea de încărcare*                               | 524-643             | 654-740     | 524-640             | 654-736     | 532-640             | 646-740    | 532-637             | 646-736    | 644-728              |
| <b>P</b> Volumul maxim încărcare (metri cubi)                  | 6,1                 | 5,7         | 6,7                 | 6,4         | 7,6                 | 7,2        | 8,4                 | 8,0        | 10,6                 |
| Spațiu de încărcare (VDA) (metri cubi)                         | 5,5                 | 5,3         | 6,0                 | 5,7         | 7,0                 | 6,6        | 7,6                 | 7,3        | 9,8                  |
| <b>Q</b> Lungime utilă spațiu încărcare la o înălțime de 1,2 m | 1789                | 1789        | 1789                | 1789        | 2239                | 2239       | 2239                | 2239       | 2962                 |
| Raza de bracăj (m)   |                     |             |                     |             |                     |            |                     |            |                      |
| Din bordură în bordură roți 15"                                | 11.93-12.06         | -           | 11.93-12.06         | -           | 13.36               | -          | 13.40               | -          | -                    |
| Din bordură în bordură roți 16"                                | 12.74-12.83         | 12.74-12.83 | 12.74-12.83         | 12.74-12.83 | 14.25               | 14.3/13.72 | 14.30               | 14.3/13.72 | 14.3/13.69           |
| Din bordură în bordură roți 16" (transmisie manuală DRW)       | -                   | -           | -                   | -           | -                   | -          | -                   | -          | 13.22                |
| Din bordură în bordură roți 16" (transmisie automată DRW)      | -                   | -           | -                   | -           | -                   | -          | -                   | -          | 14.03                |

**L2** = ampatament mediu, **L3** = ampatament lung, **L4** = ampatament lung cu lungime extinsă. **H2** = plafon mediu, **H3** = plafon înalt, **FWD** = Tracțiune față, **RWD** = Tracțiune spate, **AWD** = Tracțiune integrală, **SRW** = Roți spate simple, **DRW** = Roți spate duble. Toate dimensiunile (prezentate în mm) sunt supuse toleranțelor de fabricație și se referă la modelele cu specificații minime și nu includ echipamentele suplimentare. \*Dimensiunile de înălțime indică intervalul de la minim la maxim al unui vehicul cu încărcătură maximă, de la vehiculul utilitar cu cea mai mică sarcină utilă la vehiculul cu cea mai mare sarcină utilă, neîncărcat. Aceste ilustrații sunt prezentate cu titlu orientativ. **Metoda VDA** Aceasta este metoda folosită de Verband der Automobilindustrie (VDA) în Germania. Cifra VDA este stabilită prin umplerea spațiului util cu blocuri „litru”, fiecare măsurând 200x100x50 mm. Blocurile sunt apoi numărate și rezultatul numeric este transformat în metri cubi. \*\*Disponibil din noiembrie 2020.

## Autoutilitară

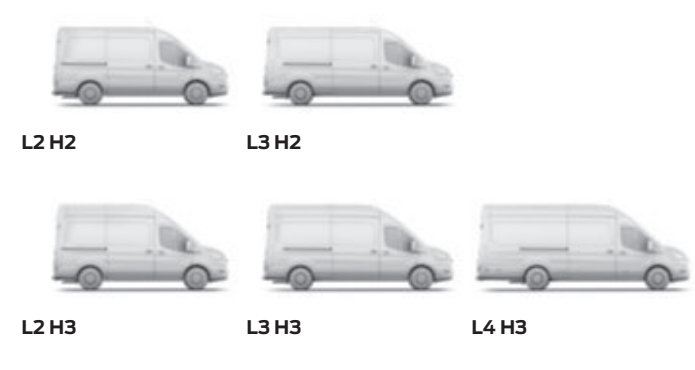

## Autoutilitară cu cabină dublă

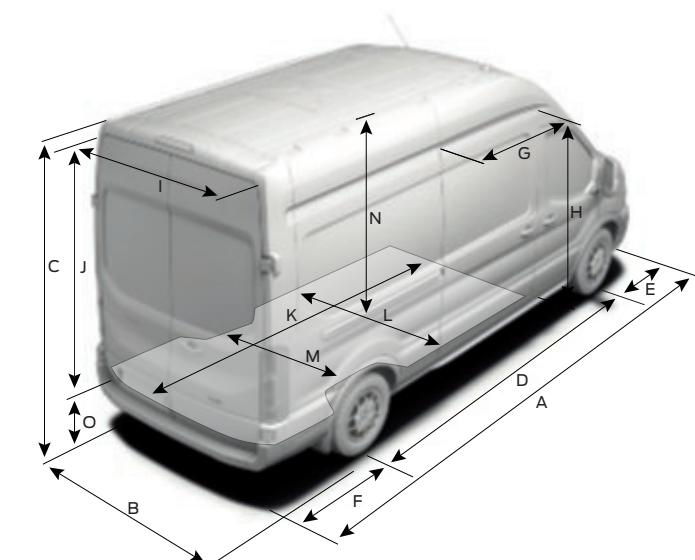
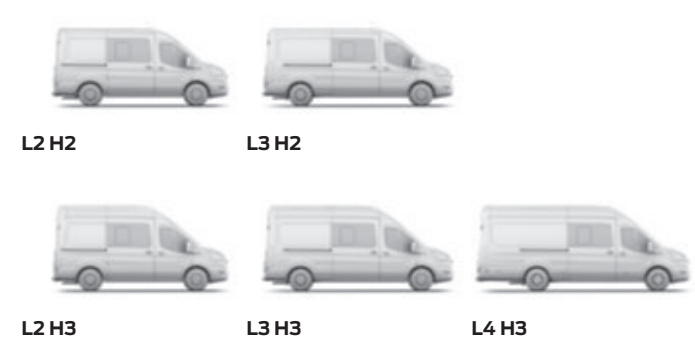

## Dimensiuni (mm)

|   | L2 H2 Autoutilitara Kombi/Kombi M1 |             | L2 H3 Autoutilitara Kombi/Kombi M1 |             | L3 H2 Autoutilitara Kombi/Kombi M1 |             | L3 H3 Autoutilitara Kombi/Kombi M1 |             | L4 H3 Autoutilitara Kombi/Kombi M1 |
|---|------------------------------------|-------------|------------------------------------|-------------|------------------------------------|-------------|------------------------------------|-------------|------------------------------------|
|   | FWD                                | RWD/AWD     | FWD                                | RWD/AWD     | FWD                                | RWD/AWD     | FWD                                | RWD/AWD     | RWD/AWD                            |
| <b>A</b> Lungime totală   | 5531                               | 5531        | 5531                               | 5531        | 5981                               | 5981        | 5981                               | 5981        | 6704                               |
| <b>B</b> Lăţime totală cu oglinzi   | 2474                               | 2474        | 2474                               | 2474        | 2474                               | 2474        | 2474                               | 2474        | 2474                               |
| Lăţime totală cu oglinzile pliate   | 2112                               | 2112        | 2112                               | 2112        | 2112                               | 2112        | 2112                               | 2112        | 2112                               |
| Lăţime totală fără oglinzi (SRW)  | 2059                               | 2059        | 2059                               | 2059        | 2059                               | 2059        | 2059                               | 2059        | 2059                               |
| Lăţime totală fără oglinzi (DRW)  | -                                  | -           | -                                  | -           | -                                  | -           | -                                  | -           | 2126                               |
| <b>C</b> Înălţime totală*   | 2413-2530                          | 2447-2531   | 2652-2766                          | 2686-2767   | 2411-2526                          | 2443-2546   | 2650-2762                          | 2682-2781   | 2672-2775                          |
| <b>D</b> Ampatament   | 3300                               | 3300        | 3300                               | 3300        | 3750                               | 3750        | 3750                               | 3750        | 3750                               |
| <b>E</b> Distanţă de la partea din faţă a vehiculului la centrul roţii din faţă                 | 1023                               | 1023        | 1023                               | 1023        | 1023                               | 1023        | 1023                               | 1023        | 1023                               |
| <b>F</b> Distanţă de la partea din spate a vehiculului la centrul roţii din spate               | 1208                               | 1208        | 1208                               | 1208        | 1208                               | 1208        | 1208                               | 1208        | 1931                               |
| <b>G</b> Lăţime a deschiderii uşii laterale   | 1200                               | 1200        | 1200                               | 1200        | 1200                               | 1200        | 1200                               | 1200        | 1200                               |
| <b>H</b> Înălţime a deschiderii uşii de încărcare laterale                                      | 1664                               | 1564        | 1664                               | 1564        | 1664                               | 1564        | 1664                               | 1564        | 1564                               |
| <b>I</b> Lăţime a deschiderii uşii din spate/hayonului  | 1565                               | 1565        | 1565                               | 1565        | 1565                               | 1565        | 1565                               | 1565        | 1565                               |
| <b>J</b> Înălţime a deschiderii uşii din spate/hayonului  | 1697                               | 1597        | 1936                               | 1836        | 1697                               | 1597        | 1936                               | 1836        | 1836                               |
| <b>K</b> Lungime maximă a spaţiului de încărcare (în spatele celui de-al doilea rând de scaune) | 2270                               | 2270        | 2270                               | 2270        | 2720                               | 2720        | 2720                               | 2720        | 3443                               |
| Lungime maximă a spaţiului de încărcare (în spatele celui de-al treilea rând de scaune)         | 1486                               | 1486        | 1486                               | 1486        | 1936                               | 1936        | 1936                               | 1936        | 2659                               |
| <b>L</b> Lăţime maximă a spaţiului util   | 1784                               | 1784        | 1784                               | 1784        | 1784                               | 1784        | 1784                               | 1784        | 1784                               |
| <b>M</b> Spaţiu de încărcare între pasajele roţilor (SRW)                                       | 1392                               | 1392        | 1392                               | 1392        | 1392                               | 1392        | 1392                               | 1392        | 1392                               |
| Spaţiu de încărcare între pasajele roţilor (DRW)  | -                                  | -           | -                                  | -           | -                                  | -           | -                                  | -           | 1154                               |
| <b>N</b> Încărcătură de la podea la plafon  | 1818                               | 1718        | 2055                               | 1955        | 1818                               | 1718        | 2055                               | 1955        | 1955                               |
| <b>O</b> Înălţime de încărcare*   | 524-644                            | 654-742     | 524-641                            | 654-739     | 521-639                            | 646-738     | 522-636                            | 646-736     | 634-727                            |
| <b>P</b> Spaţiul maxim de încărcare (metri cubi)  | 10.0                               | 9.5         | 11.2                               | 10.7        | 11.5                               | 11.0        | 13.0                               | 12.4        | 15.1                               |
| Spaţiul de încărcare (VDA) (metri cubi)   | 9.3                                | 8.8         | 10.3                               | 9.9         | 10.8                               | 10.2        | 12.0                               | 11.5        | 14.1                               |
| <b>Raza de bracăj (m)</b>   |                                    |             |                                    |             |                                    |             |                                    |             |                                    |
| Din bordură în bordură roţi 15"   | 11.98                              | -           | 11.98                              | -           | 13.38-13.49                        | -           | 13.38-13.49                        | -           | -                                  |
| Din bordură în bordură roţi 16"   | 12.65                              | 12.65/13.72 | 12.65                              | 12.65/13.72 | 14.26-14.33                        | 14.26-14.33 | 14.26-14.33                        | 14.26-14.33 | 14.26-14.33/13.71                  |
| Din bordură în bordură roţi 16" (DRW)   | -                                  | -           | -                                  | -           | -                                  | -           | -                                  | -           | 3.57/ -                            |

**L2** = ampatament mediu, **L3** = ampatament lung, **L4** = ampatament lung cu lungime extinsă. **H2** = plafon mediu, **H3** = plafon înalt, **FWD** = Tracţiune faţă, **RWD** = Tracţiune spate, **AWD** = Tracţiune integrală, **SRW** = Roţi spate simple, **DRW** = Roţi spate duble. Toate dimensiunile (prezentate în mm) sunt supuse toleranţelor de fabricaţie şi se referă la modelele cu specificaţii minime şi nu includ echipamentele suplimentare. \*Dimensiunile de înălţime indică intervalul de la minim la maxim al unui vehicul cu încărcătură maximă, de la vehiculul utilitar cu cea mai mică sarcină utilă la vehiculul cu cea mai mare sarcină utilă, neîncărcat. Aceste ilustraţii sunt prezentate cu titlu orientativ. **Metoda VDA** Aceasta este metoda folosită de Verband der Automobilindustrie (VDA) în Germania. Cifra VDA este stabilită prin umplerea spaţiului util cu blocuri „litru”, fiecare măsurând 200x100x50 mm. Blocurile sunt apoi numărate şi rezultatul numeric este transformat în metri cubi.

## Kombi

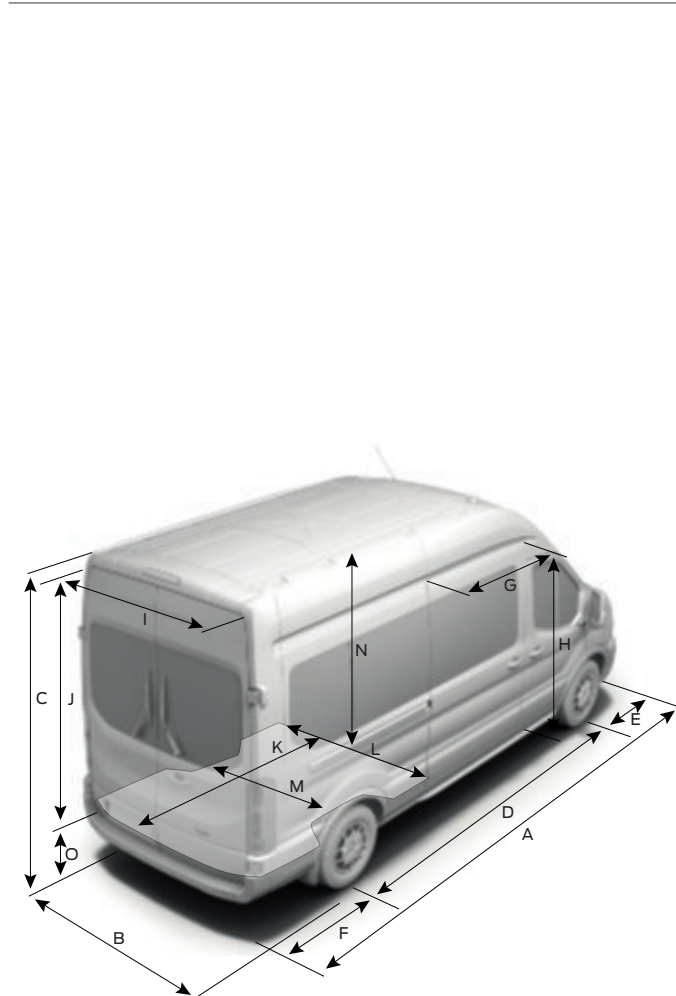
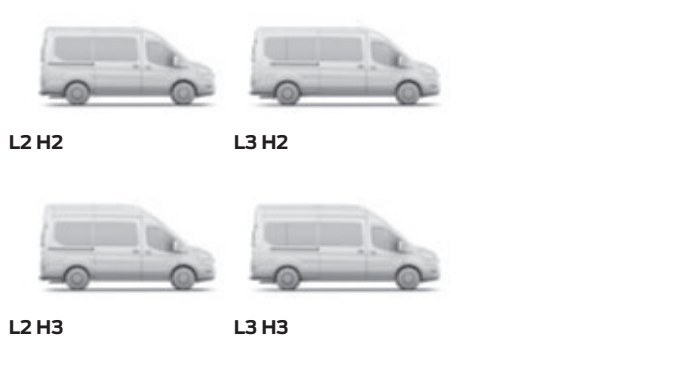

## Economia de combustibil și emisiile de CO<sub>2</sub> Emisii (EU6.2)

|  | Raport de transmisie <sup>90</sup> | Emisii CO <sub>2</sub> WLTP (g/km) <sup>90b</sup> | Consumul de combustibil WLTP Combinat în l/100km <sup>90b</sup> |
|--|------------------------------------|---|---|
| Autoutilitară/autoutilitară cu cabină dublă/Kombi N1                 |                                    |   |   |
| Tracţiune pe faţă  |                                    |   |   |
| 2.0 TDCi Ford EcoBlue 105 CP (77 kW)                                 | 4.429/3.263                        | 205-215   | 7.8-8.2   |
| 2.0 TDCi Ford EcoBlue 130 CP (96 kW)                                 | 4.429/3.263                        | 209-226   | 8.0-8.6   |
| 2.0 TDCi Ford EcoBlue 130 CP (96 kW)                                 | 4.93/3.450                         | 262   | 10.0  |
| 2.0 TDCi Ford EcoBlue Hybrid 130 CP (96 kW)                          | 4.429/3.263                        | 204-219   | 7.8-8.4   |
| 2.0 TDCi Ford EcoBlue 130 CP (96 kW), transmisie automată, 6 trepte  | 3.39                               | 227-240   | 8.7-9.2   |
| 2.0 TDCi Ford EcoBlue 170 CP (125 kW)                                | 4.18/3.045                         | 207-212   | 7.9-8.1   |
| 2.0 TDCi Ford EcoBlue 170 CP (125 kW)                                | 4.429/3.263                        | 211-226   | 8.0-8.6   |
| 2.0 TDCi Ford EcoBlue 170 CP (125 kW)                                | 4.93/3.450                         | De comunicat                                      | De comunicat  |
| 2.0 TDCi Ford EcoBlue Hybrid 170 CP (125 kW)                         | 4.18/3.045                         | De comunicat                                      | De comunicat  |
| 2.0 TDCi Ford EcoBlue Hybrid 170 CP (125 kW)                         | 4.18/3.045                         | 205-211   | 7.8-8.1   |
| 2.0 TDCi Ford EcoBlue Hybrid 170 CP (125 kW)                         | 4.429/3.263                        | 206-219   | 7.9-8.4   |
| 2.0 TDCi Ford EcoBlue 170 CP (125 kW), transmisie automată, 6 trepte | 3.39                               | 227-240   | 8.7-9.2   |
| 2.0 TDCi Ford EcoBlue 185 CP (136 kW)                                | 4.429/3.263                        | 213-226   | 8.1-8.6   |
| 2.0 TDCi Ford EcoBlue 185 CP (136 kW)                                | 4.93/3.450                         | De comunicat                                      | 7.8-10.0  |
| 2.0 TDCi Ford EcoBlue 185 CP (136 kW), transmisie automată, 6 trepte | 3.39                               | 227-240   | 8.7-9.2   |
| 2.0 TDCi Ford EcoBlue 160 CP (119 kW)                                | 4.93/3.450                         | 262   | 10.0  |
| 2.0 TDCi Ford EcoBlue 160 CP (119 kW), transmisie automată, 6 trepte | 3.39                               | 277   | 10.6  |
| Tracţiune spate  |                                    |   |   |
| 2.0 TDCi Ford EcoBlue 105 CP (77 kW)                                 | 3.73                               | 180-266   | 6.9-10.1  |
| 2.0 TDCi Ford EcoBlue Hybrid 130 CP (96 kW)                          | 3.31                               | 220-257   | 8.4-9.8   |
| 2.0 TDCi Ford EcoBlue Hybrid 130 CP (96 kW)                          | 3.73                               | 222-250   | 8.5-9.9   |
| 2.0 TDCi Ford EcoBlue 130 CP (96 kW)                                 | 3.31                               | 210-253   | 8.0-9.6   |
| 2.0 TDCi Ford EcoBlue 130 CP (96 kW)                                 | 3.73                               | 213-266   | 8.1-10.1  |
| 2.0 TDCi Ford EcoBlue 130 CP (96 kW)                                 | 4.10                               | 216-268   | 8.2-10.2  |
| 2.0 TDCi Ford EcoBlue Hybrid 170 CP (125 kW)                         | 3.31                               | 206-257   | 7.9-9.8   |

|  | Raport de transmisie <sup>90</sup> | Emisii CO <sub>2</sub> WLTP (g/km) <sup>90b</sup> | Consumul de combustibil WLTP Combinat în l/100km <sup>90b</sup> |
|--|------------------------------------|---|---|
| 2.0 TDCi Ford EcoBlue Hybrid 170 CP (125 kW)                           |                                    |   |   |
| 2.0 TDCi Ford EcoBlue 170 CP (125 kW)                                  | 3.31                               | 210-259   | 8.0-9.9   |
| 2.0 TDCi Ford EcoBlue 170 CP (125 kW)                                  | 4.10                               | 216-268   | 8.2-10.2  |
| 2.0 TDCi Ford EcoBlue 170 CP (125 kW)                                  | 3.73                               | 213-266   | 8.1-10.1  |
| 2.0 TDCi Ford EcoBlue 170 CP (125 kW), transmisie automată, 10 trepte* | 3.73                               | De comunicat                                      | De comunicat  |
| 2.0 TDCi Ford EcoBlue 185 CP (136 kW)                                  | 3.31                               | 210-259   | 8.0-9.9   |
| 2.0 TDCi Ford EcoBlue 185 CP (136 kW)                                  | 3.73                               | 213-266   | 8.1-10.1  |
| 2.0 TDCi Ford EcoBlue 185 CP (136 kW)                                  | 4.10                               | 216-268   | 8.2-10.2  |
| AWD  |                                    |   |   |
| 2.0 TDCi Ford EcoBlue 130 CP (96 kW)                                   | 4.10                               | 258-296   | 9.8-11.3  |
| 2.0 TDCi Ford EcoBlue 170 CP (125 kW)                                  | 4.10                               | 258-296   | 9.8-11.2  |

\*Disponibil din februarie 2020 de producție. **Notă pentru toate motoarele Ford EcoBlue:** Valorile indicate se referă la vehicule prevăzute cu pornire/oprire automată. Sistemul de pornire/oprire automată reduce emisiile de CO<sub>2</sub> și consumul de combustibil cu 6 g/km și respectiv între 0,2-0,3 l/100 km. <sup>90</sup>Raportul de transmisie ilustrat este disponibil în funcție de model, de sarcina utilă GVM și de combinația motorizare/transmisie. <sup>90b</sup>Consumul declarat de combustibil/energie, emisiile de CO<sub>2</sub> și autonomia vehiculului electric sunt măsurate conform cerințelor tehnice și specificațiilor reglementărilor europene (CE) 715/2007 și (CE) 2017/1151, cu ultimele modificări. Vehiculele utilitare cu sarcină utilă redusă, omologate conform procedurii de testare armonizată la nivel mondial a vehiculelor ușoare (WLTP), vor avea informații privind consumul de combustibil/energie și emisii de CO<sub>2</sub> pentru Noul Ciclu European de Conducere (NEDC) și WLTP. WLTP va înlocui complet NEDC până la sfârșitul anului 2020. Procedurile de testare standard folosite permit comparația între diferite tipuri de vehicule și diferiți producători. Pe lângă eficiența în ceea ce privește combustibilul a unui vehicul, comportamentul la rulare, precum și alți factori non-tehnici joacă un rol important în stabilirea consumului de combustibil/energie al acestuia, emisiilor de CO<sub>2</sub> și a autonomiei vehiculului electric. CO<sub>2</sub> reprezintă principalul gaz cu efect de seră responsabil de încălzirea globală. Un ghid al economiei de combustibil și al emisiilor de CO<sub>2</sub> care conține date despre toate modelele noi de autoturisme este disponibil gratuit în orice punct de vânzare. Pentru mai multe informații, consultați „[www.ford.ro](http://www.ford.ro)”. <sup>90b</sup>Consumul declarat de combustibil/energie, emisiile de CO<sub>2</sub> pentru motoarele Euro 6c (N1) și Euro 6d-TEMP (M1) sunt măsurate conform cerințelor tehnice și specificațiilor reglementărilor europene (CE) 715/2007, (CE) 692/2008 și (UE) 2017/1151, cu ultimele modificări. Consumul de combustibil și emisiile de CO<sub>2</sub> pot fi specificate pentru un model de vehicul și nu pentru o anumită mașină. Procedurile de testare standard folosite permit comparația între diferite tipuri de vehicule și diferiți producători. Pe lângă eficiența în ceea ce privește combustibilul a unui vehicul, comportamentul la rulare, precum și alți factori non-tehnici joacă un rol important în stabilirea consumului de combustibil/energie și a emisiilor de CO<sub>2</sub> ale vehiculului. Un ghid al economiei de combustibil și al emisiilor de CO<sub>2</sub> care conține date despre toate modelele noi de autoturisme este disponibil gratuit în orice punct de vânzare. Pentru mai multe informații, consultați „[www.ford.ro](http://www.ford.ro)”.



WWW

**Caracteristici și specificații complete (nu se găsesc în broșura tipărită)**  
 Pentru a examina caracteristicile și specificațiile complete, descărcați broșura digitală sau consultați broșura interactivă. Acestea pot fi descărcate de la: [www.ford.com](http://www.ford.com) sau scanând codul QR.

# Profitați cât mai mult de noul Ford

Doriința noastră este de a vă ajuta să profitați cât mai mult de noul dumneavoastră Ford. Și pentru aceasta, trebuie să știți cât este proiectat să transporte în siguranță, atât în ceea ce privește sarcina utilă, cât și volumul de încărcare. Dealerul Ford de vehicule comerciale poate să ofere recomandări specializate legate de specificațiile importante și să vă ajute să găsiți autoutilitare potrivită în funcție de bugetul și nevoile dumneavoastră de afaceri.



Autoutilitara Ford Transit a fost proiectată să transporte încărcătură – multă.

Alegerea unei autoutilitare noi este o decizie importantă și mulți factori trebuie să fie luați în considerație. În timp ce unele aspecte, precum selectarea celui mai potrivit produs derivat, identificarea utilizării principale dorite și stabilirea dimensiunii benei sunt relativ simple, altele, precum calcularea sarcinii utile, sunt mai complexe.

#### Capacitatea de încărcare

Pentru a calcula sarcina utilă, trebuie să cunoașteți două lucruri, masa totală maximă autorizată a vehiculului (MTMA) și masa sa proprie.

**Masa totală maximă autorizată (MTMA)** este greutatea maximă permisă a vehiculului atunci când este încărcat și gata să plece – ceea ce include greutatea vehiculului în sine, auxiliare, șofer și echipaj (luând în calcul greutatea standard în domeniu de 75 kg/persoană), lichide, rezervorul de combustibil 90 % plin (1 litru de motorină = aproximativ 0,85 kg), echipamentul opțional și aftermarket și încărcătură.

Pentru simplificare, modelele Ford Transit sunt denumite în funcție de MTMA. De exemplu, un 280 are o MTMA de cca. 2.800 kg, iar un 300 de cca. 3.000 kg.

**Masa proprie** este greutatea unui vehicul din seria Ambiente cu specificații standard, incluzând lichidele și rezervorul de combustibil 90 % plin, dar fără șofer, echipaj sau încărcătură.

**Sarcina utilă** este diferența dintre cele două.

**Masa totală maximă autorizată** minus **masa proprie** = **sarcina utilă**

Astfel, pentru a vă ajuta să alegeți vehiculul potrivit pentru nevoile dumneavoastră, iată unele explicații detaliate despre factorii care pot să influențeze sarcina utilă a unui vehicul. Printre aceștia se numără următorii, fără a se limita la aceștia:

#### Șoferul și echipajul

Calculăm greutatea șoferului și a echipajului în baza standardului din domeniu de 75 kg/persoană. Nu uitați că greutatea șoferului și a echipajului nu este inclusă în masa proprie, așa că atunci când șoferul sau echipajul urcă în vehicul, sarcina utilă va fi redusă corespunzător.

#### Opțiunile prevăzute din fabrică

Cele mai multe opțiuni prevăzute din fabrică vor afecta sarcina utilă a vehiculului. De exemplu, aerul condiționat poate să adauge aproximativ 18 kg la greutatea unui vehicul și astfel să reducă în mod corespunzător sarcina sa utilă.

Cu toate acestea, solicitarea unui scaun simplu pentru pasager în față în locul scaunului dublu standard va reduce greutatea vehiculului cu aproximativ 12 kg și va crește sarcina sa utilă cu aceeași cantitate. Dealerul de vehicule comerciale Ford va putea să vă spună ce funcții pot să crească sau să scadă masa proprie a vehiculului și cu cât.

#### Seria

Toate masele proprii citate în această broșură sunt pentru modelele de serie Ambiente cu specificații standard, cu excepția cazului în care se specifică altfel. Modelele din seriile Trend și Limited vor cântări în general mai mult decât cele din seria Ambiente din cauza nivelului superior de funcții și echipamente.

#### Toleranțele de fabricație

Diferențele din procesele de fabricație și producție înseamnă că este puțin probabil ca două vehicule să cântărească exact la fel.

#### Accesoriile și conversiile aftermarket

Este important să vă gândiți cu atenție la ceea ce doriți să faceți cu vehiculul după ce vă este livrat. Orice accesorii montate sau conversii aftermarket ale vehiculului pot să afecteze negativ sarcina sa utilă. Consultați dealerul de vehicule comerciale pentru a afla mai multe informații și recomandări.

Dacă sarcina utilă este critică pentru afacerea dumneavoastră sau dacă planificați să transportați încărcătură la capacitatea maximă a vehiculului sau aproximativ la aceasta, dealerul de vehicule comerciale poate să vă ajute. În baza experienței și a cunoștințelor sale, poate să vă recomande specificațiile exacte ale vehiculului necesare pentru a răspunde nevoilor dumneavoastră individuale de afaceri.

#### Configurați autoutilitara pentru a se potrivi activității dumneavoastră

Vehiculele comerciale Ford sunt disponibile cu o gamă largă de funcții standard și opționale. Dealerul de vehicule comerciale poate să vă ajute să fiți siguri că specificați funcții ale vehiculului adecvate nevoilor dumneavoastră specifice de afaceri, inclusiv articolele tehnice care să ajute la montarea aftermarket a echipamentului specializat sau la conversie.

**Notă** Informațiile tehnice pentru firmele specializate în conversia vehiculelor pot să fie găsite online în Manualul pentru caroserie și montarea echipamentelor @etis.ford.com accesați >Information >>Vehicle Conversions.

## Mase și sarcini

|                          | Sarcină utilă max. (fără șofer) (kg) | Masă maximă autorizată (kg) | Masă proprie min. (fără șofer) | Sarcină autorizată pe puntea față (kg) | Sarcină autorizată pe puntea spate (kg) |
|--------------------------|--------------------------------------|-----------------------------|--------------------------------|--|---|
| Autoutilitară (3 locuri) |                                      |                             |                                |  |   |
| Tracțiune pe față        |                                      |                             |                                |  |   |
| 290 L2 H2                | 940-832                              | 2940                        | 2108-2000                      | 1625                                   | 1575                                    |
| 310 L2 H2                | 1140-1017                            | 3140                        | 2123-2000                      | 1650                                   | 1725                                    |
| 310 L2 H3                | 1098-975                             | 3140                        | 2165-2042                      | 1650                                   | 1725                                    |
| 310 L3 H2                | 1085-972                             | 3140                        | 2168-2055                      | 1750                                   | 1725                                    |
| 310 L3 H3                | 1041-928                             | 3140                        | 2212-2099                      | 1750                                   | 1725                                    |
| 330 L2 H2                | 1341-1218                            | 3365                        | 2147-2024                      | 1750                                   | 2050                                    |
| 330 L2 H3                | 1299-1176                            | 3365                        | 2189-2066                      | 1750                                   | 2050                                    |
| 330 L3 H2                | 1287-1159                            | 3365                        | 2206-2078                      | 1750                                   | 2050                                    |
| 330 L3 H3                | 1242-1114                            | 3365                        | 2251-2123                      | 1750                                   | 2050                                    |
| 350 L2 H2                | 1476-1353                            | 3500                        | 2147-2024                      | 1750                                   | 2150                                    |
| 350 L2 H3                | 1398-1342                            | 3500                        | 2158-2102                      | 1750                                   | 2150                                    |
| 350 L3 H2                | 1422-1293                            | 3500                        | 2207-2078                      | 1750                                   | 2250                                    |
| 350 L3 H3                | 1342-1286                            | 3500                        | 2214-2158                      | 1750/1850                              | 2250                                    |
| Tracțiune spate          |                                      |                             |                                |  |   |
| 350 L2 H2                | 1389-1281                            | 3500                        | 2219-2111                      | 1750                                   | 2150                                    |
| 350 L2 H3                | 1346-1221                            | 3500                        | 2279-2154                      | 1750                                   | 2150                                    |
| 350 L3 H2                | 1335-1178                            | 3500                        | 2322-2165                      | 1750                                   | 2250                                    |
| 350 L3 H3                | 1783-1135                            | 3500                        | 2365-1717                      | 1750                                   | 2250                                    |
| 350 L4 H3                | 1181-1010                            | 3500                        | 2490-2319                      | 1750/1850                              | 2250/2450                               |
| 430 L4 H3                | 1791-1637                            | 4300                        | 2663-2509                      | 1850                                   | 3000/3300                               |
| 470 L4 H3                | 2190-2091                            | 4700                        | 2609-2510                      | 1850                                   | 3300                                    |
| 500 L4 H3*               | 2458-2303                            | 5000                        | 2697-2542                      | 1875/2100                              | 3500                                    |
| AWD                      |                                      |                             |                                |  |   |
| 350 L2 H2                | 1309-1231                            | 3500                        | 2269-2191                      | 1850                                   | 2150                                    |
| 350 L2 H3                | 1230-1219                            | 3500                        | 2281-2270                      | 1850                                   | 2150                                    |
| 350 L3 H2                | 1255-1171                            | 3500                        | 2329-2245                      | 1850                                   | 2250                                    |
| 350 L3 H3                | 1176-1164                            | 3500                        | 2336-2324                      | 1850                                   | 2150                                    |
| 350 L4 H3                | 1101-1003                            | 3500                        | 2497-2399                      | 1850                                   | 2250                                    |

**Tracțiune pe față** = Tracțiune pe față, **Tracțiune spate** = Tracțiune spate, **AWD** = Tracțiune integrală, **L2** = ampatament mediu, **L3** = ampatament lung, **L4** = ampatament lung cu lungime extinsă, **H2** = plafon mediu, **H3** = plafon înalt. Cifrele se aplică numai vehiculelor cu plafon mediu, cu excepția cazului în care se specifică altfel. Pentru vehiculele cu opțiunea plafon înalt, masa proprie crește și sarcina utilă scade. Masa proprie este afectată de mulți factori precum stilurile de caroserie, motoarele și opțiunile. Este greutatea unui vehicul din seria de bază cu specificații standard (seriile diferite vor avea mase proprii diferite), incluzând lichidele și rezervorul de combustibil 90 % plin, dar fără șofer (75 kg), echipaj sau încărcătură. Sarcina utilă din acest document este diferența dintre masa maximă autorizată (GVM) și masa proprie cu scăderea a 75 kg, greutatea șoferului. Greutatea efectivă va fi întotdeauna supusă toleranțelor de fabricație care pot să rezulte în variații ale sarcinii utile între acest document și greutatea efectivă. Dacă doriți să încărcați vehiculul aproape de capacitatea sa maximă, se recomandă să adăugați o marjă de eroare de 5 % din masa proprie pentru cifra masei proprii înainte de a calcula sarcina utilă, pentru a reduce riscul de supraîncărcare. NB: Este responsabilitatea operatorului vehiculului să se asigure că vehiculele sunt conforme cu legislația în vigoare pentru utilizarea în traficul rutier. Consultați dealerul dvs. pentru mai multe informații. \*Disponibil din martie 2021.

## Mase și sarcini

|  | Sarcină utilă max. (fără șofer) (kg) | Masă maximă autorizată (kg) | Masă proprie min. (fără șofer) | Sarcină autorizată pe puntea față (kg) | Sarcină autorizată pe puntea spate (kg) |
|--|--------------------------------------|-----------------------------|--------------------------------|--|---|
| Autoutilitară cu cabină dublă (7 locuri) |                                      |                             |                                |  |   |
| Trațiune pe față                         |                                      |                             |                                |  |   |
| 310 L2 H2                                | 978-901                              | 3140                        | 2239-2162                      | 1650                                   | 1725                                    |
| 310 L2 H3                                | 936-859                              | 3140                        | 2281-2204                      | 1650                                   | 1725                                    |
| 330 L2 H2                                | 1178-1102                            | 3365                        | 2263-2187                      | 1750                                   | 2050                                    |
| 330 L2 H3                                | 1136-1060                            | 3365                        | 2305-2229                      | 1750                                   | 2050                                    |
| 330 L3 H2                                | 1124-1047                            | 3365                        | 2318-2241                      | 1750                                   | 2050                                    |
| 330 L3 H3                                | 1079-1002                            | 3365                        | 2363-2286                      | 1750                                   | 2050                                    |
| 350 L2 H2                                | 1314-1238                            | 3500                        | 2262-2186                      | 1750                                   | 2150                                    |
| 350 L2 H3                                | 1271-1195                            | 3500                        | 2305-2229                      | 1750                                   | 2150                                    |
| 350 L3 H2                                | 1259-1183                            | 3500                        | 2317-2241                      | 1750                                   | 2250                                    |
| 350 L3 H3                                | 1215-1137                            | 3500                        | 2363-2285                      | 1750/1850                              | 2250                                    |
| Trațiune spate                           |                                      |                             |                                |  |   |
| 350 L2 H2                                | 1227-1164                            | 3500                        | 2336-2273                      | 1750                                   | 2150                                    |
| 350 L2 H3                                | 1184-1152                            | 3500                        | 2348-2316                      | 1750                                   | 2150                                    |
| 350 L3 H2                                | 1172-1110                            | 3500                        | 2390-2328                      | 1750                                   | 2250                                    |
| 350 L3 H3                                | 1128-1049                            | 3500                        | 2451-2372                      | 1750                                   | 2250                                    |
| 350 L4 H3                                | 1018-955                             | 3500                        | 2545-2482                      | 1750                                   | 2250                                    |
| AWD                                      |                                      |                             |                                |  |   |
| 350 L2 H2                                | 1144-1097                            | 3500                        | 2403-2356                      | 1850                                   | 2150                                    |
| 350 L2 H3                                | 1101-1054                            | 3500                        | 2446-2399                      | 1850                                   | 2150                                    |
| 350 L3 H2                                | 1093-1043                            | 3500                        | 2457-2407                      | 1850                                   | 2250                                    |
| 350 L3 H3                                | 1049-999                             | 3500                        | 2501-2451                      | 1850                                   | 2250                                    |
| 350 L4 H3                                | 935-888                              | 3500                        | 2612-2565                      | 1850                                   | 2250                                    |

**Trațiune pe față** = Trațiune pe față, **Trațiune spate** = Trațiune spate, **AWD** = Trațiune integrală, **L2** = ampatament mediu, **L3** = ampatament lung, **L4** = ampatament lung cu lungime extinsă, **H2** = plafon mediu, **H3** = plafon înalt. Cifrele se aplică numai vehiculelor cu plafon mediu, cu excepția cazului în care se specifică altfel. Pentru vehiculele cu opțiunea plafon înalt, masa proprie crește și sarcina utilă scade. Masa proprie este afectată de mulți factori precum stilurile de caroserie, motoarele și opțiunile. Este greutatea unui vehicul din seria de bază cu specificații standard (seriile diferite vor avea mase proprii diferite), incluzând lichidele și rezervorul de combustibil 90 % plin, dar fără șofer (75 kg), echipaj sau încărcătură. Sarcina utilă din acest document este diferența dintre masa maximă autorizată (GVM) și masa proprie cu scăderea a 75 kg, greutatea șoferului. Greutatea efectivă va fi întotdeauna supusă toleranțelor de fabricație care pot să rezulte în variații ale sarcinii utile între acest document și greutatea efectivă. Dacă doriți să încărcați vehiculul aproape de capacitatea sa maximă, se recomandă să adăugați o marjă de eroare de 5 % din masa proprie pentru cifra masei proprii înainte de a calcula sarcina utilă, pentru a reduce riscul de supraîncărcare. NB: Este responsabilitatea operatorului vehiculului să se asigure că vehiculele sunt conforme cu legislația în vigoare pentru utilizarea în traficul rutier. Consultați dealerul dvs. pentru mai multe informații. \*Disponibil din martie 2021.

## Mase și sarcini

|                                   | Sarcină utilă max. (fără șofer) (kg) | Masă maximă autorizată (kg) | Masă proprie min. (fără șofer) (kg) | Sarcină autorizată pe puntea față (kg) | Sarcină autorizată pe puntea spate (kg) |
|-----------------------------------|--------------------------------------|-----------------------------|-------------------------------------|--|---|
| Autoutilitară Kombi M1 (7 locuri) |                                      |                             |                                     |  |   |
| Trațiune pe față                  |                                      |                             |                                     |  |   |
| 310 L2 H2                         | 974-924                              | 3140                        | 2227-2166                           | 1650                                   | 1725                                    |
| 310 L2 H3                         | 932-882                              | 3140                        | 2269-2208                           | 1650                                   | 1725                                    |
| 350 L2 H2                         | 1311-1261                            | 3500                        | 2250-2189                           | 1750                                   | 2150                                    |
| 350 L2 H3                         | 1269-1219                            | 3500                        | 2292-2231                           | 1750                                   | 2150                                    |
| 350 L3 H2                         | 1263-1213                            | 3500                        | 2298-2237                           | 1750                                   | 2150                                    |
| 350 L3 H3                         | 1218-1168                            | 3500                        | 2344-2282                           | 1750/1850                              | 2150                                    |

**Trațiune pe față** = Trațiune pe față, **Trațiune spate** = Trațiune spate, **AWD** = Trațiune integrală, **L2** = ampatament mediu, **L3** = ampatament lung, **H2** = plafon mediu, **H3** = plafon înalt. Cifrele se aplică numai vehiculelor cu plafon mediu, cu excepția cazului în care se specifică altfel. Pentru vehiculele cu opțiunea plafon înalt, masa proprie crește și sarcina utilă scade. Masa proprie este afectată de mulți factori precum stilurile de caroserie, motoarele și opțiunile. Este greutatea unui vehicul din seria de bază cu specificații standard (seriile diferite vor avea mase proprii diferite), incluzând lichidele și rezervorul de combustibil 90 % plin, dar fără șofer (75 kg), echipaj sau încărcătură. Sarcina utilă din acest document este diferența dintre masa maximă autorizată (GVM) și masa proprie cu scăderea a 75 kg, greutatea șoferului. Greutatea efectivă va fi întotdeauna supusă toleranțelor de fabricație care pot să rezulte în variații ale sarcinii utile între acest document și greutatea efectivă. Dacă doriți să încărcați vehiculul aproape de capacitatea sa maximă, se recomandă să adăugați o marjă de eroare de 5 % din masa proprie pentru cifra masei proprii înainte de a calcula sarcina utilă, pentru a reduce riscul de supraîncărcare. NB: Este responsabilitatea operatorului vehiculului să se asigure că vehiculele sunt conforme cu legislația în vigoare pentru utilizarea în traficul rutier. Consultați dealerul dvs. pentru mai multe informații.

## Mase și sarcini

|                     | Sarcină utilă max. (fără șofer) (kg) | Masă maximă autorizată (kg) | Masă proprie min. (fără șofer) (kg) | Sarcină autorizată pe puntea față (kg) | Sarcină autorizată pe puntea spate (kg) |
|---------------------|--------------------------------------|-----------------------------|-------------------------------------|--|---|
| Kombi M1 (9 scaune) |                                      |                             |                                     |  |   |
| Tracțiune pe față   |                                      |                             |                                     |  |   |
| 310 L2 H2           | 903-830                              | 3140                        | 2310-2237                           | 1650                                   | 1725                                    |
| 310 L2 H3           | 861-787                              | 3140                        | 2353-2279                           | 1650                                   | 1725                                    |
| 310 L3 H2           | 858-784                              | 3140                        | 2356-2282                           | 1750                                   | 1725                                    |
| 310 L3 H3           | 808-734                              | 3140                        | 2406-2332                           | 1750                                   | 1725                                    |
| 330 L2 H2           | 1102-1024                            | 3365                        | 2341-2263                           | 1750                                   | 2050                                    |
| 330 L2 H3           | 1060-983                             | 3365                        | 2382-2305                           | 1750                                   | 2050                                    |
| 330 L3 H2           | 1055-978                             | 3365                        | 2387-2310                           | 1750                                   | 2050                                    |
| 330 L3 H3           | 1010-933                             | 3365                        | 2432-2355                           | 1750                                   | 2050                                    |
| 350 L2 H2           | 1237-1160                            | 3500                        | 2340-2263                           | 1750                                   | 2150                                    |
| 350 L2 H3           | 1195-1118                            | 3500                        | 2382-2305                           | 1750                                   | 2150                                    |
| 350 L3 H2           | 1190-1113                            | 3500                        | 2387-2310                           | 1750                                   | 2250                                    |
| 350 L3 H3           | 1145-1068                            | 3500                        | 2432-2355                           | 1750/1850                              | 2250                                    |

## Mase și sarcini

|                     | Sarcină utilă max. (fără șofer) (kg) | Masă maximă autorizată (kg) | Masă proprie min. (fără șofer) (kg) | Sarcină autorizată pe puntea față (kg) | Sarcină autorizată pe puntea spate (kg) |
|---------------------|--------------------------------------|-----------------------------|-------------------------------------|--|---|
| Kombi N1 (6 scaune) |                                      |                             |                                     |  |   |
| Tracțiune pe față   |                                      |                             |                                     |  |   |
| 350 L3 H2           | 1221-1159                            | 3500                        | 2341-2279                           | 1750/1850                              | 2250                                    |
| 350 L3 H3           | 1176-1114                            | 3500                        | 2386-2324                           | 1750/1850                              | 2250                                    |
| Tracțiune spate     |                                      |                             |                                     |  |   |
| 350 L2 H2           | 1200-1104                            | 3500                        | 2396-2300                           | 1750                                   | 2150                                    |
| 350 L2 H3           | 1158-1062                            | 3500                        | 2438-2342                           | 1750                                   | 2150                                    |
| 350 L3 H2           | 1147-1051                            | 3500                        | 2449-2353                           | 1750                                   | 2250                                    |
| 350 L3 H3           | 1102-1006                            | 3500                        | 2494-2398                           | 1750                                   | 2250                                    |
| 350 L4 H3           | 1000-923                             | 3500                        | 2577-2500                           | 1750                                   | 2250                                    |
| 370 L3 H2 (N2)      | 1316-1304                            | 3700                        | 2396-2384                           | 1750                                   | 2250                                    |
| 370 L3 H3           | 1271-1242                            | 3700                        | 2458-2429                           | 1750                                   | 2250                                    |
| 430 L4 H3 (N2)      | 1612-1599                            | 4300                        | 2701-2688                           | 1850                                   | 3000                                    |
| AWD                 |                                      |                             |                                     |  |   |
| 350 L2 H2           | 1082-1070                            | 3500                        | 2430-2418                           | 1850                                   | 2150                                    |
| 350 L2 H3           | 1049-1029                            | 3500                        | 2471-2451                           | 1850                                   | 2150                                    |
| 350 L3 H2           | 1030-1018                            | 3500                        | 2482-2470                           | 1850                                   | 2250                                    |
| 350 L3 L3           | 988-972                              | 3500                        | 2528-2512                           | 1850                                   | 2250                                    |

**Tracțiune pe față** = Tracțiune pe față, **Tracțiune spate** = Tracțiune spate, **AWD** = Tracțiune integrală, **L2** = ampatament mediu, **L3** = ampatament lung, **L4** = ampatament lung cu lungime extinsă, **H2** = plafon mediu, **H3** = plafon înalt. Cifrele se aplică numai vehiculelor cu plafon mediu, cu excepția cazului în care se specifică altfel. Pentru vehiculele cu opțiunea plafon înalt, masa proprie crește și sarcina utilă scade. Masa proprie este afectată de mulți factori precum stilurile de caroserie, motoarele și opțiunile. Este greutatea unui vehicul din seria de bază cu specificații standard (seriile diferite vor avea mase proprii diferite), incluzând lichidele și rezervorul de combustibil 90 % plin, dar fără șofer (75 kg), echipaj sau încărcătură. Sarcina utilă din acest document este diferența dintre masa maximă autorizată (GVM) și masa proprie cu scăderea a 75 kg, greutatea șoferului. Greutatea efectivă va fi întotdeauna supusă toleranțelor de fabricație care pot să rezulte în variații ale sarcinii utile între acest document și greutatea efectivă. Dacă doriți să încărcați vehiculul aproape de capacitatea sa maximă, se recomandă să adăugați o marjă de eroare de 5 % din masa proprie pentru cifra masei proprii înainte de a calcula sarcina utilă, pentru a reduce riscul de supraîncărcare. NB: Este responsabilitatea operatorului vehiculului să se asigure că vehiculele sunt conforme cu legislația în vigoare pentru utilizarea în traficul rutier. Consultați dealerul dvs. pentru mai multe informații.

## GTM max. (kg)

|   | Raportul de demultiplicare <sup>99</sup> |   | Masă maximă autorizată | Masă maximă autorizată | Masă maximă autorizată | Masă maximă autorizată | Masă maximă autorizată | Masă maximă autorizată | Masă maximă autorizată | Cod                        |
|---|--|---|------------------------|------------------------|------------------------|------------------------|------------------------|------------------------|------------------------|----------------------------|
|   |  |   | 290                    | 310                    | 330                    | 350                    | 430                    | 470                    | 500                    |                            |
| Autoutilitară/autoutilitară cu cabină dublă/autoutilitară Kombi/Kombi M1/Kombi N1 |  |   |                        |                        |                        |                        |                        |                        |                        |                            |
| Trapecione pe față  |  |   |                        |                        |                        |                        |                        |                        |                        |                            |
| 2.0 TDCi Ford EcoBlue 105 CP (77 kW)  | 4.429/3.263                              | ● | 4940                   | 4940                   | 5065                   | 5065                   | –                      | –                      | –                      | EN-BJ                      |
| 2.0 TDCi Ford EcoBlue 130 CP (96 kW)  | 4.429/3.263                              | ● | 5140                   | 5140                   | 5065                   | 5065                   | –                      | –                      | –                      | EN-BK                      |
| 2.0 TDCi Ford EcoBlue 130 CP (96 kW)  | 4.93/3.450                               | ○ | –                      | –                      | 5700                   | 5700                   | –                      | –                      | –                      | EN-BK                      |
| 2.0 TDCi Ford EcoBlue 130 CP (96 kW)  | 4.93/3.450                               | ○ | –                      | –                      | –                      | 5700                   | –                      | –                      | –                      | EN-BK HDT                  |
| 2.0 TDCi Ford EcoBlue Hybrid 130 CP (96 kW)                                       | 4.429/3.263                              | ○ | 5140                   | 5140                   | 5065                   | 5065                   | –                      | –                      | –                      | EN-BK (HEV1(NI)/HEV2 (MI)) |
| 2.0 TDCi Ford EcoBlue 130 CP (96 kW), transmisie automată, 6 trepte               | 3.39                                     | ● | –                      | 4140                   | 4365                   | 4250                   | –                      | –                      | –                      | EN-BK                      |
| 2.0 TDCi Ford EcoBlue 170 CP (125 kW)   | 4.18/3.045                               | ● | 5140                   | 5140                   | –                      | –                      | –                      | –                      | –                      | EN-BL                      |
| 2.0 TDCi Ford EcoBlue 170 CP (125 kW)   | 4.429/3.263                              | ● | –                      | –                      | 5065                   | 5065                   | –                      | –                      | –                      | EN-BL                      |
| 2.0 TDCi Ford EcoBlue 170 CP (125 kW)   | 4.93/3.450                               | ○ | –                      | –                      | –                      | 6000                   | –                      | –                      | –                      | EN-BL                      |
| 2.0 TDCi Ford EcoBlue Hybrid 170 CP (125 kW)                                      | 4.18/3.045                               | ● | 5140                   | 5140                   | –                      | –                      | –                      | –                      | –                      | EN-BL (HEV1(NI)/HEV2 (MI)) |
| 2.0 TDCi Ford EcoBlue Hybrid 170 CP (125 kW)                                      | 4.429/3.263                              | ○ | –                      | –                      | 5065                   | 5065                   | –                      | –                      | –                      | EN-BL (HEV1(NI)/HEV2 (MI)) |
| 2.0 TDCi Ford EcoBlue 170 CP (125 kW), transmisie automată, 6 trepte              | 3.39                                     | ● | –                      | 4140                   | 4365                   | 4250                   | –                      | –                      | –                      | EN-BL                      |
| 2.0 TDCi Ford EcoBlue 185 CP (136 kW)   | 4.429/3.263                              | ● | –                      | –                      | –                      | 5065                   | –                      | –                      | –                      | EN-BC                      |
| 2.0 TDCi Ford EcoBlue 185 CP (136 kW)   | 4.93/3.450                               | ○ | –                      | –                      | –                      | 6000                   | –                      | –                      | –                      | EN-BC                      |
| 2.0 TDCi Ford EcoBlue 185 CP (136 kW), transmisie automată, 6 trepte              | 3.39                                     | ● | –                      | –                      | –                      | 4250                   | –                      | –                      | –                      | EN-BC                      |
| 2.0 TDCi Ford EcoBlue 160 CP (119 kW)   | 4.93/3.450                               | ○ | –                      | –                      | –                      | 6000                   | –                      | –                      | –                      | EN-NO HDT                  |
| 2.0 TDCi Ford EcoBlue 160 CP (119 kW), transmisie automată, 6 trepte              | 3.39                                     | ○ | –                      | –                      | –                      | 4250                   | –                      | –                      | –                      | EN-NO HDT                  |

## GTM max. (kg)

|   | Raportul de demultiplicare <sup>99</sup> |     | Masă maximă autorizată | Masă maximă autorizată | Masă maximă autorizată | Masă maximă autorizată | Masă maximă autorizată | Masă maximă autorizată | Masă maximă autorizată | Cod                        |
|---|--|-----|------------------------|------------------------|------------------------|------------------------|------------------------|------------------------|------------------------|----------------------------|
|   |  |     | 290                    | 310                    | 330                    | 350                    | 430                    | 470                    | 500                    |                            |
| Trapecione spate  |  |     |                        |                        |                        |                        |                        |                        |                        |                            |
| 2.0 TDCi Ford EcoBlue 105 CP (77 kW)                                    | 3.73                                     | ●/○ | –                      | –                      | –                      | 5600                   | –                      | –                      | –                      | EN-BJ                      |
| 2.0 TDCi Ford EcoBlue 130 CP (96 kW)                                    | 3.31/3.73                                | ●/○ | –                      | –                      | –                      | 5550/6100              | –                      | –                      | –                      | EN-BK                      |
| 2.0 TDCi Ford EcoBlue 130 CP (96 kW)                                    | 4.10                                     | ●/○ | –                      | –                      | –                      | 6500                   | –                      | 6500                   | De comunicat           | EN-BK                      |
| 2.0 TDCi Ford EcoBlue Hybrid 130 CP (96 kW)                             | 3.31/3.73                                | ●   | –                      | –                      | –                      | 5550/6100              | –                      | –                      | –                      | EN-BK (HEV1(NI)/HEV2 (MI)) |
| 2.0 TDCi Ford EcoBlue 130 CP (96 kW)                                    | 3.31/3.73                                | ●/○ | –                      | –                      | –                      | 5500/6000              | 5500                   | –                      | –                      | EN-YM                      |
| 2.0 TDCi Ford EcoBlue 170 CP (125 kW)                                   | 3.31/3.73                                | ●/○ | –                      | –                      | –                      | 5650/6400              | –                      | –                      | –                      | EN-BL                      |
| 2.0 TDCi Ford EcoBlue 170 CP (125 kW)                                   | 4.10                                     | ●   | –                      | –                      | –                      | 7000                   | –                      | 7000                   | –                      | EN-BL                      |
| 2.0 TDCi Ford EcoBlue Hybrid 170 CP (125 kW)                            | 3.31/3.73                                | ●   | –                      | –                      | –                      | 5650/6400              | –                      | –                      | –                      | EN-BL (HEV1(NI)/HEV2 (MI)) |
| 2.0 TDCi Ford EcoBlue 170 CP (125 kW)                                   | 3.31/3.73                                | ●/○ | –                      | –                      | –                      | 5500/6300              | 5500                   | –                      | –                      | EN-YN                      |
| 2.0 TDCi Ford EcoBlue 170 CP (125 kW)                                   | 4.10                                     | ○   | –                      | –                      | –                      | 7000                   | –                      | 7000                   | 7000                   | EN-YN                      |
| 2.0 TDCi Ford EcoBlue 170 CP (125 kW), transmisie automată, 10 trepte** | 3.73                                     | ●   | –                      | –                      | –                      | 6100                   | 6100                   | –                      | 6100                   | EN-BL                      |
| 2.0 TDCi Ford EcoBlue 185 CP (136 kW)                                   | 3.31/3.73                                | ●/○ | –                      | –                      | –                      | 5650/6500              | –                      | –                      | –                      | EN-BC                      |
| 2.0 TDCi Ford EcoBlue 185 CP (136 kW)                                   | 4.10                                     | ○   | –                      | –                      | –                      | 7000                   | –                      | –                      | –                      | EN-BC                      |
| AWD   |  |     |                        |                        |                        |                        |                        |                        |                        |                            |
| 2.0 TDCi Ford EcoBlue 130 CP (96 kW)                                    | 4.10                                     | ●   | –                      | –                      | –                      | 6000                   | –                      | –                      | De comunicat           | EN-YM                      |
| 2.0 TDCi Ford EcoBlue 170 CP (125 kW)                                   | 4.10                                     | ●   | –                      | –                      | –                      | 6000                   | –                      | –                      | De comunicat           | EN-YN                      |

● = standard, ○ = opțiune, contra cost. **Notă:** Toate motoarele respectă normele Euro EU6.2, cu excepția cazului în care se specifică altfel. <sup>99</sup>Raportul de demultiplicare ilustrat este cel disponibil în funcție de model, sarcina utilă GVM și combinația motorului. \*GTM este limitată la 5.500 kg dacă este dotat cu aer condiționat în spate. Consultați dealerul dvs. pentru mai multe informații. \*Disponibil din noiembrie 2020.

## Greutatea maximă a remorcii înfrânate (kg)

|   | Raportul de demultiplificare <sup>00</sup> | Masă maximă autorizată | Masă maximă autorizată                 | Masă maximă autorizată                        | Masă maximă autorizată                        | Masă maximă autorizată | Masă maximă autorizată | Masă maximă autorizată | Cod                         |
|---|--|------------------------|--|---|---|------------------------|------------------------|------------------------|-----------------------------|
|   |  | 290                    | 310                                    | 330   | 350   | 430                    | 470                    | 500*                   |                             |
| Autoutilitară/autoutilitară cu cabină dublă/autoutilitară Kombi/Kombi |  |                        |  |   |   |                        |                        |                        |                             |
| Trapecțiune pe față   |  |                        |  |   |   |                        |                        |                        |                             |
| 2.0 TDCi Ford EcoBlue 105 CP (77 kW)                                  | 4.429/3.263                                | ● 2450                 | 2450/1900***/1950***                   | 2500/2000***/2050***                          | 2500/2000***/2050***                          | –                      | –                      | –                      | EN-BJ                       |
| 2.0 TDCi Ford EcoBlue 130 CP (96 kW)                                  | 4.429/3.263                                | ● 2550                 | 2550/2100***/2250****                  | 2500/2000***/2050***                          | 2500/2000***/2050***/2100*****/2150****       | –                      | –                      | –                      | EN-BK                       |
| 2.0 TDCi Ford EcoBlue 130 CP (96 kW)                                  | 4.93/3.450                                 | ○ –                    | –                                      | 2800  | 2800  | –                      | –                      | –                      | EN-BK                       |
| 2.0 TDCi Ford EcoBlue Hybrid 130 CP (96 kW)                           | 4.429/3.263                                | ○ 2550                 | 2550/2050***/2200****                  | 2500/1950***/2000***                          | 2500/1950***/2000***/2100****                 | –                      | –                      | –                      | EN-BK (HEV1 (NI)/HEV2 (MI)) |
| 2.0 TDCi Ford EcoBlue 130 CP (96 kW), transmisie automată, 6 trepte   | 3.39                                       | ● –                    | 1650*****/1850/1100***/1150***/1200*** | 1800*****/1850*****/1950/2050/1250***/1300*** | 1700*****/1750*****/1850/1900/1150***/1200*** | –                      | –                      | –                      | EN-BK                       |
| 2.0 TDCi Ford EcoBlue 170 CP (125 kW)                                 | 4.18/3.045                                 | ● 2550                 | 2550/2150***                           | –   | –   | –                      | –                      | –                      | EN-BL                       |
| 2.0 TDCi Ford EcoBlue 170 CP (125 kW)                                 | 4.429/3.263                                | ● De comunicat         | De comunicat                           | 2500/2000***/2050***                          | 2500/2000***/2050***                          | –                      | –                      | –                      | EN-BL                       |
| 2.0 TDCi Ford EcoBlue 170 CP (125 kW)                                 | 4.93/3.450                                 | ○ –                    | –                                      | –   | 2800  | –                      | –                      | –                      | EN-BL                       |
| 2.0 TDCi Ford EcoBlue Hybrid 170 CP (125 kW)                          | 4.18/3.045                                 | ● 2550                 | 2550                                   | –   | –   | –                      | –                      | –                      | EN-BL (HEV1 (NI)/HEV2 (MI)) |
| 2.0 TDCi Ford EcoBlue Hybrid 170 CP (125 kW)                          | 4.429/3.263                                | ○ –                    | –                                      | 2500/1950***/2000***                          | 2500/1950***/2000***                          | –                      | –                      | –                      | EN-BL (HEV1 (NI)/HEV2 (MI)) |
| 2.0 TDCi Ford EcoBlue 170 CP (125 kW), transmisie automată, 6 trepte  | 3.39                                       | ● –                    | 1850/1100***/1150***/1200***/          | 1950/2050/1250***/1300***                     | 1700*****/1750*****/1850/1900/1150***/1200*** | –                      | –                      | –                      | EN-BL                       |
| 2.0 TDCi Ford EcoBlue 185 CP (136 kW)                                 | 4.429/3.263                                | ● –                    | –                                      | –   | 2500  | –                      | –                      | –                      | EN-BC                       |
| 2.0 TDCi Ford EcoBlue 185 CP (136 kW)                                 | 4.93/3.450                                 | ○ –                    | –                                      | –   | 2800  | –                      | –                      | –                      | EN-BC                       |
| 2.0 TDCi Ford EcoBlue 185 CP (136 kW), transmisie automată, 6 trepte  | 3.39                                       | ● –                    | –                                      | –   | 1700*****/1750*****/1850/1900                 | –                      | –                      | –                      | EN-BC                       |
| 2.0 TDCi Ford EcoBlue 160 CP (119 kW)                                 | 4.93/3.450                                 | ○ –                    | –                                      | –   | 2800  | –                      | –                      | –                      | EN-NO HDT                   |
| 2.0 TDCi Ford EcoBlue 160 CP (119 kW), transmisie automată, 6 trepte  | 3.39                                       | ○ –                    | –                                      | –   | 1850/1900                                     | –                      | –                      | –                      | EN-NO HDT                   |

## Greutatea maximă a remorcii înfrânate (kg)

|   | Raportul de demultiplificare <sup>00</sup> | Masă maximă autorizată | Masă maximă autorizată | Masă maximă autorizată | Masă maximă autorizată | Masă maximă autorizată | Masă maximă autorizată | Masă maximă autorizată | Cod                         |
|---|--|------------------------|------------------------|------------------------|------------------------|------------------------|------------------------|------------------------|-----------------------------|
|   |  | 290                    | 310                    | 330                    | 350                    | 430                    | 470                    | 500*                   |                             |
| Trapecțiune spate   |  |                        |                        |                        |                        |                        |                        |                        |                             |
| 2.0 TDCi Ford EcoBlue 105 CP (77 kW)                                    | 3.73                                       | ●/○ –                  | –                      | –                      | 2800                   | –                      | –                      | –                      | EN-BJ                       |
| 2.0 TDCi Ford EcoBlue 130 CP (96 kW)                                    | 3.31/3.73                                  | ●/○ –                  | –                      | –                      | 2750/2800              | –                      | –                      | –                      | EN-BK                       |
| 2.0 TDCi Ford EcoBlue 130 CP (96 kW)                                    | 4.10                                       | ●/○ –                  | –                      | –                      | 3000                   | –                      | 2300                   | De comunicat           | EN-BK                       |
| 2.0 TDCi Ford EcoBlue Hybrid 130 CP (96 kW)                             | 3.31/3.73                                  | ● –                    | –                      | –                      | 2750/2800              | –                      | –                      | –                      | EN-BK (HEV1 (NI)/HEV2 (MI)) |
| 2.0 TDCi Ford EcoBlue 130 CP (96 kW)                                    | 3.31/3.73                                  | ●/○ –                  | –                      | –                      | 2750/2800              | 2400                   | –                      | –                      | EN-YM                       |
| 2.0 TDCi Ford EcoBlue 170 CP (125 kW)                                   | 3.31/3.73                                  | ●/○ –                  | –                      | –                      | 2800/2900              | –                      | –                      | –                      | EN-BL                       |
| 2.0 TDCi Ford EcoBlue 170 CP (125 kW)                                   | 4.10                                       | ● –                    | –                      | –                      | 3500                   | –                      | 3500                   | –                      | EN-BL                       |
| 2.0 TDCi Ford EcoBlue Hybrid 170 CP (125 kW)                            | 3.31/3.73                                  | ● –                    | –                      | –                      | 2800/2900              | 2400                   | –                      | –                      | EN-BL (HEV1 (NI)/HEV2 (MI)) |
| 2.0 TDCi Ford EcoBlue 170 CP (125 kW)                                   | 3.31/3.73                                  | ●/○ –                  | –                      | –                      | 2750/2800              | 2400                   | –                      | –                      | EN-YN                       |
| 2.0 TDCi Ford EcoBlue 170 CP (125 kW), transmisie automată, 10 trepte** | 3.73                                       | ● –                    | –                      | –                      | 2800                   | –                      | –                      | 2250                   | EN-BL                       |
| 2.0 TDCi Ford EcoBlue 170 CP (125 kW)                                   | 4.10                                       | ○ –                    | –                      | –                      | 3500                   | –                      | 3500                   | 3500                   | EN-YN                       |
| 2.0 TDCi Ford EcoBlue 185 CP (136 kW)                                   | 3.31/3.73                                  | ●/○ –                  | –                      | –                      | 2800/3000              | –                      | –                      | –                      | EN-BC                       |
| 2.0 TDCi Ford EcoBlue 185 CP (136 kW)                                   | 4.10                                       | ○ –                    | –                      | –                      | 3500                   | –                      | –                      | –                      | EN-BC                       |
| AWD   |  |                        |                        |                        |                        |                        |                        |                        |                             |
| 2.0 TDCi Ford EcoBlue 130 CP (96 kW)                                    | 4.10                                       | ● –                    | –                      | –                      | 2800                   | –                      | –                      | –                      | EN-YM                       |
| 2.0 TDCi Ford EcoBlue 170 CP (125 kW)                                   | 4.10                                       | ● –                    | –                      | –                      | 2800                   | –                      | –                      | –                      | EN-YN                       |

● = standard, ○ = opțiune, contra cost. **Notă:** Toate motoarele respectă normele Euro EU6.2, cu excepția cazului în care se specifică altfel. <sup>00</sup>Raportul de demultiplificare ilustrat este cel disponibil în funcție de model, sarcina utilă GVM și combinația motorului. \*\*Vehiculele prevăzute cu suspensie pneumatică în spate opțională nu sunt adecvate pentru remorcă și de aceea nu au o valoare pentru placa remorcii. Masa remorcii neînfrânate maxime este de 750 kg. \*Disponibil din noiembrie 2020. \*\*\*Numai Kombi MI \*\*\*\*Numai Kombi Van \*\*\*\*\*DCIV.

## Disponibilitatea modelelor

|   | 290 L2 H2 | 310 L2 H2 | 310 L2 H3 | 310 L3 H2 | 310 L3 H3 | 330 L2 H2 | 330 L2 H3 | 330 L3 H2 | 330 L3 H3 | 350 L2 H2 | 350 L2 H3 | 350 L3 H2 | 350 L3 H3 | 350 L4 H3 | 430 L4 H3 | 470 L4 H3 | 500 L4 H3* | Standard de emisii | Cod EN       |
|---|-----------|-----------|-----------|-----------|-----------|-----------|-----------|-----------|-----------|-----------|-----------|-----------|-----------|-----------|-----------|-----------|------------|--------------------|--------------|
| <b>Autoutilitară</b>  |           |           |           |           |           |           |           |           |           |           |           |           |           |           |           |           |            |                    |              |
| <b>Tracțiune față</b>   |           |           |           |           |           |           |           |           |           |           |           |           |           |           |           |           |            |                    |              |
| 2.0 TDCi Ford EcoBlue 105 CP (77 kW)                                  | ●         | ●         | ●         | ●         | ●         | ●         | ●         | ●         | ●         | ●         | ●         | ●         | ●         | -         | -         | -         | -          | EU 6.2             | EN-BJ        |
| 2.0 TDCi Ford EcoBlue 130 CP (96 kW)                                  | ●         | ●         | ●         | ●         | ●         | ●         | ●         | ●         | ●         | ●         | ●         | ●         | ●         | -         | -         | -         | -          | EU 6.2             | EN-BK        |
| 2.0 TDCi Ford EcoBlue Hybrid 130 CP (96 kW)                           | ●         | ●         | ●         | ●         | ●         | ●         | ●         | ●         | ●         | ●         | ●         | ●         | ●         | -         | -         | -         | -          | HEV1               | EN-BK (HEV1) |
| 2.0 TDCi Ford EcoBlue 130 CP (96 kW), transmisie automată, 6 trepte   | -         | ●         | ●         | -         | -         | ●         | ●         | ●         | ●         | ●         | ●         | ●         | ●         | -         | -         | -         | -          | EU 6.2             | EN-BK        |
| 2.0 TDCi Ford EcoBlue 170 CP (125 kW)                                 | -         | ●         | ●         | ●         | ●         | ●         | ●         | ●         | ●         | ●         | ●         | ●         | ●         | -         | -         | -         | -          | EU 6.2             | EN-BL        |
| 2.0 TDCi Ford EcoBlue Hybrid 170 CP (125 kW)                          | -         | ●         | ●         | ●         | ●         | ●         | ●         | ●         | ●         | ●         | ●         | ●         | ●         | -         | -         | -         | -          | HEV1               | EN-BL (HEV1) |
| 2.0 TDCi Ford EcoBlue 170 CP (125 kW), transmisie automată, 6 trepte  | -         | ●         | ●         | -         | -         | ●         | ●         | ●         | ●         | ●         | ●         | ●         | ●         | -         | -         | -         | -          | EU 6.2             | EN-BL        |
| 2.0 TDCi Ford EcoBlue 185 CP (136 kW)                                 | -         | -         | -         | -         | -         | -         | -         | -         | -         | ●         | ●         | ●         | ●         | -         | -         | -         | -          | EU 6.2             | EN-BC        |
| 2.0 TDCi Ford EcoBlue 185 CP (136 kW), transmisie automată, 6 trepte  | -         | -         | -         | -         | -         | -         | -         | -         | -         | ●         | ●         | ●         | ●         | -         | -         | -         | -          | EU 6.2             | EN-BC        |
| 2.0 TDCi Ford EcoBlue 160 CP (119 kW)                                 | -         | -         | -         | -         | -         | -         | -         | -         | -         | ●         | ●         | ●         | ●         | -         | -         | -         | -          | HDT Euro 6         | EN-NO        |
| <b>Tracțiune spate</b>  |           |           |           |           |           |           |           |           |           |           |           |           |           |           |           |           |            |                    |              |
| 2.0 TDCi Ford EcoBlue 105 CP (77 kW)                                  | -         | -         | -         | -         | -         | -         | -         | -         | -         | ●         | ●         | ●         | ●         | ●         | -         | -         | -          | EU 6.2             | EN-BJ        |
| 2.0 TDCi Ford EcoBlue 130 CP (96 kW)                                  | -         | -         | -         | -         | -         | -         | -         | -         | -         | ●         | ●         | ●         | ●         | ●         | -         | ●         | -          | EU 6.2             | EN-BK        |
| 2.0 TDCi Ford EcoBlue Hybrid 130 CP (96 kW)                           | -         | -         | -         | -         | -         | -         | -         | -         | -         | ●         | ●         | ●         | ●         | ●         | -         | -         | -          | HEV1               | EN-BK (HEV1) |
| 2.0 TDCi Ford EcoBlue 130 CP (96 kW) Euro 6 HDT                       | -         | -         | -         | -         | -         | -         | -         | -         | -         | ●         | ●         | ●         | ●         | -         | ●         | -         | -          | HDT Euro 6         | EN-YM        |
| 2.0 TDCi Ford EcoBlue 170 CP (125 kW)                                 | -         | -         | -         | -         | -         | -         | -         | -         | -         | ●         | ●         | ●         | ●         | ●         | -         | ●         | -          | EU 6.2             | EN-BL        |
| 2.0 TDCi Ford EcoBlue Hybrid 170 CP (125 kW)                          | -         | -         | -         | -         | -         | -         | -         | -         | -         | ●         | ●         | ●         | ●         | ●         | -         | -         | -          | HEV1               | EN-BL (HEV1) |
| 2.0 TDCi Ford EcoBlue 170 CP (125 kW), transmisie automată, 10 trepte | -         | -         | -         | -         | -         | -         | -         | -         | -         | ●         | ●         | ●         | ●         | ●         | ●         | ●         | -          | HDT Euro 6         | EN-BL        |
| 2.0 TDCi Ford EcoBlue 170 CP (125 kW) Euro 6 HDT                      | -         | -         | -         | -         | -         | -         | -         | -         | -         | ●         | ●         | ●         | ●         | -         | ●         | -         | -          | HDT Euro 6         | EN-YN        |
| 2.0 TDCi Ford EcoBlue 185 CP (136 kW)                                 | -         | -         | -         | -         | -         | -         | -         | -         | -         | ●         | ●         | ●         | ●         | ●         | -         | -         | ●          | EU 6.2             | EN-BC        |
| <b>AWD</b>  |           |           |           |           |           |           |           |           |           |           |           |           |           |           |           |           |            |                    |              |
| 2.0 TDCi Ford EcoBlue 130 CP (96 kW)                                  | -         | -         | -         | -         | -         | -         | -         | -         | -         | ●         | ●         | ●         | ●         | ●         | -         | -         | -          | EU 6.2             | EN-YM        |
| 2.0 TDCi Ford EcoBlue 170 CP (125 kW)                                 | -         | -         | -         | -         | -         | -         | -         | -         | -         | ●         | ●         | ●         | ●         | ●         | -         | -         | -          | EU 6.2             | EN-YN        |

## Disponibilitatea modelelor

|  | 290 L2 H2 | 310 L2 H2 | 310 L2 H3 | 310 L3 H2 | 310 L3 H3 | 330 L2 H2 | 330 L2 H3 | 330 L3 H2 | 330 L3 H3 | 350 L2 H2 | 350 L2 H3 | 350 L3 H2 | 350 L3 H3 | 350 L4 H3 | 430 L4 H3 | 470 L4 H3 | 500 L4 H3* | Standard de emisii | Cod EN       |
|--|-----------|-----------|-----------|-----------|-----------|-----------|-----------|-----------|-----------|-----------|-----------|-----------|-----------|-----------|-----------|-----------|------------|--------------------|--------------|
| <b>Autoutilitară cu cabină dublă</b>                                 |           |           |           |           |           |           |           |           |           |           |           |           |           |           |           |           |            |                    |              |
| <b>Tracțiune pe față</b>   |           |           |           |           |           |           |           |           |           |           |           |           |           |           |           |           |            |                    |              |
| 2.0 TDCi Ford EcoBlue 105 CP (77 kW)                                 | -         | ●         | ●         | -         | -         | ●         | ●         | ●         | ●         | ●         | ●         | ●         | ●         | -         | -         | -         | -          | EU 6.2             | EN-BJ        |
| 2.0 TDCi Ford EcoBlue 130 CP (96 kW)                                 | -         | ●         | ●         | -         | -         | ●         | ●         | ●         | ●         | ●         | ●         | ●         | ●         | -         | -         | -         | -          | EU 6.2             | EN-BK        |
| 2.0 TDCi Ford EcoBlue Hybrid 130 CP (96 kW)                          | -         | ●         | ●         | -         | -         | ●         | ●         | ●         | ●         | ●         | ●         | ●         | ●         | -         | -         | -         | -          | HEV1               | EN-BK (HEV1) |
| 2.0 TDCi Ford EcoBlue 130 CP (96 kW), transmisie automată, 6 trepte  | -         | ●         | ●         | -         | -         | ●         | ●         | ●         | ●         | ●         | ●         | ●         | ●         | -         | -         | -         | -          | EU 6.2             | EN-BK        |
| 2.0 TDCi Ford EcoBlue 170 CP (125 kW)                                | -         | -         | -         | -         | -         | -         | -         | -         | -         | ●         | ●         | ●         | ●         | -         | -         | -         | -          | EU 6.2             | EN-BL        |
| 2.0 TDCi Ford EcoBlue Hybrid 170 CP (125 kW)                         | -         | -         | -         | -         | -         | -         | -         | -         | -         | ●         | ●         | ●         | ●         | -         | -         | -         | -          | HEV1               | EN-BL (HEV1) |
| 2.0 TDCi Ford EcoBlue 170 CP (125 kW), transmisie automată, 6 trepte | -         | -         | -         | -         | -         | -         | -         | -         | -         | ●         | ●         | ●         | ●         | -         | -         | -         | -          | EU 6.2             | EN-BL        |
| 2.0 TDCi Ford EcoBlue 185 CP (136 kW)                                | -         | -         | -         | -         | -         | -         | -         | -         | -         | ●         | ●         | ●         | ●         | -         | -         | -         | -          | EU 6.2             | EN-BC        |
| 2.0 TDCi Ford EcoBlue 185 CP (136 kW), transmisie automată, 6 trepte | -         | -         | -         | -         | -         | -         | -         | -         | -         | ●         | ●         | ●         | ●         | -         | -         | -         | -          | EU 6.2             | EN-BC        |
| <b>Tracțiune spate</b>   |           |           |           |           |           |           |           |           |           |           |           |           |           |           |           |           |            |                    |              |
| 2.0 TDCi Ford EcoBlue 130 CP (96 kW)                                 | -         | -         | -         | -         | -         | -         | -         | -         | -         | ●         | ●         | ●         | ●         | ●         | -         | -         | -          | EU 6.2             | EN-BK        |
| 2.0 TDCi Ford EcoBlue Hybrid 130 CP (96 kW)                          | -         | -         | -         | -         | -         | -         | -         | -         | -         | ●         | ●         | ●         | ●         | ●         | -         | -         | -          | HEV1               | EN-BK (HEV1) |
| 2.0 TDCi Ford EcoBlue 170 CP (125 kW)                                | -         | -         | -         | -         | -         | -         | -         | -         | -         | ●         | ●         | ●         | ●         | ●         | -         | -         | -          | EU 6.2             | EN-BL        |
| 2.0 TDCi Ford EcoBlue Hybrid 170 CP (125 kW)                         | -         | -         | -         | -         | -         | -         | -         | -         | -         | ●         | ●         | ●         | ●         | ●         | -         | -         | -          | HEV1               | E-BL (HEV1)  |
| 2.0 TDCi Ford EcoBlue 185 CP (136 kW)                                | -         | -         | -         | -         | -         | -         | -         | -         | -         | ●         | ●         | ●         | ●         | ●         | -         | -         | -          | EU 6.2             | EN-BC        |
| <b>AWD</b>   |           |           |           |           |           |           |           |           |           |           |           |           |           |           |           |           |            |                    |              |
| 2.0 TDCi Ford EcoBlue 130 CP (96 kW)                                 | -         | -         | -         | -         | -         | -         | -         | -         | -         | ●         | ●         | ●         | ●         | ●         | -         | -         | -          | EU 6.2             | EN-YM        |
| 2.0 TDCi Ford EcoBlue 170 CP (125 kW)                                | -         | -         | -         | -         | -         | -         | -         | -         | -         | ●         | ●         | ●         | ●         | ●         | -         | -         | -          | EU 6.2             | EN-YN        |

● = disponibilă, - = nedisponibilă. **L2** = ampatament mediu, **L3** = ampatament lung, **L4** = ampatament lung cu lungime extinsă, **H2** = plafon mediu, **H3** = plafon înalt, **Tracțiune pe față** = Tracțiune față, **Tracțiune spate** = Tracțiune spate, **AWD** = Tracțiune integrală. Toate motoarele sunt Euro 6.2 cu transmisie manuală cu 6 trepte, cu excepția cazului în care se specifică altfel. \*Disponibil începând cu noiembrie 2020.

## Disponibilitatea modelelor

|   |   |     | Masă maximă autorizată | Masă maximă autorizată | Masă maximă autorizată | Masă maximă autorizată | Masă maximă autorizată | Masă maximă autorizată | Masă maximă autorizată | Cod                        |
|---|---|-----|------------------------|------------------------|------------------------|------------------------|------------------------|------------------------|------------------------|----------------------------|
|   | Raportul de demultiplicare <sup>o</sup> |     | 290                    | 310                    | 330                    | 350                    | 430                    | 470                    | 500                    |                            |
| Tracțiune spate   |   |     |                        |                        |                        |                        |                        |                        |                        |                            |
| 2.0 TDCi Ford EcoBlue 105 CP (77 kW)                                    | 3.73                                    | ●/○ | –                      | –                      | –                      | 5600                   | –                      | –                      | –                      | EN-BJ                      |
| 2.0 TDCi Ford EcoBlue 130 CP (96 kW)                                    | 3.31/3.73                               | ●/○ | –                      | –                      | –                      | 5550/6100              | –                      | –                      | –                      | EN-BK                      |
| 2.0 TDCi Ford EcoBlue 130 CP (96 kW)                                    | 4.10                                    | ●/○ | –                      | –                      | –                      | 6500                   | –                      | 6500                   | De comunicat           | EN-BK                      |
| 2.0 TDCi Ford EcoBlue Hybrid 130 CP (96 kW)                             | 3.31/3.73                               | ●   | –                      | –                      | –                      | 5550/6100              | –                      | –                      | –                      | EN-BK (HEV1(NI)/HEV2 (MI)) |
| 2.0 TDCi Ford EcoBlue 130 CP (96 kW)                                    | 3.31/3.73                               | ●/○ | –                      | –                      | –                      | 5500/6000              | 5500                   | –                      | –                      | EN-YM                      |
| 2.0 TDCi Ford EcoBlue 170 CP (125 kW)                                   | 3.31/3.73                               | ●/○ | –                      | –                      | –                      | 5650/6400              | –                      | –                      | –                      | EN-BL                      |
| 2.0 TDCi Ford EcoBlue 170 CP (125 kW)                                   | 4.10                                    | ●   | –                      | –                      | –                      | 7000                   | –                      | 7000                   | –                      | EN-BL                      |
| 2.0 TDCi Ford EcoBlue Hybrid 170 CP (125 kW)                            | 3.31/3.73                               | ●   | –                      | –                      | –                      | 5650/6400              | –                      | –                      | –                      | EN-BL (HEV1(NI)/HEV2 (MI)) |
| 2.0 TDCi Ford EcoBlue 170 CP (125 kW)                                   | 3.31/3.73                               | ●/○ | –                      | –                      | –                      | 5500/6300              | 5500                   | –                      | –                      | EN-YN                      |
| 2.0 TDCi Ford EcoBlue 170 CP (125 kW)                                   | 4.10                                    | ○   | –                      | –                      | –                      | 7000                   | –                      | 7000                   | 7000                   | EN-YN                      |
| 2.0 TDCi Ford EcoBlue 170 CP (125 kW), transmisie automată, 10 trepte** | 3.73                                    | ●   | –                      | –                      | –                      | 6100                   | 6100                   | –                      | 6100                   | EN-BL                      |
| 2.0 TDCi Ford EcoBlue 185 CP (136 kW)                                   | 3.31/3.73                               | ●/○ | –                      | –                      | –                      | 5650/6500              | –                      | –                      | –                      | EN-BC                      |
| 2.0 TDCi Ford EcoBlue 185 CP (136 kW)                                   | 4.10                                    | ○   | –                      | –                      | –                      | 7000                   | –                      | –                      | –                      | EN-BC                      |
| AWD   |   |     |                        |                        |                        |                        |                        |                        |                        |                            |
| 2.0 TDCi Ford EcoBlue 130 CP (96 kW)                                    | 4.10                                    | ●   | –                      | –                      | –                      | 6000                   | –                      | –                      | De comunicat           | EN-YM                      |
| 2.0 TDCi Ford EcoBlue 170 CP (125 kW)                                   | 4.10                                    | ●   | –                      | –                      | –                      | 6000                   | –                      | –                      | De comunicat           | EN-YN                      |

● = standard, ○ = opțiune, contra cost.
**Notă:** Toate motoarele respectă normele Euro EU6.2, cu excepția cazului în care se specifică altfel.
<sup>oo</sup>Raportul de demultiplicare ilustrat este cel disponibil în funcție de model, sarcina utilă GVM și combinația motorului.
\*GTM este limitată la 5.500 kg dacă este dotat cu aer condiționat în spate. Consultați dealerul dvs. pentru mai multe informații.
\*Disponibil din noiembrie 2020.

## Stil și aspect

|   | Ambiente | Trend | Limited | Trail | Cod MFC  |
|---|----------|-------|---------|-------|--|
| Roți  |          |       |         |       |  |
| Oțel – 15"x6½" (echipate cu anvelope 215/65 R15 BSW)* (standard doar pentru seriile 290 și 310 și nu este disponibil dacă este specificat cu transmisie automată)   | ●        | ●     | –       | –     | D2SAG  |
| Oțel – 16"x6½" (echipate cu anvelope 235/65 R16C BSW)* (seria 290 și 310 cu transmisie automată: anvelope 215/65 R16C) (standard doar pentru modelele 330 și 350 și pentru seria 290 și 310 când este specificat cu transmisie automată). | ●        | ●     | –       | –     | D2XAD  |
| Oțel – 16"x6", roți duble spate, capace pentru butuc pe roțile din față (echipate cu anvelope 195/75 R16 BSW)* (standard doar pentru seria L4 (LWB-EF) 430 și 470 și opțional doar pentru seria L4 (LWB-EF) 350 RWD)                      | ○        | ○     | ○       | –     | Roți - capac pentru butuc D2XCS/ J4VAC - D5AAV |
| Aliaj – 16", 10 spițe (cu anvelope 235/65 R16 BSW)*   | –        | –     | –       | ●     | D2XBR  |
| Aliaj – 16"x6½", 5 spițe (echipate cu anvelope 215/65 R16C)* (nu este disponibil pentru modelele L4 (LWB EF)) (seria 290 și 310: anvelope 215/65 R16C BSW; seria 330 și 350: anvelope 235/65 R16C BSW)                                    | –        | ○     | ●       | –     | D2XD7  |
| Capace roți – Pe jumătate   | ●        | –     | –       | –     | D5AAG  |
| Capace roți – Complet   | ○        | ●     | –       | –     | D5AAB  |
| Prezoane blocante   | –        | □     | ●       | ●     | D5EAD  |
| Rezervă – Oțel de dimensiuni normale cu set de scule (nu este disponibil pe seria L3 (LWB) 310 pe Kombi M1)   | ○        | ○     | ○       | ○     | D17AD  |
| Trusă de umflare anvelope   | ●        | ●     | ●       | ●     | AHTAB  |
| Caracteristicile de design  |          |       |         |       |  |
| Caroserie – H2 (acoperiș mediu) (nu este disponibil pentru L4 (LWB EF))   | ●        | ●     | ●       | ●     | A1FAE  |
| Caroserie – H3 (acoperiș înalt) (standard pentru L4 (LWB EF), și nu este disponibil pentru variantele L2 (MWB) 290)   | ○        | ○     | ○       | ○     | A1FAC  |
| Oglinzi laterale – eliminare a punctelor moarte și lumini de semnallizare laterale integrate  | ●        | ●     | ●       | ●     | –  |
| Oglinzi laterale – reglare manuală  | ●        | –     | –       | –     | BSHBW  |
| Oglinzi laterale – acționate electric și încălzite  | ○/□      | ●     | ●       | –     | BSHDJ  |
| Oglinzi laterale – pliabile electric, acționate electric și încălzite   | ○/□      | ○/□   | ○/□     | ●     | BSHBJ  |
| Bandouri laterale – late, de culoare proprie  | ●        | ●     | ●       | ●     | BMBBK  |
| Bară de protecție din față – sus, de culoarea caroseriei, jos, de culoare proprie   | ●        | ●     | –       | ●     | CLFBW  |
| Bară de protecție din față – sus, de culoarea caroseriei, jos, de culoarea caroseriei   | –        | –     | ●       | –     | CLFKG  |
| Bară de protecție spate – de culoare proprie cu treaptă integrată   | ●        | ●     | ●       | ●     | CLMAW  |
| Mânere ale ușilor – de culoare proprie  | ●        | ●     | ●       | ●     | –  |
| Mâner al ușii de încărcare/hayonului – de culoare proprie   | ●        | ●     | ●       | ●     | –  |
| Grilă din față – de culoare proprie   | ●        | –     | –       | –     | BLDCF  |
| Grilă din față – de culoare proprie cu chenar Chrome  | –        | ●     | ●       | –     | BLDAB  |
| Grilă din față – de culoare proprie cu sigla FORD   | –        | –     | –       | ●     | BLDBY  |
| Geamuri cu tentă colorată – integral  | ●        | ●     | ●       | ●     | B2GAB  |
| Geam opac spate (nu este disponibil pentru autoutilitară cu cabină dublă)   | ○        | ○     | ○       | ○     | B2GAE  |
| Apărători pentru noroi – în față  | ○        | ○     | ○       | ○     | A3EAB  |

● = standard, ○ = opțiune, contra cost, □ = Parte a unui pachet opțional, contra cost.
\*Janta pe care o alegeți va fi echipată cu o anvelopă de dimensiune specificată, dar nu este posibilă nicio opțiune de marcă.

## Stil și aspect

|   | Ambiente       | Trend          | Limited        | Trail          | Cod MFC |
|---|----------------|----------------|----------------|----------------|---------|
| Vopseaua  |                |                |                |                |         |
| Vopsea - metalizată   | <span>○</span> | <span>○</span> | <span>○</span> | <span>○</span> | AD4AC   |
| Pachetele opționale   |                |                |                |                |         |
| Pachet flexibil marketing CV-Specific 1 – Panou pe toată înălțimea pereților spate, podeaua spațului de încărcare ușor de curățat , rezervor unic de combustibil cu capacitate extinsă (doar pentru RWD 2WD) și lămpi cu LED-uri pentru compartimentul de încărcare (doar pentru autoutilitară)   | <span>○</span> | <span>○</span> | <span>○</span> | <span>○</span> | AGJAB   |
| Pachet Visibility 1 – parbriz încălzit Quickclear, senzor pentru lichidul de spălare și oglinzi laterale acționate electric și încălzite  | <span>○</span> | <span>○</span> | <span>○</span> | –              | ABSAH   |
| Pachet Visibility 2 – parbriz încălzit Quickclear, senzor pentru lichidul de spălare, oglinzi laterale reglabile electric, încălzite și pliabile electric, faruri automate, oglindă retrovizoare heliomată (dacă nu se specifică nici un perete etanș sau senzor de ploaie și, dacă nu este specificat deja, lămpi de ceață față  | <span>○</span> | <span>○</span> | <span>○</span> | <span>●</span> | ABSAJ   |
| Pachet Visibility 3 – alertă pentru păstrarea benzii de rulare (inclusiv faza lungă automată), cameră retrovizoare, parbriz încălzit Quickclear, senzor pentru lichidul de spălare, panou de instrumente de serie înaltă, oglinzi laterale reglabile electric, încălzite și pliabile electric, faruri automate, oglindă retrovizoare heliomată (dacă nu se specifică nici un perete etanș sau perete etanș cu geamuri opace), ștergătoare cu senzor de ploaie (disponibile doar dacă sunt specificate pachetele ICE 20, 21, 24 și 25) | –              | <span>○</span> | <span>○</span> | <span>○</span> | ABSAM   |

● = standard, ○ = opțiune, contra cost, □ = Parte a unui pachet opțional, contra cost.
\*Janta pe care o alegeți va fi echipată cu o anvelopă de dimensiune specificată, dar nu este posibilă nicio opțiune de marcă.

## Experiența șofatului

|  | Ambiente                        | Trend                           | Limited                         | Trail                           | Cod MFC     |
|--|---------------------------------|---------------------------------|---------------------------------|---------------------------------|-------------|
| Asistență pentru șofer   |                                 |                                 |                                 |                                 |             |
| Pilot automat (inclusiv volan îmbrăcat în piele și limitator reglabil al vitezei)  | <span>○</span>                  | <span>●</span>                  | <span>●</span>                  | <span>●</span>                  | GTDAB       |
| Sistem de informații despre unghiul mort cu alertă la intersectarea cu traficul (include funcționalitatea Trailer Tow, dacă este specificată cu dispozitivele de remorcare și, dacă nu sunt specificate, oglinzile laterale încălzite, pliabile electric, reglabile electric și încălzite) | <span>○</span>                  | <span>○</span>                  | <span>○</span>                  | <span>○</span>                  | HLLAH       |
| Alertă pentru păstrarea benzii de rulare <sup>2)</sup> (include faza lungă, combinație de instrumente de serie superioară, parbrizul încălzit Quickclear și farurile automate)   | <span>○</span> / <span>□</span> | <span>○</span> / <span>□</span> | <span>○</span> / <span>□</span> | <span>○</span> / <span>□</span> | HLEAC       |
| Asistență pentru păstrarea benzii de rulare <sup>2)</sup> (include alertă pentru păstrarea benzii de rulare)   | <span>○</span> / <span>□</span> | <span>○</span> / <span>□</span> | <span>○</span> / <span>□</span> | <span>○</span> / <span>□</span> | HLNAB       |
| Asistență pre-coliziune (1) cu detectarea pietonilor, volan îmbrăcat în piele și Alertă pentru păstrarea benzii de rulare (2)  | <span>○</span> / <span>□</span> | <span>○</span> / <span>□</span> | <span>□</span>                  | <span>□</span>                  | FBFAH       |
| Pilot automat adaptiv (ACC) (include asistență precoliziune) <sup>2)</sup> (cu funcție de protejare a pietonilor), volan îmbrăcat în piele și alertă pentru păstrarea benzii de rulare <sup>2)</sup> (atunci când este echipat cu motor EU6.2)   | <span>○</span>                  | <span>○</span>                  | <span>○</span>                  | <span>○</span>                  | GTDAC       |
| Pilot automat adaptiv inteligent (include asistență precoliziune) <sup>2)</sup> și volan îmbrăcat în piele) (disponibil doar atunci când este specificat cu Pachet ICE 25)   | <span>□</span>                  | <span>□</span>                  | <span>□</span>                  | <span>□</span>                  | GTDAX       |
| Control al accelerației  | <span>○</span>                  | <span>○</span>                  | <span>○</span>                  | <span>○</span>                  | C7JAB       |
| Cameră retrovizoare (include un LED amplasat central la înălțime) (include funcționalitatea de vizualizare în diviziune, atunci când este specificată împreună cu camera video frontală)   | <span>○</span> / <span>□</span> | <span>○</span> / <span>□</span> | <span>○</span> / <span>□</span> | <span>○</span> / <span>□</span> | J3KAR       |
| Cameră frontală panoramică cu vizualizare în diviziune (include cameră retrovizoare panoramică)  | <span>○</span>                  | <span>○</span>                  | <span>○</span>                  | <span>○</span>                  | J3QAC       |
| Senzori de distanță pentru parcare – față și spate (include lămpi de ceață față, dacă nu au fost deja specificate)   | <span>○</span> / <span>□</span> | <span>●</span>                  | <span>●</span>                  | <span>●</span>                  | HNLAB/HNKAB |
| Asistență la parcarea laterală (include senzori de parcare exteriori față și spate)  | <span>○</span> / <span>□</span> | <span>○</span> / <span>□</span> | <span>●</span>                  | <span>○</span> / <span>□</span> | HNRAB       |
| Asistență activă pentru parcare (îmbunătățită) – incluzând asistență la parcarea perpendiculară, asistență la ieșirea din parcare și asistență la parcarea laterală (indisponibil pe seria 310)  | <span>○</span>                  | <span>○</span>                  | <span>○</span>                  | <span>○</span>                  | HNSAB       |

## Experiența șofatului

|  | Ambiente       | Trend          | Limited        | Trail          | Cod MFC |
|--|----------------|----------------|----------------|----------------|---------|
|  |                |                |                |                |         |
| Limitator de viteză – 90 km/h (doar pentru autoutilitară, autoutilitară cu cabină dublă și Kombi N1)   | <span>○</span> | <span>○</span> | <span>○</span> | <span>○</span> | DCFAH   |
| Limitator de viteză – 100 km/h   | <span>○</span> | <span>○</span> | <span>○</span> | <span>○</span> | DCFAG   |
| Limitator de viteză – 110 km/h (doar pentru autoutilitară și autoutilitară cabină dublă)   | <span>○</span> | <span>○</span> | <span>○</span> | <span>○</span> | DCFAF   |
| Limitator de viteză – 120km/h (doar pentru autoutilitară cu cabină dublă)  | <span>○</span> | <span>○</span> | <span>○</span> | <span>○</span> | DCFAE   |
| Limitator de viteză – 130 km/h   | <span>○</span> | <span>○</span> | <span>○</span> | <span>○</span> | DCFAT   |
| Limitator de viteză – 140 km/h   | <span>○</span> | <span>○</span> | <span>○</span> | <span>○</span> | DCFAL   |
| Control al balansării remorcii (TSC) <sup>1)</sup> (activat cu accesoriile de tractare remorci Ford) (nu este disponibil pentru modelele 310 pe Kombi M1) (disponibil doar pentru autoutilitară cu cabină dublă cu AWD pentru seria 350 sau pentru seria FWD L4 350) | <span>□</span> | <span>□</span> | <span>□</span> | <span>□</span> | C2DAB   |

| Iluminatul exterior  |                                 |                                 |                                 |                                 |       |
|--|---------------------------------|---------------------------------|---------------------------------|---------------------------------|-------|
| Faruri – faruri de zi  | <span>●</span>                  | –                               | –                               | –                               | JBCAB |
| Faruri – faruri de zi cu LED-uri   | <span>□</span>                  | <span>●</span>                  | <span>●</span>                  | <span>●</span>                  | JBCAB |
| Faruri – faruri tip proiector cu halogen, incluzând faruri de zi   | <span>●</span>                  | <span>●</span>                  | –                               | <span>●</span>                  | JBBAB |
| Faruri – faruri tip proiector cu halogen, incluzând faruri de zi cu LED și statice la viraje             | <span>○</span>                  | <span>●</span>                  | –                               | <span>●</span>                  | JBDAR |
| Faruri – faruri bi-xenon cu faruri de zi cu LED și statice la curbă                                      | <span>○</span>                  | <span>○</span>                  | <span>●</span>                  | <span>○</span>                  | JBBAC |
| Faruri – quad beam   | <span>●</span>                  | <span>○</span>                  | –                               | <span>○</span>                  | JBDAV |
| Faruri – reglarea poziției farurilor   | <span>●</span>                  | <span>●</span>                  | <span>●</span>                  | <span>●</span>                  | JEAAB |
| Faruri – pornire/oprire automată   | <span>□</span>                  | <span>□</span>                  | <span>□</span>                  | <span>●</span>                  | JEDAC |
| Faruri – cu stingere întârziată, după 30 de secunde  | <span>●</span>                  | <span>●</span>                  | <span>●</span>                  | <span>●</span>                  | –     |
| Lumini de fundal – LED amplasat central  | <span>○</span> / <span>□</span> | <span>○</span> / <span>□</span> | <span>○</span> / <span>□</span> | <span>○</span> / <span>□</span> | BEBAB |
| Lumini de ceață – în față  | <span>○</span> / <span>□</span> | <span>●</span>                  | <span>●</span>                  | <span>●</span>                  | JBKAB |
| Lămpile de semnalizare a plafonului (doar pentru variantele DRW ale modelelor autoutilitară și Kombi N1) | <span>●</span>                  | <span>●</span>                  | <span>●</span>                  | –                               | JBPAE |
| Lămpile de margine laterale (doar pentru modelele L4 (LWB-EF))   | <span>●</span>                  | <span>●</span>                  | <span>●</span>                  | –                               | JDCAB |

| Suspensie  |                |                |                |                |       |
|--|----------------|----------------|----------------|----------------|-------|
| Suspensii MacPherson independente în față, arcuri elicoidale variabile, bara stabilizatoare, amortizoare cu gaz presurizat și arcuri de frână spate. | <span>●</span> | <span>●</span> | <span>●</span> | <span>●</span> | –     |
| Indicatoare de bord și comenzi   |                |                |                |                |       |
| Sistemul de monitorizare a presiunii din pneuri (TPMS) <sup>1)</sup> (standard pentru variantele M1)   | <span>○</span> | <span>○</span> | <span>○</span> | <span>○</span> | DI9AC |
| Tahograf – digital, electronic, 24 de ore (nu este disponibil pe derivatele FWD când este specificat cu transmisie automată)                         | <span>○</span> | <span>○</span> | <span>○</span> | <span>○</span> | HDKAD |
| Tehnologie   |                |                |                |                |       |
| Mod de șofat selectabil  | <span>●</span> | <span>●</span> | <span>●</span> | <span>●</span> | –     |

● = standard, ○ = opțiune, contra cost, □ = Parte a unui pachet opțional, contra cost.
<sup>1)</sup>Funcție de siguranță, <sup>2)</sup>funcție de asistență a șoferului.

## Performanță și eficiență

|   | Ambiente | Trend | Limited | Trail | Cod MFC      |
|---|----------|-------|---------|-------|--------------|
| Indicatoare de bord și comenzi  |          |       |         |       |              |
| Computer de bord (distanța de rulare până la golirea rezervorului, consumul de combustibil instantaneu și mediu, viteza medie, temperatura exterioară)  | ●        | ●     | ●       | ●     | HEBAD        |
| Baterie – pornire la rece (-20°C)   | ●/□      | ●/□   | ●       | ●     | DEAAD        |
| Baterie – cu electrolit lichid îmbunătățit (IF), pornire la rece (-29°C)  | ○        | ○     | ○       | ○     | DEAAF, HTAAC |
| Baterie – baterie Twin H8 AGM cu ciclu extins (baterie de mare capacitate)  | ○        | ○     | ○       | ○     | HTCAG, HTAAC |
| Alternator – putere utilă standard de 165 Amp (disponibil doar pentru variantele RWD cu motoare HDT și variantele AWD cu motoare norma 6.2) (nu este disponibil pe autoutilitară Kombi și Kombi MI) | ●        | ●     | ●       | ●     | HUAAB        |
| Alternator – putere utilă extra 250 de Amp (disponibil doar pentru variantele RWD cu motoare HDT și opțional pe variantele FWD/RWD cu motoare norma 6.2)  | ●        | ●     | ●       | ●     | HUAAD        |
| Tehnologie  |          |       |         |       |              |
| Filtru cu senzor de prezență apă în combustibil   | ●        | ●     | ●       | ●     | –            |

● = standard, ○ = opțiune, contra cost, □ = Parte a unui pachet opțional, contra cost.

## Confortul și utilitatea

|   | Ambiente | Trend | Limited | Trail | Cod MFC |
|---|----------|-------|---------|-------|---------|
| Confortul interior  |          |       |         |       |         |
| Mâner de sprijin la urcare – amplasat pe stâlpul B (autoutilitară)                            | ●        | ●     | ●       | ●     | –       |
| Suport pentru sticle – dublu, pentru sticle de 2 litri, montat în tabloul de bord             | ●        | ●     | ●       | ●     | –       |
| Torpedo – cu capac și capacitate de depozitare hârtii format A4                               | ●        | –     | –       | –     | B5LAC   |
| Torpedo – Cu încuietoare, cu capac și capacitate de depozitare hârtii format A4               | –        | ●     | ●       | ●     | B5LAB   |
| Consola panoului de de bord AUX 2-DIN   | ○        | ○     | ○       | ○     | A9QAB   |
| MyKey   | ●        | ●     | ●       | ●     | A64AB   |
| Consolă de plafon   | ●        | ●     | ●       | ●     | B5VAB   |
| Priză punct de alimentare – 2 x 12V (amplasate pe panoul de bord și în spațiul de depozitare) | ●        | ●     | ●       | ●     | –       |
| Priză punct de alimentare – convertor tensiune 230V (150W)                                    | ○/□      | ○/□   | ○       | ○     | J3EAB   |
| Priză punct de alimentare – convertor tensiune 230V (400W)                                    | ○        | ○     | ○       | ○     | J3EAC   |
| Punct de alimentare – 12V (amplasat în partea din spate)                                      | ○        | ○     | ○       | ○     | J3FAB   |
| Oglindă retrovizoare (indisponibil cu perete despărțitor fără geam)                           | ●        | ●     | ●       | ●     | BSBAB   |
| Pachet fumători – brichetă și scrumieră   | ○        | ○     | ○       | ○     | B5AAB   |
| Depozitare – buzunare harta pe ușa din față   | ●        | ●     | ●       | ●     | –       |
| Depozitare – compartiment de depozitare sub scaun (sub scaunul dublu pentru pasageri)         | ●        | ●     | ●       | ●     | –       |

## Confortul și utilitatea

|   | Ambiente | Trend | Limited | Trail | Cod MFC |
|---|----------|-------|---------|-------|---------|
| Sisteme audio și de comunicații   |          |       |         |       |         |
| Radio simplu DIN AM/FM, suport pentru tabletă, patru difuzoare frontale (două woofere și două tweetere) controale audio de la distanță, modem FordPass Connect, antena GNSS (fin), conectivitate Bluetooth® și un port USB cu funcționalitate iPod® (nu este disponibil pentru Kombi MI)  | ●        | ●     | –       | ●     | ICFAN   |
| Radio simplu DIN AM/FM cu DAB, suport pentru tabletă, patru difuzoare frontale (două woofere și două tweetere) (Kombi MI este dotat cu șase difuzoare), controale audio de la distanță, modem FordPass Connect, antenă GNSS (fin), conectivitate Bluetooth® și un port USB cu funcționalitate iPod®   | ○        | ○     | –       | ○     | ICFAP   |
| Connection Radio (include asistența pentru situații de urgență*), cu patru difuzoare frontale (două woofere și două tweetere), afișaj TFT de 4", controale audio de la distanță, modem FordPass Connect, antena GNSS (antenă fin), conectivitate Bluetooth® și două porturi USB cu funcționalitate iPod® (indisponibil pentru Kombi MI)   | ○        | ○     | –       | ○     | ICFAS   |
| Connection Radio cu DAB (include asistența pentru situații de urgență*), cu patru difuzoare frontale (două woofere și două tweetere) (Kombi MI este dotat cu șase difuzoare), afișaj TFT de 4", controale audio de la distanță, modem FordPass Connect, antena GNSS (antenă fin), conectivitate Bluetooth® și două porturi USB cu funcționalitate iPod®   | ○        | ○     | –       | ○     | ICFAT   |
| Radio AM/FM, Ford SYNC 2.5 (include asistența pentru situații de urgență*) cu Bluetooth®,transmisie vocală, AppLink, mesagerie audio și modul de confidențialitate, ecran tactil de 8", panou de comandă integrat, modem FordPass Connect, antena GNSS (antenă fin), două porturi USB cu funcționalitate iPod® patru difuzoare frontale (două woofere și două tweetere) (indisponibil pe Kombi MI)  | ○        | ○     | –       | ○     | ICFAW   |
| Radio AM/FM cu DAB, Ford SYNC 2.5 (include asistența pentru situații de urgență*) cu Bluetooth®,transmisie vocală, AppLink, mesagerie audio și modul de confidențialitate, ecran tactil de 8", panou de comandă integrat, modem FordPass Connect, antena GNSS (antenă fin), două porturi USB cu funcționalitate iPod® patru difuzoare frontale (două woofere și două tweetere) (Kombi MI este dotat cu șase difuzoare)  | ○        | ○     | –       | ○     | ICFAX   |
| Radio AM/FM cu DAB, navigație încorporată, Ford SYNC 3 (include asistența pentru situații de urgență*) cu Bluetooth®,sistem de control vocal, AppLink, mesagerie audio și modul de confidențialitate, ecran tactil de 8", panou de comandă integrat extins, modem FordPass Connect, antena GNSS (antenă fin), două porturi USB cu funcționalitate iPod® controale audio de la distanță, patru difuzoare (Kombi MI este dotat cu șase difuzoare)                                   | ○        | ○     | ●       | ○     | ICFAO   |
| Radio AM/FM cu DAB, navigație încorporată, pilot automat inteligent adaptiv, Ford SYNC 3 (include asistența pentru situații de urgență*) cu Bluetooth®,sistem de control vocal, AppLink, mesagerie audio și modul de confidențialitate, ecran tactil de 8", panou de comandă integrat extins, modem FordPass Connect, antena GNSS (antenă fin), două porturi USB cu funcționalitate iPod® controale audio de la distanță, patru difuzoare (Kombi MI este dotat cu șase difuzoare) | ○        | ○     | ○       | ○     | ICFA1   |
| Controlul climatizării  |          |       |         |       |         |
| Aer condiționat – față, cu filtru de aer cu purificator pentru polen  | ○        | ●     | ●       | ●     | AC--B   |
| Aer condiționat – spate, inclusiv aerul condiționat față  | ○        | ○     | ○       | ○     | GIEAB   |
| Sistem de încălzire – recirculare   | ●        | ●     | ●       | ●     | G2AAE   |
| Sistem de încălzire – coeficient termic pozitiv (PTC)   | ●        | –     | ●       | –     | G2AAF   |
| Sistem de încălzire – comutator de încălzire auxiliar electronic programabil alimentat cu combustibil   | ○        | ○     | ○       | ○     | GZAAF   |
| Sistem de încălzire – comutator de încălzire auxiliar electronic programabil alimentat cu combustibil, inclusiv alarmă perimetrală  | ○        | ○     | ○       | ○     | GZAAM   |
| Lumini de interior  |          |       |         |       |         |
| Lumini ambientale – montate pe plafon, în partea din față cu reducere graduală a luminii  | ●        | –     | –       | –     | JCFAF   |
| Lumini ambientale – montate pe plafon, în partea din față cu reducere graduală a luminii și cu lumini pentru consultarea hărții   | –        | ●     | ●       | ●     | JCFAC   |
| Lumini ambientale – scaune spate, cu reducere graduală a luminii (doar pentru autoutilitară cu cabină dublă, Kombi și autoutilitară Kombi)  | ●        | ●     | ●       | ●     | JCJAJ   |
| Lumini ambientale – iluminare spațiu pentru picioare (numai pentru ușa de încărcare laterală)   | –        | ●     | –       | ●     | –       |
| Lumini pentru compartimentul de încărcare   | ●        | ●     | ●       | ●     | JCMAB   |
| Luminile compartiment de încărcare – LED (doar autoutilitară și autoutilitară cu cabină dublă)  | ○/□      | ○/□   | ○/□     | ○/□   | JCMAD   |
| Sistem interior economie lumini/baterie – 10 min  | ●        | ●     | ●       | ●     | JBWAT   |
| Sistem interior economie lumini/baterie – 30 min  | ○/□      | ○/□   | ○/□     | ○/□   | JBWAK   |
| Grup lumini interior (doar autoutilitară) (indisponibil cu sertar plafon BD7AE)   | ○        | ○     | ○       | ○     | JCBAC   |

● = standard, ○ = opțiune, contra cost, □ = Parte a unui pachet opțional, contra cost.

## Confortul și utilitatea

|  | Ambiente | Trend | Limited | Trail | Cod MFC                       |
|--|----------|-------|---------|-------|-------------------------------|
| Scaunele   |          |       |         |       |                               |
| Scaun al șoferului – 8 poziții (în față/în spate; rabatare; înălțime; și înclinare) cu cotieră   | ●        | ●     | ●       | ●     | FS--B/FS--G/BYPAY/BVNAB       |
| Scaun al șoferului – 8 poziții încălzit (în față/în spate; rabatare; înălțime; și înclinare) cu cotieră  | ●/○      | ●/○   | ●/○     | ●/○   | FS--B/FS--G/BYPAY/BYIAB/BVNAB |
| Scaun șofer – 10 poziții încălzit (în față/în spate, înclinare, în înălțime, aplecare și zona lombară), încălzit, cu cotieră   | –        | ○     | ○       | –     | FS--B/FS--G/BYPAM/BYIAB/BVNAB |
| Scaun pasager față – simplu, 2 poziții (față/spate)  | ○        | ○     | –       | –     | FS--B/BYQBD                   |
| Scaun pasager față – simplu, 8 poziții (față/spate; rabatare; înălțime și înclinare), cu cotieră   | –        | –     | –       | ○     | FS--B/BYQAZ/BVPAB             |
| Scaun pasager față – simplu, 8 poziții încălzit (față/spate; rabatare; înălțime și înclinare), cu cotieră  | ○        | ○     | –       | ○     | FS--B/BYQAZ/BY2AB/BVPAB       |
| Scaun pasager față – dublu, spătar fix cu pernă a scaunului cu ridicare fracționată pentru depozitare, măsuță rabatabilă   | ●        | ●     | ●       | ●     | FS--G/BYQAB/BW7AB             |
| Scaun pasager față – dublu, încălzit, spătar fix cu pernă a scaunului cu ridicare fracționată pentru depozitare, măsuță rabatabilă   | ○        | ○     | ○       | ○     | FS--G/BYQAB/BY2AB/BW7AB       |
| Pachet 1 scaun spate autoutilitară cu cabină dublă – al doilea rând; scaune cu patru locuri detașabile (2+2) (doar varianta L3 (LWB) 350)  | ○        | ○     | ○       | ○     | BYYAB                         |
| Pachet 1 scaun spate autoutilitară Kombi MI – al doilea rând; scaune cu patru locuri detașabile (2+2)  | ●        | ●     | ●       | ●     | BYYAB                         |
| Pachet 2 scaun spate autoutilitară cu cabină dublă – al doilea rând; banchetă detașabilă cu trei scaune spațioase  | ●        | ●     | ●       | ●     | BYYAC                         |
| Pachet 2 scaun spate Kombi MI – al doilea rând, banchetă detașabilă cu trei scaune spațioase   | ○        | ○     | ○       | ○     | BYYAC                         |
| Pachet 2 scaun spate Kombi NI – al doilea rând; banchetă detașabilă cu trei scaune spațioase   | ●        | ●     | ●       | –     | BYYAC                         |
| Pachet 3 scaun spate Kombi MI – al doilea și al treilea rând, banchetă detașabilă cu trei scaune spațioase   | ●        | ●     | ●       | –     | BYYAD                         |
| Pachet 4 scaun spate Kombi MI – al doilea rând, banchetă detașabilă cu trei scaune înguste, și al treilea rând, banchetă detașabilă cu trei scaune spațioase   | ●        | ●     | ●       | ●     | BYYAE                         |
| Scaune spate – rabatare și cotiere pentru cel de-al doilea rând (doar pentru Kombi MI)   | –        | ○     | ○       | ●     | BWFAB                         |
| Indicatoare de bord și comenzile   |          |       |         |       |                               |
| Direcție hidraulică asistată electric (HPAS) (disponibilă doar pentru AWD, nu este disponibilă pe variantele de motorizare EU6.2)  | ●        | ●     | ●       | ●     | –                             |
| Direcție asistată electric (EPAS) (standard pentru variantele de motorizare EU6.2 2WD și toate motorizările HDT6)  | ●        | ●     | ●       | ●     | –                             |
| Coloană de direcție – reglabilă înainte-înapoi   | ●        | ●     | ●       | ●     | GRAAF                         |
| Ștergătoare – de parbriz, viteză variabilă/intermitentă cu spălare electrică   | ●        | ●     | ●       | –     | CFFAB                         |
| Ștergătoare – de parbriz, cu senzor de ploaie (inclusiv faruri automate)   | □        | □     | □       | ●     | CFFAE                         |
| Ștergătoare – în spate, cu activare automată la mersul înapoi și spălare electrică (disponibile doar pentru varianta cu uși spate sau hayon cu geam) (standard pentru autoutilitara Kombi și Kombi MI și NI) | ○        | ○     | ○       | ○     | CFEAD                         |
| Volan – 4 spițe, poliuretan  | ●        | –     | –       | –     | GTAAB                         |
| Volan – 4 spițe, îmbrăcat în piele   | □        | ●     | ●       | ●     | GTAAE                         |
| Nucă a schimbătorului de viteze – poliuretan   | ●        | ●     | –       | ●     | CAEAC                         |
| Nucă a schimbătorului de viteze – îmbrăcată în piele   | –        | –     | ●       | –     | CAEAB                         |
| Geamuri – acționate electric în față, cu coborâre cu o singură atingere pe partea șoferului  | ●        | ●     | ●       | ●     | B2CAF                         |

## Confortul și utilitatea

|  | Ambiente | Trend | Limited | Trail | Cod MFC |
|--|----------|-------|---------|-------|---------|
| Tehnologie   |          |       |         |       |         |
| Rezervor combustibil simplu – 70 de litri (EU6.2 FWD) (EU6.2 RWD are o capacitate de 75 de litri)                    | ●        | ●     | ●       | ●     | GBAAB   |
| Rezervor simplu extins de combustibil – 95 litri (nu este disponibil pentru Kombi sau autoutilitară Kombi)           | ○        | ○     | ○       | ○     | GBAAC   |
| Sistem Ford Easy Fuel de alimentare cu carburant, fără capac, cu prevenirea alimentării cu carburant necorespunzător | ●        | ●     | ●       | ●     | GBZAJ   |
| Capac Ford Easy Fuel – fără încuiere   | ○        | ○     | ○       | ○     | GBZAK   |
| Rezervor AdBlue® Sistem de post-tratare – 24 litri   | ●        | ●     | ●       | ●     | –       |
| Sistem de pornire/oprire automată  | ●        | ●     | ●       | ●     | DECAU   |
| Parbriz încălzit Quickclear  | □        | □     | □       | □     | B3MAB   |

● = standard, ○ = opțiune, contra cost, □ = Parte a unui pachet opțional, contra cost.

# Siguranță și securitate

|   | Ambiente | Trend | Limited | Trail | Codul MFC   |
|---|----------|-------|---------|-------|-------------|
| Siguranță   |          |       |         |       |             |
| Sistem de frânare antiblocare (ABS) cu distribuție electronică a forței de frânare (EBD) <sup>1)</sup>  | ●        | ●     | ●       | ●     | FEAAQ       |
| Control electronic al stabilității (ESC) <sup>1)</sup>  | ●        | ●     | ●       | ●     | FEAAQ       |
| Controlul virajelor <sup>1)</sup>   | ●        | ●     | ●       | ●     | –           |
| Asistență la pornirea în rampă (HSA) <sup>2)</sup>  | ●        | ●     | ●       | ●     | –           |
| Control adaptiv al sarcinii (LAC) <sup>1)</sup>   | ●        | ●     | ●       | ●     | –           |
| Asistență la frânarea de urgență (EBA) <sup>1)</sup>  | ●        | ●     | ●       | ●     | –           |
| Avertizare la frânarea de urgență <sup>2)</sup>   | ●        | ●     | ●       | ●     | –           |
| Sistem de reducere a efectului de răsturnare (RSC) <sup>1)</sup>  | ●        | ●     | ●       | ●     | –           |
| Airbag – pentru șofer <sup>1)</sup>   | ●        | ●     | ●       | ●     | CPGAB       |
| Airbag – pentru pasagerul din față* <sup>1)</sup> (include funcția de dezactivare a airbagului pentru pasagerul din față) (standard pentru variantele MI)                     | ○        | ○     | ○       | ○     | CPHAB       |
| Airbag – Airbaguri frontale și cortină <sup>1)</sup>  | ○        | ○     | ○       | ○     | CPIAB/CQ2AB |
| Centuri de siguranță – diagonale, în 3 puncte, cu rului inerțial (toate scaunele) <sup>1)</sup>   | ●        | ●     | ●       | ●     | CPBAB/CPCAB |
| Scaun pentru copil ISOFIX – 2 x puncte de fixare pe cel de-al doilea rând de scaune <sup>1)</sup> – (doar pentru Kombi, autoutilitară Kombi și autoutilitară cu cabină dublă) | ●        | ●     | ●       | ●     | CPSAB       |
| Extinctor (6kg)   | ●        | ●     | ●       | ●     | AHKAJ       |
| Trusă de prim ajutor  | ○        | ○     | ○       | ○     | AHQAB       |

● = standard, ○ = opțiune, contra cost, □ = Parte a unui pachet opțional, contra cost. <sup>1)</sup>Funcție de siguranță, <sup>2)</sup>Funcție de asistență a șoferului.
\*Pentru detalii despre configurațiile disponibile, consultați dealerul Ford. Nu uitați: Încuierea configurabilă trebuie să fie definită în momentul plasării comenzii, deoarece acestea nu se poate comanda de la dealer ca o dotare opțională sau accesoriu.
**\*Notă: Un scaun de protecție pentru copil orientat spre spate nu ar trebui niciodată să fie amplasat pe scaunul pasagerului din față, dacă vehiculul Ford este echipat cu airbag funcțional pentru scaunul pasagerului din față.**

## Siguranță și securitate

|  | Ambiente       | Trend          | Limited        | Trail          | Codul MFC |
|--|----------------|----------------|----------------|----------------|-----------|
| Securitate   |                |                |                |                |           |
| Alarmă – de perimetru  | <span>○</span> | <span>○</span> | <span>○</span> | <span>○</span> | HNAAD     |
| Alarmă – categoria 1A Thatcham (autoutilitară) – senzor de interior pentru cabină, senzor de înclinare și de cuplare a remorcii, atunci când este echipată în acest sens (include blocarea de la distanță cu 2 chei cu telecomandă) (include pereți de compartimentare exclusiv din metal și uși spate fără geam)                    | <span>○</span> | <span>○</span> | <span>○</span> | <span>○</span> | HNAAG     |
| Alarmă – categoria 1B Thatcham (autoutilitară) – senzor de interior pentru cabină, senzor de înclinare și de cuplare a remorcii, atunci când este echipată în acest sens (include blocarea de la distanță cu 2 chei cu telecomandă) (include pereți de compartimentare din oțel cu geamuri pe toate laturile și uși spate fără geam) | <span>○</span> | <span>○</span> | <span>○</span> | <span>○</span> | HNAAN     |
| Alarmă – categoria 1C Thatcham (autoutilitară cu cabină dublă) – senzor de interior pentru cabină, senzor de înclinare și de cuplare a remorcii, atunci când este echipată în acest sens (include blocarea de la distanță cu 2 chei cu telecomandă)  | <span>○</span> | <span>○</span> | <span>○</span> | <span>○</span> | HNAAQ     |
| Imobilizator – sistem pasiv antifurt de protecție (PATS) (imobilizator categoria 2 aprobat de societățile de asigurări)  | <span>●</span> | <span>●</span> | <span>●</span> | <span>●</span> | –         |
| Încuietori – închidere centralizată electrică  | <span>●</span> | <span>●</span> | <span>●</span> | <span>●</span> | CBAAB     |
| Încuietori – încuietori electrice la uși, protejate cu montați întăriți  | <span>○</span> | <span>○</span> | <span>○</span> | <span>○</span> | CBAAM     |
| Încuietori – închidere centralizată de la distanță cu o cheie cu telecomandă   | <span>●</span> | –              | –              | –              | CBFAQ     |
| Încuietori – închidere centralizată de la distanță cu 2 chei cu telecomandă  | <span>□</span> | <span>●</span> | <span>●</span> | <span>●</span> | CBFAJ     |
| Încuietori – descuiere configurabilă (autoutilitară) descuiere în 2 etape*   | <span>●</span> | <span>●</span> | <span>●</span> | <span>●</span> | CB4AB     |
| Încuietori – descuiere configurabilă (autoutilitară cu cabină dublă/autoutilitară Kombi/Kombi), descuiere în 2 etape*  | <span>●</span> | <span>●</span> | <span>●</span> | <span>●</span> | CB4AC     |
| Încuietori – descuiere configurabilă independentă de descuierea ușii șoferului*  | <span>○</span> | –              | –              | –              | CB4AD     |
| Încuietori – descuiere configurabilă (autoutilitară), descuiere pentru curieri cu încuiere automată la trântire, reîncuiere a ușii din zona opusă și reîncuiere automată după 3 secunde*   | <span>○</span> | –              | –              | –              | CB4AH     |
| Încuietori – reîncuiere automată; reîncuierea ușilor după 45 de secunde dacă nu este deschisă nicio ușă  | <span>●</span> | <span>●</span> | <span>●</span> | <span>●</span> | CB1AB     |
| Încuietori – avertizor sonor de încuiere eșuată, semnal sonor dacă o ușă este întredeschisă în momentul activării încuierii ușilor   | <span>●</span> | <span>●</span> | <span>●</span> | <span>●</span> | CBCAB     |
| Încuietori – avertizor sonor de încuiere eșuată, semnal sonor dacă o ușă este întredeschisă în momentul activării încuierii ușilor, cu încuiere la trântire  | <span>○</span> | –              | –              | –              | CBCAE     |
| Încuietori – avertizor sonor de încuiere eșuată, semnal sonor dacă o ușă este întredeschisă în momentul activării încuierii ușilor, cu încuiere automată la trântire (doar autoutilitară)  | <span>□</span> | –              | –              | –              | CBCAF     |
| Încuietori – încuiere automată la pornirea de pe loc (autoutilitară cu cabină dublă/autoutilitară Kombi/Kombi)   | <span>●</span> | <span>●</span> | <span>●</span> | <span>●</span> | CBBAB     |
| Încuietori – încuiere automată la pornirea de pe loc (autoutilitară), ușile se încuie automat când vehiculul atinge viteza de 8 <span> </span> km/h (5mile/h)  | <span>●</span> | <span>●</span> | <span>●</span> | <span>●</span> | CBBAE     |
| Încuietori – încuiere automată la pornirea de pe loc (autoutilitară Kombi); ușile se încuie automat când vehiculul atinge viteza de 8 <span> </span> km/h (5mile/h)  | <span>○</span> | <span>○</span> | <span>○</span> | <span>○</span> | CBBAE     |
| Încuietori - încuietoare Power lock, single locking (indisponibil pe cabină dublă)   | <span>○</span> | <span>○</span> | <span>○</span> | <span>○</span> | CBSAC     |
| Încuietori – deschiderea capotei cu cheia  | <span>●</span> | <span>●</span> | <span>●</span> | <span>●</span> | –         |
| Grilaj de protecție pentru geamul din spate (necesită lunetă fixă B3HAC)   | <span>○</span> | <span>○</span> | <span>○</span> | <span>○</span> | BPDAB     |
| Frâne  |                |                |                |                |           |
| Circuit dublu, cu servoasistare autoreglabilă și ABS. Discuri în față și spate   | <span>●</span> | <span>●</span> | <span>●</span> | <span>●</span> | –         |

● = standard, ○ = opțiune, contra cost, □ = Parte a unui pachet opțional, contra cost. <sup>1</sup>Funcție de siguranță, <sup>2</sup>Funcție de asistență a șoferului.
\*Pentru detalii despre configurațiile disponibile, consultați dealerul Ford. Nu uitați: Încuierea configurabilă trebuie să fie definită în momentul plasării comenzii, deoarece aceasta nu se poate comanda de la dealer ca o dotare opțională sau accesoriu.
**\*Notă: Un scaun de protecție pentru copil orientat spre spate nu ar trebui niciodată să fie amplasat pe scaunul pasagerului din față, dacă vehiculul Ford este echipat cu airbag funcțional pentru scaunul pasagerului din față.**

## Utilitate

|   | Ambiente                        | Trend                           | Limited                         | Trail                           | Cod MFC      |
|---|---------------------------------|---------------------------------|---------------------------------|---------------------------------|--------------|
| Caroserie   |                                 |                                 |                                 |                                 |              |
| Uși – ușă de încărcare pe parte pasagerului (culisantă)   | <span>●</span>                  | <span>●</span>                  | <span>●</span>                  | <span>●</span>                  | A4LAB        |
| Uși – ușa de încărcare laterală a șoferului (nu este disponibilă nici pe seria L2 (MWB) 310, nici pe modelul autoutilitară cu cabină dublă L4 (LWB-EF))   | <span>○</span> / <span>□</span> | <span>○</span> / <span>□</span> | <span>○</span> / <span>□</span> | <span>○</span> / <span>□</span> | A4LAC        |
| Treapta de putere – Ușa de încărcare laterală a pasagerului (doar pentru modelele autoutilitară RWD)  | <span>○</span>                  | <span>○</span> / <span>□</span> | <span>○</span>                  | –                               | BPLA5        |
| Uși – Uși spate fără geam, articulate pentru deschidere de 180º, oprire pozitivă la 90º (doar pentru modelele L2 (MWB) și L3 (LWB))   | <span>●</span>                  | <span>●</span>                  | <span>●</span>                  | <span>●</span>                  | A6KAB        |
| Uși – Uși spate fără geam, cu balamale pentru deschidere maximă la până la elementele magnetice de retenție a ușii (nu sunt disponibile pe modelele L2 (MWB), optionale pe modelele L3 (LWB) și standard pe L4 (LWB-EF))  | <span>○</span>                  | <span>○</span>                  | <span>○</span>                  | <span>○</span>                  | A6KAE        |
| Uși – cu geam și degivrare (standard pentru Kombi)  | <span>○</span>                  | <span>○</span>                  | <span>○</span>                  | <span>○</span>                  | B3NAB, B3HAC |
| Uși – Ușă laterală electrică cu sistem de acționare cu Close Assist (nu este disponibilă la modelele autoutilitară cu cabină dublă și Kombi N1 sau la versiunile autoutilitară L2 (MWB), autoutilitară Kombi și Kombi MI) | <span>○</span>                  | <span>○</span>                  | <span>○</span>                  | <span>○</span>                  | A6QAJ        |
| Geamuri laterale, autoutilitară – al doilea rând, pe partea șoferului și a pasagerului, fixe (include uși de încărcare laterale)  | <span>○</span>                  | <span>○</span>                  | <span>○</span>                  | <span>○</span>                  | B3AAC, B3BAC |
| Geamuri laterale, autoutilitară – al doilea rând, pe partea șoferului, fixe (doar cu ușă de încărcare laterală glisantă pe partea șoferului)  | <span>○</span>                  | <span>○</span>                  | <span>○</span>                  | <span>○</span>                  | B3AAH        |
| Geamuri laterale, autoutilitară Kombi, Kombi – al doilea rând, fixe   | <span>●</span>                  | <span>●</span>                  | <span>●</span>                  | <span>●</span>                  | B3AAC, B3BAC |
| Geamuri laterale, autoutilitară Kombi, Kombi – al doilea rând, glisante   | <span>○</span>                  | <span>○</span>                  | <span>○</span>                  | <span>○</span>                  | B3AAD, B3BAD |
| Geamuri laterale, autoutilitară cu cabină dublă – al doilea rând, fixe  | <span>○</span>                  | –                               | –                               | –                               | B3AAC, B3BAC |
| Geamuri laterale, autoutilitară cu cabină dublă – al doilea rând, glisante  | <span>●</span>                  | <span>●</span>                  | <span>●</span>                  | <span>●</span>                  | B3AAD, B3BAD |
| Geamuri laterale – al treilea rând, pe partea șoferului și a pasagerului, fixe (doar pentru Kombi)  | <span>●</span>                  | <span>●</span>                  | <span>●</span>                  | <span>●</span>                  | B3CAB/B3DAB  |
| Geamuri laterale – al patrulea rând, pe partea șoferului și a pasagerului, fixe (doar pentru Kombi L3 (LWB))  | <span>●</span>                  | <span>●</span>                  | <span>●</span>                  | <span>●</span>                  | B3EAB/B3FAB  |
| Protecție completă la coroziune a șasiului  | <span>○</span>                  | <span>○</span>                  | <span>○</span>                  | <span>○</span>                  | CJHAB        |
| Scut motor (nu este disponibil cu transmisie automată cu 10 trepte)   | <span>○</span>                  | <span>○</span>                  | <span>○</span>                  | <span>○</span>                  | ATCAH        |
| Covorașe și capitonaj   |                                 |                                 |                                 |                                 |              |
| Podea – Cabină, cauciuc ușor de curățat (doar pentru autoutilitară)   | <span>●</span>                  | <span>●</span>                  | <span>●</span>                  | <span>●</span>                  | BBKAC        |
| Protecție a podelei – pe toată lungimea, cauciuc ușor de curățat (doar pentru autoutilitara Kombi, Kombi și autoutilitara cu cabină dublă)  | <span>●</span>                  | <span>●</span>                  | <span>●</span>                  | <span>●</span>                  | BBKAE        |
| Plafon – cabină, turnat (doar pentru autoutilitară, Kombi și autoutilitară Kombi) (opțional Kombi MI)   | <span>●</span>                  | <span>●</span>                  | <span>●</span>                  | <span>●</span>                  | BBZAC        |
| Capitonajul plafonului – extins, turnat (numai pentru autoutilitara cu cabină dublă) (opțiune pentru autoutilitara Kombi)   | <span>●</span>                  | <span>●</span>                  | <span>●</span>                  | <span>●</span>                  | BBZAH        |
| Plafon – toată lungimea, turnat (doar pentru Kombi MI) (opțiune pentru Kombi N1 și autoutilitara Kombi)   | <span>●</span>                  | <span>●</span>                  | <span>●</span>                  | <span>●</span>                  | BBZAE        |
| Certificare   |                                 |                                 |                                 |                                 |              |
| Număr de identificare al vehiculului – vizibil  | <span>●</span>                  | <span>●</span>                  | <span>●</span>                  | <span>●</span>                  | –            |

● = Standard, ○ = opțiune, contra cost, □ = Parte a unui pachet opțional, contra cost.

## Utilitate

|   | Ambiente | Trend | Limited | Trail | Cod MFC |
|---|----------|-------|---------|-------|---------|
| Șasiu   |          |       |         |       |         |
| Ax față cu diferențial cu alunecare nelimitată  | ●        | ●     | ●       | –     | EGKAB   |
| Ambreiaj mecanic ax față diferențial cu alunecare limitată (mLSD)   | –        | –     | –       | ●     | EGKAC   |
| Elementele funcționale în exterior  |          |       |         |       |         |
| Apărători pentru noroi – în spate   | ●        | ●     | ●       | ●     | A1KAB   |
| Bara de remorcare cu control al balansării remorcii și conexiune electrică cu 13 pini (poate fi necesar tahograf) (nu este disponibilă pe varianta L4 (LWB-EF) 350 pe variantele autoutilitară cu cabină dublă sau L2 (MWB) și L3 (LWB) Kombi M1)               | ○        | ○     | ○       | ○     | C1DAB   |
| Scară spate (disponibilă doar cu uși spate cu articulație de 180 °) (nu este disponibilă pentru modelele H3)  | ○        | ○     | ○       | ○     | BLOAB   |
| Compartiment de încărcare   |          |       |         |       |         |
| Perete despărțitor – fără (numai autoutilitara Kombi și Kombi)  | ●        | ●     | ●       | ●     | A6AAA   |
| Perete despărțitor – polimer turnat, pe toată lățimea, fără geamuri (doar pentru autoutilitară)   | ●        | ●     | ●       | ●     | A6ABD   |
| Perete despărțitor – polimer turnat, pe toată lățimea, cu geamuri (doar pentru autoutilitară)   | ○        | ○     | ○       | ○     | A6ABE   |
| Perete despărțitor – metal pe toată lățimea, fără geamuri (doar pentru autoutilitară)   | ○        | ○     | ○       | ○     | A6ABB   |
| Perete despărțitor – metal pe toată lățimea, cu geamuri (doar pentru autoutilitară)   | ○        | ○     | ○       | ○     | A6ABC   |
| Perete despărțitor – turnat, cu geam (doar pentru autoutilitară cu cabină dublă, Kombi NI și autoutilitară Kombi) (opțiune pe autoutilitară Kombi M1)   | ●        | ●     | ●       | ●     | A6AAW   |
| Capitonaj integral pe peretele din spate placat până la jumătatea înălțimii (standard pentru autoutilitara cu cabină dublă, autoutilitara Kombi și Kombi, opțional pentru autoutilitară)  | ●        | ●     | ●       | ●     | BBAAG   |
| Perete spate complet capitonat pe înălțime cu capace pentru pasajele roților (doar pentru autoutilitară)  | ○/□      | ●     | ●       | ●     | BBAAD   |
| Podea utilă ușor de curățat (numai autoutilitara)   | ○/□      | ●     | ●       | ●     | BDIAJ   |
| Set de protecție a zonei de încărcare – perete spate capitonat pe toată înălțimea, podeaua compartimentului de încărcare și bride de fixare în podea ușor de curățat (nu sunt disponibile cu încălzirea compartimentului din spate) (doar pentru autoutilitară) | ○        | ○     | ○       | ○     | BDMAB   |
| Compartimentul de încărcare – bride de ancorare conforme cu DIN 75410   | ●        | ●     | ●       | ●     | BDEAB   |
| Pachet de asigurare a încărcăturii (rafturi interioare) (disponibil doar cu podea flexibilă) (doar pentru autoutilitară)  | ○        | ○     | ○       | ○     | BDSAH   |
| Separator de spațiu de încărcare (disponibil numai cu podea flexibilă) (doar pentru autoutilitară)  | ○        | ○     | ○       | ○     | BHLAG   |
| Podea flexibilă (doar pentru autoutilitară) (include ușa de încărcare laterală pe partea șoferului, dacă nu este deja specificată)  | ○        | ○     | ○       | ○     | BDIAI   |
| Sistem de gestionare a încărcăturii 1 (doar pentru autoutilitară)   | ○        | ○     | ○       | ○     | BDSAD   |
| Sistem de gestionare a încărcăturii 2 (doar pentru autoutilitară) (disponibil doar pentru variantele L2 H3 MWB Acoperis Inalt)  | ○        | ○     | ○       | ○     | BDSAE   |
| Rack de plafon interior (doar autoutilitară) (doar varianta H3)   | ○        | ○     | ○       | ○     | BD7AE   |
| Indicator luminos pentru schimbătorul de viteze   | ●        | ●     | ●       | ●     | –       |

● = Standard, ○ = opțiune, contra cost, □ = Parte a unui pachet opțional, contra cost.

## Accesorii

|  | Disponibilitate | Numărul piesei (FINS) |
|--|-----------------|-----------------------|
| Denumirea piesei   |                 |                       |
| Suport portbagaj exterior L2   | ○ A             | 1816678               |
| Suport portbagaj exterior L3   | ○ A             | 1816680               |
| Grilajul de protecție pentru geamul din spate                            | ○/○ A           | 1838135               |
| Brink®+ bară de tractare, fixe   | ○ A             | 1855715               |
| Brink®+ kit electric cu conector cu 13 pini pentru bara de tractare, LHD | ○ A             | 1855712               |
| Brink®+ kit electric cu conector cu 13 pini pentru bara de tractare, RHD | ○ A             | 1855713               |
| ClimAir®+ deflectoare aer, față, gri deschis                             | ○ A             | 1856560               |
| ClimAir®+ deflectoare aer, față, gri închis                              | ○ A             | 1856561               |
| Dispozitiv Bosch® de avertizare pentru marșarier                         | ○ A             | 1713304               |
| Senzori Xvisiog de distanță pentru parcare, față                         | ○ A             | 1855856               |
| Senzori Xvisiog de distanță pentru parcare, spate                        | ○ A             | 1855854               |
| Jante aliaj de 16" cu 5x2 spițe  | ○/○ A           | 1842987               |
| Piulițe blocare roți, set de 4   | ○/○ A           | 1763879               |

○ = opțiune, contra cost
○ A = accesoriu opțional, contra cost, +Vă rugăm să consultați coperta spate pentru informații privind garanția.

## Opțiuni speciale ale vehiculului

|  | Codul SVO | Ambiente                 | Trend                    | Limited (nu Kombi NI) | Trail                 | Cod MFC |
|--|-----------|--------------------------|--------------------------|-----------------------|-----------------------|---------|
| Caroserie  |           |                          |                          |                       |                       |         |
| Fără scaun al pasagerului (fără piedestal) (nu pentru autoutilitara cu cabină dublă)   | A304      | <input type="radio"/>    | <input type="radio"/>    | –                     | –                     | FS--C   |
| Acces la rezervă cu ușile spate închise (nu este disponibil a fi comandat împreună cu bara de tractare Ford) (nu este disponibil pentru seria L4 (LWB EF) 430 și 470 autoutilitară și Kombi și pentru variantele L3 (LWB) 310 Kombi M1)  | A532      | <input type="radio"/>    | <input type="radio"/>    | <input type="radio"/> | –                     | D17BF   |
| Uși de marfă spate fără geam 250 de grade (Includ ușă de încărcare marfă pe partea pasagerului (glisantă) doar pentru autoutilitara)   | H250      | <input type="radio"/>    | <input type="radio"/>    | <input type="radio"/> | –                     | A6KAP   |
| Senzori de distanță pentru parcare – față și spate, configurabili (includ lămpi de ceață față, dacă nu au fost deja specificate) (diponibile de asemenea ca parte a unui pachet opțional)  | A095      | <input type="radio"/>    | <input type="radio"/>    | –                     | <input type="radio"/> | HNLAD   |
| Pachet bară protecție contrast – bare de protecție față și spate culoare contrast (doar pentru Van, Kombi M1, Kombi NI)  | PX        | <input type="radio"/>    | <input type="radio"/>    | –                     | –                     | AALPX   |
| Sistemul electric  |           |                          |                          |                       |                       |         |
| Control al turației RPM a motorului, 1300-3000 rpm (indisponibil cu transmisii automate)   | A003      | <input type="radio"/> /□ | <input type="radio"/> /□ | –                     | –                     | DCNAB   |
| Baterie simplă AGM cu ciclu extins H8 95Ah (include baterie pornire la rece -20 grade C)   | A739      | <input type="radio"/> /□ | <input type="radio"/> /□ | –                     | –                     | HTCAH   |
| Panou auxiliar de siguranțe  | A526      | <input type="radio"/> /□ | <input type="radio"/> /□ | <input type="radio"/> | <input type="radio"/> | JZGAB   |
| Pachetul de pregătire Beacon – Comutator și cabluri față și spate (include panou auxiliar de siguranțe (A526)) (nu poate fi comandat cu aer condiționat pentru spate)  | A606      | <input type="radio"/>    | <input type="radio"/>    | –                     | –                     | JZFAC   |
| Pachet utilitar Switch Pack – oferă comutatori adiționali pentru caracteristicile auxiliare date de convertori (include panou auxiliar de siguranțe (A526))  | A626      | <input type="radio"/>    | <input type="radio"/>    | <input type="radio"/> | <input type="radio"/> | JZFAF   |
| Control touchscreen – adauga un touchscreen adițional în locul oglinzii retrovizoare include panou auxiliar de siguranțe (A526))   | A636      | <input type="radio"/>    | <input type="radio"/>    | <input type="radio"/> | <input type="radio"/> | JZFAG   |
| Indicator de rotire montat pe plafon (disponibil doar pe Kombi NI, autoutilitară Kombi și Kombi M1)  | A652      | <input type="radio"/>    | <input type="radio"/>    | –                     | –                     | JDFAC   |
| Modul de interfață programabil   | –         | <input type="radio"/>    | <input type="radio"/>    | <input type="radio"/> | <input type="radio"/> | JRSAB   |
| Conector de interfață cu înaltă precizie (oferă o gamă de semnale și convertizoare electrice (include panou auxiliar de siguranțe (A526)   | A608      | <input type="radio"/> /□ | <input type="radio"/> /□ | –                     | –                     | JZDAE   |
| Componentele electrice pentru sistemul de tractare a remorcii (conector și cabluri) fără bară de remorcare (doar pentru autoutilitara L2 (MWB) și L3 (LWB))  | A055      | <input type="radio"/>    | <input type="radio"/>    | <input type="radio"/> | –                     | CIDAD   |
| Protecția programabilă Ford a bateriei – sistem brevetat, cu 10 moduri programabile de siguranță a bateriei, care poate proteja bateria Ford și a terților   | A540      | <input type="radio"/> /□ | <input type="radio"/> /□ | –                     | –                     | JZAAC   |
| Convertor – sistem de alimentare de mare putere – îndeplinește cerințele privind priza de forță de mare putere, echipând vehiculele cu două baterii AGM cu ciclu de reincărcare, de înaltă performanță (2 x 95Ah), alternator de 240A, sistem de comandă al turației motorului și protecția programabilă Ford a bateriei | A550      | <input type="radio"/>    | <input type="radio"/>    | –                     | –                     | JZXAC   |
| Altele   |           |                          |                          |                       |                       |         |
| Linie de service – asigură podea antiderapantă, căptușeală laterală, dulapuri de depozitare, rafturi cu închidere și vană de evacuare și ventilare (doar pentru autoutilitara L2 FWD)  | A6        | <input type="radio"/>    | <input type="radio"/>    | –                     | –                     | AALE6   |
| Express Line – asigură podea de 9 mm cu acoperire impermeabilă și antiderapantă, căptușeală din polipropilenă (PP) și șine de încărcare medii și înalte (disponibilă doar pentru autoutilitară, nu este disponibilă pe modelele 470 LWB-EF)  | E1        | <input type="radio"/>    | <input type="radio"/>    | –                     | –                     | AGAAF   |
| Cântar onboard (autoutilitară și cabină dublă)   | OBS       | <input type="radio"/>    | <input type="radio"/>    | <input type="radio"/> | <input type="radio"/> | HLKAC   |
| Inițiere manuală regen.  | A660      | <input type="radio"/>    | <input type="radio"/>    | <input type="radio"/> | <input type="radio"/> | A6YAB   |
| Pachet Express Delivery Van / Sistem Compartiment de încărcare 1 (necesită ușă încărcare laterală) (include perete despărțitor, headliner parțial, șine marfă)   | –         | <input type="radio"/>    | <input type="radio"/>    | <input type="radio"/> | <input type="radio"/> | AGAAX   |
| Vopsea   |           |                          |                          |                       |                       |         |
| Vopsea specială, 134 culori disponibile, consultați dealerul pentru detalii♦   | Diverse   | <input type="radio"/>    | <input type="radio"/>    | –                     | <input type="radio"/> | Diverse |

= opțiune, contra cost,  = Parte a unui pachet opțional, contra cost.

♦Sufixul vopselei SVO trebuie introdus la momentul comenzii. Vopseaua SVO implică bare de protecție bandouri laterale, carcase ale oglinzilor și mânere ale ușilor de culoare proprie (Black).

## Pașii următori



**Pentru specificații complete**, descărcați

broșura digitală sau vizualizați broșura

interactivă pentru a beneficia de toate

informațiile despre modelul dumneavoastră

Ford. Vă rugam descărcați de pe [www.ford.ro](http://www.ford.ro)

### testează

Vizitați dealerul Ford pentru vehicule

comerciale și testați personal un Ford Transit.

Găsiți un dealer local de vehicule comerciale

Ford pe [www.ford.com](http://www.ford.com)

### configurați

Configurați și stabiliți prețul noului

dumneavoastră Ford Transit pentru anumite

specificații și vedeți cum arată pe [www.ford.com](http://www.ford.com)



**contactați**

Telefon 037723FORD (0372373673)

email la [crco@ford.com](mailto:crco@ford.com)



### dețineți

Atunci când conduceți noul dumneavoastra vehicul, vă suntem tot timpul alături. Ford are o rețea vastă de

service-uri autorizate care vă ajută să mențineți vehiculul în cele mai bune condiții, iar în cazul în carenoul

dumneavoastră Ford necesită reparații ca urmare a unui accident, centrul Ford de reparații pentru accidente

este cel mai bun loc in care vehiculul să fie adus în starea dinaintea accidentului și astfel să îl puteți conduce

din nou.

### finanțați

Atunci când este vorba de finanțarea vehiculului dumneavoastră, mărimea și experiența noastră ne fac să

avem o poziție favorabilă și să vă oferim o gamă largă de produse financiare.

Ford Credit oferă diverse produse financiare pentru vehiculul dumneavoastră, indiferent dacă sunteți

persoană fizică sau juridică.

Ford Lease este specializată în contractele de inchiriere și leasing și oferă o gamă alternativă de planuri de

finanțare care pot sa fie adaptate afacerii dumneavoastră. Numai pentru persoane juridice.

Pentru mai multe informații despre produsele noastre de finanțare, vizitați [www.ford.ro](http://www.ford.ro)



**FordPass** este o nouă platformă care va permite să regândiți modul în care vă mișcați. Găsește locații de

parcare în apropiere, conține detalii despre vehicule și finanțe, informații despre distribuitori și o serie de

ghiduri utile.

Accesul Live Traffic este gratuit pentru primii 2 ani de la achiziționarea unui nou Ford cu sistem de navigație

Sync 3; după aceea există o taxă anuală de licență.

**Ilustrații, descrieri și specificații.** În momentul în care a fost tipărită, informațiile din această broșură erau corecte. Totuși, politica Ford impune dezvoltarea continuă a produselor. De aceea, Ford își rezervă dreptul de a modifica în orice moment specificațiile, culorile și prețurile modelelor și ale articolele prezentate și descrise în această publicație. Pentru a afla ultimele detalii, consultați întotdeauna un dealer Ford.

**Echipament opțional.** În această publicație, atunci când o caracteristică este descrisă ca "opțiune" sau "configurație opțională/pachet opțional", etc., trebuie să presupuneți că acestea vor fi la un cost suplimentar față de costul de bază al vehiculului, dacă nu este specificat contrariul. Toate modelele și combinațiile de culori sunt în funcție de disponibilitate. **Notă:** O parte din imaginile prezentate înfățișează un model prototip și/sau sunt generate pe calculator, de aceea, designul/caracteristicile versiunii finale pot prezenta diferențe sub anumite aspecte. În plus, unele din dotările prezentate ale vehiculelor pot fi opționale.

**Notă:** Această broșură conține atât accesorii originale Ford cât și o gamă de produse a furnizorilor noștri. Montajul accesoriilor poate afecta consumul de carburant al autovehiculului dumneavoastră. ★ Accesoriile identificate sunt accesorii alese cu grijă de la furnizori terți; acestea nu beneficiază de garanție Ford, însă sunt acoperite de garanția proprie a furnizorului terț, toate aceste detalii pot fi obținute de la dealerul dumneavoastră Ford. **Notă:** Denumirea și logourile mărcii Bluetooth® sunt proprietatea Bluetooth SIG, Inc. și orice utilizare de către Ford Motor Company se face sub licență. Marca verbală și siglele iPod sunt proprietatea Apple Inc. Celelalte mărci și denumiri comerciale sunt deținute de respectivi proprietari. **Notă:** Unele sisteme de asistență a conducătorului sau elemente de siguranță descrise în această broșură funcționează pe bază de senzori a căror performanță poate fi afectată de anumite condiții meteorologice sau de mediu.

Published by Ford Motor Company Limited,  
Laindon, Essex, England.  
Registered in England No. 235446.  
BJN 208499, FoE Y57U  
0421/ROU ro  
August 2020.  
© Ford Motor Company Limited.

MY 2020.5 ROU ro



Când nu mai aveți nevoie de această broșură, vă rugăm să o reciclați.

