

S.R.L. "Electro"

Licența: Seria A MMII № 031196



PROIECT DE EXECUȚIE

**Modernizarea și extinderea iluminatului
stradal din s.Zagarancea, r-onul Ungheni**

MEMORIU EXPLICATIV

Beneficiar: Primăria com.Zagarancea

mun.Ungheni, a.2020

Obiectul № 068

S.R.L. "Electro"

Licența: Seria A MMII № 031196

Obiectul № 068

PROIECT DE EXECUȚIE

**Modernizarea și extinderea iluminatului
stradal din s.Zagarancea, r-onul Ungheni**

Director SRL "Electro"

Manager de proiect



Bostan V.I.

Bostan V.I.



**mun.Ungheni
a. 2020**

Aviz de verificare №02 / 11.01.2021

Denumirea proiectului: nr. 068.12.2020

Modernizarea și extinderea iluminatului stradal din s.Zagarancea, raionul Ungeni

Adresa: s.Zagarancea, raionul Ungeni

Compartimentele: Partea electrotehnica

Plansele: 068.12.2021—REAE-068-DL-1...11

Beneficiar: Primăria com.Zagarancea

Proiectant: SRL „Electro” mun.Ungeni

Specialist principal: Parascan V.

ISP Bostan Valerii, certificat Nr.0070 seria 2018-P din 04.04.2018

Exigente generale: A, B, C, D, E, F

I. Date generale:

Sarcina tehnică elaborată de Primăria com. Zagarancea

II. Soluții de proiect:

Proiectul este îndeplinit în baza sarcinei tehnice de proiectare, Avizelor de racordare nr.3438 din 24.12.2020, nr.3243 din 03.12.2020, nr.3244 din 03.12.2020 eliberate de către „RED NORD” S.A, or. Bălți, documentelor normative în vigoare din Republicii Moldova.

Categoria de fiabilitate a obiectului – III

Puterea de calcul la intrare – 4 kW la PT101UN34,PT103UN34, iar la PT252UN11– 4,5 kW.

Tensiunea 220V. Raionul climateric 4

Sistemul de legare la pământ – TN-C-S

Alimentarea cu energie electrică de bază- existentă și proiectată, (de la PT252UN11)» se efectuează de la PT respective, (ID-0,4 kV), racord existent și respectiv proiectat (de la PT252UN11).

În proiect se agustiază conectarea la sursa existentă de alimentare 0,22kV a LEAI-0,22 kV noi cu corpuri LED noi și reconstruite, cu corpuri noi LED, înlocuite în loc de cele existente pe LEA-0,22kV.

Evidenta energiei electrice – existentă și respectiv proiectată (de la PT252UN11) deoarece ne încadrăm în puteria contractată (panoul de evidență este complectat cu contor cu înregistrare a energiei electrice care înregistriază cantitatea de energie electrică consumată din rețeaua electrică)

III. Obiecții și propuneri:

1. De obținut certificat de urbanism înainte de începerea lucrărilor;
2. De coordonat proiectul cu toate organizațiile cointeresate inclusiv cu beneficiarul.

Proiectul de execuție a fost ștampilat.

Verificator de proiect

/Armeanic Vasile/

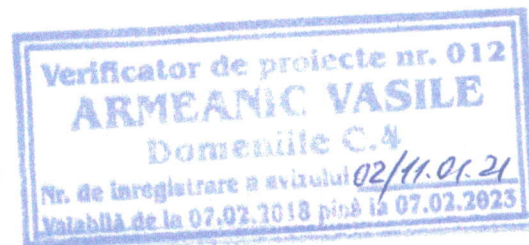

CAIET DE SARCINI
la proiectul tehnic de execuție la obiectivul "Modernizarea și extinderea
iluminatului stradal în s.Zagarancea, r-onul Ungheni"

Beneficiar: Primăria com.Zagarancea
Locația: s.Zagarancea, r-onul Ungheni

I. ÎNTRUDUCERE

Prezenta documentație este elaborată în scopul achiziției directe a contractului de elaborare a proiectului tehnic pentru modernizarea sistemului de iluminat public stradal în s.Zagarancea,r-onul Ungheni, și constituie ansamblul cerințelor de bază prin care operatorii economiei interesați pot depune oferte.

Documentația conține specificațiile tehnice pe care trebuie să le îndeplinească un sistem de iluminat public performant și definește caracteristicile referitoare la nivelul calitativ, tehnic și de performanță. Ofertanții vor trebui să prevadă respectarea reglementărilor obligatorii referitoare la protecția muncii, la prevenirea și stingerea incendiilor și protecția mediului pe parcursul modernizării și mentenanței sistemului de iluminat public stradal în s.Zagarancea, r-onul Ungheni.

Soluțiile identificate de către primăria com.Zagarancea s-a realizat în baza unei verificări în teren a sistemului de iluminat public stradal, de către reprezentanții/specialiștii primăriei în comun cu specialiștii de la SA "Red-Nord".

II. DEFINIȚII

Sistem de iluminat public- ansamblu tehnologic și funcțional, amplasat într-o dispunere logică în scopul realizării unui mediu luminos confortabil și/sau funcțional și/sau estetic, capabil să asigure desfășurarea în condiții optime a unei activități /spectacol/sport/circulație/, a unui efect luminos estetic-arhitectural și altele, alcătuit din construcții, instalații și echipamente specifice, care cuprinde:

- a) rețele electrice de joasă tensiune supraterane sau subterane, destinate iluminatului public;
- b) stâlpi de susținere a rețelei cu fundațiile aferente, respectiv a corpurilor de iluminat, destinați exclusiv iluminatului public;
- c) posturi de transformare și cutii de distribuție aeriene, supraterane sau subterane, destinate exclusiv iluminatului public;
- d) echipamente de comandă, automatizare, măsurare și control;
- e) corpuri de iluminat echipate cu sursă de lumină corespunzătoare, console și accesorii.

Aparat/corp de iluminat -aparatur de iluminat ce servește la distribuția, filtrarea și transmisia luminii produse de la una sau mai multe lămpi către exterior, care cuprinde toate dispozitivele necesare fixării și protejării lămpilor, circuitele auxiliare și componentele electrice de conectare la rețeaua de alimentare, care asigură amorsarea și funcționarea stabilă a surselor de lumină;

Caracteristici tehnice - totalitatea datelor și elementelor de natura tehnică;

Fișe tehnice - totalitatea datelor și elementelor de natura tehnica și luminotehnice (fotometria);

Factor de menținere a fluxului luminos - raportul între fluxul luminos al unei lămpi la un moment dat al vieții sale și fluxul luminos inițial, lampa funcționând în condițiile specificate;

Iluminare (E) - raportul dintre fluxul luminos receptat de o suprafață și aria respectivă;

Iluminare medie (E_m) -valoarea medie a iluminării orizontale pe suprafața drumului;

Iluminare minimă(E_{min}) -valoarea medie a iluminării orizontale pe suprafața drumului;

Indice de creștere a pragului orbirii (TI) – măsurarea pierderii vizibilității provocate de orbirea fiziologică/ de disconfort de la aparatele de iluminat ale instalației de iluminat public;

Raportul de continuitate (al iluminării părții carosabile a unui drum) de zona alăturată (SR) – raportul dintre iluminarea medie pe benzi situate în exteriorul marginilor carosabilului șoselei și iluminarea medie pe benzi situate în interiorul acestor margini;

Lămpi cu LED – lămpi care utilizează diode emițătoare de lumină (LED-uri), ca sursă de lumină;

Luminanță L – raportul dintre intensitatea elementară emisă către ochiul observatorului și suprafața aparentă de emisie [$\text{cd}\cdot\text{m}^{-2}$];

Luminanță maximă L_{max} – cea mai mare valoare a luminanței de pe suprafață avută în vedere și în direcția de desfășurare a traficului rutier;

Luminanță medie L_m – valoarea medie a luminanței pe suprafața de drum carosabil;

Luminanță minimă L_{min} – cea mai mică valoare a luminanței pe suprafața de calcul ;

Nivel de iluminare/nivel de luminanță – nivelul ales pentru valoarea iluminării/luminanței;

Uniformitate generală a luminanței $U_0[\text{L}]$ - raportul dintre luminanța minimă și luminanța medie, ambele considerate pe toată suprafața de calcul;

Uniformitate longitudinală (a luminanței suprafeței unei părți carosabile) $U_1[\text{L}]$ – raportul între luminanța minimă și luminanța maximă, ambele considerate în axul benzii de circulație al zonei de calcul și în direcția de desfășurare a traficului rutier.

Uniformitate generală a iluminării $U_0[\text{E}]$ -raportul dintre valoarea cea mai scăzută și valoarea medie;

Punct de aprindere [PA] - ansamblu fizic unitar ce poate conține, după caz, echipamentul deconectare/deconectare, protecție, comandă, automatizare, măsură și control, protejat împotriva accesului accidental, destinat sistemului de iluminat public.

III. OBIECTUL CAIETULUI DE SARCINI

- prezentul caiet de sarcini stabilește condițiile de proiectare a iluminatului stradal rutier și pietonat, stabilind nivelurile de calitate și condițiile tehnice necesare realizării acestor obiective;
- prezentul caiet de sarcini a fost elaborat spre a servi drept documentație tehnică și de referință în vederea stabilirii condițiilor specific de proiectare și realizare a instalațiilor de iluminat public stradal;
- caietul de sarcini face parte integrantă din documentația necesară realizării modernizării și extinderii iluminatului public stradal.

Scopul este de a realiza un sistem modern și eficient de iluminat public care să corespundă cerințelor și normelor naționale și internaționale, în paralel cu optimizarea consumurilor energetice. Prin acest contract se urmărește:

- Garantarea dreptului cetățenilor la un spațiu public de calitate;
- Modernizarea sistemului de iluminat, bazat pe utilizarea de corpuri de iluminat performante care să asigure calitatea, garanția, eficiența energetică și exploatarea optimă a întregului sistem și optimizarea consumului de energie electrică;
- Garantarea indicatorilor de performanță luminotehnică calculați, urmare a lucrărilor de modernizare;
- Asumarea și garantarea optimizării consumului de energie electrică;
- Garantarea permanenței în funcționare a iluminatului public.

Proiectarea sistemelor de iluminat stradal sau a părților componente ale acestora se realizează în conformitate cu normativele și prescripțiile tehnice de proiectare și execuție în vigoare, în corespundere cu reglementările ce țin de protecția și conservarea mediului.

În calitate de standard național pentru proiectarea iluminatului public stradal va fi folosit EN 13201, cu următoarele capitole:

SM SR CEN/TR 13201-1:2013 Iluminat public. Partea 1: Selectarea claselor de iluminat;

SM SR EN 13201-2:2011 Iluminat public. Partea 2: Cerințe de performanță;

SM SR EN 13201-3:2011 Iluminat public. Partea 3: Calculul performanțelor;

SM SR EN 13201-4:2011 Iluminat public. Partea 4: Metode de măsurare a performanțelor fotometrice

Alte standarde relevante:

- CP D.02.11 – 2014 – Recomandări privind proiectarea străzilor și drumurilor din localități urbane și rurale
- SM SR EN 40-1:2013 – Stâlpi pentru iluminat. Definiții și termeni
- SM SR EN 40-2:2013 – Stâlpi pentru iluminatul public. Partea 2: Cerințe generale și dimensiuni
- SM SR EN 40-4:2010 – Stâlpi pentru iluminatul public. Partea 4: Cerințe pentru stâlpi de iluminat de beton armat și precomprimat
- SM SR EN 40-5:2010 – Stâlpi pentru iluminat public. Partea 5: Cerințe pentru stâlpi de oțel
- SM SR EN 40-6:2010 – Stâlpi pentru iluminat public. Partea 6: Cerințe pentru stâlpi de iluminat de aluminiu

IV. PROIECTUL VA CUPRINDE

Proiectarea iluminatului public stradal va cuprinde integral străzile: Emil Loteanu, C. Stamati, V. Lupu, M. B. Bodoni, M. Varlaam, D. Matcovschi, Balteni parțial, D. Cantemir, Șt. cel Mare, I. Creangă, Lăslăoani, I. L. Caragiale, M. Viteazu, M. Sadoveanu, A. I. Cuza din s. Zagarancea, r-onul Ungheni cu căile de circulație publică: străzi, trotuare, intersecții, parcări, treceri pietonale și alte terenuri publice. Nu vor fi proiectate rețelele existente aeriene cu conductori SIP. Toate corpurile de diferite modele existente, vor fi schimbate pe cele de tip LED.

Rețele

1. Rețele aeriene 0,22 kv:

- rețelele aeriene (LEA) existente cu conductori neizolați de aluminiu A16, A25 vor fi înlocuite cu conductori izolați autoportanți cu secțiunea corespunzătoare sarcinii;
- rețelele aeriene (LEA) existente cu conductori izolați AVVG de diverse secțiuni portanți pe cabluri de oțel vor fi înlocuite cu conductori izolați autoportanți cu secțiunea corespunzătoare sarcinii;

Rețelele electrice de alimentare/distribuție cu energie electrică la iluminatul public stradal vor fi proiectate în baza standardelor, normativelor, normelor tehnice și instrucțiunilor tehnice în vigoare.

1. Montarea pilonilor:

Pentru suspendarea firului SIP de iluminare stradală vor fi folosiți pilonii din beton armat existenți, iar unde va fi nevoie se vor monta piloni din beton armat adăugător de tip CB-9,5.

2. Montarea consolelor/suporturi/brațuri pentru corpurile de iluminat:

Vor fi folosite console/suporturi/brațuri de producere largă care corespund normelor în vigoare și au certificate de calitate.

Consolele/suporturile/brațurile pentru susținerea corpurilor de iluminat confecționate nu vor depăși lungimea de 1,7 m și unghiul de înclinare mai mare de 25 % de la suprafața solului. Pe majoritatea străzilor vor fi folosite consolele existente.

3. Montarea aparate/corpuri de iluminat cu surse LED:

Corpurile de iluminat vor fi proiectate ținându-se cont de caracteristicile tehnice care trebuie să fie conforme cu:

- a) Destinația iluminatului care este general, local, exterior, estetic;
- b) Condițiile de mediu – normal, cu praf, cu umiditate, cu pericol de explozie;
- c) Condițiile de montaj pe stâlpi, suspendat, cu racordare la rețea;
- d) Protecția împotriva electrocutării;
- e) Condiții de exploatare – vibrații, șocuri mecanice, medii agresive;
- f) Randamentul corpurilor de iluminat
- g) Caracteristicile lumino tehnice ale corpului de iluminat;
- h) Posibilitățile de exploatare și întreținere.

Vor fi proiectate aparate de iluminat echipate cu surse LED conform descrierii de mai jos: montate pe străzi – corp de iluminat cu puterea de 30 W.

Cerințe tehnice pentru aparate/corpuri de iluminat cu surse LED:

Pentru iluminatul rutier și pietonal, calculele lumino tehnice trebuie să garanteze atingerea următoarelor obiective :

- Asigurarea nivelurilor lumino tehnice care să aibă valori egale sau superioare celor reglementate de standardele naționale și internaționale. Ne referim aici la nivelurile de iluminare și luminanță, uniformități generale, longitudinale și transversale, atât pentru iluminare cât și pentru luminanță, pragul de orbire etc.
- Asigurarea unui nivel minim al consumului de energie electrică, în condițiile îndeplinirii tuturor cerințelor, prin următoarele mijloace :
- Corpuri de iluminat cu randament mare și costuri de mentenanță redusă, cu grad mare de protecție, și cu caracteristici optice deosebite echipate cu sursa LED;
- Un aspect deosebit de important în vederea aprecierii soluției tehnice propuse va fi puterea electrică instalată a corpurilor de iluminat utilizate pentru modernizare.

- Toate aparatele de iluminat vor avea un design adaptat tehnologiei LED. Sursa de iluminat să fie de tip multiled SMD pentru a preîntâmpina pierderea a mai mult de 20 % din fluxul luminos emis de aparat în cazul în care un LED se deteriorează indiferent de formă.
- Nu se acceptă aparate de tip retrofit, adică aparate de iluminat dezvoltate pentru surse cu descărcări sau incandescentă, care ulterior au fost adaptate pentru surse LED.
- Nu se acceptă aparate cu tip LED – COB LED, această tehnologie fiind depășită din punct de vedere luminotehnic și al distribuției luminoase.

Indicatori tehnici recomandați pentru aparate/corpuri de iluminat cu surse LED:

Denumire caracteristici tehnici	Caracteristici tehnici impuși de Beneficiar
Tensiunea nominala	100-240 V
Frecvența	50-60 Hz
Flux luminos lampă	3600 - 5600 Lm
Flux luminos	minimum 120 Lm/W
Culoare cuprinsă	4000K-6500K
Indicele de redare a culorii	minimum 80 Ra
Divierea de la culoarea standard (initială)	maximum 5 scdm
Distribuție luminoasă prin lentile optice din:	Policarbonat
Unghiul de dispersare pe longitudinal	130– 150 grade
Unghiul de dispersare pe transversal	75 – 90 grade
Clasa de protecție	I
Gradul de protecție a componentei optice	IP 65
Gradul de protecție a componentei electrotehnice	IP 66
Carcasa realizată din aluminiu dimensionată astfel încât să îndeplinească și funcția de radiator pasiv pentru LED cu gradul de protecție (Rezistența la impact IK)	minimum IK08
Blocul electronic, compatibil cu tipul sursei de lumină utilizată, asigurarea funcționării la factor de putere	0,90
Protecție împotriva electrocutării	Clasa I sau II
Funcționare la temperaturi între	-30 și +50 grade Celsius
Tip conectare borne	Cablu 3 poli
Greutatea aparatului	0,8 – 1,2 Kg
Durata de viață cu asigurarea a minim 70% din fluxul luminos inițial	minimum 50000 h
Garanție producător	minimum 3 ani

4. Echipamente

Locuri de consum/noduri de evidență în funcțiune pentru iluminatul stradal pe străzile respective sunt la moment 2 unit. Va fi necesar de proiectat încă un nod de evidență, la PT252UN11, s.Zagarancea, r-onul Ungheni, după necesitate și sarcina distribuită. Nodul de evidență a energiei electrice consumată la iluminatul stradal și dulapul nou cu echipament va fi proiectat și amplasat în preajma substației de transformare (PT252UN11- nu mai aproape de 2m).

Echipamentul proiectat pentru realizarea sistemului de iluminat stradal va respecta dispozițiile și normele legale în vigoare, asigurându-se utilizarea rațională a energiei electrice și economisirea acesteia.

5. Sistem de cuplare - decuplare a iluminatului stradal

Sistem de cuplare-decuplare va fi proiectat pe bază de releu mecanic de timp cu acumulator, la fiecare substație de transformare (echipamentul existent este la fel). Pupitrul de pornire se va afla lângă panoul de evidență a fiecărui PT în parte.

V. PROIECTANTUL VA ELABORA URMĂTOARELE:

- Proiect tehnic;
- Documentații pentru obținerea tuturor avizilor
- Detalii de execuție;

VI. CONDIȚII SPECIALE

Proiectul va fi elaborat de întreprindere atestată/autorizată și agreată pentru proiectare în domeniul electric.

Proiectul va fi elaborat în baza standardelor, normativelor, normelor tehnice și instrucțiunilor tehnice în vigoare.

Soluțiile de proiectare vor trebui să fie avizate și acceptate de administratorul local a rețelelor de distribuție a energiei electrice.

Proiectul va fi predat pe suport de hârtie în 2 exemplare și în suport electronic.

Durata maximă acceptată de realizare a serviciilor oferite este de 30 zile calendaristice.

Componența proiectului

No	Semnificarea compartimentului	Denumirea compartimentului
1	2	3
1.	068 – ME	Memoriu explicativ
2.	068 – OC	Organizarea construcției
3.	068– DL	Documentația de lucru

În acest proiect de execuție toate soluțiile tehnice pentru toate instalațiile, construcțiile, echipamentele și partea tehnologică sunt adoptate și primite în deplină conformitate cu normele și reglementările la data proiectării, inclusiv și normele antiincendiu.

Proiectul prevede măsuri pentru a asigura protecția mediului și siguranța antiincendiară în timpul exploatarei.

La respectarea regulilor exploatarei tehnice, regulilor tehnicii securității și regulilor antiincendiară exploatarea acestui obiectiv este sigură și neprimejdioasă.

Proiectul este elaborat în conformitate cu normativele și standardele în vigoare și prevede:

- A – rezistență și stabilitate;
- B – siguranță în exploatare;
- C – siguranță la foc;
- D – igienă, sănătatea oamenilor, refacerea și protecția mediului înconjurător;
- E – izolație termică, hidrofuga și economie de energie;
- F – protecția împotriva zgomotului.

Manager de proiect



V.I.Bostan

SUMAR

	Pag.
Compartimentul 1. Memoriu explicativ	- 4
1.1 Date generale	- 4
1.2 Date inițiale	- 5
1.3 Soluții tehnice pentru sursa de lumină	- 5
1.4 Soluții tehnice	- 7
1.5 Soluții constructive	- 9
1.6 Protecția mediului înconjurător	- 9
1.7 Protecția muncii și tehnica securității	- 9
1.8 Protecția împotriva incendiilor	
Compartimentul 2. Organizarea construcției	- 10
Compartimentul 3. Documentația de lucru	- 10

Compartimentul 1. Memoriu explicativ (068 – ME)

1.1 Date generale

Proiectul de execuție la construcția liniilor electrice aeriene 0,22 kV este efectuat pe baza următoarelor date inițiale:

- Avize de racordare.
- Caietul de sarcini eliberat de primăria com. Zagarancea.
- Materialele cercetărilor inginerești a traseului LEA .

Soluțiile din proiect și traseul liniilor electrice sunt coordonate cu toate organizațiile cointeresate. Lista de coordonări și condiții de îndeplinirea lucrărilor de construcție și montare sunt indicate pe colile de lucru din compartimentul „documentația de lucru”.

În calitate de documente normative sunt folosite „Normele de Amenajare a Instalațiilor Electrice” (NAIE- a.2003)

Proiectarea sistemelor de iluminat stradal și a părților componente ale acestora a fost realizată în conformitate cu normativele și prescripțiile tehnice de proiectare și execuție în vigoare, în corespundere cu reglementările ce țin de protecția și conservarea mediului.

În calitate de standard național pentru proiectarea iluminatului public stradal au fost folosite următoarele capitole:

NAIE- a.2003 „Normele de Amenajare a Instalațiilor Electrice”

SM SR CEN/TR 13201-1:2017 Iluminat public. Partea 1: Selectarea claselor de iluminat;

SM SR EN 13201-2:2011 Iluminat public. Partea 2: Cerințe de performanță;

SM SR EN 13201-3:2011 Iluminat public. Partea 3: Calculul performanțelor;

SM SR EN 13201-4:2011 Iluminat public. Partea 4: Metode de măsurare a performanțelor fotometrice

Alte standarde relevante folosite:

1. CP D.02.11 – 2014 – Recomandări privind proiectarea străzilor și drumurilor din localități urbane și rurale
2. SM SR EN 40-1:2013 – Stâlpi pentru iluminat. Definiții și termeni
3. SM SR EN 40-2:2013 – Stâlpi pentru iluminatul public. Partea 2: Cerințe generale și dimensiuni
4. SM SR EN 40-4:2010 – Stâlpi pentru iluminatul public. Partea 4: Cerințe pentru stâlpi de iluminat de beton armat și precomprimat
5. SM SR EN 40-5:2010 – Stâlpi pentru iluminat public. Partea 5: Cerințe pentru

stâlpi de oțel

6. SM SR EN 40-6:2010 – Stâlpi pentru iluminat public. Partea 6: Cerințe pentru stâlpi de iluminat de aluminiu

7. SM SR EN 40-7:2010 – Stâlpi pentru iluminat public. Partea 7: Cerințe pentru stâlpi de iluminat din materiale compuse pe bază de polimeri armate cu fibre.

1.2 Date inițiale

Sistemul de iluminat stradal din s.Zagarancea este compus preponderent (60 %) din rețele electrice aeriene neizolate A16-25. Sistemul cuprindecorpuri de iluminat cu dulie E-27, cu becuri LED-20W, economie 65W ș.a., care sunt montate peste un pilon. Pilonii sunt de beton armat și se află în stare satisfăcătoare.

Sistemul de iluminat stradal la moment este unul neeficient, costisitor și de o calitate joasă.

Date generale despre sector:

lățimea străzilor este de 5-6 m;

circulație dublu sens;

câte o bandă de circulație în fiecare direcție

viteza de circulație este mică (pe timp de noapte 5-30 km/h);

numărul de intersecții este mai mic de 3/km;

trecherile pietonale sunt în număr mic;

vehiculele staționate sunt prezente;

vizibilitate este bună, curbele sunt lente;

de acaset drumuri beneficiază vehiculele motorizate, vehiculele lente și cicliștii;

periodic sunt prezenți și pietonii;

lipsesc trotuarele pentru pietoni.

1.3 Soluții tehnice pentru sursa de lumină

Conform NCM C.04.02-2016 categoriile de drumuri din acest sector sunt atribuite categoriei "C1", iar conform normelor SM-SR-CEN/TR 13201 clasa de iluminat este "ME5" :

CLASA	Luminanța suprafeței drumului carosabil în condiții de drum uscat			Orbire fiziologică	Iluminatul vecinătăților
	L în cd/m ² (minimum menținut)	TI % (maximum)	SR ² (minimum)	TI % (maximum)	SR ² (minimum)
ME5	0,5	0,35	0,4	15	0,5

Pentru iluminarea străzilor din s.Zagarancea se vor folosi corpuri de iluminat LED de o putere de 30W. Proiectul recomandă utilizarea corpurilor de iluminat LED cu parametrii tehnici din tabelul 1.

Tabel 1

Denumire caracteristici tehnici	Caracteristici tehnici impuși de Beneficiar
Puterea (consum) nominală unitate	30 Wt
Tensiunea nominala	100-240 V
Frecvența	50-60 Hz
Flux luminos lampă	minimum 3600 Lm
Flux luminos	minimum 120 Lm/W
Culoare cuprinsă	4000K-6500K
Indicele de redare a culorii	minimum 80 Ra
Divierea de la culoarea standard (initială)	maximum 5 scdm
Distribuție luminoasă prin lentile optice din:	Polycarbonat
Unghiul de dispersare pe longitudinal	130– 150 grade
Unghiul de dispersare pe transversal	75 – 90 grade
Clasa de protecție	I
Gradul de protecție a componentei optice	IP 65
Gradul de protecție a componentei electrotehnice	IP 66
Carcasa realizată din aluminiu dimensionată astfel încât să îndeplinească și funcția de radiator pasiv pentru LED cu gradul de protecție (Rezistența la impact IK)	minimum IK08
Blocul electronic, compatibil cu tipul sursei de lumină utilizată, asigurarea funcționării la factor de putere	0,90
Protecția la descarcari atmosferice sistem SPD	minimum 10Kv
Protecție împotriva electrocutării	Clasa I sau II
Funcționare la temperaturi între	-30 și +50 grade Celsius
Tip conectare borne	Cablu 3 poli
Greutatea aparatului	0,8 – 1,2 Kg
Durata de viață cu asigurarea a minim 70% din fluxul luminos inițial	minimum 50000 h
Garanție producător	minimum 5 ani

1.4 Soluții tehnice

În conformitate cu normele în vigoare, caietul de sarcini elaborat de beneficiar și în urma cercetărilor ingineresti a traseelor a fost luată decizia că liniile de iluminare stradala se vor executa cu fir izolat de tip SIP-5, suspendate pe stâlpi existenți și proiectați în corespundere cu recomandările proiectului tipic 3.407.1-143.1 ME.

În toate sectoarele s.Zagarancea, unde există rețele de iluminat de diferite tipuri se vor înlocui cu rețele de dip SIP-5, cu excepția sectoarelor unde deja există rețele de tip SIP-5.

Obiectul se află în raionul climateric după presiunea vântului – III, după grosimea formării stratului de gheață – IV, iar după gradul de fiabilitate în alimentarea cu energie electrică – categoria III. În conformitate cu harta raioanelor teritoriului după presiunea vântului după grosimea formării stratului de gheață pentru liniile de iluminare stradala se va folosi fir izolat SIP-5 2x25mm².

Conform «Instrucției pentru alegerea izolației instalațiilor electrice» (PD34.51.101-90) teritoriul Moldovei este atribuită la categoria a treia după gradul de poluare.

După datele stațiilor meteo teritoriul Moldovei se atribuie la zona de acționare a trăsnetului cu periodicitatea de 40 de ore pe an.

Protecția liniilor 0,4kV de supratensiuni se efectuează cu legarea la pământ a stâlpilor de beton armat, cu rezistența prizelor de pământ nu mai mult de 30 Ohm și cu distanța nu mai mult de 100m între stâlpii cu prize de pământ .

Conturul prizei repetate de pământ a LEAI-0,4kV de îndeplinit dintr-un electrod cu lungimea de 3m din oțel rotund cu diametrul Ø20mm. Legarea detaliilor de metal a stâlpilor LEAI-0,4kV cu priza repetată de pământ de îndeplinit cu oțel rotund cu diametrul Ø6mm cu înveliș anticoroziv sau cu oțel rotund cu diametrul nu mai puțin de 10mm fără înveliș anticoroziv.

În proiect este folosită sistema de legare la pământ de tip TN-C-S (sistema cu legarea la pământ a neutrilor sursei de alimentare, în care pînă la instalația de intrare-evidență funcția nulului de protecție (PE) și nulului de lucru (N) sunt comasate într-un singur conductor (PEN), iar apoi sunt despărțite). În calitate de măsură de securitate de bază este primită legarea la firul neutru prin metoda de legare a tuturor construcțiilor de metal a instalațiilor electrice la conductorul PE în conformitate cu capitolul 1.7, NAIE.

Rețelele de iluminat stradal modernizate din s.Zagarancea se vor alimenta de la 2 noduri de evidență existente și 1-ul proiectat amplasate la Substațiile de Transformare (PT).

Pentru proiectarea corpului de iluminat LED de puterea de 30 W s-a ținut cont de următoarele standarte:

SM SR EN 13201-2:2011 Iluminat public. Partea 2: Cerințe de performanță;
SM SR EN 13201-3:2011 Iluminat public. Partea 3: Calculul performanțelor;
SM SR EN 13201-4:2011 Iluminat public. Partea 4: Metode de măsurare a performanțelor fotometrice

Diagrama fotometrică pentru corpurile de ilumina LED de 30W este prezentată mai jos

Distributie Spectrala si departare de locul Planckian



Diagrama curbă fotometrică



1.5 Soluții constructive

Traseul liniilor proiectate este stabilit în urma cercetărilor inginerești în teren și este coordonat în modul stabilit cu toate organizațiile cointeresate.

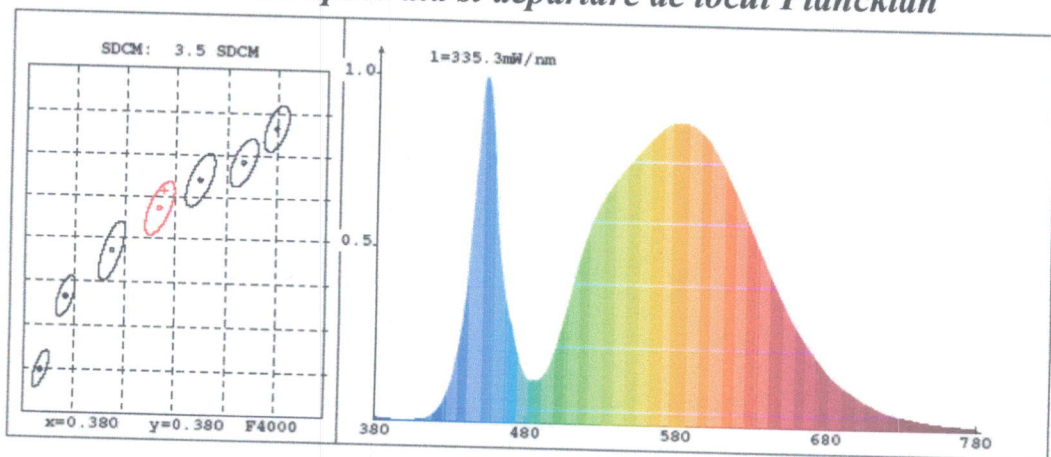
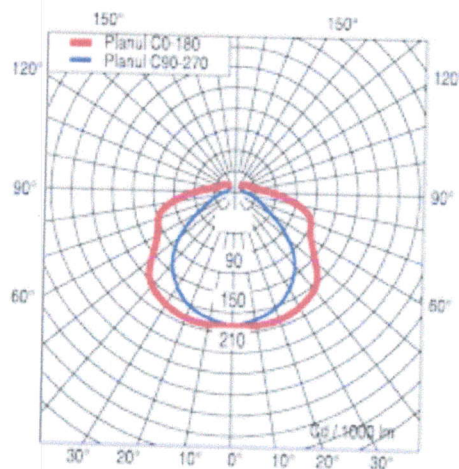
În s.Zagarancea vor fi montați piloni de beton armat pe segmentele de străzi unde aceștea din urmă lipsesc.

Construcția liniilor 0,22 kV este prevăzută pe stâlpi de beton armat de tip CB-9,5, conform proiectului tipic 3.407.1-143.

Selectarea fixajelor stâlpilor în sol trebuie de îndeplinit luând în considerație caracteristicile geologice a solului pe traseu și în corespundere cu recomandările proiectului tipic 3.407.1-143.1 ME. Amplasarea stâlpilor pe traseu în teren și tipul lor sunt indicate pe colile proiectului din compartimentul (068-DL).

1.6 Protecția mediului înconjurător

Obiectul proiectat se construiește pentru transmiterea și distribuirea energiei electrice la tensiunea de 0,22 kV, pentru iluminarea stradala.

Procesul tehnologic dat este un proces fără deșeuri, nu este urmat de emisii nocive în mediul înconjurător (atît în aer cît și în apă) și nivelul de zgomot și vibrații, care pot fi create de către echipamente și utilaje nu depășesc valorile admisibile conform СНиП II-12-77. În urma acestui fapt măsuri și activități de protecție și reducere a nivelului de zgomot și de vibrații nu sunt prevăzute de acest proiect.

1.7 Protecția muncii, tehnica securității și protecția împotriva incendiilor

Protecția muncii și tehnica securității în construcția și exploatarea obiectelor proiectate se asigură cu luarea tuturor deciziilor de proiect în strictă conformitate cu NAIE și СНиП III-4-80, cerințele cărora iau în considerare condițiile de securitate, prevenirea accidentelor de muncă, boli, incendii și explozii.

Pentru asigurarea securității și protecției muncii este necesar ca construcția, montarea, reglarea și exploatarea instalațiilor electrice să fie realizată în strictă conformitate cu СНиП III-4-80, "Regulile tehnicii securității și exploatării instalațiilor electrice" și "Regulile tehnicii securității la îndeplinirea lucrărilor de montare la obiecte".

Construcția sectoarelor în apropiere de instalațiile existente, care se află sub tensiune trebuie să fie îndeplinită cu respectarea distanțelor normate de la fire pînă la mecanismele în lucru, legarea mecanismelor la priza de pămînt și alte măsuri ce asigură securitatea și protecția muncii în timpul petrecerii lucrărilor. În acele cazuri cînd aceste cerințe nu pot fi îndeplinite este necesar de deconectat și de legat la pămînt instalațiile date.

1.9 Protecția împotriva incendiilor

Securitatea antiincendiară a liniilor electrice este asigurată cu folosirea construcțiilor care nu suportă arderea, deconectarea automată a curenților de scurtcircuit, legarea la pământ a utilajului.

Compartimentul 2. Organizarea construcției (068 – OC)

Compartimentul dat al proiectului este realizat în conformitate cu cerințele СНиП 3.01.01.-85 și BCH 33-82.

Toate datele necesare pentru îndeplinirea lucrărilor de construcție-montare sunt indicate pe desenele de proiect. Liniile proiectate, ca obiecte de construcție, nu au tehnologie complicată și necunoscută și conform clasificării în BCH 33-82 sunt atribuite la obiecte simple.

La îndeplinirea complexului întreg de lucrări de construcție-montare trebuie să fie asigurată siguranța utilizării mecanismelor, vehiculelor, lucrări la înălțime și alte operații tehnologice în corespundere cu СНиП III-4-80.

Măsurile de protecția muncii și tehnica securității sunt expuse în compartimentul 1.

Testarea și pregătirea către darea în exploatare a liniilor construite trebuie să fie îndeplinite în conformitate cu cerințele NCM G.01.03:2016 Instalații electrice. Dispozitive electrotehnice. Până la începerea lucrărilor de testare și încercare a instalațiilor electrice trebuie să fie finisate lucrările de montare a sistemului de protecție contra curenților de scurtcircuit și montarea prizelor de pământ.

Racordarea sectoarelor nou construite la rețelele existente, ce se află sub tensiune, trebuie să fie executată de către personalul întreprinderii de exploatare după finisarea lucrărilor de montare și reglare.

Compartimentul 3. Documentația de lucru (anexe)

1. Desene tehnice – 11 file
2. Scheme de execuție – 7 file
3. Plan de situație cu rețele aeriene 0,22 V – 3 file
4. Condiții tehnice de racordare – 3 file

ATENȚIE !!!
Intersecțiile LEA-0,22kV cu liniile de telecomunicații,
gaz de îndeplinit conform NAIE, Capitolul 2.4.

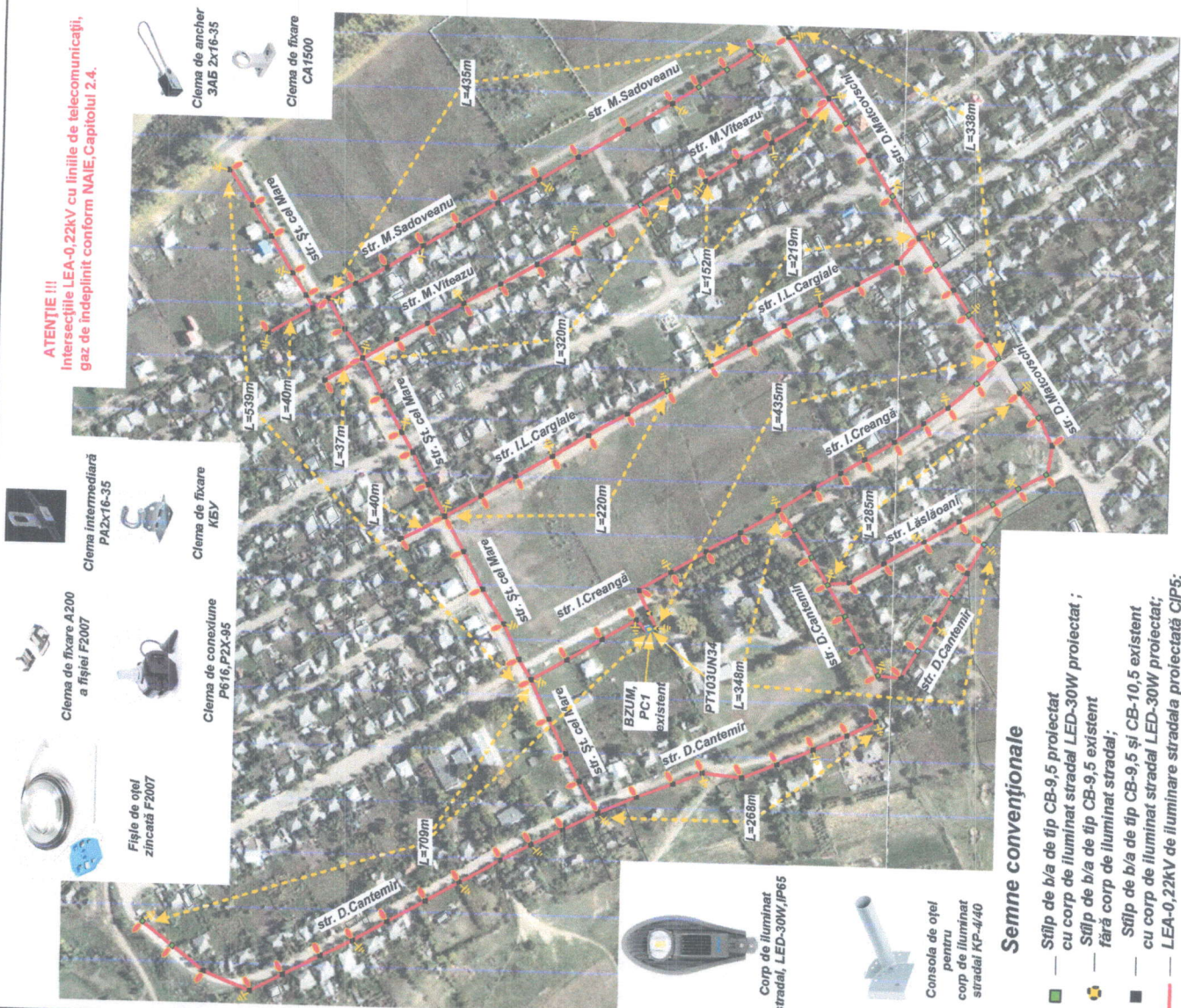

Clema de fixare A200
a fișei F2007

Clema intermediară
PA2x16-35

Clema de fixare
KEY

Clema de conexiune
PR16, P2X-95

Fișe de oțel
zincată F2007

Clema de ancher
345 2x16-35

Clema de fixare
CA1500

Corp de iluminat
stradal, LED-30W, IP65

Consola de oțel
pentru
corp de iluminat
stradal KP-4/40

- Semne convenționale**
- Stîlp de b/a de tip CB-9,5 proiectat cu corp de iluminat stradal LED-30W proiectat;
 - Stîlp de b/a de tip CB-9,5 existent fără corp de iluminat stradal;
 - Stîlp de b/a de tip CB-9,5 și CB-10,5 existent cu corp de iluminat stradal LED-30W proiectat;
 - LEA-0,22kV de iluminare strada proiectată CIP5;
 - Corp de iluminat LED-30W, IP65 proiectat.

Verificator de proiecte nr. 012
ARMEANIC VASILE
Domeniile C.4
Nr. de înregistrare a avizului 02/11.01.21
Valabilită de la 07.02.2018 pînă la 07.02.2023



Manager proiect	Bostan Valeriu	28.12.20	28.12.20
Spec. Princ.	Parascan V.	28.12.20	28.12.20
Elaborat	Parascan V.	28.12.20	28.12.20
Rețele electrice exterioare		Faza	Coala
		PE	3
			4
Planul de amplasare a stîlpilor rețelelor LEA1-0,22kV		SRL "ELECTRO" mun. Ungheni	

ATENȚIE !!
Intersecțiile LEA-0,22kV cu liniile de telecomunicații,
gaz de indeplinit conform NAIE, Capitoulul 2.4.

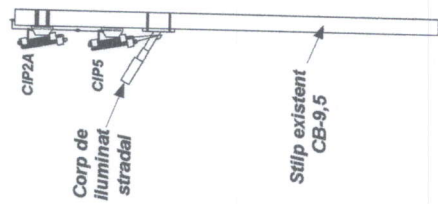

Verificator de proiecte nr. 012
ARMEANIC VASILE
Domeniile C.4
Nr. de înregistrare a avizului 02/11.01.11
Valabilită de la 07.02.2018 până la 07.02.2023

[Handwritten signature]



Manager proiect	Bostan Valeriu	28.12.20
Spec. Prime	Parascan V.	28.12.20
Elaborat	Parascan V.	28.12.20

Faza	PE	2	11
Colț			
Rețele electrice exterioare			
Planul de amplasare a stîlpilor rețelelor LEA-0,22kV			
SRL "ELECTRO" min. Ungheni			



Semne convenționale

- Stîlp de b/a de tip CB-9,5 proiectat cu corp de iluminat stradal LED-30W protectat ;
- Stîlp de b/a de tip CB-9,5 existent fără corp de iluminat stradal ;
- Stîlp de b/a de tip CB-9,5 și CB-10,5 existent cu corp de iluminat stradal LED-30W protectat ;
- LEA-0,22kV de iluminare stradală protectată CIP5 ;
- Corp de iluminat LED-30W, IP65 protectat.

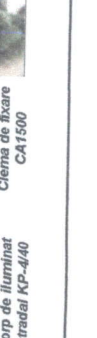

Clema intermediară PA2X16-35

Clema de fixare KBY

Consola de oțel pentru corp de iluminat stradal KP-4/40

Clema de anchor 3A5 2x16-35

Clema de fixare CA1500

Corp de iluminat stradal, LED-30W, IP65

Verificator de proiecte nr. 01
ARMEANIC VASILE
 Domeniile C.4
 Nr. de înregistrare a avizului 02/11.02.2018
 Valabilită de la 07.02.2018 până la 07.02.2023

[Signature]

ID-0,4kV
 PT252UN11

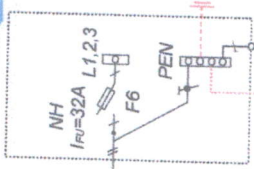

AVVG 2x25, L=12m
 Pozat subteran în tub de polietilenă

P_{calc} = 4,5 kW

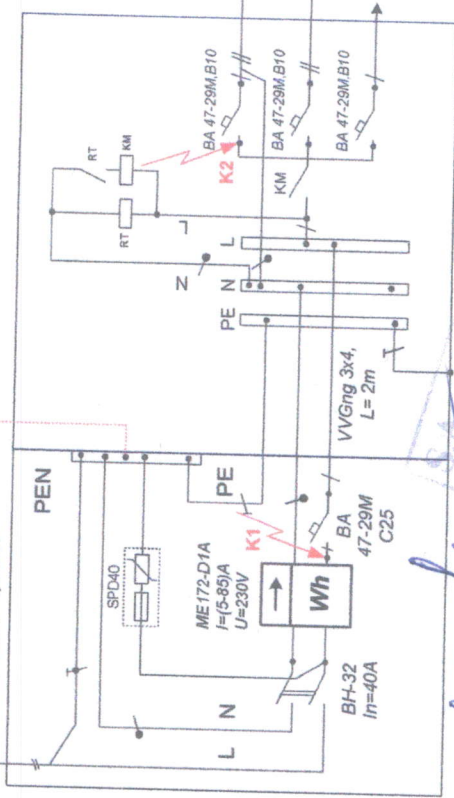

Panou de comandă PC1

BZUM-TA

[Signature]
 1) Se interzice modificarea
 și lucrul pe
 tehnice

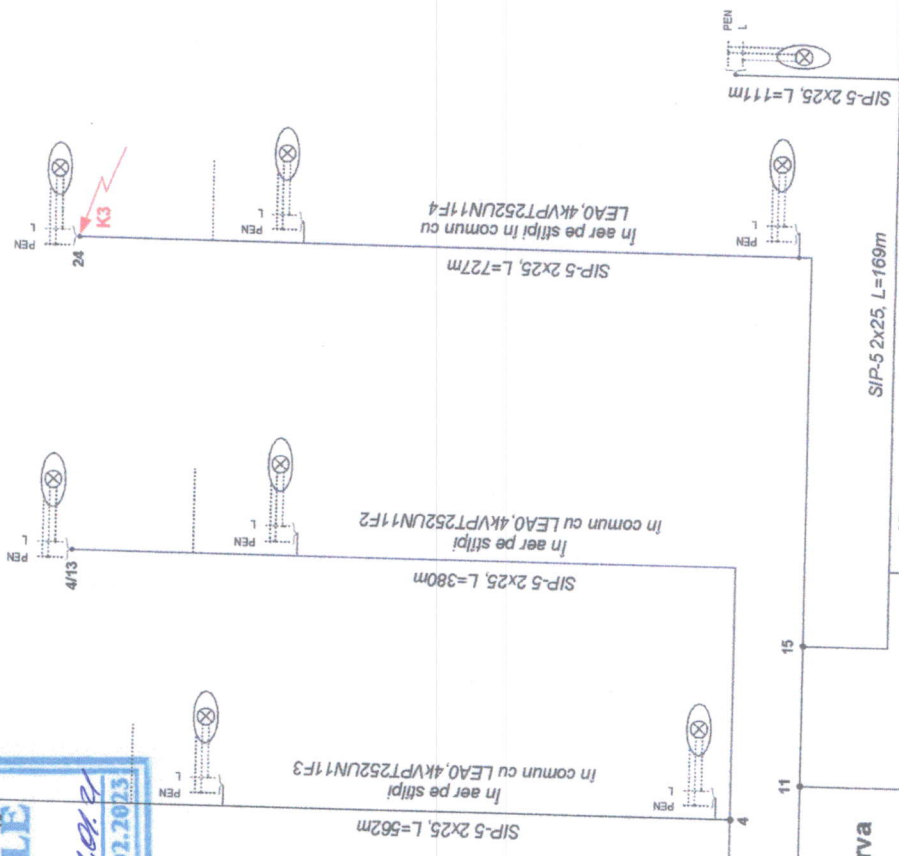

15/6

In aer pe stâlpi în comun cu LEA0,4kVPT252UN11F4

In aer pe stâlpi în comun cu LEA0,4kVPT252UN11F4

In aer pe stâlpi în comun cu LEA0,4kVPT252UN11F4

In aer pe stâlpi în comun cu LEA0,4kVPT252UN11F4

In aer pe stâlpi în comun cu LEA0,4kVPT252UN11F4

In aer pe stâlpi în comun cu LEA0,4kVPT252UN11F4

In aer pe stâlpi în comun cu LEA0,4kVPT252UN11F4



Manager proiect	Bostan V.	28.12.20	Faza	Coala	Cali
Spec. Princ.	Parascan V.	28.12.20	PE	4	11
Elaborat	Parascan V.	28.12.20	Rețele electrice exterioare		
Schema electrică monofază a iluminării stradale de la PT252UN11					
SRL "ELECTRO" mun. Urghleni					

Schema de calcul al curentilor de scurtcircuit pentru verificarea acționării protecției la deconectare

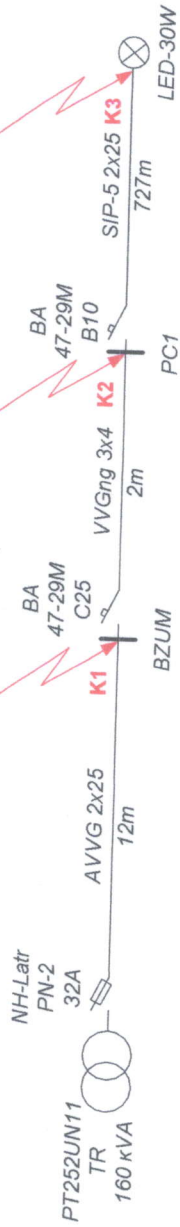

Tabelul de date

Punctul s.c.	Datele de calcul			Aparatul de protecție					
	S TR, kVA	Z TR, Ω	Lungimea liniilor, m	Rezistența totală a circuitului, Z buc, Ω	Curentul de s.c., A	Tipul	I nom, A	t med, sec	t adm, sec
K1	160	0,162	12	0,189	1164	PN2	32	<5	5,0
K2			14	0,207	1063	BA 47-29M C25	B10	<0,1	5,0
K3			741	1,894	116	BA 47-29M	B10	<0,1	0,4

Schema de calcul a pierderilor de tensiune

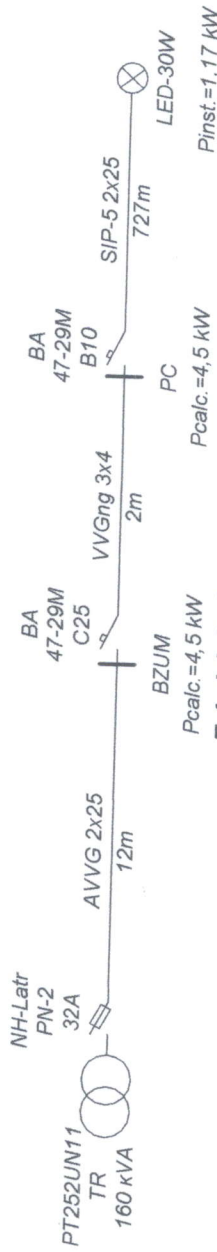

Tabelul de date

Sector TR- PC	Sector PC - corp. de iluminat		Pierderile maxime de tensiune	
	P calc, kW	lungimea m	P inst, kW	ΔU2% %
	4,5	14,0	1,17	0,755
			727,0	0,7
				ΔU1+ΔU2 %

Verificator de proiecte nr. 012
ARMEANIC VASILE
 Domeniile C.4
 Nr. de înregistrare a avizului *07.11.2018*
 Valabilă de la 07.02.2018 până la 07.02.2023

[Handwritten signature]



Licența: Seria 13/AM/1003509007569 068.12.2020-188, 18.08.2021		Coala	5	Coli	1
Modernizarea iluminării străzilor de la P.13330000 din s.Zagarancea, r-omul Unghești		PE			
Rețele electrice exterioare					
Calculule tehnice PT252UN11					

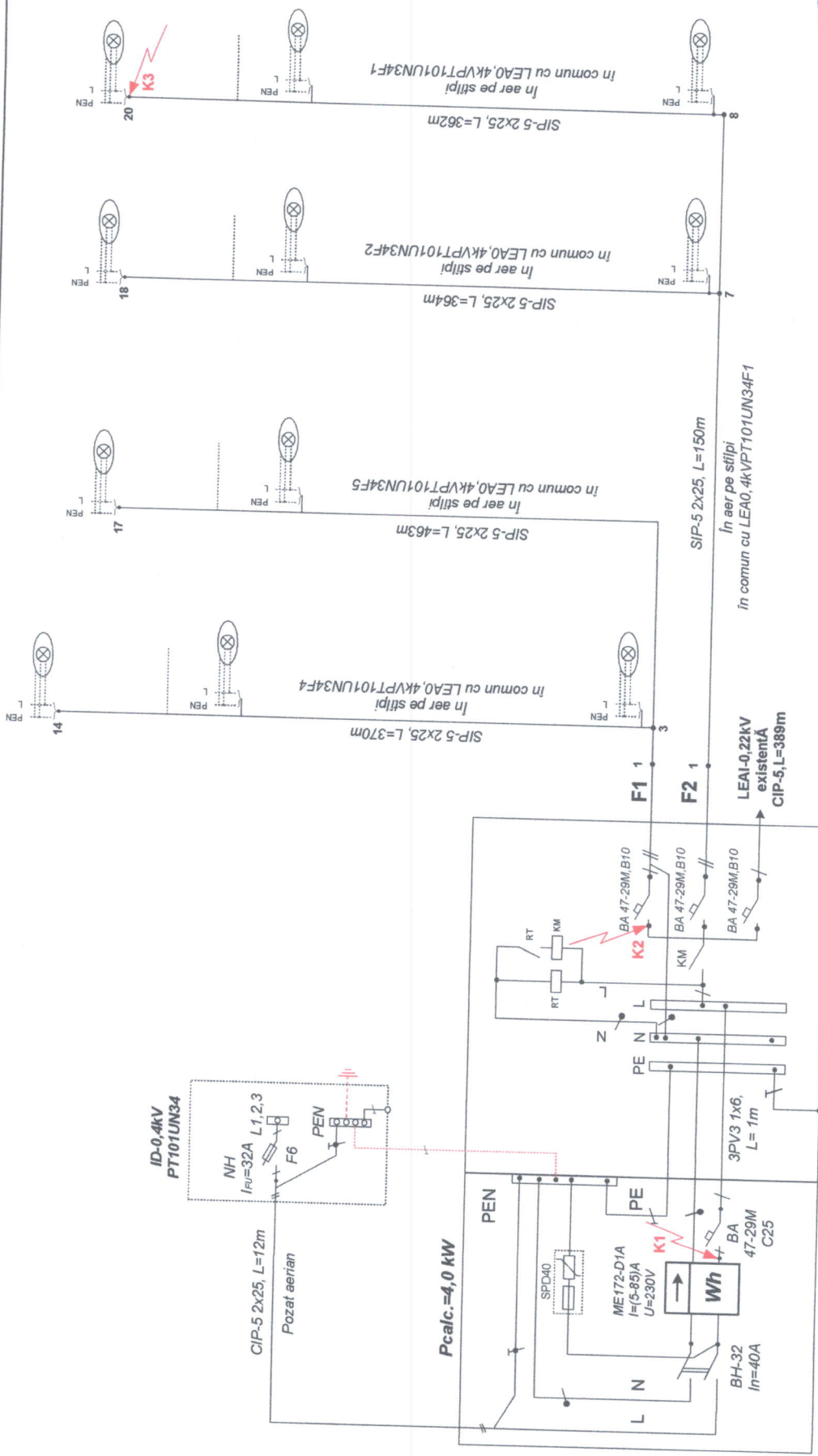

Manager proiect	Bostan V.	28.12.20
Spec. Princ.	Parascan V.	28.12.20
Elaborat	Parascan V.	28.12.20
Verificat	Parascan V.	28.12.20
Coordonator	Parascan V.	28.12.20
PE	6	M
Rețele electrice exterioare		
Schema electrică monoflară a iluminării stradale de la PT101UN34		
SRL "ELECTRO" mun. Ungheeni		

Verificator de proiecte nr. 012
ARMEANIC VASILE
 Domeniile C.4
 Nr. de înregistrare a avizului 07/19.08.21
 Valabilită de la 07.02.2018 până la 07.02.2023

Panou de comandă PC1

BZUM-TF

Schema de calcul al curentilor de scurtcircuit pentru verificarea acționării protecției la deconectare

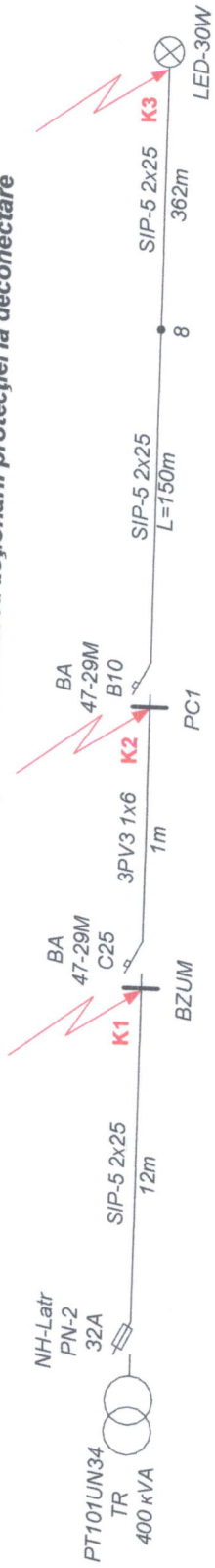

Tabelul de date

Punctul s.c.	Datele de calcul			Curentul de s.c., A	Aparatul de protecție			
	Transformator S TR, kVA	Z TR, Ω	Lungimea linilor, m		Tipul	I nom. A	t med. sec	t adm. sec
K1	400	0,065	12	647	PN2	32	<5	5,0
K2			13	636	BA 47-29M	C25	<0,1	5,0
K3			625	143	BA 47-29M	B10	<0,1	0,4

Schema de calcul a pierderilor de tensiune

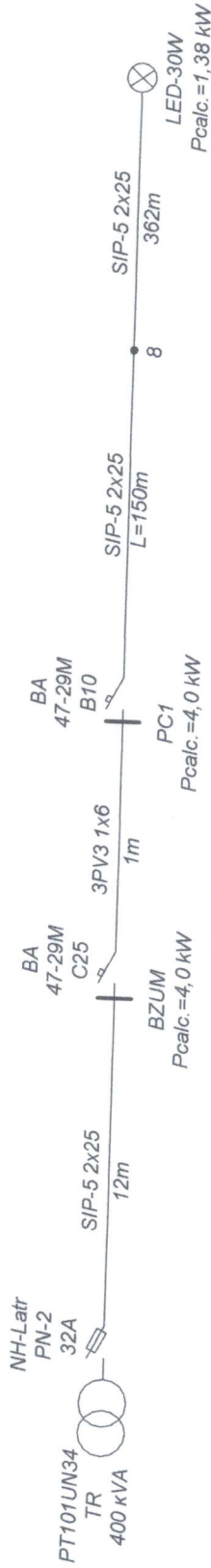

Tabelul de date

Sector TR- PC		Sector PC - corp. de iluminat		Pierderile maxime de tensiune	
P inst kW	ΔU1% lungimea m	P inst kW	lungimea m	ΔU1+ΔU2 %	
4,00	13,0	0,042	1,38	0,614	0,656

Verificator de proiecte nr. 012
ARMEANIC VASILE
 Domeniile C.4
 Nr. de înregistrare a avizului *Electro*
 Valabilă de la 07.02.2018 până la 07.02.2023

[Handwritten signature]



Manager proiect	Bostan V.	28.12.20
Spec. Princ.	Parascan V.	28.12.20
Elaborat	Parascan V.	28.12.20
Faza	PE	7
Costa		4
Coli		
Rețele electrice exterioare		
Calculule tehnice PT101UN34		
SRL "ELECTRO" mun. Ungheni		

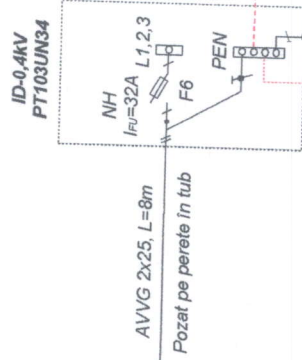

Verificator de proiecte nr. 012
ARMEANIC HASILE
Domeniile C.4
 Nr. de înregistrare a autorizății *012/01.02.2018*
 Valabilă de la 07.02.2018 până la 07.02.2023

[Handwritten signature]

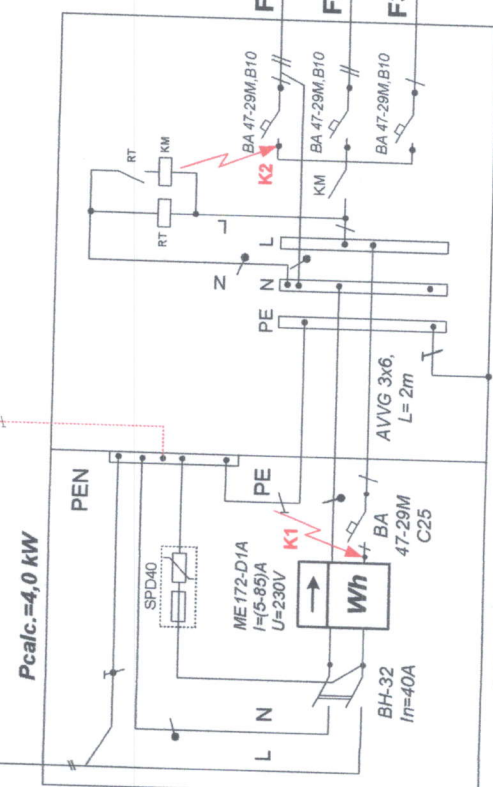

Panou de comandă PC1

BZUM-TF

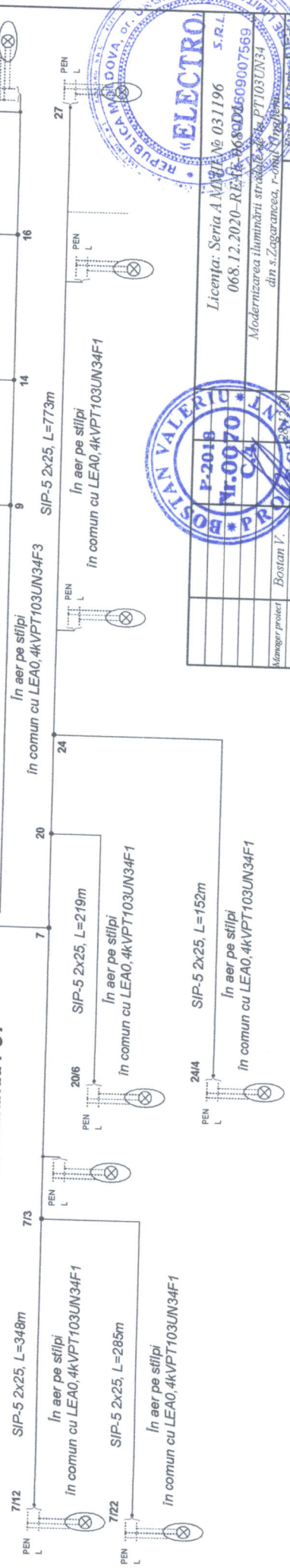

Manager proiect	Bostan V.	28.12.20
Spec. Princ.	Parascan V.	28.12.20
Elaborat	Parascan V.	28.12.20
PE	8	11
Schema electrică monofilară a iluminării străzilor de la PT103UN34 mun. Ungheni		

Rețele electrice exterioare

Licența: Seria A.M.A. Nr. 031196 S.R.L.
 068.12.2020-REM-068004609007569
 Modernizarea iluminării străzilor de la PT103UN34 din s. Zagarancea, r-Orhei

Schema de calcul al curenților de scurtcircuit pentru verificarea acționării protecției la deconectare

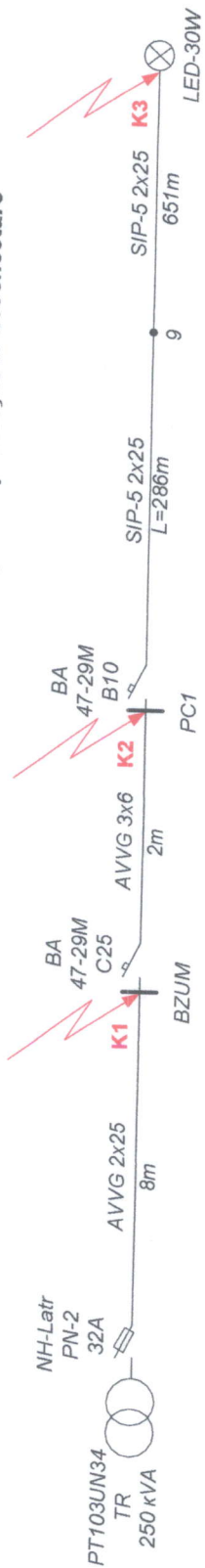

Tabelul de date

Punct s.c.	Datele de calcul			Curentul de s.c., A	Aparatul de protecție			
	Transformator S TR, kVA	Z TR, Ω	Lungimea linilor, m		Tipul	I nom. A	t med. sec	t adm. sec
K1	260	0,106	8	1760	PN2	32	<5	5,0
K2			10	1528	BA 47-29M C25	B10	<0,1	5,0
K3			947	95	BA 47-29M	B10	<0,1	0,4

Schema de calcul a pierderilor de tensiune

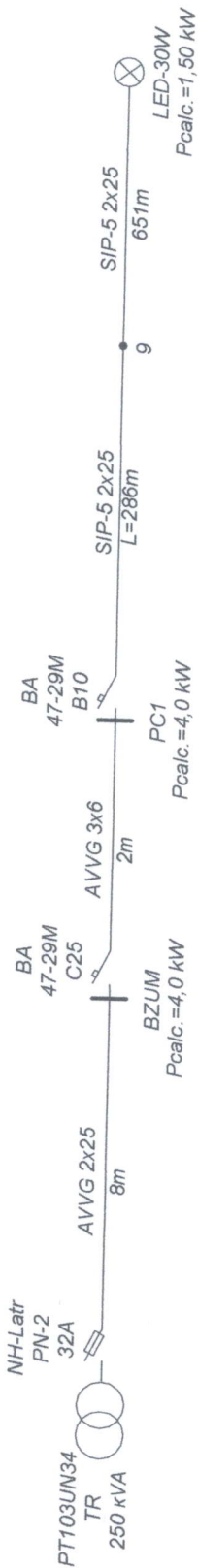

Tabelul de date

Sector TR- PC	Sector PC - corp. de iluminat		Pierderile maxime de tensiune	
	P inst. kW	ΔU1% m	P inst. kW	ΔU2% m
4,00	10,0	0,035	1,50	937,0
			0,89	0,925

Verificator de proiecte nr. 012
ARMEANIC VASILE
 Domeniile C.4
 Nr. de înregistrare a avizului 02/11.01.21
 Valabilă de la 07.02.2018 până la 07.02.2023



Licența: Seria A MM/11/03/1406
 068.12.2020-REAE-068-FBU RA SPUNDEZ
 Modernizarea iluminării stradale de la PT103UN34
 din s.Zăgaranca, r-omul Ungheni

Manager proiect	Bostan V.	Peza	Coada	Call
Spec. Princ.	Parascan V.	PE	9	4
Elaborat	Parascan V.	Rețele electrice exterioare		
		Calculule tehnice PT103UN34		
		SRL "ELECTRO" mun. Ungheni		

Schema de amplasare a prizei de pământ a LEAI-0,22kV pentru iluminatul stradal din s.Zagarancea, r-onul Ungheni

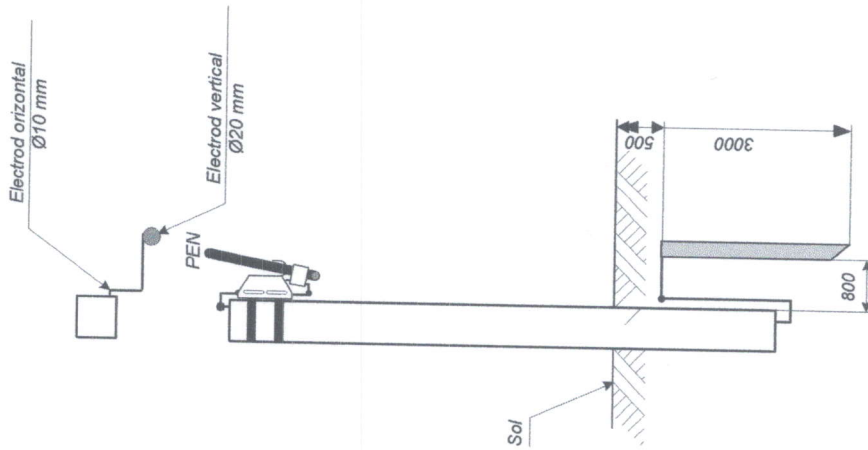

1. Materiale:
 Electrode orizontale: oțel Ø10 mm
 Electrode verticale: oțel Ø20 mm
2. Adâncimea de amplasare a electrodului: 3,5 m
3. Metoda de conectare: sudare electrică cu vopsirea locului de sudare

Verificator de proiecte nr. 012
ARMEANIC VASILE
 Domeniile C.4
 Nr. de înregistrare a avizului 02/11.01.2
 Valabilitate de la 07.02.2018 până la 07.02.2023

[Handwritten signature]

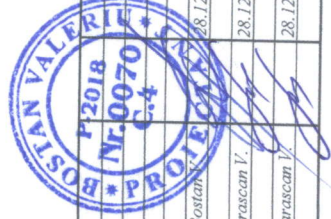

Manager proiect	Bostan Valeriu	28.12.20			
Spec. Princ.	Parascan V.	28.12.20			
Elaborat	Parascan V.	28.12.20			
Retele electrice exterioare			Faza	PE	10
Planul de amplasare a stîlpilor rețelelor LEAI-0,22kV			Coala		4
			Colț		

Licența: Seria A MNTEN nr. 031196
 068.12.2020-REAN-068-DESPUNDERE IMPLANT
 Modernizarea iluminării stradale de la PT232UNHPTT01UN34,
 PT103UN34 din s.Zagarancea, r-onul Ungheni

Republica Moldova, or. Ungheni
«ELECTRO»
 S.R.L.
 10036090007569

N.	Denumirea, caracteristici tehnice a utilajului și materialelor, uzina producătoare firma, țara producătoare	Tipul, marca	Un. de măsură	Cantitatea
1.	Stilp din beton-armat	CB-9,5	buc	43
2.	Fir electric portant izolat	CIP-5 2x25	m	8202
3.	Consola din otel pentru corp de iluminat stradal	KP-4/40	buc	247
4.	Corp de iluminat stradal LED-30W		buc	247
5.	Clema de ancorare	3AB 2x16-35	buc	239
6.	Clema de fixare	CA 1500	buc	239
7.	Clema de fixare	KBY	buc	141
8.	Clema intermediara	PA 2x16-35	buc	141
9.	Clemă de conexiune	P616	buc	494
10.	Clemă de conexiune	P2X-95	buc	146
11.	Clema	PC-2-1	buc	98
12.	Fisie din otel zincata	F-2007	m	1194
13.	Clema pentru fixarea fisiei F2007	A200	buc	1194
14.	Cablu izolat 3x2,5mm ²	VVGng	m	494
15.	Cablu izolat 3x4,0mm ²	VVGng	m	2
16.	Cablu izolat 2x25mm ²	AVVG	m	12
17.	Panou de evidență și de comandă (BZUM+PC1)		buc	1
18.	Intrerupator automat 1P, C25, B10	BA 47-29M	buc	4
19.	Intrerupator de sarcină 1P, 40A	BH-32	buc	1
20.	Intrerupator de sarcină 1P, 100A cu sig. fuzibilă 32A	NH-Latr	buc	1
21.	Constructie din oțel pentru panou, L=5m		buc	1
22.	Tub flexibil izolat din oțel d=18mm		m	34
23.	Demaror magnetic, 25A		buc	1
24.	Releu de timp mecanic cu acumulator, 16A		buc	1
25.	Tub de polietilenă d=32mm		m	8
26.	Otel rotund d=12mm		m	3
27.	Contor electronic, U=230V, I=5-85A	ME-172D1	buc	1
28.	Limitator de supratensiune 1P	SPD-40	buc	1

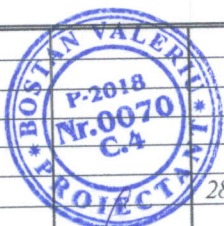

Licența: Seria A MMII № 051196
068.12.2020-REAE.SU-068-DI

Modernizarea iluminării stradale de la PT252UN11, PT101UN34, PT103UN34 din s. Zagarancea, r-onul Ungheni

Manager proiect	Bostan V.	28.12.20	Rețele electrice exterioare	Faza	Coala	Coli
Spec. Princ.	Parascan V.	28.12.20		PE	1	1
Elaborat	Parascan V.	28.12.20		SRL "ELECTRO" mun. Ungheni		