

IVECO 180E32K W-4185 9000LT WATER TANK

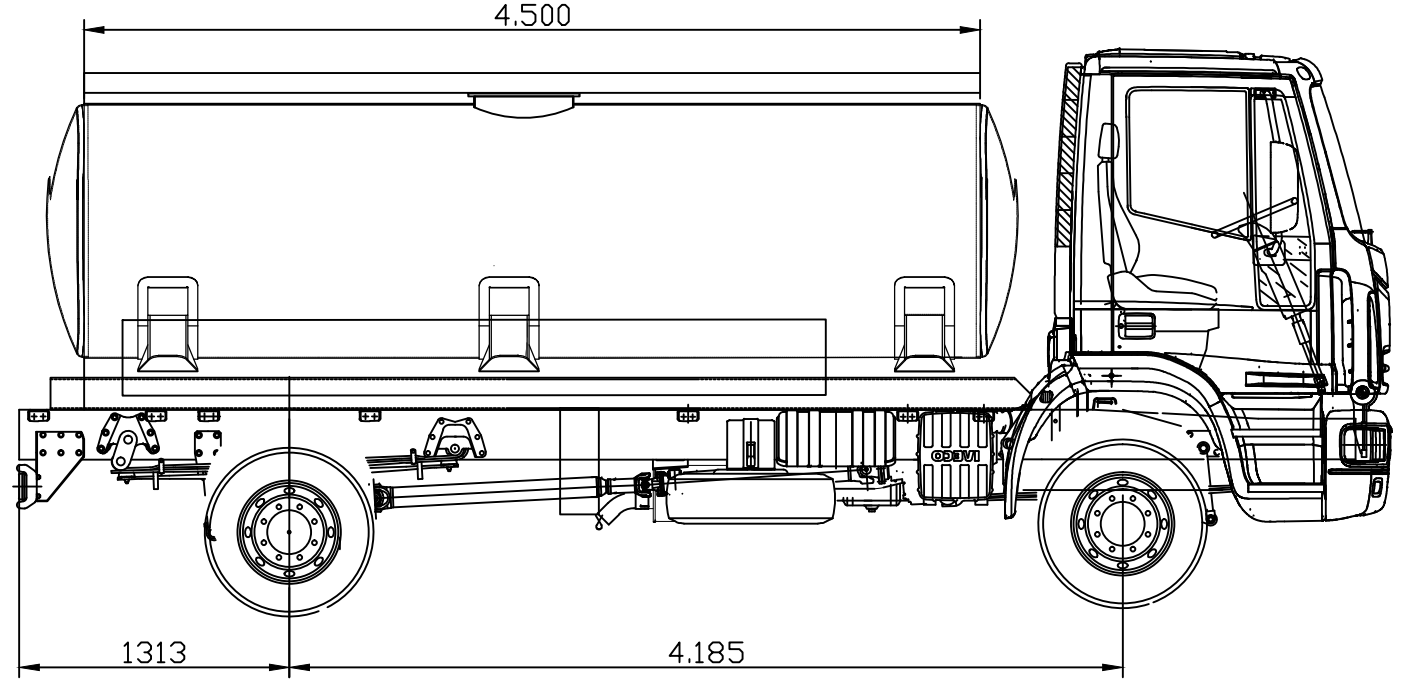
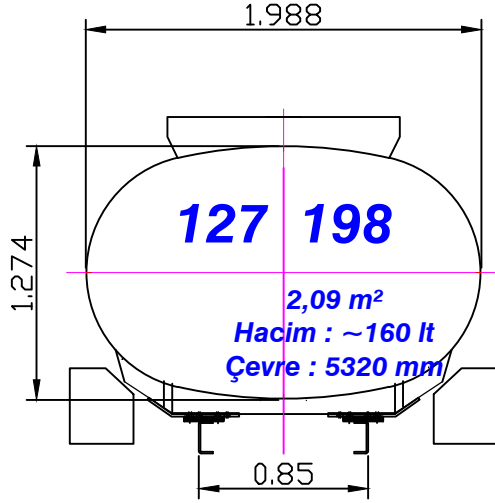
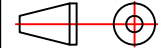

1 ADET

İş plan Numarası	Stok Numarası	Ambar Raf Numarası	Plazma Prog. Numarası	Pres Prog. Numarası	CNC Prog. Numarası	Kalıp	Bıçak	Basma Gücü
Verilmeyen ölçü toleransları DIN 6930 (Part2) 'ye göre dir						Ad Soyad	İmza	Tarih
Toleranas	Ölçek	Malzeme	Resim No.	Çizen	C.YÜKSEK			30.09.2022
ISO 13920	1/1			Kontrol	C.YÜKSEK			
Tezgah No.	Adet	Ağırlık (kg)	Montaj No.	Onay				
	1	kg						
		Kalınlık	Rev. No.	Parça Adı				
			00					

E: EMNİYET
K: KRİTİK
F: FONKSİYONEL
M: MİMÖR

DIN 6930 (Part2)						DIN 6930 (Part2)									
FORMLU PARÇALARDA BOYUTSAL TOLERANS DEĞERLERİ						FORMLU PARÇALARDA ACISAL TOLERANS DEĞERLERİ									
KALINLIK DEĞERLERİ (mm)															
ÖLÇÜ ARALIĞI	0.1 - 1	1 - 3	3 - 6	6 - 10	10 ve üzeri	25 - 63 mm	± 0.5	± 0.6	± 0.8	± 1.0	± 1.2	1 - 6 mm	± 1' 30'	63 - 160 mm	± 25'
1 - 6 mm	± 0.2	± 0.3	± 0.4	± 0.6	± 0.8	160 - 400 mm	± 1.0	± 1.2	± 1.2	± 1.6	± 2.0	6 - 10 mm	± 1' 30'	160 - 400 mm	± 15'
6 - 10 mm	± 0.3	± 0.4	± 0.5	± 0.8	± 0.8	400 - 1000 mm	± 1.6	± 1.6	± 2.0	± 2.0	± 3.0	10 - 25 mm	± 50'	400 - 1000 mm	± 10'
						1000 - 2500 mm	± 2.4	± 3.0	± 3.0	± 4.0	± 4.0	25 - 63 mm	± 50'	1000 - 2500 mm	± 10'