



CONTRACT FOR WORKS

Date: 10/03/2020

Dear Sir/Madam,

Ref.: 00088321/Support to Justice Sector Reform - ITB19/02011: Reconstruction works of the National Centre for Judicial Expertise building

The United Nations Development Programme (hereinafter referred to as "UNDP"), wishes to engage your company, duly incorporated under the Laws of the Republic of Moldova (hereinafter referred to as the "Contractor") in order to perform reconstruction works of the National Centre for Judicial Expertise building (hereinafter referred to as the "Works"), in accordance with the following Contract:

1. Contract Documents

- 1.1 This Contract is subject to the UNDP General Conditions for Civil Works, attached hereto as Annex I. The provisions of such Annex shall control the interpretation of this Contract and in no way shall be deemed to have been derogated by the contents of this letter and any other Annexes, unless otherwise expressly stated under section 4 of this letter, entitled "Special Conditions".
- 1.2 The Contractor and UNDP also agree to be bound by the provisions contained in the following documents, which shall take precedence over one another in case of conflict in the following order:
 - a) this letter;
 - b) the Schedule of Requirements and Technical Specifications dated 10/12/2019, attached hereto as Annex II;
 - c) the Contractor's Offer including the Priced Bill of Quantities (Forms 3, 5 and 7, dated 13/01/2020), not attached hereto but known to and in the possession of both parties.
- 1.3 All the above shall form the Contract between the Contractor and UNDP, superseding the contents of any other negotiations and/or agreements, whether oral or in writing, pertaining to the subject of this Contract.

2. Obligations of the Contractor

es

- 2.1 The Contractor shall commence work within **5 (five)** calendar days from the date on which he shall have been given access to the Site and received the notice to commence from the Engineer, and shall perform the Works not more than **270 calendar days** and substantially complete the Works not later than **December 04, 2020**, in accordance with the Contract. The Contractor shall provide all materials, supplies, labour and other services necessary to that end.
- 2.2 This Contract will come into effect on the day of signature by both parties and shall expire on **December 04, 2020**.
- 2.3 The Contractor shall submit to UNDP the Programme of Work referred to in Clause 13 of the General Conditions by **March 24, 2020**.
- 2.4 The Contractor represents and warrants the accuracy of any information or data provided to UNDP for the purpose of entering into this Contract, as well as the quality of the Works foreseen under this Contract in accordance with the highest industrial and professional standards.

3. Price and payment

- 3.1 The total estimated price of the Contract is contained in the Bill of Quantities and amounts to **170,000.00 USD** (one hundred seventy thousand USD).
- 3.2 The price of this Contract is not subject to any adjustment or revision because of price or currency fluctuations or the actual costs incurred by the Contractor in the performance of the Contract.
- 3.3 The final price of the Contract will be determined on the basis of the actual quantities of work and materials utilized in the complete and satisfactory performance of the Works as certified by the Engineer and the unit prices contained in the Contractor's financial proposal. Such unit prices are fixed and are not subject to any variation whatsoever.
- 3.4 If the Contractor foresees that the final price of the Contract may exceed the total estimated price contained in 3.1 above, he shall so inform the Engineer without delay, in order for UNDP to decide, at its discretion, to increase the estimated price of the Contract as a result of a larger quantity of work/material or to reduce the quantity of work to be performed or materials to be used. UNDP shall not be responsible for payment of any amount in excess of that stipulated in 3.1 above unless this latter amount has been increased by means of a written amendment of this Contract in accordance with its paragraph 8 below.
- 3.5 The Contractor shall submit an invoice for **8,500.00 USD** (eight thousand five hundred USD) upon submission and approval of the detailed Programme of Works. Invoices for the work performed and materials utilized shall be submitted every 30 days and a final invoice upon signature of the Certificate of Substantial Completion signed by UNDP, Contractor and beneficiary.
- 3.6 UNDP shall effect payment of the invoices after receipt of the certificate of payment issued by the Engineer, approving the amount contained in the invoice. The Engineer may make corrections to that amount, in which case UNDP may effect payment for the amount so corrected. The Engineer may also withhold invoices if the work is not performed at any time in accordance with the terms of the Contract or if the necessary insurance policies or performance

security are not valid and/or in order. The Engineer shall process the invoices submitted by the Contractor within 15 days of their receipt.

- 3.7 Payments effected by UNDP to the Contractor shall be deemed neither to relieve the Contractor of its obligations under this Contract nor as acceptance by UNDP of the Contractor's performance of the Works.
- 3.8 Payment of the final invoice shall be effected by UNDP in 30 days after issuance of the Certificate of Final Completion by the Engineer.
- 3.9 All the financial facilities and exemptions received from authorities, from which the Contractor will benefit in order to perform works under the present contract shall remain the property of UNDP and shall be used for other tasks established by UNDP under the purpose of the present contract.

4. Special conditions

- 4.1 The Performance Guaranty referred to in Clause 10 of the General Conditions shall be submitted by the Contractor for an amount of **17,000.00 USD** (seventeen thousand USD) – **10%** of the total Contract amount.
- 4.2 According to Clause 45 of the General Conditions, the liquidated damages for delay shall be **0.25%** of the price of the Contract per day of delay, up to a maximum of 30 days, after which UNDP may terminate the contract.

5. Submission of invoices

- 5.1 One original and one copy of every invoice shall be submitted by mail by the Contractor for each payment under the Contract to the Engineer's address specified in clause 8.2.
- 5.2 Invoices submitted by fax shall not be accepted by UNDP.

6. Time and manner of payment

- 6.1 Invoices shall be paid within thirty (30) days of the date of their receipt and acceptance by UNDP.
- 6.2 All payments shall be made by UNDP to the following Bank account of the Contractor:

Bank Name: BC Moldova – Agroindbank SA
Bank Code: AGRNMD2X413
IBAN: MD40AG000000022512217993
Contractor Fiscal Code: 1005600037219

7. Modifications

- 7.1 Any modification to this Contract shall require an amendment in writing between both parties duly signed by the authorized representatives of the Contractor and UNDP.

en

8. **Notifications**

8.1 For the purpose of notifications under the Contract, the addresses of UNDP and the Contractor are as follows:

For the UNDP:

Alexandru Cocirta
UNDP Programme Analyst

131, 31 August 1989 str.,
Chisinau MD-2012, Moldova
Tel.: (+373 22) 269 119
Mobile: (+373) 69 90 35 60
E-mail: alexandru.cocirta@undp.org

For the Contractor:

Sergiu Ciobanu
Director

1, Mesterul Manole str.,
Chisinau MD-2036, Moldova
Tel. /Fax: (+373 22) 009 500
Mobile: (+373) 68 88 20 20
E-mail: prestigiuv@mail.ru

8.2 For the purposes of communications with the Engineer, the address of the Engineer shall be as follows:

Alexandru Railean
UNDP Project Engineer

Mobile: (+373) 68 036 999
E-mail: alexandru.railean@gmail.com

If the above terms and conditions meet with your agreement as typed in this letter and in the Contract Documents, please initial every page of this letter and its attachments and return to this office one original of this Contract, duly signed and dated.

Yours sincerely,

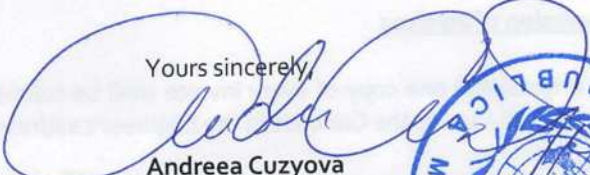
Andreea Cuzyova
Deputy Resident Representative
UNDP Moldova



For Prestigiuv-AZ SRL

Agreed and Accepted:

Signature _____

Sergiu Ciobanu
Director



Date _____



00088321 / Support to Justice Sector Reform

**AMENDMENT TO THE CONTRACT FOR WORKS
BETWEEN
UNITED NATIONS DEVELOPMENT PROGRAMME (UNDP)
AND
THE PRESTIGIU-AZ SRL**

Date: 19 November 2020

Reference is made to the contract for works dated 10 March 2020 signed between the UNITED NATIONS DEVELOPMENT PROGRAMME (UNDP), and the Prestigiu-AZ SRL, with respect to the scope of the Contract (TOR), and as per mentioned within UNDP Rules and Regulations, any modification to this Contract shall require an amendment in writing between both parties and duly signed by the authorized representatives of the Contractor and UNDP.

Therefore Parties hereby agree on the following;

WHEREAS Prestigiu-AZ SRL and UNDP now wish to amend said Contract for works in order to perform additional works;

WHEREAS such Amendment will result in an increase of **106,000 USD** making this amended Contract total **276,000 USD**;

NOW THEREFORE, the relevant Contract provisions indicated below are hereby amended to read as follows:

- 3.1 The total estimated price of the Contract is contained in the Bill of Quantities and amounts to **276,000.00 USD** (two hundred seventy-six thousand USD).
- 4.1 The Performance Guaranty referred to in Clause 10 of the General Conditions shall be submitted by the Contractor for an amount of **27,600.00 USD** (twenty-seven thousand six hundred USD) – **10%** of the total Contract amount.

NEVERTHELESS, all other terms and conditions of the Contract, except as amended herein, shall remain unchanged and shall continue in full force and effect.

IN WITNESS WHEREOF, THE UNDP AND THE CONTRACTOR HAVE SIGNED THIS AMENDMENT

For UNDP:

By Andrea Cuzyova
(signature)

Andrea Cuzyova
Deputy Resident Representative

Date: 19-Nov-2020

For the Contractor:

By _____
(signature)

Sergiu Ciobanu
Digitally signed by Ciobanu Sergiu
Date: 2020.11.20 13:07:57 EET
Reason: MoldSign Signature
Location: Moldova
Date: _____





00088321 / Support to Justice Sector Reform

**AMENDMENT TO THE CONTRACT FOR WORKS
BETWEEN
UNITED NATIONS DEVELOPMENT PROGRAMME (UNDP)
AND
THE PRESTIGIU-AZ SRL**

Date: 03 December 2020

Reference is made to the contract for works dated 10 March 2020 signed between the UNITED NATIONS DEVELOPMENT PROGRAMME (UNDP), and the Prestigiu-AZ SRL, with respect to the scope of the Contract (TOR), and as per mentioned within UNDP Rules and Regulations, any modification to this Contract shall require an amendment in writing between both parties and duly signed by the authorized representatives of the Contractor and UNDP.

Therefore Parties hereby agree on the following;

WHEREAS Prestigiu-AZ SRL and UNDP now wish to amend said Contract for works in order to perform additional works;

WHEREAS such Amendment will result in an extension and an increase of **67,591 USD** making this amended Contract total **343,591 USD**;

NOW THEREFORE, the relevant Contract provisions indicated below are hereby amended to read as follows:

- 2.1 The Contractor shall commence work within **5 (five)** calendar days from the date on which he shall have been given access to the Site and received the notice to commence from the Engineer, and shall perform the Works not more than **387 calendar days** and substantially complete the Works not later than **March 31, 2021**, in accordance with the Contract. The Contractor shall provide all materials, supplies, labour and other services necessary to that end.
- 2.2 This Contract will come into effect on the day of signature by both parties and shall expire on **March 31, 2021**.
- 3.1 The total estimated price of the Contract is contained in the Bill of Quantities and amounts to **343,591.00 USD** (three hundred forty-free thousand five hundred ninety-one USD).
- 4.1 The Performance Guaranty referred to in Clause 10 of the General Conditions shall be submitted by the Contractor for an amount of **34,359.10 USD** (thirty-four thousand three hundred fifty-nine USD, 10 cents) – **10%** of the total Contract amount.

NEVERTHELESS, all other terms and conditions of the Contract, except as amended herein, shall remain unchanged and shall continue in full force and effect.

IN WITNESS WHEREOF, THE UNDP AND THE CONTRACTOR HAVE SIGNED THIS AMENDMENT

For UNDP:

By Andrea Cuzyova
(signature)

Andrea Cuzyova
Deputy Resident Representative

Date: 04-Dec-2020

For the Contractor:

By _____
(signature)

Sergiu Ciobanu
Director

Date: 04 dec 2020





00088321 / Support to Justice Sector Reform

**AMENDMENT NO. 3 TO THE CONTRACT FOR WORKS
BETWEEN
UNITED NATIONS DEVELOPMENT PROGRAMME (UNDP)
AND
THE PRESTIGIU-AZ SRL**

Date: 29 December 2020

Reference is made to the contract for works dated 10 March 2020 signed between the UNITED NATIONS DEVELOPMENT PROGRAMME (UNDP), and the Prestigiu-AZ SRL, with respect to the scope of the Contract (TOR), and as per mentioned within UNDP Rules and Regulations, any modification to this Contract shall require an amendment in writing between both parties and duly signed by the authorized representatives of the Contractor and UNDP.

Therefore Parties hereby agree on the following;

WHEREAS Prestigiu-AZ SRL and UNDP now wish to amend said Contract for works in order to perform additional works;

WHEREAS such Amendment will result in an increase of **56,759.77 USD** making this amended Contract total **400,350.77 USD**;

NOW THEREFORE, the relevant Contract provisions indicated below are hereby amended to read as follows:

- 3.1 The total estimated price of the Contract is contained in the Bill of Quantities and amounts to **400,350.77 USD** (three hundred forty-free thousand five hundred ninety-one USD).
- 4.1 The Performance Guaranty referred to in Clause 10 of the General Conditions shall be submitted by the Contractor for an amount of **40,035.08 USD** (forty thousand thirty-five USD, 08 cents) – **10%** of the total Contract amount.

NEVERTHELESS, all other terms and conditions of the Contract, except as amended herein, shall remain unchanged and shall continue in full force and effect.

IN WITNESS WHEREOF, THE UNDP AND THE CONTRACTOR HAVE SIGNED THIS AMENDMENT

For UNDP:

By Valeria Ieseanu
(signature)

Valeria Ieseanu
UNDP Officer in Charge

Date: 29-Dec-2020

For the Contractor:

By _____
(signature)

Sergiu Ciobanu
Director

Date: 30. dec. 2020





00088321 / Support to Justice Sector Reform

AMENDMENT NO. 4 TO THE CONTRACT FOR WORKS
BETWEEN
UNITED NATIONS DEVELOPMENT PROGRAMME (UNDP)
AND
THE PRESTIGIU-AZ SRL

Date: 31 March 2021

Reference is made to the contract for works dated 10 March 2020 signed between the UNITED NATIONS DEVELOPMENT PROGRAMME (UNDP), and the Prestigiu-AZ SRL, with respect to the scope of the Contract (TOR), and as per mentioned within UNDP Rules and Regulations, any modification to this Contract shall require an amendment in writing between both parties and duly signed by the authorized representatives of the Contractor and UNDP.

Therefore Parties hereby agree on the following;

WHEREAS Prestigiu-AZ SRL and UNDP now wish to amend said Contract for works in order to extend the validity of the Contract until 30 April 2021 with no additional costs;

WHEREAS such Amendment will result in a no-cost extension leaving this amended Contract total 400,350.77 USD;

NOW THEREFORE, the relevant Contract provisions indicated below are hereby amended to read as follows:

- 2.1 The Contractor shall commence work within 5 (five) calendar days from the date on which he shall have been given access to the Site and received the notice to commence from the Engineer, and shall perform the Works not more than **417 calendar days** and substantially complete the Works not later than **April 30, 2021**, in accordance with the Contract. The Contractor shall provide all materials, supplies, labour and other services necessary to that end.
- 2.2 This Contract will come into effect on the day of signature by both parties and shall expire on **April 30, 2021**.

NEVERTHELESS, all other terms and conditions of the Contract, except as amended herein, shall remain unchanged and shall continue in full force and effect.

IN WITNESS WHEREOF, THE UNDP AND THE CONTRACTOR HAVE SIGNED THIS AMENDMENT

For UNDP:

By Andrea Cuzyova
(signature)

Andrea Cuzyova
Deputy Resident Representative

Date: 31-Mar-2021

For the Contractor:

By Sergiu Ciobanu
(signature)

Sergiu Ciobanu
Director

Date: 31.03.2021



INVESTITOR (beneficiar)

Centrul Național de Expertize Judiciare

PROCES-VERBAL DE RECEPȚIE FINALĂ

Nr. 1 din 10.01.2023

Reparatia capitală a imobilelor cu numerele cadastrale 0100521.402.01 și 0100521.402.02 din
sect. Buiucani, str. Maria Cebotari, nr. 2 din mun. Chișinău.

Obiectul Reparatia capitală a imobilelor cu numerele cadastrale 0100521.402.01 și 0100521.402.02 din sect. Buiucani, str. Maria Cebotari, nr. 2 din mun. Chișinău. este executat în cadrul contractelor nr.22 din 29.11.2017 și nr. 11 din 23.09.2020 Lucrările au fost executate în baza autorizației de construire nr. 201-c/20 din 16.07.2020 emisă de Primăria mun. Chișinău.

1. Comisia de recepție și-a desfășurat activitatea în intervalul 10.01.2023, fiind formată din:

Movila Pavel, Viceprețor Pretura sect. Buiucani – presedinte al comisiei .

Eremciuc Dumitru, director Agenția de Inspectare a Monumentelor – membru al comisiei .

Belibov Lilian, director adjunct CNEJ – membru al comisiei .

Petcovici Piotr, director adjunct CNEJ – membru al comisiei .

Bazic Sergiu, expert judiciar LEJCE CNEJ, - responsabil tehnic, membru al comisiei .

Lupu Silvia, contabil – Șef CNEJ, - membru al comisiei .

Lefter Nicolae, agent de aprovizionare CNEJ - membru al comisiei .

Alexandru Cocîrtă, coordinator Programe, PNUD Moldova - membru al comisiei .

Alexandru Railean, inginer, PNUD Moldova - membru al comisiei .

Iurie Gromatchi, responsabil tehnic al obiectului - membru al comisiei .

2. Au mai participat la recepție

Ion Streletchi, diriginte de șantier, reprezentantul antreprenorului SC "Prestigiu AZ" .

Reprezentantul proiectantului SRL "ART Factory" .

3. Comisia de recepție finală, în urma examinării și analizei lucrărilor efectuate și a documentelor cuprinse în Cartea tehnică a construcției, a constatat următoarele:

- 1) lucrările pe specialități au fost executate și recepționate conform listei-anexă nr. 1;
- 2) lucrările au fost complet terminate la data de 10.01.2023;
- 3) observațiile comisiei de recepție finală au fost înlăturate;
- 4) Cartea tehnică a construcției și fișa sintetică a obiectului au fost completate;
- 5) instrucțiunile de exploatare și urmărire a comportării în timp a obiectului sînt în posesia utilizatorului;
- 6) construcția s-a comportat corespunzător în perioada de la terminarea ei la data de 10.01.2023 până în prezent, respective pe o durată de 21 luni.
- 7) Valoarea obiectului este de 7839010,12 lei.

4. În baza constatărilor făcute, comisia de recepție finală propune: Reparatia capitală a imobilelor cu numerele cadastrale 0100521.402.01 și 0100521.402.02 din sect. Buiucani, str. Maria Cebotari, nr. 2 din mun. Chișinău – spre RECEPȚIE FINALĂ.

5. Comisia de recepție motivează propunerea făcută prin: constatarea finalizării lucrărilor prin certificatul despre rezultatele inspectării bunului imobil nr. 907-1/2022 din 07.09.2022.

6. Comisia de recepție comandă următoarele: Reparatia capitală a imobilelor cu numerele cadastrale 0100521.402.01 și 0100521.402.02 din sect. Buiucani, str. Maria Cebotari, nr. 2 din mun. Chișinău – SE RECEPȚIONEAZĂ.

6¹. Descrierea obiectului recomandat spre recepție:

Obiectul cu numărul cadastral 0100521.402.01 și 0100521.402.02, adresa poștală mun. Chișinău, str, Maria Cebotari, 2, destinația Administrativă, Clădirea Administrativă Lit. 2A, suprafața la sol 343,8 m², numărul de etaje 2(D+P), suprafața interioară 423,7 m², Anexa caldă Lit. A1, suprafața la sol 13,7 m² numărul de etaje 1(P), suprafața interioară 9,3 m², Clădirea Administrativă Lit. 2B, suprafața la sol 226,8 m², numărul de etaje 2(P+E), suprafața interioară 315,5 m², conform certificatului despre rezultatele inspectării bunului imobil nr. 907-1/2022 din 07.09.2022, anexat la prezentul proces-verbal.

8. Concluzia Agenției pentru Supraveghere Tehnică: _____

L.Ș. _____
(semnătura)

_____ (funcția, numele, prenumele)

Comisia de recepție:

Investitor

Președinte

Membri:

Director Adj. AIM

Director adjunct CNEJ

Director adjunct CNEJ

Expert judiciar LEJCE CNEJ, responsabil tehnic

Contabil – Șef CNEJ

Agent de aprovizionare CNEJ

Coordinator Programe, PNUD Moldova

Inginer, PNUD Moldova

Responsabil tehnic al obiectului

Au mai participat la recepție

Diriginte de șantier, reprezentantul antreprenorului SC "Prestigiu AZ"

Reprezentantul proiectantului SRL "ART Factory"

Movila Pavel



Belibov Lilian

Petcovici Piotr

Bazic Sergiu

Lupu Silvia

Lefter Nicolae

Alexandru Cocîrtă

Alexandru Railean

Iurie Gromatchi

Ion Streletch

(numele, prenumele, semnătura)





Empowered lives.
Resilient nations.

CONTRACT FOR WORKS

Date: December 21, 2020

Dear Sir/Madam,

Ref.: ITB 20/02152: MIA/Reconstruction works for the modernization of the Swimming Center within the "Dinamo Central Sport Club" (Stage III)

The United Nations Development Programme (hereinafter referred to as "UNDP"), wishes to engage your company, duly incorporated under the Laws of the Republic of Moldova (hereinafter referred to as the "Contractor") in order to perform the Reconstruction works for the modernization of the Swimming Center within the "Dinamo Central Sport Club" - Stage III (hereinafter referred to as the "Works"), in accordance with the following Contract:

1. Contract Documents

- 1.1 This Contract is subject to the UNDP General Conditions for Civil Works, October 2017, attached hereto as Annex I. The provisions of such Annex shall control the interpretation of this Contract and in no way, shall be deemed to have been derogated by the contents of this letter and any other Annexes, unless otherwise expressly stated under section 4 of this letter, entitled "Special Conditions".
- 1.2 The Contractor and UNDP also agree to be bound by the provisions contained in the following documents, which shall take precedence over one another in case of conflict in the following order:
 - a) this Contract;
 - b) Annex I – The General Conditions of Contract for Civil Works;
 - c) the Schedule of Requirements and Technical Specifications dated of October 23, 2020 and Verified Technical Design Documentation as of August 2019, not attached hereto but known to and in the possession of both parties;
 - d) the Contractor's Price Schedule and Bills of Quantities not attached hereto but known to and in the possession of both parties.
- 1.3 All the above shall form the Contract between the Contractor and UNDP, superseding the contents of any other negotiations and/or agreements, whether oral or in writing, pertaining to the subject of this Contract.

Prestigiu-AZ SRL,

Straseni R-n, Sireti village, Republic of Moldova

2. Obligations of the Contractor

- 2.1 The Contractor shall commence work within **5 (five) calendar days** from the date on which he shall have been given access to the Site and received the notice to commence from the Engineer and shall perform and substantially complete the Works within **120 calendar days, by 20/04/2021**, in accordance with the Contract. The Contractor shall provide all materials, supplies, labor and other services necessary to that end.
- 2.2 This Contract will come into effect on the day of signature by both parties and shall expire on **30/09/2022**.
- 2.3 The Contractor shall submit to the Engineer the Programme of Work referred to in Clause 13 of the General Conditions within **5 (five) calendar days** from the date on which he shall have been given access to the Site.
- 2.4 The Contractor represents and warrants the accuracy of any information or data provided to UNDP for the purpose of entering into this Contract, as well as the quality of the Works foreseen under this Contract in accordance with the highest industrial and professional standards.

3. Price and Payment

- 3.1 In full consideration of the complete and satisfactory performance of the Works under this Contract, UNDP shall pay the Contractor a fixed contract price of **USD 438,417.63 (four hundred thirty-eight thousand, four hundred seventeen US Dollars and 63 cents) VAT 0% rate** contained in Bills of Quantities and Supplier's Quotation.
- 3.2 The price of this Contract is not subject to any adjustment or revision because of price or currency fluctuations or the actual costs incurred by the Contractor in the performance of the Contract.
- 3.3 The contractor shall submit an invoice for **USD 29,000.00 (twenty-nine thousand US Dollars)** upon submission and approval of the detailed Programme of Work and submission of the Performance Security. Invoices for the performed works, used materials and installed equipment shall be submitted by the 20th date of each month; and a final invoice within 15 days from the issuance of the Certificate of Substantial Completion by the Engineer.
- 3.4 UNDP shall effect payment of the invoices in USD, after receipt of the certificate of payment issued by the Engineer, approving the amount contained in the invoice. The Engineer may make corrections to that amount, in which case UNDP may effect payment for the amount so corrected. The Engineer may also withhold invoices if the work is not performed at any time in accordance with the terms of the Contract or if the necessary insurance policies or performance security are not valid and/or in order. The Engineer shall

process the invoices submitted by the Contractor within 10 days of their receipt, when no objections for the performed works exist.

3.5 Payments effected by UNDP to the Contractor shall be deemed neither to relieve the Contractor of its obligations under this Contract nor as acceptance by UNDP of the Contractor's performance of the Works.

3.6 Payment of the final invoice shall be effected by UNDP after issuance of the Certificate of Final Completion by the Engineer.

3.7 The final price of the Contract will be determined on the basis of the actual quantities of work and materials utilized in the complete and satisfactory performance of the Works as certified by the Engineer and the unit prices contained in the Contractor's financial proposal. Such unit prices are fixed and are not subject to any variation whatsoever.

3.8 If the Contractor foresees that the final price of the Contract may exceed the total estimated price contained in 3.1 above, he shall so inform the Engineer without delay, in order for UNDP to decide, at its discretion, to increase the estimated price of the Contract as a result of a larger quantity of work/material or to reduce the quantity of work to be performed or materials to be used. UNDP shall not be responsible for payment of any amount in excess of that stipulated in 3.1 above unless this latter amount has been increased by means of a written amendment of this Contract in accordance with its paragraph 8 below.

4. **Special conditions**

4.1 The Performance Security (Bank Guarantee, as per Section 6, FORM H: Form for Performance Security) referred to in Clause 10 of the General Conditions shall be equal to 10% of the contract amount and be submitted as per point 3.3 of this contract.

4.2 The Contractor will provide **minimum 3-year warranty on works and materials, 5-year warranty on equipment.**

4.3 According to Clause 45 of the General Conditions, the liquidated damages for delay shall be 0.25% of the price of the Contract per day of delay, up to a maximum of 30 days of the final price of the Contract, after which UNDP may terminate the contract.

5. **Submission of invoices**

5.1 One original and one copy of every invoice shall be submitted by mail by the Contractor for each payment under the Contract to the Engineer's address specified in clause 8.2.

5.2 Invoices submitted by fax shall not be accepted by UNDP.

6. **Time and manner of payment**

OD

6.1 Invoices shall be paid within thirty (30) days of the date of their receipt and acceptance by UNDP.

6.2 All payments shall be made by UNDP to the following Bank account of the Contractor:

Bank Name: BC „MOLDOVA-AGROINDBANK” SA, Chisinau Branch #6

Bank Code: C/B AGRNMD2X413

IBAN: MD40AG000000022512217993

Contractor Fiscal Code: 1005600037219

7. Modifications

7.1 Any modification to this Contract shall require an amendment in writing between both parties duly signed by the authorized representatives of the Contractor and UNDP.

8. Notifications

8.1 For the purpose of notifications under the Contract, the addresses of UNDP and the Contractor are as follows:

For the UNDP:

Viorel ALBU, MIA Project Manager

Address: 75, Stefan cel Mare blvd., Chisinau MD, Moldova

Tel.: (+373) 69 182 848

E-mail: viorel.albu@undp.org

For the Contractor:

Sergiu CIOBANU, Director of Prestigiu-AZ SRL

Address 1: Straseni R-n, Sireti village, Moldova

Address 2: 1, Mesterul Manole Str., Chisinau MD2036, Moldova

Tel.: (+373) 022 009 500; (+373) 68 882 020

E-mail: prestigiu@mail.ru

8.2 For the purposes of communications with the Engineer, the contact details of the Engineer shall be as follows:

Oleg Afanasii, Engineer

Tel.: (+373) 69 830 010

E-mail: o_afanasii@yahoo.com

If the above terms and conditions meet with your agreement as typed in this letter and in the Contract Documents, please initial every page of this letter and its attachments and return to this office one original of this Contract, duly signed and dated.

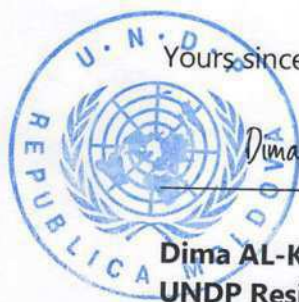

Yours sincerely,

Dima Al-Khatib

21-Dec-2020

**Dima AL-KHATIB,
UNDP Resident Representative**

For Prestigiu-AZ SRL

Agreed and Accepted:

Signature _____

Name: Sergiu CIOBANU

Title: Director

Date _____





**AMENDMENT no. 1 TO THE CONTRACT
BETWEEN
UNITED NATIONS DEVELOPMENT PROGRAMME (UNDP)
AND
PRESTIGIU-AZ SRL**

Reference is made to the contract for civil works **ITB 20/02152: MIA/Reconstruction works for the modernization of the Swimming Center within the "Dinamo Central Sport Club" (Stage III)** dated **December 21, 2020** signed between the UNITED NATIONS DEVELOPMENT PROGRAMME (UNDP), and **PRESTIGIU-AZ SRL**, with respect to the scope of the Contract (TOR), and as per mentioned within UNDP Rules and Regulations, any modification to this Contract shall require an amendment in writing between both parties and duly signed by the authorized representatives of the Contractor and UNDP.

Therefore, Parties hereby agree on the following;

WHEREAS PRESTIGIU-AZ SRL and UNDP now wish to amend said Contract in order to increase the contract amount with USD 31,998.45.

WHEREAS such Amendment will result in an increase by USD 31,998.45 (thirty-one thousand, nine hundred ninety-eight US Dollars) thus, the final value of the contract is USD 470,416.08 (four hundred seventy thousand, four hundred and sixteen US Dollars, 08 cents).

NOW THEREFORE, the relevant Contract provisions indicated below are hereby amended to read as follows:

1. Contract Documents

1.2 The Contractor and UNDP also agree to be bound by the provisions contained in the following documents, which shall take precedence over one another in case of conflict in the following order:

- a) this Amendment;
- b) Annex I – The General Conditions of Contract for Civil Works;
- c) Bills of Quantities for additional and excluded works, not attached hereto but known to and in the possession of both parties.

3. Price and Payment

3.1 In full consideration of the complete and satisfactory performance of the Works under this Contract, UNDP shall pay the Contractor a **fixed contract price of USD 470,416.08 (four hundred seventy thousand, four hundred and sixteen US Dollars, 08 cents)** contained in the total Bill of Quantities.

NEVERTHELESS, all other terms and conditions of the Contract, except as amended herein, shall remain unchanged and shall continue in full force and effect.

IN WITNESS WHEREOF, THE UNDP AND THE CONTRACTOR HAVE SIGNED THIS AMENDMENT

For UNDP:

For PRESTIGIU-AZ SRL:

By Dima Al-Khatib
(signature)

By Sergiu Ciobanu
(signature)

Dima AL-KHATIB
UNDP Resident Representative

Sergiu CIOBANU
Director

Date: 15-Jul-2021

Date: 15-июл-2021



Reference is made to the contract for Civil Works for the Rehabilitation of the Sewerage System in the Municipality of the City of Iasi (page III) dated November 11, 2019 signed between the UNITED NATIONS DEVELOPMENT PROGRAMME (UNDP) and PRESTIGIU-AZ SRL, and in the scope of the scope of the Contract (TOR) and as per mentioned with UNDP before and after the modification to this Contract shall remain in effect in addition to the original contract duly signed by the authorized representatives of the Contractor and UNDP.

The Parties have agreed on the following:

WHEREAS PRESTIGIU-AZ SRL was hired to amend this Contract in order to increase the contract amount with USD 45,000.00.

WHEREAS such Amendment will result in an increase in USD 45,000.00 (forty five thousand seventy five dollars and sixteen US cents).

NOW THEREFORE the relevant Contract provisions indicated below are hereby amended to read as follows:

1.1. Scope of Work

1.1. The Contractor and UNDP also agree to be bound by the provisions contained in the following documents, which shall take precedence over any conflict in any drawing or other:

- a) the Amendment;
- b) Annex I - The General Conditions of Contract for Civil Works;
- c) Bill of Materials for the civil works and related works and related parts set forth in and for the purpose of this contract.

1. Price and Payment

1.1. In full consideration of the complete and satisfactory performance of the work under the Contract, UNDP shall pay the Contractor a fixed contract price of USD 45,000.00 (forty five thousand seventy five dollars and sixteen US cents) contained in the total Bill of Materials.

NEVERTHELESS, all other terms and conditions of the Contract, except as amended herein, shall remain unchanged and shall continue in full force and effect.



**AMENDMENT no. 2 TO THE CONTRACT
BETWEEN
UNITED NATIONS DEVELOPMENT PROGRAMME (UNDP)
AND
PRESTIGIU-AZ SRL**

Reference is made to the contract for civil works **ITB 20/02152: MIA/Reconstruction works for the modernization of the Swimming Center within the "Dinamo Central Sport Club" (Stage III)** dated **December 21, 2020** signed between the UNITED NATIONS DEVELOPMENT PROGRAMME (UNDP), and **PRESTIGIU-AZ SRL**, with respect to the scope of the Contract (TOR), and as per mentioned within UNDP Rules and Regulations, any modification to this Contract shall require an amendment in writing between both parties and duly signed by the authorized representatives of the Contractor and UNDP.

Therefore, Parties hereby agree on the following;

WHEREAS PRESTIGIU-AZ SRL and UNDP now wish to amend said Contract in order to increase the contract amount with USD 4,969.08.

WHEREAS such Amendment will result in an increase by USD 4,969.08 (four thousand, nine hundred and sixty-nine US Dollars.08) thus, the final value of the contract is USD 475,385.16 (four hundred seventy-five thousand, three hundred and eighty-five US Dollars.16 cents).

NOW THEREFORE, the relevant Contract provisions indicated below are hereby amended to read as follows:

1. Contract Documents

1.2 The Contractor and UNDP also agree to be bound by the provisions contained in the following documents, which shall take precedence over one another in case of conflict in the following order:

- a) this Amendment;
- b) Annex I – The General Conditions of Contract for Civil Works;
- c) Bills of Quantities for additional and excluded works, not attached hereto but known to and in the possession of both parties.

2. Obligations of the Contractor

2.2 This Contract will come into effect on the day of signature by both parties and shall expire on **21/01/2023**.

3. Price and Payment

3.1 In full consideration of the complete and satisfactory performance of the Works under this Contract, UNDP shall pay the Contractor a **fixed contract price of USD 475,385.16 (four hundred seventy-five thousand, three hundred and eighty-five US Dollars.16 cents)** contained in the total Bill of Quantities.”

NEVERTHELESS, all other terms and conditions of the Contract, except as amended herein, shall remain unchanged and shall continue in full force and effect.

IN WITNESS WHEREOF, THE UNDP AND THE CONTRACTOR HAVE SIGNED THIS AMENDMENT

For UNDP:

DocuSigned by:
By Dima Al-Khatib
86 (signature)

Dima AL-KHATIB
UNDP Resident Representative

Date: 21-Feb-2022



For PRESTIGIU-AZ SRL:

DocuSigned by:
By Sergiu Ciobanu
8C40807 (signature)

Sergiu CIOBANU
Director

Date: 21-фев-2022

IT

DS
IT

PROCES-VERBAL
DE RECEPȚIE LA TERMINAREA LUCRĂRILOR

Nr. 1 din 18.05.2022

privind lucrările de reconstruire executate la obiectul Modernizarea bazinului "Dinamo" din str. Gh. Asachi 23a în cadrul contractelor nr. ITB18/01769 din 23.08.2018 încheiat între "Sport Play Systems" SRL și PNUD Moldova, nr. ITB19/01942 din 17.09.2019 încheiat între "Giesena" SRL și PNUD Moldova, nr. ITB20/02152 din 21.12.2020 încheiat între "Prestigiu AZ" SRL și PNUD Moldova, și acordurile de finanțare încheiate între PNUD Moldova și CSC "Dinamo" pentru lucrările de Modernizarea bazinului "Dinamo" din str. Gh. Asachi 23a.

1. Lucrările au fost executate în baza autorizațiilor nr. 582-c/18 din 19.10.2018, nr. 423-e/19 din 16.08.2019, nr. 43-c/21 din 22.02.2021, eliberate de Primăria un. Chișinău, cu valabilitate până la 22.01.2022.

2. Comisia de recepție și-a desfășurat activitatea în intervalul lunii mai 2022, fiind formată din:

Președinte:

Ilie Ceban – Viceprimar mun. Chișinău

Membrii:

Vladimir Răducan – Șef CCFS al CSC "Dinamo"

Sergiu Buzenco – Șef SAD a CSC "Dinamo", atestat Responsabil Tehnic

Iulian Coșcodan – Inginer SAD a CSC "Dinamo", atestat Diriginte de Șantier

Iurie Gromățchi – Responsabil Tehnic PNUD Moldova

Oleg Afanasii – inginer construcții civile, consultantul proiectului PNUD

Viorel Albu – managerul proiectului PNUD

3. Au mai participat la recepție:

Ion Strelețchi – Diriginte de șantier "Prestigiu AZ" SRL

Mihai Balaș – Director "Sport Play Systems" SRL

Simion Ciutan – Director "Giesena" SRL

Vasilii Ambrozeac – Arhitect „Bim-Tech Solution” SRL

Vasile Vîrlan – Proiectant „Apean Proiect” SRL

4. Constatările comisiei de recepție:

1) din documentația scrisă și desenată, care trebuia prezentată, au lipsit sau sînt incomplete piesele cuprinse în lista-anexă nr. 1:

2) lucrările cuprinse în lista-anexă nr. 2 nu au fost executate;

3) în lucrările, cuprinse în lista-anexă nr.3, nu s-au respectat prevederile proiectului.

5. Comisia de recepție, în urma constatărilor făcute, propune:

Recepția la terminarea lucrărilor de construcție și montaj conform proiectului de execuție

6. Comisia de recepție motivează propunerea făcută prin:

Terminarea integral a volumelor de lucrări prevăzute în proiect. Obiectivul este pregătit și adaptat pentru exploatare conform destinației

7. Comisia de recepție recomandă următoarele:

Se recepționează lucrările de reconstruire executate la obiectul Modernizarea bazinului "Dinamo" din str. Gh. Asachi 23a

7¹. Descrierea obiectului recomandat spre recepție:

Obiectul cu numărul cadastral 0100213.011.02, adresa poștală mun. Chișinău, str. Gheorghe Asachi 23a, destinația Construcție sportivă, compus din următoarele construcții: Clădirea bazinului litera B, suprafața la sol 1030.2 m², suprafața totală, 969.2 m², numărul de etaje 2, conform certificatului despre rezultatele inspecției bunului imobil, anexat la prezentul proces-verbal.

8. Prezentul proces-verbal, conținând 2 fișe și 3 anexe numerotate, cu un total de 5 fișe, a fost încheiat astăzi 18.05.2022 la str. Gh. Asachi 23a în 8 exemplare

Comisia de recepție:

Președinte: Ilie Ceban

Membri: Vladimir Răducan

Sergiu Buzenco

Iulian Coșcodan

Iurie Gromatchi

Oleg Afanasii

Viorel Albu



9. Concluzia Agenției pentru Supraveghere Tehnică:

Conform actului de inspecție nr. 428/22 din 27.05.2022 se acceptă recepția la terminarea lucrărilor și volumul lucrărilor plus la recepția finalizată



10. Lucrarea Modernizarea bazinului "Dinamo" din str. Gh. Asachi 23a este:

TRANSMISĂ:

EXECUTANTUL:

" " 2022

L.Ș.

(semnătură)

PRIMITĂ:

INTELECTORUL:

" " 2022

L.Ș. (semnătură)



SOLICITATION, OFFER, AND AWARD <i>(Construction, Alteration, or Repair)</i>	1. SOLICITATION NO. N3319120R40220001	2. TYPE OF SOLICITATION <input type="checkbox"/> SEALED BID (IFB) <input checked="" type="checkbox"/> NEGOTIATED (RFP)	3. DATE ISSUED 21-Jul-2020	PAGE OF PAGES 1 OF 24
	IMPORTANT - The "offer" section on the reverse must be fully completed by offeror.			

4. CONTRACT NO. N3319120C0006	5. REQUISITION/PURCHASE REQUEST NO. ACQR5780886	6. PROJECT NO.
----------------------------------	----------------------------------------------------	----------------

7. ISSUED BY NAVFAC EUROPE AFRICA CENTRAL VIALE PORTO CAPODICHINO NAPOLI 80144 TEL: 39 081 568 7750 FAX: 39 081 568 7750	CODE N33191	8. ADDRESS OFFER TO <i>(If Other Than Item 7)</i> CODE See Item 7 TEL: FAX:
---------------------------------------------------------------------------------------------------------------------------------------------	----------------	-----------------------------------------------------------------------------------------------------

9. FOR INFORMATION CALL:	A. NAME SABRINA M WENNING	B. TELEPHONE NO. <i>(Include area code) (NO COLLECT CALLS)</i>
--------------------------	------------------------------	----------------------------------------------------------------

SOLICITATION

NOTE: In sealed bid solicitations "offer" and "offeror" mean "bid" and "bidder".

10. THE GOVERNMENT REQUIRES PERFORMANCE OF THE WORK DESCRIBED IN THESE DOCUMENTS *(Title, identifying no., date):*

N3319120R4022 D-B Renovate Falesti Kindergarten, Falesti, Moldova

Proposals are to be submitted electronically per the instructions in Block 13 and Section 00100.

Please note: the deadline to submit proposals is in Central European Time (CET).

In accordance with FAR 36.204, the magnitude of this project is estimated to be between \$250,000 and \$500,000.

11. The Contractor shall begin performance within 10 calendar days and complete it within 700 calendar days after receiving award, notice to proceed. This performance period is mandatory, negotiable. *(See _____.)*

12 A. THE CONTRACTOR MUST FURNISH ANY REQUIRED PERFORMANCE AND PAYMENT BONDS? <i>(If "YES," indicate within how many calendar days after award in Item 12B.)</i> <input checked="" type="checkbox"/> YES <input type="checkbox"/> NO	12B. CALENDAR DAYS
--------------------------------------------------------------------------------------------------------------------------------------------------------------------------------------------------------------------------------------------	--------------------

13. ADDITIONAL SOLICITATION REQUIREMENTS:

A. Sealed offers in original and 1 copies to perform the work required are due at the place specified in Item 8 by 02:00 PM (hour) local time 30 Mar 2020 (date). If this is a sealed bid solicitation, offers must be publicly opened at that time. Sealed envelopes containing offers shall be marked to show the offeror's name and address, the solicitation number, and the date and time offers are due.

B. An offer guarantee is, is not required.

C. All offers are subject to the (1) work requirements, and (2) other provisions and clauses incorporated in the solicitation in full text or by reference.

D. Offers providing less than 120 calendar days for Government acceptance after the date offers are due will not be considered and will be rejected.

SOLICITATION, OFFER, AND AWARD (Continued)

(Construction, Alteration, or Repair)

OFFER (Must be fully completed by offeror)

14. NAME AND ADDRESS OF OFFEROR *(Include ZIP Code)*
PRESTIGIU-AZ SRL
SERGIU CIOBANU
PADURILOR
CHISINAU MD 2092

15. TELEPHONE NO. *(Include area code)*
373 022 00 95 00

16. REMITTANCE ADDRESS *(Include only if different than Item 14)*

See Item 14

CODE
STE93

FACILITY CODE

17. The offeror agrees to perform the work required at the prices specified below in strict accordance with the terms of this solicitation, if this offer is accepted by the Government in writing within _____ calendar days after the date offers are due. *(Insert any number equal to or greater than the minimum requirements stated in Item 13D. Failure to insert any number means the offeror accepts the minimum in Item 13D.)*

AMOUNTS

SEE SCHEDULE OF PRICES

18. The offeror agrees to furnish any required performance and payment bonds.

19. ACKNOWLEDGMENT OF AMENDMENTS

(The offeror acknowledges receipt of amendments to the solicitation -- give number and date of each)

AMENDMENT NO.

DATE

20A. NAME AND TITLE OF PERSON AUTHORIZED TO SIGN OFFER *(Type or print)*

20B. SIGNATURE

20C. OFFER DATE

AWARD (To be completed by Government)

21. ITEMS ACCEPTED:

SEE SCHEDULE

22. AMOUNT
\$271,242.00

23. ACCOUNTING AND APPROPRIATION DATA
See Schedule

24. SUBMIT INVOICES TO ADDRESS SHOWN IN
(4 copies unless otherwise specified)

ITEM

25. OTHER THAN FULL AND OPEN COMPETITION PURSUANT TO
 10 U.S.C. 2304(c) 41 U.S.C. 253(c)

26. ADMINISTERED BY

CODE

See Item 7

27. PAYMENT WILL BE MADE BY:

CODE

N62588

COMMERCIAL BILL PAYING OFFICE - NAPLES
NSA, COMPTROLLER DEPT.
ADMIN III
VIALE FULCO RUFFO DI CALABRIA
NAPOLI 80144

CONTRACTING OFFICER WILL COMPLETE ITEM 28 OR 29 AS APPLICABLE

28. NEGOTIATED AGREEMENT *(Contractor is required to sign this document and return _____ copies to issuing office.)* Contractor agrees to furnish and deliver all items or perform all work, requisitions identified on this form and any continuation sheets for the consideration stated in this contract. The rights and obligations of the parties to this contract shall be governed by (a) this contract award, (b) the solicitation, and (c) the clauses, representations, certifications, and specifications or incorporated by reference in or attached to this contract.

29. AWARD *(Contractor is not required to sign this document.)*
Your offer on this solicitation, is hereby accepted as to the items listed. This award consummates the contract, which consists of (a) the Government solicitation and your offer, and (b) this contract award. No further contractual document is necessary.

REF: Proposal dated 13 May 2020

30A. NAME AND TITLE OF CONTRACTOR OR PERSON AUTHORIZED TO SIGN *(Type or print)*

31A. NAME OF CONTRACTING OFFICER *(Type or print)*
Teresa C. Smith / Contract Specialist

30B. SIGNATURE

30C. DATE

TEL: EMAIL:

31B. UNITED STATES OF AMERICA
BY *Teresa C. Smith*

31C. AWARD DATE
21-Jul-2020

Section SF 30 - BLOCK 14 CONTINUATION PAGE

Amendment 0001

The purpose of this solicitation amendment is to extend the proposal due date to 13 May 2020 by 2:00pm Central European Summer Time (CEST).

Section 00010 - Solicitation Contract Form

ITEM NO	SUPPLIES/SERVICES	QUANTITY	UNIT	UNIT PRICE	AMOUNT
0001	Base Bid - D-B Construct Falesti FFP The contractor shall provide all labor, supervision, materials, equipment and applicable safety precautions necessary to design and construct the renovation to Falesti School for Renovate Falesti Kindergarten, Falesti, Moldova in accordance with the Performance Technical Specifications - Attachment 1 to this solicitation. FOB: Destination PURCHASE REQUEST NUMBER: ACQR5780886 PSC CD: Z2CA	1	Each	\$138,142.00	\$138,142.00

NET AMT \$138,142.00

ITEM NO	SUPPLIES/SERVICES	QUANTITY	UNIT	UNIT PRICE	AMOUNT
000101	FUND ACRN AA FFP Funding Doc. No. W91FVL939777 Customer ACRN: AA MILSTRIP: W91FVL939777				\$0.00

NET AMT \$0.00

ACRN AA \$138,142.00
CIN: 00000000000000000000000000000000

0003	N/A	N/A	N/A	Government
000301	N/A	N/A	N/A	N/A

DELIVERY INFORMATION

CLIN	DELIVERY DATE	QUANTITY	SHIP TO ADDRESS	DODAAC / CAGE
0001	POP 21-JUL-2020 TO 11-AUG-2022	N/A	N/A FOB: Destination	
000101	N/A	N/A	N/A	N/A
0002	POP 21-JUL-2020 TO 11-AUG-2022	N/A	N/A FOB: Destination	
000201	N/A	N/A	N/A	N/A
0003	POP 21-JUL-2020 TO 11-AUG-2022	N/A	N/A FOB: Destination	
000301	N/A	N/A	N/A	N/A

(A) The cost of its components mined, produced, or manufactured in the United States exceeds 50 percent of the cost of all its components. Components of foreign origin of the same class or kind for which nonavailability determinations have been made are treated as domestic; or

(B) The construction material is a COTS item.

``United States" means the 50 States, the District of Columbia, and outlying areas.

(b) Domestic preference. This clause implements the Balance of Payments Program by providing a preference for domestic construction material. The Contractor shall use only domestic construction material in performing this contract, except for—

(1) Construction material valued at or below the simplified acquisition threshold in part 2 of the Federal Acquisition Regulation;

(2) Information technology that is a commercial item; or

(3) The construction material or components listed by the Government as follows:

NONE

(End of clause)

252.229-7001 TAX RELIEF (SEPT 2014)

(a) Prices set forth in this contract are exclusive of all taxes and duties from which the United States Government is exempt by virtue of tax agreements between the United States Government and the Contractor's government. The following taxes or duties have been excluded from the contract price:

NAME OF TAX: (Offeror Insert)

RATE (PERCENTAGE): (Offeror Insert)

(b) The Contractor's invoice shall list separately the gross price, amount of tax deducted, and net price charged.

(c) When items manufactured to United States Government specifications are being acquired, the Contractor shall identify the materials or components intended to be imported in order to ensure that relief from import duties is obtained. If the Contractor intends to use imported products from inventories on hand, the price of which includes a factor for import duties, the Contractor shall ensure the United States Government's exemption from these taxes. The Contractor may obtain a refund of the import duties from its government or request the duty-free import of an amount of supplies or components corresponding to that used from inventory for this contract.

(End of clause)

252.236-7001 CONTRACT DRAWINGS AND SPECIFICATIONS (AUG 2000)

3.3. Pictures to Describe the Exterior Works of Base-Bid

The following pictures do not include or describe all requirements of the contract, but all requirements described in the pictures are part of the contract



In red: north-east block to be demolished. Rest of building to remain.

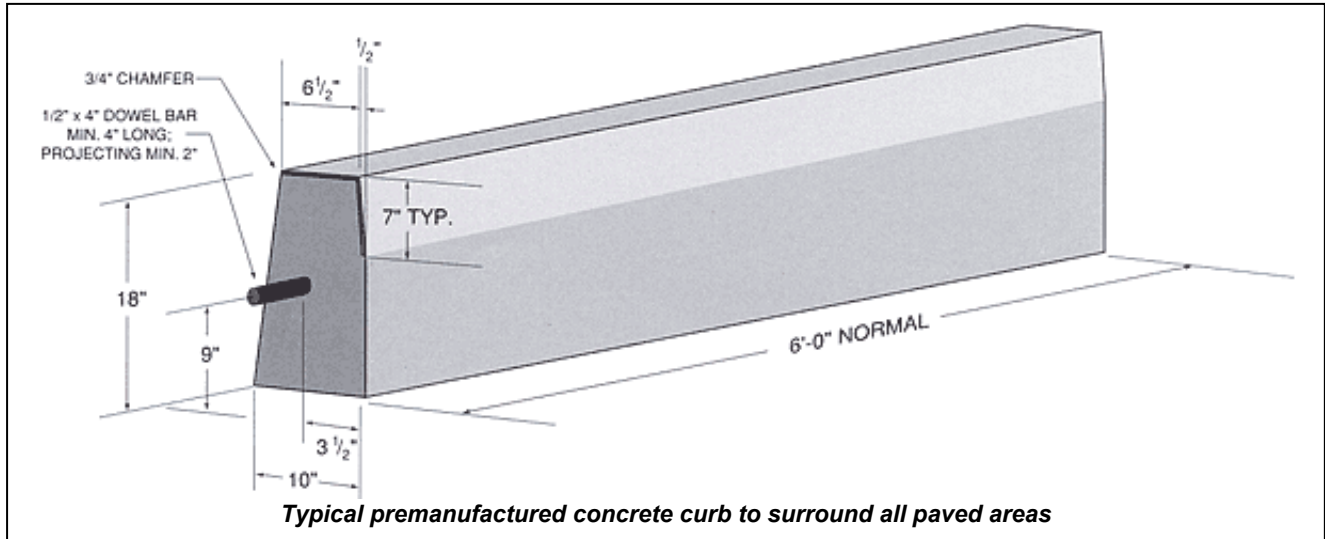

Picture from recently completed kindergarten renovation project in Moldova (Drochia). Typical pavement required around the new building for minimum of 1,000 m² including all CLIN's. Note also acceptable façade finishes and commemorative plaque.



Metal canopy attached to a building, conceptually similar to the one required by our contract.



Self-standing canopy provided by NAVFAC in Ukraine. Similar design is acceptable, with only 3 columns separate from the building facade

**PROCES-VERBAL
DE RECEPȚIE LA TERMINAREA LUCRĂRILOR**

nr. 01 din "18" ianuarie 2023

privind: "Anexa la blocul central a construcției de cultura și agrement IET nr.10 din or. Fălești" conform contractului nr. N3319120C0006 din 21.07.2020 încheiat între Primăria orașului Fălești și SRL „Prestigiu Az” pentru "Anexa la blocul central a construcției de cultura și agrement IET nr.10 din or. Fălești"

1. Comisia de recepție și-a desfășurat activitatea în intervalul de **o zi**, fiind formată din:

Președintele comisiei:

Alexandru Severin

Primar al orașului Fălești

Membrii comisiei:

Russu Evghenia

Contabil- sef, primăria or. Fălești

Anatolie Antonciuc

Viceprimar al orașului Fălești

Aliona Stavciuc

Director IET nr. 10

Ion Ciobanu

Responsabil tehnic

Vasile Puiu

Responsabil tehnic

Ion Leahu

Responsabil tehnic

Ivan Negura

Specialist principal

Boris Dedov

Consilier, consiliul local Fălești

2. Au mai participat la recepție:

Sergiu Ciobanu – Director SC "Prestigiu Az" SRL,
Ion Beșelea – diriginte de șantier,
Ciobanu ION – responsabil tehnic

3. Constatările comisiei de recepție:

1) din documentația scrisă și desenată, care trebuia prezentată, au lipsit sau sunt incomplete piesele cuprinse în lista-anexă nr. 1;

2) lucrările cuprinse în lista-anexă nr. 2 nu au fost executate;

3) în lucrările, cuprinse în lista-anexă nr. 3, nu s-au respectat prevederile proiectului.

4. Comisia de recepție, în urma constatărilor făcute, propune:

Se acceptă recepția la terminarea lucrărilor

5. Comisia de recepție motivează propunerea făcută prin:

Examinarea lucrărilor de către comisie.

7. Comisia de recepție recomandă următoarele:
Se recomandă recepția la terminarea lucrărilor cu înlăturarea neconformităților reflectate în anexele nr. 1, 2, 3 în termen de 30 zile.

7¹. Descrierea obiectului recomandat spre recepție:
"Anexa la blocul central a construcției de cultura și agrement IET nr.10 din or. Fălești"

8. Prezentul proces-verbal, conținând 2 file și 3 anexe numerotate, cu un total de 5 file, a fost încheiat astăzi " " ianuarie 2023 în 5 exemplare.

Președintele comisiei:
Alexandru Severin

Membrii comisiei:

- Russu Evghenia
- Anatolie Antonciuc
- Aliona Stavciuc
- Ion Ciobanu
- Vasile Puiu
- Ion Leahu
- Ivan Negura
- Boris Dedov
- Beșelea Ion
- Ciobanu Ion

Alexandru Severin
Evghenia Russu
Anatolie Antonciuc

Aliona Stavciuc
Ion Ciobanu
Vasile Puiu
Ion Leahu
Ivan Negura
Boris Dedov
Beșelea Ion
Ciobanu Ion



10. Lucrarea "Anexa la blocul central a construcției de cultura și agrement IET nr.10 din or. Fălești" este recepționată.

TRANSMISĂ:
EXECUTANTUL:
SRL „Prestigiu Az”
Sergiu Ciobanu



" 18 " ianuarie 2023

L.Ș.

PRIMITĂ:
BENEFICIAR:
Primar al orașului Fălești
Alexandru Severin

Alexandru Severin
" 18 " ianuarie 2023



L.Ș.

Anexa nr. 1
la Procesul verbal de recepție la terminarea lucrărilor
nr. din „___” ianuarie 2023

LISTA
lista documentației scrise și desenate care lipsește

Ciobanu Sergiu



Director SRL „Prestigiu Az”

Alexandru Severin



Președinte al comisiei

Anexa nr. 2
la Procesul verbal de recepție la terminarea lucrărilor
nr. din „___” ianuarie 2023

LISTA
lista lucrărilor care nu au fost executate

Ciobanu Sergiu



Director SRL „Prestigiu Az”

Alexandru Severin



Președinte al comisiei

LISTA
lista observațiilor comisiei de recepție și a lucrărilor care nu
au respectat prevederile proiectului



Ciobanu Sergiu

Alexandru Severin



Director SRL „Prestigiu Az”

Președinte al comisiei



This project is funded by
the European Union



Romania-Republic of Moldova
ENI-CROSS BORDER COOPERATION

CONTRACT FORM
WORKS CONTRACT FOR EUROPEAN UNION EXTERNAL ACTIONS
NO. 2SOFT/4.2/71/LP-004

NO. 46 FROM 24.11 2021

FINANCED FROM THE EU GENERAL BUDGET
(PREPARED ACCORDING TO PRAG RULES)

Between

**Republican Training Center of the General Inspectorate for Emergency Situations of
Ministry of Internal Affairs from Republic of Moldova, MD-2060, Mun. Chişinău, 8/1,
Cuza-Vodă bd, E-mail: cri@dse.md, represented by Ghenadie DANILIUC**

("The Contracting Authority"),

of the one part,

and

**"Prestigiu-AZ" SRL, Fiscal code: 1005600037219, VAT number: 0404180, Legal address:
village Corjova, district Criuleni, Republic of Moldova, Address of head office: of. 409, 11/6,
Mircea cel Batrin str. MD-4817, Chisinau, Republic of Moldova, e-mail: presigiu@mail.ru,
represented by Sergiu CIOBANU**

("the Contractor")

of the other part,

have agreed as follows:

PROJECT "Increasing the protection of the population in emergency situation caused by
natural disasters in the cross-border area" (2SOFT/4.2/71)

CONTRACT TITLE:

**Renovation works for Republican Training Center in Razeni (infrastructure works) for
Republican Training Center of the General Inspectorate for Emergency Situation of the
Ministry of Internal Affairs from Republic of Moldova**

Identification number 2SOFT/4.2/71/LP-004

Whereas the Contracting Authority would like the Contractor to carry out the following works:

Construction works of Republican Training Center in Razeni, Republic of Moldova

and has accepted a tender by the Contractor for the execution and completion of such works and the remedying of any defects therein.

It is hereby agreed as follows:

- (1) In this Contract, words and expressions shall have the meanings assigned to them in the contractual conditions set out below.
- (2) The following documents shall be deemed to form and be read and construed as part of this Contract, in the following order of precedence:
 - (a) the Contract,
 - (b) the Special Conditions,
 - (c) the General Conditions,
 - (d) Forms F3, F5 and F7 from WinCmeta 2020, Neo, WinDoc
 - (e) the Technical and /or Performance Specifications,
 - (f) the Design Documentation (drawings),
 - (g) any other documents forming part of the Contract.

The various documents making up the contract shall be deemed to be mutually explanatory; in cases of ambiguity or divergence, they shall prevail in the order in which they appear above. Addenda shall have the order of precedence of the document they are amending.

(3) In consideration of the payments to be made by the Contracting Authority to the Contractor as hereinafter mentioned, the Contractor undertakes to execute and complete the works and remedy defects therein in full compliance with the provisions of the Contract.

(4) The Contracting Authority hereby agrees to pay the Contractor in consideration of the execution and completion of the works and remedying of defects therein the amount of:

- Contract price (excluding VAT/other taxes) **5.088.636,22 MDL** (five million, eighty-eight thousand, six hundred thirty-six,22 MDL).

- VAT taxes : 0 %

or such other sum as may become payable under the provisions of the Contract at the times and in the manner prescribed by the Contract. VAT will be paid in compliance with the binding regulations, national law and international agreements concerning the execution of the project. VAT and other taxes shall not be paid on the funds originating from EU funds.

(5) Other specific conditions applying to the Contract

Not the case

In witness whereof the parties hereto have signed the Contract. This Contract shall take effect on the date on which it is signed by the last party, namely the Contractor.

This contract, drawn up, shall enter into force upon its signing and shall act until the execution of each of the parties obligations assumed in accordance with this contract, being valid until **July 31, 2022**.

Done in English in three originals, two originals for the Contracting Authority, one and one original for the Contractor.

For the Contractor

Name: Sergiu CIOBANU

Title: Director

Signature:

Date:



For the Contracting Authority

Name: Ghenadie DANILIUC

Title: Head of the Republican Training Center of GIES

Signature:

Date:



Payment dates of the parties

For the Contractor

Name: "Prestigiu-AZ" SRL

Fiscal code 1005600037219

IBAN MD40AG000000022512217993

Bank Code AGRNMD2X

Bank Name MOLDOVA-AGROINDBANK SA

For the Contracting Authority

Name: Republican Training Center of the General Inspectorate for Emergency Situations of Ministry of Internal Affairs from Republic of Moldova

Fiscal code 1006601000576

IBAN: MD13TRPBAA311120A00651AD;
MD57TRPHAA311120C00651AB.

*a.u 2021 cota RM - 445000,00 lei
UE - 1584000,00 lei*

a.u 2022 - 3056636,22 lei

Bank Code TREZMD2X

Bank Name Ministry of Finance - State Treasury





This project is funded by
the European Union



Romania-Republic of Moldova
ENI-CROSS BORDER COOPERATION

CONTRACT FORM

WORKS CONTRACT FOR EUROPEAN UNION EXTERNAL ACTIONS

NO. 2SOFT/4.2/85/

47 days 24.11.2021

FINANCED FROM THE EU GENERAL BUDGET

Between

Republican Training Center of the General Inspectorate for Emergency Situations of
Ministry of Internal Affairs from Republic of Moldova, MD-2060, Mun. Chişinău, 8/1,
Cuza-Vodă bd, E-mail: cri@dse.md, represented by Ghenadie DANILIU

("The Contracting Authority"),

of the one part,

and

"Prestigiu-AZ" SRL, Fiscal code: 1005600037219, VAT number: 0404180, Legal address:
village Corjova, district Criuleni, Republic of Moldova, Address of head office: of. 409, 11/6,
Mircea cel Batrin str. MD-4817, Chisinau, Republic of Moldova, e-mail: presigiu@mail.ru,
represented by Sergiu CIOBANU

("the Contractor")

of the other part,

have agreed as follows:

**PROJECT "Improving response time for emergency situations in the cross-border area by
renovating and equipping the infrastructure necessary for training and effectively
managing the population in the provision of the first aid" – 2SOFT/4.2/85**

**CONTRACT TITLE: Renovation works of the module for granting qualified first aid
within the Republican Training Center in Razeni (infrastructure works) for Republican
Training Center of the General Inspectorate for Emergency Situation of the Ministry of
Internal Affairs from Republic of Moldova (2SOFT/4.2/85)**

Identification number 2SOFT/4.2/85/

Whereas the Contracting Authority would like the Contractor to carry out the following works:
**Renovation works of the module for granting qualified first aid within the Republican
Training Center in Razeni (infrastructure works)** and has accepted a tender by the Contractor
for the execution and completion of such works and the remedying of any defects therein.

It is hereby agreed as follows:

- (1) In this Contract, words and expressions shall have the meanings assigned to them in the contractual conditions set out below.
- (2) The following documents shall be deemed to form and be read and construed as part of this Contract, in the following order of precedence:
- (a) the Contract,
 - (b) the Special Conditions,
 - (c) the General Conditions,
 - (d) Forms F3, F5 and F7 from WinCmeta 2020, Neo, WinDoc
 - (e) the Technical and /or Performance Specifications,
 - (f) the Design Documentation (drawings),
 - (g) any other documents forming part of the Contract.

The various documents making up the contract shall be deemed to be mutually explanatory; in cases of ambiguity or divergence, they shall prevail in the order in which they appear above. Addenda shall have the order of precedence of the document they are amending.

(3) In consideration of the payments to be made by the Contracting Authority to the Contractor as hereinafter mentioned, the Contractor undertakes to execute and complete the works and remedy defects therein in full compliance with the provisions of the Contract.

(4) The Contracting Authority hereby agrees to pay the Contractor in consideration of the execution and completion of the works and remedying of defects therein the amount of:

- Contract price (excluding VAT/other taxes) **5.725.516,54 MDL** (five million, seven hundred and twenty-five thousand, five hundred and sixteen,54 MDL).
- VAT taxes : 0 %

or such other sum as may become payable under the provisions of the Contract at the times and in the manner prescribed by the Contract. VAT will be paid in compliance with the binding regulations, national law and international agreements concerning the execution of the project. VAT and other taxes shall not be paid on the funds originating from EU funds.

(5) Other specific conditions applying to the Contract

Not the case

In witness whereof the parties hereto have signed the Contract. This Contract shall take effect on the date on which it is signed by the last party, namely the Contractor.

This contract, drawn up, shall enter into force upon its signing and shall act until the execution of each of the parties obligations assumed in accordance with this contract, being valid until **July 31, 2022**.

Done in English in three originals, two originals for the Contracting Authority, one and one original for the Contractor.

For the Contractor

Name: Sergiu CIOBANU

Title: Director

Signature:

Date:



For the Contracting Authority

Name: Ghenadie DANILIUC

Title: Head of the Republican Training Center of GIES

Signature:

Date:



Payment dates of the parties

For the Contractor

Name: "Prestigiu-AZ" SRL

Fiscal code 1005600037219

IBAN MD40AG000000022512217993

Bank Code AGRNMD2X

Bank Name MOLDOVA-AGROINDBANK SA

For the Contracting Authority

Name: Republican Training Center of the General Inspectorate for Emergency Situations of Ministry of Internal Affairs from Republic of Moldova

Fiscal code 1006601000576

IBAN MD13TRPBAA311120A00651AD
MD05TRPHAA311120B00651AB

Bank Code TREZMD2X

Bank Name Ministry of Finance - State Treasury

*a. u 2021 cota AM - 494400,00 lei
ME - 1545600,00 lei*

a. u 2022 - 3685516,54 lei





This project is funded by
the European Union



Romania-Republic of Moldova
ENI-CROSS BORDER COOPERATION

**ADDENDUM N ° 1 din 20.06. 2022
LA CONTRACTUL WORKS NR. 46 / 24.11.2021**

Centrul Republican de Instruire al Inspectoratului General pentru Situații de Urgență al Ministerului Afacerilor Interne al Republicii Moldova, MD-2060, Mun. Chișinău, 8/1, bd Cuza-Vodă, e-mail: cri@dse.md, reprezentată de Victor MÎRZA

(„Autoritatea Contractantă”),

de o parte,

și

„Prestigu-AZ” SRL, Cod fiscal: 1005600037219, Nr. TVA: 0404180, Adresa legala: sat Corjova, raion Criuleni, Republica Moldova, Adresa sediului social: of. 409, 11/6, str. Mircea cel Batrin, MD-4817, Chișinău, Republica Moldova, e-mail: presigiu@mail.ru, reprezentat de Sergiu CIOBANU

(„antreprenorul”)

de cealalta parte,

au convenit după cum urmează:

PROIECTUL „Creșterea protecției populației în situație de urgență cauzată de dezastre naturale în zona transfrontalieră” (2SOFT/4.2/71)

TITLUL CONTRACTULUI:

**Lucrări de renovare pentru Centrul Republican de Instruire din s. Răzeni (lucrări de infrastructură)
Centrul Republican de Instruire al Inspectoratului General pentru Situații de Urgență al Ministerului
Afacerilor Interne din Republica Moldova
Număr de identificare 2SOFT/4.2/71/LP-004**

Următoarele prevederi ale contractului sunt serviciile indicate în oferta contractantului , încheiat între Autoritatea Contractantă și Contractant la 24.11.2021 („Contractul”), se înlocuiește după cum urmează:

Articolul 4:

- Prețul contractului (fără TVA/alte taxe) **5.088.636,22 MDL** (cinci milioane, optzeci și opt mii șase sute treizeci și șase, 22 MDL).

- TVA: 0%

De adăugat un subpunct nou,

- Suma contractului pentru anii 2022-2023 (fără TVA/alte taxe) este de **3.056.636,22 MDL** (trei milioane, cincizeci și șase mii șase sute treizeci și șase, 22 MDL).

- TVA: 0%

Articolul 5:

din,

”prezentul contract, fiind valabil până la data de **31 iulie 2022**”

în

”contractul actual este valabil pînă la data de **01 martie 2023**”

Toți ceilalți termeni și condiții ale contractului și ale anexelor anterioare ale acestuia rămân neschimbate. Acest act adițional va face parte integrantă din contract și va intra în vigoare la data ulterioară a semnării de către părți.



This project is funded by
the European Union



Romania-Republic of Moldova
ENI-CROSS BORDER COOPERATION

**ADDENDUM N° 1 din 20.06.2022
LA CONTRACTUL WORKS NR. 46 / 24.11.2021**

Întocmit în engleză în trei exemplare originale: un original pentru autoritatea contractantă, unul original pentru Comisia Europeană și un original pentru contractant.

Datele de plată ale părților

Pentru Antreprenor

Nume: Sergiu CIOBANU

Titlu: Director

Semnatura:

Data:



Pentru Autoritatea Contractantă

Nume: Victor MÎRZA

Titlu: Șef adjunct al Centrului
Republican de Instruire al IGSU

Semnatura:

Data:



Datele de plată ale părților

Pentru Antreprenor

Nume: "Prestigiu-AZ" SRL

Cod fiscal 1005600037219

IBAN MD40AG00000022512217993

Cod Bancar AGRNMD2X

Banca MOLDOVA-AGROINDBANK
SA

Pentru Autoritatea Contractantă

Name: Centrul Republican de
Instruire al Inspectoratului
General pentru Situații de
Urgență al MAI

Cod fiscal 1006601000576

IBAN: 2022 MD56TRPBAA311120A00651AF 1711280,35
MD03TRPHAA311120C00651AD 42470000

Cod Bancar TREZMD2X

Banca Ministerul Finanțelor – Trezoreria
de Stat

2021-0000017451 din 25.11.2021

Between

15 ianuarie 2016
Acord prelungire contract infrastructura soft 71





This project is funded by
the European Union



Romania-Republic of Moldova
ENI-CROSS BORDER COOPERATION

ADDENDUM N^o 1 din 20.06. 2022
LA CONTRACTUL WORKS NR. 47 / 24.11.2021

Centrul Republican de Instruire al Inspectoratului General pentru Situații de Urgență al Ministerului Afacerilor Interne al Republicii Moldova, MD-2060, Mun. Chișinău, 8/1, bd Cuza-Vodă, e-mail: cri@dse.md, reprezentată de Victor MÎRZA

(„Autoritatea Contractantă”),

de o parte,

și

„Prestigu-AZ” SRL, Cod fiscal: 1005600037219, Nr. TVA: 0404180, Adresa legala: sat Corjova, raion Criuleni, Republica Moldova, Adresa sediului social: of. 409, 11/6, str. Mircea cel Batrin, MD-4817, Chișinău, Republica Moldova, e-mail: presigiu@mail.ru, reprezentat de Sergiu CIOBANU

(„antreprenorul”)

de cealalta parte,

au convenit după cum urmează:

PROIECT” Îmbunătățirea timpului de răspuns pentru situații de urgență în zona transfrontalieră prin renovarea și dotarea infrastructurii necesare instruirii și gestionării efective a populației în acordarea primului ajutor” – 2SOFT/4.2/85

TITLUL CONTRACTULUI: Lucrări de renovare a modului de acordare a primului ajutor calificat din cadrul Centrului Republican de Instruire din Răzeni (lucrări de infrastructură) pentru Centrul Republican de Instruire al Inspectoratului General pentru Situații de Urgență al Ministerului Afacerilor Interne din Republica Moldova
Număr de identificare 2SOFT/4.2/85/

Următoarele prevederi ale contractului sunt serviciile indicate în oferta contractantului , încheiat între Autoritatea Contractantă și Contractant la 24.11.2021 („Contractul”), se înlocuiește după cum urmează:

Articolul 4:

- Prețul contractului (fără TVA/alte taxe) **5.725.516,54 MDL** (cinci milioane, șapte sute douăzeci și cinci mii cinci sute șaisprezece, 54 MDL).

- TVA: 0%

De adăugat un subpunct nou

- Suma contractului pentru anii 2022-2023 (fără TVA/alte taxe) **este de 3.685.516,54 MDL** (trei milioane, șase sute optzeci și cinci mii cinci sute șaisprezece, 54 MDL).

- TVA: 0%

Articolul 5:

din

”prezentul contract, fiind valabil până la data de **31 iulie 2022**”

în

”contractul este valabil pînă la data de **01 martie 2023**”



This project is funded by
the European Union



Romania-Republic of Moldova
ENI-CROSS BORDER COOPERATION

**ADDENDUM N° 1 din 20.06.2022
LA CONTRACTUL WORKS NR. 47 / 24.11.2021**

Toți ceilalți termeni și condiții ale contractului și ale anexelor anterioare ale acestuia rămân neschimbate. Acest act adițional va face parte integrantă din contract și va intra în vigoare la data ulterioară a semnării de către părți.

Întocmit în engleză în trei exemplare originale: un original pentru autoritatea contractantă, unul original pentru Comisia Europeană și un original pentru contractant.

Datele de plată ale părților

Pentru Antreprenor

Nume: Sergiu CIOBANU
Titlu: Director
Semnatura:
Data:



Pentru Autoritatea Contractantă

Nume: Victor MÎRZA
Titlu: Șef adjunct al Centrului
Republican de Instruire al IGSU
Semnatura:
Data:



Datele de plată ale părților

Pentru Antreprenor

Nume: "Prestigiu-AZ" SRL
Cod fiscal: 1005600037219
IBAN: MD40AG00000022512217993

Pentru Autoritatea Contractantă

Name: Centrul Republican de
Instruire al Inspectoratului
General pentru Situații de
Urgență al MAI

Cod fiscal: 1006601000576

IBAN: 2023 MD56TRPBAA311120A00651AF 1955019,65

2023 - 1730496,89

Cod Bancar: AGRNMD2X
Banca: MOLDOVA-AGROINDBANK
SA

Cod Bancar: TREZMD2X
Banca: Ministerul Finanțelor – Trezoreria
de Stat

2021-0000017456 din 25.11.21



This project is funded by
the European Union



Romania-Republic of Moldova
ENI-CROSS BORDER COOPERATION

ADDENDUM N ° 2 din 16.11. 2022
LA CONTRACTUL WORKS NR. 46 / 24.11.2021

Centrul Republican de Instruire al Inspectoratului General pentru Situații de Urgență al Ministerului Afacerilor Interne al Republicii Moldova, MD-2060, Mun. Chișinău, 8/1, bd Cuza-Vodă, e-mail: cri@dse.md, reprezentată de Victor MÎRZA

(„Autoritatea Contractantă”),

de o parte,

și

”Prestigu-AZ” SRL, Cod fiscal: 1005600037219, Nr. TVA: 0404180, Adresa legala: sat Corjova, raion Criuleni, Republica Moldova, Adresa sediului social: of. 409, 11/6, str. Mircea cel Batrin, MD-4817, Chișinău, Republica Moldova, e-mail: presigiu@mail.ru, reprezentat de Sergiu CIOBANU

(„antreprenorul”)

de cealalta parte,

au convenit după cum urmează:

PROIECTUL „Creșterea protecției populației în situație de urgență cauzată de dezastre naturale în zona transfrontalieră” (2SOFT/4.2/71)

TITLUL CONTRACTULUI:

**Lucrări de renovare pentru Centrul Republican de Instruire din s. Răzeni (lucrări de infrastructură)
Centrul Republican de Instruire al Inspectoratului General pentru Situații de Urgență al Ministerului
Afacerilor Interne din Republica Moldova
Număr de identificare 2SOFT/4.2/71/LP-004**

Următoarele prevederi ale contractului sunt serviciile indicate în oferta contractantului , încheiat între Autoritatea Contractantă și Contractant la 24.11.2021 („Contractul”), se înlocuiește după cum urmează:

Articolul 4:

- Prețul contractului (fără TVA/alte taxe) **5.088.636,22 MDL** (cinci milioane, optzeci și opt mii șase sute treizeci și șase, 22 MDL).

- TVA: 0%

De adăugat un subpunct nou,

- Suma contractului pentru anul 2022 (fără TVA/alte taxe) **este de 3.056.636,22 MDL** (trei milioane, cincizeci și șase mii șase sute treizeci și șase, 22 MDL).

- TVA: 0%

Articolul 5:

din,

”prezentul contract, fiind valabil până la data de **31 iulie 2022**”

în

”contractul actual este valabil pînă la data de **01 martie 2023**”

Toți ceilalți termeni și condiții ale contractului și ale anexelor anterioare ale acestuia rămân neschimbate. Acest act adițional va face parte integrantă din contract și va intra în vigoare la data ulterioară a semnării de către părți.



This project is funded by
the European Union



Romania-Republic of Moldova
ENI-CROSS BORDER COOPERATION

ADDENDUM N ° ____ din _____ 2022
LA CONTRACTUL WORKS NR. 46 / 24.11.2021

Întocmit în engleză în trei exemplare originale: un original pentru autoritatea contractantă, unul original pentru Comisia Europeană și un original pentru contractant.

Datele de plată ale părților

Pentru Antreprenor

Nume: Sergiu CIOBANU

Titlu: Director

Semnatura:

Data:



Pentru Autoritatea Contractantă

Nume: Victor MÎRZA

Titlu: Șef adjunct al Centrului
Republican de Instruire al IGSU

Semnatura:

Data:



Datele de plată ale părților

Pentru Antreprenor

Nume: "Prestigiu-AZ" SRL

Cod fiscal 1005600037219

IBAN MD40AG000000022512217993

Cod Bancar AGRNMD2X

Banca MOLDOVA-AGROINDBANK
SA

Pentru Autoritatea Contractantă

Name: Centrul Republican de
Instruire al Inspectoratului
General pentru Situații de
Urgență al MAI

Cod fiscal 1006601000576

IBAN: MD56TRPBAA311120A00651AF 2119430,57
MD03TRPHAA311120C00651AD 937205,65

Cod Bancar TREZMD2X

Banca Ministerul Finanțelor – Trezoreria
de Stat

Between

15 ianuarie 2016
cb74848e-a9da-45b9-95fc-9ab586b29d0a.docx



Pagină 2 de 5



This project is funded by
the European Union



Romania-Republic of Moldova
ENI-CROSS BORDER COOPERATION

ADDENDUM N° 2 din 23.11.2022
LA CONTRACTUL WORKS NR. 47 / 24.11.2021

Between

Republican Training Center of the General Inspectorate for Emergency Situations of Ministry of Internal Affairs from Republic of Moldova, MD-2060, Mun. Chişinău, 8/1, Cuza-Vodă bd, E-mail: cri@dse.md, represented by Victor MÎRZA

("The Contracting Authority"),

of the one part,

and

"Prestigiu-AZ" SRL, Fiscal code: 1005600037219, VAT number: 0404180, Legal address: village Corjova, district Criuleni, Republic of Moldova, Address of head office: of. 409, 11/6, Mircea cel Batrin str. MD-4817, Chisinau, Republic of Moldova, e-mail: presigiu@mail.ru, represented by Sergiu CIOBANU

("the Contractor")

of the other part,

have agreed as follows:

PROJECT "Improving response time for emergency situations in the cross-border area by renovating and equipping the infrastructure necessary for training and effectively managing the population in the provision of the first aid" – 2SOFT/4.2/85

CONTRACT TITLE: Renovation works of the module for granting qualified first aid within the Republican Training Center in Razeni (infrastructure works) for Republican Training Center of the General Inspectorate for Emergency Situation of the Ministry of Internal Affairs from Republic of Moldova (2SOFT/4.2/85)

Identification number 2SOFT/4.2/85/

The following provisions of the contract are the services indicated in the contractor's tender, concluded between the Contracting Authority and the Contractor on 24.11.2021 ("the Contract"), shall be replaced as follows:

Article 4:

- Contract price (excluding VAT / other taxes) **5,725,516.54 MDL** (five million, seven hundred and twenty-five thousand five hundred and sixteen, 54 MDL).

- VAT: 0%

To add sub-points

- Increasing the amount of the contract for the year 2022 by **1,730,496.89 MDL** (one million seven hundred thirty thousand four hundred ninety-six, 89 MDL) expected for the year 2023, with payment of the outstanding amount in the current year.

- The amount of the contract for the year 2022 (without VAT/other taxes), after the increase, will constitute **3,685,516.54 MDL** (three million, six hundred and eighty-five thousand five hundred and sixteen, 54 MDL).

- VAT: 0%



This project is funded by
the European Union



Romania-Republic of Moldova
ENI-CROSS BORDER COOPERATION

ADDENDUM N° 2 din 23. 11. 2022
LA CONTRACTUL WORKS NR. 47 / 24.11.2021

All other terms and conditions of the contract and its annexes remain unchanged. This addendum will form an integral part of the contract and will enter into force on the date of signature by the parties.

Done in English in triplicate: one original for the contracting authority, one original for the European Commission and one original for the contractor.

For the Contractor

Name: Sergiu CIOBANU

Title: Director

Signature:

Date:



For the Contracting Authority

Name: Victor MÎRZA

Title: Deputy head of the Republican
Training Centre of GIES

Signature:

Date:

2021-0000017456



Payment dates of the parties

For the Contractor

Name: "Prestigiu-AZ" SRL

Fiscal code 1005600037219

IBAN MD40AG000000022512217993

Bank Code AGRNMD2X

Bank Name MOLDOVA-AGROINDBANK
SA

For the Contracting Authority

Name: **Republican Training Centre of the General
Inspectorate for Emergency Situations of
Ministry of Internal Affairs from Republic
of Moldova**

Cod
fiscal 1006601000576

IBAN: MD56TRPBAA311120A00651AF 2490946,43 lei
MD48TRPHAA311120B00651AD 881385,61 lei
MD40TRPBAA311120A00651AC 313184,50 lei

Bank
Code TREZMD2X

Bank
Name Ministry of Finance - State Treasury



**PROCES-VERBAL
DE RECEPȚIE LA TERMINAREA LUCRĂRILOR**

Nr. 2 din 21.12.2022

privind lucrarea **Reparații capitale a sediului din s. Răzeni, r-l Ialoveni, în cadrul proiectului "Îmbunătățirea timpului de reacție pentru situații de urgență în zona transfrontalieră prin renovarea infrastructurii pentru instruirea populației" (2SOFT/4.2/85)** executată la obiectul **Centrul Republican de Instruire al IGSU din s. Răzeni, r-l Ialoveni** în cadrul contractului nr. 47 din 24 noiembrie 2021 încheiat între **Centrul Republican de Instruire al IGSU și SRL "Prestigiu Az"** pentru lucrările de **Reparație capitală**.

1. Lucrările au fost executate în baza autorizației nr. 9, eliberată de **Primăria s. Răzeni, r-l Ialoveni** la **15 august 2022**, cu valabilitate pînă la **15 august 2023**.

2. Comisia de recepție și-a desfășurat activitatea în intervalul , fiind formată din:

Președintele comisiei:

Victor Mirza

Șef adjunctal CRI al IGSU, locotenent-colonel al s/intern

Membrii comisiei:

Vlad Golban

Șef DL al IGSU, colonel al s/intern

Ion Ciobanu

Șef DACI al IGSU, locotenent-colonel al s/intern

Nadejda Harea

Ofițer superior al SL a CRI al IGSU, maior al s/intern

Tatiana Pogolșa

Șef SF al CRI al IGSU, maior al s/intern

3. Au mai participat la recepție:

Ion Butucea

Responsabil tehnic

Sergiu Ciobanu

Director SRL "Prestigiu Az"

4. Constatările comisiei de recepție:

1) din documentația scrisă și desenată, care trebuia prezentată, au lipsit sau sînt incomplete piesele cuprinse în lista-anexă nr. 1;

2) lucrările cuprinse în lista-anexă nr. 2 nu au fost executate;

3) în lucrările, cuprinse în lista-anexă nr.3, nu s-au respectat prevederile proiectului.

5. Comisia de recepție, în urma constatărilor făcute, propune:

Admiterea recepției la terminarea lucrărilor

6. Comisia de recepție motivează propunerea făcută prin:

Lucrările sunt finalizate.

7. Comisia de recepție recomandă următoarele:

Obiectul de recepționat la terminarea lucrărilor.

7¹. Descrierea obiectului recomandat spre recepție:

Obiectul cu numărul cadastral **2334314.005.06**, adresa poștală **s. Răzeni, r-l Ialoveni**, destinația **săli de studii**, compus din următoarele construcții: suprafața la sol **997,65 m²**, suprafața totală, **1 739,7 m²**, numărul de etaje **S+P+E**, conform certificatului despre rezultatele inspectării bunului imobil, anexat la prezentul proces-verbal.

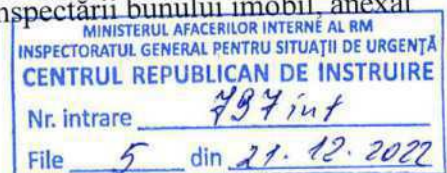

8. Prezentul proces-verbal, conținând 2 file și 3 anexe numerotate, cu un total de 5 file, a fost încheiat astăzi 21.12.2022 în 5 exemplare.

9. Concluzia Agenției pentru Supraveghere Tehnică:
Comisia de recepție:

Președintele comisiei:

Membrii comisiei:





Victor Mirza



Vlad Golban



Ion Ciobanu



Nadejda Harea



Tatiana Pogolșa



Ion Butucea



10. Lucrarea *Reparații capitale a sediului din s. Răzeni, r-l Ialoveni* este recepționată.

TRANSMISĂ:

EXECUTANTUL:

SRL „Prestigiu - Az”



" 21 " 12 2022



PRIMITĂ:

INVESTITORUL:

Șef adjunct al CRI al IGSU



" 21 " 12 2022



LISTA
lista documentației scrise și desenate care lipsește

Obiecții nu sunt.

Diriginte de șantier

Responsabil tehnic

Șef adjunct al CRI



Ion Beșelea

Ion Butucea

Victor Mîrza

LISTA
lista lucrărilor care nu au fost executate

Obiecții nu sunt

Diriginte de șantier

Responsabil tehnic

Șef adjunct al CRI



Ion Beșlea

Ion Butucea

Victor Mîrza

LISTA
lista observațiilor comisiei de recepție și a lucrărilor care nu
au respectat prevederile proiectului

Obiecții nu sunt

Diriginte de șantier

Responsabil tehnic

Șef adjunct al CRI



Ion Beșelea

Ion Butucea

Victor Mîrza

**PROCES-VERBAL
DE RECEPȚIE LA TERMINAREA LUCRĂRILOR**

Nr. 1 din 21.12.2022

privind lucrarea *Reparații capitale a sediului din s. Răzeni, r-l Ialoveni, în cadrul proiectului "Creșterea protecției populației în situațiile de urgență cauzate de dezastre naturale în zona transfrontalieră" (2SOFT/4.2/71)* executată la obiectul *Centrul Republican de Instruire al IGSU din s. Răzeni, r-l Ialoveni* în cadrul contractului nr. 46 din 24 noiembrie 2021 încheiat între *Centrul Republican de Instruire al IGSU și SRL "Prestigiu Az"* pentru lucrările de *Reparație capitală*.

1. Lucrările au fost executate în baza autorizației nr. 10, eliberată de *Primăria s. Răzeni, r-l Ialoveni* la 15 august 2022, cu valabilitate pînă la 15 august 2023.

2. Comisia de recepție și-a desfășurat activitatea în intervalul , fiind formată din:

Președintele comisiei:

Victor Mirza

Șef adjunct al CRI al IGSU, locotenent-colonel al s/intern

Membrii comisiei:

Vlad Golban

Șef DL al IGSU, colonel al s/intern

Ion Ciobanu

Șef DACI al IGSU, locotenent-colonel al s/intern

Nadejda Harea

Ofițer superior al SL a CRI al IGSU, maior al s/intern

Tatiana Pogolșa

Șef SF al CRI al IGSU, maior al s/intern

3. Au mai participat la recepție:

Ion Butucea

Responsabil tehnic

Sergiu Ciobanu

Director SRL "Prestigiu Az"

4. Constatările comisiei de recepție:

1) din documentația scrisă și desenată, care trebuia prezentată, au lipsit sau sînt incomplete piesele cuprinse în lista-anexă nr. 1;

2) lucrările cuprinse în lista-anexă nr. 2 nu au fost executate;

3) în lucrările, cuprinse în lista-anexă nr.3, nu s-au respectat prevederile proiectului.

5. Comisia de recepție, în urma constatărilor făcute, propune:

Admiterea recepției la terminarea lucrărilor

6. Comisia de recepție motivează propunerea făcută prin:

Lucrările sunt finalizate.

7. Comisia de recepție recomandă următoarele:

Obiectul de recepționat la terminarea lucrărilor.

7¹. Descrierea obiectului recomandat spre recepție:

Obiectul cu numărul cadastral 2334314.005.06, adresa poștală *s. Răzeni, r-l Ialoveni*, destinația *săli de studii*, compus din următoarele construcții: suprafața la sol 997,65 m², suprafața totală, 1 739,7 m², numărul de etaje *S+P+E*, conform certificatului despre rezultatele inspectării bunului imobil, anexat la prezentul proces-verbal.

MINISTERUL AFACERILOR INTERNE AL RM	
INSPECTORATUL GENERAL PENTRU SITUAȚII DE URGENȚĂ	
CENTRUL REPUBLICAN DE INSTRUIRE	
Nr. intrare	<u>796 int</u>
File	<u>5</u> din <u>21.12.2022</u>

8. Prezentul proces-verbal, conținând 2 file și 3 anexe numerotate, cu un total de 5 file, a fost încheiat astăzi 21.12. la 2022 în 5 exemplare.

9. Concluzia Agenției pentru Supraveghere Tehnică:
Comisia de recepție:

Președintele comisiei:

Membrii comisiei:





Victor Mîrza
Vlad Golban
Ion Ciobanu
Nadejda Harea
Tatiana Pogolșa
Ion Butucea

10. Lucrarea *Reparații capitale a sediului din s. Răzeni, r-l Ialoveni* este recepționată.

TRANSMISĂ:

EXECUTANTUL:

SRL „Prestigiu - Az”

Sergiu Ciobanu

" 21 " 12 2022

L.Ș.

PRIMITĂ:

INVESTITORUL:

Șef adjunct al CRI al IGSU

Victor Mîrza

" 21 " 12 2022

L.Ș.

LISTA
lista documentației scrise și desenate care lipsește

Obiecții nu sunt.

Diriginte de șantier

Responsabil tehnic

Șef adjunct al CRI

Ion Beșelea
Ion Butucea
Victor Mîrza

LISTA
lista lucrărilor care nu au fost executate

Obiecții nu sunt

Diriginte de șantier

Responsabil tehnic

Șef adjunct al CRI



Ion Beșelea

Ion Butucea

Victor Mîrza

LISTA
lista observațiilor comisiei de recepție și a lucrărilor care nu
au respectat prevederile proiectului

Obiecții nu sunt

Diriginte de șantier

Responsabil tehnic

Șef adjunct al CRI



Ion Beșelea

Ion Butucea

Victor Mîrza



**MINISTERUL APĂRĂRII AL REPUBLICII MOLDOVA
MARELE STAT MAJOR AL ARMATEI NAȚIONALE**

șoseaua Hîncești, 84, MD-2021, mun. Chișinău
Tel. +373 22 25-20-63; Fax. +373 25-20-74
e-mail: msm@army.md ; web: www.army.md

Nr. 38/232 din „15” aprilie 2022

Prin prezenta, Ministerul Apărării al Republicii Moldova confirmă faptul, că în ultimii doi ani compania S.C. "Prestigiu-AZ" SRL, fiind administrată de către dl. Sergiu Ciobanu, a executat lucrări de construcție a drumurilor de acces la depozitele unităților militare din or.Cahul și or.Florești, inclusiv îngrădirea și amenajarea teritoriilor, având costul total de \$ 1041232,69 USD (un milion patruzeci și unu mii două sute trei zeci și doi dolari, 69 cenți).

Lucrările au fost finanțate de către Golden West Humanitarian Foundation, fiind incluse în LISTA proiectelor de asistență tehnică, care cad sub incidența tratatelor internaționale, precum și aplicarea scutirii de TVA, cu drept de deducere pentru mărfurile și serviciile destinate acestora.

Toate lucrările, au fost executate și finisate în conformitate cu termenii și condițiile stipulate în contract. Datorită faptului, că compania dispune de un sistem bun de management, toate lucrările sunt de o calitate înaltă și materialele care au fost folosite corespund cerințelor și normativelor solicitate.

În acest context, Vă recomandam cu încredere compania S.C. "Prestigiu-AZ" SRL drept una profesionistă, pentru a efectua lucrările de construcție și amenajări necesare, la un nivel înalt, distingându-se prin serviciile sale de calitate.

Șef J4 Direcție logistică

colonel



Iurie BRUMA

Ex. Andrei Camerzan
tel. 373 79649065
e-mail: andrei.camerzan@army.md

RECOMANDARE

Prin prezenta, Institutia de Educatie Timpurie nr. 10 din or. Falesti confirma că, SRL "Prestigiu-AZ" a participat în calitate de antreprenor la executarea lucrărilor de construcție privind „*Anexa la blocul central a constructiei de cultura si agrement IET nr. 10 din orasul Falesti*” conform contractului N3319120C0006 din 21.07.2020.

Cu această ocazie, menționăm că lucrările conform contractului au fost executate în termenii propuși și agreeți între părți, în mod foarte bine organizat și cu înaltă calitate. Managerii și personalul tehnic a companiei au acționat cu profesionalism și promptitudine. Toate lucrările au fost executate în corespundere cu specificațiile tehnice solicitate, tehnologiile moderne, standardele și normativele în vigoare, ceea ce atestă pregătirea superioară a personalului Companiei "Prestigiu-AZ" SRL.

Din considerentele menționate mai sus, confirmând capacitatea superioară de lucru, profesionalism, promptitudine și seriozitate în executarea sarcinilor contractuale, recomandăm fără rezerve Compania "Prestigiu-AZ" SRL în calitate de contractor pentru oricare alt investitor.

Director IET nr 10. Stavciuc Aliona.





Ministerul Afacerilor Interne al Republicii Moldova
Inspectoratul General pentru Situații de Urgență
Centrul Republican de Instruire



MD-2060, mun. Chișinău, bd. Cuza Vodă, 8/1 tel: +373 (22) 77-44-00, +373 (22) 56-96-19,
fax: +373 (22) 50-50-88, e-mail: cri@dse.md

MINISTERUL AFACERILOR INTERNE AL RM
INSPECTORATUL GENERAL PENTRU SITUAȚII DE URGENȚĂ
CENTRUL REPUBLICAN DE INSTRUIRE

Nr. întocmit 11/24 din 06.02.2023

RECOMANDARE

Prin prezenta, Centrul Republican de Instruire al Inspectoratului General pentru Situații de Urgență, confirmă faptul că, SRL "Prestigiu-AZ" a participat în calitate de antreprenor la executarea lucrărilor de construcție în cadrul Proiectului „Îmbunătățirea timpului de reacție pentru situații de urgență în zona transfrontalieră prin renovarea infrastructurii pentru instruirea populației” (2SOFT/4.2/85).

Conform contractului, SRL "Prestigiu-AZ" a avut în calitate de obiectiv *Reparatia capitala a sediului din s. Razeni, r-l Ialoveni (lucrări de renovare a modului de acordare a primului ajutor calificat).*

Cu această ocazie, menționăm că lucrările conform contractului au fost executate în termenii propuși și agreeți între părți, în mod foarte bine organizat și cu înaltă calitate. Managerii și personalul tehnic ai companiei au acționat cu profesionalism și promptitudine. Toate lucrările au fost executate în corespundere cu specificațiile tehnice solicitate, tehnologiile moderne, standardele și normativele în vigoare, ceea ce atestă pregătirea superioară a personalului Companiei "Prestigiu-AZ" SRL.

Din considerentele menționate mai sus, confirmând capacitatea superioară de lucru, profesionalism, promptitudine și seriozitate în executarea sarcinilor contractuale, recomandăm fără rezerve Compania "Prestigiu-AZ" SRL în calitate de contractor pentru oricare alt investitor.

Șef interimar al Centrului Republican de Instruire

loc. colonel al s/intern

Vasile ZAHARIA

Executor:
Victor Mîrza
tel: 0-79902778



MINISTERUL SĂNĂTĂȚII
AL REPUBLICII MOLDOVA



МИНИСТЕРСТВО ЗДРАВООХРАНЕНИЯ
РЕСПУБЛИКИ МОЛДОВА

INSTITUȚIA MEDICO-SANITARĂ
PUBLICĂ SPITALUL RAIONAL
ȘTEFAN-VODĂ

ПУБЛИЧНОЕ МЕДИКО-САНИТАРНОЕ
УЧРЕЖДЕНИЕ РАЙОННАЯ БОЛЬНИЦА
ШТЕФАН-ВОДЭ

str. N. Testemițanu nr.1, or. Ștefan Vodă, MD-4201
Tel: + 373 242 2-24-48; Fax : + 373 242 2-27-28
www.srstefanvoda.md, e-mail: srstefanvoda@ms.md

ул. Тестемицану №1, г. Штефан-Водэ, MD-4201
Тел: + 373 242 2-24-48; Факс: + 373 242 2-27-28
www.srstefanvoda.md, e-mail: srstefanvoda@ms.md

Data 06.02.2023

SCRISOARE DE RECOMANDARE

IMSP Spitalul Raional din Stefan-Voda dorește să-și exprime aprecierea față de colaborarea cu SRL "Prestigiu-AZ". Colaborarea noastră cu aceasta firmă a început în mai 2021. Putem confirma satisfacția noastră ca beneficiar al serviciilor de mentenanță.

Am ales să lucrăm cu această societate datorită disponibilității, flexibilității și calității deosebite a serviciilor prestate. Pe parcursul colaborării noastre, SRL "Prestigiu-AZ" a manifestat o mare deschidere spre înțelegerea nevoilor și așteptărilor noastre, fapt ce a dus la obținerea unor rezultate pozitive privind calitatea serviciilor prestate. Având în vedere cele de mai sus, ne permitem să recomandăm societatea SRL "Prestigiu-AZ" ca fiind un colaborator profesionist și de încredere pentru orice companie cu care va relaționa.



Anatolie Balanețchi

SOLICITATION, OFFER, AND AWARD <i>(Construction, Alteration, or Repair)</i>	1. SOLICITATION NO. N3319121R4008	2. TYPE OF SOLICITATION <input type="checkbox"/> SEALED BID (IFB) <input checked="" type="checkbox"/> NEGOTIATED (RFP)	3. DATE ISSUED 17-May-2021	PAGE OF PAGES 1 OF 28
-------------------------------------------------------------------------------------------	--------------------------------------	------------------------------------------------------------------------------------------------------------------------------	-------------------------------	--------------------------

IMPORTANT - The "offer" section on the reverse must be fully completed by offeror.

4. CONTRACT NO. N3319121C0006	5. REQUISITION/PURCHASE REQUEST NO. ACQR5794155	6. PROJECT NO.
----------------------------------	----------------------------------------------------	----------------

7. ISSUED BY CODE N33191 TEL: FAX: 39 081 568 7750	8. ADDRESS OFFER TO <i>(If Other Than Item 7)</i> CODE See Item 7 TEL: FAX:
-------------------------------------------------------------	-------------------------------------------------------------------------------------------------

9. FOR INFORMATION CALL:	A. NAME	B. TELEPHONE NO. <i>(Include area code) (NO COLLECT CALLS)</i>
--------------------------	---------	----------------------------------------------------------------

SOLICITATION

NOTE: In sealed bid solicitations "offer" and "offeror" mean "bid" and "bidder".

10. THE GOVERNMENT REQUIRES PERFORMANCE OF THE WORK DESCRIBED IN THESE DOCUMENTS *(Title, identifying no., date):*

N3319121R4008 D-B Renovate Hospital, Stefan Voda, Moldova

Proposals shall be submitted electronically per the instruction in Block 13 and Section 00100.

Please note: The deadline to submit proposals is in Central European Time (CET).

In accordance with FAR 36.204, the magnitude of this project is estimated to be between \$250,000 and \$500,000.

11. The Contractor shall begin performance within 10 calendar days and complete it within 700 calendar days after receiving award, notice to proceed. This performance period is mandatory, negotiable. (See _____.)

12 A. THE CONTRACTOR MUST FURNISH ANY REQUIRED PERFORMANCE AND PAYMENT BONDS? <i>(If "YES," indicate within how many calendar days after award in Item 12B.)</i> <input type="checkbox"/> YES <input checked="" type="checkbox"/> NO	12B. CALENDAR DAYS
--------------------------------------------------------------------------------------------------------------------------------------------------------------------------------------------------------------------------------------------	--------------------

13. ADDITIONAL SOLICITATION REQUIREMENTS:

A. Sealed offers in original and 1 copies to perform the work required are due at the place specified in Item 8 by 02:00 PM (hour) local time 24 Mar 2021 (date). If this is a sealed bid solicitation, offers must be publicly opened at that time. Sealed envelopes containing offers shall be marked to show the offeror's name and address, the solicitation number, and the date and time offers are due.

B. An offer guarantee is, is not required.

C. All offers are subject to the (1) work requirements, and (2) other provisions and clauses incorporated in the solicitation in full text or by reference.

D. Offers providing less than 180 calendar days for Government acceptance after the date offers are due will not be considered and will be rejected.

SOLICITATION, OFFER, AND AWARD (Continued)

(Construction, Alteration, or Repair)

OFFER (Must be fully completed by offeror)

14. NAME AND ADDRESS OF OFFEROR *(Include ZIP Code)*
 PRESTIGIU-AZ SRL
 SERGIU CIOBANU
 PADURILOR
 CHISINAU MD 2092

15. TELEPHONE NO. *(Include area code)*
 373 022 00 95 00

16. REMITTANCE ADDRESS *(Include only if different than Item 14)*

See Item 14

CODE
 STE93

FACILITY CODE

17. The offeror agrees to perform the work required at the prices specified below in strict accordance with the terms of this solicitation, if this offer is accepted by the Government in writing within _____ calendar days after the date offers are due. *(Insert any number equal to or greater than the minimum requirements stated in Item 13D. Failure to insert any number means the offeror accepts the minimum in Item 13D.)*

AMOUNTS SEE SCHEDULE OF PRICES

18. The offeror agrees to furnish any required performance and payment bonds.

19. ACKNOWLEDGMENT OF AMENDMENTS

(The offeror acknowledges receipt of amendments to the solicitation -- give number and date of each)

AMENDMENT NO.									
DATE									

20A. NAME AND TITLE OF PERSON AUTHORIZED TO SIGN
 OFFER *(Type or print)*

20B. SIGNATURE

20C. OFFER DATE

AWARD (To be completed by Government)

21. ITEMS ACCEPTED:

SEE SCHEDULE

22. AMOUNT
\$201,600.00

23. ACCOUNTING AND APPROPRIATION DATA
See Schedule

24. SUBMIT INVOICES TO ADDRESS SHOWN IN
(4 copies unless otherwise specified)

ITEM

25. OTHER THAN FULL AND OPEN COMPETITION PURSUANT TO
 10 U.S.C. 2304(c) 41 U.S.C. 253(c)

26. ADMINISTERED BY CODE

See Item 7

27. PAYMENT WILL BE MADE BY: CODE N61240

CONTRACTING OFFICER WILL COMPLETE ITEM 28 OR 29 AS APPLICABLE

28. NEGOTIATED AGREEMENT *(Contractor is required to sign this document and return _____ copies to issuing office.)* Contractor agrees to furnish and deliver all items or perform all work, requisitions identified on this form and any continuation sheets for the consideration stated in this contract. The rights and obligations of the parties to this contract shall be governed by (a) this contract award, (b) the solicitation, and (c) the clauses, representations, certifications, and specifications or incorporated by reference in or attached to this contract.

29. AWARD *(Contractor is not required to sign this document.)*
 Your offer on this solicitation, is hereby accepted as to the items listed. This award consummates the contract, which consists of (a) the Government solicitation and your offer, and (b) this contract award. No further contractual document is necessary.

REF: Proposal dated 24 March 2021

30A. NAME AND TITLE OF CONTRACTOR OR PERSON AUTHORIZED TO SIGN *(Type or print)*

31A. NAME OF CONTRACTING OFFICER *(Type or print)*
 Sabrina M Wenning / Contract Specialist

30B. SIGNATURE

30C. DATE

TEL: EMAIL

31B. UNITED STATES OF AMERICA
 BY *Sabrina M. Wenning*

31C. AWARD DATE
 17-May-2021

Section 00010 - Solicitation Contract Form

ITEM NO	SUPPLIES/SERVICES	QUANTITY	UNIT	UNIT PRICE	AMOUNT
0001	D-B Reno Majority of 2nd Floor FFP The contractor shall provide all labor, supervision, materials, equipment and applicable safety precautions necessary to design, construct, demolish, and renovate approximately 65 percent of the second floor of the hospital in accordance with the Performance Technical Specifications (PTS) - Attachment 1 to this solicitation. FOB: Destination PURCHASE REQUEST NUMBER: ACQR5794155 PSC CD: Z2DA	1	Each	\$201,600.00	\$201,600.00

NET AMT \$201,600.00

ITEM NO	SUPPLIES/SERVICES	QUANTITY	UNIT	UNIT PRICE	AMOUNT
000101	FUND ACRN AA FFP Funding Doc. No. W91FVL056117 Customer ACRN: AA MILSTRIP: W91FVL056117				\$0.00

NET AMT \$0.00

ACRN AA \$201,600.00
CIN: 00000000000000000000000000000000

0001	N/A	N/A	N/A	Government
000101	N/A	N/A	N/A	N/A
0002	N/A	N/A	N/A	Government
0003	N/A	N/A	N/A	Government

DELIVERY INFORMATION

CLIN	DELIVERY DATE	QUANTITY	SHIP TO ADDRESS	DODAAC / CAGE
0001	POP 17-MAY-2021 TO 18-APR-2023	N/A	N/A FOB: Destination	
000101	N/A	N/A	N/A	N/A
0002	N/A	N/A	N/A	N/A
0003	N/A	N/A	N/A	N/A

**PROCES-VERBAL
DE RECEPȚIE LA TERMINAREA LUCRĂRILOR**

nr. 1 din "20" decembrie 2022

privind: "Reparația capitală și replanificarea saloanelor etajul II al blocului curativ cu V nivele al IMSP Spitalul raional Ștefan Vodă" conform contractului nr. 3319121C0006 din 17 mai 2021 încheiat între IMSP Spitalul raional Ștefan Vodă și SRL „Prestigiu Az” pentru "Reparația capitală și replanificarea saloanelor etajul II al blocului curativ cu V nivele al IMSP Spitalul raional Ștefan Vodă"

1. Comisia de recepție și-a desfășurat activitatea în intervalul de **o zi**, fiind formată din:

Președintele comisiei:

Ana Balanețchi

Director IMSP SR Ștefan -Vodă

Secretar al comisiei :

Svetlana Filimonov

Jurist IMSP SR Ștefan -Vodă

Membrii comisiei:

Ana Gurilă

Vicedirector medical IMSP SR Ștefan - Vodă

Vladimir Baligari

Vicepreședintele raionului Ștefan -Voda

Iurie Afanasiev

Șef Direcție construcții, gospodărie și drumuri a
Consiliului raional Ștefan – Vodă

Ecaterina Ciuico

Contabil -șef IMSP SR Ștefan -Vodă

Artimon Zubco

Șef serviciu tehnic și gospodăresc IMSP SR Ștefan- Vodă

Valeriu Beril

Responsabil tehnic

Alexandru Platon

Specialist atestat în construcții

Vasilii Bircă

Specialist atestat în construcții

Mihai Căcean

Șef secție obstetrico- ginecologie

Valentin Gurila

Medic -oncolog

2. Au mai participat la recepție:

Sergiu Ciobanu – Director SC "Prestigiu Az" SRL,

Ion Beșelea – diriginte de șantier.

3. Constatările comisiei de recepție:

1) din documentația scrisă și desenată, care trebuia prezentată, au lipsit sau sunt incomplete piesele cuprinse în lista-anexă nr. 1;

2) lucrările cuprinse în lista-anexă nr. 2 nu au fost executate;

3) în lucrările, cuprinse în lista-anexă nr. 3, nu s-au respectat prevederile proiectului.

4. Comisia de recepție, în urma constatărilor făcute, propune:

Se acceptă recepția la terminarea lucrărilor

5. Comisia de recepție motivează propunerea făcută prin:

Examinarea lucrarilor de către comisie.

7. Comisia de recepție recomandă următoarele:

Se recomandă recepția la terminarea lucrărilor cu înlăturarea neconformităților reflectate în anexele nr. 1, 2, 3 în termen de 30 zile.

7¹. Descrierea obiectului recomandat spre recepție:

"Reparația capitală și replanificarea saloanelor etajul II al blocului curativ cu V nivele al IMSP Spitalul raional Ștefan Vodă"

8. Prezentul proces-verbal, conținând 2 file și 3 anexe numerotate, cu un total de 5 file, a fost încheiat astăzi " " decembrie 2022 în 5 exemplare.

Președintele comisiei:

Anatolie Balanețchi

Secretar al comisiei :

Svetlana Filimonov

Membrii comisiei:

Anatolie Gurilă

Vladimir Baligari

Iurie Afanasiev

Ecaterina Ciuico

Artimon Zubco

Valeriu Beril

Alexandru Platon

Vasili Bircă

Mihai Cacean

Valentin Gurila

The image shows a vertical list of signatures on horizontal lines. To the right of the signatures are several official blue stamps. The top stamp is circular and reads 'SPITALUL RAIONAL ȘTEFAN-VODĂ' and 'INSTITUTIA MEDICO-SANITARA PUBLICA ȘTEFAN-VODĂ'. Below it is a smaller circular stamp for 'CONSILIUL RAIONAL ȘTEFAN-VODĂ'. Further down is a rectangular stamp for 'RESPONSABILITATE' with 'RT-2019' and 'Nr. 0386'. At the bottom is another circular stamp for 'RESPONSABILITATE'.

10. Lucrarea " "Reparația capitală și replanificarea saloanelor etajul II al blocului curativ cu V nivele al IMSP Spitalul raional Ștefan Vodă" este recepționată.

TRANSMISĂ:

EXECUTANTUL:

SRL „Prestigiu Az”

Sergiu Ciobanu

"20" decembrie 2022

PRIMITĂ:

BENEFICIAR:

director IMSP SR Ștefan - Vodă

Anatolie Balanețchi

"20" decembrie 2022

A circular official stamp of the hospital, 'SPITALUL RAIONAL ȘTEFAN-VODĂ', is placed over the signature and date. The date '20 decembrie 2022' is written in blue ink over the stamp.

L.Ș.

L.Ș.

Anexa nr. 1
la Procesul verbal de recepție la terminarea lucrărilor
nr. din „___” decembrie 2022

LISTA
lista documentației scrise și desenate care lipsește

Ciobanu Sergiu

Director SRL „Prestigiu Az”

Anatolie Balanetchi

Președinte al comisiei



La Procesul verbal de receptivitate la terminarea lucrarilor

Nr. _____ din _____ 2022

LISTA

lucrarilor care nu au fost executate

1. De instalat 2 chiuvete in sectia fizioterapie si anume: salon masaj si salon parafina.
2. De instalat priza dubla in salonul parafina.
3. De instalat tampoane (stopuri) la pragurile usilor din PVC in grupurile sanitare si bai.
4. De camuflat si izolat pe faianta la iesiri – intrari tevi canalizare si apa.
5. Instalare in sala de gimnastica a peretelui suiedez si sistem dublu de bara la oglinzi.
6. Instalarea unei masini de uscat rufe in salonul sora gospodina din sectia fizioterapie.
7. Instalare putere de urgenta (UPS- grad medical 5kva, penru camerele 17,18,19,20,21,22 cusustinere a sarcinei penru 12 ore

Ciobanu Sergiu

Anatolie Balanetchi

Director SRL "Prestigiu AZ"

Președinte al comisiei



LISTA
lista observațiilor comisiei de recepție și a lucrărilor care nu
au respectat prevederile proiectului

Ciobanu Sergiu

Anatolie Balanețchi



Director SRL „Prestigiu Az”

Președinte al comisiei



*Empowered lives.
Resilient nations.*

CONTRACT FOR WORKS

Date: 22 April 2021

Dear Sir,

Ref.: 110585 **"Promotion of climate change and disaster risk reduction solution in the water and civil protection sectors for enhanced rural resilience"**

The United Nations Development Programme (hereinafter referred to as "UNDP"), wishes to engage your company, duly incorporated under the Laws of Republic of Moldova (hereinafter referred to as the "Contractor") in order to perform construction works for one (1) community rescue/firefighting station in Pirlita village (Ungheni district) and one (1) community rescue/firefighting station in Baimaclia village (Cantemir district) for the beneficiaries of the CCDRR Project (hereinafter referred to as the "Works"), in accordance with the following Contract:

1. Contract Documents

- 1.1 This Contract is subject to the UNDP General Conditions for Civil Works, rev Oct 2000, attached hereto as Annex 1. The provisions of such Annex shall control the interpretation of this Contract and in no way shall be deemed to have been derogated by the contents of this letter and any other Annexes, unless otherwise expressly stated under section 4 of this letter, entitled "Special Conditions".
- 1.2 The Contractor and UNDP also agree to be bound by the provisions contained in the following documents, which shall take precedence over one another in case of conflict in the following order:
 - a) this letter;
 - b) the Technical Specifications and Drawings for: one (1) firefighting station in Pirlita village (Ungheni district) and one (1) firefighting station in Baimaclia village (Cantemir district), attached hereto as Annex 2;

c) the Contractor's Tender priced BoQs for: one (1) firefighting station in Pirlita village (Ungheni district) and one (1) firefighting station in Baimaclia village (Cantemir district), attached hereto as Annex 3 and 4, respectively.

- 1.3 All the above shall form the Contract between the Contractor and UNDP, superseding the contents of any other negotiations and/or agreements, whether oral or in writing, pertaining to the subject of this Contract.

“Prestigiu-AZ” SRL
Pădurilor street 3, c. Tohatin
Republic of Moldova

2. Obligations of the Contractor

- 2.1 The Contractor shall commence work within 7 days from the date on which he shall have been given access to the Site and received the notice to commence from the Engineer, and shall perform and substantially complete the Works by 20 September 2021 in accordance with the Contract. The Contractor shall provide all materials, supplies, labor and other services necessary to that end.
- 2.2 The Contractor shall submit to the Engineer the Programme of Work referred to in Clause 13 of the General Conditions by 29 April 2021.
- 2.3 This Contract will come into effect on the day of signature by both parties and shall expire on 20/09/2022.
- 2.4 The Contractor represents and warrants the accuracy of any information or data provided to UNDP for the purpose of entering into this Contract, as well as the quality of the Works foreseen under this Contract in accordance with the highest industrial and professional standards.

3. Price and Payment

- 3.1 In full consideration of the complete and satisfactory performance of the Works under this Contract, UNDP shall pay the Contractor a fixed contract price of **191,651.24 USD** (one hundred ninety-one thousand six hundred fifty-one US Dollar and twenty-four cents). Payments will be made in MDL at UN Operational Rate of Exchange on the date of payment. For reference please see: <https://treasury.un.org/operationalrates/OperationalRates.php>.
- 3.2 The price of this Contract is not subject to any adjustment or revision because of price or currency fluctuations or the actual costs incurred by the Contractor in the performance of the Contract.

- 3.3 Invoices shall be submitted by the Contractor to the Engineer upon achievement of the corresponding milestones and for the following amounts:

<u>MILESTONE</u>	<u>AMOUNT</u>	<u>DATE</u>
Upon completion of 40 % of works	76,660.50 USD	16 July 2021
Upon completion of works	95,825.62 USD	20 September 2021
Upon issuance of the Certificate of Substantial Completion and final placement in service of the objects	19,165.12 USD	17 January 2022

- 3.5 UNDP shall effect payment of the invoices after receipt of the certificate of payment issued by the Engineer, approving the amount contained in the invoice. The Engineer may make corrections to that amount, in which case UNDP may effect payment for the amount so corrected. The Engineer may also withhold invoices if the work is not performed at any time in accordance with the terms of the Contract or if the necessary insurance policies or performance security are not valid and/or in order. The Engineer shall process the invoices submitted by the Contractor within 15 days of their receipt.
- 3.6 Payments effected by UNDP to the Contractor shall be deemed neither to relieve the Contractor of its obligations under this Contract nor as acceptance by UNDP of the Contractor's performance of the Works.
- 3.7 Payment of the final invoice shall be effected by UNDP after issuance of the Certificate of Substantial Completion by the Engineer.

4. Special conditions

- 4.1 The Performance Security referred to in Clause 10 of the General Conditions shall be equal to 5% of the contract amount.
- 4.2 According to Clause 45 of the General Conditions, the liquidated damages for delay shall be 0.1% of the price of the Contract per day of delay, up to a maximum duration of 1 calendar month. Thereafter, the contract may be terminated.

5. Submission of invoices

- 5.1 One original and one copy of every invoice shall be submitted by mail by the Contractor for each payment under the Contract to the Engineer's address specified in clause 8.2.
- 5.2 Invoices submitted by fax shall not be accepted by UNDP.

6. Time and manner of payment

- 6.1 Invoices shall be paid within thirty (30) days of the date of their receipt and acceptance by UNDP.
- 6.2 All payments shall be made by UNDP to the following Bank account of the Contractor:

BC "Moldova - Agroindbank" SA
Branch No.6 Chisinau
SWIFT: AGRNMD2X413
IBAN: MD40AG000000022512217993
Address:
Str. Alba Iulia 184/3
Chisinau, Republic of Moldova

7. Modifications

- 7.1 Any modification to this Contract shall require an amendment in writing between both parties duly signed by the authorized representatives of the Contractor and UNDP.

8. Notifications

- 8.1 For the purpose of notifications under the Contract, the addresses of UNDP and the Contractor are as follows:

For the UNDP:

Ms. Andrea Cuzyova
Deputy Resident Representative
United Nations Development Programme Moldova
Str. 31 August 1989 131
Chisinau, Republic of Moldova

For the "Prestigiu-AZ" SRL:

Mr. Ciobanu Sergiu
Director

Tel. (+373) 68 882 020
E-mail: prestigiu@mail.ru
Pădurilor street 3, c. Tohatin
Republic of Moldova

8.2 For the purposes of communications with the Engineer, the address of the Engineer shall be as follows:

Vadim Pavalache
CCDRR Project Engineer
Tel: (+373) 79 049 651
Chisinau, Republic of Moldova

If the above terms and conditions meet with your agreement as typed in this letter and in the Contract Documents, please initial every page of this letter and its attachments and return to this office one original of this Contract, duly signed and dated.

Yours sincerely,

Ms. Andrea Cuzyova
Deputy Resident Representative
United Nations Development Programme

For the United Nations Development Programme

Agreed and Accepted:

Signature Andrea Cuzyova

Name Andrea Cuzyova
Title Deputy Resident Representative
Date 22/04/2021

For "Prestigiu-AZ" SRL

Agreed and Accepted:

Signature _____

Name Sergiu Ciobanu
Title Director
Date 22/04/2021

INVESTITOR

Anexa nr. 1
la Regulamentul de recepție
a construcțiilor și instalațiilor
aferente

**PROCES-VERBAL
DE RECEPȚIE LA TERMINAREA LUCRĂRILOR**

Nr. 4 din 01.02.2022

privind lucrarea Construcția postului de pompieri voluntari executată la obiectul c. Pîrlita, r-ul Ungheni în cadrul contractului nr. (PO) 28834 din 22.04.2021 încheiat între PNUD pentru lucrările de construcție - montaj

1. Lucrările au fost executate în baza autorizației nr.4, eliberată de Primăria com. Pîrlita cu valabilitate pînă la 24/04/2022.

2. Comisia de recepție și-a desfășurat activitatea în intervalul 07.02.2022 _____, fiind formată din:

Presedintele Comisiei Ludmila Nistor Primarul com.Pîrlita
Membrii Maria Țarigradean Manager Proiect PNUD
Vadim Pavalache Responsabil tehnic PNUD
Vasile Lupu Vicepreședintele r-lui Ungheni
Vladimir Gîrdea șef adjunct DSE Ungheni
Vladimir Baltag Primarul com. Todirești
Vasile Grosu, Primarul com.Agronomovca

(numele, prenumele)

3. Au mai participat la recepție:

Ion Beșelea Diriginte de șantier SRL „Prestigiu AZ„
(numele, prenumele) (calitatea)

4. Constatările comisiei de recepție:

1) din documentația scrisă și desenată, care trebuia prezentată, au lipsit sau sînt incomplete piesele cuprinse în lista-anexă nr. 1;

2) lucrările cuprinse în lista-anexă nr. 2 nu au fost executate;

3) în lucrările, cuprinse în lista-anexă nr.3, nu s-au respectat prevederile proiectului.

5. Comisia de recepție, în urma constatărilor făcute, propune:

De a examina lucrarile indeplinite la șantier

6. Comisia de recepție motivează propunerea făcută prin: Lucrarile au fost
Indeplinite conform documentației tehnice

7. Comisia de recepție recomandă următoarele: De acceptat recepția la terminarea lucrărilor

7¹. Descrierea obiectului recomandat spre recepție:

Obiectul cu numărul cadastral _____, adresa poștală _____, destinația _____, compus din următoarele construcții _____, suprafața _____

la sol _____, suprafața totală, _____, numărul de etaje _____, conform certificatului despre rezultatele inspecției bunului imobil, anexat la prezentul proces-verbal.

8. Prezentul proces-verbal, conținând _____ file și _____ anexe numerotate, cu un total de _____ file, a fost încheiat astăzi _____ la _____ în _____ exemplare.

9. Concluzia Agenției pentru Supraveghere Tehnică:

Comisia de recepție:

Președinte: _____

Membri _____

Specialiști:

L. Nistor

M. Țârigradean

V. Pavalache

V. Lupu

V. Gîrdea

V. Baltag

V. Grosu

(numele, prenumele, semnătura)

L.Ș. _____

(semnătura)

(funcția, numele, prenumele)

10. Lucrarea _____ este.

TRANSMISĂ:
EXECUTANTUL:
" _____ 199
L.Ș. _____
(semnătura)

PRIMITĂ:
INVESTITORUL:
" _____ 199
L.Ș. _____
(semnătura)

Anexa nr.1 la procesul-verbal nr.
De recepție la terminarea lucrărilor
din 07 02 2022

Lista pieselor din documentația tehnică scrisă sau desenată care lipsesc
sau sunt incomplete

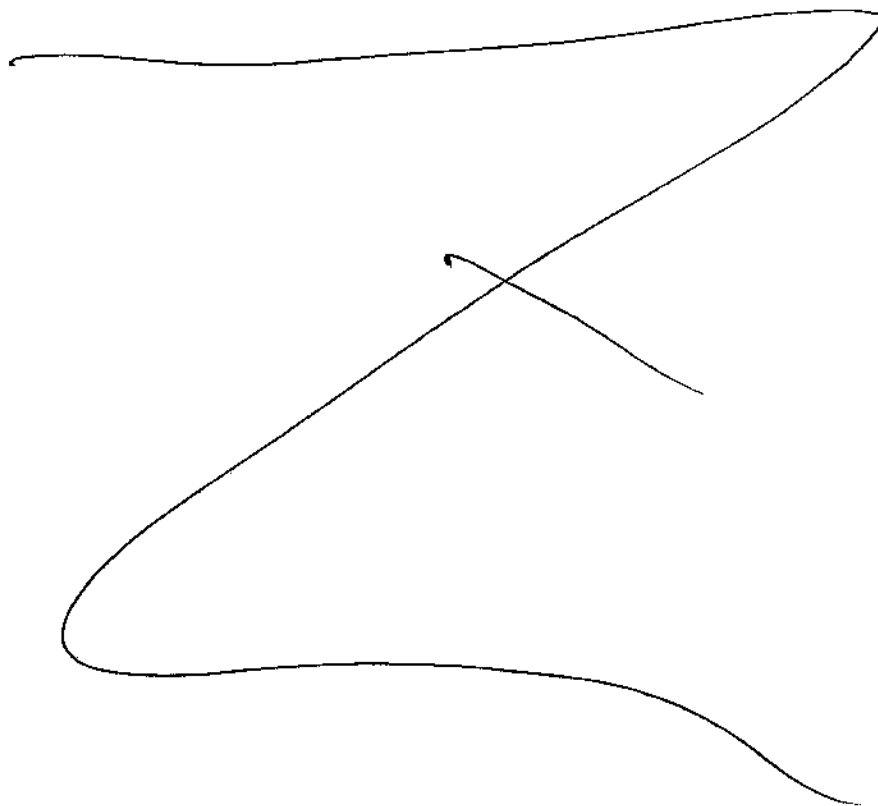

Primarul com.Pîrlița

L.Nistor

Responsabil tehnic



V.Pavalache

Anexa nr.1 la procesul-verbal nr.
De recepție la terminarea lucrărilor
din 07 02 2022

Lista lucrărilor care nu au fost executate

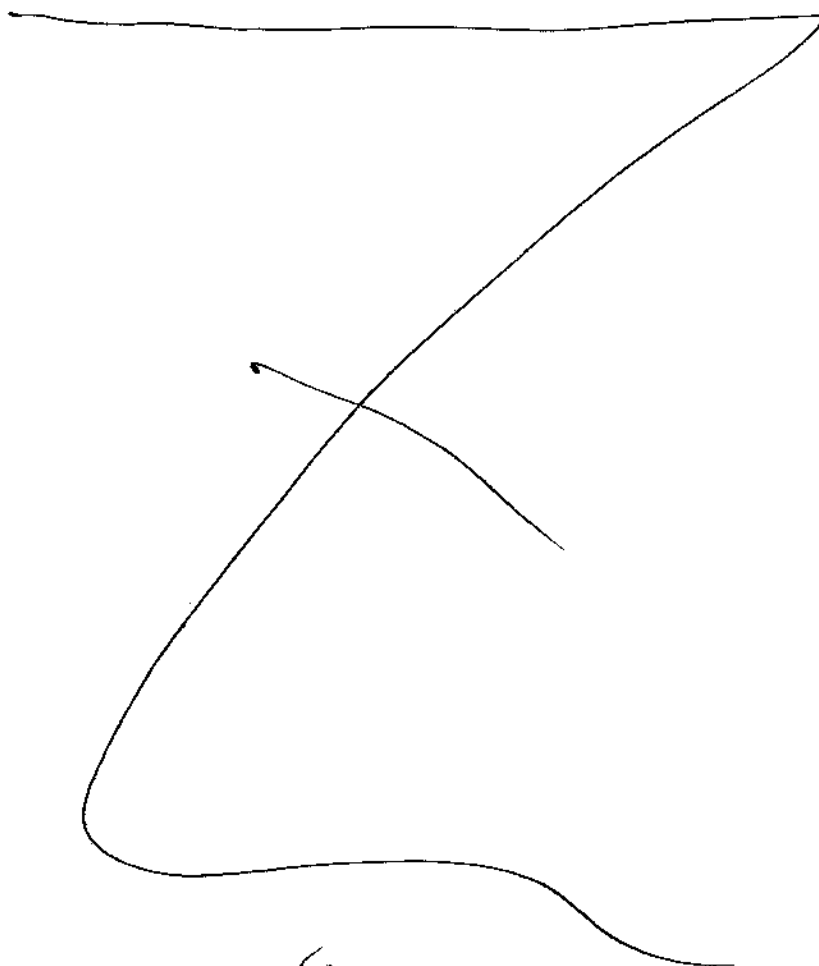

Primarul s. Pîrlița

Responsabil tehnic



Nistor

L.Nistor

Pavalache

V.Pavalache

Anexa nr.3 la procesul-verbal nr.
De recepție la terminarea lucrărilor
din 01.02.2022

Lista lucrărilor la care nu au fost respectate prevederile proiectului

1. De instalat ventilator la dispozitivul de evacuare a gazelor de eșapament de la autospecială
2. La poarta boxei pentru autospecială de instalat ferestre și jaluzele conform cerințelor proiectului
3. În sala de bucătărie de instalat faianță (pe suprafața mobilei de bucătărie)
4. De prezentat actele de testare a rețelelor: apă caldă, rece, canalizare, sistem de iluminare, apeduct și încălzire, semnalizare anti-incendiu
5. De îndeplinit igienizarea interioară și exterioară
6. De finalizat amenajarea teritoriului cu gazon
7. De prezentat rapoartele de încercări la perna de sol, mostrelor de beton

De lichidat obiecțiile sus enumerate până la data de 11 februarie 2022.

Primarul s. Pîrlița

Responsabil tehnic PNUD



L. Nistor

L. Nistor

V. Pavalache

Obiecțiile sus enumerate au fost lichidate în totalmente la data de 18.03.2022

Primarul

s. Pîrlița

Responsabil tehnic PNUD



L. Nistor

L. Nistor

V. Pavalache



INVESTITOR PROGRAMUL NAȚIUNILOR UNITE PENTRU DEZVOLTARE

PROCES-VERBAL DE RECEPȚIE FINALĂ

Nr. 3 din 18.03.2022

Obiectul lucrării Construcția postului de pompieri voluntari executată la obiectul c. Pîrlița, r-ul Ungheni în este executat în cadrul contractului nr. (PO) 28834 din 22.04.2021

Lucrările au fost executate în baza autorizației nr. 4 din 24.04.2021 valabilă până la 24.04.2022, de către Primaria s, Pîrlita r-l Ungheni

1. Comisia de recepție finală și-a desfășurat activitatea în intervalul 18.03.2022, fiind formată din:

Presedintele Comisiei Liudmila Nistor Primarul com.Pîrlita

Membrii Maria Țarigradean Manager Proiect PNUD
Vadim Pavalache Responsabil tehnic PNUD
Vasile Lupu Vicepreședintele r-lui Ungheni
Vladimir Gîrbea șef adjunct DSE Ungheni
Vladimir Baltag Primarul com. Todirești
Vasile Grosu, Primarul com.Agronomovca

(numele, prenumele).

2. Au mai participat la recepție:

(numele, prenumele)

(calitatea)

3. Comisia de recepție finală, în urma examinării și analizei lucrărilor efectuate și a documentelor cuprinse în Cartea tehnică a construcției, a constatat următoarele:

1) lucrările pe specialități au fost executate și recepționate conform listei-anexă nr. 1;

2) lucrările au fost complet terminate la data de 18.12.2021

3) observațiile comisiei de recepție finală sînt prezentate în lista-anexă nr. 2;

4) Cartea tehnică a construcției și fișa sintetică a obiectului au fost (nu au fost) completate;

5) instrucțiunile de exploatare și urmărirea a comportării în timp a obiectului (nu) sînt în posesia utilizatorului;

6) construcția s-a comportat (nu s-a comportat) corespunzător în perioada de la terminarea ei la data de 01.02.2022 pînă în prezent, respectiv pe o durată de 1,5 luni, constatările comisiei fiind enumerate în anexa nr. 3;

7) valoarea obiectului este de lei, conform listei-anexă nr. 1.

4. În baza constatărilor făcute, comisia de recepție finală propune: De a verifica comportarea construcției în perioada după RTL

5. Comisia de recepție finală motivează propunerea făcută prin:

Obiectul sa comportat corespunzător,obiectiile depistate la RTL au fost lichidate

6. Comisia de recepție finală recomandă următoarele:

De acceptat receptia finala si obiectul se propune spre exploatare conform destinatiei

6¹. Descrierea obiectului recomandat spre recepție:

ANEXA nr.1 la PROCESUL VERBAL DE RECEPȚIE FINALĂ din data de 18.03.2022

Lista lucrărilor de construcții capitale a postului comunitar de pompieri voluntari Pîrlița, raionul Ungheni, efectuate în cadrul proiectului UNDP 00110585 "Promovarea măsurilor de reducere a riscurilor climatice și de dezastre în sectoarele apei și protecției civile pentru sporirea rezilienței localităților locale", sunt după cum urmează:

Nr	Lucrări efectuate	MDL
1	Constructii – rezistenta	320,364.58
2	Solutii arhitecturale	863,873.15
3	Rețele interioare de asigurare cu apa si canalizare	39,179.63
4	Echipament electric de forta, iluminat electric interior	123,718.42
5	Lucrari Incalzire, ventilare, conditionare	66,150.69
6	Semnalizarea de incendiu	25,201.31
7	Semnalizarea de paza autonoma	32,584.52
8	Rețele exterioare apedut si canalizare menajera	97,648.60
9	Alimentarea cu energie electrica	28,954.47
10	Lucrari de amenajare a teritoriului	106,405.19
TOTAL		1.704.080,56 MDL

Primar c. Pîrlița

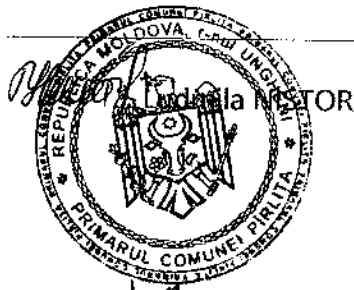

Responsabil tehnic

Vadim PAVALACHE



Manager Proiect UNDP

Maria ȚARIGRADEAN

Anexa nr.2 la procesul-verbal nr.
De receptie finala la obiectul PPS
din 18.03.2022

Observatiile depistate de comisia de receptie finala

Observatii nu sint

Primarulcom Pirlita

Responsabil tehnic PN



L. Nistor
L.Nistor

V. Vavilache
Vavilache



**PROCES-VERBAL
DE RECEPȚIE LA TERMINAREA LUCRĂRILOR**

Nr. _____ din 16.12.2021

Privind lucrarea "Construcția Postului de Pompieri și Salvatori din s. Baimaclia r=l Cantemir executată în cadrul contractului nr. 110585_ din 22 aprilie 2021 încheiat între Programul Natiunilor Unite pentru Dezvoltare și între SRL "PRESTIGIU AZ" _

1. Lucrările au fost executate în baza autorizației nr. 01 din 03.03.2021_ , eliberată de Primaria com Baimaclia cu valabilitatea pînă la 03.03.2022

2. Comisia de recepție și-a desfășurat activitatea în intervalul din 16 decembrie 2021 _ , fiind formată din:

Presedintele Comisiei	Vovcenco Ghenadiei	Primarul comunei Baimaclia
Membrii	Tarigradean Maria	Manager proiect PNUD
	Pavalache Vadim	Responsabil tehnic PNUD
	Mocanu Valeriu	Responsabil tehnic
	Cioaric Gheorghe	Responsabil tehnic
	Buzu Ion	Primarul s. Cirpesti r=l Cantemir
	Hantea Tudor	Primarul s. Costangalia r=l Cantemir

(numele, prenumele)

3. Au mai participat la recepție:

(numele, prenumele)

(calitatea)

4. Constatările comisiei de recepție:

1) din documentația scrisă și descantată, care trebuia prezentată, au lipsit sau sînt incomplete piesele cuprinse în lista-anexă nr. 1;

2) lucrările cuprinse în lista-anexă nr. 2 nu au fost executate;

3) în lucrările, cuprinse în lista-anexă nr.3, nu s-au respectat prevederile proiectului.

5. Comisia de recepție, în urma constatărilor făcute, propune:

De a examina la santier lucrarea executata

6. Comisia de recepție motivează propunerea făcută prin:

Lucrarile au fost indeplinite in totalmente conform documentatiei
tehnice

7. Comisia de recepție recomandă următoarele:

De acceptat receptia la terminarea lucrarilor si exploatarea obiectului conform destinatiei;

7¹. Descrierea obiectului recomandat spre recepție:

Obiectul cu numărul cadastral 2112114084 , adresa poștală MD 7313 com Baimaclia r-l Cantemir , destinația Post de Pompieri si Salvatori , suprafața la sol 144 m.p , suprafața totală, 0,1036 ha , numărul de etaje 1 , conform certificatului despre rezultatele inspecției bunului imobil, anexat la prezentul proces-verbal.

8. Prezentul proces-verbal, conținând 2 file și 3 anexe numerotate, cu un total de 5 file, a fost încheiat astăzi _____ la _____ în _____ exemplare.

Comisia de
Președinte:

Membru:



Vovcenco Ghenadie

Tarigradean Maria

Pavalache Vadim

Mocanu Valeriu

Cioaric Gheorghe

Buzu Ion

Hantea Tudor

(numele, prenumele, semnătura)

9. Concluzia Agenției pentru Supraveghere Tehnică:

L.Ș. _____

(semnătura)

(funcția, numele, prenumele)

10. Lucrarea Constructia Postului de Pompieri si salvatori este

TRANSMISĂ:

EXECUTANTUL:

PRIMITĂ:

BENEFICIARUL:

SRL "PRESTIGIU-AZ"

Direct

"

L.Ș. _____

(semnătura)

Primarul com. Baimaclia

Gh. Vovcenco

" " _____ 2021

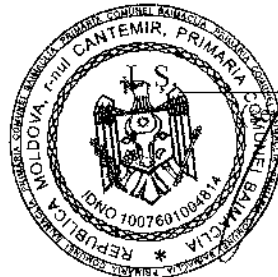

Anexa nr.1 la procesul-verbal nr.
De receptie la terminarea lucrarilor
din 16 decembrie 2021

Lista pieselor din documentatia tehnica scrisa sau desinata care sint
lipsa sau incomplete

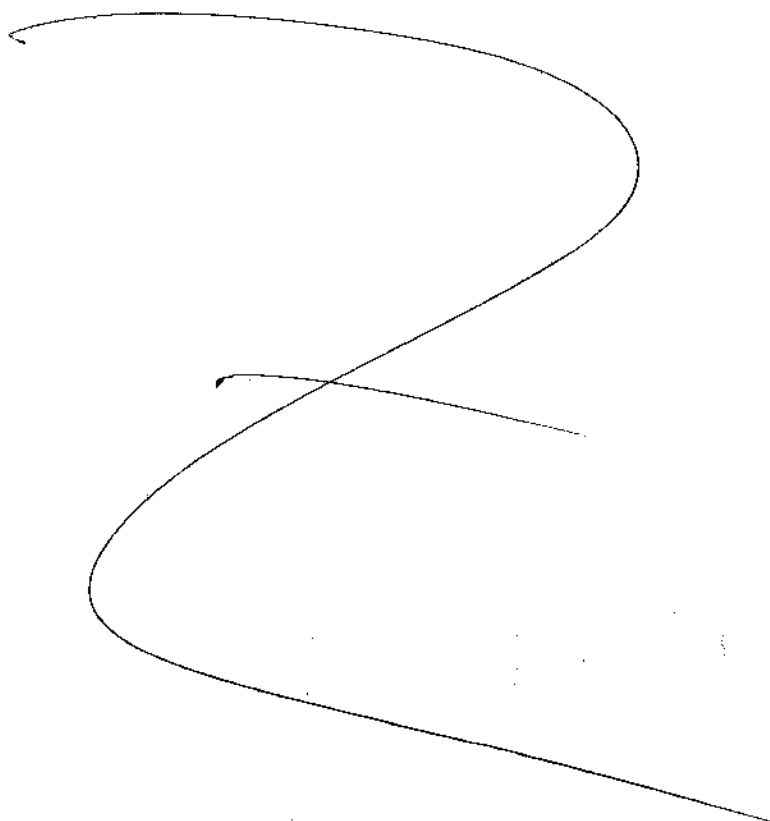

Primarul s. Baimacia
Responsabil tehnic

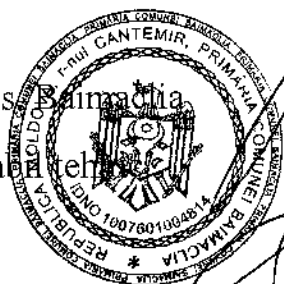

Gh. Vovcenco
V. Pavalache



Anexa nr.1 la procesul-verbal nr.
De receptie la terminarea lucrarilor
din 16 decembrie 2021

Lista lucrarilor care nu au fost executate

[A large, stylized handwritten mark, possibly a signature or a large 'X', is present in the center of the page.]

Primarul s. ~~Comana~~
Responsabil ~~chit~~

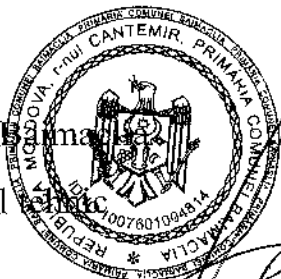

Gh .Vovcenco

V.Pavalache



Anexa nr.3 la procesul-verbal nr.
De receptie la terminarea lucrarilor
din 16 12 2021

Lista lucrarilor la care nu au fost respectate prevederile proiectului

1. De indeplinit reinstalarea pervazurilor din PVC la ferestre conform cerintelor
2. De indeplinit conectarea obiectului la apeduct si testarea retelei si a retelei de apa calda.
3. De indeplinit Cartea Tehnica a constructiei inclusiv jurnalele lucrarilor geodezice, de sudare ,de betonare a constructiilor cu prezentarea incercarilor de laborator .
4. De instalat corpurile de incalzire a boxei pentru autospeciala cu raze infrarosii si testarea lor 3 buc.
5. De indeplinit Sistema de evacuare a gazelor DP-100-6 conform cerintelor.
6. De indeplinit racordarea portii boxei cu pardoseala si instalarea grilelor de ventilare.
7. De lichidat defectele finisarii in camera de odihna a personalului
8. De indeplinit amenajarea teritoriului conform cerintelor
9. De fixat rigleta la imbinarea parapetului cu acoperisul

De lichidat obiectiile sus enumerate pina la data de 28 decembrie 2021.

Primar

s. E. B. B. B.

Responsabil tehnic

Obiectiile sus enumerate au fost lichidate in totalmente la data de

Primar

s. E. B. B. B.

Responsabil tehnic

Gh .Vovcenco

V.Pavalache

Gh .Vovcenco

V.Pavalache

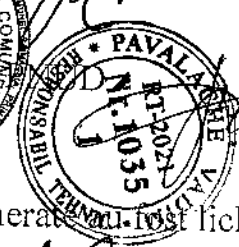

INVESTITOR PROGRAMUL NAȚIUNILOR UNITE PENTRU DEZVOLTARE

PROCES-VERBAL DE RECEPȚIE FINALĂ

Nr. _____ din 01-02-2022

Obiectul Construcția Postului de Pompieri și Salvatori din s. Baimaclia r-l Cantemir _____ este executat în cadrul contractului nr.110585 _____ din "22" aprilie _____ 2021

Lucrările au fost executate în baza autorizației nr. 01 _____ din 03.03.2021 _____ valabilă pînă la 03.03.2022 _____, de către _____ Primăria com Baimaclia _____

1. Comisia de recepție finală și-a desfășurat activitatea în intervalul 01.02.2022 _____, fiind formată din:

Presedintele Comisiei _____ Vovcenco Ghenadie Primarul com. Baimaclia

Membrii
Tarigradean Maria Manager Proiect PNUD
Pavalache Vadim Responsabil Tehnic PNUD
Mocanu Valeriu Responsabil Tehnic
Cioaric Gheorghe Responsabil Tehnic
Buzu Ion Primarul S. Carpesti
Hantea Tudor Primarul s. Costangalia

2. Au mai participat la recepție:

_____ (numele, prenumele)

_____ (calitatea)

3. Comisia de recepție finală, în urma examinării și analizei lucrărilor efectuate și a documentelor cuprinse în Cartea tehnică a construcției, a constatat următoarele:

- 1) lucrările pe specialități au fost executate și recepționate conform listei-anexă nr. 1;
- 2) lucrările au fost complet terminate la data de 20.09 2021
- 3) observațiile comisiei de recepție finală sînt prezentate în lista-anexă nr. 2;
- 4) Cartea tehnică a construcției și fișa sintetică a obiectului au fost (nu au fost) completate;
- 5) instrucțiunile de exploatare și urmărire a comportării în timp a obiectului (nu) sînt în posesia utilizatorului;

6) construcția s-a comportat (nu s-a comportat) corespunzător în perioada de la terminarea ei la data de _____ pînă în prezent, respectiv pe o durată de 2 luni, constatările comisiei fiind enumerate în anexa nr. 3;

7) valoarea obiectului este de 67169091 lei, conform listei-anexă nr. 1.

4. În baza constatărilor făcute, comisia de recepție finală propune: De a examina lucrarea

5. Comisia de recepție finală motivează propunerea făcută prin:

_____ Obiectiile depistate au fost inlaturate

Obiectul sa comportat corespunzator

6. Comisia de recepție finală recomandă următoarele: De acceptat receptia finala si a exploata obiectul conform destinatiei

6¹. Descrierea obiectului recomandat spre recepție:

Obiectul cu numărul cadastral _____, adresa poștală _____, destinația _____, compus din următoarele construcții _____, suprafața la sol _____, suprafața totală, _____, numărul de etaje _____, conform certificatului despre rezultatele inspecției bunului imobil, anexat la prezentul proces-verbal.

7. Prezentul proces-verbal, conținând _____ file și _____ anexe numerotate, cu un total de _____ file, a fost încheiat astăzi _____ la în _____ exemplare.

8. Concluzia Inspecției de Stat în Construcții

Comisia de recepție finală:

Președinte: Vovcenco Gh

Membri: Tarigradean V

Pavulicchi V

Mocanu V

Cioaric G

Buzău I

Hantea C

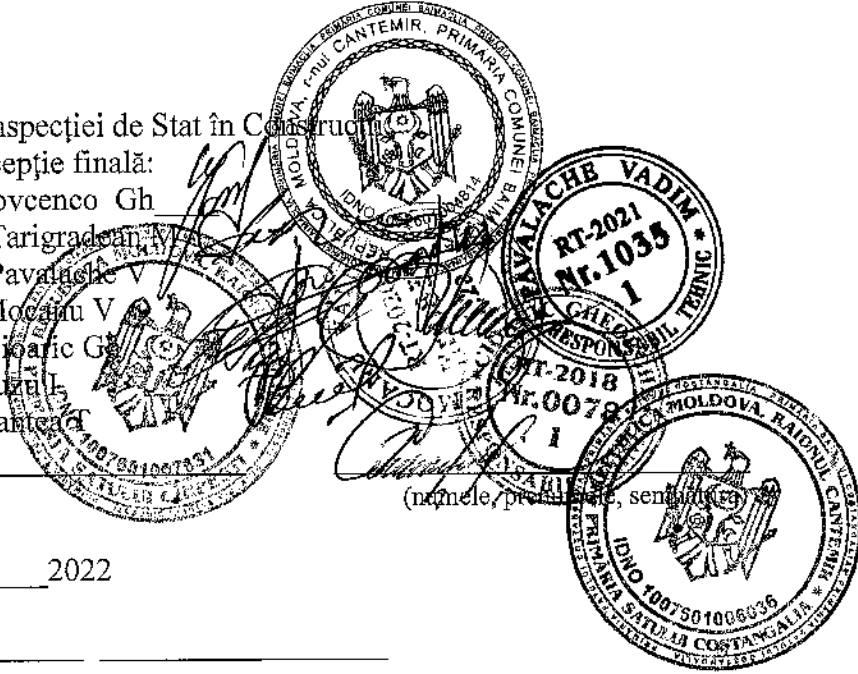

(numele, prenumele, semnatura)

" " 2022

L.Ș. _____

Receptie finala din 01.02.2022

Lista lucrarilor indeplinite la constructia obiectului

Lista	USD	MDL (Rata UNORE feb.-22) 1 USD=17.85 MDL
1. Constructii – rezistenta	17,282.58	308,494.05
2. Solutii arhitecturale	47,211,66	842,727.95
3. Retele interioare de asigurare cu apa si canalizare	2202.25	39,309.98
4. Echipament electric de forta, iluminat electric interior	7082.43	126,421.20
5. Lucrari de incalzire, ventilare si conditionare	3723.50	66,464.48
6. Semnalizarea de incendii	1416.60	25,286.31
7. Semnalizarea de paza autonoma	1831.62	32,694.42
8. Alimentarea cu energie electrica	1255.23	22,405.68
9. Retele exterioare apeduct si canalizare menajera	6200.59	110,680.35
10. Lucrari de amenajare a teritoriului	7877.12	140,606.50
Total	96,083.53 USD	1,715,090.92 MDL

Primar c. Baimaclia Ghenadie

Manager Proiect Maria TAPAGER

Responsabil Tehnic Vadim



Signature

Signature

