

DECLARAȚIE
de neîncadrare în situațiile ce determină excluderea de la procedura de atribuire, ce vin în aplicarea art. 18 din Legea nr. 131 din 03.07.2015

Subsemnata, **Gramma Anna**, reprezentant împuternicit al SRL "Anagrama –Grup" în calitate de ofertant/ofertant asociat, declar pe propria răspundere, sub sancțiunea excluderii din procedura de achiziție publică și sub sancțiunile aplicabile faptei de fals în acte publice, că nu mă aflu în situația prevăzută la art. 18 din Legea nr. 131 din 03.07.2015 privind achizițiile publice, respectiv în ultimii 5 ani nu am fost condamnat prin hotărâre definitivă a unei instanțe judecătorești pentru participarea la activități ale unei organizații sau grupări criminale, pentru corupție, fraudă și/sau spălare de bani.

Subsemnatul declar că informațiile furnizate sunt complete și corecte în fiecare detaliu și înțeleg că autoritatea contractantă are dreptul de a solicita, în scopul verificării și confirmării declarațiilor, orice documente doveditoare de care dispun.

Subsemnata, **Gramma Anna**, reprezentant împuternicit al SRL "Anagrama –Grup", în calitate de ofertant/ofertant asociat, la procedura Licitatie deschisă pentru atribuirea contractului de achiziție publică avînd ca obiect **Lucrări de renovare a Parcului „Sarmizegetusa”, nr. cad. 0100110.514, mun. Chișinău, sect. Botanica (str. Sarmizagetusa – Butucului – bd. Cuza-Vodă)**, la data de 01 septembrie 2020, organizată **Pretura Botanica**, declar pe propria răspundere că:

- a) nu am intrat în proces de insolvență ca urmare a hotărârii judecătorești;
- b) mi-am îndeplinit obligațiile de plată a impozitelor, taxelor și contribuțiilor de asigurări sociale, în conformitate cu prevederile legale în vigoare în RM sau în țara în care sunt stabilit până la data solicitată;
- c) nu am fost condamnat, în ultimii 3 ani, prin hotărârea definitivă a unei instanțe judecătorești, pentru o faptă care a adus atingere eticii profesionale sau pentru comiterea unei greșeli în materie profesională;
- d) nu sunt inclus în Lista de interdicție a operatorilor economici.

Subsemnatul declar că informațiile furnizate în scopul demonstrării îndeplinirii criteriilor de calificare și selecție sunt complete și corecte în fiecare detaliu și înțeleg ca autoritatea contractantă are dreptul de a solicita, în scopul verificării și confirmării declarațiilor, orice documente doveditoare de care dispun.

Data: 21.08.2020

Semnat

Nume: **Gramma Anna**

Funcția în cadrul firmei: **Director**

Denumirea firmei: **SRL Anagrama Grup**



DECLARAȚIE

privind conduita etică și neimplicarea în practici frauduloase și de corupere

Data: 06.09.2020

Numărul procedurii: [ocds-b3wdp1-MD-1597153503800](#)

Către: **Pretura Botanica**

Subsemnata, **Gramma Anna**, reprezentant împuternicit al SRL "Anagrama –Grup" în calitate de ofertant/ofertant asociat, confirm prin prezenta că:

1. Nici unul dintre angajații, companionii, agenții, acționarii, consultanții, partenerii noștri sau rudele sau asociații ai lor nu este în relații care ar fi putut considerate ca un conflict de interese.

2. În cazul în care vom afla despre faptul unui conflict potențial, vom raporta imediat informația respectivă către autoritatea contractantă.

3. Nici unul dintre angajații, companionii, agenții, acționarii, consultanții, partenerii noștri sau rudele sau asociații ai lor nu a fost angajat în practici de corupere, escrocherie, complotare, constrângere sau alte practici anticoncurențiale în procesul pregătirii ofertei din cadrul prezentei licitații, conform prevederilor din documentele de atribuire, punctul IPO10.

4. În legătură cu procedura respectivă de achiziție și cu orice contract care, eventual, ne va fi adjudecat ca rezultat al acesteia, nu au fost, nici nu vor fi efectuate nici un fel de plăți către angajații, companionii, agenții, acționarii, consultanții, partenerii noștri sau rudele lor, care sînt implicați în achiziția publică, implementarea contractului și aprobarea plăților contractuale în numele autorității contractante.

Data: 21.08.2020

Semnat

Nume: **Gramma Anna**

Funcția în cadrul firmei: **Director**

Denumirea firmei: **SRL Anagrama Grup**



DECLARAȚIE

privind obligațiile contractuale față de alți beneficiari

Nr.	Denumirea beneficiarului	Natura obligațiilor contractuale	Suma obligațiilor contractuale
1.	Primăria s. Gotești, raionul Cantemir	Reparația Centrului de tineret (Casa de Cultură) din s. Gotești, raionul Cantemir	15 499 148 lei
2.			
3.			
4.			

Data: 21.08.2020

Semnat

Nume: **Gramma Anna**Funcția în cadrul firmei: **Director**Denumirea firmei: **SRL Anagrama Grup**

DECLARAȚIE PRIVIND LISTA PRINCIPALELOR LUCRĂRI EXECUTATE ÎN ULTIMUL AN DE ACTIVITATE

Nr. crt.	Obiect contract	Denumirea/nume beneficiar/Adresa	Calitatea antreprenorului *)	Preț contract/ valoarea lucrărilor executate	Perioada de execuție a lucrării (luni)	Numărul și data procesului-verbal de recepție la terminarea lucrărilor
1	Unitatea de Implementare a Proiectului de Construcție a Locuintelor pentru Păturile Socialmente Vulnerabile II	„Lucrări de finalizare a blocului locative cu 40 apartamente din or. Fălești”	antreprenor general	17 755 255,00 lei	finalizat	<u>No2 din 23.05.19</u>
2	Primăria s. Gotești, raionul Cantemir	Reparația Centrului de tineret (Casa de Cultură) din s. Gotești, raionul Cantemir	antreprenor general	15 499 148 lei	În executare	

*) Se precizează calitatea în care a participat la îndeplinirea contractului, care poate fi de: contractant unic sau lider de asociație; contractant asociat; subcontractant.

Data: 21.08.2020

Semnat

Nume: **Gramma Anna**

Funcția în cadrul firmei: **Director**

Denumirea firmei: **SRL Anagrama Grup**



DECLARAȚIE

privind dotările specifice, utilajul și echipamentul necesar pentru îndeplinirea corespunzătoare a contractului

Nr. d/o	Denumirea principalelor utilaje, echipamente, mijloace de transport, baze de producție (ateliere, depozite, spații de cazare) și laboratoare propuse de ofertant ca necesare pentru executarea lucrării, rezultate în baza tehnologiilor pe care el urmează să le adopte	Unitatea de măsură (bucăți și seturi)	Asigurate din dotare	Asigurate de la terți sau din alte surse
0	1	2	3	4
1	Леса строительные, м2	650	propriu	
3	Апарат de sudură ВДУ-506	1	propriu	
4	Апарат de sudură ВДУ-306	1	propriu	
5	Betonieră BWE-250	1	propriu	
6	Betonieră Euromix	1	propriu	
7	Betonieră Syntesi 350	1	propriu	
8	Betonieră МК-480	1	propriu	
9	Бетононасос CB207A	1		arenda
10	Buncher pentru beton	2		arenda
11	Vagon de construcție	3	propriu	
12	Vibrator EV-2000	1	propriu	
13	Vibrator ИВ-104А-36В	2	propriu	
14	Вибропелка ЭВ-270А	1	propriu	
15	Cofrage din metal	450	propriu	
16	Perforator GBH2-26DFR	4	propriu	
17	Perforator GBH2-26DRE	5	propriu	
18	Pistol de construcție	3	propriu	
19	Presă	1	propriu	
20	Станок «Альфа»	1	propriu	
21	Станок заточный	1	propriu	
22	Станок торцевой	1	propriu	
23	Машина de frezat	1	propriu	
24	Стол каменщика	2	propriu	
25	Трамбовка SF-460	1	propriu	
26	Цистерна (4м3)	1		arenda
27	Штукатурная станция Silentios 300	1	propriu	
28	Электропила GKS65CE	1	propriu	
29	Аппарат сварочный (пластик)	1	propriu	
30	Компрессор	2	propriu	
31	Masina de slefuit beton	1		arenda
32	Utilaj de ridicat	1	propriu	
33	Трамбовка РФ90Н	1		arenda

34	Вагончик строительный	1	propriu	
35	Autocamion "Peugeot"	1	propriu	
36	Autocamion "Ford"	1	propriu	
37	Autocamion "ЗИЛ"	1	propriu	
38	Электропила DOLMAR	1	propriu	
39	Vibrator TOOLS	1	propriu	
40	Паяльник для пластиковых труб	1	propriu	
41	Пресс гидравлический ручной	1	propriu	
42	Şurubelnița cu acumulator ABS 18-24	2	propriu	

Data: 21.08.2020

Semnat

Nume: **Gramma Anna**

Funcția în cadrul firmei: **Director**

Denumirea firmei: **SRL Anagrama Grup**



C O N T R A C T de locațiune

nr. 01/01

“09” ianuarie 2020

or. Chisinau

SRL ”Bonocan”, or. Chișinău, str. N.Zelinski 32, c/f 1002600053201, reprezentată prin directorul Boienciuc Stanislav, denumită în continuare **„Locator”**

și,

SRL „Anagrama-Grup” or. Chișinău, str. Voluntar F.Lupașcu,18, , c/f **1003600048497**, cod TVA **0503734**, reprezentată prin administratorul Gramma Anna, denumită în continuare **„Locatar”**, au încheiat prezentul contract:

I Obiectul contractului

În baza prezentului contract “Locatorul” dă, iar “Locatarul” ia în locațiune Mecanisme si Utilaje de construcție (denumite în continuare UTILAJE) conform anexei nr.1 la contractul de locatiune.

1.1 Utilajele vor fi utilizată de către “Locatar” cu preponderență pentru efectuarea lucrărilor de construcție montaj.

II Drepturile și obligațiile părților

2.1 **“Locatorul”** este obligat:

2.1.1 Să transmită “Locatarului” în decurs de 15 zile de la data intrării în vigoare a contractului la solicitarea în scris a **“Locatarului”** utilajul solicitat.

2.1.2 Să nu comită acțiuni ce ar împiedica “Locatarul” să folosească UTILAJUL arendat conform contractului.

2.2 **“Locatarul”** este obligat:

2.2.1 Să folosească bunurile, conform destinației indicate în contract și să le mențină într-o stare tehnică bună.

2.2.2 Să achite la timp chiria.

2.2.3 Să nu transmită bunurile către terți fără acordul în scris al “Locatarului”.

2.2.4 Să acorde “Locatarului” posibilitatea pentru verificarea stării proprietății.

III Responsabilitatea părților

3..1 În cazul încălcării cauzelor prezentului contract “Locatarul” poartă următoarea răspundere:

3.1.1 În cazul neachitării la timp a plății chiriei se aplică o penalitate în mărime de 0,01% din suma neachitată pentru fiecare zi întârziere.

3.2 În cazul încălcării clauzelor prezentului contract “Locatorul” poartă următoarea răspundere.

IV Chiria și modul efectuării decontărilor

4.1 La momentul încheierii contractului, chiria se stabilește pe fiecare unitate in parte si este indicata in anexa nr.1 al prezentului contract.

4.2 Quantumul chiriei rămîne neschimbat pe parcursul anului în curs și se indexează la începutul fiecărui an în corespundere cu indicii de inflație stabiliți de organele de statistică.

4.3 Numărul zilelor lucrate se va stabili conform foilor de parcurs semnate de reprezentantul „Locatarului”.

V Termenul de valabilitate a contractului

5.1 Termenul de valabilitate a prezentului contract începe la "09" ianuarie 2020 expiră la "31" decembrie 2020.

VI Stipulații suplimentare

6.1 Modificările și completările în prezentul contract pot fi introduse la acordul ambelor părți.

6.2 Litigiile care au apărut la încheierea, îndeplinirea, modificarea stipulațiilor și rezilierea contractului se examinează de Judecătoria Republicii Moldova în conformitate cu Legislația republicii Moldova.

6.3 Contractul este întocmit în două exemplare (cîte unul pentru fiecare parte), ambele exemplare avînd aceeași valoare juridică.

Rechizitele juridice și semnăturile părților:

Locatar	Locatar
<p>S.R.L. "BONOCAN" mun.Chisinau, str. N.Zelinski 32</p> <p>BC "Energbank" SA c/b ENEGMD22 CONT Nr 22240011067</p> <p>c/f 1002600053201</p> <p>Director _____ Boenciuc S.</p>	<p>S.R.L. "ANAGRAMA-GRUP" mun.Chisinau, Voluntar F. Lupașcu, 18</p> <p>BC "Energbank" SA c/b ENEGMD22 CONT Nr.22247011998</p> <p>c/f 1003600048497 cod TVA 0503734</p> <p>Director _____</p>
	

Anexa nr. 1
La contract de locațiune nr.1/01 din "09"
ianuarie 2020

Lista utilajului oferit în arendă de către SRL „Bonocan”

Nr. crt	Denumirea principalelor utilaje și echipamente propuse spre arendă	U.M. (buc.-seturi)
0	1	2
1	Бетононасос CB207A	1
2	Buncher pentru beton	1
8	Цистерна (4м3)	1
9	Masina de slefuit beton	1
12	Трамбовка РФ90Н	1

Rechizitele juridice și semnăturile părților:

Locator	Locatar
<p>S.R.L. "BONOCAN" mun.Chisinau, str. N.Zelinschi 32</p> <p>BC "Energbank" SA c/b ENEGMD22 CONT Nr 22240011067</p> <p>c/f 1002600053201</p> <p>Director _____ Boenciuc S.</p> 	<p>S.R.L. "ANAGRAMA-GRUP" mun.Chisinau, Voluntar F. Lupașcu, 18</p> <p>BC "Energbank" SA c/b ENEGMD22 CONT Nr.22247011998</p> <p>c/f 1003600048497 cod TVA 0503734</p> <p>Director _____ </p> 

DWT[®]

www.dwt-pt.com



ABS-12 CLi
ABS-12 BLi
ABS-14,4 BLi
ABS-18 BLi ✓
ABS-24 BLi

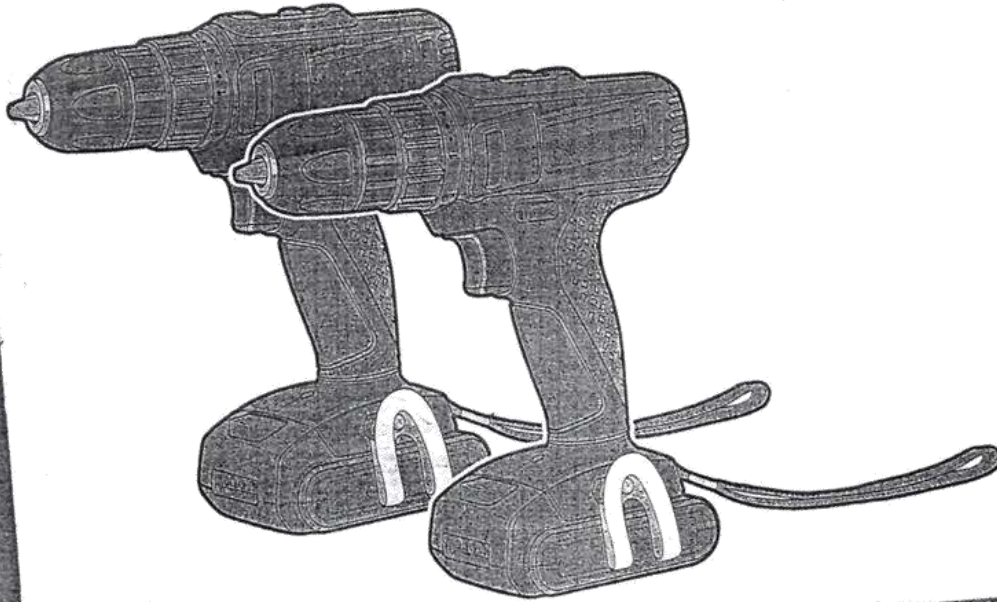

de Originalbetriebsanleitung
en Original instructions
fr Notice originale
it Istruzioni originali
es Manual original
pt Manual original
tr Original işletme talimatı
pl Instrukcja oryginalna
cs Původní návod k používání

sk Pôvodný návod na použitie
ro Instrucțiuni originale
bg Оригинална инструкция
el Πρωτότυπο οδηγό χρήσης
ru Оригинальное руководство по эксплуатации
ua Оригінальна інструкція з експлуатації
it Originalnstruckcja
kz Пайдалану нұсқаулығының түпнұсқасы
ar

Depozit principal nr. 1
S.R.L. "ANAGRAMA GROUP"
IDNO 1003600048497

DWT[®]
www.dwt-pt.com

BH09-26
BH11-28
BH-1200
BH12-40 V
BH14-32
H-1200 VS
H15-11 V
DBR14-30

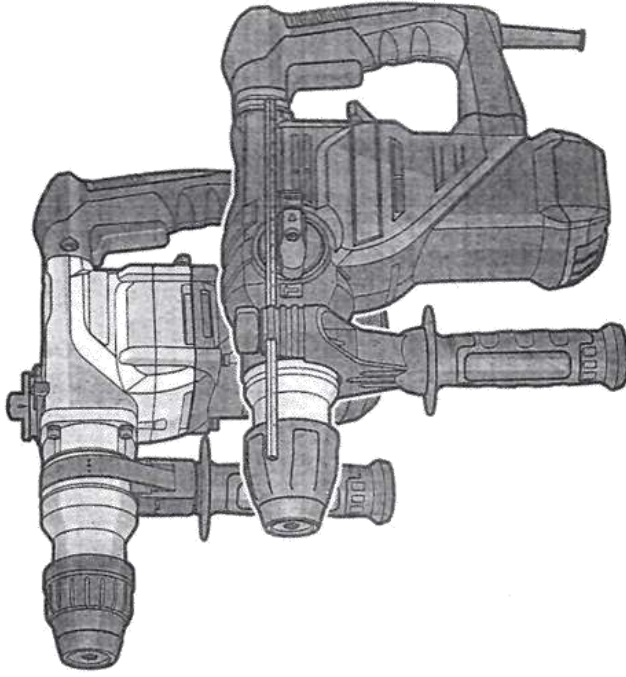

en Original instructions ru Оригинальное руководство по эксплуатации kz Пайдалану нұсқаулығының түпнұсқасы
fr Notice originale ua Оригінальна інструкція з експлуатації



Depozit principal nr. 1
S.R.L. "ANAGRAMA GRUP"
IDNO 1003600048497
Sen Caro

DWT® 
www.dwt-pt.com

ABS-12 CLi
ABS-12 BLi
ABS-14,4 BLi
ABS-18 BLi
ABS-24 BLi ✓

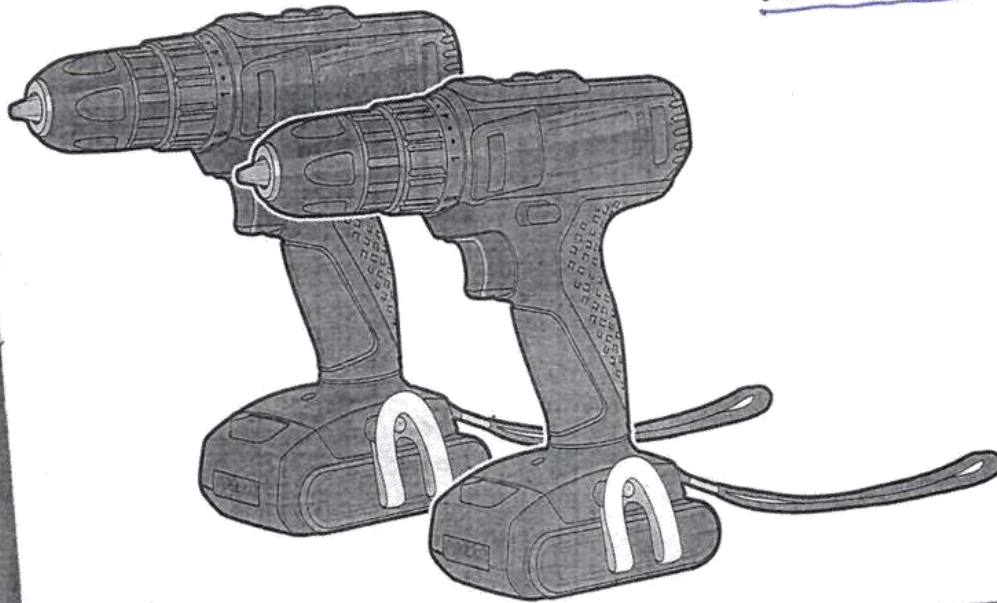

de Originalbetriebsanleitung
en Original instructions
fr Notice originale
it Istruzioni originali
es Manual original
pt Manual original
tr Orijinal işletme talimatı
pl Instrukcja oryginalna
cs Původní návod k používání

sk Povodny navod na pouzitie
ro Instrucțiuni originale
bg Оригинална инструкция
el Πρωτότυπο οδηγίων χρήσης
ru Оригинальное руководство по эксплуатации
ua Оригінальна інструкція з експлуатації
lt Originali instrukcija
kz Пайдалану нұсқаулығының түпнұсқасы
ar قهليلص ال تا مهيل عت

Depozit principal nr. 1

S.R.L. "ANAGRAMA GRUP"
IDNO 1003600048497



Электротехнический завод «КВТ», г. Калуга

Срок службы

Средний срок службы инструмента при условии соблюдения потребителем правил эксплуатации составляет 36 месяцев. Срок службы исчисляются с даты ввода инструмента в эксплуатацию. Фактический срок службы инструмента не ограничивается указанным сроком, а определяется его техническим состоянием.

Адреса и контакты

ИЗГОТОВИТЕЛЬ

ООО «КЗЗ КВТ»
248033, Россия, г. Калуга
пер. Секиотовский, д. 12

СЕРВИСНЫЙ ЦЕНТР КВТ

248033, Россия, г. Калуга
пер. Секиотовский, д. 12
телефон: (4842)595-260
адрес электронной почты: service@kvt.su

* Подробная информация о технических характеристиках, гарантийном положении, самостоятельном ремонте и пр., размещена на сайте завода-изготовителя www.kvt.su

Завод-изготовитель оставляет за собой право вносить изменения в конструкцию инструмента без уведомления

Сведения о приемке

Пресс гидравлический
ПГР-120 (КВТ)
ПГР-300 (КВТ)
ПГРС-120 (КВТ)
ПГРС-300 (КВТ)
ПГРС-120А (КВТ)
ПГРС-300А (КВТ)

Пресс гидравлический ручной

Профессиональная серия



Соответствует техническим условиям
ТУ 4834-019-97284872-2006.
Признан годным для эксплуатации.

Отметка о продаже

Deposit principal of
S.R.L. "ANAGRAMA GRUP"
IDNO 1003600048497
Nov Cars

ВНИМАНИЕ!

Прочитайте данный паспорт перед эксплуатацией инструмента и сохраните его для дальнейшего использования. Пожалуйста, обратите внимание на предупреждающие надписи. Это поможет Вам продлить срок службы инструмента, избежать его повреждения и травм при работе.

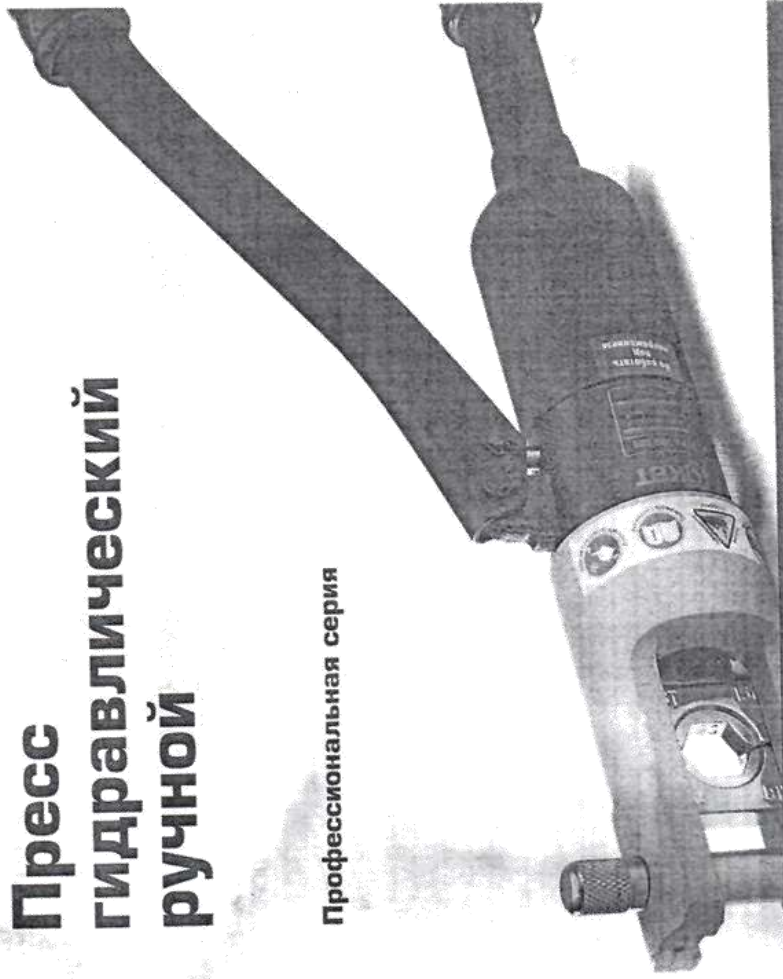

Паспорт модели:

ПГР-120 (КВТ)

ПГРС-120 (КВТ)

ПГРС-120А (КВТ)

ПГР-300 (КВТ)

ПГРС-300 (КВТ)

ПГРС-300А (КВТ)

www.kvt.su

ATENȚIE! La montarea pe o mașină rece - nu strângeți prea mult șuruburile, pentru a nu deteriora firul în timpul încălzirii ulterioare.

RECOMANDARI ÎN TIMPUL LUCRULUI

- Așezați mașina pe placa de bază (furnizată).
- Montați și fixați duzele de încălzire.
- Porniți aparatul pentru încălzire
- Tăiați țeava sub un unghi de 90 ° cu foarfece speciale. Scoateți burții. Marcați adâncimea sudării pe conductă (consultați Tabelul 1).
- Curățați și degresați suprafața țevii de sudat. Dacă țeava ranforsată este sudată, îndepărtați stratul exterior de polipropilenă și îndepărtați folia de aluminiu cu o unealtă specială de măturat (aparat de bărbierit).
- Asigurați-vă că mașina de sudură este încălzită la 260 ° C. Introduceți conducta în manșonul de încălzire până când se marchează adâncimea de încălzire și puneți fittingul pe dorn, aplicând o forță egală de la ambele capete. Ambele părți sunt topite în mașina de sudură în același timp. Timpul de încălzire depinde de diametrul conexiunii și este determinat de tabel.

ТАБЛИЦА

Diametrul țevii (mm)	Timpul încălzirii sec	Adâncimea sudurei (mm)	Timpul pentru răcire (min)
20	5	14	3
25	7	16	3
32	8	20	4
40	12	21	4
50	18	22	5
63	24	24	6
70	30	26	8
90	40	32	8
110	50	38,5	10

• După finalizarea încălzirii, scoateți părțile din mașină și conectați-o imediat la adâncimea necesară. Țeava și racordul trebuie conectate coaxial, fără mișcări ascuțite și fără rotire. Fixați piesele pentru timpul de răcire.

• După câteva secunde, piesele vor fi topite și vor fi o singură structură. Toate materialele implicate în lucrare sunt verificate pentru defecte

ПАЯЛЬНИК ДЛЯ ПЛАСТИКОВЫХ ТРУБ

PL1400

PL1600

PL2000

PL2300

Depozit principal nr. 1

S.R.L. "ANAGRAMA GRUP"
IDNO 1003600048497

Ion Cara

ИНСТРУКЦИЯ ПО ЭКСПЛУАТАЦИИ

VIBRATOR TOOLS

USER'S MANUAL

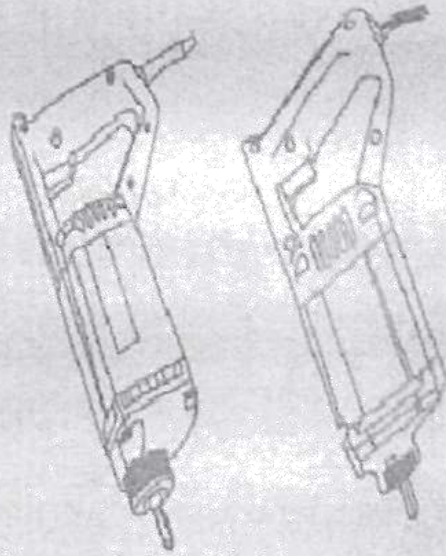

ZX35#

ZX50#

Depozit principal nr. 1
S.R.L. "ANAGRAMA GRUP" *Don Cor*
IDNO 1003600048497



IMER INTERNATIONAL S.p.A.
ШТУКАТУРНАЯ СТАНЦИЯ SILENT 300, SILENT 300A

ШТУКАТУРНАЯ СТАНЦИЯ SILENT 300 - SILENT 300A SILENT 300CL



MP04

(1106030, 1106035, 1106037)

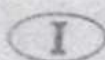

POMPA PER CEMENTO
Manuale uso manutenzione e ricambi



БЕТОНОНАСОС ДЛЯ СТЯЖЕК
Руководство по эксплуатации,
техобслуживанию и запчастям

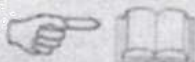

3225280 R06 - 2007/07

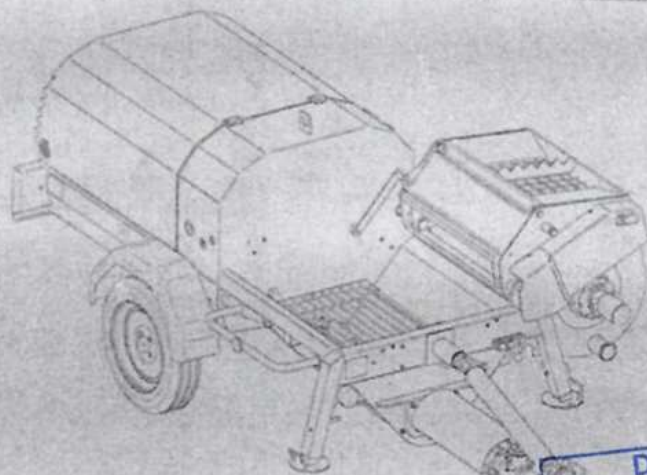

Depozit principal nr. 1

S.R.L. "ANAGRAMA GRUP" *Luca Carra*
IDNO 1003600048497



IMER INTERNATIONAL S.p.A.
Via Salceto, 55 - 53036 POGGIBONSI (SI) - (ITALY)
Tel. 0577 97341 - Fax 0577 983304
www.imergroup.it



Россия
ОАО «Ярославский завод «Красный Маяк»

СИСТЕМА
УПРАВЛЕНИЯ КАЧЕСТВОМ



сертифицирована
DQS согласно

ISO 9001:2008

ОКП 48 3310

ВИБРООБОРУДОВАНИЕ Виброплощадка

ЭВ-262.

Виброрейка ЭВ-270А, ЭВ-270.

Виброрейка телескопическая ЭВ-403

РУКОВОДСТВО ПО ЭКСПЛУАТАЦИИ

18.001 РЭ

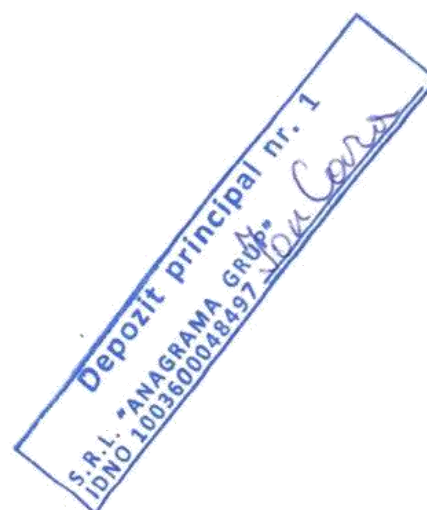

ОАО «Ярославский завод «Красный Маяк»»



СИСТЕМА
УПРАВЛЕНИЯ КАЧЕСТВОМ



сертифицирована
DQS согласно
ISO 9001:2008

Вибраторы электромеханические общего назначения ИБ-11-50, ИБ-11-50Н, ИБ-98Н, ИБ-06- 25, ИБ-104А

Руководство по эксплуатации
13.001 РЭ

Ярославль 2016 г.

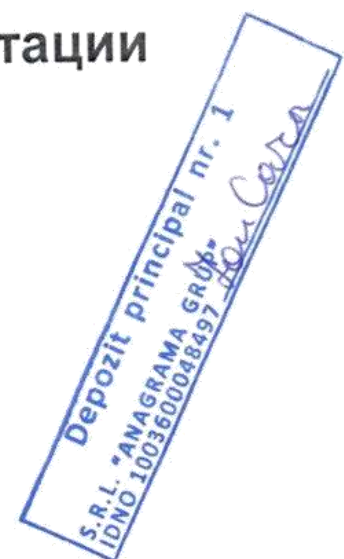

Россия
ОАО «Ярославский завод «Красный Маяк»

СИСТЕМА
УПРАВЛЕНИЯ КАЧЕСТВОМ



сертифицирована
DQS согласно

ISO 9001:2008

ОКП 48 3310

**ВИБРООБОРУДОВАНИЕ Виброплощадка
ЭВ-262.**

Виброрейка ЭВ-270А, ЭВ-270.

Виброрейка телескопическая ЭВ-403

РУКОВОДСТВО ПО ЭКСПЛУАТАЦИИ

18.001 РЭ





**MANUAL TEHNIC COMPRESOARE
PROFESIONALE SILENTIOASE CU ULEI**

XYBM24B

XYBM50B

XYV2050

XY-2824

XY-5850

XY2065A-100

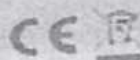

*Atentie: Avertismentele, precizările și instrucțiunile prezentate în acest manual nu pot acoperi toate situațiile
ce pot apărea în timpul funcționării. Este de îndatorire operatorului să studieze cu atenție manualul prin adoptarea
unui comportament preventiv evitând astfel situațiile neprevăzute sau periculoase și cauză pentru echipament.*

Depozit principal nr. 1
S.R.L. "ANAGRAMA GRUP"
IDNO 1003600048497
Ion Cara

CE

SYNTESI

190 - 250 - 300 - 350 EL

(1105650 - 1105700 - 1105750 - 1105752 - 1105800) 230V
(1105703 - 1105803) 110V
(1105655 - 1105705 - 1105755 - 1105805) 380V

BETONIERA IMER

**MANUAL DE UTILIZARE, INTRETINERE SI PIESE DE
SCHIMB**



3228768 R02 - 2009/12



IMER INTERNATIONAL S.p.A.
Via Saiceto 55 - 53036 Poggibonsi (SI) - Italy
Tel. +39 0577 97341 - Fax +39 0577 983304
www.imergroup.com

Depozit principal nr. 1
S.R.L. "ANAGRAMA GRUPON CARD"
IDNO 1003600048497

Werkzeuggestellungsliste
Parts List
Liste de pièces détachées
Lista de piezas de repuesto

006-09

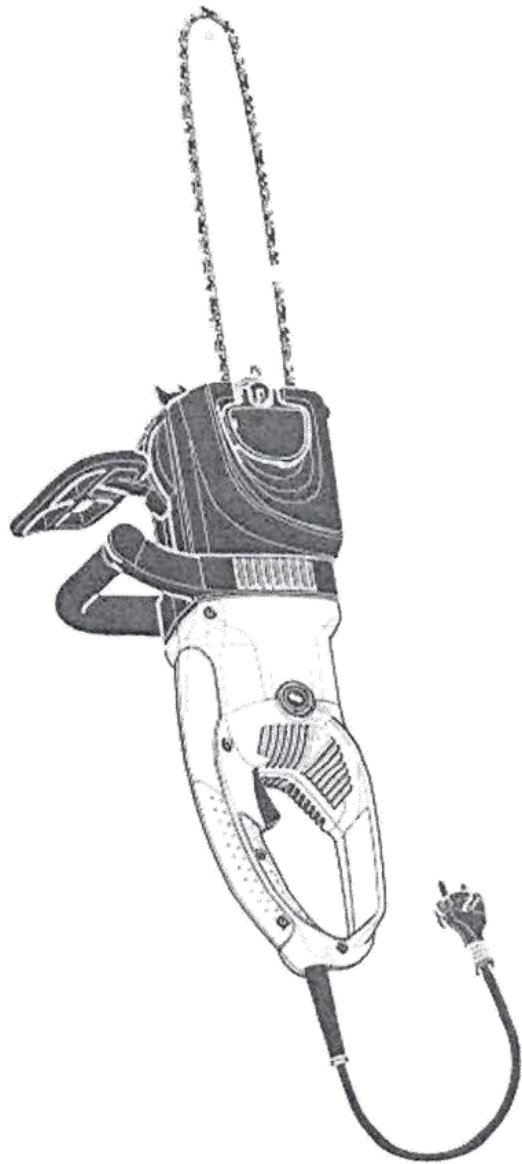

ES-153 A
ES-163 A
ES-173 A
ES-183 A

ES-2130 A
ES-2135 A
ES-2140 A

ES-2145 A
Depozit P. 1003600048497
"ANAGRAMA GRUPA"
S.R.L. 1003600048497
I.O.N.S.

DOLMAR



A member of the *Makita* Group

MAR GmbH

Postfach 70 04 20

D-22004 Hamburg

Germany

995 700 238 (DE, GB, FR, ES)

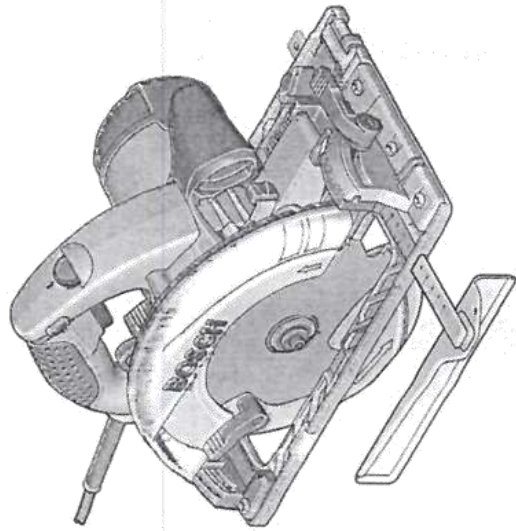

GKS Professional

65165 G1 65 GCE



BOSCH

По вопросам продаж и поддержки обращайтесь:

Архангельск (8182)63-90-72
 Астана +7(7172)727-132
 Белгород (4722)40-23-64
 Брянск (4832)59-03-52
 Владивосток (423)249-28-31
 Волгоград (844)278-03-48
 Вологда (8172)26-41-59
 Воронеж (473)204-51-73
 Екатеринбург (343)384-55-89
 Иваново (4932)77-34-06
 Ижевск (3412)26-03-58
 Казань (843)206-01-48

Калининград (4012)72-03-81
 Калуга (4842)92-23-67
 Кемерово (3842)65-04-62
 Киров (8332)68-02-04
 Краснодар (861)203-40-90
 Красноярск (391)204-63-61
 Курск (4712)77-13-04
 Липецк (4742)52-20-81
 Магнитогорск (3519)55-03-13
 Москва (495)268-04-70
 Мурманск (8152)59-64-93
 Набережные Челны (8552)20-53-41

Нижний Новгород (831)429-08-12
 Новокузнецк (3843)20-46-81
 Новосибирск (383)227-86-73
 Орел (4862)44-53-42
 Оренбург (3532)37-68-04
 Пенза (8412)22-31-16
 Пермь (342)205-81-47
 Ростов-на-Дону (863)308-18-15
 Рязань (4912)46-61-64
 Самара (846)206-03-16
 Санкт-Петербург (812)309-46-40
 Саратов (845)249-38-78

Смоленск (4812)29-41-54
 Сочи (862)225-72-31
 Ставрополь (865)225-72-31
 Тверь (4822)63-31-35
 Томск (3822)99-44-55
 Тула (4807)402-260048497
 Тюмень (3452)66-21-18
 Ульяновск (8422)24-23-59
 Уфа (347)229-48-12
 Челябинск (351)202-03-61
 Череповец (8202)49-02-64
 Ярославль (4852)69-52-93

principal nr. 1

BOSSALTA SERRAMA GRUP
 4007402260048497

эл. почта: bps@nt-rt.ru || сайт: <http://bosch-pr.nt-rt.ru>

OEU

OEU

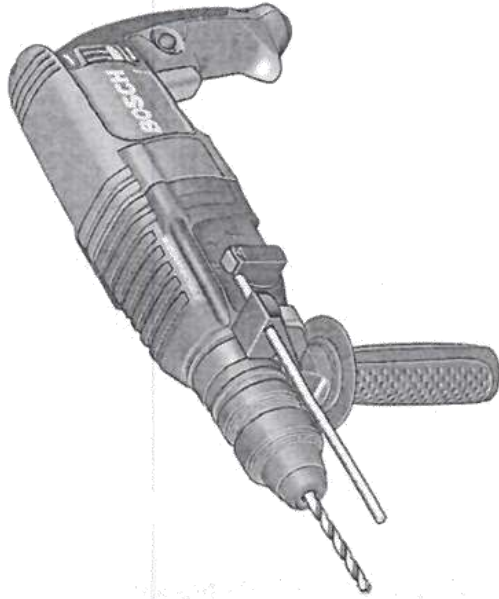

Robert Bosch GmbH
Power Tools Division
70745 Leinfelden-Echterdingen
Germany

www.bosch-pt.com

1 609 92A 040 (2013.01) PS/108 EEU



1 609 92A 040

GBH Professional

2-26 E | 2-26 RE | 2-26 DE | 2-26 DRE | 2-26 DFR



BOSCH

Depozit principal nr. 1

ro Instrucțiuni originale
bg Оперативна инструкция
sr Originalno uputstvo za rad
sl Izvirna navodila
hr Originalne upute za rad
et Algoritm jahtavala
lv Instrukcija būvniecībai
it Originali instrukcija

pl Instrukcja oryginalna
cs Původní návod k používání
sk Pôvodný návod na použitie
hu Eredeti használati utasítás
ru Оригинальн108ое руководство
по эксплуатации
uk Оригінальна інструкція з
експлуатації



ГРАНИТ

Станок заточной электрический

зС-150/350

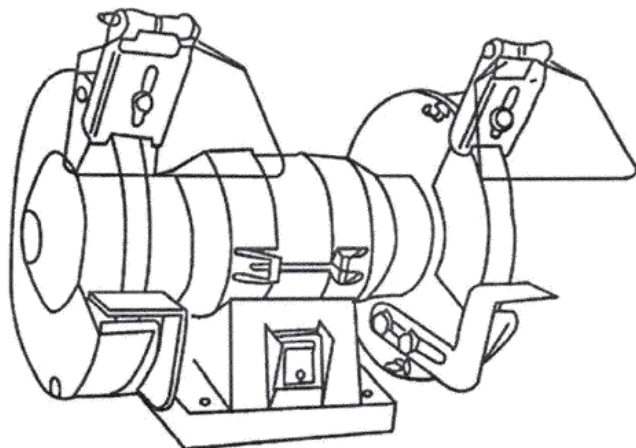

руководство по эксплуатации



Depozit principal nr. 1
S.R.L. ANAGRAMA GROUP
IDNO 1003600048497
Ion Costa

ОКП – 344183
346882



ПАСПОРТ ВД-506С У3

3038-002-19253442-05 ПС

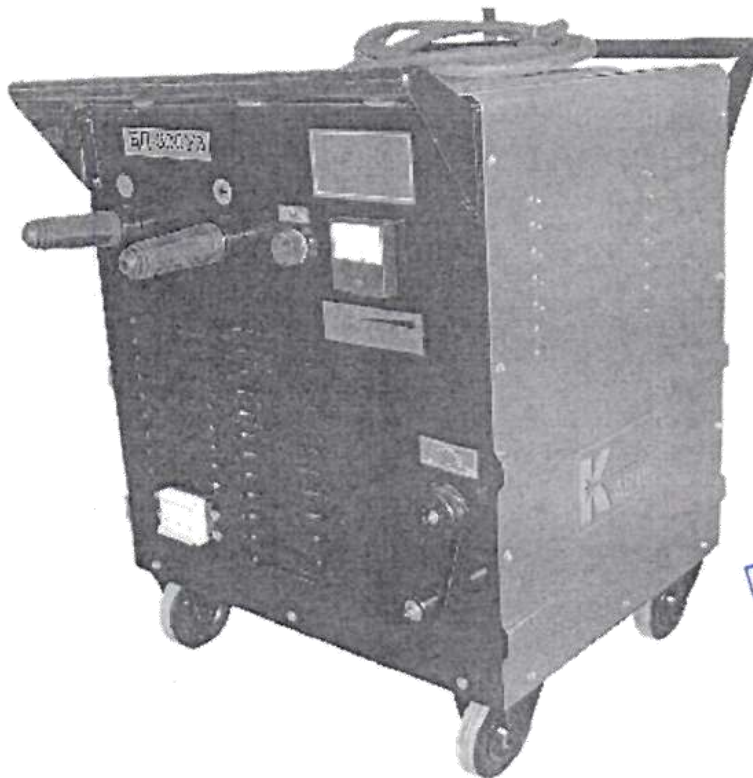

Depozit principal nr. 1
S.R.L. "ANAGRAMA GRUP"
IDNO 1003600048497
Ion Covan

г.Сафоново
2015г.

ОКП – 344183
346882



ПАСПОРТ ВД-306У3

3468-002-12353442-04 ПС

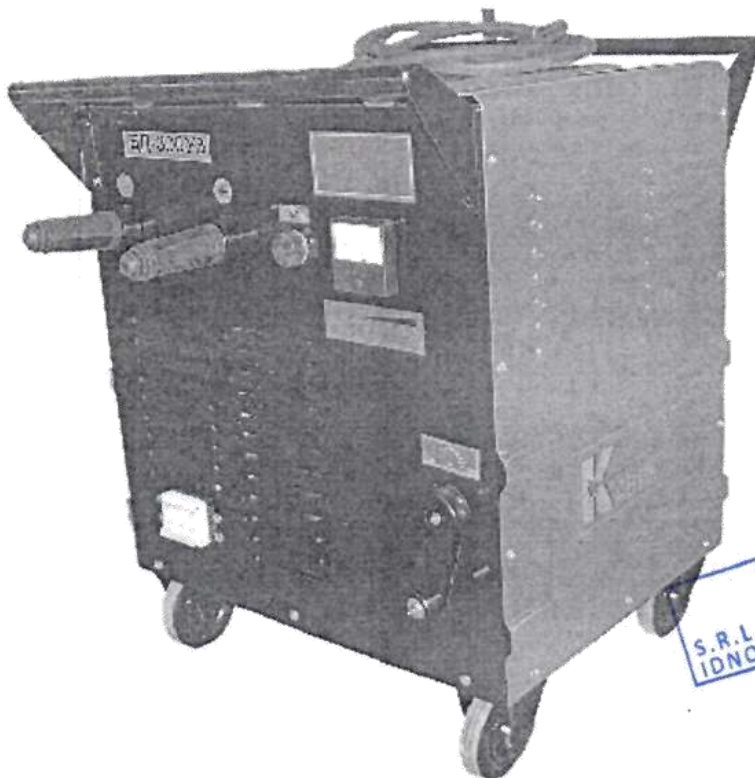

Depozit principal nr. 1
S.R.L. "ANAGRAMA GROUP"
IDNO 1003600048497
Yeu Caro

г.Сафоново
2015г.



SF460

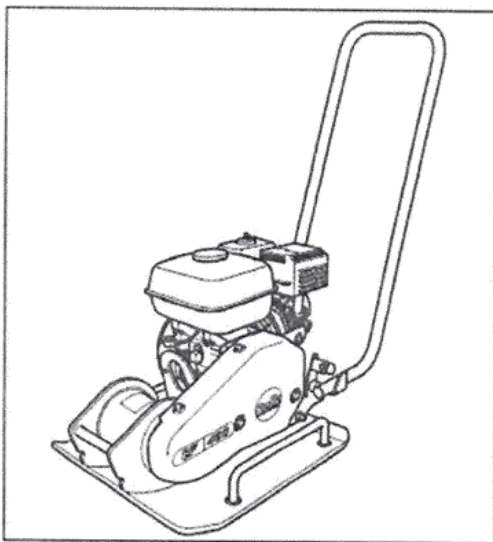

- Spare Parts Book
- Pièces détachées
- Libro Despiece
- Lista de Peças
- Onderdelen Boekje
- Reservedele Skrift
- Ersatzteilhandbuch
- Manuale dei ricambi
- Bruksanvisning
- Bruksanvisning
- Varaosaluettelo
- Lista Części Zamiennych
- Запасные части Книга
- Varuosade nimekiri
- Rezerves daļu saraksts
- Atsarginiu daliu sarašas
- Част Списък
- Részek Oldalra dől
- Lista Pieców do Szimh

216

(GB)	Operators Manual	6
(US)	Operators Manual	16
(F)	Manuel De L'Opérateur	26
(E)	Manual del Operador	36
(P)	Manual de Operação	46
(NL)	Handleiding	56
(DK)	Betjeningsvejledning	66
(D)	Bedienungshandbuch	76
(I)	Manuale Dell'Operatore	86
(S)	Bruksanvisning	96
(NO)	Betjene Håndbok	106
(SF)	Käyttöohje	116
(PL)	Instrukcja Obsługi	126
(RUS)	Руководство для оператора	136
(EST)	Kasutusjuhend	146
(LV)	Lietotāja rokasgrāmata	156
(LT)	Naudojimo Instrukcija	166
(BG)	Оператор Ръчен	176
(HUN)	Kezelők Kézi	186
(RO)	Manualul Operatorului	196
(HR)	Uputstvo za rukovatelja	206



**CERTIFICAT
DE INMATRICULARE
PROVIZORIU**

A QRQ645 B 1991

J1 AUTOCAMION

D1 FORD

D2 TRANSIT

D3 BENÄ

E WF0CXXGBVCMU76693

E1 WF0CXXGBVCMU76693

E2 X

G 2021

P5 4DAMU76693

P1 2496

P3 MOTORINÄ

R ALBASTRU

Q X

I 22.06.2016

H 21.08.2016

Semnătura autorității

B 0005000 B



Depozit principal nr. 1
ANAGRAMA GRUP

S.R.L. "ANAGRAMA GRUP"
IDNO. 1003600048497

Notă: Certificatul servește pentru circulația vehiculului pe teritoriul țării, precum și pentru scoaterea vehiculului din țară, în caz de export.

Semnătura autorității

L.Ș.

Data radierii

RADIERE DIN EVIDENȚĂ SAU DIN EXPLOATARE
Motivul

IDNV 3001056012952
(Codul vehiculului în RST)

- C1.1 "ANAGRAMA-GRUP" S.R.L. X
- C1.2 1003600048497 X
- C1.3 MDA CHIȘINÄU
- C4 PROPRIETAR
- Z ÎS „CRIS „Registru” X
- X X
- X X
- X X

A Numărul de înmatriculare; B Anul fabricației; C1.1 Titularul; C1.2 Numărul de identificare al titularului; C1.3 Adresa; C4 Drepturi asupra vehiculului; D1 Marca; D2 Modelul; D3 Tipul caroseriei; E Numărul de identificare al vehiculului (VIN); E1 Numărul caroseriei (tașă); E2 Numărul șasiului; F1 Masa maximă autorizată, kg; G Masa proprie, kg; H Perioada valabilității; I Data înmatriculării; J1 Tipul vehiculului; P1 Capacitatea motorului, cm³; P3 Tipul de combustibil sau de sursă de putere; P5 Numărul motorului; Q Raportul putere/greutate, kW/kg; R Culoarea; S1 Numărul de locuri pe scaune; X Mențiuni speciale; Z Autoritatea emițentă.

			7		
12. Dațco Leonid – instalatii electrice			6		
13. Lazarchevuici V – tencuitor-fatade	<i>Școala</i>		7		
14. Obreja Eduard – montator acoperiș	<i>profesională</i>				
15.Stan Constantin – montator acoperiș	<i>Școala</i>		5		
16.Pismac Savelii - tencuitor	<i>profesională</i>				
17. Rusu Ivan – Sudor, agent proviz.			9		
18. Curdoglo Ivan – tencuitor	<i>Școala</i>		5		
19.Poclitari Serghei - lăcătuș	<i>profesională</i>				
20.Titula Nicolai- muncitor	<i>Școala</i>		3		
21. Bantea Viorel - betonist	<i>profesională</i>				
22. Gucovschi Anatol – плиточник-облиц.			11		
23.Mișin Igor – specialist RAC			2		
24.Vîrtosu Gheorghe – electric			2		
25.Ciutaș Veaceslav- șofer	<i>Școala</i>		4		
26.Scobioala Alexandr –tencuitor	<i>profesională</i>				
27.Gusnac Evghenii – electr.mont.	<i>Școala</i>		10		
28.Drebot Alexandr – betonist	<i>profesională</i>				
29. Nicuriuc Andrei- tencuitor			8		
30.Butnaru Veaceslav – lăcătuș			6		
31.Oala Gheorghe – muncitor auxiliar			11		
32.Pascari Stepan – tencuitor/zidar			3		
33.Sucmanov Alexandr – tencuitor			12		
34.Muntean Serghei – tencuitor			6		
35.Grigorii Petru – montator acoperiș			5		
36. Podarov Ion – montator acoperiș			4		
			11		
					2018-DLS nr.3317

	1	2	3	4	
	37. Mihailuc Ghrigorii - montator acoperiș 38. Jecico Iia - montator acoperiș 39. Boișteanu Nicolai- montator acoperiș 40. Iuteș Vasilii - montator acoperiș 41. Grigorii Alexandru - montator acoperiș 42. Tucan Nicolai- tencuitor -zidar		8 4 6 4 4		

Data: 21.08.2020

Semnat

Nume: **Gramma Anna**

Funcția în cadrul firmei: **Director**

Denumirea firmei: **SRL Anagrama Grup**



REPUBLICA



MOLDOVA

MINISTERUL ECONOMIEI
ȘI INFRASTRUCTURII

CERTIFICAT

de atestare tehnico-profesională

Seria 2019-DS

Numărul 0596

Eliberat domnului (doamnei): **Caraghenov Nicolae**

Pentru a activa în calitate de: **Diriginte de șantier**

Domeniile:

1. Construcții civile, industriale și agrozootehnice.

Exigențele esențiale:

A - rezistență și stabilitate;

B - siguranță în exploatare;

C - siguranță la foc;

D - igienă, sănătatea oamenilor, refacerea și protecția mediului înconjurător

E - izolație termică, hidrofonă și economică de energie;

F - protecție împotriva zgomotului.

Data eliberării **26 septembrie 2019**

Valabil până la **26 septembrie 2024**



Svetlana DOGOTARU

Secretar de Stat

**LISTA SUBCONTRACTORILOR
ȘI PARTEA/PĂRȚILE DIN CONTRACT CARE SUNT
ÎNDEPLINITE DE ACEȘTIA**

Nr. d/o	Numele și adresa subantreprenorilor	Activități din contract	Valoarea aproximativă	% din valoarea contractului
1.				

Data: 21.08.2020

Semnat

Nume: **Gramma Anna**

Funcția în cadrul firmei: **Director**

Denumirea firmei: **SRL Anagrama Grup**



INFORMAȚII PRIVIND ASOCIEREA

în vederea participării la procedura de adjudecare a executării obiectivului de investiție

(denumirea)

(forma de licitație _____)

1. Părți contractante (agenți economici)a) _____
b) _____**2. Adrese, telefon, telefax a oficiilor partenerilor (părți contractante):**a) _____
b) _____**3. Informații privind modul de asociere:**

3.1. Data încheierii contractului de asociere _____

3.2. Locul și data înregistrării asociației _____

3.3. Activități economice ce se vor realiza în comun _____

3.4. Contribuția fiecărei părți la realizarea activităților economice comune convenite _____

3.5. Valoarea și cota procentuală a lucrărilor executate de fiecare asociat _____

3.6. Condiții de administrare a asociației _____

3.7. Modalitatea de împărțire a rezultatelor activității economice comune desfășurate _____

3.8. Cauze de încetare a asociației și modul de împărțire a rezultatelor lichidării _____

3.9. Repartizarea fizică, valorică și procentuală între fiecare asociat pentru executarea obiectivului supus licitației _____

3.10. Alte cauze _____

Data: 21.08.2020

Semnat

Nume: **Gramma Anna**Funcția în cadrul firmei: **Director**Denumirea firmei: **SRL Anagrama Grup**