



A C H I Z I Ţ I I P U B L I C E

CONTRACT Nr. _____
privind achiziția de bunuri

I. PARTEA GENERALĂ

Obiectul achiziției: Mobilier

Cod CPV: 39100000-3

„_____” 2024 mun. Chișinău

Furnizor	Cumpărător
Societatea cu Răspundere Limitată „ACVILIN-GRUP”, reprezentată de Administrator, dl Oleg BACALOV, care acționează în baza Statutului, denumită în continuare Furnizor, IDNO 1002600005369, data înregistrării în Registrul de stat al persoanelor juridice: 19.06.1997, pe de o parte,	Instituția Publică „Agenția Servicii Publice”, reprezentată de Director, dl Mircea EȘANU, care acționează în baza Statutului, denumită în continuare Cumpărător, IDNO 1002600024700, data înregistrării în Registrul de stat al persoanelor juridice: 19.07.2017, pe de altă parte,

ambii denumiți în continuare „Părți”, iar separat „Parte”, au încheiat prezentul Contract cu privire la următoarele:

a. Achiziționarea Mobilierului, denumite în continuare „Bunuri”, conform procedurii de achiziții publice de tip - Licitatie deschisă nr. ocds-b3wdp1-MD-1718783001753 din 19.06.2024, în baza Deciziei Grupului de lucru pentru achiziții publice al Cumpărătorului nr. 234/24 din 30.07.2024.

b. Următoarele documente vor fi considerate părți componente și integrale ale Contractului:

- Anexa nr. 1 – Specificații tehnice;
- Anexa nr. 1.1 – Modelul și parametrii Bunurilor;
- Anexa nr. 2 – Specificații de preț.

c. În cazul unor discrepanțe sau inconsecvențe între documentele componente ale Contractului, documentele vor avea ordinea de prioritate enumerată mai sus.

d. În calitate de contravaloare a plăților care urmează a fi efectuate de Cumpărător, Furnizorul se obligă prin prezentul Contract să livreze Cumpărătorului Bunurile/să presteze Serviciile aferente și să înlăture defectele lor în conformitate cu prevederile Contractului sub toate aspectele.

e. Cumpărătorul se obligă prin prezentul Contract să plătească Furnizorului, în calitate de contravaloare a livrării Bunurilor, prețul Contractului în termenele și modalitatea stabilite de Contract.

1. Obiectul Contractului

1.1. Furnizorul își asumă obligația de a livra Bunurile și de a presta Serviciile aferente de montare/ instalare, conform Specificațiilor din Anexele nr. 1, 1.1 și 2, care sunt părți integrante ale prezentului Contract.

1.2. Cumpărătorul se obligă, la rândul său, să achite și să recepționeze Bunurile livrate și Serviciile aferente prestate de Furnizor.

1.3. Calitatea Bunurilor corespunde cerințelor indicate în Anexele nr. 1 și 1.1 ale prezentului Contract.

1.4. Termenul de garanție al Bunurilor este stabilit în Anexa nr. 1 la prezentul Contract.

2. Termeni și condiții de livrare

2.1. Livrarea Bunurilor și prestarea Serviciilor aferente va fi efectuată în termen de 20 (douăzeci) de zile lucrătoare din data solicitării Cumpărătorului.

2.2. Documentația de însoțire a Bunurilor include:

- Factura fiscală;
- Actul de prestare a Serviciilor de montare/instalare;

2.3. Originalele documentelor prevăzute în punctul 2.2. se vor prezenta Cumpărătorului cel târziu la momentul livrării Bunurilor/prestării Serviciilor aferente. Livrarea Bunurilor/prestarea Serviciilor aferente se consideră încheiată în momentul în care sunt prezentate documentele de mai sus și acceptate fără obiecții de către Cumpărător.

3. Prețul și condiții de plată

3.1. Prețul Bunurilor livrate/Serviciilor aferente prestate conform prezentului Contract este stabilit în lei moldovenești, fiind indicat în Specificațiile de preț din Anexa nr. 2 a prezentului Contract.

3.2. Suma totală a prezentului Contract constituie: **358 762,63 lei (trei sute cincizeci și opt mii șapte sute șazeci și doi lei, 63 bani), inclusiv TVA.**

3.3. Achitarea plăților pentru Bunurile livrate/ Serviciilor aferente prestate se va efectua în lei moldovenești.

3.4. Metoda și condițiile de plată de către Cumpărător vor fi: în termen de 20 zile lucrătoare după livrarea Bunurilor solicitate și prestarea Serviciilor aferente, prezentarea facturii fiscale emisă prin SIA „e-Factura”, a actului de prestare a serviciilor de montare/instalare și acceptarea acestora fără obiecții de către Cumpărător.

3.5. Plățile se vor efectua prin transfer bancar pe contul de decontare al Furnizorului indicat în prezentul Contract.

4. Condiții de predare-primire

4.1. Bunurile se consideră livrate de către Furnizor și recepționate de către Cumpărător dacă:

- a) cantitatea Bunurilor corespunde informației indicate în Anexa nr. 2 și documentelor de însoțire stipulate la punctul 2.2. al prezentului Contract;
- b) calitatea Bunurilor corespunde cerințelor specificate în Anexele nr. 1 și 1.1 ale prezentului Contract;
- c) ambalajul și integritatea Bunurilor permite utilizarea acestora după destinație.

4.2. Furnizorul este obligat să prezinte Cumpărătorului originalul documentelor prevăzute în punctul 2.2. odată cu livrarea Bunurilor și prestarea Serviciilor aferente, pentru efectuarea plății. Pentru nerespectarea de către Furnizor a prezentei clauze, Cumpărătorul își rezervă dreptul de a majora termenul de achitare prevăzut în punctul 3.4. corespunzător numărului de zile de întârziere și de a fi exonerat de achitarea penalității stabilite în punctul 10.4.

5. Standarde

5.1. Bunurile furnizate și Serviciile aferente prestate în baza Contractului vor respecta cerințele stipulate în Anexele nr. 1 și 1.1 ale prezentului Contract.

5.2. Când nu este menționat nici un standard sau reglementare aplicabilă se vor respecta standardele sau alte reglementări autorizate în țara de origine a Bunurilor.

6. Obligațiile Părților

6.1. În baza prezentului Contract, Furnizorul se obligă:

- a) să livreze Bunurile și să presteze Serviciile aferente în condițiile prevăzute de prezentul Contract;
- b) să anunțe Cumpărătorul după semnarea prezentului Contract, în decurs de 5 zile calendaristice, prin telefon/fax sau mijloace electronice, despre disponibilitatea livrării Bunurilor/prestării Serviciilor aferente;
- c) să asigure condițiile corespunzătoare pentru recepționarea Bunurilor și a Serviciilor aferente de către Cumpărător, în termenele stabilite, în corespundere cu cerințele prezentului Contract;
- d) să asigure integritatea și calitatea Bunurilor/Serviciilor aferente până la recepționarea acestora de către Cumpărător.

6.2. În baza prezentului Contract, Cumpărătorul se obligă:

- a) să întreprindă toate măsurile necesare pentru asigurarea recepționării în termenul stabilit a Bunurilor livrate/Serviciilor aferente prestate în corespundere cu cerințele prezentului Contract;
- b) să asigure achitarea Bunurilor livrate/Serviciilor aferente prestate, respectând modalitățile și termenele indicate în prezentul Contract.

7. Circumstanțe care justifică neexecutarea Contractului

7.1. Părțile sunt exonerate de răspundere pentru neîndeplinirea parțială sau integrală a obligațiilor conform prezentului Contract, dacă aceasta este cauzată de producerea unor cazuri de circumstanțe care justifică neexecutarea Contractului (războaie, calamități naturale: incendii, inundații, cutremure de pământ, precum și alte circumstanțe care nu depind de voința Părților).

7.2. Partea care invocă clauza circumstanțelor care justifică neexecutarea Contractului este obligată să informeze imediat (dar nu mai târziu de 10 zile) cealaltă Parte despre survenirea circumstanțelor care justifică neexecutarea Contractului.

7.3. Survenirea circumstanțelor care justifică neexecutarea Contractului, momentul declanșării și termenul de acțiune trebuie să fie confirmate printr-un aviz de atestare, eliberat în mod corespunzător de către organul competent din țara Părții care invocă asemenea circumstanțe.

7.4. În cazul în care în circumstanțele care justifică neexecutarea Contractului, acesta se modifică prin Acordul adițional, inclusiv modificarea termenelor de executare, în cazul unei executări ulterioare a Contractului. Când se execută pct. 7.1. și pct. 7.3., părțile modifică contractul prin Acord adițional, privind neîndeplinirea parțială sau integrală a obligațiilor, inclusiv modificarea termenelor în cazul suspendării și executării ulterioare a Contractului.

8. Rezoluțiunea

8.1. Rezoluțiunea Contractului se poate realiza cu acordul comun al Părților.

8.2. Contractul poate fi rezolvit în mod unilateral de către:

- a) Cumpărător în caz de refuz al Furnizorului de a livra Bunurile/presta Serviciile aferente prevăzute în prezentul Contract;
- b) Cumpărător în caz de nerespectare de către Furnizor a termenelor de livrare/prestare stabilite;
- c) Furnizor în caz de nerespectare de către Cumpărător a termenelor de plată a Bunurilor/Serviciilor aferente;
- d) Furnizor sau Cumpărător în caz de nesatisfacere de către una dintre Părți a pretențiilor înaintate conform prezentului Contract.

8.3. Cumpărătorul are dreptul de a rezolvi unilateral Contractul în perioada de valabilitate a acestuia în una dintre următoarele situații:

- a) Furnizorul se afla, la momentul atribuirii lui, în una dintre situațiile care ar fi determinat excluderea sa din procedura de atribuire potrivit art. 19 al Legii nr. 131/2015 privind achizițiile publice;
- b) Contractul a făcut obiectul unei modificări substanțiale care necesita o nouă procedură de achiziție publică în conformitate cu art. 76 al Legii nr. 131/2015 privind achizițiile publice;
- c) Contractul nu ar fi trebuit să fie atribuit Furnizorului respectiv, având în vedere o încălcare gravă a obligațiilor ce rezultă din Legea nr. 131/2015 privind achizițiile publice și/sau tratatele internaționale la care Republica Moldova este parte, care a fost constatată printr-o decizie a unei instanțe judecătorești naționale sau, după caz, internaționale.

8.4. Partea inițiatoare a rezoluțiunii Contractului este obligată să comunice în termen de 5 zile lucrătoare celeilalte Părți despre intențiile ei printr-o scrisoare motivată.

8.5. Partea înștiințată este obligată să răspundă în decurs de 5 zile lucrătoare de la primirea notificării. În cazul în care răspunsul nu este dat în termenele stabilite, partea inițiatoare va iniția rezoluțiunea.

9. Reclamații

9.1. Reclamațiile privind cantitatea Bunurilor livrate/Serviciilor aferente prestate sunt înaintate Furnizorului la momentul recepționării lor, fiind confirmate printr-un act întocmit în comun cu reprezentantul Furnizorului.

9.2. Pretențiile privind calitatea Bunurilor livrate/Serviciilor aferente prestate sunt înaintate Furnizorului în

termen de 20 de zile lucrătoare de la depistarea deficiențelor de calitate.

9.3. Furnizorul este obligat să examineze pretențiile înaintate în termen de 5 zile lucrătoare de la data primirii acestora și să comunice Cumpărătorului despre decizia luată.

9.4. În caz de recunoaștere a pretențiilor, Furnizorul este obligat, în termen de 5 zile, să livreze suplimentar Cumpărătorului cantitatea nelivrată de Bunuri/să presteze Serviciile aferente neprestate, iar în caz de constatare a calității necorespunzătoare, să le substituie sau să le corecteze în conformitate cu cerințele Contractului.

9.5. Furnizorul poartă răspundere pentru calitatea Bunurilor/Serviciilor aferente în limitele stabilite, inclusiv pentru viciile ascunse.

9.6. În cazul devierii de la calitatea Bunurilor/Serviciilor aferente cheltuielile pentru staționare sau întârziere sunt suportate de partea vinovată.

10. Sancțiuni

10.1. Forma de garanție de bună execuție a Contractului agreată de către Cumpărător este scrisoarea de garanție bancară sau ordin de plată privind transferul sumei la contul de decontare al Cumpărătorului în quantum de 5,0 % din suma totală a Contractului.

10.2. Pentru refuzul de a livra Bunurile/presta Serviciile aferente prevăzute în prezentul Contract sau pentru livrarea/prestarea necorespunzătoare a acestora, Furnizorului i se reține garanția de bună execuție constituită conform prevederilor pct. 10.1.

10.3. Pentru livrarea/prestarea cu întârziere a Bunurilor/Serviciilor aferente, Furnizorul poartă răspundere materială în valoare de 0,1 % din suma Bunurilor nelivrate/Serviciilor aferente neprestate, pentru fiecare zi de întârziere, dar nu mai mult de 5,0 % din suma totală a prezentului Contract. În cazul în care întârzierea livrării Bunurilor/prestării Serviciilor aferente sau întârzierea înlăturării neajunsurilor aferente livrării/prestării acestora depășește 10 (zece) zile, Furnizorul prezintă Cumpărătorului o explicație în formă scrisă. În caz dacă Cumpărătorul acceptă explicația Furnizorului, ultimul prelungește termenul de valabilitate a garanției de bună execuție, în caz contrar se consideră ca fiind refuz de a livra Bunurile/presta Serviciile aferente prevăzute în prezentul Contract și Furnizorului i se reține garanția de bună execuție constituită conform prevederilor pct. 10.1.

10.4. Pentru achitarea cu întârziere a Bunurilor/Serviciilor aferente, Cumpărătorul poartă răspundere materială în valoare de 0,1 % din suma neachitată în termen, pentru fiecare zi de întârziere, dar nu mai mult de 2,0 % din suma totală a prezentului Contract.

10.5. Prima zi lucrătoare ulterioară datei ce constituie termenul limită de livrare, precum și, termenul limită de achitare se consideră zi lucrătoare de întârziere.

10.6. Suma penalității calculate Furnizorului conform prezentului Contract poate fi dedusă (reținută) de către Cumpărător din suma plății pentru Bunurile nelivrate/Serviciile aferente neprestate.

11. Drepturi de proprietate intelectuală

11.1. Furnizorul are obligația să despăgubească Cumpărătorul împotriva oricărui:

a) reclamații și acțiuni în justiție, ce rezultă din încălcarea unor drepturi de proprietate intelectuală (brevete, nume, mărci înregistrate etc.), legate de echipamentele, materialele, instalațiile sau utilajele folosite pentru sau în legătură cu Bunurile/Serviciile aferente achiziționate, și

b) daune-interese, costuri, taxe și cheltuieli de orice natură, aferente, cu excepția situației în care o astfel de încălcare rezultă din respectarea Cerințelor tehnice solicitate de către Cumpărător.

12. Dispoziții finale

12.1. Litigiile ce ar putea rezulta din prezentul Contract vor fi soluționate de către Părți pe cale amiabilă. În caz contrar, ele vor fi transmise spre examinare în instanța de judecată competentă conform legislației Republicii Moldova.

12.2. Părțile contractante au dreptul, pe durata îndeplinirii Contractului, să convină asupra modificării clauzelor Contractului, prin Acord adițional, numai în cazul apariției unor circumstanțe care lezează interesele legitime ale acestora și care nu au putut fi prevăzute la data încheierii Contractului. Modificările și completările la prezentul Contract sunt valabile numai în cazul în care au fost perfectate în scris și au fost semnate de ambele Părți.

12.3. Nici una dintre Părți nu are dreptul să transmită obligațiile și drepturile sale stipulate în prezentul Contract unor terțe persoane fără acordul în scris al celeilalte părți.

12.4. Prezentul Contract este semnat electronic de către ambele părți și este remis în mod automat prin mijloacele electronice.

12.5. Prezentul Contract se consideră încheiat și intră în vigoare la data semnării.

12.6. Prezentul Contract este valabil până la **31 decembrie 2024**. Drepturile și obligațiile Părților privind garanția la Bunurile livrate rămân valabile până la expirarea termenului de garanție stabilit în prezentul Contract.

12.7. Prezentul Contract reprezintă acordul de voință al ambelor părți și se consideră semnat la data aplicării ultimei semnături de către una din părți.

12.8. Pentru confirmarea celor menționate mai sus, Părțile au semnat prezentul Contract în conformitate cu legislația Republicii Moldova, la data și anul indicate mai sus.

II. CONDIȚIILE SPECIALE ALE CONTRACTULUI

1. Locul de predare a Bunurilor către Cumpărător și prestarea Serviciilor aferente: mun. Chișinău, str. A. Pușkin, nr. 42.

2. Furnizorul se obligă să asigure funcționalitatea Bunurilor și înlocuirea gratuită a Bunurilor cu defecte în perioada termenului de garanție.

Datele juridice, poștale și de plăți ale Părților:

Furnizor „ACVILIN-GRUP” S.R.L.	Cumpărător Instituția Publică „Agenția Servicii Publice”
Adresa: mun. Chișinău str. Nicolae Dimo, 21, ap. 201-2011 Telefon: 069591749 Banca: „Victoriabank” S.A. IBAN: MD02VI225100000282719MDL Codul băncii: VICBMD2X416 Cod TVA: 7800014 Cod fiscal: 1002600005369 E-mail: oxana.pavliuc@cabinet.md	Adresa: mun. Chișinău str. Aleksandr Pușkin, 42 Telefon: 022-50-44-20 IBAN: MD97VI000002224212555MDL Banca: „Victoriabank” S.A. Sucursala nr. 12, mun. Chișinău Codul băncii: VICBMD2X884 Cod fiscal: 1002600024700

Semnăturile Părților:

Furnizor „ACVILIN-GRUP” S.R.L.	Cumpărător Instituția Publică „Agenția Servicii Publice”
Semnătura autorizată: Administrator Oleg BACALOV _____ L.Ș.	Semnătura autorizată: Director Mircea EȘANU _____ L.Ș.

SPECIFICAȚII TEHNICE

Obiectul achiziției: Mobilier

Nr.	Cod CPV	Denumirea bunurilor	Denumirea modelului bunului	Țara de origine	Producătorul	Specificarea tehnică
1.	39100000-3	Scaun pentru zona de așteptare	Scaun pentru zona de așteptare	Ucraina	Embawood	<p>Scaun pentru zona de așteptare: <i>Dimensiuni scaun:</i> 750x1 350 mm; <i>Material picioare și șezătoare:</i> PAL melaminat 36 mm, prelucrat cu cant ABS 0,5 mm, picioarele trebuie să fie fixate între ele printr-o chingă, care oferă stabilitate picioarelor; <i>Material spătar:</i> PAL melaminat 18mm, prelucrat cu cant ABS 2mm; Scaunul trebuie să fie dotat cu 3 elemente de suport spătar, 2 laterale și una pe mijloc; După semnarea Contractului, Furnizorul va efectua măsurări repetate și se vor stabili toate detaliile tehnice, inclusiv culoarea. Adresa livrării și instalării Bunurilor de către Furnizor: Chișinău, str. A. Pușkin, 42. Termen de garanție: 12 luni din data livrării Bunurilor. <i>Modelul de referință și parametrii sunt indicați în Anexa nr. 1.1, lit. A).</i></p>
2.		Masă de birou (operator)	Masă de birou (operator)	Ucraina	Embawood	<p>Scaun pentru zona de așteptare: <i>Dimensiuni scaun:</i> 750x1 350 mm; <i>Material picioare și șezătoare:</i> PAL melaminat 36 mm, prelucrat cu cant ABS 0,5 mm, picioarele trebuie să fie fixate între ele printr-o chingă, care oferă stabilitate picioarelor; <i>Material spătar:</i> PAL melaminat 18mm, prelucrat cu cant ABS 2mm; Scaunul trebuie să fie dotat cu 3 elemente de suport spătar, 2 laterale și una pe mijloc; După semnarea Contractului, Furnizorul va efectua măsurări repetate și se vor stabili toate detaliile tehnice, inclusiv culoarea. Adresa livrării și instalării Bunurilor de către Furnizor: Chișinău, str. A. Pușkin, 42. Termen de garanție: 12 luni din data livrării Bunurilor. <i>Modelul de referință și parametrii sunt indicați în Anexa nr. 1.1, lit. B).</i></p>

3.		Masă de birou cu anexă	Masă de birou cu anexă	Ucraina	Embawood	<p>Dimensiuni masă: Lăţime – 1400 mm, Adâncime –600 mm, Înălţime – 750 mm.</p> <p>Material masă: PAL melaminat 1 8mm în textura lemnului, prelucrat cu cant ABS 0,5 mm.</p> <p>Masa de lucru trebuie să fie dotată cu un suport pentru trecere cabluri, din plastic și un raft glisat pentru tastatură.</p> <p>Consolă incorporată nr.1: Lăţimea sertarului – 400 mm.</p> <p>Material consolă: PAL melaminat 18 mm în textura lemnului natural.</p> <p>Consola este dotată cu 3 sertare egale cu glisiera cu închidere lină și lacăt (primul sertar);</p> <p>Consolă incorporată nr.2: Lăţimea spaţiului de depozitare – 200 mm.</p> <p>Material consolă: PAL melaminat 18mm în textura lemnului natural.</p> <p>Consola este dotată cu 2 spații de depozitare deschise.</p> <p>După semnarea Contractului, Furnizorul va fi invitat pentru a efectua măsurări repetate și de a se stabili toate detaliile tehnice, inclusiv culoarea.</p> <p>Adresa livrării și instalării Bunurilor de către Furnizor: Chişinău, str. A. Puşkin, 42.</p> <p>Termen de garanție: 12 luni din data livrării Bunurilor.</p> <p><i>Modelul de referință și parametrii sunt indicați în Anexa nr. 1.1, lit. C).</i></p>
4.		Masă de birou	Masă de birou	Ucraina	Embawood	<p>Dimensiuni masă: Lăţime – 1400 mm, Adâncime – 600 mm, Înălţime – 750 mm.</p> <p>Material masă: PAL melaminat 18 mm în textura lemnului, prelucrat cu cant ABS 0,5 mm.</p> <p>Masa de lucru trebuie să fie dotată cu un suport pentru trecere cabluri, din plastic și un raft glisat pentru tastatură.</p> <p>Consolă incorporată nr.1: Lăţimea sertarului – 400 mm.</p> <p>Material consolă: PAL melaminat 18 mm în textura lemnului natural.</p> <p>Consola este dotată cu 3 sertare egale cu glisiera cu închidere lină și lacăt (primul sertar);</p> <p>Consolă incorporată nr.2: Lăţimea spaţiului de depozitare – 200 mm.</p> <p>Material consolă: PAL melaminat 18 mm în textura lemnului natural.</p> <p>Consola este dotată cu 2 spații de depozitare deschise.</p> <p>Anexa (Consolă cu 1 raft deschis și 3 sertare).</p> <p>Caracteristici:</p> <p>- Consola este dotată: 1 raft deschis și 3 sertare cu glisieră cu închidere</p>

					<p>lină;</p> <ul style="list-style-type: none"> - 4 roți universale (2 cu frână); - lacăt centralizat cu 2 chei; - 3 mânere metalice pentru deschiderea comodă a ușilor; <p>Date tehnice:</p> <ul style="list-style-type: none"> - Material: PAL melaminat 18 mm în textura lemnului natural, prelucrat cu cant ABS 0,5 mm; - Dimensiuni generale: 750x 600x600 mm; <p>După semnarea Contractului, Furnizorul va efectua măsurări repetate și se vor stabili toate detaliile tehnice, inclusiv culoarea.</p> <p>Adresa livrării și instalării Bunurilor de către Furnizor: Chișinău, str. A. Pușkin, 42.</p> <p>Termen de garanție: 12 luni din data livrării Bunurilor.</p> <p><i>Modelul de referință și parametrii sunt indicați în Anexa nr. 1.1, lit. D).</i></p>
5.	Masă transformer	Masă transformer	Ucraina	Embawood	<p>Dimensiuni masă: Lățime – 1000 mm, Adâncime –600 mm, Înălțime – 750 mm.</p> <p>Material masă: PAL melaminat 18 mm, prelucrat cu cant ABS 0,5 mm.</p> <p>Culoare masă: Albastru combinat cu gri.</p> <p>Masa de lucru trebuie să fie dotată cu un suport pentru trecere cabluri, din plastic și un raft glisat pentru tastatură.</p> <p>Consolă incorporată: Înălțimea -722 mm, Lățimea – 200 mm.</p> <p>Material consolă: PAL melaminat 18mm în textura lemnului natural.</p> <p>Consola este dotată cu 2 spații de depozitare deschise.</p> <p>După semnarea Contractului, Furnizorul va efectua măsurări repetate și se vor stabili toate detaliile tehnice, inclusiv culoarea.</p> <p>Adresa livrării și instalării Bunurilor de către Furnizor: Chișinău, str. A. Pușkin, 42.</p> <p>Termen de garanție: 12 luni din data livrării Bunurilor.</p> <p><i>Modelul de referință și parametrii sunt indicați în Anexa nr. 1.1, lit. E).</i></p>
6.	Suport pentru tastatură	Suport pentru tastatură	Moldova	Cabinet Plus	<p>Material: PAL melaminat 18mm, în textura lemnului natural prelucrat cu cant ABS 0,5 mm;</p> <p>Culoarea: <u>lemn natural</u>;</p> <p>Lățime: 500mm;</p> <p>Înălțime:80mm;</p> <p>Adâncime: 350mm;</p> <p>Glisiere: 2 bucăți;</p>

					<p>Plăci de fixare din pal, pentru înșurubarea gliserilor: 2 bucăți; Elemente de fixare: 4 bucăți (colțare metalice) După semnarea Contractului, Furnizorul va efectua măsurări repetate și se vor stabili toate detaliile tehnice, inclusiv culoarea. Adresa livrării și instalării Bunurilor de către Furnizor: mun. Chișinău, str. A. Pușkin, 42. Termen de garanție: 12 luni din data livrării Bunurilor. <i>Modelul de referință și parametrii sunt indicați în Anexa nr. 1.1, lit. F).</i></p>
7.	Suport pentru monitor	Suport pentru monitor	Moldova	Cabinet Plus	<p>Material corp/blat: PAL melaminat 18mm, în textura lemnului natural prelucrat cu cant ABS 0,5 mm; Culoarea: <u>lemn natural</u>; Lățime: 450mm; Înălțime: 100mm; Adâncime: 250mm; Glisiere: 2 bucăți; <u>După semnarea Contractului, Furnizorul va fi invitat pentru a efectua măsurări repetate și de a se stabili toate detaliile tehnice, inclusiv culoarea.</u> Adresa livrării și instalării Bunurilor de către Furnizor: mun. Chișinău, str. A. Pușkin, 42. Termen de garanție: 12 luni din data livrării Bunurilor. <i>Modelul de referință și parametrii sunt indicați în Anexa nr. 1.1, lit. G).</i></p>
8.	Masă conducător	Masă conducător	Ucraina	Embawood	<p>Masă de lucru pentru conducător: Dimensiuni masă: 1600mm x 700mm x 750 mm; Material masă: PAL melaminat 18mm în textura lemnului natural, prelucrat cu cant ABS 0,5 mm, topul 36mm în textura lemnului natural prelucrat cu cant ABS 2 mm. Material carcasă: profil metalic 50x2550x25x minim 2mm, acoperită cu vopsea polimerică în câmp electrostatic, cu picioarele reglabile antiderapante, partea frontală de jos acoperită cu o foaie de PAL textură simplă, grosimea 18 mm. Masa de lucru trebuie să fie dotată cu un suport pentru trecere cabluri, din plastic și un raft glisat pentru tastatură, picior din inox pentru anexă; Consolă: 1500mm x 500mm x 600mm; Material consolă: PAL melaminat 18mm în textura lemnului natural. Consola este divizată în 2 despărțituri:</p>

					<p><i>nr.1</i> - este dotată cu 3 sertare cu glisieră cu bile, cu închidere lentă și lacăt centralizat;</p> <p><i>nr.2</i> - este un spațiu deschis pentru depozitarea bunurilor;</p> <p>Masa este dotată cu o anexă pentru vizitatori 1400mm x 600mm x 710mm cu picior 710mm x ø 60mm.</p> <p><i>Locul livrării bunului:</i> mun. Chișinău, str. A. Pușkin, 42;</p> <p><i>Termen de garanție:</i> 12 luni.</p> <p>După semnarea Contractului, Furnizorul va efectua măsurări repetate și se vor stabili toate detaliile tehnice, inclusiv culoarea.</p> <p>Adresa livrării și instalării Bunurilor de către Furnizor: mun. Chișinău, str. A. Pușkin, 42.</p> <p>Termen de garanție: 12 luni din data livrării Bunurilor.</p> <p><i>Modelul de referință și parametrii sunt indicați în Anexa nr. 1.1, lit. H).</i></p>
9.	Masă de birou pe colt cu consolă	Masă de birou pe colt cu consolă	Ucraina	Embawood	<p>Masă de birou pe colt cu consolă:</p> <p>Dimensiuni masă: 1400mm x 1400mm x 750 mm;</p> <p>Material masă: PAL melaminat 18mm în textura lemnului natural, prelucrat cu cant ABS 0,5 mm, blat 28 mm în textura lemnului natural prelucrat cu cant ABS 2 mm.</p> <p>Masa de lucru trebuie să fie dotată cu un suport pentru trecere cabluri, din plastic și un raft glisat pentru tastatură.</p> <p>Consolă: 400mm x 500mm x 700mm;</p> <p>Material consolă: PAL melaminat 18mm în textura lemnului natural.</p> <p>Consola este dotată cu 3 sertare cu glisiera cu închidere lină și lacăt centralizat;</p> <p>Consola trebuie să fie mobilă, dotată cu 4 roțile.</p> <p>După semnarea Contractului, Furnizorul va efectua măsurări repetate și se vor stabili toate detaliile tehnice, inclusiv culoarea.</p> <p>Adresa livrării și instalării Bunurilor de către Furnizor: Chișinău, str. A. Pușkin, 42.</p> <p>Termen de garanție: 12 luni din data livrării Bunurilor.</p> <p><i>Modelul de referință și parametrii sunt indicați în Anexa nr. 1.1, lit. I).</i></p>
10.	Dulap pentru haine cu o ușă (650 mm x 400 mm x 2100mm)	Dulap pentru haine cu o ușă (650 mm x 400 mm x 2100mm)	Ucraina	Embawood	<p>Dulap cu o ușă;</p> <p>Material: PAL melaminat în textura lemnului natural</p> <ul style="list-style-type: none"> - grosimea 18 mm, - corpul prelucrat cu cant ABS 0,5 mm, <p>Dimensiunile dulapului: 650mm x 400mm x 2100 mm;</p>

						<p>Dulapul este dotat interior cu o poliță în partea de sus și o bară de fixare a umerșelor.</p> <p>Ușa este confecționată din PAL grosimea 18 mm și este fixată cu ajutorul a 3 (trei) balamale silențioase, ușa se va deschide manual cu ajutorul unui mâner metalic amplasat vertical.</p> <p>După semnarea Contractului, Furnizorul va efectua măsurări repetate și se vor stabili toate detaliile tehnice, inclusiv culoarea.</p> <p>Adresa livrării și instalării Bunurilor de către Furnizor: mun. Chișinău, str. A. Pușkin, 42.</p> <p>Termen de garanție: 12 luni din data livrării Bunurilor.</p> <p><i>Modelul de referință și parametrii sunt indicați în Anexa nr. 1.1, lit. J).</i></p>
		Dulap pentru haine cu 2 uși (800mm x 400 mm x 2100mm)	Dulap pentru haine cu 2 uși (800mm x 400 mm x 2100mm)	Ucraina	Embawood	<p>Dulap cu două uși;</p> <p><i>Material:</i> PAL melaminat în textura lemnului natural</p> <ul style="list-style-type: none"> - grosimea 18 mm, - corpul prelucrat cu cant ABS 0,5 mm, <p>Dimensiunile dulapului: 800mm x 400mm x 2100 mm;</p> <p>Dulapul este dotat în partea de sus cu o poliță și un suport extractibil pentru umerșe.</p> <p>Ușile sunt confecționate din PAL grosimea 18 mm și sunt fixate cu ajutorul a 6 (șase) balamale silențioase, ușile se vor deschide manual cu ajutorul a două mânere metalic amplasate vertical.</p> <p>După semnarea Contractului, Furnizorul va efectua măsurări repetate și se vor stabili toate detaliile tehnice, inclusiv culoarea.</p> <p>Adresa livrării și instalării Bunurilor de către Furnizor: mun. Chișinău, str. A. Pușkin, 42.</p> <p>Termen de garanție: 12 luni din data livrării Bunurilor.</p> <p><i>Modelul de referință și parametrii sunt indicați în Anexa nr. 1.1, lit. K).</i></p>
11.		Dulap pentru mape cu o ușă (400mm x 400mm x 2100mm)	Dulap pentru mape cu o ușă (400mm x 400mm x 2100mm)	Ucraina	Embawood	<p><i>Dulap pentru mape cu o ușă;</i></p> <p><i>Material:</i> PAL melaminat în textura lemnului natural</p> <ul style="list-style-type: none"> - grosimea 18 mm, - corpul prelucrat cu cant ABS 0,5 mm, <p>Dimensiunile dulapului: 400mm x 400mm x 2100 mm;</p> <p>Dulapul este dotat interior cu 5 (cinci) polițe pentru depozitarea mapelor.</p> <p>Ușa este divizată în 2 părți, partea de sus este confecționată, din carcasă de PAL și sticlă mat în interior, partea de jos este confecționată din PAL,</p>

						<p>ambele unități sunt fixate cu câte 2 balamale silențioase, ușile se vor deschide manual cu ajutorul mâner metalic amplasat vertical și orizontal.</p> <p>După semnarea Contractului, Furnizorul va efectua măsurări repetate și se vor stabili toate detaliile tehnice, inclusiv culoarea.</p> <p>Adresa livrării și instalării Bunurilor de către Furnizor: mun. Chișinău, str. A. Pușkin, 42.</p> <p>Termen de garanție: 12 luni din data livrării Bunurilor.</p> <p><i>Modelul de referință și parametrii sunt indicați în Anexa nr. 1.1, lit. L).</i></p>
12.	Dulap pentru mape cu 2 uși (800mm x 400mm x 2100mm)	Dulap pentru mape cu 2 uși (800mm x 400mm x 2100mm)	Ucraina	Embawood	<p><i>Dulap pentru mape cu două uși;</i></p> <p><i>Material:</i> PAL melaminat în textura lemnului natural</p> <ul style="list-style-type: none"> - grosimea 18 mm, - corpul prelucrat cu cant ABS 0,5 mm, <p><i>Dimensiunile dulapului: 800mm x 400mm x 2100 mm;</i></p> <p>Dulapul este dotat în interior cu cinci polițe pentru depozitarea mapelor. Ușile sunt divizate în 2 părți, părțile de sus sunt confecționate, din carcasa de PAL și sticlă mat în interior, părțile de jos sunt confecționate din PAL, ușile sunt fixate cu câte 2 balamale silențioase fiecare, se vor deschide manual cu ajutorul mâner metalic amplasat vertical și orizontal.</p> <p>După semnarea Contractului, Furnizorul va efectua măsurări repetate și se vor stabili toate detaliile tehnice, inclusiv culoarea.</p> <p>Adresa livrării și instalării Bunurilor de către Furnizor: mun. Chișinău, str. A. Pușkin, 42.</p> <p>Termen de garanție: 12 luni din data livrării Bunurilor.</p> <p><i>Modelul de referință și parametrii sunt indicați în Anexa nr. 1.1, lit. M).</i></p>	
13.	Consolă pentru imprimantă cu o ușă	Consolă pentru imprimantă cu o ușă	Ucraina	Embawood	<p>Consola dispune de un raft deschis cu înălțimea de 240mm și un dulap cu o ușă.</p> <p>Atât ușa cât și carcasa consolei sunt confecționate de PAL melaminat în textura lemnului natural,</p> <ul style="list-style-type: none"> - grosimea 18 mm, - corpul prelucrat cu cant ABS 0,5 mm, - ușa este dotată cu 2 balamale silențioase și un mâner metalic. <p><i>Dimensiunile consolei 450mm x 550mm x 750 mm;</i></p> <p>După semnarea Contractului, Furnizorul va efectua măsurări repetate și se vor stabili toate detaliile tehnice, inclusiv culoarea.</p>	

					<p>Adresa livrării și instalării Bunurilor de către Furnizor: mun. Chișinău, str. A. Pușkin, 42.</p> <p>Termen de garanție: 12 luni din data livrării Bunurilor.</p> <p><i>Modelul de referință și parametrii sunt indicați în Anexa nr. 1.1, lit. N).</i></p>
14.	Consolă pentru imprimantă cu două uși	Consolă pentru imprimantă cu două uși	Ucraina	Embawood	<p>Consola dispune de un raft deschis cu înălțimea de 240mm și un dulap cu două uși.</p> <p>Atât ușile cât și carcasa consolei sunt confecționate de PAL melaminat în textura lemnului natural,</p> <ul style="list-style-type: none"> - grosimea 18 mm, - corpul prelucrat cu cant ABS 0,5 mm, - ușile sunt dotate cu a câte 2 balamale silențioase fiecare și a câte un mâner metalic pentru deschiderea comodă a ușilor. <p><i>Dimensiunile consolei 630mm x 550mm x 750 mm;</i></p> <p>După semnarea Contractului, Furnizorul va efectua măsurări repetate și se vor stabili toate detaliile tehnice, inclusiv culoarea.</p> <p>Adresa livrării și instalării Bunurilor de către Furnizor: mun. Chișinău, str. A. Pușkin, 42.</p> <p>Termen de garanție: 12 luni din data livrării Bunurilor.</p> <p><i>Modelul de referință și parametrii sunt indicați în Anexa nr. 1.1, lit. O).</i></p>
15.	Bucătărie	Bucătărie	Ucraina	Embawood	<p><i>Dimensiuni partea de jos: 2900x600x900 mm;</i></p> <p><i>Dimensiuni partea de sus: 3500x320x1000 mm;</i></p> <p><i>Material: PAL melaminat în textura lemnului natural</i></p> <ul style="list-style-type: none"> - grosimea 18 mm, - corpul prelucrat cu cant ABS 0,5 mm, - fronturile prelucrate cu cant ABS grosimea 2 mm. <p>Blatul postforming grosimea 38 mm;</p> <p><i>Feronerie:</i></p> <ul style="list-style-type: none"> - Balamale cu închidere lentă, - glisiere Quadro. - cu picioarele reglabile antiderapante. - ușile sau frontul sertarelor se vor deschide manual cu ajutorul mânerilor din metal. - bucătăria trebuie să fie dotată cu chiuvetă din inox 780x500mm, cuva 180mm, reversibilă, montare pe blat și sifon, pentru a putea fi conectată la sistemul de canalizare. - baterie de bucătărie (amestecător) din oțel inoxidabil de o calitate

					<p>superioară, ce se montează pe chiuvetă. - scurgător pentru vase și organizator tacâmuri; După semnarea Contractului, Furnizorul va efectua măsurări repetate și se vor stabili toate detaliile tehnice, inclusiv culoarea. Adresa livrării și instalării Bunurilor de către Furnizor: mun. Chișinău, str. A. Pușkin, 42. Termen de garanție: 12 luni din data livrării Bunurilor. <i>Modelul de referință și parametrii sunt indicați în Anexa nr. 1.1, lit. P).</i></p>
--	--	--	--	--	--

Semnăturile Părților:

Furnizor „ACVILIN-GRUP” S.R.L.	Cumpărător Instituția Publică „Agenția Servicii Publice”
Semnătura autorizată:	Semnătura autorizată:
Administrator Oleg BACALOV _____ L.Ș.	Director Mircea EȘANU _____ L.Ș.

Modelul și parametrii Bunurilor

A) Scaun pentru zona de așteptare

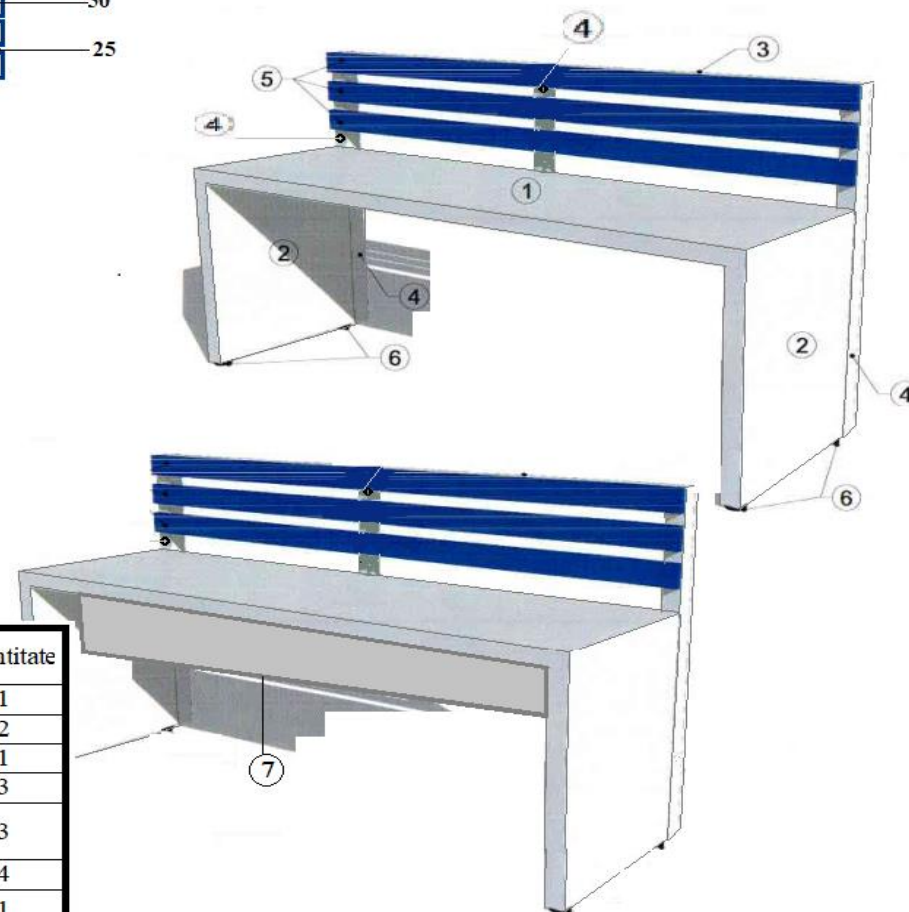
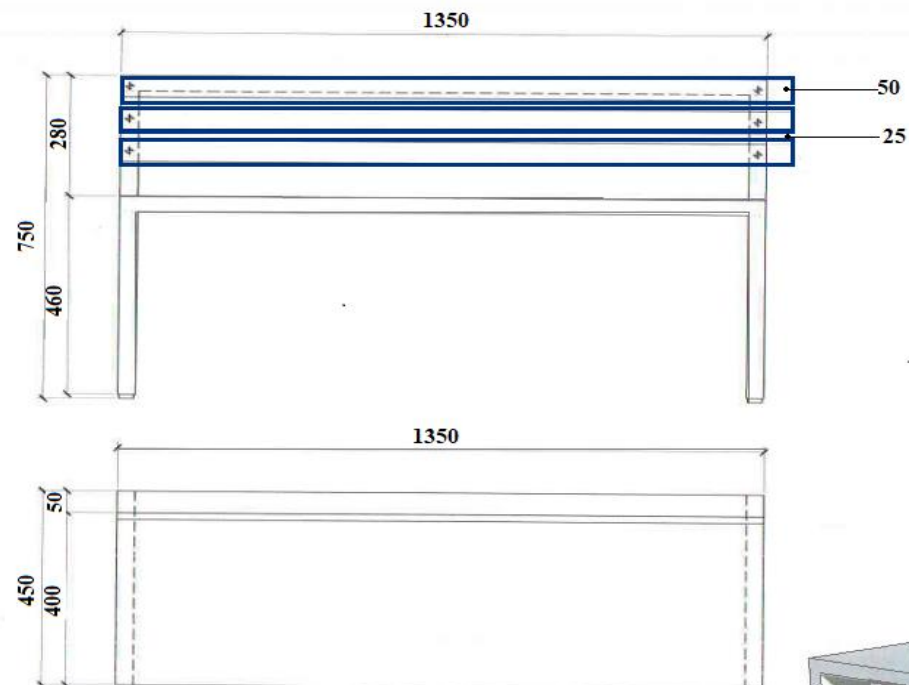

Nr. Poz	Denumirea	Dimensiuni mm	Culoare	Cantitate
1	Element scaun (șezut)	1350x400x36	Sur deschis	1
2	Element scaun (picioare)	424x400x36	Sur deschis	2
3	Spetează orizontală	1350x50x36	Sur deschis	1
4	Suport spătar	704x50x36	Sur deschis	3
5	Spetează orizontală (spătar)	1350x50x18	Albastru	3
6	Picioare nivelare reglabile		Negru	4
7	Chirgă	1278x100x36	Sur deschis	1

B) Masă de birou (operator)



C) Masă de birou cu anexă



D) Masă de birou



E) Masă transfromer

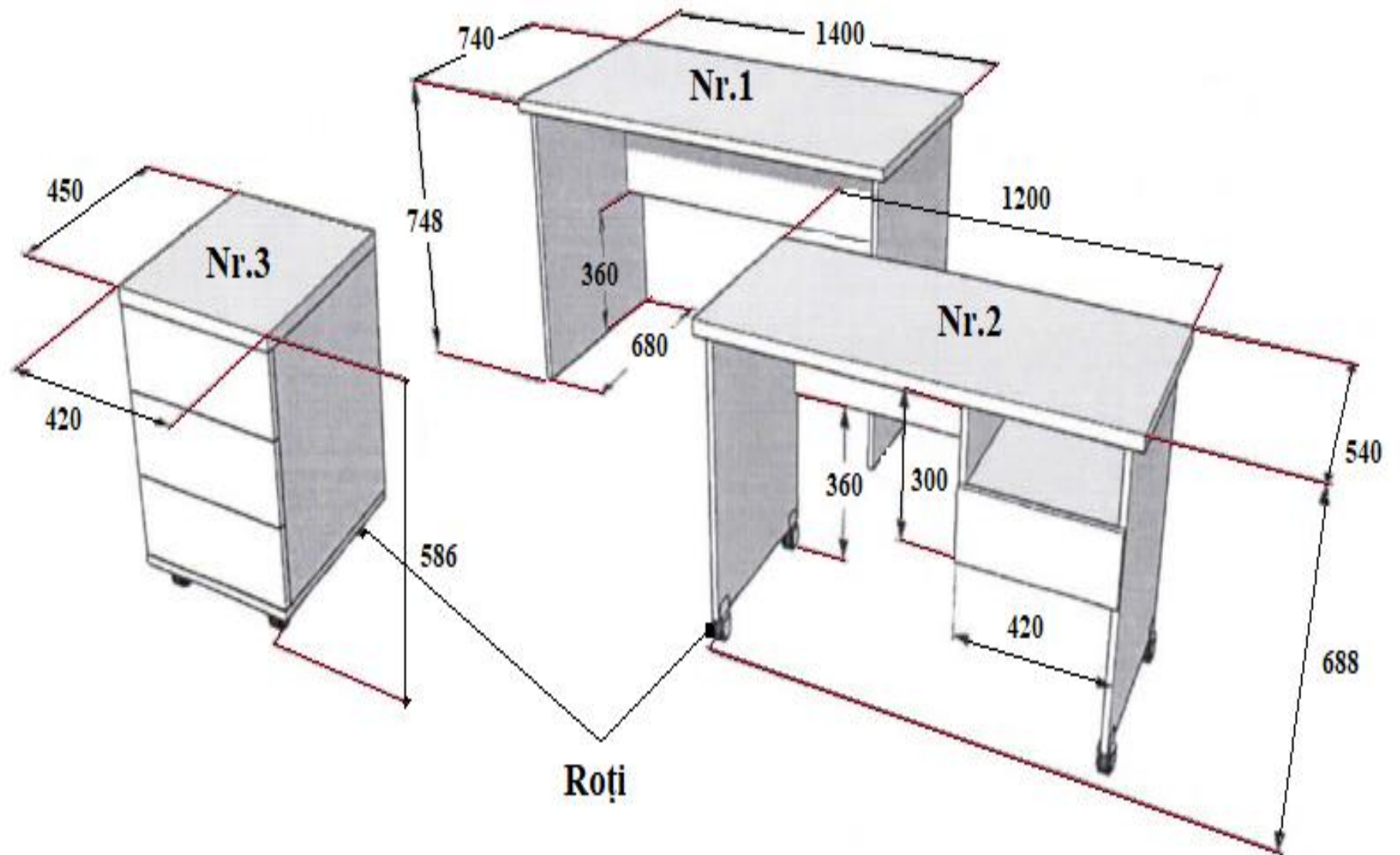

F) Suport pentru tastatură

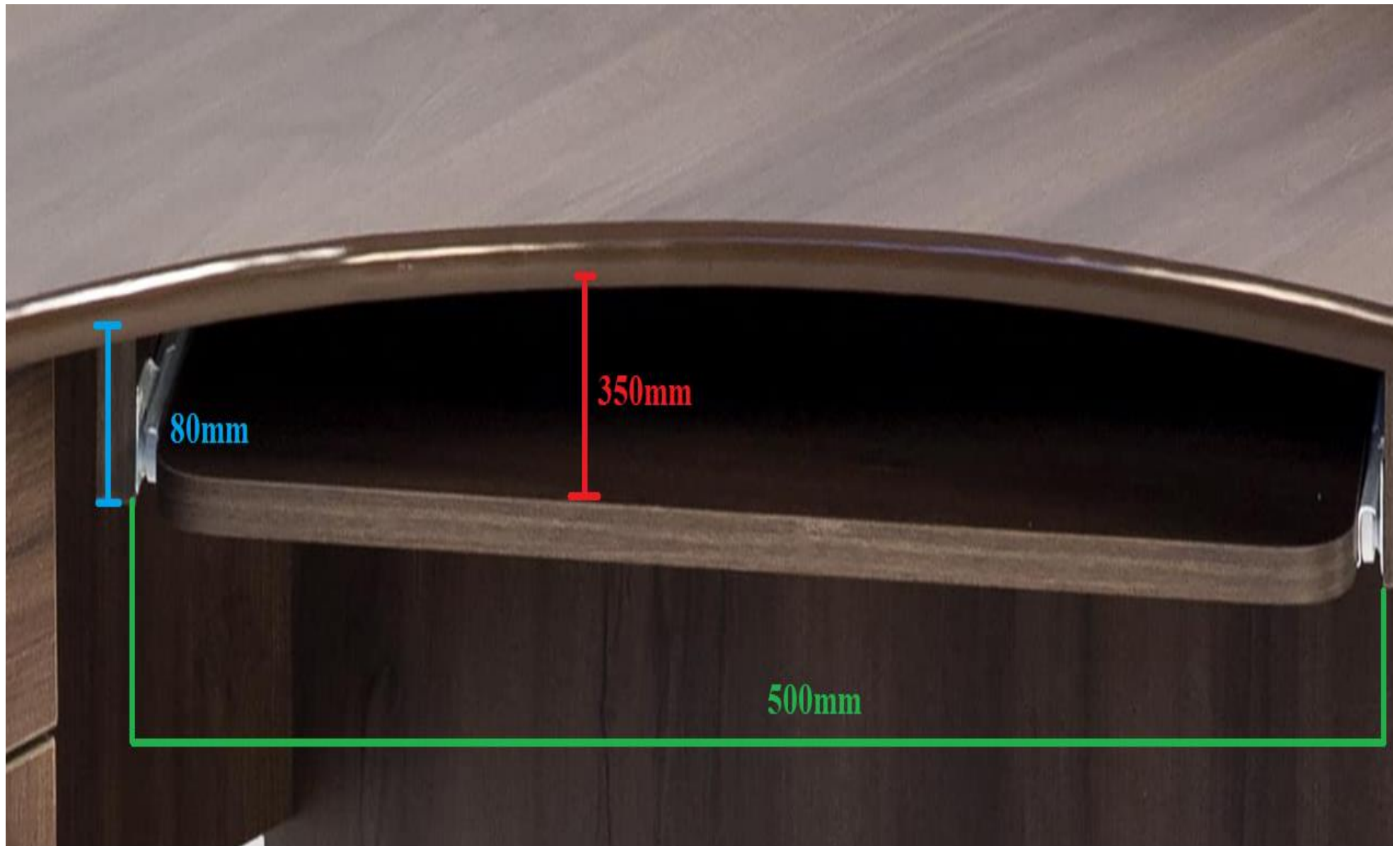

G) Suport pentru monitor

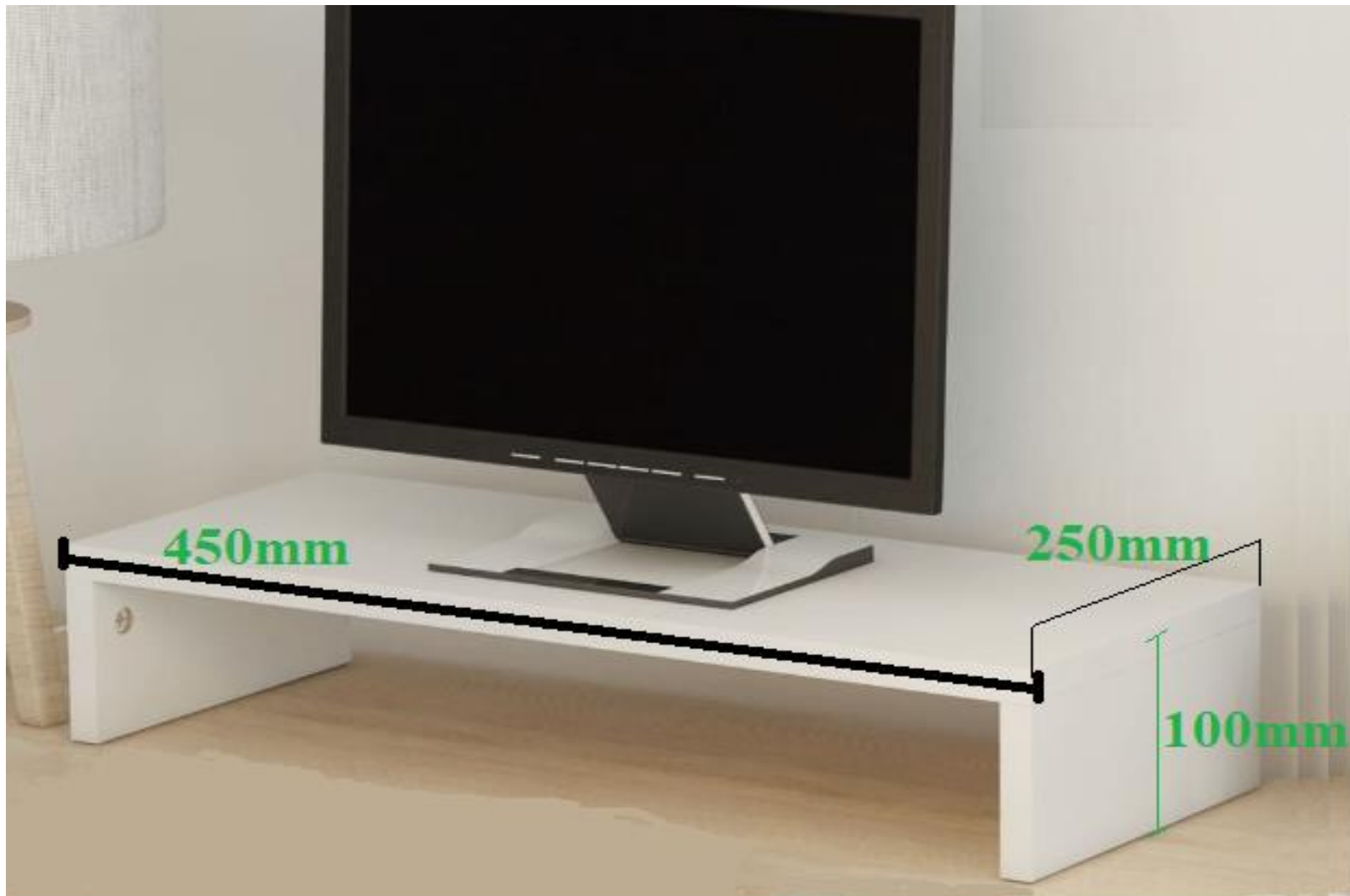

H) Masă conducător

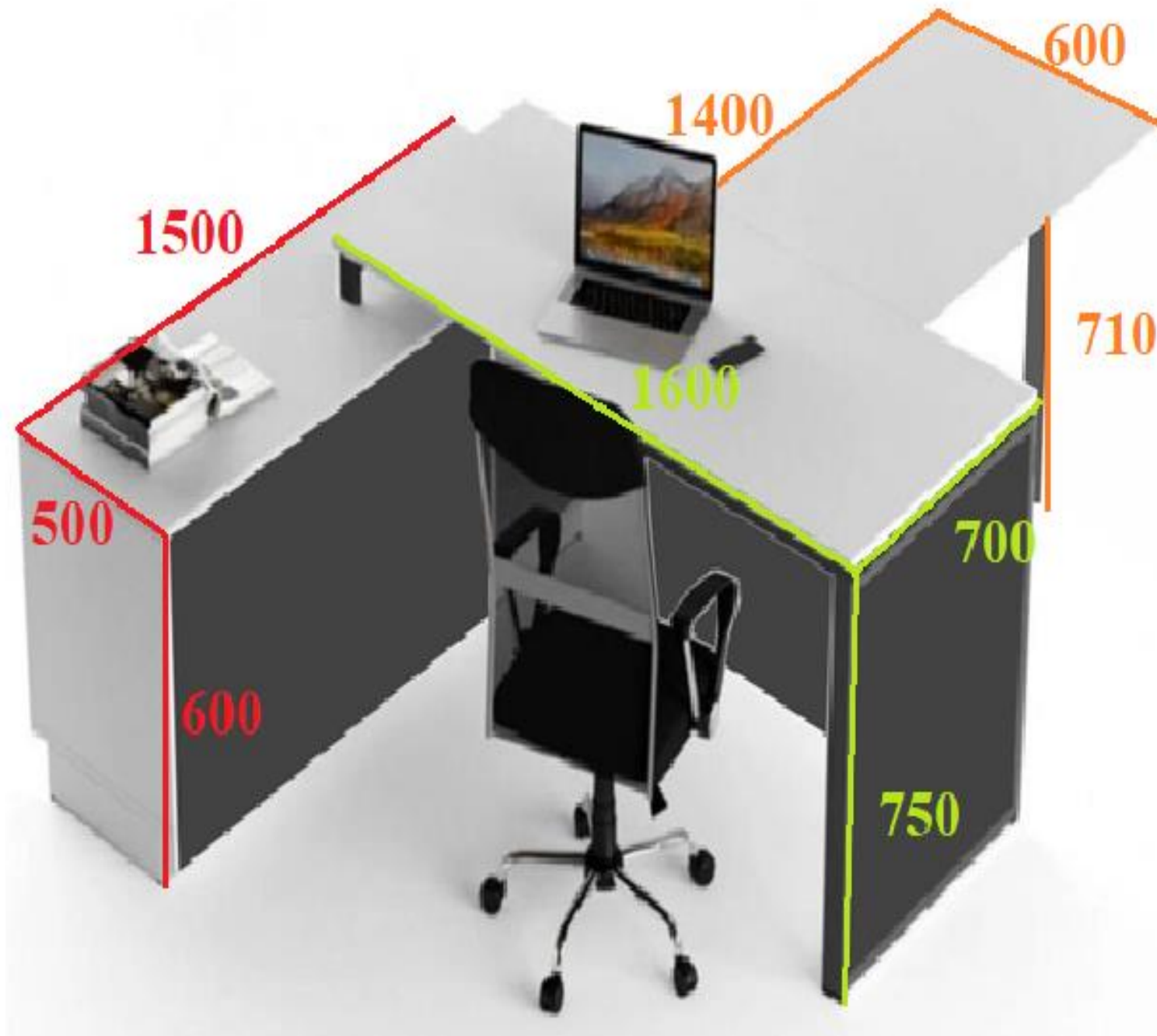

I) Masă de birou pe colt cu consolă

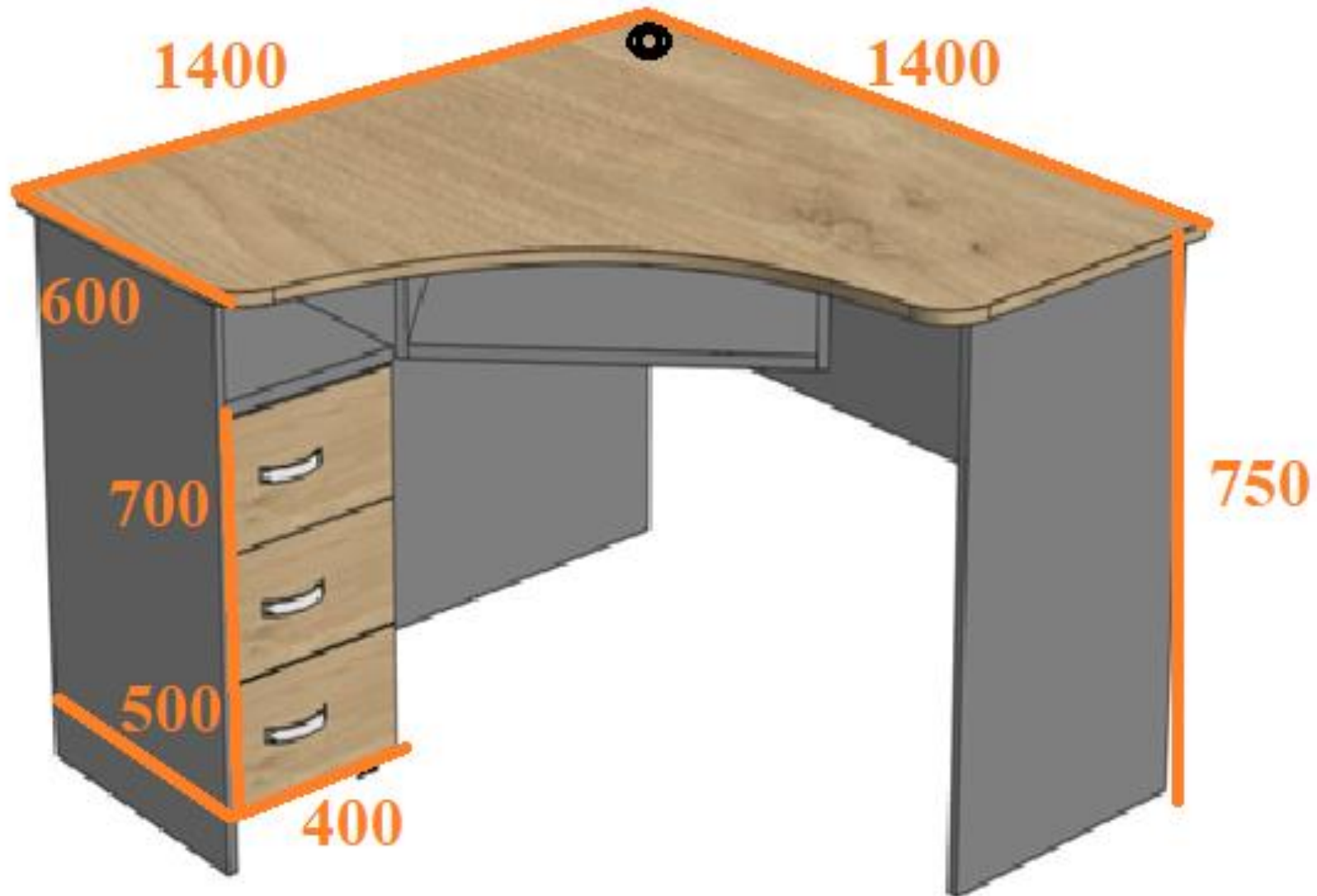

J) Dulap pentru haine cu o ușă



K) Dulap pentru haine cu 2 uși



L) Dulap pentru mape cu o uşă



M) Dulap pentru mape cu două uși



N) Consolă pentru imprimantă cu o ușă



O) Consolă pentru imprimantă cu două uși

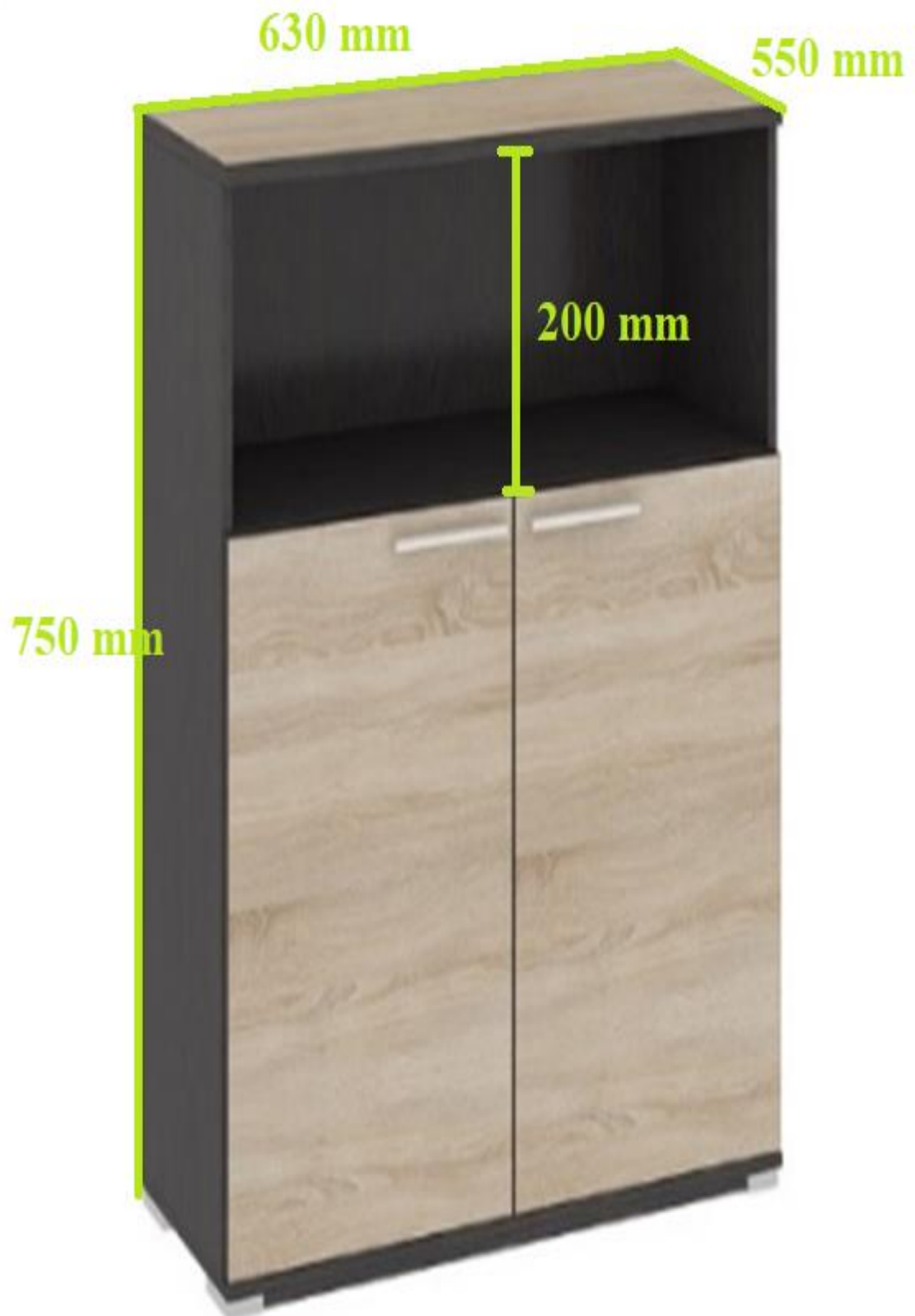

P) Bucătărie



Semnăturile Părților:

Furnizor „ACVILIN-GRUP” S.R.L.	Cumpărător Instituția Publică „Agenția Servicii Publice”
Semnătura autorizată: Administrator Oleg BACALOV _____ L.Ș.	Semnătura autorizată: Director Mircea EȘANU _____ L.Ș.

SPECIFICAȚII DE PREȚ

Obiectul achiziției: Mobilier

Cod CPV	Denumirea bunurilor	U.M.	Cantit.	Preț unitar (fără TVA), lei	Preț unitar (cu TVA), lei	Suma (fără TVA), lei	Suma (cu TVA), lei	Termenul de livrare
3910000-3	Scaun pentru zona de așteptare	buc.	20	1 666,66	1 999,99	33 333,20	39 999,84	Livrarea Bunurilor și prestarea Serviciilor aferente va fi efectuată în termen de 20 (douăzeci) de zile lucrătoare din data solicitării Cumpărătorului.
	Masă de birou (operator)	buc.	7	1 888,00	2 265,60	13 216,00	15 859,20	
	Masă de birou cu anexă	buc.	20	3 531,55	4 237,86	70 631,00	84 757,20	
	Masă de birou	buc.	1	1 400,00	1 680,00	1 400,00	1 680,00	
	Masă transformer	set	3	3 981,00	4 777,20	11 943,00	14 331,60	
	Suport pentru tastatură	buc.	20	250,00	300,00	5 000,00	6 000,00	
	Suport pentru monitor	buc.	4	125,00	150,00	500,00	600,00	
	Masă conducător	buc.	1	9 300,00	11 160,00	9 300,00	11 160,00	
	Masă de birou pe colt cu consolă	buc.	27	2 333,33	2 800,00	62 999,91	75 599,89	
	Dulap pentru haine cu o ușă (650 mm x 400 mm x 2100mm)	buc.	3	1 383,33	1 660,00	4 149,99	4 979,99	
Dulap pentru haine cu 2 uși (800mm x 400 mm x 2100mm)	buc.	4	1 808,33	2 170,00	7 233,32	8 679,98		
Dulap pentru mape cu o ușă (400mm x 400mm x 2100mm)	buc.	5	1 583,33	1 900,00	7 916,65	9 499,98		

Dulap pentru mape cu 2 uși (800mm x 400mm x 2100mm)	buc.	7	2 750,00	3 300,00	19 250,00	23 100,00
Consolă pentru imprimantă cu o ușă	buc.	11	770,83	925,00	8 479,13	10 174,96
Consolă pentru imprimantă cu două uși	buc.	6	1 075,00	1 290,00	6 450,00	7 740,00
Bucătărie	buc.	1	37 166,66	44 599,99	37 166,66	44 599,99
Total					298 968,86	358 762,63

Semnăturile Părților:

Furnizor „ACVILIN-GRUP” S.R.L.	Cumpărător Instituția Publică „Agenția Servicii Publice”
Semnătura autorizată:	Semnătura autorizată:
Administrator Oleg BACALOV _____ L.Ș.	Director Mircea EȘANU _____ L.Ș.