



"EXIMOTOR" SA

Rețea de magazine auto

Anexa nr. 7

la Documentația standard nr. _____
din "_____" _____ 20____

CERERE DE PARTICIPARE

Către Primaria Rascaieti, MD 4230, MOLDOVA, Ștefan Vodă, s.Răscăieți, Satul Răscăieți r-ul Ștefan Vodă

Stimați domni,

Ca urmare a anunțului/invitației de participare/de preselecție apărut în Buletinul achizițiilor publice și/sau Jurnalul Oficial al Uniunii Europene, nr. ocds-b3wdp1-MD-1774949502473 din 13/04/2026 (ziua/luna/anul), privind aplicarea procedurii pentru atribuirea contractului Achiziționare temberoane pentru gospodarii, noi „Eximotor SA”, am luat cunoștință de condițiile și de cerințele expuse în documentația de atribuire și exprimăm prin prezenta interesul de a participa, în calitate de ofertant/candidat, neavînd obiecții la documentația de atribuire.

Data completării 10.04.2026 Cu stimă,



Ofertant/candidat

.....
(semnătura autorizată)





"EXIMOTOR" SA

Rețea de magazine auto

Anexa nr. 8

la Documentația standard nr. _____
din "____" _____ 20____

DECLARAȚIE

privind valabilitatea ofertei

Către Primaria Rascaieti, MD 4230, MOLDOVA, Ștefan Vodă, s.Răscăieți, Satul Răscăieți r-ul Ștefan Vodă

Stimați domni,

Ne angajăm să menținem oferta valabilă, privind Achiziționare temberoane pentru gospodarii, prin procedura de achiziție Cererea ofertelor de prețuri (bunuri) pentru o durată de 30 (trei zeci) zile, (durata în litere și cifre), respectiv până la data de 23.05.2026 (ziua/luna/anul), și ea va rămâne obligatorie pentru noi și poate fi acceptată oricând înainte de expirarea perioadei de valabilitate.

Data completării 10.04.2026 Cu stimă,

Ofertant/candidat



.....
(semnătura autorizată)





"EXIMOTOR" SA

Rețea de magazine auto

Anexa nr. 22
la Documentația standard nr. _____
din "____" _____ 20__

I. Specificații tehnice

Numărul procedurii de achiziție: <u>ocds-b3wdp1-MD-1774949502473</u> din <u>13/04/2026</u>							
Obiectul achiziției: <u>Achiziționare temberoane pentru gospodarii</u>							
Denumirea bunurilor/serviciilor	Denumirea modelului bunului/serviciului	Țara de origine	Producătorul	Specificarea tehnică deplină solicitată de către autoritatea contractantă	Specificarea tehnică deplină propusă de către ofertant	Standarde de referință	
1	2	3	4	5	6	7	
Bunuri/servicii							
Lot 1							
34928480-6	Tomberoane pentru deseuri de 120 l,culoare neagra	Tomberoane pentru deseuri de 120 negru Optima	Serbia	Plastic Gogic	-Specificație -Cerință minimă 1.Culoare neagra 2.Capacitate utilă 120 litri 3.Material HDPE (rezistent UV, șocuri mecanice, îngheț/dezgheț) 4.Dotări Capac rabatabil, 2 roți cauciuc sau PVC, ax metalic rezistent 5.Compatibilitate Standard EN 840 – compatibil cu sisteme de ridicare automate 6.Greutate maximă admisă \geq 48 kg Înălțime totală ~940	-Specificație -Cerință minimă 1.Culoare neagra 2.Capacitate utilă 120 litri 3.Material HDPE (rezistent UV, șocuri mecanice, îngheț/dezgheț) 4.Dotări Capac rabatabil, 2 roți cauciuc sau PVC, ax metalic rezistent 5.Compatibilitate Standard EN 840 – compatibil cu sisteme de ridicare automate 6.Greutate maximă admisă \geq 48 kg	

Adresa juridică: RM, mun. Chișinău, MD-2024, str. Aerodromului 15/6
Adresa poștală: RM, mun. Chișinău, MD-2005, str. Albisoara 38A
tel. 0 22 407-747; fax. 0 22 407-956
e-mail: director@coleso.md
www.coleso.md



c/f 1002600034712
TVA 0603690
BC "ProCredit Bank" SA
c/d 2251130060160201
BIC: PRCBMD22



"EXIMOTOR" SA

Rețea de magazine auto

				<p>mm Lățime / adâncime ~540 mm / ~480 mm 7. Fiecare tomberon trebuie să fie livrat cu: - Sticker autoadeziv color, 380000.00 dimensiune aproximativă 16x16 cm, amplasat frontal, cu următoarele elemente: • Text: „Primaria comunei Rascaietii” • logo ONIPM • Text: „Acest proiect este susținut financiar din Fondul Național pentru Mediu” • Număr individual de la 001 la 600 - Stickerul trebuie să fie rezistent la intemperii și UV, aplicat înainte de livrare --Livrare și ambalare • Produsele trebuie să fie livrate în stare perfectă, curate, fără defecte vizibile. • Ambalarea să permită manipularea ușoară și protecția pe timpul transportului. • Locul livrării: Primăria Comunei Rascaietii, rn Stefan Voda . • Termen de livrare: maxim 30 zile calendaristice de la</p>	<p>Înălțime totală : 921 mm Lățime / adâncime 552 mm / 480 mm 7. Fiecare tomberon trebuie să fie livrat cu: - Sticker autoadeziv color, 380000.00 dimensiune aproximativă 16x16 cm, amplasat frontal, cu următoarele elemente: • Text: „Primaria comunei Rascaietii” • logo ONIPM • Text: „Acest proiect este susținut financiar din Fondul Național pentru Mediu” • Număr individual de la 001 la 600 - Stickerul trebuie să fie rezistent la intemperii și UV, aplicat înainte de livrare --Livrare și ambalare • Produsele vor fi livrate în stare perfectă, curate, fără defecte vizibile. • Ambalarea va permite manipularea ușoară și protecția pe timpul transportului. • Locul livrării: Primăria Comunei Rascaietii, rn Stefan Voda . • Termen de livrare: maxim</p>	
--	--	--	--	--	---	--

Adresa juridică: RM, mun. Chișinău, MD-2024, str. Aerodromului 15/6
Adresa poștală: RM, mun. Chișinău, MD-2005, str. Albisoara 38A
tel. 0 22 407-747; fax. 0 22 407-956
e-mail: director@coleso.md
www.coleso.md



c/f 1002600034712
TVA 0603690
BC "ProCredit Bank" SA
c/d 2251130060160201
BIC: PRCBMD22



"EXIMOTOR" SA

Rețea de magazine auto

					semnarea contractului. --Alte cerințe • Produsele trebuie să fie însoțite de certificate de calitate și conformitate, garanție de minim 12 luni. • Factura fiscală se va emite doar după recepția completă a bunurilor. • Oferta va include: - Preț unitar (cu TVA) - Preț total pentru 600 bucăți - Termen de garanție - Termen de livrarea	30 zile calendaristice de la semnarea contractului. --Alte cerințe • Produsele vor fi însoțite de certificate de calitate și conformitate, garanție de minim 12 luni. • Factura fiscală se va emite doar după recepția completă a bunurilor. • Oferta va include: - Preț unitar (cu TVA) - Preț total pentru 600 bucăți - Termen de garanție - Termen de livrarea	
Total lot							

Semnat:  Numele, Prenumele: Socolova Natalia În calitate de : Director
Ofertantul : Eximotor SA , Adresa : mun.Chisinau , str.Albisoara 38A, MD2005

Adresa juridică: RM, mun. Chișinău, MD-2024, str. Aerodromului 15/6
Adresa poștală: RM, mun. Chișinău, MD-2005, str. Albisoara 38A
tel. 0 22 407-747; fax. 0 22 407-956
e-mail: director@coleso.md
www.coleso.md



c/f 1002600034712
TVA 0603690
BC "ProCredit Bank" SA
c/d 2251130060160201
BIC: PRCBMD22

Specificații de preț

[Acest tabel va fi completat de către ofertant în coloanele 5,6,7,8 și 11 la necesitate, iar de către autoritatea contractantă – în coloanele 1,2,3,4,9,10]

Numărul procedurii de achiziție: <u>ocds-b3wdp1-MD-1774949502473</u> din <u>13/04/2026</u>
Obiectul de achiziției: <u>Achiziționare temberoane pentru gospodarii</u>

Cod CPV	Denumirea bunurilor/serviciilor	Unitatea de măsură	Cantitatea	Preț unitar (fără TVA)	Preț unitar (cu TVA)	Suma fără TVA	Suma cu TVA	Termenul de livrare/prestare	Clasificație bugetară (IBAN)	Discount %
1	2	3	4	5	6	7	8	9	10	11
	Bunuri/servicii							Livrarea in termen de 30 zile de la semnarea contractului.		
	Lotul 1									
34928480-6	Tomberoane pentru deseuri de 120 l negru Optima	Buc.	600	350,00	420,00	210 000,00	252 000,00			
	TOTAL					210 000,00	252 000,00			

Semnat: _____ Numele, Prenumele: Socolova Natalia În calitate de: DirectorOfertantul: Eximotor Sa Adresa: mun.Chisinau , str. Aerodromului 15/6

+

REPUBLICA



MOLDOVA

CERTIFICAT DE ÎNREGISTRARE

SOCIETATEA PE ACȚIUNI "EXIMOTOR"
ESTE ÎNREGISTRATĂ LA CAMERA ÎNREGISTRĂRII DE STAT

Numărul de indentificare de stat - codul fiscal
1002600034712

Data înregistrării **12.06.1995**

Data eliberării **20.01.2005**

Iovu Galina, registrator de stat

*Funcția, numele, prenumele persoanei
care a eliberat certificatul*

semnătură

MD 0011311





I.P. "AGENȚIA SERVICII PUBLICE"

Departamentul înregistrare și licențiere a unităților de drept

Extras

**din Registrul de stat al persoanelor juridice
nr. 166541 din 03.02.2025**



Denumirea completă: **SOCIETATEA PE ACȚIUNI "EXIMOTOR".**

Denumirea prescurtată: **"EXIMOTOR" S.A.**

Forma juridică de organizare: **Societate pe acțiuni.**

Numărul de identificare de stat și codul fiscal: **1002600034712**

Data înregistrării de stat: **12.06.1995**

Sediu: **MD-2024, strada Aerodromului 15, ap. 6, mun. Chișinău, Republica Moldova.**

Genurile de activitate:

1. Comerț cu autoturisme și autovehicule ușoare (sub 3,5 tone);
2. Comerț cu alte autovehicule;
3. Întreținerea și repararea autovehiculelor;
4. Comerț cu ridicata de piese și accesorii pentru autovehicule;
5. Comerț cu amănuntul de piese și accesorii pentru autovehicule;
6. Comerț cu motociclete, piese și accesorii aferente; întreținerea și repararea motocicletelor;
7. Comerț cu ridicata al aparatelor electrice de uz gospodăresc, al aparatelor de radio și televizoarelor;
8. Comerț cu ridicata al altor bunuri de uz gospodăresc;
9. Comerț cu ridicata al mașinilor agricole, echipamentelor și furniturilor;
10. Comerț cu ridicata al mașinilor-unelte;
11. Comerț cu ridicata al mașinilor pentru industria minieră și construcții;
12. Comerț cu ridicata al altor mașini și echipamente;
13. Comerț cu ridicata al deșeurilor și resturilor;
14. Comerț cu ridicata nespecializat;
15. Comerț cu amănuntul în magazine nespecializate, cu vânzare predominantă de produse nealimentare;
16. Repararea mașinilor;
17. Repararea echipamentelor electrice;
18. Repararea și întreținerea altor echipamente de transport;
19. Repararea altor echipamente;
20. Colectarea deșeurilor nepericuloase;
21. Colectarea deșeurilor periculoase;
22. Lucrări de construcții a clădirilor rezidențiale și nerezidențiale;
23. Comerț cu amănuntul al articolelor și aparatelor electrocasnice, în magazine specializate;
24. Comerț cu amănuntul al mobilei, al articolelor de iluminat și al articolelor de uz casnic n.c.a., în magazine specializate;
25. Comerț cu amănuntul al echipamentelor sportive, în magazine specializate;
26. Comerț cu amănuntul al jocurilor și jucăriilor, în magazine specializate;
27. Comerț cu amănuntul al altor bunuri noi, în magazine specializate;
28. Comerț cu amănuntul prin standuri, chioșcuri și piețe al altor produse;
29. Comerț cu amănuntul prin intermediul caselor de comenzi sau prin Internet;
30. Comerț cu amănuntul efectuat în afara magazinelor, standurilor, chioșcurilor și piețelor;
31. Transporturi rutiere de mărfuri;
32. Depozitări;
33. Activități de servicii anexe pentru transporturi terestre;
34. Alte activități poștale și de curier;
35. Alte intermediari financiare n.c.a.;
36. Închirierea și exploatarea bunurilor imobiliare proprii sau închiriate;
37. Activități de consultanță pentru afaceri și management;
38. Activități ale agențiilor de publicitate;



39. Servicii de reprezentare media;

Capitalul social: **600000 Lei**

Administrator(i): **SOCOLOVA NATALIA.**

Beneficiari efectivi: **SOCOLOVA NATALIA.**

Prezentul extras este eliberat în temeiul art. 34 al Legii nr.220/2007 privind înregistrarea de stat a persoanelor juridice și a întreprinzătorilor individuali și confirmă datele din Registrul de stat la data de 03.02.2025

Specialist coordonator

Aurelia Racu

tel. 022-207839





BC „MOLDINDCONBANK” S.A.

Sucursala „Corporate”

Republica Moldova, MD 2001
mun. Chișinău, str. Tighina, 25
Tel. : (373 22) 62-45-44

Data 19. IUN. 2025

Nr. 41-09/261

Республика Молдова, MD 2001,
мун. Кишинэу, ул. Тигина, 25
Тел. : (373 22) 62-45-44

CERTIFICAT

B.C. „Moldindconbank” S.A. confirmă că "EXIMOTOR" S.A. IDNO 1002600034712 la data de 18.06.2025 deține următoarele conturi bancare:

Nr.	IBAN	Valuta
1	MD38ML000000022512092160	MDL
2	MD38ML000000022512092160	USD
3	MD38ML000000022512092160	EUR
4	MD38ML000000022512092160	RUB



_____ (semnătura reprezentantului Băncii)

Paulina Danoi (NP)

Director Sucursala (functia)

Executor - Elena Dumbravanu (12930), Sucursala Corporate
Tel.- 080011111
Data/ora - 18.06.2025 / 17:30
CCF4



"EXIMOTOR" SA

Rețea de magazine auto

Anexa №3

Date despre operatorul economic

1. Denumirea Firmei **EXIMOTOR SA**
2. Adresa Firmei **mun. Chișinău, strl Aerodromului 15, of 6**
3. Oficiul de înregistrare (dacă diferă de adresa Firmei) **mun. Chișinău, str. Albișoara 38A**
4. Codul fiscal / IDNO **1002600034712**
5. Telefon de contact **068607560**
6. E-mail **promo@coleso.md**
7. Tipul Firmei **privat**

privat, public, etc.

8. Fondatorul Firmei și ultimul Patron **Socolova Natalia**
9. Experiența în domeniu **28 ani**
10. Denumirea Băncii la care operatorul economic are deschis cont bancar și pe care cont vor fi achitate plățile:
 - denumirea băncii completă (inclusiv dacă este cazul filiala/reprezentanța)
 - **BC ProCreditBank SA**
 - c/b **PRCBMD22**
 - cod IBAN **MD08PR002251130060160201**

11. Persoana împuternicită de a semna contractul, inclusiv datele procurii valabile (dacă este cazul) cu anexarea copiei: **Socolova Anastasia**

12. Cifra de afaceri in ultimii 3 ani:

2022: 407 982 200 lei

2023: 357 110 490 lei

2024: 375 801 675 lei

(se va include justificarea de ce nu se poate de semnat contractul cu semnătură electronică)

Semnat: _____

Nume: **Socolova Natalia**

Funcția în cadrul firmei: **Director**

Denumirea firmei: **„Eximotor SA”**



Zertifikat *Certificate*

Zertifikatsnummer Certificate No.:

S 60177552 0002

Berichtsnummer Report No.:

HU24SD1R 002

Genehmigungsinhaber License Holder:

MNG PLASTIK-GOGIC doo Indjija
Kralja Petra I 227
22320 Indjija
Serbia

Fertigungsstätte Manufacturing Site:

MNG PLASTIK-GOGIC doo Indjija
Kralja Petra I 227
22320 Indjija
Serbia

Prüfzeichen Test Mark:

Geprüft nach Tested according to:

EN 840-1:2020
EN 840-5:2020
EN 840-6:2020
RAL-GZ 951/1/08.23
AfPS GS 2019:01 PAK

Geräteidentifikation
Product Identification
Produkt:
Product:

Waste Bin
(Mobile waste container)

Modell:
Type:

Modelle sind auf nächste(r) Seite(n) gelistet
Type designation(s) are listed on the next page(s)

Technische Daten:
Technical Data:

Technische Daten sind auf nächste(r) Seite(n) gelistet
Ratings are listed on the next page(s)

Gültig bis:
Date of expiry:

2029-08-25

Gültig ab:
Valid from:

2025-09-19

Zertifizierungsstelle:
Certification body:
Ausstellungsdatum:
Date of issue:

2025-09-19

Mózes Tibor



Dem Zertifikat liegt unsere Prüf- und Zertifizierungsordnung zugrunde.
Produkt und Fertigungsstätte erfüllen § 20 des
Produktsicherheitsgesetzes.
*This certificate is based on our Testing and Certification Regulation.
The provisions of §20 Product Safety Act are complied with.*

TÜV Rheinland LGA Products GmbH, Tillystraße 2, 90431 Nürnberg

<http://www.tuv.com/safety> E-mail: markcheck@tuv.com
Fax: +49 221 806-3935

Zertifikat *Certificate*

Zertifikatsnummer Certificate No.:

S 60177552 0002

Berichtsnummer Report No.:

HU24SD1R 002

Produkt Product: Waste Bin
(Mobile waste container)

Modell Type: **Bezeichnung Designation:**
Fahrbare Abfall- und Wertstoffbehälter mit 2 Rädern
/Mobile waste and recycling container with 2 wheels

Waste bin 120l Optima
Waste bin 240l Optima

Bezeichnung /Designation	Abmessungen /Dimensions (LxWxH) [mm]	Gewicht /Weight [kg]	Nominal Nutzmasse /Total permissible mass [kg]
Waste bin 120l Optima	480x552x921	7	60
Waste bin 240l Optima	578x724x1031	9,9	110

Werkzeug Nr. (Behälter / Deckel)
/Mold number (Body / lid)
WB.774.120.M21.K1 / WB.775.120.M21.K2 (120 l)
WB.771.240.M21.K1 / WB.772.240.M21.K2 (240 l)

Produkt wie Blatt 0001 / Product as page 0001
Ergänzung mit weiteren Typbezeichnungen
/Addition of further type designations



Certificate of Registration

This is to certify that the Management System of:

MNG PLASTIK-GOGIĆ DOO INĐIJA

**Kralja Petra I 227,
22320 Indija, Srbija**

has been approved by Alcumus ISOQAR and is compliant with the requirements of:

ISO 45001:2018
SRPS ISO 45001:2018



Certificate Number:	6513-OHS-001
Initial Registration Date:	7 November 2017
Previous Expiry Date:	7 November 2023
Recertification Date:	9 August 2023
Re-issue Date:	9 November 2023
Current Expiry Date:	7 November 2026

Scope of Registration:

Production of Plastic Materials and Plastic Containers, Plastic Tables and Chairs and Similar Objects

Signed:
Alyn Franklin, Chief Executive Officer
(on behalf of Alcumus ISOQAR)



This certificate will remain current subject to the company maintaining its system to the required standard. This will be monitored regularly by Alcumus ISOQAR. Further clarification regarding the scope of this certificate and the applicability of the relevant standards' requirement may be obtained by consulting Alcumus ISOQAR.

Certificate of Registration

This is to certify that the Management System of:

MNG PLASTIK GOGIC d.o.o.
Kralja Petra I 227,22320 Indija, Srbija

has been approved by Alcumus ISOQAR and is compliant
with the requirements of:

ISO 14001:2015
SRPS ISO 14001:2015

SCOPE OF REGISTRATION

Production of Plastic Materials and Plastic Containers, Plastic Tables and Chairs and Similar Objects.
Proizvodnja plastičnih materijala i plastičnih kontejnera, plastičnih stolova i stolica i sličnih predmeta.

CERTIFICATE NUMBER: 6513-EMS-001

Initial Registration Date:	26 September 2007
Previous Expiry Date:	26 September 2025
Recertification Audit Date:	9 August 2025
Re-issue Date:	30 September 2025
Current Expiry Date:	26 September 2028

SIGNED



Jim Anderson, Chief Executive Officer
(on behalf of Alcumus ISOQAR)

This certificate will remain current subject to the company maintaining its system to the required standard. This will be monitored regularly by Alcumus ISOQAR. Further clarification regarding the scope of this certificate and the applicability of the relevant standards' requirement may be obtained by consulting Alcumus ISOQAR.

Alcumus ISOQAR Limited, Cobra Court, 1 Blackmore Road, Stretford, Manchester M32 0QY

T: 0161 865 3699 E: isoqarenquires@alcumus.com W: isoqar.com

This certificate is the property of Alcumus ISOQAR and be returned of request.



Certificate of Registration

This is to certify that the Management System of:

MNG PLASTIK GOGIC d.o.o.
Kralja Petra I 227,22320 Indija, Srbija

has been approved by Alcumus ISOQAR and is compliant
with the requirements of:

ISO 9001:2015
SRPS ISO 9001:2015

SCOPE OF REGISTRATION

Production of Plastic Materials and Plastic Containers, Plastic Tables and Chairs and Similar Objects.
Proizvodnja plastičnih materijala i plastičnih kontejnera, plastičnih stolova i stolica i sličnih predmeta.

CERTIFICATE NUMBER: 6513-QMS-001

Initial Registration Date:	26 September 2007
Previous Expiry Date:	26 September 2025
Recertification Audit Date:	9 August 2025
Re-issue Date:	30 September 2025
Current Expiry Date:	26 September 2028

SIGNED



Jim Anderson, Chief Executive Officer
(on behalf of Alcumus ISOQAR)

This certificate will remain current subject to the company maintaining its system to the required standard. This will be monitored regularly by Alcumus ISOQAR. Further clarification regarding the scope of this certificate and the applicability of the relevant standards' requirement may be obtained by consulting Alcumus ISOQAR.

Alcumus ISOQAR Limited, Cobra Court, 1 Blackmore Road, Stretford, Manchester M32 0QY

T: 0161 865 3699 **E:** isoqarenquires@alcumus.com **W:** isoqar.com

This certificate is the property of Alcumus ISOQAR and be returned of request.



Prüfbericht-Nr.: <i>Test report no.:</i>	HU24SD1R 002	Auftrags-Nr.: <i>Order no.:</i>	301566174 P01896557	Seite 1 von 88 Page 1 of 88
Kunden-Referenz-Nr.: <i>Client Reference No.:</i>	1538986	Auftragsdatum: <i>Order date:</i>	2025-06-17	
Auftraggeber: <i>Client:</i>	MNG Plastik Gogic doo. SRB-22320, Serbia, Indija, Kralja Petra I bb			
Prüfgegenstand: <i>Test item:</i>	Fahrbare Abfall- und Werkstoffbehälter mit 2 Rädern / Mobile waste and recycling container with 2 wheels			
Bezeichnung / Typ-Nr.: <i>Identification / Type No.:</i>	Waste bin 120l Optima, Waste bin 240l Optima			
Auftrags-Inhalt: <i>Order content:</i>	Mechanical safety test			
Prüfgrundlage: <i>Test specification:</i>	EN 840-1: 2020 EN 840-5: 2020 EN 840-6: 2020 RAL-GZ 951/1:2023 AfPS GS 2019:01			
Wareneingangsdatum: <i>Date of receipt:</i>	2025-06-24			
Prüfmuster-Nr.: <i>Test sample No.:</i>	A004027901-001-010			
Prüfzeitraum: <i>Testing period:</i>	2025-07-01 – 2025-09-05			
Ort der Prüfung: <i>Place of testing:</i>	TÜV Rheinland InterCert Kft. H-1143 Bp., Gizella u. 51-57.			
Prüflaboratorium: <i>Testing laboratory:</i>	TÜV Rheinland InterCert Kft. H-1143 Bp., Gizella u. 51-57.			
Prüfergebnis*: <i>Test result*:</i>	Pass			
geprüft von: <i>tested by:</i>	X 	genehmigt von: <i>authorized by:</i>	X 	
Datum: <i>Date:</i>	2025-09-10 <small>Aláirta: Szoke Norbert</small>	Ausstellungsdatum: <i>Issue date:</i>	2025-09-10 <small>Signed by: Vegh Peter</small>	
Stellung / Position:	Sachverständige(r)/Expert	Stellung / Position:	Sachverständige(r)/Expert	
Sonstiges / Other:	Foreseeable misuse has been considered. Currently neither a safeguard clause procedure has been invoked nor is an increase in accidents known for this / these product(s). Hersteller/Manufacturer: MNG Plastik Gogic doo. The requirements of the decision AfPS GS 2019:01 PAK regarding PAHs were considered (test report no.: R-1642284 (2020-12-17) Attachment 1 – Photo documentation (17 pages) This report is based on and only valid together with the report HU24SD1R 001. Additional types.			
Zustand des Prüfgegenstandes bei Anlieferung: <i>Condition of the test item at delivery:</i>	Prüfmuster vollständig und unbeschädigt <i>Test item complete and undamaged</i>			
* Legende:	1 = sehr gut P(ass) = entspricht o.g. Prüfgrundlage(n)	2 = gut F(ail) = entspricht nicht o.g. Prüfgrundlage(n)	3 = befriedigend N/A = nicht anwendbar	4 = ausreichend N/T = nicht getestet
* Legend:	1 = very good P(ass) = passed a.m. test specification(s)	2 = good F(ail) = failed a.m. test specification(s)	3 = satisfactory N/A = not applicable	4 = sufficient N/T = not tested
Dieser Prüfbericht bezieht sich nur auf das o.g. Prüfmuster und darf ohne Genehmigung der Prüfstelle nicht auszugswise vervielfältigt werden. Dieser Bericht berechtigt nicht zur Verwendung eines Prüfzeichens. <i>This test report only relates to the a. m. test sample. Without permission of the test center this test report is not permitted to be duplicated in extracts. This test report does not entitle to carry any test mark.</i>				

Prüfbericht-Nr.: HU24SD1R 002
Test report no.:

Seite 2 von 78
Page 2 of 78

Absatz Clause	Anforderungen - Prüfungen / Requirements - Tests	Messergebnisse – Bemerkungen / Measuring results - Remarks	Ergebnis Result
------------------	---	--	--------------------

1	<p>Alle eingesetzten Prüfmittel waren zum angegebenen Prüfzeitraum gemäß eines festgelegten Kalibrierungsprogramms unseres Prüfhauses kalibriert. Sie entsprechen den in den Prüfprogrammen hinterlegten Anforderungen. Die Rückverfolgbarkeit der eingesetzten Prüfmittel ist durch die Einhaltung der Regelungen unseres Managementsystems gegeben. Detaillierte Informationen bezüglich Prüfbedingungen, Prüfequipment und Messunsicherheiten sind im Prüflabor vorhanden und können auf Wunsch bereitgestellt werden.</p> <p><i>The equipment used during the specified testing period was calibrated according to our test laboratory calibration program. The equipment fulfils the requirements included in the relevant standards. The traceability of the test equipment used is ensured by compliance with the regulations of our management system. Detailed information regarding test conditions, equipment and measurement uncertainty is available in the test laboratory and could be provided on request.</i></p>
2	<p>Wie vertraglich vereinbart, wurde dieses Dokument nur digital unterzeichnet. Der TÜV Rheinland hat nicht überprüft, welche rechtlichen oder sonstigen diesbezüglichen Anforderungen für dieses Dokument gelten. Diese Überprüfung liegt in der Verantwortung des Benutzers dieses Dokuments. Auf Verlangen des Kunden kann der TÜV Rheinland die Gültigkeit der digitalen Signatur durch ein gesondertes Dokument bestätigen. Diese Anfrage ist an unseren Vertrieb zu richten. Eine Umweltgebühr für einen solchen zusätzlichen Service wird erhoben.</p> <p><i>As contractually agreed, this document has been signed digitally only. TUV Rheinland has not verified and unable to verify which legal or other pertaining requirements are applicable for this document. Such verification is within the responsibility of the user of this document. Upon request by its client, TUV Rheinland can confirm the validity of the digital signature by a separate document. Such request shall be addressed to our Sales department. An environmental fee for such additional service will be charged.</i></p>
3	<p>Die Entscheidungsregel für Konformitätserklärungen basierend auf numerischen Messergebnissen in diesem Prüfbericht basiert auf der "Null-Grenzwert-Regel" und der "Einfachen Akzeptanz" gemäß ILAC G8:2019 und IEC Guide 115:2021, es sei denn, in der auf Seite 1 dieses Berichts genannten angewandten Norm ist etwas anderes festgelegt oder vom Kunden gewünscht. Dies bedeutet, dass die Messunsicherheit nicht berücksichtigt wird und daher auch nicht im Prüfbericht angegeben wird. Zu weiteren Informationen bezüglich des Risikos durch diese Entscheidungsregel siehe ILAC G8:2019.</p> <p><i>The decision rule for statements of conformity, based on numerical measurement results, in this test report is based on the "Zero Guard Band Rule" and "Simple Acceptance" in accordance with ILAC G8:2019 and IEC Guide 115:2021, unless otherwise specified in the applied standard mentioned on Page 1 of this report or requested by the customer. This means that measurement uncertainty is not taken in account and hence also not declared in the test report. For additional information to the resulting risk based of this decision rule please refer to ILAC G8:2019.</i></p>
4	<p>The report is issued electronically. It is valid in the digitally signed PDF file. You can find details on the Singature Panel, check the signature named „TUEV-RHEINLAND-DOCUMENTS“. Any printed version of this PDF file is considered as a copy, where the authenticity cannot be</p>
5	<p>Report history: This report is in addition to the original test report No.: HU24SD1R 001 and the following additional reports: HU24SD1R 002: Additional types</p>

Prüfbericht-Nr.: HU24SD1R 002
Test report no.:

Seite 3 von 78
Page 3 of 78

Produktbeschreibung
Product description

1	Produktdetails <i>Product details</i>	Mobile waste and recycling container with 2 wheels Waste bin 120l Optima and Waste bin 240l Optima	
2	Maße / Gewicht <i>Dimensions / Weight</i>	Waste bin 120l Optima Dimensions: 480 x 552 x 921 [mm] (L x W x H) Weight: 7,0 kg Total permissible mass: 60 kg Mold number: WB.774.120.M21.K1 / WB.775.120.M21.K2	Waste bin 240l Optima Dimensions: 578 x 724 x 1031 [mm] (L x W x H) Weight: 9,9 kg Total permissible mass: 110 kg Mold number: WB.771.240.M21.K1 / WB.772.240.M21.K2
3	Bedienelemente <i>Operating elements</i>	2 rubber wheels (Ø 200 mm), steel axle, plastic body, plastic lid, 2 x plastic lid fixing pins	
4	Verwendete Materialien <i>Used materials</i>	HDPE (lid, body) , Rubber wheels, steel axle, plastic fixing pins	
5	Sonstiges <i>Other</i>	Test sample(s), as well sample information, description, product details and intended usage was provided by customer.	
6	Prüfmusterbereitstellung: <i>Test sample obtaining:</i>	<input checked="" type="checkbox"/> Sending by customer <input type="checkbox"/> Sampling by TÜV Rheinland Group <input type="checkbox"/> others: manufacturer: MNG Plastik Gogic doo., SRB-22320, Serbia, Indija, Kralja Petra I bb	

Waste bin 120l Optima



Waste bin 120l Optima – Marking and information on the container

Bezeichnung	Container	EN 840-1	120	A	48	60
Norm	[Diagram showing EN 840-1 120 A 48 60]					
Volumen, in Liter	[Diagram showing 120]					
Form	[Diagram showing A]					
Max. Belastung in kg	[Diagram showing 48]					
Zulässige Gesamtmasse in kg	[Diagram showing 60]					
Herstellername:	MNG Plastik-Gogic doo Indija, Kralja Petra I 227, Indija, Serbia					
Contact:	www.plastikgogic.rs ; e-mail: office@plastikgogic.rs					
EU-Vertreter:	EOL-EKOS d.o.o., Perimani 13A, Jurdani, Croatia					
Typ:	120 Liter Optima					
Werkzeuge:	WB.774.120.M21.K1 / WB.775.120.M21.K2					



Waste bin 240l Optima



Waste bin 240l Optima - Marking and information on the container

Bezeichnung	Container	EN 840-1	240	A	99	110
Norm	[Diagram showing EN 840-1 240 A 99 110]					
Volumen, in Liter	[Diagram showing 240]					
Form	[Diagram showing A]					
Max. Belastung in kg	[Diagram showing 99]					
Zulässige Gesamtmasse in kg	[Diagram showing 110]					
Herstellername:	MNG Plastik-Gogic doo Indija, Kralja Petra I 227, Indija, Serbia					
Contact:	www.plastikgogic.rs ; e-mail: office@plastikgogic.rs					
EU-Vertreter:	EOL-EKOS d.o.o., Perimani 13A, Jurdani, Croatia					
Typ:	240 Liter Optima					
Werkzeuge:	WB.771.240.M21.K1 / WB.772.240.M21.K2					



120L Optima

WASTE COLLECTION BIN

Technical sheet

Model line	Optima
Volume	120 L
Total weight (+/- 3%)	7 kg
Nominal load	48 kg
Total permissible mass	60 kg
CE marking	YES
Sound power level L_{WA}	86 dB
Certificacion	EN840-1; RAL GZ 951/1



Material	HDPE (High density polyethylene)
Properties	High chemical resistance, UV protection, good impact strength, resistant to temperatures from -30° up to +80° celzius, 100% recyclabe.
Standard colors (other colors on request)	● RAL6011 ; ● RAL1018 ; ● RAL5005; ● RAL9011 ; ● RAL8011 ; ● RAL3020 ; ● RAL7021
Wheels diametar	200 mm
Axle	460 mm / steel, corrosion free

Packing options

Standard 14	14 pcs/stack; 282 cm height	10 lids on top, 4 lids in the last bin, assembly parts inside bins
Optional 16	16 pcs/stack; 274 cm height	Lids assembled, assembly parts inside bins
Optional 13	13 pcs/stack; 270 cm height	10 lids on top, 3 lids in the last bin, assembly parts inside bins

Transportation

Tip	Standard 14	Optional 16	Optional 13
Standard (LxWxH) - 13,6 x 2,46 x 2,85 m	1750 pcs	1760 pcs	
Mega (LxWxH) - 13,6 x 2,46 x 3,05 m	1750 pcs	1760 pcs	
Jumbo (LxWxH) - 7,7+7,7 x 2,46 x 2,85+3 m	1960 pcs	1920 pcs	
40' HC (LxWxH) - 12,02 x 2,35 x 2,7 m	/	/	1300 pcs

120L Optima

WASTE COLLECTION BIN

Technical sheet

OPTIONS:

- Gravity lock, triangular lock
- Foot pedal
- RFID chip
- Noise reduction
- Recycling inserts for glass and packaging
- Marking: Hot stamping, hot foil, labeling

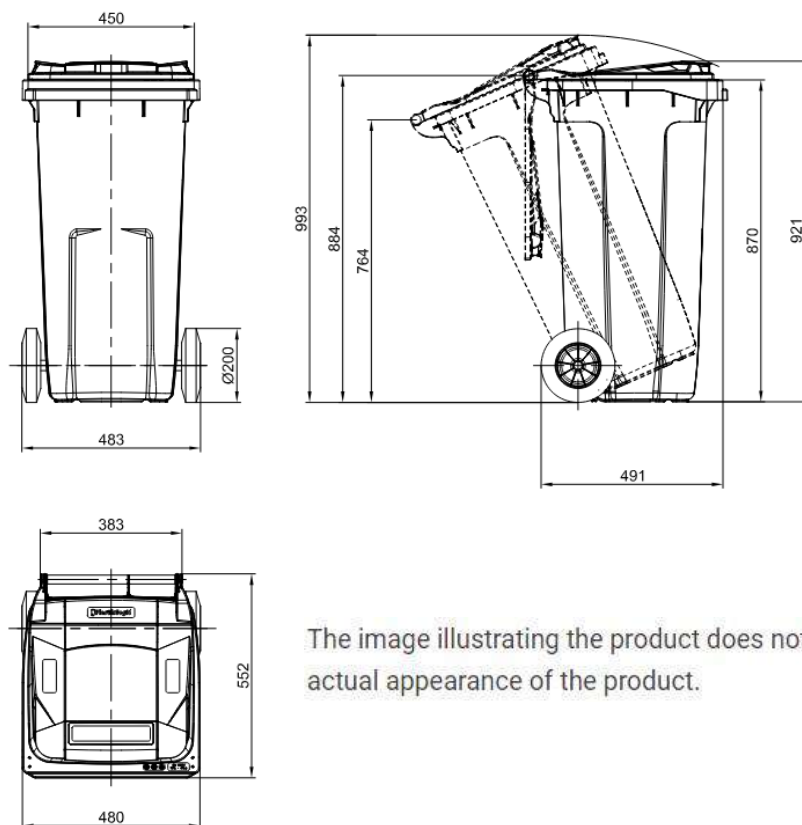

The image illustrating the product does not have to match the actual appearance of the product.



"EXIMOTOR" SA

Rețea de magazine auto

Declarație de Livrare

Subsemnata, Eximotor S.A., în calitate de participant la procedura de achiziție publică cu numărul ocds-b3wdp1-MD-1774949502473 din 13/04/2026, organizată de Primăria Rascaietii, declarăm următoarele:

Produsele contractate se vor livra la standardele și specificațiile din oferta tehnică în 30 zile de la data semnării contractului de achiziție.

Produsele se vor livra Gratuit la autoritatea contractantă, la adresa primăriei.

Prezenta declarație este emisă în scopul susținerii ofertei noastre și rămâne valabilă pe întreaga perioadă contractuală prevăzută..

Data: 10.04.2026

Semnatura:





"EXIMOTOR" SA

Rețea de magazine auto

DECLARAȚIE
Privind experiența similară și
lista principalelor livrări/prestări efectuate în ultimii 3 ani de activitate

Nr d/o	Obiectul contractului	Denumirea/numele beneficiarului/Adresa	Calitatea Furnizorului/Prestatorul ui*)	Prețul contractului/ valoarea bunurilor/serviciilor livrate/prestate	Perioada de livrare/prestare (luni)
1	Achiziționarea containerelor și tomberoanelor pentru deșeuri	Primaria Lozova Straseni	contractant unic	908.672,00 lei	02.04.2025
2	Achiziționarea de Containere pentru deșeurile menajere solide conform necesităților Primăriei com. Sadic, r. Cantemir	Primaria Sadic Cantemir	contractant unic	720.900,00 lei	02.07.2024
3	Achiziționarea de Pubele pentru deșeurile menajere conform necesităților	Primaria Rublenita Soroca	contractant unic	452.400,00 lei	06.08.2024
4	Camion de compactare, containere și pubele de deșeuri	Primaria Nisporeni	contractant unic	950.000,00 lei	28.05.2024
5	Containere din plastic cu capac pentru deșeuri menajere, hârtie și sticle	Primaria Soroca	contractant unic	825.000,00 lei	14.04.2024
6	Containere pentru deșeuri	Piata Centrala IM	contractant unic	172.824,00 lei	01.08.2023
7	Containere pentru deșeuri menajere pentru Primăria mun. Soroca	Primaria Soroca	contractant unic	525.600,00 lei	26.04.2022

Semnat: _____ Nume: Socolova Natalia

Funcția în cadrul firmei: Director

Denumirea firmei: „Eximotor SA”

Adresa juridică: RM, mun. Chișinău, MD-2024, str. Aerodromului 15/6
Adresa poștală: RM, mun. Chișinău, MD-2005, str. Albisoara 38A
tel. 0 22 407-747; fax. 0 22 407-956
e-mail: director@coleso.md
www.coleso.md



c/f 1002600034712
TVA 0603690
BC "ProCredit Bank" SA
c/d 2251130060160201
BIC: PRCBMD22



Nr. 43

14 februarie 2023

Scrisoare de recomandare

Prin prezenta, Consiliul Raional Cahul, dorește să-și exprime aprecierea față de colaborarea cu compania „Eximotor SA”. Conlucrarea cu această întreprindere a început în anul 2019 pe partea de implementare a proiectului “Sistem de mangent integrat al deșeurilor în raionul Cahul- etapa I”, livrări de bunuri (autospeciale, pubele și containere). Pe parcursul colaborării noastre, compania „Eximotor SA”, a manifestat o mare deschidere spre înțelegerea nevoilor și așteptărilor noastre, fapt ce a dus la obținerea unor rezultate pozitive privind calitatea serviciilor prestate.

Având în vedere cele relatate mai sus, ne permitem să recomandăm compania „Eximotor SA” ca fiind un colaborator profesionist și de încredere pentru orice instituție/companie cu care va relaționa.

Președintele raionului Cahul



Nicolae DUNAS

Republica Moldova
Primăria s. Logănești
Raionul Hîncești
Tel. (269) 57-2-36 / 57-2-38
Fax : (269) 57-2-38



Республика Молдова
Примэрия с. Логăнешты
Хынчештского р-на
Тел. (269) 57-2-36 / 57-2-38
Факс : (269) 57-2-38

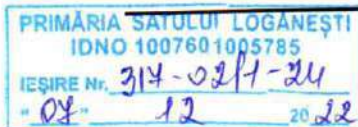

Primăria s. Logănești, r. Hîncești, confirmă că compania Eximotor SA și-a îndeplinit obligațiunile contractuale cu succes cu privire la contractul de vânzare – cumpărare a bunurilor, și anume a *puzelelor destinate colectării deșeurilor nepericuloase menajere* în cadrul proiectului „Mă implic” – Proiect de implicare civică în guvernarea locală. Numărul de înregistrare a proiectului 872119813089, cu ajutorul Instituției implementatoare Fundația Centrul Moldo-Elvețian pentru Cooperare SKAT.

Recomandăm cu încredere compania dată ca fiind una responsabilă, care prestează servicii de calitate.

Primarul



Danu Valentin

REF no 2022-01-12

12.01.2022

Notă cu privire la implementarea contractului de achiziționare a bunului

Prin prezenta, se confirmă că S.A. „Eximotor” execută cu succes Contractul de achiziționare a bunului (furnizarea unui automobil cu utilizare specială Autogunoieră și containere pentru colectarea deșeurilor) în cadrul proiectului „Dezvoltarea unui sistem funcțional și sustenabil de gestiune a deșeurilor în orașul Criuleni” implementat de către Caritas Slovacia, Caritas Republica Cehă, în parteneriat cu AO „Pro-Development” cu susținerea financiară a Agenției Slovace pentru Cooperare Internațională de Dezvoltare, SlovakAid.

De menționat că, S.A. „Eximotor” își execută obligațiile prevăzute în contractul respectiv, efectuează toate activitățile planificate.



Andrij Dicht'aruk

Prin prezenta, Primăria mun. Edineț, confirmă că SA Eximotor, a executat cu succes Contractul de Achiziție a bunurilor (containerelor pentru deșeuri), îndeplinindu-și obligațiile prevăzute în contractul respectiv și efectuează toate activitățile planificate.

Recomandăm compania „Eximotor SA”, ca fiind una profesionistă și de încredere pentru orice servicii de calitate pe care le prestează.

Primăria mun. Edineț



Primăria Cremenciug își exprimă aprecierea față de colaborarea cu compania „Eximotor SA”, în cadrul Proiectului de implicare civică în guvernarea locală „Mă implic” implementat de Fundația Centrul Moldo-Elvețian pentru Cooperare SKAT.

Am ales să colaborăm cu compania Eximotor SA, fiindcă această dă dovadă de prin profesionalismul membrilor săi, și oferă permanent cele mai bune produse la cele mai accesibile prețuri.

În concluzie, recomandăm compania Eximotor SA, ca fiind un furnizor profesionist și de încredere pentru orice întreprindere de stat sau agent economic cu care va relaționa și apreciez serviciile sale de calitate și flexibilitatea.

Primăria Comunei Cremenciug

Digitally signed by Pînzaru Anatolie
Date: 2022.12.06 16:37:30 EET
Reason: MoldSign Signature
Location: Moldova



Chișinău 03 martie 2018

Scrisoare de recomandare

Întreprinderea EXIMOTOR S.A. activează prin relații contractuale cu I.C.S. "RED UNION FENOSA" din anul 2012 până în prezent. Pe parcursul acestei perioade EXIMOTOR S.A. a dat dovadă de responsabilitate și perseverență. Am avut parte doar de produse și servicii de calitate și de înalt profesionalism din partea echipei.

Iurie Haruța



Director Achiziții Prevenirea Riscurilor si
Gestiune Imobiliara
I.C.S. RED UNION FENOSA SA

№ 2

15/06/2021

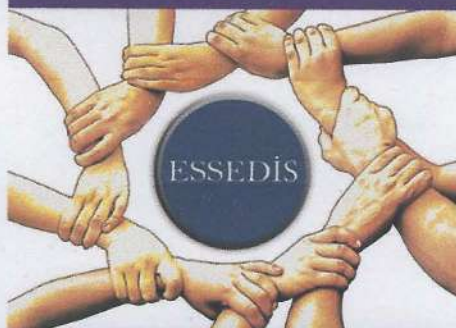

Scrisoare

„AO Essedis” confirmă faptul că compania „Eximotor”SA, participând la licitația de achiziții publice ocds-b3wdp1-MD-1617090819755 din 30/03/2021, care ulterior a învins după preț și calitate, au livrat marfa la timp iar calitatea produselor corespunde standardelor europene.

Recomandăm compania „Eximotor SA” ca fiind una profesionistă și de încredere pentru orice servicii de calitate pe care le prestează.

Республика Молдова, АТО Гагаузия,
Чадыр-Лунга, ул.Победы 48
моб.: + 373 79791106
Email: ngo.essedis@gmail.com

AO «Essedis»



Terzinov D.