

S.C. "VALDCONGRUP" S.R.L.

C/f: 1009600000374

Email: valdcongrup@gmail.com

Tel: 0 22 428393; 0 78 664664

Fax: 0 22 428062

Adresa: str. Uzinelor 171/2, Chișinău, Republica Moldova



FORMULARUL F3.11

## DECLARAȚIE

privind dotările specifice, utilajul și echipamentul necesar pentru îndeplinirea  
corespunzătoare a contractului

Nr. d/o	Denumirea principalelor utilaje, echipamente, mijloace de transport, baze de producție (ateliere, depozite, spații de cazare) și laboratoare produse de ofertant ca necesare pentru executarea lucrării, rezultate în baza tehnologiilor pe care el urmează să le adopte	Unitatea de măsură (bucăți și seturi)	Asigurate din dotare	Asigurate de la terți sau din alte surse
0	1	2	3	4
<b>BAZE DE PRODUCȚIE</b>				
1	Oficiu	m2	150,00	Proprie
2	Depozite	m2	2 226,90	Proprie
<b>MECANISME</b>				
1	Autobasculanta_Mercedes AXOR 2528_26,0 t	buc	1	Proprie
2	Automacara_Zil ГЯ 133_	buc	1	Proprie
3	Basculantă _MAN TGL 8.180_7,5 t	buc	1	Proprie
4	Basculantă_Iveco Ford_18,0 t	buc	1	Proprie
5	Buldoexcavator_CAT 432E_10,7 t	buc	1	Proprie
6	Buldoexcavator_CAT 432E_10,7 t	buc	1	Proprie
7	Bus_Mercedes Sprinter 213 CDI_2,5 t	buc	1	Proprie
8	Excavator_CAT 307C_8,3 t	buc	1	Proprie
9	Excavator _CAT 305D_5,1 t	buc	1	Proprie
10	Excavator_CAT 307C_8,3 t	buc	1	Proprie
11	Excavator_TEREX HR 18_5,0 t	buc	1	Proprie
12	Mercedes Sprinter 311 CDI_2,5 t	buc	1	Proprie
<b>UTILAJE</b>				
13	Aparat de sudură PE cap la cap_Ritmo 160 Basic	buc	1	Proprie
14	Aparat de găurit_Makita, Bosch	buc	1	Proprie
15	Aparat de sudură PE cap la cap_Ritmo 355 Basic	buc	1	Proprie
16	Aparat de sudură PE cap la cap_Techodue PT160	buc	1	Proprie

Nr. d/o	Denumirea principalelor utilaje, echipamente, mijloace de transport, baze de producție (ateliere, depozite, spații de cazare) și laboratoare produse de ofertant ca necesare pentru executarea lucrării, rezultate în baza tehnologiilor pe care el urmează să le adopte	Unitatea de măsură (bucăți și seturi)	Asigurate din dotare	Asigurate de la terți sau din alte surse
0	1	2	3	4
17	Aparat de sudură_Basic 315 -vi-2	buc	1	Proprie
18	Aparat de tăiat faianța 600 mm_	buc	1	Proprie
19	Aparat de tăiat faianța 750 mm_	buc	1	Proprie
20	Aparata de sudura	buc	1	Proprie
21	Aparata de sudura prin electrofuziune	buc	1	Proprie
22	Aparata de sudura_Model Control Unit 0.5 HP A / P2005	buc	1	Proprie
23	Ascensoare hidraulice, capacitate de ridicare	buc	1	Proprie
24	Baracă pentru personal	buc	2	Proprie
25	Betoniera 0,33	buc	1	Proprie
26	Ciocan de abataj_Hilti TE 6-A36_	buc	1	Proprie
27	Ciocan de abataj_Stark AG750_	buc	1	Proprie
28	Ciocan de abataj_Stark RH 1110_	buc	2	Proprie
29	Ciocan rotativ GBH11	buc	1	Proprie
30	Ciocan rotopercurtor_Einhell TC-RH 900_	buc	1	Proprie
31	Ciocan rotopercurtor_Stark RH 1350	buc	1	Proprie
32	Cofraje din metal_	m2	500	Proprie
33	Compactor mecanic cu ardere internă 150 kg_Lombardini	buc	2	Proprie
34	Compactor mecanic cu ardere internă 150 kg	buc	1	Proprie
35	Compactor mecanic cu ardere internă 150 kg	buc	1	Proprie
36	Compresor	buc	2	Proprie
37	Compresor, 8atm_	buc	1	Proprie
38	Container metalic pentru depozitare materiale	buc	1	Proprie
39	Containere pentru gunoi de construcție	buc	1	Proprie
40	Echipe și / sau vehicule temporare de control / control	set	2 set	Proprie
41	Fierăstrău vertical_Bosch PST 650_	buc	1	Proprie
42	Foarfece - Guillotină	buc	1	Proprie
43	Generator de curent 6.8 kW_Farmer FAG 6500	buc	1	Proprie
44	Generator_DWG 4.2	buc	1	Proprie
45	Generator_GT 25-17	buc	1	Proprie
46	Generator_SPG6500 5.0 kw petrol	buc	1	Proprie
47	Instalație de foraj _PU-20_Lifan	buc	1	Proprie
48	Macara de fereastră	buc	2	Proprie

Nr. d/o	Denumirea principalelor utilaje, echipamente, mijloace de transport, baze de producție (ateliere, depozite, spații de cazare) și laboratoare produse de ofertant ca necesare pentru executarea lucrării, rezultate în baza tehnologiilor pe care el urmează să le adopte	Unitatea de măsură (bucăți și seturi)	Asigurate din dotare	Asigurate de la terți sau din alte surse
0	1	2	3	4
49	Macara mobilă	buc	2	Proprie
50	Mai mecanic_	buc	2	Proprie
51	Mașină de găurire diamantată_Cedima C-BMH-160	buc	1	Proprie
52	Mașină de găurit_Einhell TC-ID 720E_	buc	1	Proprie
53	Mașină de găurit_Hitachi DS 18DBSL_	buc	1	Proprie
54	Mașină de înșurubat_Stark CD 12-2 Li-Ion_	buc	1	Proprie
55	Mașină de mestecat_Einhel TC-MX 1400-2E_	buc	1	Proprie
56	Mașină de taiat asfalt_FUBAG Ranger 450	buc	2	Proprie
57	Mașină de tăiat asfalt_GDE30-17	buc	1	Proprie
58	Mașină de tăiat faianță și faianță TR201E	buc	1	Proprie
59	Mașină de tencuit Mondial	buc	1	Proprie
60	Miră de nivelment_Bosch GR500_	buc	1	Proprie
61	Miră de nivelment_Kapro 603-5M_	buc	1	Proprie
62	Miră de nivelment_PH3-3000C_	buc	1	Proprie
63	Motoburghiu STIHL BT130	buc	1	Proprie
64	Motocompresor mobil de aer	buc	1	Proprie
65	Nivelă laser pentru faianță_Bosch PLT-2_	buc	1	Proprie
66	Nivelmetru_2H-10KJI_	buc	1	Proprie
67	Nivelmetru_3H-5JI_	buc	1	Proprie
68	Nivelmetru_H3-3_	buc	1	Proprie
69	Laborator pentru testarea țevilor PEID	buc	1	Proprie
70	Odometru Silverline	buc	1	Proprie
71	Perforator HR 2450	buc	1	Proprie
72	Pichet pentru stingerea incendiilor	buc	1	Proprie
73	Piciorul de compactare	buc	1	Proprie
74	Piciorul de compactare_SRV300	buc	1	Proprie
75	Placa vibrantă_CF Hd	buc	1	Proprie
76	Polizor unghiular_Hitachi G 23SW2_	buc	1	Proprie
77	Polizor unghiular_Makita, Bosch	buc	1	Proprie
78	Polizor unghiular_Stark AG2500	buc	1	Proprie
79	Polizor unghiular_Stark AG750_	buc	1	Proprie
80	Polizor unghiular_Stark AG850R_	buc	1	Proprie

Nr. d/o	Denumirea principalelor utilaje, echipamente, mijloace de transport, baze de producție (ateliere, depozite, spații de cazare) și laboratoare produse de ofertant ca necesare pentru executarea lucrării, rezultate în baza tehnologiilor pe care el urmează să le adopte	Unitatea de măsură (bucăți și seturi)	Asigurate din dotare	Asigurate de la terți sau din alte surse
0	1	2	3	4
81	Pompă electrică	buc	1	Proprie
82	Pompă mobilă pentru ape subterane	buc	1	Proprie
83	Pompă mobilă pentru ape subterane	buc	1	Proprie
84	Pompă mobilă pentru ape subterane	buc	1	Proprie
85	Pompă mobilă pentru ape subterane	buc	1	Proprie
86	Sisteme de susținere cu pâlnie de până la 5 m adâncime	m	45	Proprie
87	Schele_	m2	700	Proprie
88	Tăietor de asfalt lamă	buc	1	Proprie
89	Taietoare de faianta electrica 900W	buc	1	Proprie
90	Telemetru_Bosch_	buc	1	Proprie
91	Teodolit_	buc	1	Proprie
92	Tobogan din plastic pentru evacuarea gunoiului L=15 m	buc	1	Proprie
93	Topitor de bitum_	buc	1	Proprie
94	Vibrator de adincime	buc	1	Proprie
95	Vibrator de suprafata	buc	1	Proprie
96	Vibrator universal cu motor cu ardere interna	buc	1	Proprie
97	WC ecologic	buc	1	Proprie

Semnătura:



(semnătura)

Nume:

ȚURCAN Denis

Funcția în cadrul firmei:

Director

Denumirea firmei și sigiliu:

VALDCONGRUP S.R.L.





**S.C. "VALDCONGRUP" S.R.L.**

**C/f:**1009600000374

**Email:**valdcongrup@gmail.com

**Tel:**0 22 428393; 0 78 664664

**Fax:**0 22 428062

**Adresa:**str. Uzinelor 171/2, Chișinău,



**DOCUMENTE CARE ATESTĂ FAPTUL CĂ  
„VALDCONGRUP” SRL SE AFLĂ ÎN  
POSESIA DOTĂRILOR TEHNICE  
NECESARE PENTRU ÎNDEPLINIREA  
CONTRACUTULUI**

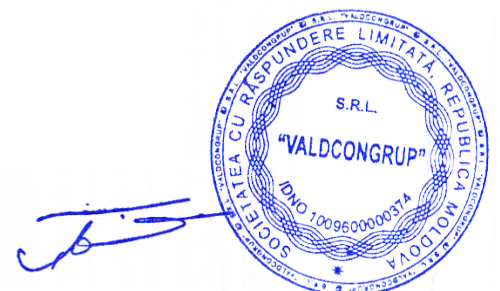

## DOCUMENTE CARE ATESTĂ FAPTUL CĂ „VALDCONGRUP” SRL SE AFLĂ ÎN POSESIA UTILAJULUI

Ca urmare a participării ”Valdcongrup” SRL la procedura de achiziție publică, vă prezentăm spre examinare documente care atestă faptul că utilajul prezentat în FORUMARUL F3.11 ”Declarație privind dotările specifice, utilajul și echipamentul tehnic necesar pentru îndeplinirea corespunzătoare a contractului” se află în posesia întreprinderii.

### MECANISME

#### 1. Buldoexcavator - CAT 432 E\_10,7t\_Anul 2011

REPUBLICA (MD) MOLDOVA	
CERTIFICAT TEHNIC DE INMATRICULARE ТЕХНИЧЕСКИЙ ПАСПОРТ	
Seria AB Nr. 129801	
EXCAVATOR	
Categoria Наименование машины	CATERPILLAR 432E
Marca Марка	
Nr. Год выпуска	Anul 2011
Motor Двигатель	C4Z05599
Sasiu Шасси	CAT0432ETJBA02187
Culoarea Цвет	GALBENA
Posezor Владелец	VALDCONGRUP SRL
Adresa, localitatea Адрес, место жительства	Chisinau str. Uzinelor, 171/2
Certificatul eliberat in baza Паспорт выдан на основании	TV 25 0429300 455 TAD
Numarul Номерной знак	Seria Серия
Setul Inspectoratului "INTEHAGRO" Начальник инспекции Popescu Dorel	
Data eliberarii, Дата выдачи 28 decembrie 2015	

Figura 1. Certificat de înmatriculare  
CAT432E



Figura 2. Vedere Nr.1 CAT432E



Figura 3. Vedere Nr.2 CAT432E



Figura 4. Vedere Nr.3 CAT432E



2. Buldoexcavator - CAT 432 E\_10,7t\_Anul 2008



Figura 1. Certificat de înmatriculare CAT432E



CAT 432E

Figura 6. Caracteristicile tehnice CAT432E

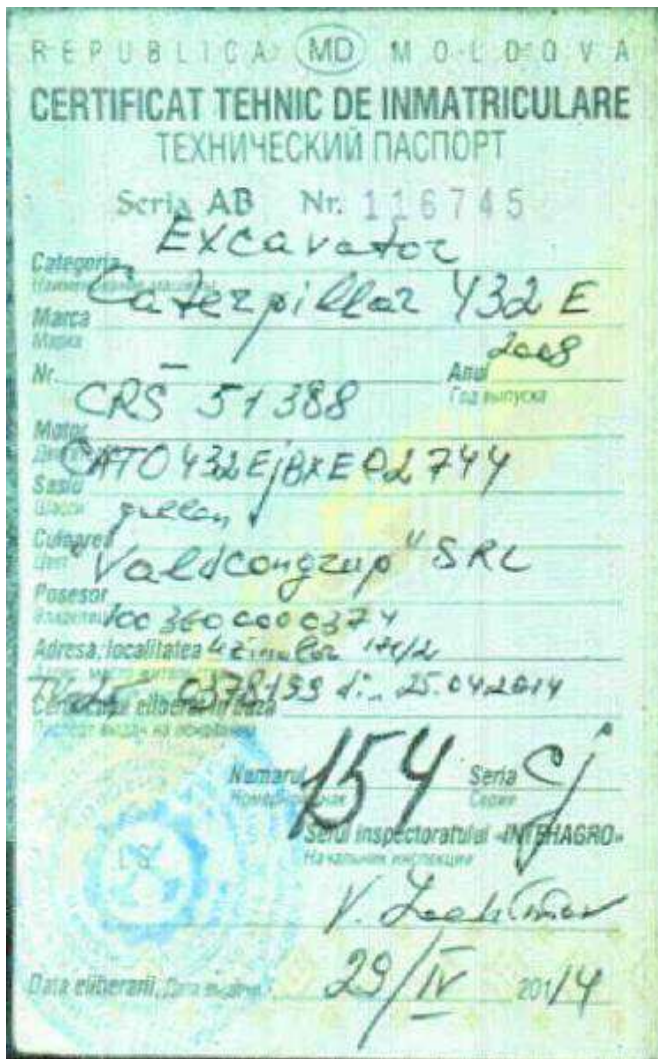
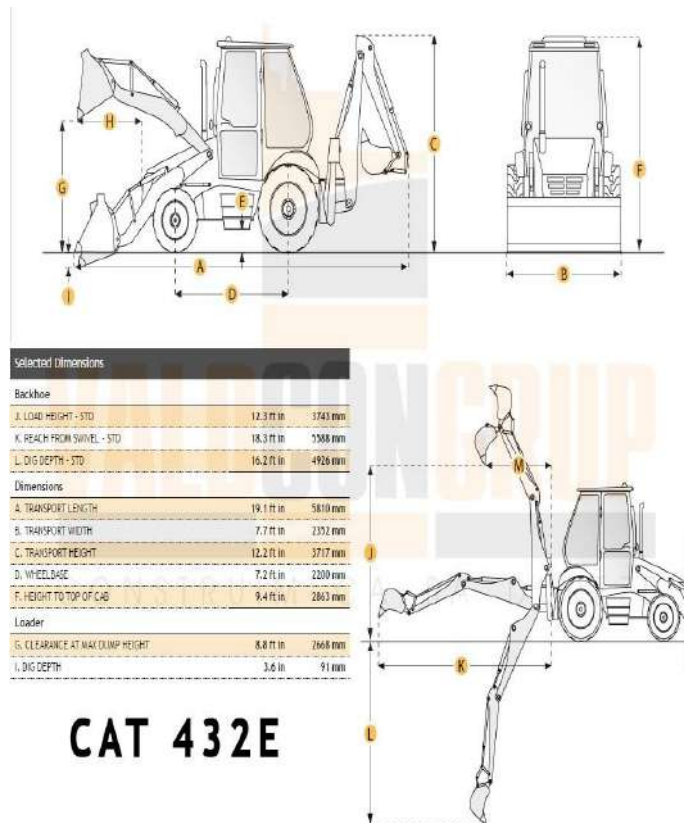

Figura 7. Vedere Nr.1 CAT432E



Figura 8. Vedere Nr.2 CAT432E

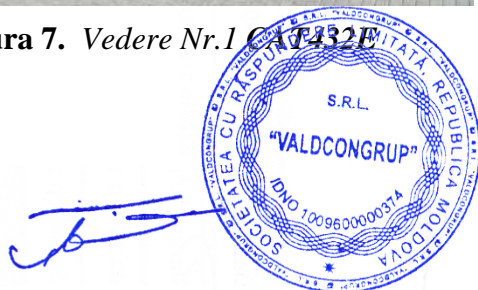



3. Excavator - CAT-305 D\_5,1 t\_Anul 2010

Formularul tipizat TV-25

Republica Moldova  
Республика Молдова

2070  
MUN. CHISINAU (PVI,  
02/07/2019

**ADEVERINȚĂ**  
**УДОСТОВЕРЕНИЕ** Nr. 0581116

pentru mijlocul de transport importat  
на импортируемое транспортное средство.

Modelul și marca  
Вид и марка

Caroserie nr.  
Кузов № EXCAVATOR CAT 305D

Posezor  
Владелец CAT0305DJXR00334

Domiciliul  
Место жительства "VALDCONGRUP" SRL

Pasaport nr.  
Паспорт № MUN. CHISINAU

100960000374

Colaboratorul vamal  
Сотрудник таможен

Primit  
Получен  
Gutium Marian

Figura 9. Adeverință CAT-305 D



Figura 10. Vedere Nr.1 CAT-305 D



Figura 11. Vedere Nr.2 CAT-305 D

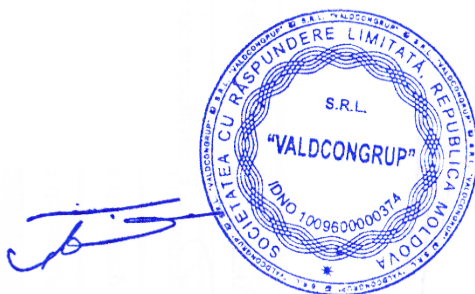









6. Excavator - TEREX HR18\_5,0 t\_Anul 2004



Figura 19. Adeverință pentru mijlocul de transport



Figura 20. Vedere Nr.1 TEREX HR 18



Figura 21. Vedere Nr.3 TEREX HR18



Figura 22. Vederea .Nr.2 TEREX HR18





## 7. Autobasculantă - Mercedes AXOR 2528\_26,0 t\_Anul 2005



Figura 24. Vedere Nr.3 MB AXOR 2528

Figura 23. Certificat de înmatriculare  
Mercedes AXOR 2528

Figura 25. Vedere Nr.1 MB AXOR 2528



Figura 26. Vedere Nr.2 MB AXOR 2528





## 8. Autobasculantă – Man TGL 8.180 \_7,5 t \_Anul 2011



Figura 27. Certificat de înmatriculare Man TGL 8.180



Figura 28. Vedere Nr.1 Man TGL 8.180









## 10. Bus - Mercedes Sprinter 213 CDI\_2,5t\_Anul 2002



Figura 31. Certificat de înmatriculare Mercedes Sprinter 213 CDI



Figura 32. Vedere Nr.1 Mercedes Sprinter 213 CDI

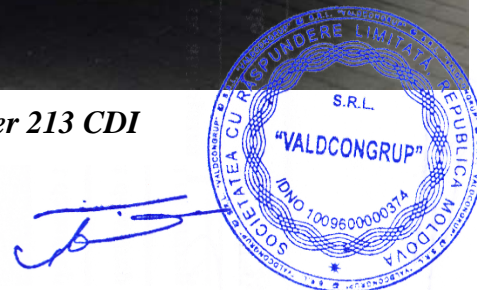



## 11. Bus - Mercedes Sprinter 311 CDI\_2,5 t\_Anul 2006

REPUBLICA MOLDOVA CERTIFICAT DE ÎNMATRICULARE	
<b>A</b> CRO316	<b>E2</b> X
<b>J1</b> AUTOCAMION	<b>G</b> 2500 <b>F1</b> 3500
<b>D1</b> MERCEDES	<b>S1</b> 7 <b>P1</b> 2148
<b>D2</b> 411CDI	<b>P5</b> 61198131157350
<b>D3</b> BASCULANTĂ	<b>P3</b> MOTORINĂ
<b>B</b> 2006	<b>R</b> ROȘU ÎNCHIS
<b>E</b> WDB9046221R907771	<b>Q</b> X
<b>E1</b> WDB9046221R907771	<b>I</b> 07 05 2014
	<b>H</b> 06 05 2019
<b>149502092</b>	

<b>C1.1</b> "VALDCONGRUP" S.R.L.
<b>C1.2</b> 1009600000374
<b>C1.3</b> MDA CHIȘINĂU
<b>C4</b> UZUFRACTUAR
<b>Z</b> ÎS "CRIS"REGISTRU"
<b>X</b> LOCAȚIUNE

A Numărul de înmatriculare; B Anul fabricației; C1.1 Titularul; C1.2 Numărul de identificare al titularului; C1.3 Adresa; C4 Drepturi asupra vehiculului; D1 Marca; D2 Modelul; D3 Tipul caroseriei; E Numărul de identificare al vehiculului (VIN); E1 Numărul caroseriei (ataș); E2 Numărul șasiului; F1 Masa maximă autorizată, kg; G Masa proprie, kg; H Perioada valabilității; I Data înmatriculării; J1 Tipul vehiculului; P1 Capacitatea motorului, cm<sup>3</sup>; P3 Tipul de combustibil sau de sursă de putere; P5 Numărul motorului; Q Raportul putere/greutate, kW/kg; R Culoarea; S1 Numărul de locuri pe scaune; X Mențiuni speciale; Z Autoritatea emitentă.

**IDNV (Codul vehiculului în RST) 3013080007251**

Figura 33. Certificat de înmatriculare Mercedes Sprinter 311 CDI



Figura 34. Vedere Nr.1 Mercedes Sprinter 311 CDI





## 12. Macara de fereastră



**Figura 36. Vedere Nr.1**



**Figura 37. Vedere Nr.2**



**Figura 35. Vedere Nr.1**

## 13. Macara mobilă



**Figura 38. Vedere Nr.1**

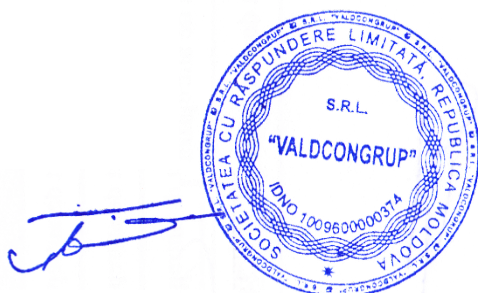

**Figura 39. Vedere Nr.2**



14. Compactor mecanic cu ardere internă 150 kg



Figura 40. Vedere Nr.1



Figura 41. Vedere Nr.2

15. Placa vibrantă\_CF Hd



Figura 42. Vedere Nr.1



Figura 43. Vedere Nr.2



16. Tăietor de asfalt lamă



Figura 44. Vedere Nr.1



Figura 45. Vedere Nr.2

17. Pompă mobilă pentru ape subterane



Figura 46. Vedere Nr.1



Figura 47. Vedere Nr.2





### 18. Motocompresor mobil de aer



**Figura 48. Vedere Nr.1**



**Figura 49. Vedere Nr.2**

### 19. Instalație de foraj \_PU-20\_Lifan



**Figura 50. Vedere Nr.1**



**Figura 51. Vedere Nr.2**



**Figura 52. Vedere Nr.3**

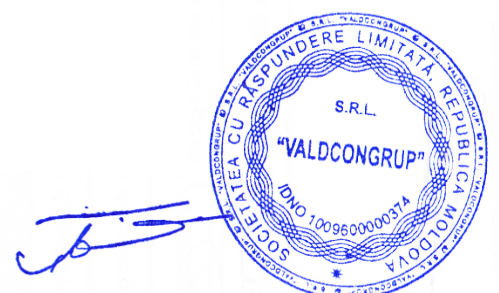



20. Baracă / vagon pentru personal



Figura 53. Baracă Nr.1



Figura 54. Baracă Nr.2



## 21. Container metalic pentru depozitare materiale

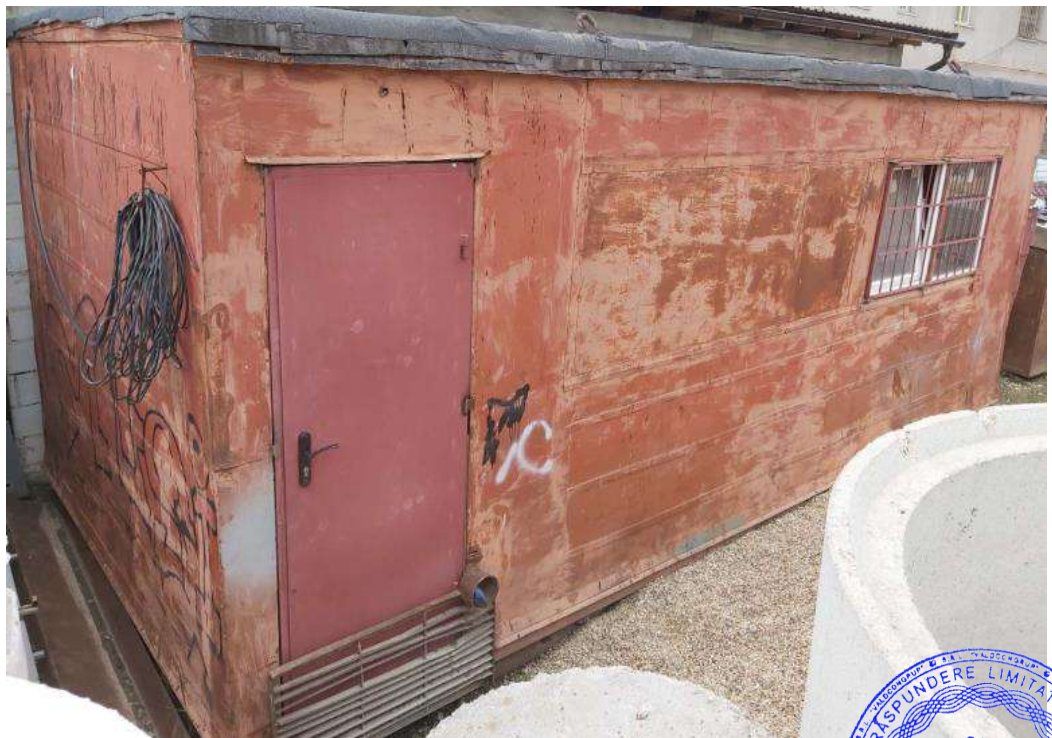

Figura 55. Vedere Nr.1

## 22. Containere pentru gunoi de construcție



Figura 56. Vedere Nr.1



Figura 57. Vedere Nr.2





### 23. Schele

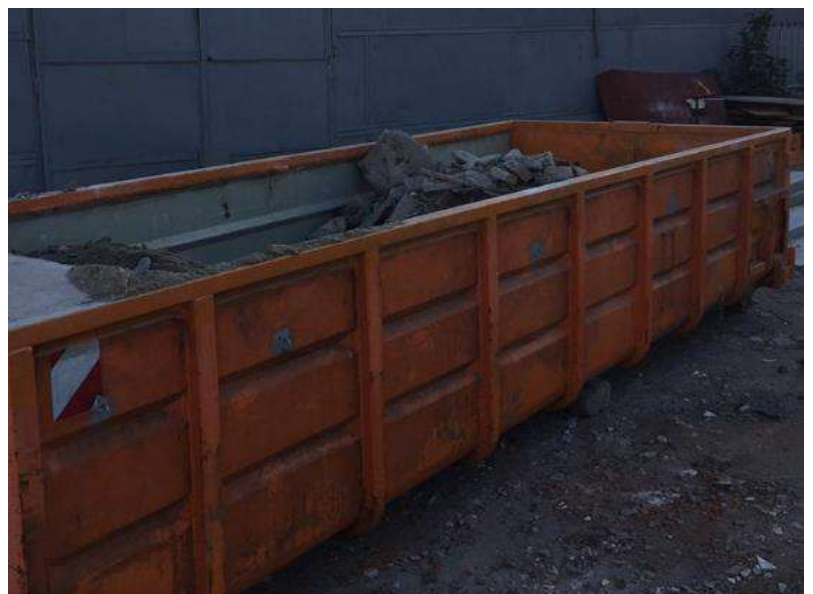
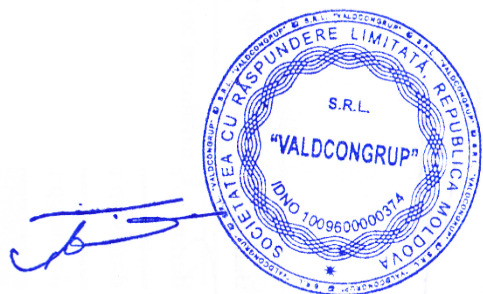

Figura 58. Vedere Nr.1



Figura 59. Vedere Nr.2

### 24. Sisteme de susținere cu până



Figura 60. Vedere Nr.1



Figura 61. Vedere Nr.2

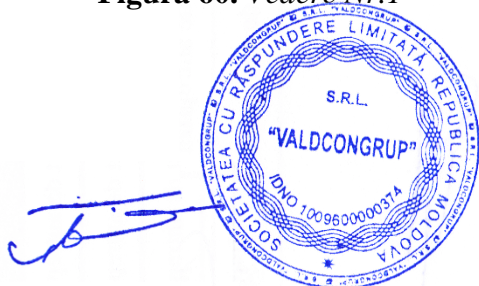

## 25. Tobogan din plastic pentru evacuarea gunoiului



**Figura 62. Vedere Nr.1**



**Figura 63. Vedere Nr.2**

## UTILAJE

În vederea confirmării posesiei utilajelor prezentate în FORMULARUL F3.11 "Declarație privind dotările specifice, utilajul și echipamentul tehnic necesar pentru îndeplinirea corespunzătoare a contractului", "Valdcongrup" SRL vă invită la sediul întreprinderii, unde sunt depozitate acestea.

Cu respect,

Director S.C."VALDCONGRUP" S.R.L

Țurcan Denis

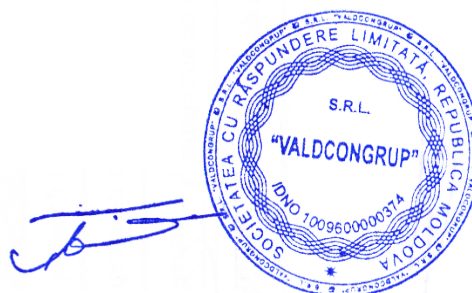

## DECLARAȚIE

privind personalul de specialitate propus pentru implementarea contractului

Nr. d/o	Funcția	Nume Prenume	Studii de specialitate	Vechimea în munca în specialitate (ani)	Numărul și denumirea lucrărilor similare executate în calitate de conducător	Numărul certificatului de atestare Data eliberării
0	1	2	3	4	5	6
1	<b>Diriginte de Șantier</b>	Țurcan Anatolii	UTM	35	Conform Anexei	Nr. 0622 din 17.10.2019
	1. Construcții civile, industriale și agrozootehnice					Nr. 0228 din 16.10.2019
	<b>Diriginte de Șantier Lucrări Specializate</b>					
	1. Instalații și rețele de alimentare cu apă și canalizare					
	2. Instalații și rețele de încălzire					
	3. Instalații de ventilație și climatizare					
2	<b>Diriginte de Șantier</b>	Topal Veaceslav	UTM	12	Conform Anexei	Nr. 0365 din 14.02.2019
	1. Construcții civile, industriale și agrozootehnice					
	2. Construcții rutiere: a) drumuri și piste de aviație					
3	<b>Diriginte de Șantier Lucrări Specializate</b>	Tăvăluc Simion	UTM	33	Conform Anexei	Nr. 1450 din 25.05.2017
	1. Instalații și rețele electrice					
	2. Instalații și rețele de încălzire					
	3. Instalații de ventilare și climatizare					
4	<b>Diriginte de Șantier Lucrări Specializate</b>	Ivanenco Iurii	UTM	16	Conform Anexei	Nr. 0282 din 12.02.2020
	1. Instalații de automatizare					
	2. Instalații și rețele de telecomunicație					
	3. Instalații de semnalizare					
5	<b>Specialist în domeniul geodeziei, cartografiei, propsectiunilor topografice și geoinformaticii</b>	Botnaru Dumitru	UTM	11	Conform Anexei	Nr. 0081 din 20.06.2017
6	<b>Elaborator de Devize</b>	Țurcan Denis	UTM	11	Conform Anexei	-
	1. Domeniile: D. Elaborarea devizelor: Devize de cheltuieli.					Nr. 161 din 15.09.2016
	2. Certificat privind examinarea cunoștințelor în domeniul protecției muncii					P.V. nr. 5 din 7.02.2015



7	<b>Mastru în construcții</b>	Țurcan Vadim	UTM	6	Conform Anexei	-
8	<b>Mastru în construcții</b>	Crețu Mihai	UTM	6	Conform Anexei	-
	1. Executarea lucrărilor de sudură în construcții					Nr. 023 din 16.02.2018
	2. Desfășurarea activităților în domeniul securității industriale la exploatarea macaralelor					Nr. 0021-16 din 9.02.2016
9	<b>Inginer la Lucrări de Proiecte și Devize</b>	Ceban Igor	UTM	10	Conform Anexei	-
	1. Domeniile: D. Elaborarea devizelor: Devize de cheltuieli.					Nr. 099 din 6.11.2019
10	<b>Elaborator de Devize</b>	Salamandic Olga	UTM	3	Conform Anexei	-
	1. Speciliast securitatea și sănătatea în muncă					Nr. 51 din 26.01.2018
	2. Inginer protecția antiincendiară					-

### Specialiști

Nr.	Nume Prenume	Specialitatea
<b>Echipa - Mecanizatori și Logistică</b>		
1	Beiu Ion	Șofer autocamion
2	Guler Ion	Șofer autocamion
3	Guștiuc Ion	Șofer autocamion
4	Popa Ion	Mașinist la excavatorul cu o singură cupă
5	Ungureanu Ion	Mașinist la excavatorul cu o singură cupă
6	Lupașcu Iachim	Mașinist la excavatorul cu o singură cupă
7	Țurcan Grigore	Mașinist la excavatorul cu o singură cupă
8	Burduh Vasile	Mașinist la excavatorul cu o singură cupă
9	Bejenaru Veaceslav	Sudor
10	Pavalachi Vladimir	Sudor cu gaze
11	Popa Andrei	Electrosudor
12	Căciula Anatolii	Electrician-montator-cablator
13	Mamaevski Ivan	Electrician-montator-cablator
14	Rotar Olexandru	Muncitor auxiliar
<b>Echipa - Instalatori rețele edilitare</b>		
15	Aftenii Grigorii	Sudor mase plastice
	Permis de exercitare nr. 0330-18 din 02.03.2018 - Sudor mase plastice îmbinarea țevilor cap la cap	
16	Blîndu Edgar	Sudor mase plastice
	Permis de exercitare nr. 0206-19 din 15.02.2019 - Sudor mase plastice, sudarea cu mufe cu elemente de încălzire și sudarea cap la cap	
17	Bobeica Andrei	Sudor mase plastice
	Permis de exercitare nr. 0293-20 din 28.02.2020 - Sudor mase plastice, sudarea cu mufe cu elemente de încălzire și sudarea cap la cap	
18	Tîrsînă Victor	Sudor mase plastice
	Permis de exercitare nr. 0207-19 din 15.02.2019 - Sudor mase plastice, sudarea cu mufe cu elemente de încălzire și sudarea cap la cap	
19	Iachim Vitalie	Electrosudor la sudarea manuală
	Permis de exercitare nr. 0284 - 19 din 20.02.2019 - Electrosudor/Sudor cu gaze/Sudor cu mase plastice	
20	Doaga Nicolai	Electrogazosudor
	Permis de exercitare nr. 0323 - 20 din 26.02.2020 - Electrogazosudor	

21	Hincota Oleg	Electrogazosudor
	Permis de exercitare nr. 0285-19 din 20.02.2019 - Electrogazosudor	
22	Calestru Ion	Montator conducte exterioare
	Permis de exercitare nr. 0104-19 din 29.01.2019 - Montator conducte exterioare	
23	Iorga Vasile	Montator conducte exterioare
	Permis de exercitare nr. 0103-19 din 29.01.2019 - Montator conducte exterioare	
24	Babei Petru	Eectrogazosudor
25	Tcacenco Igor	Lacătuș-instalator tehnica sanitară
26	Coptu Cătălin	Lacătuș-instalator tehnica sanitară
27	Boian Ștefan	Muncitor auxiliar
28	Buinovschii Maxim	Muncitor auxiliar
29	Leca Mihail	Muncitor auxiliar
30	Savin Mihail	Muncitor auxiliar
31	Sîrghi George	Muncitor auxiliar
<b>Echipa - Construcții capitale și Reconstrucții</b>		
32	Leca Gheorghe	Țimplar în construcții
33	Leca Nicolae	Țimplar în construcții
34	Tulbure Grigorii	Țimplar în construcții
35	Vasiliev Ion	Țimplar în construcții
36	Dzubețchi Serghei	Pietrar zidar
37	Covic Pavel	Strungar
38	Doncilă Gheorghe	Tencuitor
39	Leca Alexei	Tencuitor
40	Leca Andrei	Tencuitor
41	Rusu Nicolae	Tencuitor
42	Vasiliev Pantelimon	Tencuitor
43	Caraman Vasile	Muncitor auxiliar
44	Cazac Sergiu	Muncitor auxiliar
45	Dzubețchii Igor	Muncitor auxiliar
46	Țurcan Constantin	Muncitor auxiliar
47	Socolovschi Valeriu	Muncitor auxiliar
48	Nistorica Vasile	Muncitor auxiliar
49	Bordos Constantin	Muncitor auxiliar

**Semnat:**

**Nume:**

**Funcția în cadrul firmei:**

**Denumirea firmei și sigiliu:**

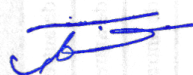

(semnătura)

Denis ȚURCAN

Director

VALDCONGRUP S.R.L.



**S.C. "VALDCONGRUP" S.R.L.**

C/f: 1009600000374

Email: valdcongrup@gmail.com

Tel: 0 22 428393; 0 78 664664

Fax: 0 22 428062

Adresa: str. Uzinelor 171/2, Chișinău, Republica Moldova



# CERTIFICATE DE ATESTARE

## TEHNICO-PROFESIONALĂ

A DIRIGINȚILOR DE ȘANTIER / SPECIALIȘTILOR CALIFICAȚI

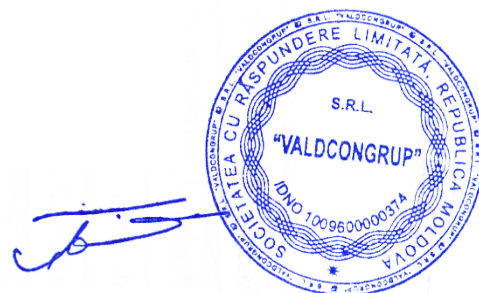



## CERTIFICATE DE ATESTARE TEHNICO-PROFESIONALĂ

### A DIRIGINȚILOR DE ȘANTIER/PERSONALULUI CALIFICAT

Ca urmare a participării "Valdcongrup" SRL la procedura de achiziție publică, vă prezentăm spre examinare certificatele de atestare tehnico-profesională și a personalului calificat prezentat în F3.13 "Declarație privind personalul de specialitate propus pentru implementarea contractului".

- 1. Turcan Anatolii** – Diriginte de Șantier. Domeniile: Construcții civile, industriale și agrozootehnice



**Figura 1.** Vedere față - Legitimație Seria 2019-DȘ, Nr.0622

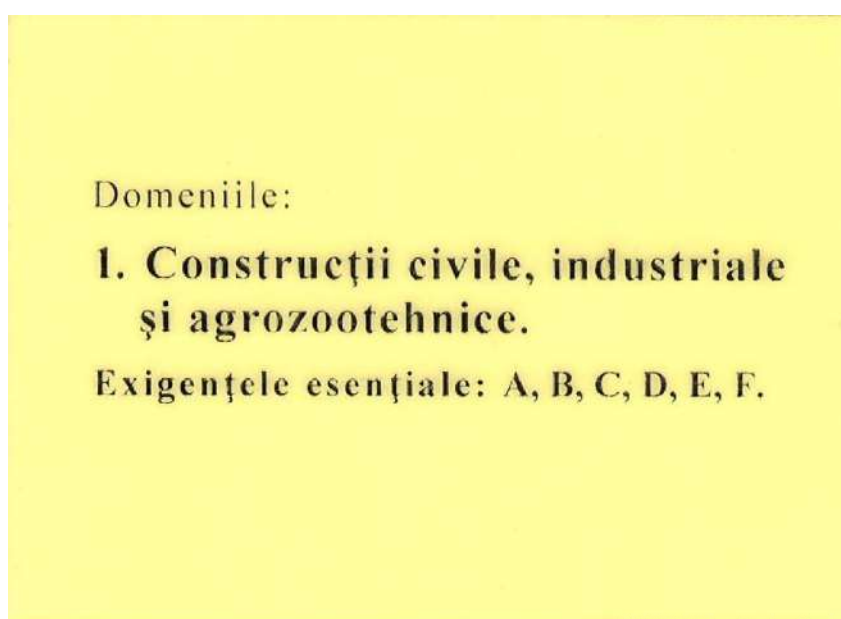

**Figura 2.** Vedere spate - Legitimație Seria 2019-DȘ, Nr.0622







**Figura 3.** Certificat de atestare tehnico-profesională Seria 2019-DȘ, Nr. 0622



**2. Țurcan Anatolii** – Diriginte de Șantier cu executarea lucrărilor specializate și instalațiilor aferente construcțiilor.

Domeniile:

1. Instalații și rețele de alimentare cu apă și canalizare;
2. Instalații și rețele de încălzire;
3. Instalații de ventilare și climatizare.



**Figura 4.** Vedere față - Legitimatie Seria 2019-DLS, Nr.0228

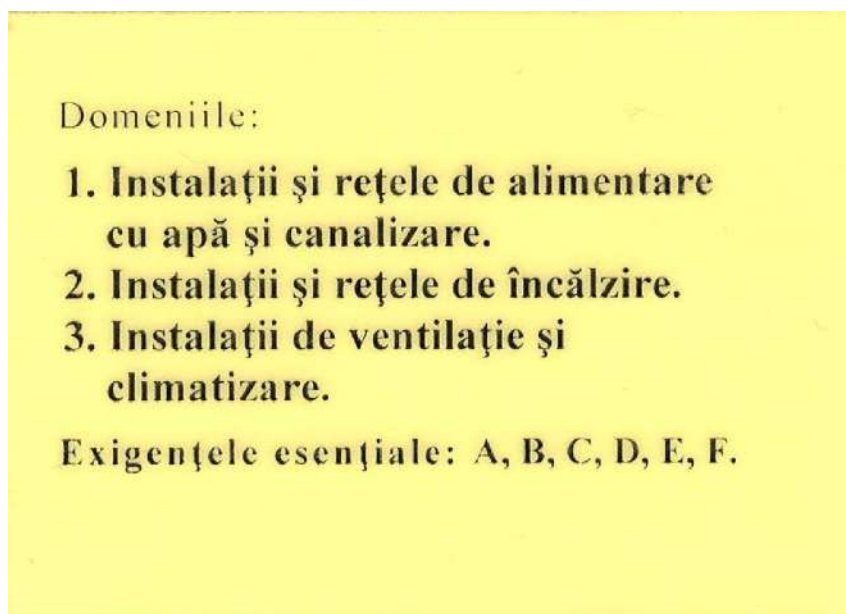

**Figura 5.** Vedere spate – Legitimatie Seria 2019-DLS, Nr.0228







Figura 6. Certificat de atestare tehnico-profesională Seria 2019-DLS, Nr. 0228

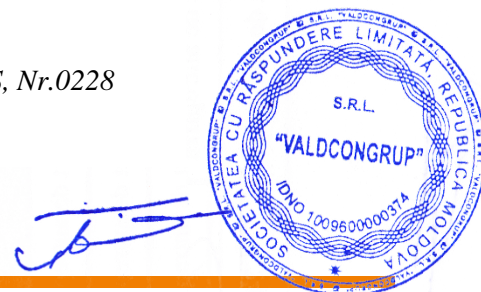

### 3. Topal Veaceslav - Diriginte de Șantier.

Domeniile:

1. Construcții civile, industriale și agrozootehnice
2. Construcții rutiere:
  - a) drumuri și piste de aviație



Figura 7. Certificat de atestare tehnico-profesională Seria 2019-DȘ Nr. 0365

**4. Tăvăluc Simion** – Diriginte de Șantier cu executarea lucrărilor specializate și instalațiilor aferente construcțiilor.

Domeniile:

1. Instalații și rețele electrice;
2. Instalații și rețele de încălzire;
3. Instalații de ventilare și climatizare.



**Figura 8.** Vedere față - Legitimatie Seria 2017-DLS, Nr.1450

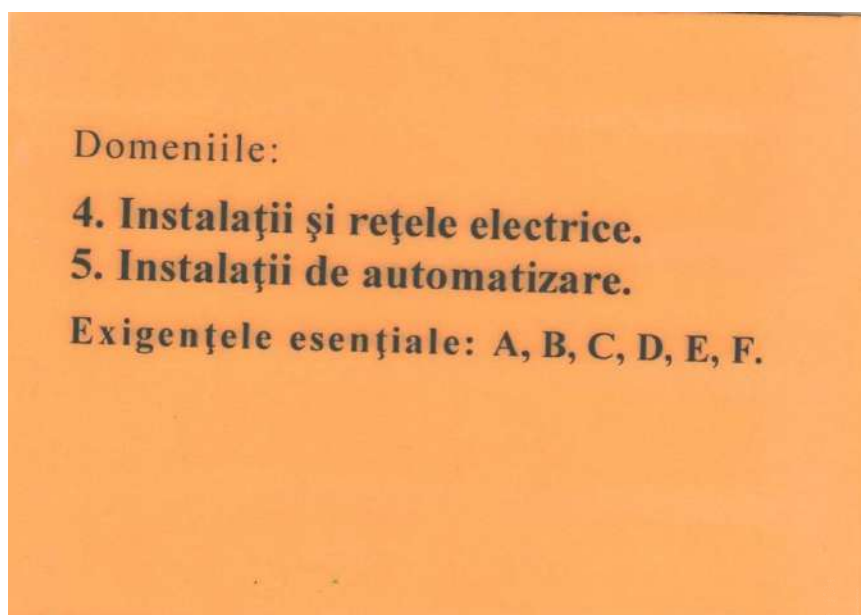

**Figura 9.** Vedere spate – Legitimatie Seria 2017-DLS, Nr.1450

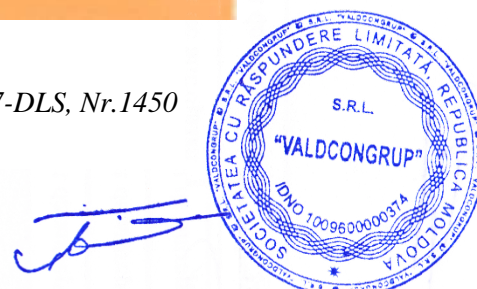



**REPUBLICA**  **MOLDOVA**

**MINISTERUL DEZVOLTĂRII  
REGIONALE ȘI CONSTRUCȚIILOR**

**CERTIFICAT**

**de atestare tehnico-profesională**

**Seria 2017-DLS** **Numărul 1450**

Eliberat domnului (doamnei): **Tăvăluc Simion**

Pentru a activa în calitate de: **Diriginte cu executarea lucrărilor specializate și instalațiilor aferente construcțiilor**

Domeniile:

**4. Instalații și rețele electrice.**  
**5. Instalații de automatizare.**

**Exigențele esențiale:**

A - rezistență și stabilitate;  
 B - siguranță în exploatare;  
 C - siguranță la foc;  
 D - igienă, sănătatea oamenilor, refacerea și protecția mediului înconjurător;  
 E - izolație termică, hidrofugă și economie de energie;  
 F - protecție împotriva zgomotului.

Data eliberării **25 mai 2017**

Valabil pînă la **25 mai 2022**





**Anatol USATÎ**

**Viceministru**



Figura 10. Certificat de atestare tehnico-profesională Seria 2017-DLS, Nr.1450



**5. Ivancenco Iurii** – Diriginte cu executarea lucrărilor specializate și instalațiilor aferente construcțiilor.

Domeniile:

1. Instalații de automatizare
2. Instalații și rețele de telecomunicație
3. Instalații de semnalizare

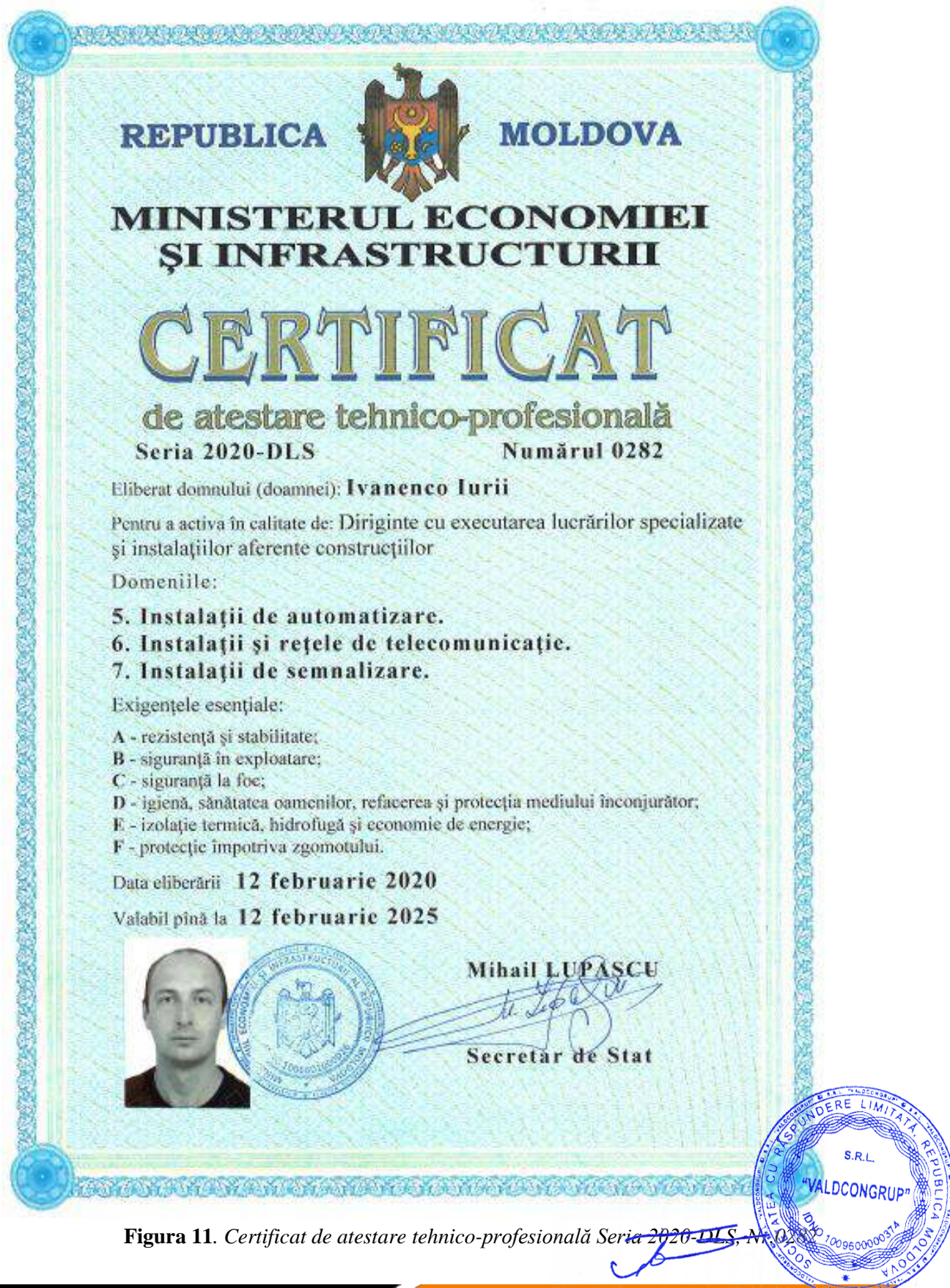

**Figura 11.** Certificat de atestare tehnico-profesională Seria 2020-DLS, Nr. 0282



6. Botnaru Dumitru – Specialist în domeniul geodeziei, cartografiei, proiecțiilor topografice și geoinformaticii

Anexa nr. 3  
la Regulamentul de servicii în domeniul de  
activitate de proiectare și execuție de servicii de  
geodezie în domeniul geodeziei, cartografiei,  
proiecțiilor topografice și geoinformaticii

**AGENȚIA RELAȚII FUNCIARE ȘI CADASTRU**  
АГЕНТСТВО ЗЕМЕЛЬНЫХ ОТНОШЕНИЙ И КАДАСТРА



**CERTIFICAT DE CALIFICARE**  
КВАЛИФИКАЦИОННОЕ УДОСТОВЕРЕНИЕ

a specialistului în domeniul geodeziei, cartografiei, proiecțiilor topografice și geoinformaticii  
специалиста в области геодезии, картографии, топографических изысканий и геоинформатике

Seria GC Nr. 0081  
Серия №

**Eliberat Domnului / Doamnei**  
Выдано г-ну / г-же

Botnaru Dumitru

**Categoria de calificare**  
Категория квалификации

V, VI

**Data eliberării** « 20 » iunie 2017  
Дата выдачи

**Valabil până la data de** « 20 » iunie 2022  
Действителен до

**Director General**  
Генеральный директор



Anatolie Ghilaș  
numele, prenumele / фамилия, имя





Figura 12. Certificat de calificare Seria GC, Nr. 0081

## 7. Țurcan Denis – Elaborator de devize

Domeniile:

1. D.Elaborarea devizelor: Devize de cheltuieli.
2. Certificat privind examinarea cunoștințelor în domeniul protecției muncii și relații de muncă a specialiștilor



Figura 13. Vedere față - Legitimație Seria 2016-D Nr.161



Figura 14. Vedere spate - Legitimație Seria 2016-D, Nr.161





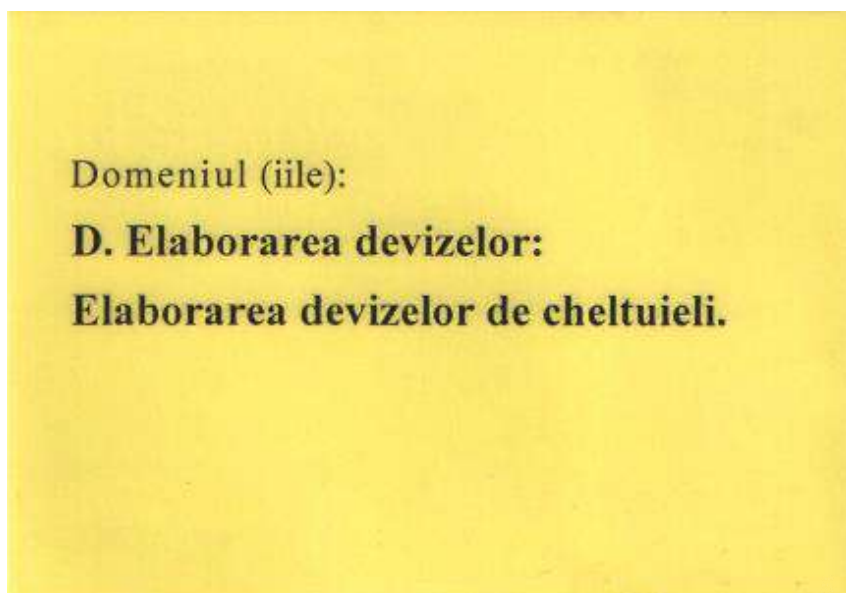

Figura 15. Certificat de atestare tehnico-profesională Seria 2016-D, Nr.161

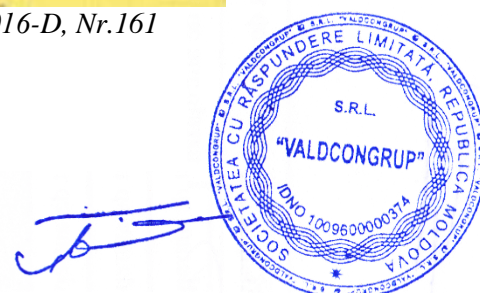

## 2. Certificat privind examinarea cunoștințelor în domeniul protecției muncii și relații de muncă a specialiștilor

  
**ÎNTRERINDEREA DE STAT**  
**CENTRUL DE INSTRUIRE ÎN DOMENIUL RELAȚIILOR DE MUNCĂ**  
**EXTRAS din PROCES-VERBAL Nr. 5**  
 de examinare a cunoștințelor în domeniul securității și sănătății în muncă

la 7 februarie 201 5 or. Chișinău

Comisia de examinare în componența:

președintele Ghețu Alexandra – lector

membrii comisiei Binzari Vitalie – lector

Cebotari Mircea – șef studii CIDRM

În baza ordinului nr. 6 din « 2 » februarie 201 5

a examinat cunoștințele în domeniul securității și sănătății în muncă a conducătorilor și specialiștilor unităților economice din Chișinău și a stabilit:

Numele, prenumele, patronimicul	Funcția, Specialitatea	Locul de muncă	Nr. Brevetului	Aprecierii cunoștințelor
Arșin Denis Anatolii	Director	„Valdcongrup” SRL	12	8

președintele comisiei Alexandra Ghețu

Membrii comisiei Vitalie Binzari

Mircea Cebotari



**Figura 16.** Confirmarea examinării cunoștințelor în domeniul protecției muncii și relații de muncă a specialiștilor





8. Ceban Igor – Elaborator de devize



Figura 17. Vedere față - Legitimatie Seria 2019-D Nr.099



Figura 18. Vedere spate - Legitimatie Seria 2019-D, Nr.099





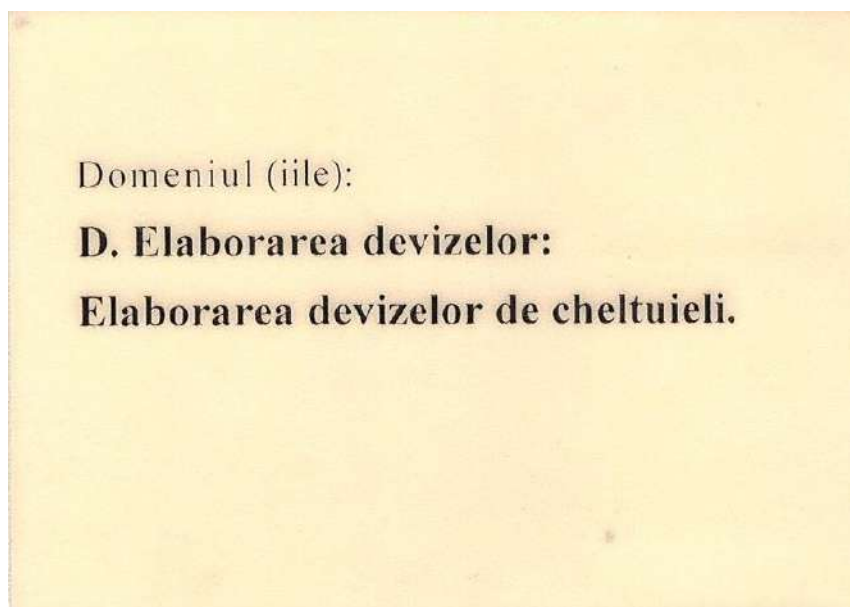

Figura 19. Certificat de atestare tehnico-profesională Seria 2019-D, Nr.099





### 9. Crețu Mihai – Maistru în construcții.

Permis de exercitare:

1. Executarea lucrărilor de sudură în construcții;
2. Desfășurarea activităților în domeniul securității industriale la exploatarea macaralelor



Figura 20. Legitimație Nr.023

**PROCES-VERBAL nr. 1**  
din „16” februarie a.2018  
al comisiei de examinare și atestare de pe lângă  
**ICȘC „INCERCOM” Î.S.**  
care efectuează atestarea personalului tehnico-ingineresc la cunoașterea  
exigențelor tehnico-normative de sudură în ramura de construcții  
Comisia în componența: președintelui **N.Mornealo**  
și membrilor comisiei **P.Pădureț, V.Jerega**  
a examinat cunoștințele personalului tehnico-ingineresc al „ValdConGrup” SRL  
(denumirea organizațiilor)  
la executarea lucrărilor de sudare în construcție cu următoarele rezultate:

Nr. d/o	Numele, prenumele	Funcția	Studiile	Nr. bilet. de exam.	Nota	Decizia comisiei
1.	Crețu Mihai	maistru	super.	17		atestat

Președintele comisiei \_\_\_\_\_ N.Mornealo Membrii comisiei \_\_\_\_\_ P.Pădureț  
L.Ș. Director \_\_\_\_\_ A. Izbînda

**Figura 21. Proces verbal privind atestarea personalului tehnico-ingineresc la cunoașterea exigențelor tehnico-normative de sudură**



Seria A nr.0318

REPUBLICA  MOLDOVA  
**INSTITUTUL DE CERCETĂRI ȘTIINȚIFICE ÎN CONSTRUCȚII „INCERCOM” Î.S.**  
**PERMIS DE EXERCITARE**  
**pentru desfășurarea activităților și/sa lucrărilor în domeniul securității industriale**  
 Nr. 0021-16 9 februarie 2016  
 Eliberat în conformitate cu prevederile Legii nr. 116 din 18.05.2012 privind securitatea  
 industrială a obiectelor industriale periculoase,  
 domnului (doamnei): **CRETU Mihai**  
 „Valdcongrup” SRL  
(denumirea întreprinderii)  
 și permite desfășurarea activității: Exploatarea macaralelor  
 Eliberat în baza procesului-verbal de atestare nr. 2a din 9 februarie 2016  
 la prezentarea buletinului de identitate  
 Permisul este valabil până la 9 februarie 2019

Președinte al comisiei  **V.Gheorghita** LȘ  
(semnătura, numele, prenumele)  
 Reprezentantul Organului de control  
 și supraveghere tehnică de stat  **N.Brasoveanu**  
(semnătura, numele, prenumele)

**Figura 22.** Permis de exercitarea pentru desfășurarea activităților și/sau lucrărilor în domeniul securității industriale - Exploatarea macaralelor

## 10. Salamandic Olga - Elaborator de devize

Domeniile:

1. Certificat privind examinarea cunoștințelor de nivelul II în domeniul Securității și Sănătății în Muncă, SSM

REPUBLICA  MOLDOVA  
 SRL „FLACĂRA - ALBASTRĂ”  
**CERTIFICAT № 51**

Ce confirmă faptul că dna. **Salamandic Olga** angajată a SRL "Valdcongrup" în  
 perioada 22-26 ianuarie 2018 a audiat cursul de lecții și a susținut examenul de verificare  
 a cunoștințelor de nivelul II al programului de instruire în domeniul „Securității și  
 Sănătății în Muncă” în baza Legii Nr. 186-XVI din 10 iulie 2008.  
 Emis în baza rezultatelor examenului din 26 01 2018  
 Certificatul este valabil până la 26 01 2021

Metodist  
 SRL «Flacăra Albastră» 

**Serghei Catorog**  
 S.R.L.  
 VALDCONGRUP  



**Figura 23.** Certificat Nr.51 din 26.01.2018 privind examinarea cunoștințelor în domeniul SSM



**11. Afteni Grigorii – Sudor mase plastice.**

Permis de exercitare nr. 0330-18 din 02.03.2018;

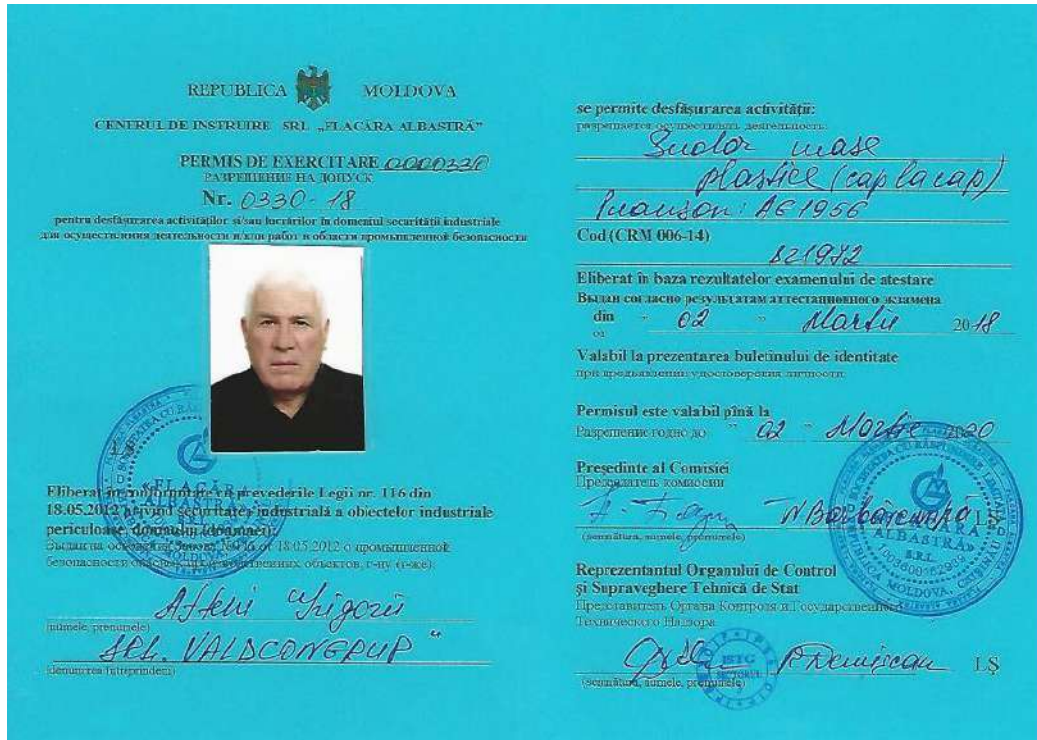
1. Sudor mase plastice, îmbinarea țevilor cap la cap;



**Figura 24. Permis de exercitare Nr.0330-18 din 02.03.2018**

**12. Tîrsîna Victor – Sudor mase plastice.**

Permis de exercitare nr. 0207-19 din 15.02.2019;

1. Sudor mase plastice, sudarea cu mufe cu elemente de încălzire și sudarea cap la cap;



**Figura 25. Permis de exercitare Nr.0207-19 din 15.02.2019**



**13. Bobeica Andrei – Sudor mase plastice.**

Permis de exercitare nr. 0293-20 din 28.02.2020;

1. Sudor mase plastice, sudarea cu mufe cu elemente de încălzire și sudarea cap la cap;



REPUBLICA MOLDOVA  
CENTRUL DE INSTRUIRE SRL „FLACĂRA ALBASTRĂ”

PERMIS DE EXERCITARE 0000293  
РАЗРЕШЕНИЕ НА ДОПУСК  
Nr. 0293-20

pentru desfășurarea activităților și/sau lucrărilor în domeniul securității industriale  
для осуществления деятельности и/или работ в области промышленной безопасности

se permite desfășurarea activității:  
разрешается осуществлять деятельность:  
*Sudor mase plastice (sudare cu mufe  
cu elemente de încălzire și sudare  
cap la cap) Poanson "AP-24"*  
Cod (CRM 006-14) 821908

Eliberat în baza rezultatelor examenului de atestare  
Выдан согласно результатам аттестационного экзамена  
din "28" februarie 2020  
от

Valabil la prezentarea buletinului de identitate  
при предъявлении удостоверения личности.

Permisul este valabil până la  
Разрешение годно до "28" februarie 2020

Președinte al Comisiei  
Председатель комиссии  
*Andrei Bobeica*  
(semnătura, numele, prenumele)

Reprezentantul Organului de Control  
și Supraveghere Tehnică de Stat  
Представитель Органа Контроля и Государственного  
Технического Надзора  
*Benigoi IM*  
(semnătura, numele, prenumele)

Eliberat în conformitate cu prevederile Legii nr. 116 din  
18.05.2012 privind securitatea industrială a obiectelor industriale  
periculoase, domeniul (domeniile)  
Выдан на основании Закона от 18.05.2012 о промышленной  
безопасности опасных производственных объектов, г-ду (г-же)  
*Andrei Bobeica*  
(numele, prenumele)  
SRL "VALDCONRUP"  
(denumirea întreprinderii)

Figura 26. Permis de exercitare Nr.0293-20 din 28.02.2020

**14. Blîndu Edgar – Sudor mase plastice.**

Permis de exercitare nr. 0206-19 din 15.02.2019;

1. Sudor mase plastice, sudarea cu mufe cu elemente de încălzire și sudarea cap la cap;



REPUBLICA MOLDOVA  
CENTRUL DE INSTRUIRE SRL „FLACĂRA ALBASTRĂ”

PERMIS DE EXERCITARE 0000206  
РАЗРЕШЕНИЕ НА ДОПУСК  
Nr. 0206-19

pentru desfășurarea activităților și/sau lucrărilor în domeniul securității industriale  
для осуществления деятельности и/или работ в области промышленной безопасности

se permite desfășurarea activității:  
разрешается осуществлять деятельность:  
*Sudor mase plastice. Sudarea  
cu mufe cu elemente de încălzire  
și sudarea cap la cap. Poanson „BE-200"*  
Cod (CRM 006-14) 821952

Eliberat în baza rezultatelor examenului de atestare  
Выдан согласно результатам аттестационного экзамена  
din "15" februarie 2019  
от

Valabil la prezentarea buletinului de identitate  
при предъявлении удостоверения личности.

Permisul este valabil până la  
Разрешение годно до "15" februarie 2020

Președinte al Comisiei  
Председатель комиссии  
*Edgar Blîndu*  
(semnătura, numele, prenumele)

Reprezentantul Organului de Control  
și Supraveghere Tehnică de Stat  
Представитель Органа Контроля и Государственного  
Технического Надзора  
*Demisca*  
(semnătura, numele, prenumele)

Eliberat în conformitate cu prevederile Legii nr. 116 din  
18.05.2012 privind securitatea industrială a obiectelor industriale  
periculoase, domeniul (domeniile)  
Выдан на основании Закона от 18.05.2012 о промышленной  
безопасности опасных производственных объектов, г-ду (г-же)  
*Blîndu Edgar*  
(numele, prenumele)  
SRL "VALDCONRUP"  
(denumirea întreprinderii)

Figura 27. Permis de exercitare Nr.0206-19 din 15.02.2019



## 12. Iachim Vitalie – Electrosudor la sudare manuală.

Permis de exercitare nr. 0284-19 din 20.02.2019:

1. Electrosudor/Sudor cu gaze/Sudor cu mase plastice;



REPUBLICA MOLDOVA  
CENTRUL DE INSTRUIRE SRL „FLACĂRA ALBASTRĂ”

PERMIS DE EXERCITARE 0000284  
РАЗРЕШЕНИЕ НА ДОПУСК  
Nr. 0284-19

pentru desfășurarea activităților și/sau lucrărilor în domeniul securității industriale  
для осуществления деятельности и/или работ в области промышленной безопасности

se permite desfășurarea activității:  
разрешается осуществлять деятельность:  
Electrosudor la sudarea manuală

Cod (CRM 006-14) 721206

Eliberat în baza rezultatelor examenului de atestare  
Выдан согласно результатам аттестационного экзамена  
din " 20 " 02 20 19  
от

Valabil la prezentarea buletinului de identitate  
при предъявлении удостоверения личности.

Permisul este valabil până la  
Разрешение годно до " 20 " 02 20 20

Președinte al Comisiei  
Председатель комиссии  
I. Iachim N. Barbulescu  
(semnătura, numele, prenumele)

Reprezentantul Organului de Control  
și Supraveghere Tehnică de Stat  
Представитель Органа Контроля и Государственного  
Технического Надзора  
I. Poltorac  
(semnătura, numele, prenumele)

Eliberat în conformitate cu prevederile Legii nr. 116 din  
18.05.2012 privind securitatea industrială a obiectelor industriale  
периклоазе, доиминул (доиминул):  
Выдан на основании Закона № 18 от 18.05.2012 о промышленной  
безопасности объектов промышленной безопасности, г-ну (г-же):  
Iachim Vitalie  
(numele, prenumele)  
SRL „Valdcongrup”  
(denumirea întreprinderii)

Figura 28. Permis de exercitare Nr.0284-19 - 18 din 20.02.2019

## 13. Doagă Nicolae – Electrogazosudor.

Permis de exercitare nr. 0323 - 20 din 26.02.2020

1. Electrogazosudor;



REPUBLICA MOLDOVA  
CENTRUL DE INSTRUIRE SRL „FLACĂRA ALBASTRĂ”

PERMIS DE EXERCITARE 000323  
РАЗРЕШЕНИЕ НА ДОПУСК  
Nr. 0323 - 20

pentru desfășurarea activităților și/sau lucrărilor în domeniul securității industriale  
для осуществления деятельности и/или работ в области промышленной безопасности

se permite desfășurarea activității:  
разрешается осуществлять деятельность:  
Electrogazosudor

Cod (CRM 006-14) 721202

Eliberat în baza rezultatelor examenului de atestare  
Выдан согласно результатам аттестационного экзамена  
din " 26 " 02 20 20  
от

Valabil la prezentarea buletinului de identitate  
при предъявлении удостоверения личности.

Permisul este valabil până la  
Разрешение годно до " 26 " 02 20 21

Președinte al Comisiei  
Председатель комиссии  
Nicolae Doaga  
(semnătura, numele, prenumele)

Reprezentantul Organului de Control  
și Supraveghere Tehnică de Stat  
Представитель Органа Контроля и Государственного  
Технического Надзора  
Nicolae Doaga  
(semnătura, numele, prenumele)

Eliberat în conformitate cu prevederile Legii nr. 116 din  
18.05.2012 privind securitatea industrială a obiectelor industriale  
периклоазе, доиминул (доиминул):  
Выдан на основании Закона № 18 от 18.05.2012 о промышленной  
безопасности объектов промышленной безопасности, г-ну (г-же):  
Nicolae Doaga  
(numele, prenumele)  
SRL „Valdcongrup”  
(denumirea întreprinderii)

Figura 29. Permis de exercitare Nr.0323 - 20 din 26.02.2020



#### 14. Hîncotă Oleg – Electrogazosudor.

Permis de exercitare nr. 0285-19 din 20.02.2019;

1. Electrogazosudor;

REPUBLICA MOLDOVA  
CENTRUL DE INSTRUIRE SRL „FLACĂRA ALBASTRĂ”

PERMIS DE EXERCITARE 0000285  
РАЗРЕШЕНИЕ НА ДОПУСК  
Nr. 0285-19

pentru desfășurarea activităților și/sau lucrărilor în domeniul securității industriale  
для осуществления деятельности и/или работ в области промышленной безопасности



se permite desfășurarea activității:  
разрешается осуществлять деятельность:  
Electrosudor la sudarea  
manuală

Cod (CRM 006-14) 721206

Eliberat în baza rezultatelor examenului de atestare  
Выдан согласно результатам аттестационного экзамена  
din " 20 " 02 2019  
от

Valabil la prezentarea buletinului de identitate  
при предъявлении удостоверения личности.

Permisul este valabil pînă la  
Разрешение годно до " 20 " 02 2020

Președinte al Comisiei  
Председатель комиссии  
A. Iagun N. Borbăscușcă LS  
(semnătura, numele, prenumele)

Reprezentantul Organului de Control  
și Supraveghere Tehnică de Stat  
Представитель Органа Контроля и Государственного  
Технического Надзора  
Ig. Polțonac  
(semnătura, numele, prenumele)

Eliberarea este în conformință cu prevederile Legii nr. 116 din  
18.05.2012 privind securitatea industrială a obiectelor industriale  
periculoase (судовые объекты):  
Выдан на основании статьи 16 от 18.05.2012 о промышленной  
безопасности опасных производственных объектов, г-ну (г-же):  
Hincota Oleg  
(numele, prenumele)  
SRL „Valdcongrup”  
(denumirea întreprinderii)



Figura 30. Permis de exercitare Nr.0285-19 din 20.02.2019

#### 15. Calestru Ion – Montator conducte exterioare.

Permis de exercitare nr. 0104-19 din 29.01.2019;

1. Montator conducte exterioare;

REPUBLICA MOLDOVA  
CENTRUL DE INSTRUIRE SRL „FLACĂRA ALBASTRĂ”

PERMIS DE EXERCITARE 0000104  
РАЗРЕШЕНИЕ НА ДОПУСК  
Nr. 0104-19

pentru desfășurarea activităților și/sau lucrărilor în domeniul securității industriale  
для осуществления деятельности и/или работ в области промышленной безопасности



se permite desfășurarea activității:  
разрешается осуществлять деятельность:  
Montator conducte  
exterioare

Cod (CRM 006-14) 712623

Eliberat în baza rezultatelor examenului de atestare  
Выдан согласно результатам аттестационного экзамена  
din " 29 " ianuarie 2019  
от

Valabil la prezentarea buletinului de identitate  
при предъявлении удостоверения личности.

Permisul este valabil pînă la  
Разрешение годно до " 29 " ianuarie 2020

Președinte al Comisiei  
Председатель комиссии  
A. Iagun N. Borbăscușcă LS  
(semnătura, numele, prenumele)

Reprezentantul Organului de Control  
și Supraveghere Tehnică de Stat  
Представитель Органа Контроля и Государственного  
Технического Надзора  
D. Demisica  
(semnătura, numele, prenumele)

Eliberarea este în conformință cu prevederile Legii nr. 116 din  
18.05.2012 privind securitatea industrială a obiectelor industriale  
periculoase (судовые объекты):  
Выдан на основании статьи 16 от 18.05.2012 о промышленной  
безопасности опасных производственных объектов, г-ну (г-же):  
Calestru Ion  
(numele, prenumele)  
SRL „Valdcongrup”  
(denumirea întreprinderii)



Figura 31. Permis de exercitare Nr.0104-19 din 29.01.2019



### 16. Iorga Vasile - Montator conducte exterioare.

Permis de exercitare nr. 0103-19 din 29.01.2019;

1. Montator conducte exterioare;

REPUBLICA MOLDOVA  
 CENTRUL DE INSTRUIRE SRL „FLACĂRA ALBASTRĂ”  
 PERMIS DE EXERCITARE 0000103  
 РАЗРЕШЕНИЕ НА ДОПУСК  
 Nr. 0103-19  
 pentru desfășurarea activităților și/sau lucrărilor în domeniul securității industriale  
 для осуществления деятельности и/или работ в области промышленной безопасности



Eliberat în conformitate cu prevederile Legii nr. 116 din 18.05.2013 privind securitatea industrială a obiectelor industriale periculoase, republicată în data de 18.05.2012 о промышленной безопасности опасных производственных объектов, в-ну (г-же):  
 Iorga Vasile  
 (numele, prenumele)  
 S.R.L. „Valdcongrup”  
 (denumirea întreprinderii)

se permite desfășurarea activității:  
 разрешается осуществлять деятельность:  
 Montator conducte  
 exterioare

Cod (CRM 006-14) 712623

Eliberat în baza rezultatelor examenului de atestare  
 Выдан согласно результатам аттестационного экзамена  
 din " 29 " ianuarie 2019  
 от

Valabil la prezentarea buletinului de identitate  
 при предъявлении удостоверения личности.

Permisul este valabil pînă la  
 Разрешение годно до " 29 " ianuarie 2020

Presedinte al Comisiei  
 Председатель комиссии  
 J. Iorga - M. Barbu  
 (semnătura, numele, prenumele)

Reprezentantul Organului de Control  
 și Supraveghere Tehnică de Stat  
 Представитель Органа Контроля и Государственного  
 Технического Надзора  
 R. Demisican  
 (semnătura, numele, prenumele)

SOCIETATEA CU RĂSPUNDERE LIMITATĂ "VALDCONRUP" S.R.L.  
 INCALZIREA SI RACIREA  
 10096000037A  
 REPUBLICA MOLDOVA

Figura 32. Permis de exercitare Nr.0103-19 din 29.01.2019

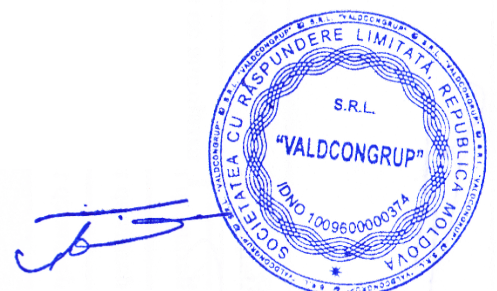

S.C. "VALDCONGRUP" S.R.L.  
C/f: 1009600000374  
Email: valdcongrup@gmail.com  
Tel: 0 22 428393; 0 78 664664  
Fax: 0 22 428062  
Adresa: str. Uzinelor 171/2, Chișinău, Republica Moldova



FORMULARUL F3.13

## LISTA SUBCONTRACTORILOR ȘI PARTEA/PĂRȚILE DIN CONTRACT CARE SUNT ÎNDEPLINITE DE ACEȘTIA

Nr. d/o	Numele și adresa subantreprenorilor	Activități din contract	Valoarea aproximativă	% din valoarea contractului
1	Nu sunt	Nu sunt	Nu sunt	Nu sunt

Semnat:

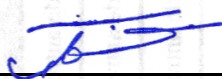
  
(semnătura)

Nume:

Denis ȚURCAN

Funcția în cadrul firmei:

Director

Denumirea firmei și sigiliu:

VALDCONGRUP S.R.L.





## INFORMAȚII PRIVIND ASOCIEREA

în vederea participării la procedura de adjudecare a executării obiectivului de investiție

*Eficientizarea infrastructurii publice în cartierul Ungheni-Vale din mun. Ungheni - rețele de canalizare menajeră pe str. Unghiului*

(denumirea)

Nr.	Categoria de lucrări care i se încredințează, Valoarea lucrărilor, mii lei	Numele și adresa asociaților
1	Nu sunt	Nu sunt

Nume:

Denis ȚURCAN

Funcția în cadrul firmei:

Director

Semnat:



(semnătura)

Denumirea și sigiliu:

VALDCONGRUP S.R.L.



Data primirii 07.03.2018 13:35:15



# SITUAȚIILE FINANCIARE

pentru perioada 01.01.2017 31.12.2017

Entitatea MUNICIPIULUI CHIȘINĂU Nr. Valdcongrup SRL  
(Denumirea completă)

40593091 100960000374  
(Cod CUIIO) (Cod IDNO)

Sediul: MD MD-2045 MUN.CHIȘINĂU; MUN.CHIȘINĂU SEC.CIOCANA 140  
(Cod poștal) Raionul (municipiul, UTA); Localitatea Cod CUATM  
Uzinelor, 171, 2, of.

Activitatea principală: strada, nr, bl. Lucrari de instalatii tehnico-sanitare, de alimentare cu gaze, de incalzire si de aer conditionat  
F4322

Forma de proprietate: Proprietate privată 15  
Cod CAEM, rev.2

Forma organizatorico-juridică: SOCIETATI CU RASPUNDERE LIMITATA 530  
Cod CFOJ

Date de contact: Tel. +37322428062 e-mail moraru.80@mail.ru  
WEB: \_\_\_\_\_

Numele și coordonatele al contabilului-șef: DI (dna) +37322428062 Unitatea de măsură: leu  
Tel. +37360579777

Anexa 8

## Notă informativă privind veniturile și cheltuielile clasificate după natură

Indicatori	Cod rd.	Perioada de gestiune	
		precedentă	curentă
1	2	3	4
Venituri din vânzări	010	20.779.121	36.819.113
Alte venituri din activitatea operațională	020		22.691
Venituri din alte activități	030		
<b>Total venituri</b> (rd.010 + rd.020 + rd.030)	040	20.779.121	36.841.804
Variația stocurilor	050	168.380	16.530
Costul vânzărilor	060	4.503.235	246.611
Cheltuieli privind stocurile	070	9.071.286	21.787.807
Cheltuieli cu personalul privind remunerarea muncii	080	2.704.678	4.491.473
Contribuții de asigurări sociale de stat obligatorii și prime de asigurare obligatorie de asistență medicală	090	743.786	1.235.155
Cheltuieli cu amortizarea și deprecierea activelor imobilizate	100	896.279	779.278
Alte cheltuieli	110	1.547.362	2.175.837
Cheltuieli din alte activități	120	100.828	10.136
<b>Total cheltuieli</b> (rd.050 + rd.060 + rd.070 + rd.080 + rd.090 + rd.100 + rd.110 + rd.120)	130	19.735.834	342.827
Profit (pierdere) pînă la impozitare (rd.040 – rd.130)	140	1.043.287	698.977
Cheltuieli privind impozitul pe venit	150	179.256	45.326
Profit (pierdere) net al perioadei de gestiune (rd.140 – rd.150)	160	864.031	653.651

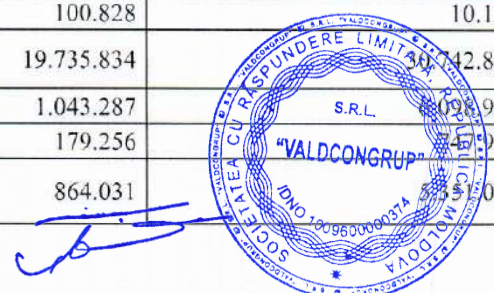



# BILANȚUL

la 31.12.2017



Anexa 1

Nr. cpt.	ACTIV	Cod rd.	Sold la	
			Începutul perioadei de gestiune	Sfârșitul perioadei de gestiune
1	2	3	4	5
1.	<b>Active imobilizate</b>			
	Imobilizări necorporale	010	1.715	8.352
	Imobilizări corporale în curs de execuție	020	247.641	89.021
	Terenuri	030	576.355	576.355
	Mijloace fixe	040	1.936.759	2.610.663
	Resurse minerale	050		
	Active biologice imobilizate	060		
	Investiții financiare pe termen lung în părți neafiliate	070	133.000	103.000
	Investiții financiare pe termen lung în părți afiliate	080		
	Investiții imobiliare	090		
	Creanțe pe termen lung	100		
	Avansuri acordate pe termen lung	110		
	Alte active imobilizate	120		
	<b>Total active imobilizate</b> (rd.010 + rd.020 + rd.030 + rd.040 + rd.050 + rd.060 + rd.070 + rd.080 + rd.090 + rd.100 + rd.110 + rd.120)	130	2.895.470	3.387.391
2.	<b>Active circulante</b>			
	Materiale	140	2.114.336	1.856.807
	Active biologice circulante	150		
	Obiecte de mică valoare și scurtă durată	160	26.835	57.616
	Producția în curs de execuție și produse	170	361.452	344.922
	Mărfuri	180		
	Creanțe comerciale	190	2.845.298	5.427.863
	Creanțe ale părților afiliate	200		
	Avansuri acordate curente	210	77.859	100.926
	Creanțe ale bugetului	220	25.389	5.397
	Creanțe ale personalului	230		
	Alte creanțe curente	240		
	Numerar în casierie și la conturi curente	250	4.854.922	5.418.434
	Alte elemente de numerar	260		
	Investiții financiare curente în părți neafiliate	270		
	Investiții financiare curente în părți afiliate	280		
	Alte active circulante	290	13.629	8.852
	<b>Total active circulante</b> (rd.140 + rd.150 + rd.160 + rd.170 + rd.180 + rd.190 + rd.200 + rd.210 + rd.220 + rd.230 + rd.240 + rd.250 + rd.260 + rd.270 + rd.280 + rd.290)	300	10.319.723	13.220.817
	<b>Total active (rd.130 + rd.300)</b>	310	13.215.193	16.608.208

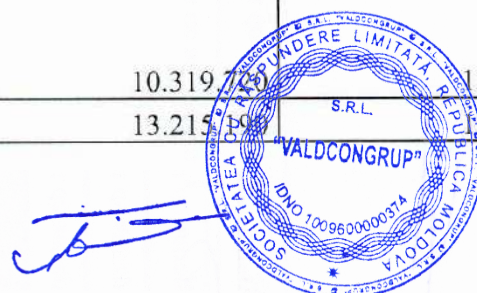



DIRECȚIA GENERALĂ  
PENTRU STATISTICĂ

14. MAR. 2018

Nr. Sold la  
a MUNICIPIULUI CHIȘINĂU

Nr. cpt.	PASIV	Cod rd.	Nr. Sold la	
			Începutul perioadei de gestiune	Sfârșitul perioadei de gestiune
1	2	3	4	5
3.	<b>Capital propriu</b>			
	Capital social și suplimentar	320	960.214	960.214
	Rezerve	330		
	Corecții ale rezultatelor anilor precedenți	340	X	
	Profit nerepartizat (pierdere neacoperită) al anilor precedenți	350		
	Profit net (pierdere netă) al perioadei de gestiune	360	9.833.852	8.769.283
	Profit utilizat al perioadei de gestiune	370	X	5.351.051
	Alte elemente de capital propriu	380	X	
	<b>Total capital propriu</b> (rd.320 + rd.330 + rd.340 + rd.350 + rd.360 - rd.370 + rd.380)	390		
			10.794.066	15.080.548
4.	<b>Datorii pe termen lung</b>			
	Credite bancare pe termen lung	400		
	Împrumuturi pe termen lung	410		
	Datorii pe termen lung privind leasingul financiar	420		
	Alte datorii pe termen lung	430		
	<b>Total datorii pe termen lung (rd.400 + rd.410 + rd.420 + rd.430)</b>	440		
5.	<b>Datorii curente</b>			
	Credite bancare pe termen scurt	450		
	Împrumuturi pe termen scurt	460		
	Datorii comerciale	470	610.122	504.833
	Datorii față de părțile afiliate	480		
	Avansuri primite curente	490	630.185	
	Datorii față de personal	500		65.854
	Datorii privind asigurările sociale și medicale	510		
	Datorii față de buget	520	736.498	668.941
	Venituri anticipate curente	530		
	Datorii față de proprietari	540	425.532	95.745
	Finanțări și încasări cu destinație specială curente	550		
	Provizioane curente	560		
	Alte datorii curente	570	18.787	192.287
	<b>Total datorii curente</b> (rd.450 + rd.460 + rd.470 + rd.480 + rd.490 + rd.500 + rd.510 + rd.520 + rd.530 + rd.540 + rd.550 + rd.560 + rd.570)	580		
			2.421	1.527.660
	<b>Total pasive (rd.390 + rd.440 + rd.580)</b>	590	13.215.132	16.608.208

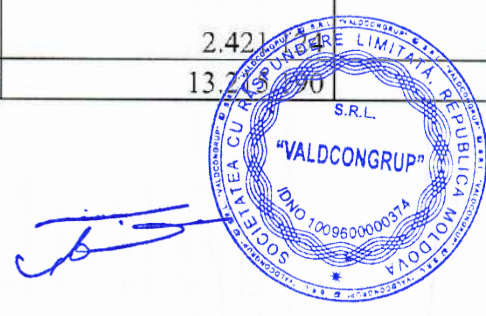



DIRECȚIA GENERALĂ  
PENTRU STATISTICĂ  
Anexa 2  
14. MAR. 2018  
MUNICIPIULUI CHIȘINĂU

### SITUAȚIA DE PROFIT ȘI PIERDERE

de la 01.01.2017 pînă la 31.12.2017

Indicatori	Cod rd.	Perioada de gestiune	
		precedentă	curentă
1	2	3	4
Venituri din vânzări	010	20.779.121	36.819.113
Costul vânzărilor	020	17.714.148	28.934.647
Profit brut (pierdere brută) (rd.010 – rd.020)	030	3.064.973	7.884.466
Alte venituri din activitatea operațională	040		22.691
Cheltuieli de distribuire	050		
Cheltuieli administrative	060	1.324.206	1.598.686
Alte cheltuieli din activitatea operațională	070	596.652	199.358
Rezultatul din activitatea operațională: profit (pierdere) (rd.030 + rd.040 – rd.050 – rd.060 – rd.070)	080	1.144.115	6.109.113
Rezultatul din alte activități: profit (pierdere)	090	-100.828	-10.136
Profit (pierdere) pînă la impozitare (rd.080 + rd.090)	100	1.043.287	6.098.977
Cheltuieli privind impozitul pe venit	110	179.256	747.926
Profit net (pierdere netă) al perioadei de gestiune (rd.100 – rd.110)	120	864.031	5.351.051

Anexa 3

### SITUAȚIA MODIFICĂRILOR CAPITALULUI PROPRIU

de la 01.01.2017 pînă la 31.12.2017

Nr. d/o	Indicatori	Cod rd.	Sold la începutul perioadei de gestiune	Majorări	Diminuări	Sold la sfîrșitul perioadei de gestiune
1	2	3	4	5	6	7
1	<b>Capital social și suplimentar</b>					
	Capital social	010	960.214			960.214
	Capital suplimentar	020				
	Capital nevărsat	030	()	()	()	()
	Capital neînregistrat	040				
	Capital retras	050	()	()	()	()
	<b>Total capital social și suplimentar</b> (rd.010 + rd.020 + rd.030 + rd.040 + rd.050)	060	960.214			960.214
2	<b>Rezerve</b>					
	Capital de rezervă	070				
	Rezerve statutare	080				
	Alte rezerve	090				
	<b>Total rezerve</b> (rd.070 + rd.080 + rd.090)	100				
3	<b>Profit nerepartizat (pierdere neacoperită)</b>					
	Corecții ale rezultatelor anilor precedenți	110		740	740	
	Profit nerepartizat (pierdere neacoperită) al anilor precedenți	120	9.833.852		1.064.569	8.769.283
	Profit net (pierdere netă) al perioadei de gestiune	130	X	5.351.051		5.351.051
	Profit utilizat al perioadei de gestiune	140	X	()	()	()
	Rezultatul din tranziția la noile reglementări contabile	150				
	<b>Total profit nerepartizat (pierdere neacoperită)</b> (rd.110 + rd.120 + rd.130 + rd.140 + rd.150)	160	9.833.852	5.351.791		120.334
4	<b>Alte elemente de capital propriu, din care</b>	170				
	Diferențe din reevaluare	171				
	Subvenții entităților cu proprietate publică	172				
	<b>Total capital propriu</b> (rd.060 + rd.100 + rd.160 + rd.170)	180	10.794.066	5.351.791		10.542.275





## SITUAȚIA FLUXURILOR DE NUMERAR

de la 01.01.2017 pînă la 31.12.2017

Indicatori	Cod rd.	Perioada de gestiune	
		precedentă	curentă
1	2	3	4
<b>Fluxuri de numerar din activitatea operațională</b>			
Încasări din vânzări	010	24.417.287	38.483.853
Plăți pentru stocuri și servicii procurate	020	16.286.770	30.517.873
Plăți către angajați și organe de asigurare socială și medicală	030	4.215.703	4.084.511
Dobînzi plătite	040		
Plata impozitului pe venit	050	231.989	367.072
Alte încasări	060	2.815.479	
Alte plăți	070	3.860.966	2.948.615
<b>Fluxul net de numerar din activitatea operațională</b> (rd.010 – rd.020 – rd.030 – rd.040 – rd.050 + rd.060 – rd.070 )	080	2.637.338	565.782
<b>Fluxuri de numerar din activitatea de investiții</b>			
Încasări din vânzarea activelor imobilizate	090		
Plăți aferente intrărilor de active imobilizate	100		
Dobînzi încasate	110		
Dividende încasate	120		
Alte încasări (plăți)	130		
<b>Fluxul net de numerar din activitatea de investiții</b> (rd.090 – rd.100 + rd.110 + rd.120 ± rd.130)	140	0	
<b>Fluxuri de numerar din activitatea financiară</b>			
Încasări sub formă de credite și împrumuturi	150		
Plăți aferente rambursării creditelor și împrumuturilor	160		
Dividende plătite	170		
Încasări din operațiuni de capital	180		
Alte încasări (plăți)	190		
<b>Fluxul net de numerar din activitatea financiară</b> (rd.150 – rd.160 – rd.170 + rd.180 ± rd.190)	200	0	
<b>Fluxul net de numerar total</b> (± rd.080 ± rd.140 ± rd.200)	210	2.637.338	565.782
Diferențe de curs valutar favorabile (nefavorabile)	220	-3.102	-2.270
<b>Sold de numerar la începutul perioadei de gestiune</b>	230	2.220.686	4.854.922
<b>Sold de numerar la sfîrșitul perioadei de gestiune</b> (± rd.210 ± rd.220 + rd.230)	240	4.854.922	5.418.434

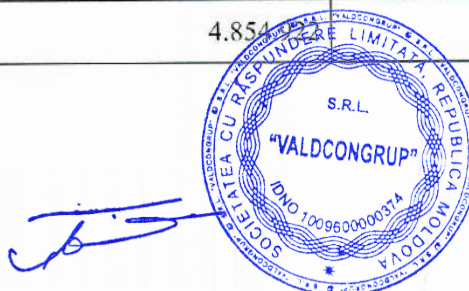



## Date generale

1. Certificat de înregistrare a entității, eliberat de Camera Înregistrării de Stat.  
 Număr de înregistrare MD0086878 Data înregistrării 03.02.2009 Seria MD Număr 0086878
2. Capital social înregistrat de Camera Înregistrării de Stat:  
 data 21.12.2015, suma 960.214 lei, inclusiv:  
 1) cota statului \_\_\_\_\_ lei,  
 2) cota deținătorilor a cel puțin 20% \_\_\_\_\_ lei,  
 Modificări ulterioare:  
 a) \_\_\_\_\_, suma \_\_\_\_\_ lei, inclusiv cota statului \_\_\_\_\_ lei,  
 b) \_\_\_\_\_, suma \_\_\_\_\_ lei, inclusiv cota statului \_\_\_\_\_ lei,
3. Entitățile, activitatea cărora necesită licență, indică:  
 Licența în vigoare:  
 1) Număr \_\_\_\_\_, data eliberării \_\_\_\_\_  
 Termen de valabilitate \_\_\_\_\_  
 Tipul de activitate \_\_\_\_\_  
 Organul care a eliberat licența \_\_\_\_\_  
 2) Număr \_\_\_\_\_, data eliberării \_\_\_\_\_  
 Termen de valabilitate \_\_\_\_\_  
 Tipul de activitate \_\_\_\_\_  
 Organul care a eliberat licența \_\_\_\_\_  
 3) Număr \_\_\_\_\_, data eliberării \_\_\_\_\_  
 Termen de valabilitate \_\_\_\_\_  
 Tipul de activitate \_\_\_\_\_  
 Organul care a eliberat licența \_\_\_\_\_ 61
4. Numărul mediu scriptic al personalului în perioada de gestiune \_\_\_\_\_ persoane, inclusiv pe categorii:  
 1) personal administrativ \_\_\_\_\_ 10 persoane,  
 2) muncitori \_\_\_\_\_ 51 persoane,
5. Numărul personalului la 31.12.2017 \_\_\_\_\_ 61 persoane.
6. Remunerarea personalului entității în perioada de gestiune \_\_\_\_\_ 4.491.473 lei.
7. Remunerarea membrilor organelor de administrare, de conducere și supraveghere și alte angajamente apărute sau asumate în legătură cu pensiile membrilor actuali sau ale foștilor membri ai acestor organe, pe categorii \_\_\_\_\_ lei.
8. Avansurile și creditele acordate membrilor organelor specificate la pct.7 \_\_\_\_\_ lei, inclusiv rambursate \_\_\_\_\_ lei.
9. Valoarea activelor imobilizate și circulante, înregistrate în calitate de gaj<sup>1</sup>  
 1) valoarea de gaj \_\_\_\_\_ lei,  
 2) valoarea contabilă \_\_\_\_\_ lei.
10. Numărul acțiunilor ordinare la finele perioadei de gestiune \_\_\_\_\_ unități.
11. Profit net (pierdere netă) a perioadei de gestiune pentru o acțiune ordinară:  
 1) profit \_\_\_\_\_ lei,  
 2) pierdere \_\_\_\_\_ lei.
12. Dividende calculate pentru o acțiune ordinară pentru perioada de gestiune:  
 1) plătite \_\_\_\_\_ lei,  
 2) planificate pentru plată \_\_\_\_\_ lei.
13. Valută străină disponibilă, recalculată în monedă națională a Republicii Moldova – total \_\_\_\_\_ lei,  
 inclusiv (lei, denumirea și codul valutei):  
 1) \_\_\_\_\_ codul valutei \_\_\_\_\_  
 2) \_\_\_\_\_ codul valutei \_\_\_\_\_  
 3) \_\_\_\_\_ codul valutei \_\_\_\_\_
14. Numerar legat – total \_\_\_\_\_ 5.418.434 lei.

În rîndurile, în care se înscriu sumele de gaj, în toate coloanele prin fracție se reflectă:

- a) la numărător – valoarea de gaj;  
 b) la numitor – valoarea contabilă

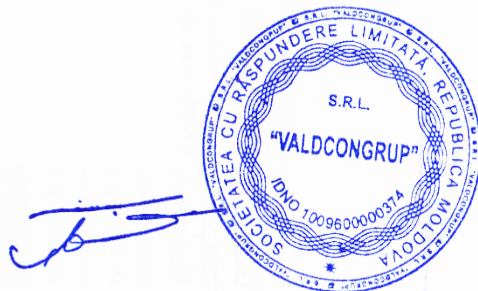





**NOTĂ INFORMATIVĂ**  
privind relațiile cu nerezidenții

Tabelul 1

Creanțe, investiții financiare și datorii pe termen lung aferente *fondatorilor* nerezidenți

Indicatori	Cod rd./ cod țară	Sold la începutul perioadei de gestiune	Modificări în perioada de gestiune			Sold la sfârșitul perioadei de gestiune
			Intrări/ majorări	Ieșiri/ diminuări	Diferențe de curs valutar	
1	2	3	4	5	6	7
<b>Creanțe și investiții financiare pe termen lung – total</b>	<b>010</b>					
Creanțe comerciale, <i>inclusiv pe țări:</i>	020					
Avansuri acordate, <i>inclusiv pe țări:</i>	030					
Imprumuturi acordate și creanțe privind leasingul financiar, <i>inclusiv pe țări:</i>	040					
Alte creanțe și investiții financiare, <i>inclusiv pe țări:</i>	050					
<b>Datorii pe termen lung – total</b>	<b>060</b>					
Datorii comerciale, <i>inclusiv pe țări:</i>	070					
Avansuri primite, <i>inclusiv pe țări:</i>	080					
Credite bancare, imprumuturi și datorii privind leasingul financiar, <i>inclusiv pe țări:</i>	090					
Alte datorii, <i>inclusiv pe țări:</i>	100					

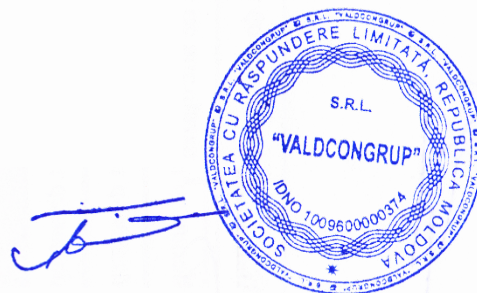

Creanțe, investiții financiare și datorii pe termen lung aferente nerezidenților, *cu excepția fondatorilor*

Indicatori	Cod rd./ cod țară	Sold la începutul perioadei de gestiune	Modificări în perioada de gestiune			Sold la sfârșitul perioadei de gestiune
			Intrări/ majorări	Ieșiri/ diminuări	Diferențe de curs valutar	
1	2	3	4	5	6	7
<b>Creanțe și investiții financiare pe termen lung – total</b>	<b>010</b>					
Creanțe comerciale, <i>inclusiv pe țări:</i>	020					
Avansuri acordate, <i>inclusiv pe țări:</i>	030					
Împrumuturi acordate și creanțe privind leasingul financiar, <i>inclusiv pe țări:</i>	040					
Depozite, <i>inclusiv pe țări:</i>	050					
Alte creanțe și investiții financiare, <i>inclusiv pe țări:</i>	060					
<b>Datorii pe termen lung – total</b>	<b>070</b>					
Datorii comerciale, <i>inclusiv pe țări:</i>	080					
Avansuri primite, <i>inclusiv pe țări:</i>	090					
Credite bancare, împrumuturi și datorii privind leasingul financiar, <i>inclusiv pe țări:</i>	100					
Alte datorii, <i>inclusiv pe țări:</i>	110					

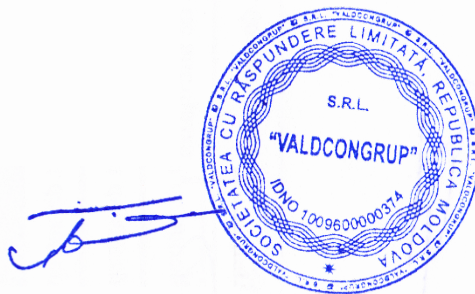



## Creanțe, investiții financiare și datorii curente aferente fondatorilor nerezidenți

Indicatori	Cod rd./cod țară	Sold la începutul perioadei de gestiune		Modificări în perioada de gestiune			Sold la sfârșitul perioadei de gestiune		
		La care termenul de plată nu a sosit sau este expirat până la un an	Termenul expirat mai mult de un an	Total	Intrări/majorări	Ieșiri/diminuări	Diferențe de curs valutar	La care termenul de plată nu a sosit sau este expirat până la un an	Termenul expirat mai mult de un an
1	2	3	4	5	6	7	8	9	10
<b>Creanțe și investiții financiare curente – total</b>	010								
Creanțe comerciale, <i>inclusiv pe țări:</i>	020								
Avansuri acordate, <i>inclusiv pe țări:</i>	030								
Împrumuturi acordate și creanțe privind leasingul financiar, <i>inclusiv pe țări:</i>	040								
Alte creanțe și investiții financiare, <i>inclusiv pe țări:</i>	050								
<b>Datorii curente – total</b>	060								
Datorii comerciale, <i>inclusiv pe țări:</i>	070								
Avansuri primite, <i>inclusiv pe țări:</i>	080								
Credite bancare, împrumuturi și datorii privind leasingul financiar, <i>inclusiv pe țări:</i>	090								
Datorii privind dividendele calculate, <i>inclusiv pe țări:</i>	100								
Alte datorii, <i>inclusiv pe țări:</i>	110								

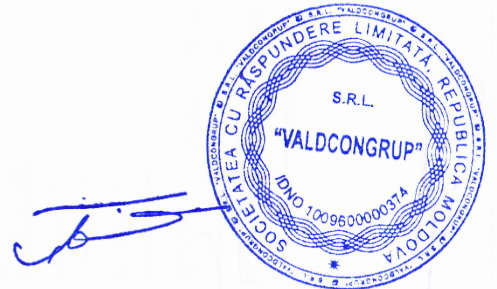

## Creanțe, investiții financiare și datorii curente aferente nerezidenților, cu excepția fondatorilor

Indicatori	Cod rd./cod țară	Sold la începutul perioadei de gestiune		Termenul expirat mai mult de un an	Modificări în perioada de gestiune			Sold la sfârșitul perioadei de gestiune	
		La care termenul de plată nu a sosit sau este expirat până la un an	3		4	Total	Intrări/majorări	Transferări din active și datorii pe termen lung în active și datorii curente	Ieșiri/diminuări
1	2	3	4	5	6	7	8	9	10
<b>Creanțe și investiții financiare curente – total</b>	010								
Creanțe comerciale, <i>inclusiv pe țări:</i>	020								
Avansuri acordate, <i>inclusiv pe țări:</i>	030								
Împrumuturi acordate și creanțe privind leasingul financiar, <i>inclusiv pe țări:</i>	040								
Depozite, <i>inclusiv pe țări:</i>	050								
Alte creanțe și investiții financiare, <i>inclusiv pe țări:</i>	060								
<b>Datorii curente – total</b>	070								
Datorii comerciale, <i>inclusiv pe țări:</i>	080								
Avansuri primite, <i>inclusiv pe țări:</i>	090								
Credite bancare, împrumuturi și datorii privind leasingul financiar, <i>inclusiv pe țări:</i>	100								
Alte datorii, <i>inclusiv pe țări:</i>	110								

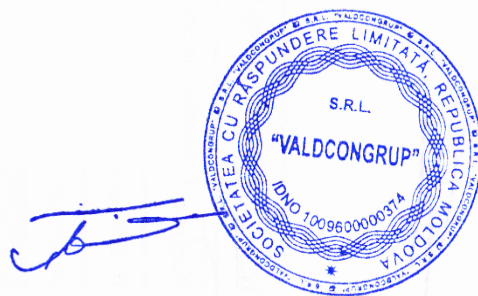



## Investiții financiare în străinătate și participarea nerezidenților în capitalul social

Indicatori	Cod rd./ cod țară	Sold la începutul perioadei de gestiune	Intrări/ majorări	Ieșiri/ diminuări	Sold la sfârșitul perioadei de gestiune
1	2	3	4	5	6
<b>Investiții financiare</b>	010				
Cote de participație și acțiuni de până la 10% inclusiv, în capitalul social al entităților nerezidente, <i>inclusiv pe țări:</i>	020				
Cote de participație și acțiuni de peste 10% în capitalul social al entităților nerezidente, <i>inclusiv pe țări:</i>	030				
<b>Capital social</b>	040				
Cote de participație și acțiuni de până la 10% inclusiv, <i>inclusiv pe țări:</i>	050				
Cote de participație și acțiuni de peste 10%, <i>inclusiv pe țări:</i>	060				

## Bunuri ale nerezidenților înregistrate în conturi extrabilanțiere

Indicatori	Cod rd./ cod țară	Sold la începutul perioadei de gestiune	Intrări/ diminuări	Ieșiri/ micșorări	Sold la sfârșitul perioadei de gestiune
1	2	3	4	5	6
<b>Bunuri primite în baza contractelor de comision, <i>inclusiv pe țări</i></b>	010				
Bunuri primite spre prelucrare, <i>inclusiv pe țări</i>	020				
Bunuri obținute din materialele prelucrate, <i>inclusiv pe țări</i>	030				

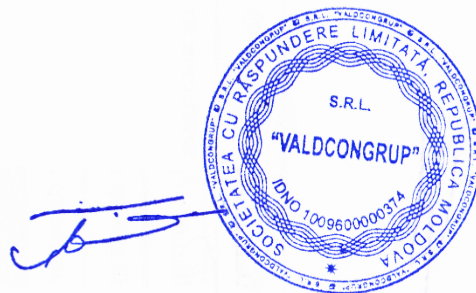

## Venituri și cheltuieli aferente tranzacțiilor cu nerezidenții

Indicatori	Cod rd.	Perioada de gestiune	
		precedentă	curentă
1	2	3	4
<b>Venituri – total</b>	010		
Venituri aferente bunurilor procurate și vândute peste hotare fără trecerea frontierei de stat a Republicii Moldova, <i>inclusiv pe țări:</i>	020		
Venituri din dobânzi aferente activității operaționale și altor activități, <i>inclusiv pe țări:</i>	030		
Venituri din dividende și participații în alte entități, <i>inclusiv pe țări:</i>	040		
Venituri din decontarea datoriilor cu termenul de prescripție expirat, <i>inclusiv pe țări:</i>	050		
Alte venituri, <i>inclusiv pe țări:</i>	060		
<b>Cheltuieli – total</b>	070		
Cheltuieli aferente bunurilor procurate și vândute peste hotare fără trecerea frontierei de stat a Republicii Moldova, <i>inclusiv pe țări:</i>	080		
Cheltuieli privind dobânzile, <i>inclusiv pe țări:</i>	090		
Cheltuieli și provizioane aferente creanțelor comerciale și altor creanțe compromise, <i>inclusiv pe țări:</i>	100		
Alte cheltuieli, <i>inclusiv pe țări:</i>	110		

## Persoanele responsabile de semnarea rapoartelor financiare ale entității\*

\* conform art.36 din Legea contabilității

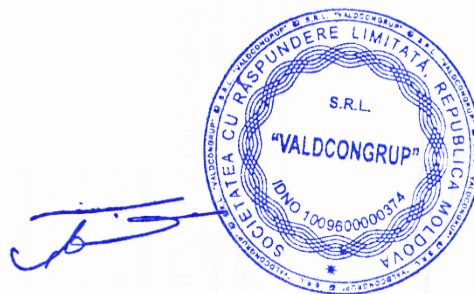



Data primirii 13.03.2019 10:35:06



Anexa la SNC  
 "Prezentarea situațiilor  
 financiare"  
 Aprobat de Ministerul Finanțelor  
 al Republicii Moldova

## SITUAȚIILE FINANCIARE

pentru perioada 01.01.2018 31.12.2018

 Entitatea Valdcongrup SRL  
 (Denumirea completă)

40593091

(Cod CUIIO)

1009600000374

(Cod IDNO)

 Sediul: MD MD-2045 MUN.CHIȘINĂU; MUN.CHIȘINĂU SEC.CIOCANA 140  
 (Cod poștal) Raionul (municipiul, UTA); Localitatea Cod CUATM

Uzinelor , 171, 2, of.

strada, nr, bl.

Activitatea principală: Lucrări de instalații tehnico-sanitare, de alimentare cu gaze, de încălzire și de aer condiționat

F4322

Cod CAEM, rev.2

Forma de proprietate: Proprietate privată 15

Cod CFP

Forma organizatorico-juridică: SOCIETATI CU RASPUNDERE LIMITATA 530

Cod CFOJ

Date de contact: Tel. +37322428062 e-mail moraru.80@mail.ru

WEB:

Numele și coordonatele al contabilului-șef: Dl (dna) Angela Moraru

Unitatea de măsură: leu

Tel. +37360579777

Anexa 8

## Notă informativă privind veniturile și cheltuielile clasificate după natură

Indicatori	Cod rd.	Perioada de gestiune	
		precedentă	curentă
1	2	3	4
Venituri din vânzări	010	36.819.113	34.375.245
Alte venituri din activitatea operațională	020	22.691	81.960
Venituri din alte activități	030		154.390
<b>Total venituri</b> (rd.010 + rd.020 + rd.030)	040	36.841.804	34.611.595
Variația stocurilor	050	16.530	344.922
Costul vânzărilor	060	246.611	373.371
Cheltuieli privind stocurile	070	21.787.807	21.065.662
Cheltuieli cu personalul privind remunerarea muncii	080	4.491.473	4.448.102
Contribuții de asigurări sociale de stat obligatorii și prime de asigurare obligatorie de asistență medicală	090	1.235.155	1.159.514
Cheltuieli cu amortizarea și deprecierea activelor imobilizate	100	779.278	617.170
Alte cheltuieli	110	2.175.837	1.733.910
Cheltuieli din alte activități	120	10.136	27.640
<b>Total cheltuieli</b> (rd.050 + rd.060 + rd.070 + rd.080 + rd.090 + rd.100 + rd.110 + rd.120)	130	30.742.827	29.770.291
Profit (pierdere) până la impozitare (rd.040 – rd.130)	140	6.098.977	841.304
Cheltuieli privind impozitul pe venit	150	747.926	71.202
Profit (pierdere) net al perioadei de gestiune (rd.140 – rd.150)	160	5.351.051	270.102



## BILANȚUL

la 31.12.2018

Nr. cpt.	ACTIV	Cod rd.	Sold la	
			Începutul perioadei de gestiune	Sfârșitul perioadei de gestiune
1	2	3	4	5
1.	<b>Active imobilizate</b>			
	Imobilizări necorporale	010	8.352	39.437
	Imobilizări corporale în curs de execuție	020	89.022	89.023
	Terenuri	030	576.355	576.355
	Mijloace fixe	040	2.610.661	3.237.865
	Resurse minerale	050		
	Active biologice imobilizate	060		
	Investiții financiare pe termen lung în părți neafiliate	070	103.000	103.000
	Investiții financiare pe termen lung în părți afiliate	080		
	Investiții imobiliare	090		
	Creanțe pe termen lung	100		
	Avansuri acordate pe termen lung	110		
	Alte active imobilizate	120		
	<b>Total active imobilizate</b> (rd.010 + rd.020 + rd.030 + rd.040 + rd.050 + rd.060 + rd.070 + rd.080 + rd.090 + rd.100 + rd.110 + rd.120)	130	3.387.390	4.045.680
2.	<b>Active circulante</b>			
	Materiale	140	1.856.807	1.254.264
	Active biologice circulante	150		
	Obiecte de mică valoare și scurtă durată	160	57.617	56.364
	Producția în curs de execuție și produse	170	344.922	
	Mărfuri	180		68.736
	Creanțe comerciale	190	5.427.863	10.587.533
	Creanțe ale părților afiliate	200		
	Avansuri acordate curente	210	100.926	130.489
	Creanțe ale bugetului	220	5.397	5.159
	Creanțe ale personalului	230		
	Alte creanțe curente	240		
	Numerar în casierie și la conturi curente	250	5.418.434	5.330.068
	Alte elemente de numerar	260		
	Investiții financiare curente în părți neafiliate	270		
	Investiții financiare curente în părți afiliate	280		
	Alte active circulante	290	8.852	33.575
	<b>Total active circulante</b> (rd.140 + rd.150 + rd.160 + rd.170 + rd.180 + rd.190 + rd.200 + rd.210 + rd.220 + rd.230 + rd.240 + rd.250 + rd.260 + rd.270 + rd.280 + rd.290)	300	13.220.818	17.466.188
	<b>Total active (rd.130 + rd.300)</b>	310	16.608.208	11.868

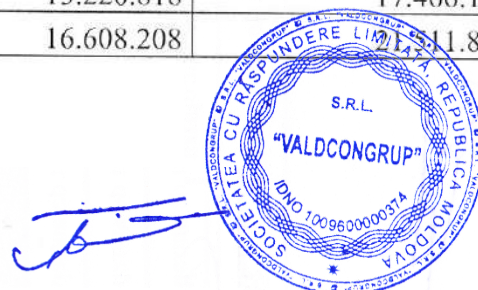



Nr. cpt.	P A S I V	Cod rd.	Sold la	
			Începutul perioadei de gestiune	Sfârșitul perioadei de gestiune
1	2	3	4	5
3.	<b>Capital propriu</b>			
	Capital social și suplimentar	320	960.214	960.214
	Rezerve	330		
	Corecții ale rezultatelor anilor precedenți	340	X	
	Profit nerepartizat (pierdere neacoperită) al anilor precedenți	350	14.120.334	12.976.186
	Profit net (pierdere netă) al perioadei de gestiune	360	X	4.270.102
	Profit utilizat al perioadei de gestiune	370	X	
	Alte elemente de capital propriu	380		
	<b>Total capital propriu</b> (rd.320 + rd.330 + rd.340 + rd.350 + rd.360 - rd.370 + rd.380)	390	15.080.548	18.206.502
4.	<b>Datorii pe termen lung</b>			
	Credite bancare pe termen lung	400		
	Împrumuturi pe termen lung	410		
	Datorii pe termen lung privind leasingul financiar	420		
	Alte datorii pe termen lung	430		124.377
	<b>Total datorii pe termen lung (rd.400 + rd.410 + rd.420 + rd.430)</b>	440		124.377
5.	<b>Datorii curente</b>			
	Credite bancare pe termen scurt	450		
	Împrumuturi pe termen scurt	460		
	Datorii comerciale	470	504.833	2.163.775
	Datorii față de părțile afiliate	480		
	Avansuri primite curente	490		
	Datorii față de personal	500	65.854	254.950
	Datorii privind asigurările sociale și medicale	510		1.579
	Datorii față de buget	520	668.941	515.398
	Venituri anticipate curente	530		
	Datorii față de proprietari	540	95.745	
	Finanțări și încasări cu destinație specială curente	550		
	Provizioane curente	560		
	Alte datorii curente	570	192.287	245.287
	<b>Total datorii curente</b> (rd.450 + rd.460 + rd.470 + rd.480 + rd.490 + rd.500 + rd.510 + rd.520 + rd.530 + rd.540 + rd.550 + rd.560 + rd.570)	580	1.527.660	3.180.989
	<b>Total pasive (rd.390 + rd.440 + rd.580)</b>	590	16.608.208	21.511.868

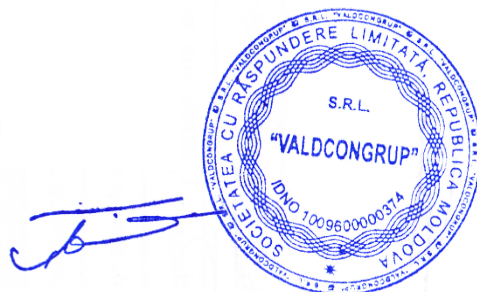

## SITUAȚIA DE PROFIT ȘI PIERDERE

de la 01.01.2018 pînă la 31.12.2018

Indicatori	Cod rd.	Perioada de gestiune	
		precedentă	curentă
1	2	3	4
Venituri din vânzări	010	36.819.113	34.375.245
Costul vânzărilor	020	28.934.647	27.290.448
Profit brut (pierdere brută) (rd.010 – rd.020)	030	7.884.466	7.084.797
Alte venituri din activitatea operațională	040	22.691	81.960
Cheltuieli de distribuire	050		
Cheltuieli administrative	060	1.598.686	2.026.288
Alte cheltuieli din activitatea operațională	070	199.358	425.915
Rezultatul din activitatea operațională: profit (pierdere) (rd.030 + rd.040 – rd.050 – rd.060 – rd.070)	080	6.409.113	4.714.554
Rezultatul din alte activități: profit (pierdere)	090	10.836	126.750
Profit (pierdere) pînă la impozitare (rd.080 + rd.090)	100	6.098.977	4.841.304
Cheltuieli privind impozitul pe venit	110	747.926	571.202
Profit net (pierdere netă) al perioadei de gestiune (rd.100 – rd.110)	120	5.351.051	4.270.102

Anexa 3

## SITUAȚIA MODIFICĂRILOR CAPITALULUI PROPRIU

de la 01.01.2018 pînă la 31.12.2018

Nr. d/o	Indicatori	Cod rd.	Sold la începutul perioadei de gestiune	Majorări	Diminuări	Sold la sfîrșitul perioadei de gestiune
1	2	3	4	5	6	7
1	<b>Capital social și suplimentar</b>					
	Capital social	010	960.214			960.214
	Capital suplimentar	020				
	Capital nevărsat	030	(0)	(0)	(0)	(0)
	Capital neînregistrat	040				
	Capital retras	050	(0)	(0)	(0)	(0)
	<b>Total capital social și suplimentar</b> (rd.010 + rd.020 + rd.030 + rd.040 + rd.050)	060	960.214			960.214
2	<b>Rezerve</b>					
	Capital de rezervă	070				
	Rezerve statutare	080				
	Alte rezerve	090				
	<b>Total rezerve</b> (rd.070 + rd.080 + rd.090)	100				
3	<b>Profit nerepartizat (pierdere neacoperită)</b>					
	Corecții ale rezultatelor anilor precedenți	110				
	Profit nerepartizat (pierdere neacoperită) al anilor precedenți	120	14.120.334		1.144.148	12.976.186
	Profit net (pierdere netă) al perioadei de gestiune	130	X	4.270.102		4.270.102
	Profit utilizat al perioadei de gestiune	140	X	(0)	(0)	(0)
	Rezultatul din tranziția la noile reglementări contabile	150				
	<b>Total profit nerepartizat (pierdere neacoperită)</b> (rd.110 + rd.120 + rd.130 + rd.140 + rd.150)	160	14.120.334	4.270.102	1.144.148	17.246.288
4	<b>Alte elemente de capital propriu, din care</b>	170				
	Diferențe din reevaluare	171				
	Subvenții entităților cu proprietate publică	172				
	<b>Total capital propriu</b> (rd.060 + rd.100 + rd.160 + rd.170)	180	15.080.548	4.270.102		19.350.650

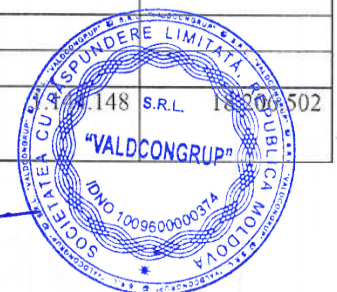



## SITUAȚIA FLUXURILOR DE NUMERAR

de la 01.01.2018 pînă la 31.12.2018

Indicatori	Cod. rd.	Perioada de gestiune	
		precedentă	curentă
1	2	3	4
<b>Fluxuri de numerar din activitatea operațională</b>			
Încasări din vânzări	010	38 483 853	33 444 722
Plăți pentru stocuri și servicii procurate	020	30 517 873	26 773 425
Plăți către angajați și organe de asigurare socială și medicală	030	4 084 511	4 432 558
Dobînzi plătite	040		
Plata impozitului pe venit	050	367 072	410 000
Alte încasări	060		
Alte plăți	070	2 948 615	756 554
<b>Fluxul net de numerar din activitatea operațională</b> (rd.010 – rd.020 – rd.030 – rd.040 – rd.050 + rd.060 – rd.070 )	080	565 782	1 072 185
<b>Fluxuri de numerar din activitatea de investiții</b>			
Încasări din vânzarea activelor imobilizate	090		
Plăți aferente intrărilor de active imobilizate	100		
Dobînzi încasate	110		
Dividende încasate	120		
Alte încasări (plăți)	130		
<b>Fluxul net de numerar din activitatea de investiții</b> (rd.090 – rd.100 + rd.110 + rd.120 ± rd.130)	140		
<b>Fluxuri de numerar din activitatea financiară</b>			
Încasări sub formă de credite și împrumuturi	150		
Plăți aferente rambursării creditelor și împrumuturilor	160		
Dividende plătite	170		1 160 751
Încasări din operațiuni de capital	180		
Alte încasări (plăți)	190		
<b>Fluxul net de numerar din activitatea financiară</b> (rd.150 – rd.160 – rd.170 + rd.180 ± rd.190)	200		-1 160 751
<b>Fluxul net de numerar total</b> (± rd.080 ± rd.140 ± rd.200)	210	565 782	(88 566)
Diferențe de curs valutar favorabile (nefavorabile)	220	(2270)	200
<b>Sold de numerar la începutul perioadei de gestiune</b>	230	4 854 922	5 418 434
<b>Sold de numerar la sfârșitul perioadei de gestiune</b> (± rd.210 ± rd.220 + rd.230)	240	5 418 434	5 330 068

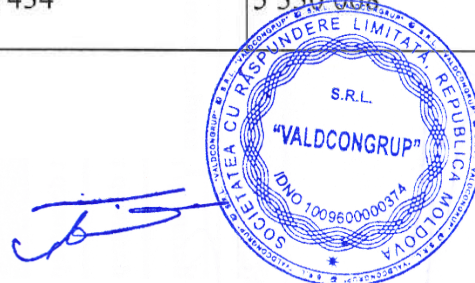

## Date generale

1. Certificat de înregistrare a entității, eliberat de Camera Înregistrării de Stat.  
 Număr de înregistrare MD0086878 Data înregistrării 03.02.2009 Seria MD Număr 0086878
2. Capital social înregistrat de Camera Înregistrării de Stat:  
 data 21.12.2015, suma 960.214 lei, inclusiv:  
 1) cota statului \_\_\_\_\_ lei,  
 2) cota deținătorilor a cel puțin 20% \_\_\_\_\_ lei,  
 Modificări ulterioare:  
 a) \_\_\_\_\_, suma \_\_\_\_\_ lei, inclusiv cota statului \_\_\_\_\_ lei,  
 b) \_\_\_\_\_, suma \_\_\_\_\_ lei, inclusiv cota statului \_\_\_\_\_ lei,
3. Entitățile, activitatea cărora necesită licență, indică:  
 Licența în vigoare:  
 1) Număr \_\_\_\_\_, data eliberării \_\_\_\_\_  
 Termen de valabilitate \_\_\_\_\_  
 Tipul de activitate \_\_\_\_\_  
 Organul care a eliberat licența Camera Licențiere
4. Numărul mediu scriptic al personalului în perioada de gestiune \_\_\_\_\_ 52 persoane, inclusiv pe categorii:  
 1) personal administrativ \_\_\_\_\_ 6 persoane,  
 2) muncitori \_\_\_\_\_ 46 persoane,
5. Numărul personalului la 31.12.2018 \_\_\_\_\_ 52 persoane.
6. Remunerarea personalului entității în perioada de gestiune \_\_\_\_\_ 4.448.102 lei.
7. Remunerarea membrilor organelor de administrare, de conducere și supraveghere și alte angajamente apărute sau asumate în legătură cu pensiile membrilor actuali sau ale foștilor membri ai acestor organe, pe categorii \_\_\_\_\_ lei.
8. Avansurile și creditele acordate membrilor organelor specificate la pct.7 \_\_\_\_\_ lei, inclusiv rambursate \_\_\_\_\_ lei.
9. Valoarea activelor imobilizate și circulante, înregistrate în calitate de gaj<sup>1</sup>  
 1) valoarea de gaj \_\_\_\_\_ lei,  
 2) valoarea contabilă \_\_\_\_\_ lei.
10. Numărul acțiunilor ordinare la finele perioadei de gestiune \_\_\_\_\_ unități.
11. Profit net (pierdere netă) a perioadei de gestiune pentru o acțiune ordinară:  
 1) profit \_\_\_\_\_ lei,  
 2) pierdere \_\_\_\_\_ lei.
12. Dividende calculate pentru o acțiune ordinară pentru perioada de gestiune:  
 1) plătite \_\_\_\_\_ lei,  
 2) planificate pentru plată \_\_\_\_\_ lei.
13. Valută străină disponibilă, recalculată în monedă națională a Republicii Moldova – total \_\_\_\_\_ lei,  
 inclusiv (lei, denumirea și codul valutei):  
 ) \_\_\_\_\_ codul valutei \_\_\_\_\_
14. Numerar legat – total \_\_\_\_\_ 5.330.068 lei.
- În rîndurile, în care se înscriu sumele de gaj, în toate coloanele prin fracție se reflectă:  
 a) la numărător – valoarea de gaj;  
 b) la numitor – valoarea contabilă





## Informațiile privind activele imobilizate

de la 01.01.2018 până la 31.12.2018

Indicatori	Nr. rind	Existența la începutul perioadei (la costul de intrare)	Amortizarea acumulată la începutul perioadei	Deprecierea acumulată la începutul perioadei	Intrarea în cursul perioadei (la costul de intrare)	Ieșirea în cursul perioadei (la costul de intrare)	Existența la sfârșitul perioadei (la costul de intrare)	Amortizarea acumulată la sfârșitul perioadei	Deprecierea acumulată la sfârșitul perioadei
	1	2	3	4	5	6	7	8	9
1. Imobilizări necorporale în curs de execuție	100								
<b>2. Imobilizări necorporale în utilizare, total inclusiv:</b>	<b>200</b>	<b>26.308</b>	<b>17.956</b>		<b>46.046</b>	<b>16.371</b>	<b>55.983</b>	<b>16.546</b>	
2.1 brevete și mărci	210				37.546		37.546	9.385	
2.2. licențe de activitate	220	9.000	5.161			5.750	3.250	575	
2.3. programe informatice	230	17.308	12.795		8.500	10.621	15.187	6.586	
3. Imobilizări corporale în curs de execuție	300	89.022			1		89.023		
4. Terenuri	400	576.355	x				576.355	x	
<b>5. Mijloace fixe, total din care:</b>	<b>500</b>	<b>5.969.265</b>	<b>3.358.604</b>		<b>1.244.375</b>	<b>253.890</b>	<b>6.959.750</b>	<b>3.721.885</b>	
5.1. clădiri	510	158.620	4.144				158.620	8.665	
5.2. construcții speciale	520								
5.3. mașini, utilaje, instalații de transmisie	530	3.939.447	2.189.794			253.890	3.685.557	2.268.222	
inclusiv: tehnică de calcul	531								
5.4. mijloace de transport	540	1.677.619	1.118.860		1.064.085		2.741.704	1.344.329	
5.5. instrumente și inventar	550	38.749	6.856				38.749	14.606	
5.6. costuri ulterioare aferente obiectelor neînregistrate în bilanț	560								
5.7. mijloace fixe primite în leasing financiar	570								
5.8. mijloace fixe în gestiune economică	580								
5.9. mijloace fixe	590	154.830	38.950		180.290		335.120	86.063	
<b>6. Resturi minime</b>	<b>600</b>								
<b>7. Imobilizări financiare</b>	<b>700</b>								



**NOTĂ INFORMATIVĂ**  
privind relațiile cu nerezidenții

Tabelul 1

Creanțe, investiții financiare și datorii pe termen lung aferente *fondatorilor* nerezidenți

Indicatori	Cod rd./ cod țară	Sold la începutul perioadei de gestiune	Modificări în perioada de gestiune			Sold la sfârșitul perioadei de gestiune
			Intrări/ majorări	Ieșiri/ diminuări	Diferențe de curs valutar	
1	2	3	4	5	6	7
<b>Creanțe și investiții financiare pe termen lung – total</b>	010	0	0	0	0	0
Creanțe comerciale, <i>inclusiv pe țări:</i>	020					
Avansuri acordate, <i>inclusiv pe țări:</i>	030					
Împrumuturi acordate și creanțe privind leasingul financiar, <i>inclusiv pe țări:</i>	040					
Alte creanțe și investiții financiare, <i>inclusiv pe țări:</i>	050					
<b>Datorii pe termen lung – total</b>	060	0	0	0	0	0
Datorii comerciale, <i>inclusiv pe țări:</i>	070	0	0	0	0	0
						0
Avansuri primite, <i>inclusiv pe țări:</i>	080					
Credite bancare, împrumuturi și datorii privind leasingul financiar, <i>inclusiv pe țări:</i>	090					
Alte datorii, <i>inclusiv pe țări:</i>	100					

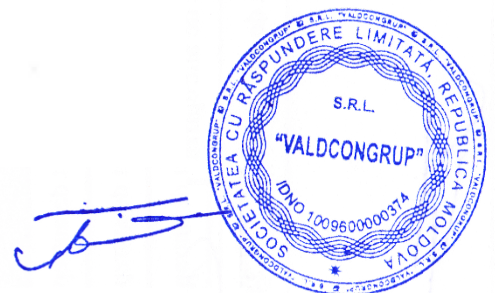



Creanțe, investiții financiare și datorii pe termen lung aferente nerezidenților, *cu excepția fondatorilor*

Indicatori	Cod rd./ cod țară	Sold la începutul perioadei de gestiune	Modificări în perioada de gestiune			Sold la sfârșitul perioadei de gestiune
			Intrări/ majorări	Ieșiri/ diminuări	Diferențe de curs valutar	
1	2	3	4	5	6	7
<b>Creanțe și investiții financiare pe termen lung – total</b>	<b>010</b>					
Creanțe comerciale, <i>inclusiv pe țări:</i>	020					
Avansuri acordate, <i>inclusiv pe țări:</i>	030					
Împrumuturi acordate și creanțe privind leasingul financiar, <i>inclusiv pe țări:</i>	040					
Depozite, <i>inclusiv pe țări:</i>	050					
Alte creanțe și investiții financiare, <i>inclusiv pe țări:</i>	060					
<b>Datorii pe termen lung – total</b>	<b>070</b>					
Datorii comerciale, <i>inclusiv pe țări:</i>	080					
Avansuri primite, <i>inclusiv pe țări:</i>	090					
Credite bancare, împrumuturi și datorii privind leasingul financiar, <i>inclusiv pe țări:</i>	100					
Alte datorii, <i>inclusiv pe țări:</i>	110					

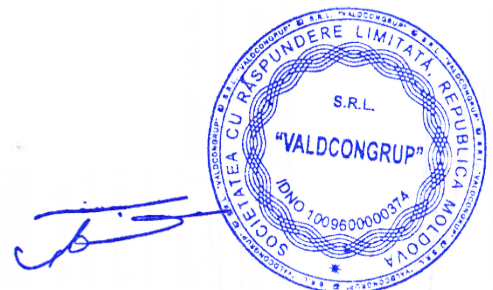

Creanțe, investiții financiare și datorii curente aferente *fondatorilor nerezidenți*

Indicatori	Cod rd./cod țară	Sold la începutul perioadei de gestiune		Modificări în perioada de gestiune		Sold la sfârșitul perioadei de gestiune			
		La care termenul de plată nu a sosit sau este expirat până la un an	Termenul expirat mai mult de un an	Total	Intrări/majorări	ieșiri/diminuări	La care termenul de plată nu a sosit sau este expirat până la un an	Termenul expirat mai mult de un an	
I	2	3	4	5	6	7	8	9	10
<b>Creanțe și investiții financiare curente – total</b>	010								
Creanțe comerciale, <i>inclusiv pe țări:</i>	020								
Avansuri acordate, <i>inclusiv pe țări:</i>	030								
Împrumuturi acordate și creanțe privind leasingul financiar, <i>inclusiv pe țări:</i>	040								
Alte creanțe și investiții financiare, <i>inclusiv pe țări:</i>	050								
<b>Datorii curente – total</b>	060								
Datorii comerciale, <i>inclusiv pe țări:</i>	070								
Avansuri primite, <i>inclusiv pe țări:</i>	080								
Credite bancare, împrumuturi și datorii privind leasingul financiar, <i>inclusiv pe țări:</i>	090								
Datorii privind dividendele calculate, <i>inclusiv pe țări:</i>	100								
Alte datorii, <i>inclusiv pe țări:</i>	110								

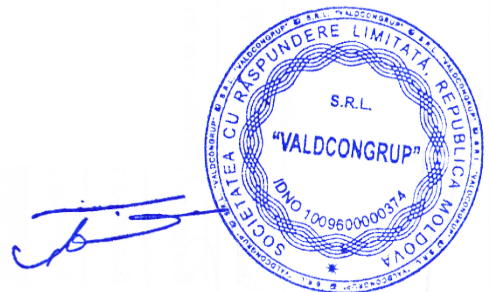



## Creanțe, investiții financiare și datorii curente aferente nerezidenților, cu excepția fondatorilor

Indicatori	Cod rd./cod țară	Sold la începutul perioadei de gestiune		Modificări în perioada de gestiune			Sold la sfârșitul perioadei de gestiune		
		La care termenul de plată nu a sosit sau este expirat până la un an	Termenul expirat mai mult de un an	Total	Intrări/majorări	Transferări din active și datorii pe termen lung în active și datorii curente	Ieșiri/diminuări	Diferențe de curs valutar	La care termenul de plată nu a sosit sau este expirat până la un an
1	2	3	4	5	6	7	8	9	10
<b>Creanțe și investiții financiare curente – total</b>	010	0				0		0	
Creanțe comerciale, <i>inclusiv pe țări:</i>	020								
Avansuri acordate, <i>inclusiv pe țări:</i>	030								
Împrumuturi acordate și creanțe privind leasingul financiar, <i>inclusiv pe țări:</i>	040								
Depozite, <i>inclusiv pe țări:</i>	050								
Alte creanțe și investiții financiare, <i>inclusiv pe țări:</i>	060								
<b>Datorii curente – total</b>	070	0				0		0	
Datorii comerciale, <i>inclusiv pe țări:</i>	080	0				0		0	
România	642								
Avansuri primite, <i>inclusiv pe țări:</i>	090								
Credite bancare, împrumuturi și datorii privind leasingul financiar, <i>inclusiv pe țări:</i>	100								
Alte datorii, <i>inclusiv pe țări:</i>	110								

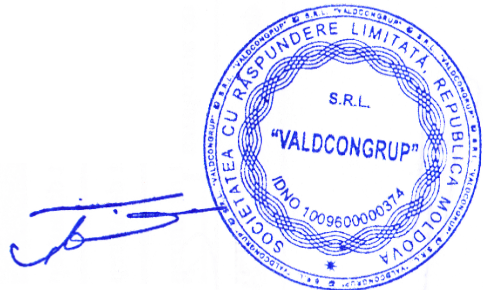

## Investiții financiare în străinătate și participarea nerezidenților în capitalul social

Indicatori	Cod rd./ cod țară	Sold la începutul perioadei de gestiune	Intrări/ majorări	Ieșiri/ diminuări	Sold la sfârșitul perioadei de gestiune
1	2	3	4	5	6
<b>Investiții financiare</b>	010				
Cote de participație și acțiuni de până la 10% inclusiv, în capitalul social al entităților nerezidente, <i>inclusiv pe țări:</i>	020				
Cote de participație și acțiuni de peste 10% în capitalul social al entităților nerezidente, <i>inclusiv pe țări:</i>	030				
<b>Capital social</b>	040				
Cote de participație și acțiuni de până la 10% inclusiv, <i>inclusiv pe țări:</i>	050				
Cote de participație și acțiuni de peste 10%, <i>inclusiv pe țări:</i>	060				

## Bunuri ale nerezidenților înregistrate în conturi extrabilanțiere

Indicatori	Cod rd./ cod țară	Sold la începutul perioadei de gestiune	Intrări/ diminuări	Ieșiri/ micșorări	Sold la sfârșitul perioadei de gestiune
1	2	3	4	5	6
<b>Bunuri primite în baza contractelor de comision, <i>inclusiv pe țări</i></b>	010				
Bunuri primite spre prelucrare, <i>inclusiv pe țări</i>	020				
Bunuri obținute din materialele prelucrate, <i>inclusiv pe țări</i>	030				





## Venituri și cheltuieli aferente tranzacțiilor cu nerezidenții

Indicatori	Cod rd.	Perioada de gestiune	
		precedentă	curentă
1	2	3	4
<b>Venituri – total</b>	010		
Venituri aferente bunurilor procurate și vândute peste hotare fără trecerea frontierei de stat a Republicii Moldova, <i>inclusiv pe țări:</i>	020		
Venituri din dobânzi aferente activității operaționale și altor activități, <i>inclusiv pe țări:</i>	030		
Venituri din dividende și participații în alte entități, <i>inclusiv pe țări:</i>	040		
Venituri din decontarea datoriilor cu termenul de prescripție expirat, <i>inclusiv pe țări:</i>	050		
Alte venituri, <i>inclusiv pe țări:</i>	060		
<b>Cheltuieli – total</b>	070		
Cheltuieli aferente bunurilor procurate și vândute peste hotare fără trecerea frontierei de stat a Republicii Moldova, <i>inclusiv pe țări:</i>	080		
Cheltuieli privind dobânzile, <i>inclusiv pe țări:</i>	090		
Cheltuieli și provizioane aferente creanțelor comerciale și altor creanțe compromise, <i>inclusiv pe țări:</i>	100		
Alte cheltuieli, <i>inclusiv pe țări:</i>	110		

**Persoanele responsabile de semnarea rapoartelor financiare ale entității\***

\* conform art.36 din Legea contabilității



4.05.20

HA

## SITUATIILE FINANCIARE

Anexe la SNC  
"Prezentarea situatiilor financiare"  
Aprobat de Ministerul Finantelor  
al Republicii Moldova

pentru perioada 01.01.2019 - 31.12.2019

## BIROUL NAȚIONAL DE STATISTICĂ

Entitatea: VALDCONGRUP S.R.L.

Sediul: SEC.CIOCANA, STR.UZINELOR NR.171 BL.2

Raionul(municipiul): 106, DDF RISCANI

Satul(comuna):

Strada: SEC.CIOCANA, STR.UZINELOR NR.171 BL.2

Cod postal: 2023

Cod CUATM: 0140, SEC.CIOCANA

Activitatea principală: F4322, Lucrari de instalatii tehnico-sanitare, de alimentare cu gaze, de incalzire si de aer conditionat

Forma proprietate: 15, Proprietatea privată

Forma organizatorico-juridica: 530, Societăți cu răspundere limitată

Cod CUIÎO: 40593091

Codul fiscal: 1009600000374

WEB:

Numele si coordonatele al contabilului-sef: Moraru Angela

Telefon: 022428062

Numărul mediu scriptic al personalului în perioada precedentă: 52 persoane.



Unitatea de masura: leu

### Notă informativă privind veniturile și cheltuielile clasificate după natură

Anexa 8

Indicatori	Cod rd.	Perioada de gestiune	
		precedenta	curenta
1	2	3	4
Venituri din vinzari	010	34375245	26739963
Alte venituri din activitatea operationala	020	81960	21437
Venituri din alte activitati	030	154390	1274
<b>Total venituri</b> (rd.010 + rd.020 + rd.030)	040	34611595	26762674
Variatia stocurilor	050		-82243
Costul vinzarilor mărfurilor vândute	060	373371	69313
Cheltuieli privind stocurile	070	21410584	16955111
Cheltuieli cu personalul privind remunerarea muncii	080	4448102	4875409
Contributii de asigurari sociale de stat obligatorii si prime de asigurare obligatorie de asistenta medicala	090	1159514	1096967
Cheltuieli cu amortizarea si deprecierea activelor imobilizate	100	617170	723141
Alte cheltuieli	110	1733910	1923732
Cheltuieli din alte activitati	120	27640	
<b>Total cheltuieli</b> (rd.050 + rd.060 + rd.070 + rd.080 + rd.090 + rd.100 + rd.110 + rd.120)	130	29770291	25561430
Profit (pierdere) pina la impozitare (rd.040 - rd.130)	140	4841304	12012444
Cheltuieli privind impozitul pe venit	150	571202	147923
Profit (pierdere) net al perioadei de gestiune (rd.140 - rd.150)	160	4270102	1059341

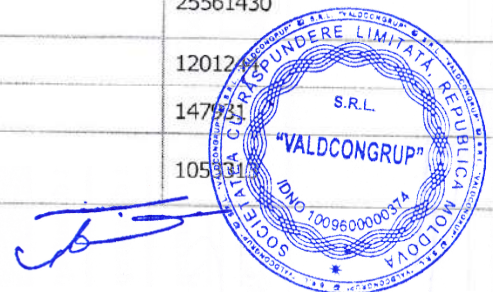



# BILANȚUL

la 31.12.2019

Anexa 1

Nr. opt.	ACTIV	Cod rd.	Sold la	
			Inceputul perioadei de gestiune	Sfirsitul perioadei de gestiune
1	2	3	4	5
1.	<b>Active imobilizate</b>			
	Imobilizari necorporale	010	39437	24957
	Imobilizari corporale in curs de executie	020	89023	89023
	Terenuri	030	576355	1526355
	Mijloace fixe	040	3237865	4142084
	Resurse minerale	050		
	Active biologice imobilizate	060		
	Investitii financiare pe termen lung in parti neafiliate	070	103000	103000
	Investitii financiare pe termen lung in parti afiliate	080		
	Investitii imobiliare	090		
	Creante pe termen lung	100		
	Avansuri acordate pe termen lung	110		
	Alte active imobilizate	120		
		<b>Total active imobilizate</b> (rd.010 + rd.020 + rd.030 + rd.040 + rd.050 + rd.060 + rd.070 + rd.080 + rd.090 + rd.100 + rd.110 + rd.120)	130	4045680
2.	<b>Active circulante</b>			
	Materiale	140	1254264	790159
	Active biologice circulante	150		
	Obiecte de mica valoare si scurta durata	160	56364	48906
	Productia in curs de executie si produse	170		82243
	Marfuri	180	68736	68735
	Creante comerciale	190	10587533	2811140
	Creante ale partilor afiliate	200		
	Avansuri acordate curente	210	130489	486268
	Creante ale bugetului	220	5159	449828
	Creante ale personalului	230		
	Alte creante curente	240		
	Numerar in casierie si la conturi curente	250	5330068	7932032
	Alte elemente de numerar	260		
	Investitii financiare curente in parti neafiliate	270		100000
	Investitii financiare curente in parti afiliate	280		
	Alte active circulante	290	33575	29178
		<b>Total active circulante</b> (rd.140 + rd.150 + rd.160 + rd.170 + rd.180 + rd.190 + rd.200 + rd.210 + rd.220 + rd.230 + rd.240 + rd.250 + rd.260 + rd.270 + rd.280 + rd.290)	300	17466188
	<b>Total active</b> (rd.130 + rd.300)	310	21511868	18683508
3.	<b>Capital propriu</b>			

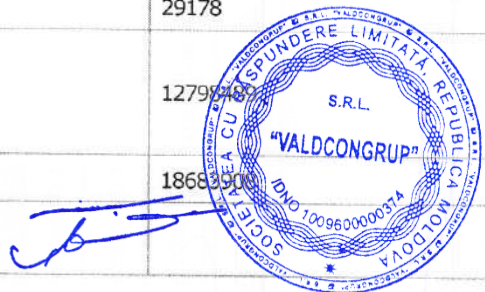

Nr. cpt.	ACTIV	Cod rd.	Sold la	
			Inceputul perioadei de gestiune	Sfirsitul perioadei de gestiune
1	2	3	4	5
	Capital social si suplimentar	320	960214	960214
	Rezerve	330		
	Corectii ale rezultatelor anilor precedenti	340	x	
	Profit nerepartizat (pierdere neacoperita) al anilor precedenti	350	17246288	13522139
	Profit net (pierdere neta) al perioadei de gestiune	360	x	1053313
	Profit utilizat al perioadei de gestiune	370	x	
	Alte elemente de capital propriu	380		
	<b>Total capital propriu</b> (rd.320 + rd.330 + rd.340 + rd.350 + rd.360 - rd.370 + rd.380)	390	18206502	15535666
	<b>Datorii pe termen lung</b>			
	Credite bancare pe termen lung	400		
	Imprumuturi pe termen lung	410		
	Datorii pe termen lung privind leasingul financiar	420		
	Alte datorii pe termen lung	430	124377	
	<b>Total datorii pe termen lung</b> (rd.400 + rd.410 + rd.420 + rd.430)	440	124377	
	<b>Datorii curente</b>			
	Credite bancare pe termen scurt	450		
	Imprumuturi pe termen scurt	460		
	Datorii comerciale	470	2163775	139910
	Datorii fata de partile afiliate	480		
	Avansuri primite curente	490		
	Datorii fata de personal	500	254950	243570
	Datorii privind asigurarile sociale si medicale	510	1579	8
	Datorii fata de buget	520	515398	659
	Venituri anticipate curente	530		
	Datorii fata de proprietari	540		2446808
	Finantari si incasari cu destinatie speciala curente	550		
	Provizioane curente	560		
	Alte datorii curente	570	245287	317287
	<b>Total datorii curente</b> (rd.450 + rd.460 + rd.470 + rd.480 + rd.490 + rd.500 + rd.510 + rd.520 + rd.530 + rd.540 + rd.550 + rd.560 + rd.570)	580	3180989	3148242
	<b>Total pasive</b> (rd.390 + rd.440 + rd.580)	590	21511868	18683908



### SITUATIA DE PROFIT SI PIERDERE

de la 01.01.2019 pina la 31.12.2019

Indicatori	Cod rd.	Perioada de gestiune	
		precedenta	curenta
1	2	3	4
Venituri din vinzari	010	34375245	26739963



Anexa 2



Indicatori	Cod rd.	Perioada de gestiune	
		precedenta	curenta
1	2	3	4
Costul vinzarilor	020	27290448	23357655
Profit brut (pierdere bruta) (rd.010 – rd.020)	030	7084797	3382308
Alte venituri din activitatea operationala	040	81960	21437
Cheltuieli de distribuire	050		
Cheltuieli administrative	060	2026288	1922458
Alte cheltuieli din activitatea operationala	070	425915	281317
Rezultatul din activitatea operationala: profit (pierdere) (rd.030 + rd.040 – rd.050 – rd.060 – rd.070)	080	4714554	1199970
Rezultatul din alte activitati: profit (pierdere)	090	126750	1274
Profit (pierdere) pina la impozitare (rd.080 + rd.090)	100	4841304	1201244
Cheltuieli privind impozitul pe venit	110	571202	147931
Profit net (pierdere neta) al perioadei de gestiune (rd.100 – rd.110)	120	4270102	1053313

### SITUATIA MODIFICARILOR CAPITALULUI PROPRIU

de la 01.01.2019 pina la 31.12.2019

Anexa 3

Nr. d/o	Indicatori	Cod rd	Sold la inceputul perioadei de gestiune	Majorari	Diminuari	Sold la sfirsitul perioadei de gestiune
1	2	3	4	5	6	7
	<b>Capital social si suplimentar</b>					
	Capital social	010	960214			960214
	Capital suplimentar	020				
1	Capital nevarsat	030	()	()	()	()
	Capital neinregistrat	040				
	Capital retras	050	()	()	()	()
	<b>Total capital social si suplimentar</b> (rd.010 + rd.020 + rd.030 + rd.040 + rd.050)	060	960214			960214
	<b>Rezerve</b>					
	Capital de rezerva	070				
2	Rezerve statutare	080				
	Alte rezerve	090				
	<b>Total reserve</b> (rd.070 + rd.080 + rd.090)	100				
3	<b>Profit nerepartizat (pierdere neacoperita)</b>					
	Corectii ale rezultatelor anilor precedenti	110	X			
	Profit nerepartizat (pierdere neacoperita) al anilor precedenti	120	17246288	-745	3723404	
	Profit net (pierdere neta) al perioadei de gestiune	130	X	1053313		
	Profit utilizat al perioadei de gestiune	140	X			
	Rezultatul din tranzitia la noile reglementari contabile	150				



Nr. d/o	Indicatori	Cod rd	Sold la inceputul perioadei de gestiune	Majorari	Diminuari	Sold la sfirsitul perioadei de gestiune
1	2	3	4	5	6	7
	<b>Total profit nerepartizat (pierdere neacoperita)</b> (rd.110 + rd.120 + rd.130 - rd.140 + rd.150)	160	17246288	1052568	3723404	14575452
4	<b>Alte elemente de capital propriu, din care</b>	170				
	Diferente din reevaluare	171				
	Subventii entitatilor cu proprietate publica	172				
	<b>Total capital propriu</b> (rd.060 + rd.100 + rd.160 + rd.170)	180	18206502	1052568	3723404	15535666

DIRECTIA GENERALA  
REGISTRUL STATISTICA  
04. MAI. 2020  
SERVICIULUI CHISINAU

## SITUATIA FLUXURILOR DE NUMERAR

de la 01.01.2019 pina la 31.12.2019

Anexa 4

Indicatori	Cod rd	Perioada de gestiune	
		precedenta	curenta
1	2	3	4
<b>Fluxuri de numerar din activitatea operationala</b>			
Incasari din vanzari	010	33444722	38131083
Plati pentru stocuri si servicii procurate	020	26773425	24454579
Plati catre angajati si organe de asigurare sodala si medicala	030	4432558	9301148
Dobinzi platite	040		
Plata impozitului pe venit	050	410000	340000
Alte incasari	060		3798775
Alte plati	070	756554	1584301
<b>Fluxul net de numerar din activitatea operationala</b> (rd.010 - rd.020 - rd.030 - rd.040 - rd.050 + rd.060 - rd.070 )	080	1072185	6249830
<b>Fluxuri de numerar din activitatea de investitii</b>			
Incasari din vanzarea activelor imobilizate	090		
Plati aferente intrarilor de active imobilizate	100		2461224
Dobinzi incasate	110		
Dividende incasate	120		
Alte incasari (plati)	130		
<b>Fluxul net de numerar din activitatea de investitii</b> (rd.090 - rd.100 + rd.110 + rd.120 ± rd.130)	140		-2461224
<b>Fluxuri de numerar din activitatea financiara</b>			
Incasari sub forma de credite si imprumuturi	150		
Plati aferente rambursarii creditelor si imprumuturilor	160		
Dividende platite	170	1160751	1200000
Incasari din operatiuni de capital	180		
Alte incasari (plati)	190		
<b>Fluxul net de numerar din activitatea financiara</b> (rd.150 - rd.160 - rd.170 + rd.180 ± rd.190)	200	-1160751	-1200000



*[Handwritten signature]*



Indicatori	Cod rd	Perioada de gestiune	
		precedenta	curenta
1	2	3	4
<b>Fluxul net de numerar total</b> ( $\pm$ rd.080 $\pm$ rd.140 $\pm$ rd.200)	210	-88566	2588606
Diferente de curs valutar favorabile (nefavorabile)	220	200	13358
<b>Sold de numerar la inceputul perioadei de gestiune</b>	230	5418434	5330068
<b>Sold de numerar la sfirsitul perioadei de gestiune</b> ( $\pm$ rd.210 $\pm$ rd.220 + rd.230)	240	5330068	7932032

## Date generale

Anexa 6

1. Certificat de inregistrare a entitatii, eliberat de Camera Inregistrarii de Stat.  
 Numar de inregistrare Data inregistrarii Seria Numar

2. Capital social inregistrat de Camera Inregistrarii de Stat:  
 data , suma lei, inclusiv:

- 1) cota statului lei,
- 2) cota detinatorilor a cel putin 20% Increase lei.

Modificari ulterioare:

- a) , suma lei, inclusiv cota statului lei,
- b) , suma lei, inclusiv cota statului lei.

3. Entitatile, activitatea carora necesita licenta, indica:  
 Licenta in vigoare:

Nr. Ord.	Numar	Data eliberarii	Termen de valabilitate	Tipul de activitate	Organul care a eliberat licenta
1					



4. Numarul mediu scriptic al personalului in perioada de gestiune 57 persoane, inclusiv pe categorii:

- 1) personal administrativ persoane,
- 2) muncitori persoane.

5. Numarul personalului la 31 decembrie 2019 57 persoane.

6. Remunerarea personalului entitatii in perioada de gestiune 4875409 lei.

7. Remunerarea membrilor organelor de administrare, de conducere si supraveghere si alte angajamente aparute sau asumate in legatura cu pensiile membrilor actuali sau ale fostilor membri ai acestor organe, pe categorii lei.

8. Avansurile si creditele acordate membrilor organelor specificate la pct.7 lei, inclusiv rambursate lei.

9. Valoarea activelor imobilizate si circulante, inregistrate in calitate de gaj

- 1) valoarea de gaj lei,
- 2) valoarea contabila lei.

10. Numarul actiunilor ordinare la finele perioadei de gestiune unitati.

11. Profit net (pierdere neta) a perioadei de gestiune pentru o actiune ordinara:

- 1) profit lei,
- 2) pierdere lei.

12. Dividende calculate pentru o actiune ordinara pentru perioada de gestiune:

- 1) platite lei,
- 2) planificate pentru plata lei.

13. Valuta straina disponibila, recalculata in moneda nationala a Republicii Moldova – total lei, inclusiv (lei, denumirea si codul valutei):

Nr. Ord.	lei	denumirea	codul valutei
1			

14. Numerar legat – total lei.

In rindurile, in care se inscriu sumele de gaj, in toate coloanele prin fractie se reflecta:

- a) la numarator – valoarea de gaj;
- b) la numitor – valoarea contabila

## NOTA INFORMATIVA privind relatiile cu nerezidentii

### Creante, investitii financiare si datorii pe termen lung aferente fondatorilor nerezidenti

Indicatori	Cod	Sold la inceputul	Modificari in perioada de gestiune	Sold la sfirsitul
------------	-----	-------------------	------------------------------------	-------------------



Anexa 9

Tabloul 1

Indicatori	rd / Cod țara rd.7 cod țara	perioadei de	Modificari in perioada de gestiune			perioadei de
		Sold la începutul gestiune	Intrari / majorari	Iesiri / diminuari	Diferente de curs valutar	Sold la sfârșitul gestiune
1	2	3	Intrari / majorari	Iesiri / diminuari	Diferente de curs valutar	7
<b>Creante si investitii financiare pe termen lung – total</b>	010					
Creante comerciale, <i>inclusiv pe tari:</i>	020					

1	2	3	4	5	6	7
Avansuri acordate, <i>inclusiv pe tari:</i>	030					

1	2	3	4	5	6	7
Imprumuturi acordate si creante privind leasingul financiar, <i>inclusiv pe tari:</i>	040					

1	2	3	4	5	6	7
Alte creante si investitii financiare, <i>inclusiv pe tari:</i>	050					

1	2	3	4	5	6	7
<b>Datorii pe termen lung – total</b>	060					
Datorii comerciale, <i>inclusiv pe tari:</i>	070					

1	2	3	4	5	6	7
Avansuri primite, <i>inclusiv pe tari:</i>	080					

1	2	3	4	5	6	7
Credite bancare, imprumuturi si datorii privind leasingul financiar, <i>inclusiv pe tari:</i>	090					

1	2	3	4	5	6	7
Alte datorii, <i>inclusiv pe tari:</i>	100					

Rd.010= rd.020 + rd.030 + rd.040 + rd.050  
Rd.060= rd.070 + rd.080 + rd.090 + rd.100  
Col.7 = col.3+col.4-col.5±col.6

## NOTA INFORMATIVA privind relatiile cu nerezidentii



Anexa 9

Tabelul 2



## Creante, investitii financiare si datorii pe termen lung aferente nerezidentilor, cu exceptia fondatorilor

Indicatori	Cod rd./ cod tara	Sold la inceputul perioadei de gestiune	Modificari in perioada de gestiune			Sold la sfirsitul perioadei de gestiune
			Intrari / majorari	Iesiri / diminuari	Diferente de curs valutar	
1	2	3	4	5	6	7
<b>Creante si investitii financiare pe termen lung – total</b>	010					
Creante comerciale, inclusiv pe tari:	020					

1	2	3	4	5	6	7
Avansuri acordate, inclusiv pe tari:	030					

1	2	3	4	5	6	7
Imprumuturi acordate si creante privind leasingul financiar, inclusiv pe tari:	040					

1	2	3	4	5	6	7
Depozite, inclusiv pe tari:	050					

1	2	3	4	5	6	7
Alte creante si investitii financiare, inclusiv pe tari:	060					

1	2	3	4	5	6	7
<b>Datorii pe termen lung – total</b>	070					
Datorii comerciale, inclusiv pe tari:	080					

1	2	3	4	5	6	7
Avansuri primite, inclusiv pe tari:	090					

1	2	3	4	5	6	7
Credite bancare, imprumuturi si datorii privind leasingul financiar, inclusiv pe tari:	100					

1	2	3	4	5	6	7
Alte datorii, inclusiv pe tari:	110					

Rd.010= rd.020 + rd.030 + rd.040 + rd.050 + rd.060

Rd.070= rd.080 + rd.090 + rd.100 + +rd.110

Col.7 = col.3+col.4-col.5+col.6

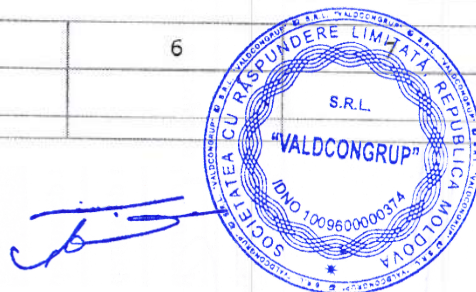

## NOTA INFORMATIVA privind relatiile cu nerezidentii

Tabelul 3

### Creante, investitii financiare si datorii curente aferente fondatorilor nerezidenti

Indicatori	Cod rd./cod tara	Sold la inceputul perioadei de gestiune		Modificari in perioada de gestiune				Sold la sfirsitul perioadei de gestiune	
		La care termenul de plata nu a sosit sau este expirat pina la un an	Termenul expirat mai mult de un an	Total	Transferari din active si datorii pe termen lung in active si datorii curente	Iesiri / diminuari	Diferente de curs valutar	La care termenul de plata nu a sosit sau este expirat pina la un an	Termenul expirat mai mult de un an
1	2	3	4	5	6	7	8	9	10
<b>Creante si investitii financiare curente - total</b>	010								
Creante comerciale, inclusiv pe tari:	020								
1	2	3	4	5	6	7	8	9	10
Avansuri acordate, inclusiv pe tari:	030								
1	2	3	4	5	6	7	8	9	10
Imprumuturi acordate si creante privind leasingul financiar, inclusiv pe tari:	040								
1	2	3	4	5	6	7	8	9	10
Alte creante si investitii financiare, inclusiv pe tari:	050								
1	2	3	4	5	6	7	8	9	10
<b>Datorii curente - total</b>	060								
Datorii comerciale, inclusiv pe tari:	070								
1	2	3	4	5	6	7	8	9	10
Avansuri primite, inclusiv pe tari:	080								
1	2	3	4	5	6	7	8		
Credite bancare, imprumuturi si datorii privind leasingul financiar, inclusiv pe tari:	090								





1	2	3	4	5	6	7	8	9	10
Datorii privind dividendele calculate, inclusiv pe tari:	100								

1	2	3	4	5	6	7	8	9	10
Alte datorii, inclusiv pe tari:	110								

Rd.010= rd.020 + rd.030 + rd.040 + rd.050

Rd.060= rd.070 + rd.080 + rd.090 + rd.100 + rd.110

Col.(9+10) = col.(3+4) + col.5 - col.7 ± col.8

Anexa 9

## NOTA INFORMATIVA privind relatiile cu nerezidentii

Tabelul 4

### Creante, investitii financiare si datorii curente aferente nerezidentilor, cu exceptia fondatorilor

Indicatori	Cod rd./cod tara	Sold la inceputul perioadei de gestiune		Modificari in perioada de gestiune				Sold la sfirsitul perioadei de gestiune	
		La care termenul de plata nu a sosit sau este expirat pina la un an	Termenul expirat mai mult de un an	Total	Transferari din active si datorii pe termen lung in active si datorii curente	Iesiri / diminuari	Diferente de curs valutar	La care termenul de plata nu a sosit sau este expirat pina la un an	Termenul expirat mai mult de un an
1	2	3	4	5	6	7	8	9	10
<b>Creante si investitii financiare curente - total</b>	010								
Creante comerciale, inclusiv pe tari:	020								

1	2	3	4	5	6	7	8	9	10
Avansuri acordate, inclusiv pe tari:	030								

1	2	3	4	5	6	7	8	9	10
Imprumuturi acordate si creante privind leasingul financiar, inclusiv pe tari:	040								

1	2	3	4	5	6	7	8	9	10
Depozite, inclusiv pe tari:	050								

1	2	3	4	5	6	7	8	9	10
Alte creante si investitii financiare, inclusiv pe tari:	060								



1	2	3	4	5	6	7	8	9	10
---	---	---	---	---	---	---	---	---	----

1	2	3	4	5	6	7	8	9	10
<b>Datorii curente – total</b>	070								
Datorii comerciale, inclusiv pe tari:	080								

1	2	3	4	5	6	7	8	9	10
Avansuri primite, inclusiv pe tari:	090								

1	2	3	4	5	6	7	8	9	10
Credite bancare, imprumuturi si datorii privind leasingul financiar, inclusiv pe tari:	100								

1	2	3	4	5	6	7	8	9	10
Alte datorii, inclusiv pe tari:	110								

Rd.010= rd.020 + rd.030 + rd.040 + rd.050 + rd.060

Rd.070= rd.080 + rd.090 + rd.100 + rd.110

Col.(9+10) = col.(3+4) + col.5 - col.7 ± col.8

Anexa 9

### NOTA INFORMATIVA privind relatiile cu nerezidentii

Tabelul 5

#### Investitii financiare in strainatate si participarea nerezidentilor in capitalul social

Indicatori	Cod rd./ cod tara	Sold la inceputul perioadei de gestiune	Intrari/ majorari	Iesiri/ diminuari	Sold la sfirsitul perioadei de gestiune
1	2	3	4	5	6
<b>Investitii financiare</b>	010				
Cote de participatie si actiuni de pina la 10% inclusiv, in capitalul social al entitatilor nerezidente, inclusiv pe tari:	020				

1	2	3	4	5	6
Cote de participatie si actiuni de peste 10% in capitalul social al entitatilor nerezidente, inclusiv pe tari:	030				

1	2	3	4	5	6
<b>Capital social</b>	040				
Cote de participatie si actiuni de pina la 10% inclusiv, inclusiv pe tari:	050				





1	2	3	4	5	6
Cote de participatie si actiuni de peste 10%, inclusiv pe tari:	060				

Rd.010= rd.020 + rd.030

Rd.040= rd.050 + rd.060

Col.6 = col.3+col.4-col.5

Anexa 9

## NOTA INFORMATIVA privind relatiile cu nerezidentii

Tabelul 6

### Venituri si cheltuieli aferente tranzactiilor cu nerezidentii

Indicatori	Cod rd./ cod tara	Perioada de gestiune	
		precedenta	curenta
1	2	3	4
<b>Venituri – total</b>	010		
Venituri aferente bunurilor procurate si vandute peste hotare fara trecerea frontierei de stat a Republicii Moldova, inclusiv pe tari:	020		
1	2	3	4
Venituri din dobinzi aferente activitatii operationale si altor activitati, inclusiv pe tari:	030		
1	2	3	4
Venituri din dividende si participatii in alte entitati, inclusiv pe tari:	040		
1	2	3	4
Venituri din decontarea datoriilor cu termenul de prescriptie expirat, inclusiv pe tari:	050		
1	2	3	4
Alte venituri, inclusiv pe tari:	060		
1	2	3	4
<b>Cheltuieli – total</b>	070		
Cheltuieli aferente bunurilor procurate si vandute peste hotare fara trecerea frontierei de stat a Republicii Moldova, inclusiv pe tari:	080		
1	2	3	4
Cheltuieli privind dobinzile, inclusiv pe tari:	090		
1	2	3	4
Cheltuieli si provizioane aferente creantelor comerciale si altor creante compromise, inclusiv pe tari:	100		



1	2	3	4
Alte cheltuieli, inclusiv pe tari:	110		

Rd.010= rd.020 + rd.030 + rd.040 + rd.050 + rd.060

Rd.070= rd.080 + rd.090 + rd.100 + rd.110

Anexa 9

## NOTA INFORMATIVA privind relatiile cu nerezidentii

Tabelul 7

### Bunuri ale nerezidentilor inregistrate in conturi extrabilantiere

Indicatori	Cod rd./ cod tara	Sold la inceputul perioadei de gestiune	Intrari/ majorari	Iesiri/ diminuari	Sold la sfirsitul perioadei de gestiune
1	2	3	4	5	6
Bunuri primite in baza contractelor de comision, inclusiv pe tari:	010				

1	2	3	4	5	6
Bunuri primite spre prelucrare, inclusiv pe tari:	020				

1	2	3	4	5	6
Bunuri obtinute din materialele prelucrate, inclusiv pe tari:	030				

Col.6 = col.3+col.4-col.5

### Informațiile privind activele imobilizate

Anexa 7

Indicatori	Nr. rind	Existența la începutul perioadei (la costul de intrare)	Amortizarea acumulată la începutul perioadei	Deprecierea acumulată la începutul perioadei	Intrarea în cursul perioadei (la costul de intrare)	Ieșirea în cursul perioadei (la costul de intrare)	Existența la sfârșitul perioadei (la costul de intrare)	Amortizarea acumulată la sfârșitul perioadei	Deprecierea acumulată la sfârșitul perioadei
A	1	2	3	4	5	6	7	8	9
1. Imobilizări necorporale în curs de execuție	100								
2. Imobilizări necorporale în utilizare, total inclusiv:	200								
2.1 brevete și mărci	210								
2.2. licențe de activitate	220								
2.3. programe informatice	230								
3. Imobilizări corporale în curs de execuție	300								
4. Terenuri	400			x					
5. Mijloace fixe, total din care:	500								
5.1. dădiri	510								
5.2. construcții speciale	520								





Indicatori	Nr. rind	Existența la începutul perioadei (la costul de intrare)	Amortizarea acumulată la începutul perioadei	Deprecierea acumulată la începutul perioadei	Intrarea în cursul perioadei (la costul de intrare)	Ieșirea în cursul perioadei (la costul de intrare)	Existența la sfârșitul perioadei (la costul de intrare)	Amortizarea acumulată la sfârșitul perioadei	Deprecierea acumulată la sfârșitul perioadei
A	1	2	3	4	5	6	7	8	9
5.3. mașini, utilaje, instalații de transmisie	530								
indusiv: tehnică de calcul	531								
5.4. mijloace de transport	540								
5.5. instrumente și inventar	550								
5.6. costuri ulterioare aferente obiectelor neînregistrate în bilanț	560								
5.7. mijloace fixe primite în leasing financiar	570								
5.8. mijloace fixe primite în gestiune economică	580								
5.9. alte mijloace fixe	590								
6. Resurse minerale	600								
7. Investiții imobiliare, total	700								

**Persoanele responsabile de semnarea rapoartelor financiare ale entității\***  
 \* conform art.36 din Legea contabilității

## Documente atașate - Notă explicativă (fișierul pdf)

Nota explicativa 2019 valdcongrup.pdf

