

S.C. "VALDCONGRUP" S.R.L.

C/f: 100960000374

Email: valdcongrup@gmail.com

Tel: 0 22 428393; 0 78 664664

Fax: 0 22 428062

Adresa: str. Uzinelor 171/2, Chișinău, Republica Moldova



PROPUNERE FINANCIARĂ

Obiectul Achiziției: **Lucrări de schimbare a acoperișului la IP
Gimnaziul Jora de Jos**

Autoritatea contractantă: **Gimnaziul Jora de Jos din s. Jora de Jos r-nul
Orhei**

Operator Economic: **VALDCONGRUP S.R.L.**

S.C. "VALDCONGRUP" S.R.L.

C/f: 1009600000374

Email: valdcongrup@gmail.com

Tel: 0 22 428393; 0 78 664664

Fax: 0 22 428062

Adresa: str. Uzinelor 171/2, Chişinău, Republica Moldova



Anexa nr. 7

la Documentația standard nr. ocds-b3wdp1-MD-1695981467453
din "29"septembrie 2023

CERERE DE PARTICIPARE

Către **Gimnaziul Jora de Jos din s. Jora de Jos r-nul Orhei**
R. MOLDOVA, mun. Orhei, s. Jora de Jos

(denumirea autorității contractante și adresa completă)

Stimați domni,

Ca urmare a anunțului/invitației de participare/de preselecție apărut în Buletinul achizițiilor publice și/sau Jurnalul Oficial al Uniunii Europene, nr. ocds-b3wdp1-MD-1695981467453 din 29 sept. 2023, privind aplicarea procedurii pentru atribuirea contractului
(ziua/luna/anul)

Lucrări de schimbare a acoperișului la IP Gimnaziul Jora de Jos

(denumirea contractului de achiziție publică)

noi VALDCONGRUP S.R.L., am luat cunoștință de condițiile și de cerințele expuse în
(denumirea/numele ofertantului/candidatului)

documentația de atribuire și ne exprimăm, prin prezenta, interesul de a participa, în calitate de ofertant/candidat, neavând obiecții la documentația de atribuire.

Data completării **19 octombrie 2023**

Cu stimă,

Ofertant/candidat
VALDCONGRUP S.R.L.
(semnătura autorizată)

S.C. "VALDCONGRUP" S.R.L.

C/f: 1009600000374

Email: valdcongrup@gmail.com

Tel: 0 22 428393; 0 78 664664

Fax: 0 22 428062

Adresa: str. Uzinelor 171/2, Chișinău, Republica Moldova



Anexa nr.

la Documentația standard nr. ocds-b3wdp1-MD-1695981467453
din "29"septembrie 2023

PROPUNEREA FINANCIARĂ

Către

Gimnaziul Jora de Jos din s. Jora de Jos r-nul Orhei

R. MOLDOVA, mun. Orhei, s. Jora de Jos

(dinumirea autorității contractante și adresa completă)

Stimați domni,

1. Examinînd documentația standard pentru elaborarea și prezentarea ofertei, subsemnatul,

ȚURCAN Denis

reprezentanți ai ofertantului **VALDCONGRUP S.R.L.**

(nume, prenume)

(denumirea, numele ofertantului)

conformitate cu prevederile și cerințele cuprinse în documentația menționată, să executăm:

Lucrări de schimbare a acoperișului la IP Gimnaziul Jora de Jos

(denumirea lucrării)

pentru suma fără TVA de:

2 030 695 lei

(două milioane treizeci mii șase sute nouăzeci și cinci lei , zero bani)

(suma în litere și în cifre)

la care se adaugă taxa pe valoarea adăugată în quantum de:

406 139 lei

(patru sute șase mii una sută treizeci și nouă lei , zero bani)

(suma în litere și în cifre)

Total suma ofertei inclusiv TVA:

2 436 834 lei

(două milioane patru sute treizeci și șase mii opt sute treizeci și patru lei , zero bani)

(suma în litere și în cifre)

2. Ne angajăm ca, în cazul în care oferta noastră este stabilită câștigătoare, să începem lucrările cât mai curînd posibil după primirea dispoziției de începere și să terminăm lucrările în conformitate cu graficul de execuție anexate în **35 (treizeci și cinci) zile** calendaristice.

3. Ne angajăm să menținem această ofertă valabilă pentru o durată indicată în declarația de valabilitate a ofertei (**Anexa nr.8**).

4. Pînă la încheierea, semnarea contractului de achiziție publică această ofertă, împreună cu comunicarea transmisă de dumneavoastră, prin care oferta noastră este stabilită câștigătoare, vor constitui un contract angajat între noi.

5. Am înțeles și consimțim ca, în cazul în care oferta noastră este stabilită ca fiind câștigătoare, să constituim garanția de bună executare în conformitate cu prevederile din documentația standard pentru elaborarea și prezentarea ofertei

6. Înțelegem că nu sînteți obligați să acceptați oferta cu cel mai scăzut preț sau orice altă ofertă pe care o puteți primi.

Data:

19 octombrie 2023

ȚURCAN Denis

Director

VALDCONGRUP S.R.L.

(denumirea/numele ofertantului)

,în calitate de

,legal autorizat să semnez oferta pentru și în numele

MSign

(semnătura)

MSign

S.C. "VALDCONGRUP" S.R.L.

C/f: 100960000374

Email: valdcongrup@gmail.com

Tel: 0 22 428393; 0 78 664664

Fax: 0 22 428062

Adresa: str. Uzinelor 171/2, Chișinău, Republica Moldova



ANEXĂ LA PROPUNEREA FINANCIARĂ

1. Valoarea maximă a lucrărilor executate de subantreprenor _____ **0,00%**
(% din prețul total oferat).
2. Garanția de bună execuție va fi constituită sub formă de **rețineri bancare** în cuantum de _____
5% (din prețul total oferat)
și constituie _____ **121 842 lei**
3. Perioada de garanție pentru lucrările executate _____ **5 Ani**
4. Perioada de mobilizare (durata de la data primirii dispoziției de începere a lucrărilor până la data începerii execuției) _____ **3** zile calendaristice.
5. Termenul pentru emiterea dispoziției de începere a lucrărilor (de la data semnării contractului) _____ **3** zile calendaristice.

Data completării: _____ **19 octombrie 2023**

Semnat: _____ **MSign**
(semnătura)

Nume: _____ **ȚURCAN Denis**

MSign

Funcția în cadrul firmei: _____ **Director**

Denumirea firmei și sigiliu: _____ **VALDCONGRUP S.R.L.**

S.C. "VALDCONGRUP" S.R.L.

C/f: 100960000374

Email: valdcongrup@gmail.com

Tel: 0 22 428393; 0 78 664664

Fax: 0 22 428062

Adresa: str. Uzinelor 171/2, Chişinău, Republica Moldova



Anexa nr. 8

la Documentația standard nr. ocds-b3wdp1-MD-1695981467453
din "29"septembrie 2023

DECLARAȚIE privind valabilitatea ofertei

Către **Gimnaziul Jora de Jos din s. Jora de Jos r-nul Orhei**
R. MOLDOVA, mun. Orhei, s. Jora de Jos
(denumirea autorității contractante și adresa completă)

Stimați domni,

Ne angajăm să menținem oferta valabilă, **privind achiziționarea**
Lucrări de schimbare a acoperișului la IP Gimnaziul Jora de Jos

(se indică obiectul achiziției)

prin procedura de achiziție **Licitație deschisă** pentru o durată de

(tipul procedurii de achiziției)

60 (șasezeci) zile

(durata în litere și cifre),

zile, respectiv până la data de

19 decembrie 2023

(ziua/luna/anul)

și ea va rămâne obligatorie pentru noi și poate fi acceptată oricând înainte de expirarea perioadei de valabilitate.

Data completării **19 octombrie 2023**

Cu stimă,

Ofertant/candidat
VALDCONGRUP S.R.L.
(semnătura autorizată)

S.C. "VALDCONGRUP" S.R.L.

C/f: 100960000374

Email: valdcongrup@gmail.com

Tel: 0 22 428393; 0 78 664664

Fax: 0 22 428062

Adresa: str. Uzinelor 171/2, Chişinău, Republica Moldova



PROPUNERE TEHNICĂ

Obiectul Achiziției: **Lucrări de schimbare a acoperişului la IP
Gimnaziul Jora de Jos**

Autoritatea contractantă: **Gimnaziul Jora de Jos din s. Jora de Jos r-nul
Orhei**

Operator Economic: **VALDCONGRUP S.R.L.**

**Schimbarea acoperisului la I.P.
Gimnaziul Jora de Jos din s.
Jora de Mijloc, r- nul Orhei**

(denumirea obiectivului)

DEVIZ LOCAL №
Schimbarea acoperisului la I.P. Gimnaziul Jora de Jos

Valoarea de deviz 2 436 834 Lei

Intocmit in prețuri curente

№ crt.	Simbol norme și Cod resurse	Lucrări și cheltuieli	U.M.	Cantitate conform datelor din proiect	Valoarea de deviz, lei	
					Pe unitate de măsură incl. salariu	Total incl. salariu
1	2	3	4	5	6	7
		1. Acoperis				
1	RpCI42B	Demontarea elementelor de acoperis - invelitori din tabla, asbociment, PVC, carton, pinza, stuf, etc, inclusiv tunsul tablei recuperabile	m2	1 400,0000	61,678 61,178	86 349,760 85 649,760
2	RpCH32A	Desfacerea planseelor din lemn si a elementelor de acoperis - plansee de lemn, inclusiv dusumeaua, podina intre grinzi, umplutura din moloz sau zgura si indepartarea materialelor rezultate	m2	1 400,0000	33,039 32,289	46 254,040 45 204,040
3	CB03E	Cofraje din panouri refolosibile, cu placaj de 15 mm pentru turnarea betonului in placi si grinzi la constructii cu inaltimea pina la 20 m inclusiv, exclusiv sustinerile	m2	242,0000	128,420 84,970	31 077,640 20 562,740
4	CC02K	Armaturi din otel beton OB 37 fasonate in ateliere de santier, cu diametrul barelor pina la 8 mm inclusiv, si montate in grinzi si stilpi, la inaltime mai mici sau egale cu 35 m, exclusiv constructiile executate cu cofraje glisante D14 mm	kg	1 464,1000	27,165 8,412	39 772,027 12 316,053

1	2	3	4	5	6	7
5	CA04B	Beton turnat in placi, grinzi, stilpi, preparat cu centrala de betoane si turnarea cu mijloace clasice beton armat clasa C 15/12 (Bc 15/B 200), la inaltimei pina la 35 m inclusiv (briu) 400x400 mm	m3	48,4000	1 854,313 458,838	89 748,750 22 207,760
6	CE40A	Montarea elementelor scheletului din grinzi (bare) cu tratament antiseptic	m3	23,5600	6 881,225 1 911,825	162 121,661 45 042,597
7	CE41A	Montarea capriorilor cu tratament antiseptic	m3	10,7500	7 727,967 2 046,927	83 075,648 22 004,468
8	CE30A	Astereala le inelitori sau doliile inelitorilor din tigla, placi tip eternit etc., din scinduri brute de rasinoase (24 mm grosime), la constructii obisnuite. 13,5 m3	m2	1 433,0000	68,937 25,066	98 786,263 35 919,793
9	CN51D	Tratamentul antiseptic al lemnariei, pe suprafete ascunse cu paste antiseptice: grinzi, cosoroabe.	m3	47,8100	28,445 14,445	1 359,946 690,611
10	CN50A	Tratament ignifug al lemnariei; ferme, arce, grinzi, capriori, cosoroabe.	m3	47,8100	231,405 72,224	11 063,459 3 453,053
11	CE31A1	Pazii profilate, la streasina sau frontoane din scinduri geluite simple =0,025 m	m2	56,0000	97,712 64,152	5 471,892 3 592,532
12	CE31C	Streasina infundata, fara console aparente, din scinduri de rasinoase faltuite si geluite pe o parte, cu latimea medie de 0,4 m - scindura b=25 mm	m2	100,0000	840,428 344,978	84 042,820 34 497,820
13	CN17A	Vopsitorii cu vopsele si emailuri pe baza de rasini alchidice aplicate pe timplarie din lemn, executate cu 2 straturi email alchidic inclusiv grundul	m2	100,0000	105,870 84,970	10 587,000 8 497,000
14	CE17A	Strat suplimentar polimeric tip ondutiss montat sub stratul de invelitoare de tigla, placi ondulate sau amprentate	m2	1 400,0000	35,730 21,242	50 022,140 29 739,500
15	CE07A	Inelitori din placi din tabla amprentata (tip tigla) pentru inelitorile acoperisurilor (tip Lindab) Tabla cutata T8 0,45 mm	m2	1 400,0000	315,973 97,716	442 362,200 136 801,700

1	2	3	4	5	6	7
		Lucios				
16	CK26B aplicativ	Montarea opritorilor de zapada (tabla gr.=0,45 mm)	m	210,0000	121,138 33,988	25 438,980 7 137,480
17	CE20A aplicativ	Sisteme de jgheaburi tip brass din tabla protejata anticoroziv	m	210,0000	216,083 25,491	45 377,535 5 353,110
18	CE22A	Sisteme de burlane tip brass din tabla protejata anticoroziv	m	63,0000	255,385 29,740	16 089,224 1 873,589
19	CB14A	Schela metalica tubulara pentru lucrari pe suprafete verticale la inaltimi pina la 30 m inclusiv, cu imobilizarea schelei timp de 25 zile (200 ore)	m2	840,0000	71,819 63,727	60 327,540 53 531,100
20	TsI50A10	Transportarea pamintului cu autobasculanta de 5 t la distanta de 10 km	t	8,8000	36,400 0,000	320,320 0,000
		<i>Total</i>	Lei			1 389 648,84 5
		Total Acoperis Inclusiv salariu				1 389 648,84 5 574 074,706
		2. Nod canal de ventilare acoperis				
21	IzF02A	Strat de difuzie a vaporilor, la terase si acoperisuri executat pe suprafete orizontale sau inclinate pina la 7% cu impaslitura din fibre de sticla bituminata perforata tip IBP 1200, simplu asezat inclusiv sporul de mastic cu bitum, la hidroizolatie datorat perforatiilor stratului de difuzie (Folie anticondens Geotextil Sika- Felt A300)	m2	20,0000	28,427 1,699	568,538 33,988
22	CE23B	Glafuri si copertine din tabla zincata de 0,5 mm grosime pe un strat de carton bitumat montate pe o sapa de egalizare din mortar de ciment-var M 100-T, fixate pe zidarie de caramida, pentru lungimi mai mari de 2 m, cu latimea desfasurata intre 16 - 30 cm	m	20,0000	143,912 80,722	2 878,246 1 614,430

1	2	3	4	5	6	7
		<i>Total</i>	Lei			3 446,784
		Total Nod canal de ventilare acoperis Inclusiv salariu				3 446,784 1 648,418
		3. Lucrari de finisare exterioara				
		3.1. Coloane monolite				
23	TsC03B1	Sapatura mecanica cu excavatorul de 0,40-0,70 mc, cu motor cu ardere interna si comanda hidraulica, in pamint cu umiditate naturala, descarcare in depozit teren catg. II	100 m3	0,6716	820,012 0,000	550,720 0,000
24	TsD01B	Imprastierea cu lopata a pamintului afinat, in straturi uniforme, de 10-30 cm grosime, printr-o aruncare de pina la 3 m din gramezi, inclusiv sfarimarea bulgarilor, pamintul provenind din teren mijlociu	m3	67,1600	26,341 26,341	1 769,041 1 769,041
25	TsA03E	Sapatura manuala de pamint in spatii limitate, avind sub 1,00 m latime, executata fara sprijiniri, cu taluz inclinat la fundatii, canale, etc., teren de coeziune mijlocie sau foarte coeziv, pina la 1,5 m adincime teren mijlociu	m3	12,0000	163,142 163,142	1 957,709 1 957,709
26	CA03F	Beton simplu turnat cu mijloace clasice, in fundatii, socluri, ziduri de sprijin, pereti sub cota zero, preparat cu centrala de betoane sau beton marfa conform. art. CA01, turnare cu mijloace clasice, beton C20	m3	12,0000	1 764,637 327,135	21 175,644 3 925,614
27	CB01B	Cofraje, din scinduri de rasinoase, pentru turnarea betonului in constructia apeductelor, canalelor si anexelor, inclusiv sprijinirile	m2	24,0000	263,390 169,940	6 321,360 4 078,560
28	CA03F	Beton simplu turnat cu mijloace clasice, in fundatii, socluri, ziduri de sprijin, pereti sub cota zero, preparat cu centrala de betoane sau beton marfa conform. art. CA01, turnare cu mijloace clasice, beton C20 , h=4,5 m, 400x400 9 buc.	m3	6,4800	1 764,631 327,134	11 434,808 2 119,831

1	2	3	4	5	6	7
29	CB01B	Cofraje, din scinduri de rasinoase, pentru turnarea betonului in constructia apeductelor, canalelor si anexelor, inclusiv sprijinirile	m2	65,0000	263,390 169,940	17 120,350 11 046,100
30	CC02L	Armaturi din otel beton OB 37 fasonate in ateliere de santier, cu diametrul barelor peste 8 mm, si montate in grinzi si stilpi, la inaltime mai mici sau egale cu 35 m, exclusiv constructiile executate cu cofraje glisante	kg	270,0000	24,701 5,948	6 669,190 1 605,934
31	CL18A	Confectii metalice diverse din profile laminate, tabla, tabla striata, otel beton, tevi pentru sustineri sau acoperiri, inglobate total sau partial in beton	kg	19,7600	40,291 17,844	796,154 352,591
32	CN54A	Aplicarea manuala a grundului cu cuart Betonocontact	m2	65,0000	20,446 11,896	1 328,977 773,227
33	CN07A	Vopsitorii interioare cu vopsea pe baza de copolimeri acril-etilenici in emulsie apoasa, aplicate in 3 straturi pe suprafete de beton sau zidarie pe glet existent, executate manual	m2	65,0000	83,353 49,283	5 417,919 3 203,369
34	CI11D	Placaje din piatra cu grosime peste 5 cm inclusiv aplicate pe suprafete plane la pereti si stilpi exclusiv montarea glafurilor, fixate cu crampoane de otel si mortar de ciment M 100-T cu adaos de var de 3 cm grosime, rostuite cu mortar de ciment alb si praf de piatra, pentru dimensiuni ale placilor pina la 0,2 mp/buc inclusiv	m2	18,0000	902,356 611,784	16 242,412 11 012,112
		<i>Total</i>	Lei			90 784,284
		Total Coloane monolite Inclusiv salariu				90 784,284 41 844,088
		3.2. Montare Detaliu text fronton				
35	CL08A	Elemente metalice (stilpi, grinzi, ferme) gata confectionate, livrate complet asamblate, montate pe santier, in structura constructiei usoare	t	0,7500	29 077,876 3 398,800	21 808,407 2 549,100

1	2	3	4	5	6	7
		<i>Total</i>	Lei			21 808,407
		Total Montare Detaliu text fronton Inclusiv salariu				21 808,407 2 549,100
		<i>Total</i>	Lei			112 592,691
		Total Lucrari de finisare exterioara Inclusiv salariu				112 592,691 44 393,188

		Total	Lei	1 505 694
		Asigurarea sociala	24 %	148 829
		Transportarea	10 %	87 068
		Total		1 741 591
		Cheltuieli de regie	10 %	174 159
		Total		1 915 750
		Beneficiu de deviz	6 %	114 945
		Total		2 030 695
		TVA	20 %	406 139
		Total deviz: Inclusiv salariu		2 436 834 <hr/> 620 119

Intocmit

VALDCONGRUP SRL

(funcția, semnătura, numele, prenumele)

Verificat

Gimnaziul Jora de Jos din s. Jora de Jos,
r-nul Orhei

(funcția, semnătura, numele, prenumele)

**Schimbarea acoperisului la I.P.
Gimnaziul Jora de Jos din s.
Jora de Mijloc, r- nul Orhei**

(denumirea obiectivului)

Formular Nr.3

WinCmeta

**Deviz local de resurse №
Schimbarea acoperisului la I.P. Gimnaziul Jora de Jos**

Valoarea de deviz 2 436 834 Lei

Intocmit in prețuri curente

№ crt.	Simbol norme și Cod resurse	Denumire lucrări și cheltuieli	U.M.	Cantitate conform datelor din proiect	Valoarea de deviz, lei	
					Pe unitate de măsură	Total
1	2	3	4	5	6	7
Total borderou de resurse № :						

Manopera :

1.	2852107335349	Lucru la masina	h-om	6,8400	84,97	581,195
2.	7122030012940	Pietrar	h-om	109,8000	84,97	9 329,706
3.	7122050013400	Zidar	h-om	7,0000	84,97	594,790
4.	7123010010200	Betonist	h-om	303,3360	84,97	25 774,460
5.	7123020011140	Fierar beton	h-om	156,6395	84,97	13 309,659
6.	7124010010700	Dulgher	h-om	1 143,7000	84,97	97 180,189
7.	71240100107001	Dulgher	h-om	895,8450	84,97	76 119,950
8.	7124010010730	Dulgher 3	h-om	710,1500	84,97	60 341,445
9.	7134030012200	Izolator hidrofug	h-om	280,4000	84,97	23 825,588
10.	7141020013300	Zugrav vopsitor	h-om	137,7000	84,97	11 700,369
11.	7141020013301	Zugrav vopsitor cat. 3	h-om	9,1000	84,97	773,227
12.	7212030022700	Sudor	h-om	0,1976	84,97	16,790
13.	7213050013100	Tinichigiu	h-om	1 859,0500	84,97	157 963,479
14.	7214210026800	Montator constructii metalice	h-om	26,2500	84,97	2 230,463
15.	7214240021810	Lacatus CM	h-om	3,7544	84,97	319,011
16.	7422010060100	Timplar	h-om	67,2000	84,97	5 709,984
17.	9310060019900	Muncitor necalificat	h-om	27,6596	84,97	2 350,236
18.	9310060019920	Muncitor deservire CM	h-om	1 488,4735	84,97	126 475,593
19.	9310060019930	Muncitor	h-om	48,7662	84,97	4 143,664
20.	9312040019600	Sapator	h-om	16,2000	84,97	1 376,514
Total manopera						620 119

Materiale:

1.	1010126200341	Carbuni de forja (huila)	kg	0,2964	0,10	0,030
2.	1212121212121	apa	m3	10,9963	10,00	109,963
3.	1411112205747	Praf de travertin	kg	7,6356	10,00	76,356
4.	1421102200513	Nisip sortat nespalat de riu si lacuri 0,0-3,0 mm	m3	0,8520	300,00	255,600
5.	1711317306661	Bumbac de sters	kg	8,2500	5,00	41,250
6.	2010102900900	Lemn rotund de rasinoase	m3	0,2670	4 350,00	1 161,450
7.	2010102903495	Scinduri de rasinoase	m3	15,2632	4 350,00	66 394,920
8.	2010102903497	Scinduri geluite si faltuite	m3	4,0000	6 000,00	24 000,000
9.	20101029034971	Scinduri geluite simple =0,025 m	m3	0,3080	6 000,00	1 848,000
10.	20101029041691	Dulapuri ecarisati de rasinoase $\bar{\sigma} = 44\text{MM}$ calit II	m3	2,8272	4 300,00	12 156,960
11.	20101029041692	Dulapuri ecarisati de rasinoase calit a Ia	m3	8,9225	4 300,00	38 366,750

12.	2010102904340	Dulapi de rasinoase	m3	0,5830	4 300,00	2 506,900
13.	2010102906900	Rigle de rasinoase	m3	4,0000	4 300,00	17 200,000
14.	20101029069611	Scanduri brute, calit III	m3	0,2356	4 300,00	1 013,080
15.	20101029087371	Grinzi ecarisate de rasinoase de $\bar{b}=100,125$ mm, calit, a II a	m3	22,5558	4 300,00	96 989,940
16.	20101029087372	Grinzi ecarisate de rasinoase $\bar{b}=40-75$ MM calit a II a	m3	1,7200	4 300,00	7 396,000
17.	2010102919000	Dulapi de rasinoase impregnati si balotati pt schela	m3	0,2520	4 300,00	1 083,600
18.	2010237318750	Distantieri	buc	485,5480	0,01	4,855
19.	2020142925412	PFL dur de 6 mm	m3	0,1008	4 300,00	433,440
20.	2030112947000	Pervaz de rasinoase	m	500,0000	15,00	7 500,000
21.	2030122928385	Panou de cofraj cu placaj de 15 mm	m2	31,4600	200,00	6 292,000
22.	2052152958990	Lemn de foc de foioase tari L=1m livrabil in dep S 2340	kg	6,6000	0,10	0,660
23.	2052152959010	Lemne de foc de rasinoase (deseuri)	t	0,0034	100,00	0,340
24.	2124117000002	Fosfat de amoniu, praf, calitate superioara	kg	81,2770	15,00	1 219,155
25.	2320166200755	Petrol distilat tip 0/200	kg	47,8100	25,00	1 195,250
26.	2320187315789	Decofrol	kg	39,7200	5,00	198,600
27.	2320322600036	Bitum pt. hidroizolatii	kg	10,0000	20,00	200,000
28.	23203226000361	Gudron	kg	60,7848	10,00	607,848
29.	2411115904512	Oxigen tehnic gazos S2031	m3	0,0750	15,00	1,125
30.	2413217300010	Cleme	buc	32,1300	2,00	64,260
31.	2413547308164	Carbura de calciu tehnica (carbida) S102	kg	0,0488	10,00	0,488
32.	24142161094821	Pasta antiseptica	kg	91,9856	10,00	919,856
33.	2430116103900	Vopsea pe baza de copolimeri acrilouilenici	kg	32,5000	65,00	2 112,500
34.	2430116104841	Vopsele uscate pentru vopsiri interioare	kg	0,5737	65,00	37,291
35.	2430116108115	Email alchidic pentru timplarie lemn	kg	18,0000	65,00	1 170,000
36.	2430127317192	Diamoniu fosfat	kg	320,3270	15,00	4 804,905
37.	2430226100700	Grund alchidic	kg	12,0000	35,00	420,000
38.	24302261010105	Grund cu quart - Betonocontact	kg	26,9750	20,00	539,500
39.	2430226102197	Chit pe baza de rasini alchidice	kg	17,0000	5,00	85,000
40.	2430226109444	Diluant alchidic D.005-12 NI 1708-61 A1	kg	12,0000	22,50	270,000
41.	2462106110601	Paste antiseptice	kg	64,5435	10,00	645,435
42.	2521106718272	Profil pentru etansare din spuma polimerica	m	73,5000	15,00	1 102,500
43.	2551447335247	Praf de freat	kg	6,9084	1,00	6,908
44.	2640122303000	Coame metalice pentru placi tip tigla	buc	147,0000	70,00	10 290,000
45.	2651122100270	Ciment portland alb tip 2 70% alb PA 35 saci S 7055	kg	7,2720	2,50	18,180
46.	2651122100402	Ciment metalurgic cu adaosuri M 30 saci S1500	kg	264,9520	2,50	662,380
47.	2652102100713	Var pasta	m3	0,0426	2 000,00	85,200
48.	2653102100830	Ipsos pentru constructii tip A	kg	3,2500	2,00	6,500
49.	2653102100880	Filer de calcar saci S 539	kg	2,0000	1,00	2,000
50.	26611128008000	Placi sau straiuri din marmura, travertin, piatra	m2	18,5436	200,00	3 708,720
51.	266310210000020	Beton C20	m3	19,2261	1 300,00	24 993,930
52.	266310210000115	Beton C 15/12 (Bc 15/B 200),	m3	51,0983	1 300,00	66 427,790
53.	2666122800555	Element de inchidere	buc	2,1630	35,00	75,705
54.	2681126001472	Hirtie slefuita uscata 23x30 gr 6	buc	82,5000	2,40	198,000
55.	26821326004260	Carton gudronat (толь)	m2	70,4970	10,00	704,970
56.	2682132600465	Folie suplimentara polimerica	m2	1 658,3000	12,00	19 899,600
57.	2682132601626	Carton bitumat	m2	6,8640	20,00	137,280
58.	26821326018605	Folie anticondens Geotextil Sika-Felt	m2	22,0000	15,00	330,000

		A300				
59.	2710403640000	Tabla plana protejata anticoroziv	kg	735,0000	35,00	25 725,000
60.	2710403642598	Tabla zincata 0,5 x 800 x 2000 mm	kg	26,0000	35,00	910,000
61.	27104036430001	Tabla cutata T8 0,45 mm Lucios	m2	1 690,5000	150,00	253 575,000
62.	2710403702180	Banda de otel laminat la rece de 20 x 2 mm (agrafe)	kg	2,0800	25,00	52,000
63.	2710403740000	Pazie din tabla protejata anticoroziv	buc	58,8000	100,00	5 880,000
64.	2710406311726	Burlan rotund prefabricat tip brass	m	67,4730	100,00	6 747,300
65.	2710406311800	Jgheaburi semirotonde prefabricate tip brass	m	227,1150	100,00	22 711,500
66.	27106020001211	Otel beton laminat la cald in colaci D = 6,3 - 6,5mm (катанка горячекатанная в мотках Д=6,3 - 6,5 мм)	kg	47,0850	18,00	847,530
67.	271060210000014	Otel beton OB 37 diam. mai mic sau egal de 8 mm-d=14 mm	kg	1 500,7025	18,00	27 012,645
68.	2710602300000	Otel beton OB 37 diam. mai mare de 8 mm	kg	276,7500	18,00	4 981,500
69.	2734113803207	Sirma neagra moale d = 2 mm	kg	0,1976	25,00	4,940
70.	2734113803233	Sirma neagra moale d = 2,5 mm	kg	8,9000	25,00	222,500
71.	2734113803881	Sirma din otel moale, neagra, D=1 mm	kg	17,3410	25,00	433,525
72.	27431235490262	Opritor de zapada din tabla gr.=0,45 mm	m	210,0000	85,00	17 850,000
73.	2744125904770	Aliaj de lipit staniu-plumb LP-30 % G	kg	0,6240	20,00	12,480
74.	2775276309886	Confectii metalice inglobate in beton	kg	21,2600	22,00	467,720
75.	2811106301200	Elemente metalice	kg	765,0000	25,00	19 125,000
76.	28731220007511	Piese forjate din semifabricate masa 1,8 kg (Поковки)	kg	488,6040	22,00	10 749,288
77.	2873145887000	Cuie cu cap conic tip A pentru constructii	kg	233,9880	20,00	4 679,760
78.	2873155901200	Electrozi pentru sudura	kg	0,0988	32,00	3,162
79.	2873155901340	Electrod sud.otel slab aliat S 1125/2 E 50B 4	kg	0,3375	32,00	10,800
80.	2874115802500	Surub cap hexagonal M 20	buc	4,8750	5,00	24,375
81.	2874115825003	Suruburi uzuale patrate M 10 x 140 mm	buc	72,6000	2,00	145,200
82.	28741158254550	Buloane de constructii cu piulite si saibe	kg	176,7000	20,00	3 534,000
83.	2874115829126	Suruburi cu cap inecat crestat 6 x 30 mm	buc	840,0000	0,50	420,000
84.	2874115830000	Pilnii de curatire	buc	16,0650	60,00	963,900
85.	2874115837745	Suruburi	buc	2 163,0000	2,00	4 326,000
86.	2874115841033	Piulite uzuale patrate M 10	buc	72,6000	1,00	72,600
87.	2874115842700	Piulita hexag. M20	buc	4,8750	4,00	19,500
88.	2874115883700	Saiba M 20	buc	4,8750	2,00	9,750
89.	2874125881241	Saibe uzuale M 10	kg	1,2100	20,00	24,200
90.	28741458870491	Cuie de constructie	kg	148,0800	20,00	2 961,600
91.	2875274000050	Elemente de legatura	buc	124,2150	80,00	9 937,200
92.	2875274000501	Cot de jgheab	buc	5,4075	80,00	432,600
93.	2875274000502	Cot burlan	buc	32,1300	80,00	2 570,400
94.	2875274000503	Cot de capat	buc	16,0650	80,00	1 285,200
95.	2875274110001	Piesa de legatura	buc	16,0650	80,00	1 285,200
96.	2875274110101	Piesa de racordare jgheab -burlan	buc	12,9780	80,00	1 038,240
97.	2875275891519	Crampoane de otel pentru placaje	kg	21,4524	25,00	536,310
98.	2875276311231	Cirlige din otel zn pentru jgheaburi	buc	90,8460	30,00	2 725,380
99.	2875276311528	Scoabe din otel pentru constructii	kg	11,7100	20,00	234,200
100.	2875276312000	Accesorii metalice pentru fixare	buc	13 230,0000	0,60	7 938,000
101.	28752763120001	Шпильки (fise)	buc	17 304,0000	0,01	173,040
102.	4011106202741	Energie electrica	kw	0,4956	4,50	2,230
103.	4100116202818	Apa pentru mortare si betoane	m3	2,4109	10,00	24,109

104.	810741	Hirtie pentru slefuit uscata	buc	3,2500	5,00	16,250
Total materiale de construcții						870 676

Utilaje de construcții:

1.	2410520006700	Automacara	h-ut	0,2869	300,00	86,070
2.	24105200067531	Automacara 10 t cu brat cu zabrele (кран на автомобильном ходу)	h-ut	5,1465	300,00	1 543,950
3.	2811230007606	Schela metalica tubulara de exterior S=640 mp, G=13,5 t (0,021t/m2)	h-ut	3 780,0000	1,00	3 780,000
4.	2922140006702	Macara de fereastră	h-ut	42,0000	25,00	1 050,000
5.	2922140006703	Macara fereastră de 0,0015 MN (0,15 tf)	h-ut	28,0300	25,00	700,750
6.	2922140007000	Macara	h-ut	15,2861	50,00	764,305
7.	29405200076091	Masina de gaurit electrica (дрель электрическая)	h-ut	5,4188	20,00	108,376
8.	2952160007200	Utilaj de ridicat pentru lucrari de finisaj	h-ut	138,6950	15,00	2 080,425
9.	2952260003501	Excavator pe senile cu o supra cu motor termic, 0,40-0,70 mc	h-ut	1,3768	400,00	550,720
10.	2952270002921	Agregat pentru prepararea solutiilor (fara tractor)	h-ut	2,8686	20,00	57,372
11.	2952270003100	Vibrator de adincime	h-ut	40,1280	15,00	601,920
12.	2952270003817	Malaxor pentru mortar de 200 L actionat electric	h-ut	0,4500	15,00	6,750
13.	2952270004029	Topitor bitum de 500 l	h-ut	0,0800	10,00	0,800
14.	29552700002608	Fierastrau mecanic cu lant de 2,2 kw, 3 cp (Дружба, бензопила)	h-ut	12,5048	20,00	250,096
15.	3410520006728	Macara pe pneuri pina la 9,9 TF cu brat cu zabrele	h-ut	0,1125	300,00	33,750
16.	3410520006752	Automacara 6 - 10 tf	h-ut	9,4600	300,00	2 838,000
17.	3410540000001	Autocamion, 5 t	h-ut	0,6215	200,00	124,300
18.	3410540000006	Autobasculanta-5t	h-ut	1,6016	200,00	320,320
Total utilaje de construcții						14 899

Total	Lei	1 505 694
Asigurarea sociala	24 %	148 829
Transportarea	10 %	87 068
Total		1 741 591
Cheltuieli de regie	10 %	174 159
Total		1 915 750
Beneficiu de deviz	6 %	114 945
Total		2 030 695
TVA	20 %	406 139

Total deviz:

2 436 834

Intocmit

VALDCONGRUP SRL

(funcția, semnătura, numele, prenumele)

Verificat

Gimnaziul Jora de Jos din s. Jora de Jos,
r-nul Orhei

(funcția, semnătura, numele, prenumele)

**Obiect Schimbarea acoperisului la I.P.
Gimnaziul Jora de Jos din s. Jora de Mijloc, r-
nul Orhei**

Investitor

Catalog de prețuri unitare pentru obiectul

№ crt.	Simbol norme și Cod resurse	Denumire lucrări, cheltuieli și resurse	U.M.	Consum de resurse pe unitate de măsură	Valoare, lei	
					Pe unitate de măsură	Total incl. salariu
1	2	3	4	5	6	7
		1. Acoperis				
1	RpCI42B	Demontarea elementelor de acoperis - invelitori din tabla, asbociment, PVC, carton, pinza, stuf, etc, inclusiv tunsul tablei recuperabile	m2			61,678 61,178
	7213050013100	Timichigiu	h-om	0,3600	84,97	30,59
	9310060019920	Muncitor deservire CM	h-om	0,3600	84,97	30,59
	2922140006703	Macara fereastră de 0,0015 MN (0,15 tf)	h-ut	0,0200	25,00	0,50
2	RpCH32A	Desfacerea planseelor din lemn si a elementelor de acoperis - plansee de lemn, inclusiv dusumeaua, podina intre grinzi, umplutura din moloz sau zgura si indepartarea materialelor rezultate	m2			33,039 32,289
	7124010010700	Dulgher	h-om	0,2200	84,97	18,69
	9310060019920	Muncitor deservire CM	h-om	0,1600	84,97	13,60
	2922140006702	Macara de fereastră	h-ut	0,0300	25,00	0,75
3	CB03E	Cofraje din panouri re folosibile, cu placaj de 15 mm pentru turnarea betonului in placi si grinzi la constructii cu inaltimea pina la 20 m inclusiv, exclusiv sustinerile	m2			128,420 84,970
	9310060019920	Muncitor deservire CM	h-om	0,1500	84,97	12,75
	7124010010700	Dulgher	h-om	0,8500	84,97	72,22
	2874125881241	Saibe uzuale M 10	kg	0,0050	20,00	0,10
	2874115841033	Piulite uzuale patrate M 10	buc	0,3000	1,00	0,30
	2874115825003	Suruburi uzuale patrate M 10 x 140 mm	buc	0,3000	2,00	0,60
	2875276311528	Scoabe din otel pentru constructii	kg	0,0300	20,00	0,60
	2873145887000	Cuie cu cap conic tip A pentru constructii	kg	0,0300	20,00	0,60
	2030122928385	Panou de cofraj cu placaj de 15 mm	m2	0,1300	200,00	26,00
	2010102904340	Dulapi de rasinoase	m3	0,0010	4 300,00	4,30
	2010102903495	Scinduri de rasinoase	m3	0,0010	4 350,00	4,35
	2320187315789	Decofrol	kg	0,1200	5,00	0,60
	3410520006752	Automacara 6 - 10 tf	h-ut	0,0200	300,00	6,00
4	CC02K	Armaturi din otel beton OB 37 fasonate in ateliere de santier, cu diametrul barelor pina la 8 mm inclusiv, si montate in grinzi si stilpi, la inaltime mai mici sau egale cu 35 m, exclusiv constructiile executate cu cofraje glisante D14 mm	kg			27,165 8,412
	7123020011140	Fierar beton	h-om	0,0950	84,97	8,07
	9310060019920	Muncitor deservire CM	h-om	0,0040	84,97	0,34
	271060210000014	Otel beton OB 37 diam. mai mic sau egal de 8 mm-d=14 mm	kg	1,0250	18,00	18,45
	2734113803881	Sirma din otel moale, neagra, D=1 mm	kg	0,0100	25,00	0,25
	2010237318750	Distantieri	buc	0,2800	0,01	0,00
	2922140007000	Macara	h-ut	0,0010	50,00	0,05
5	CA04B	Beton turnat in placi, grinzi, stilpi, preparat cu centrala de betoane si turnarea cu mijloace clasice beton armat clasa C 15/12 (Bc 15/B 200), la inaltime pina la 35 m inclusiv (briu) 400x400 mm	m3			1 854,313 458,838
	7123010010200	Betonist	h-om	4,9500	84,97	420,60
	9310060019920	Muncitor deservire CM	h-om	0,4500	84,97	38,24
	266310210000115	Beton C 15/12 (Bc 15/B 200),	m3	1,0250	1 300,00	1 372,48
	2952270003100	Vibrator de adincime	h-ut	0,6000	15,00	9,00
	2922140007000	Macara	h-ut	0,2800	50,00	14,00
6	CE40A	Montarea elementelor scheletului din grinzi	m3			6 881,225

1	2	3	4	5	6	7
		(bare) cu tratament antiseptic				1 911,825
	7124010010730	Dulgher 3	h-om	20,2500	84,97	1 720,64
	9310060019920	Muncitor deservire CM	h-om	2,2500	84,97	191,18
	28741158254550	Buloane de constructii cu piulite si saibe	kg	7,5000	20,00	150,00
	20101029069611	Scanduri brute, calit III	m3	0,0100	4 300,00	43,00
	20101029087371	Grinzi ecarisate de rasinoase de b=100,125 mm, calit, a II a	m3	0,9300	4 300,00	3 999,00
	20101029041691	Dulapuri ecarisati de rasinoase b = 44mm calit II	m3	0,1200	4 300,00	516,00
	28731220007511	Piese forjate din semifabricate masa 1,8 kg (Поковки)	kg	3,4000	22,00	74,80
	24142161094821	Pasta antiseptica	kg	3,0100	10,00	30,10
	23203226000361	Gudron	kg	2,5800	10,00	25,80
	28741458870491	Cuie de constructie	kg	3,0000	20,00	60,00
	26821326004260	Carton gudronat (толь)	m2	1,4500	10,00	14,50
	24105200067531	Automacara 10 t cu brat cu zabrele (кран на автомобильном ходу)	h-ut	0,1500	300,00	45,00
	29552700002608	Fierastrau mecanic cu lant de 2,2 kw, 3 cp (Drujba, бензопила)	h-ut	0,3300	20,00	6,60
	29405200076091	Masina de gaurit electrica (дрель электрическая)	h-ut	0,2300	20,00	4,60
7	CE41A	Montarea capriorilor cu tratament antiseptic	m3			7 727,967
						2 046,927
	7124010010730	Dulgher 3	h-om	21,6800	84,97	1 842,15
	9310060019920	Muncitor deservire CM	h-om	2,4100	84,97	204,78
	20101029087372	Grinzi ecarisate de rasinoase b=40-75mm calit a II a	m3	0,1600	4 300,00	688,00
	20101029087371	Grinzi ecarisate de rasinoase de b=100,125 mm, calit, a II a	m3	0,0600	4 300,00	258,00
	20101029041692	Dulapuri ecarisati de rasinoase calit a Ia	m3	0,8300	4 300,00	3 569,00
	28741458870491	Cuie de constructie	kg	7,2000	20,00	144,00
	27106020001211	Otel beton laminat la cald in colaci D = 6,3 - 6,5mm (катанка горячекатанная в мотках D=6,3 - 6,5 мм)	kg	4,3800	18,00	78,84
	26821326004260	Carton gudronat (толь)	m2	3,3800	10,00	33,80
	24142161094821	Pasta antiseptica	kg	1,9600	10,00	19,60
	28731220007511	Piese forjate din semifabricate masa 1,8 kg (Поковки)	kg	38,0000	22,00	836,00
	24105200067531	Automacara 10 t cu brat cu zabrele (кран на автомобильном ходу)	h-ut	0,1500	300,00	45,00
	29552700002608	Fierastrau mecanic cu lant de 2,2 kw, 3 cp (Drujba, бензопила)	h-ut	0,4400	20,00	8,80
8	CE30A	Astereala le invelitori sau doliile invelitorilor din tigla, placi tip eternit etc., din scinduri brute de rasinoase (24 mm grosime), la constructii obisnuite. 13,5 m3	m2			68,937
						25,066
	71240100107001	Dulgher	h-om	0,2250	84,97	19,12
	9310060019920	Muncitor deservire CM	h-om	0,0700	84,97	5,95
	2010102903495	Scinduri de rasinoase	m3	0,00943	4 350,00	41,02
	2873145887000	Cuie cu cap conic tip A pentru constructii	kg	0,1200	20,00	2,40
	2952160007200	Utilaj de ridicat pentru lucrari de finisaj	h-ut	0,0300	15,00	0,45
9	CN51D	Tratamentul antiseptic al lemnariei, pe suprafete ascunse cu paste antiseptice: grinzi, cosoroabe.	m3			28,445
						14,445
	9310060019930	Muncitor	h-om	0,1700	84,97	14,44
	2462106110601	Paste antiseptice	kg	1,3500	10,00	13,50
	2410520006700	Automacara	h-ut	0,0010	300,00	0,30
	3410540000001	Autocamion, 5 t	h-ut	0,0010	200,00	0,20
10	CN50A	Tratament ignifug al lemnariei; ferme, arce, grinzi, capriori, cosoroabe.	m3			231,405
						72,224
	9310060019930	Muncitor	h-om	0,8500	84,97	72,22
	1212121212121	apa	m3	0,2300	10,00	2,30
	2124117000002	Fosfat de amoniu, praf, calitate superioara	kg	1,7000	15,00	25,50
	2430127317192	Diamoniu fosfat	kg	6,7000	15,00	100,50
	2430116104841	Vopsele uscate pentru vopsiri interioare	kg	0,0120	65,00	0,78
	2320166200755	Petrol distilat tip 0/200	kg	1,0000	25,00	25,00
	2410520006700	Automacara	h-ut	0,0050	300,00	1,50
	2952270002921	Agregat pentru prepararea solutiilor (fara tractor)	h-ut	0,0600	20,00	1,20
	3410540000001	Autocamion, 5 t	h-ut	0,0120	200,00	2,40
11	CE31A1	Pazii profilate, la streasina sau frontoane din scinduri geluite simple =0,025 m	m2			97,712
						64,152
	2852107335349	Lucru la masina	h-om	0,0150	84,97	1,27
	71240100107001	Dulgher	h-om	0,7400	84,97	62,88

1	2	3	4	5	6	7
	20101029034971	Scinduri geluite simple =0,025 m	m3	0,0055	6 000,00	33,00
	2873145887000	Cuie cu cap conic tip A pentru constructii	kg	0,0280	20,00	0,56
12	CE31C	Streasina infundata, fara console aparente, din scinduri de rasinoase faltuite si geluite pe o parte, cu latimea medie de 0,4 m - scindura b=25 mm	m2			840,428 344,978
	2852107335349	Lucru la masina	h-om	0,0600	84,97	5,10
	71240100107001	Dulgher	h-om	3,7000	84,97	314,39
	9310060019920	Muncitor deservire CM	h-om	0,3000	84,97	25,49
	2010102903497	Scinduri geluite si faltuite	m3	0,0400	6 000,00	240,00
	2010102906900	Rigle de rasinoase	m3	0,0400	4 300,00	172,00
	2030112947000	Pervaz de rasinoase	m	5,0000	15,00	75,00
	2873145887000	Cuie cu cap conic tip A pentru constructii	kg	0,4000	20,00	8,00
	2952160007200	Utilaj de ridicat pentru lucrari de finisaj	h-ut	0,0300	15,00	0,45
13	CN17A	Vopsitorii cu vopsele si emailuri pe baza de rasini alchidice aplicate pe timplarie din lemn, executate cu 2 strat-uri email alchidic inclusiv grundul	m2			105,870 84,970
	7141020013300	Zugrav vopsitor	h-om	1,0000	84,97	84,97
	2430116108115	Email alchidic pentru timplarie lemn	kg	0,1800	65,00	11,70
	2430226100700	Grund alchidic	kg	0,1200	35,00	4,20
	2430226109444	Diluant alchidic D.005-12 NI 1708-61 A1	kg	0,1200	22,50	2,70
	2430226102197	Chit pe baza de rasini alchidice	kg	0,1700	5,00	0,85
	2681126001472	Hirtie slefuita uscata 23x30 gr 6	buc	0,5000	2,40	1,20
	1711317306661	Bumbac de sters	kg	0,0500	5,00	0,25
14	CE17A	Strat suplimentar polimeric tip ondutiss montat sub stratul de invelitoare de tigla, placi ondulate sau amprentate	m2			35,730 21,242
	7134030012200	Izulator hidrofug	h-om	0,2000	84,97	16,99
	9310060019920	Muncitor deservire CM	h-om	0,0500	84,97	4,25
	2682132600465	Folie suplimentara polimerica	m2	1,1500	12,00	14,21
	28752763120001	Шпильки (fise)	buc	12,0000	0,01	0,12
	2952160007200	Utilaj de ridicat pentru lucrari de finisaj	h-ut	0,0100	15,00	0,15
15	CE07A	Invelitori din placi din tabla amprentata (tip tigla) pentru invelitorile acoperisurilor (tip Lindab) Tabla cutata T8 0,45 mm Lucios	m2			315,973 97,716
	7213050013100	Tinichigiu	h-om	0,9000	84,97	76,47
	9310060019920	Muncitor deservire CM	h-om	0,2500	84,97	21,24
	27104036430001	Tabla cutata T8 0,45 mm Lucios	m2	1,1500	150,00	181,12
	2710403640000	Tabla plana protejata anticoroziv	kg	0,5000	35,00	18,38
	2875276312000	Accesorii metalice pentru fixare	buc	9,0000	0,60	5,67
	2640122303000	Coame metalice pentru placi tip tigla	buc	0,1000	70,00	7,35
	2710403740000	Pazie din tabla protejata anticoroziv	buc	0,0400	100,00	4,20
	2521106718272	Profil pentru etansare din spuma polimerica	m	0,0500	15,00	0,79
	2952160007200	Utilaj de ridicat pentru lucrari de finisaj	h-ut	0,0500	15,00	0,75
16	CK26B aplicativ	Montarea opritorilor de zapada (tabla gr.=0,45 mm)	m			121,138 33,988
	7422010060100	Timplar	h-om	0,3200	84,97	27,19
	9310060019920	Muncitor deservire CM	h-om	0,0800	84,97	6,80
	27431235490262	Opritor de zapada din tabla gr.=0,45 mm	m	1,0000	85,00	85,00
	2874115829126	Suruburi cu cap inecat crestet 6 x 30 mm	buc	4,0000	0,50	2,00
	2952160007200	Utilaj de ridicat pentru lucrari de finisaj	h-ut	0,0100	15,00	0,15
17	CE20A aplicativ	Sisteme de jgheaburi tip brass din tabla protejata anticoroziv	m			216,083 25,491
	7213050013100	Tinichigiu	h-om	0,3000	84,97	25,49
	2710406311800	Jgheaburi semirotonde prefabricate tip brass	m	1,0500	100,00	108,15
	2875276311231	Cirlige din otel zn pentru jgheaburi	buc	0,4200	30,00	12,98
	2666122800555	Element de inchidere	buc	0,0100	35,00	0,36
	2875274000050	Elemente de legatura	buc	0,5000	80,00	41,20
	2875274110101	Piesa de racordare jgheab -burlan	buc	0,0600	80,00	4,94
	2875274000501	Cot de jgheab	buc	0,0250	80,00	2,06
	2874115837745	Suruburi	buc	10,0000	2,00	20,60
	2952160007200	Utilaj de ridicat pentru lucrari de finisaj	h-ut	0,0200	15,00	0,30
18	CE22A	Sisteme de burlane tip brass din tabla protejata anticoroziv	m			255,385 29,740
	7213050013100	Tinichigiu	h-om	0,3500	84,97	29,74
	2710406311726	Burlan rotund prefabricat tip brass	m	1,0500	100,00	107,10
	2875274000502	Cot burlan	buc	0,5000	80,00	40,80
	2875274110001	Piesa de legatura	buc	0,2500	80,00	20,40
	2413217300010	Cleme	buc	0,5000	2,00	1,02
	2874115830000	Pilnii de curatire	buc	0,2500	60,00	15,30

1	2	3	4	5	6	7
	2875274000503	Cot de capat	buc	0,2500	80,00	20,40
	2875274000050	Elemente de legatura	buc	0,2500	80,00	20,40
	2952160007200	Utilaj de ridicat pentru lucrari de finisaj	h-ut	0,0150	15,00	0,23
19	CB14A	Schela metalica tubulara pentru lucrari pe suprafete verticale la inaltimei pina la 30 m inclusiv, cu imobilizarea schelei timp de 25 zile (200 ore)	m2			71,819 63,727
	7124010010700	Dulgher	h-om	0,7500	84,97	63,73
	2010102904340	Dulapi de rasinoase	m3	0,0003	4 300,00	1,29
	2010102903495	Scinduri de rasinoase	m3	0,0001	4 350,00	0,43
	2010102919000	Dulapi de rasinoase impregnati si balotati pt schela	m3	0,0003	4 300,00	1,29
	2020142925412	PFL dur de 6 mm	m3	0,00012	4 300,00	0,52
	2873145887000	Cuie cu cap conic tip A pentru constructii	kg	0,0030	20,00	0,06
	2811230007606	Schela metalica tubulara de exterior S=640 mp, G=13,5 t (0,021t/m2)	h-ut	4,5000	1,00	4,50
20	TsI50A10	Transportarea pamintului cu autobasculanta de 5 t la distanta de 10 km	t			36,400 0,000
	3410540000006	Autobasculanta-5t	h-ut	0,1820	200,00	36,40
		2. Nod canal de ventilare acoperis				
21	IzF02A	Strat de difuzie a vaporilor, la terase si acoperisuri executat pe suprafete orizontale sau inclinate pina la 7% cu impaslitura din fibre de sticla bituminata perforata tip IBP 1200, simplu asezat inclusiv sporul de mastic cu bitum, la hidroizolatie datorat perforatiilor stratului de difuzie (Folie anticondens Geotextil Sika-Felt A300)	m2			28,427 1,699
	7134030012200	Izolator hidrofug	h-om	0,0200	84,97	1,70
	2320322600036	Bitum pt. hidroizolatii	kg	0,5000	20,00	10,00
	2653102100880	Filer de calcar saci S 539	kg	0,1000	1,00	0,10
	26821326018605	Folie anticondens Geotextil Sika-Felt A300	m2	1,1000	15,00	16,50
	2052152959010	Lemne de foc de rasinoase (deseuri)	t	0,00017	100,00	0,02
	2052152958990	Lemn de foc de foioase tari L=1m livrabil in dep S 2340	kg	0,3300	0,10	0,03
	2922140006703	Macara fereastră de 0,0015 MN (0,15 tf)	h-ut	0,0015	25,00	0,04
	2952270004029	Topitor bitum de 500 l	h-ut	0,0040	10,00	0,04
22	CE23B	Glafuri si copertine din tabla zincata de 0,5 mm grosime pe un strat de carton bitumat montate pe o sapa de egalizare din mortar de ciment-var M 100-T, fixate pe zidarie de caramida, pentru lungimi mai mari de 2 m, cu latimea desfasurata intre 16 - 30 cm	m			143,912 80,722
	7213050013100	Tinichigiu	h-om	0,5000	84,97	42,48
	7122050013400	Zidar	h-om	0,3500	84,97	29,74
	9310060019920	Muncitor deservire CM	h-om	0,1000	84,97	8,50
	2710403642598	Tabla zincata 0,5 x 800 x 2000 mm	kg	1,2500	35,00	45,50
	2710403702180	Banda de otel laminat la rece de 20 x 2 mm (agrafe)	kg	0,1000	25,00	2,60
	2682132601626	Carton bitumat	m2	0,3300	20,00	6,86
	2744125904770	Aliaj de lipit staniu-plumb LP-30 % G	kg	0,0300	20,00	0,62
	2651122100402	Ciment metalurgic cu adaosuri M 30 saci S1500	kg	1,9000	2,50	4,94
	1421102200513	Nisip sortat nespalat de riu si lacuri 0,0-3,0 mm	m3	0,0060	300,00	1,87
	2652102100713	Var pasta	m3	0,0003	2 000,00	0,62
	4100116202818	Apa pentru mortare si betoane	m3	0,0020	10,00	0,02
	2952160007200	Utilaj de ridicat pentru lucrari de finisaj	h-ut	0,0100	15,00	0,15
		3. Lucrari de finisare exterioara				
		3.1. Coloane monolite				
23	TsC03B1	Sapatura mecanica cu excavatorul de 0,40-0,70 mc, cu motor cu ardere interna si comanda hidraulica, in pamint cu umiditate naturala, descarcare in depozit teren catg. II	100 m3			820,012 0,000
	2952260003501	Excavator pe senile cu o cupa cu motor termic, 0,40-0,70 mc	h-ut	2,0500	400,00	820,01
24	TsD01B	Imprastierea cu lopata a pamintului afinat, in straturi uniforme, de 10-30 cm grosime, printr-o aruncare de pina la 3 m din gramezi, inclusiv sfarimarea bulgarilor, pamintul provenind din teren mijlociu	m3			26,341 26,341
	9310060019900	Muncitor necalificat	h-om	0,3100	84,97	26,34
25	TsA03E	Sapatura manuala de pamint in spatii limitate,	m3			163,142

1	2	3	4	5	6	7
		avind sub 1,00 m latime, executata fara sprijiniri, cu taluz inclinat la fundatii, canale, etc., teren de coeziune mijlocie sau foarte coeziv, pina la 1,5 m adincime teren mijlociu				163,142
	9312040019600	Sapator	h-om	1,3500	84,97	114,71
	9310060019900	Muncitor necalificat	h-om	0,5700	84,97	48,43
26	CA03F	Beton simplu turnat cu mijloace clasice, in fundatii, socluri, ziduri de sprijin, pereti sub cota zero, preparat cu centrala de betoane sau beton marfa conform. art. CA01, turnare cu mijloace clasice, beton C20	m3			1 764,637 327,135
	7123010010200	Betonist	h-om	3,4500	84,97	293,15
	9310060019920	Muncitor deservire CM	h-om	0,4000	84,97	33,99
	266310210000020	Beton C20	m3	1,0250	1 300,00	1 352,49
	4100116202818	Apa pentru mortare si betoane	m3	0,1000	10,00	1,01
	2952270003100	Vibrator de adincime	h-ut	0,6000	15,00	9,00
	3410520006752	Automacara 6 - 10 tf	h-ut	0,2500	300,00	75,00
27	CB01B	Cofraje, din scinduri de rasinoase, pentru turnarea betonului in constructia apeductelor, canalelor si anexelor, inclusiv sprijinirile	m2			263,390 169,940
	9310060019920	Muncitor deservire CM	h-om	0,1800	84,97	15,29
	71240100107001	Dulgher	h-om	1,8200	84,97	154,65
	2875276311528	Scoabe din otel pentru constructii	kg	0,0500	20,00	1,00
	2734113803233	Sirma neagra moale d = 2,5 mm	kg	0,1000	25,00	2,50
	2873145887000	Cuie cu cap conic tip A pentru constructii	kg	0,1200	20,00	2,40
	2320187315789	Decofrol	kg	0,1200	5,00	0,60
	2010102900900	Lemn rotund de rasinoase	m3	0,0030	4 350,00	13,05
	2010102904340	Dulapi de rasinoase	m3	0,0010	4 300,00	4,30
	2010102903495	Scinduri de rasinoase	m3	0,0160	4 350,00	69,60
28	CA03F	Beton simplu turnat cu mijloace clasice, in fundatii, socluri, ziduri de sprijin, pereti sub cota zero, preparat cu centrala de betoane sau beton marfa conform. art. CA01, turnare cu mijloace clasice, beton C20 , h=4,5 m, 400x400 9 buc.	m3			1 764,631 327,134
	7123010010200	Betonist	h-om	3,4500	84,97	293,15
	9310060019920	Muncitor deservire CM	h-om	0,4000	84,97	33,99
	266310210000020	Beton C20	m3	1,0250	1 300,00	1 352,48
	4100116202818	Apa pentru mortare si betoane	m3	0,1000	10,00	1,01
	2952270003100	Vibrator de adincime	h-ut	0,6000	15,00	9,00
	3410520006752	Automacara 6 - 10 tf	h-ut	0,2500	300,00	75,00
29	CB01B	Cofraje, din scinduri de rasinoase, pentru turnarea betonului in constructia apeductelor, canalelor si anexelor, inclusiv sprijinirile	m2			263,390 169,940
	9310060019920	Muncitor deservire CM	h-om	0,1800	84,97	15,29
	71240100107001	Dulgher	h-om	1,8200	84,97	154,65
	2875276311528	Scoabe din otel pentru constructii	kg	0,0500	20,00	1,00
	2734113803233	Sirma neagra moale d = 2,5 mm	kg	0,1000	25,00	2,50
	2873145887000	Cuie cu cap conic tip A pentru constructii	kg	0,1200	20,00	2,40
	2320187315789	Decofrol	kg	0,1200	5,00	0,60
	2010102900900	Lemn rotund de rasinoase	m3	0,0030	4 350,00	13,05
	2010102904340	Dulapi de rasinoase	m3	0,0010	4 300,00	4,30
	2010102903495	Scinduri de rasinoase	m3	0,0160	4 350,00	69,60
30	CC02L	Armatari din otel beton OB 37 fasonate in ateliere de santier, cu diametrul barelor peste 8 mm, si montate in grinzi si stilpi, la inaltime mai mici sau egale cu 35 m, exclusiv constructiile executate cu cofraje glisante	kg			24,701 5,948
	7123020011140	Fierar beton	h-om	0,0650	84,97	5,52
	9310060019920	Muncitor deservire CM	h-om	0,0050	84,97	0,42
	2710602300000	Otel beton OB 37 diam. mai mare de 8 mm	kg	1,0250	18,00	18,45
	2734113803881	Sirma din otel moale, neagra, D=1 mm	kg	0,0100	25,00	0,25
	2010237318750	Distantieri	buc	0,2800	0,01	0,00
	2922140007000	Macara	h-ut	0,0010	50,00	0,05
31	CL18A	Confectii metalice diverse din profile laminate, tabla, tabla striata, otel beton, tevi pentru sustineri sau acoperiri, inglobate total sau partial in beton	kg			40,291 17,844
	7214240021810	Lacatus CM	h-om	0,1900	84,97	16,14
	9310060019920	Muncitor deservire CM	h-om	0,0100	84,97	0,85
	7212030022700	Sudor	h-om	0,0100	84,97	0,85
	2734113803207	Sirma neagra moale d = 2 mm	kg	0,0100	25,00	0,25
	2775276309886	Confectii metalice inglobate in beton	kg	1,0000	22,00	22,00

1	2	3	4	5	6	7
	2873155901200	Electrozi pentru sudura	kg	0,0050	32,00	0,16
	4011106202741	Energie electrica	kw	0,0080	4,50	0,04
	1010126200341	Carbuni de forja (huila)	kg	0,0150	0,10	0,00
32	CN54A	Aplicarea manuala a grundului cu cuarț Betonocontact	m2			20,446 11,896
	7141020013301	Zugrav vopsitor cat. 3	h-om	0,1400	84,97	11,90
	24302261010105	Grund cu cuarț - Betonocontact	kg	0,4150	20,00	8,30
	810741	Hirtie pentru slefuit uscata	buc	0,0500	5,00	0,25
33	CN07A	Vopsitorii interioare cu vopsea pe baza de copolimeri acrilioetilenici in emulsie apoasa, aplicate in 3 straturi pe suprafete de beton sau zidarie pe glet existent, executate manual	m2			83,353 49,283
	7141020013300	Zugrav vopsitor	h-om	0,5800	84,97	49,28
	2430116103900	Vopsea pe baza de copolimeri acrilioetilenici	kg	0,5000	65,00	32,50
	2653102100830	Ipsos pentru constructii tip A	kg	0,0500	2,00	0,10
	2681126001472	Hirtie slefuita uscata 23x30 gr 6	buc	0,5000	2,40	1,20
	1711317306661	Bumbac de sters	kg	0,0500	5,00	0,25
	4100116202818	Apa pentru mortare si betoane	m3	0,0020	10,00	0,02
34	CII1D	Placaje din piatra cu grosime peste 5 cm inclusiv aplicate pe suprafete plane la pereti si stilpi exclusiv montarea glafurilor, fixate cu crampoane de otel si mortar de ciment M 100-T cu adaos de var de 3 cm grosime, rostuite cu mortar de ciment alb si praf de piatra, pentru dimensiuni ale placilor pina la 0,2 mp/buc inclusiv	m2			902,356 611,784
	9310060019920	Muncitor deservire CM	h-om	1,1000	84,97	93,47
	7122030012940	Pietrar	h-om	6,1000	84,97	518,32
	26611128008000	Placi sau strairuri din marmura, travertin, piatra	m2	1,0200	200,00	206,04
	2875275891519	Crampoane de otel pentru placaje	kg	1,1800	25,00	29,80
	1421102200513	Nisip sortat nespalat de riu si lacuri 0,0-3,0 mm	m3	0,0400	300,00	12,12
	4100116202818	Apa pentru mortare si betoane	m3	0,0200	10,00	0,20
	2651122100402	Ciment metalurgic cu adaosuri M 30 saci S1500	kg	12,4000	2,50	31,31
	2652102100713	Var pasta	m3	0,0020	2 000,00	4,04
	2651122100270	Ciment portland alb tip 2 70% alb PA 35 saci S 7055	kg	0,4000	2,50	1,01
	2551447335247	Praf de freecat	kg	0,3800	1,00	0,38
	1411112205747	Praf de travertin	kg	0,4200	10,00	4,24
	2952270003817	Malaxor pentru mortar de 200 L actionat electric	h-ut	0,0250	15,00	0,38
	2952160007200	Utilaj de ridicat pentru lucrari de finisaj	h-ut	0,0700	15,00	1,05
		3.2. Montare Detaliu text fronton				
35	CL08A	Elemente metalice (stilpi, grinzi, ferme) gata confectionate, livrate complet asamblate, montate pe santier, in structura constructiei usoare	t			29 077,876 3 398,800
	7214210026800	Montator constructii metalice	h-om	35,0000	84,97	2 973,95
	9310060019920	Muncitor deservire CM	h-om	5,0000	84,97	424,85
	2811106301200	Elemente metalice	kg	1 020,0000	25,00	25 500,00
	2873155901340	Electrod sud.otel slab aliat S 1125/2 E 50B 4	kg	0,4500	32,00	14,40
	2874115842700	Piulita hexag. M20	buc	6,5000	4,00	26,00
	2874115802500	Surub cap hexagonal M 20	buc	6,5000	5,00	32,50
	2874115883700	Saiba M 20	buc	6,5000	2,00	13,00
	2413547308164	Carbura de calciu tehnica (carbid) S102	kg	0,0650	10,00	0,65
	2411115904512	Oxigen tehnic gazos S2031	m3	0,1000	15,00	1,50
	2775276309886	Confecții metalice inglobate in beton	kg	2,0000	22,00	44,00
	4011106202741	Energie electrica	kw	0,4500	4,50	2,03
	3410520006728	Macara pe pneuri pina la 9,9 TF cu brat cu zabrele	h-ut	0,1500	300,00	45,00

APROBAT:

Intocmit

VALDCONGRUP SRL

(funcția, semnătura, numele, prenumele)

L.S.

Investitor

Gimnaziul Jora de Jos din s. Jora de Jos, r-nul Orhei

(funcția, semnătura, numele, prenumele)

L.S.

GRAFIC DE EXECUȚIE A LUCRĂRILOR

Lucrări de schimbare a acoperișului la IP Gimnaziul Jora de Jos

(denumirea lucrărilor)

Nr. d/o	Nr. Deviz	Grupa de obiecte/denumirea obiectului	Anul 2023-2024																								
			I Lună				II Lună				III Lună				IV Lună				V Lună				VI Lună				
			1	2	3	4	1	2	3	4	1	2	3	4	1	2	3	4	1	2	3	4	1	2	3	4	
		Organizare de santier																									
1		Lucrări de schimbare a acoperișului la IP Gimnaziul Jora de Jos																									

Termenul de îndeplinire a lucrărilor: 35 (treizeci și cinci) zile din momentul emiterii dispoziției de începere a lucrărilor

Semnat:

MSign
(semnătura)

Nume:

ȚURCAN Denis

MSign

Funcția în cadrul întreprinderii:

Director

Denumirea firmei și sigiliu:

VALDCONGRUP S.R.L.

NOTĂ: "Valdcongrup" SRL va începe executarea lucrărilor din momentul înregistrării contractului de antrepriză la Trezoreria Regională, conform art. 70, alin. (10) din LP131/15

EXPERIENȚĂ SIMILARĂ

1. Denumirea și obiectul contractului:

Sporirea eficienței energetice a gimnaziului "Iurie Boghiu" din s. Flămâzeni, r-nul Sîngerei

2. Numărul și data contractului:

Nr. 156EE din 11 septembrie 2020

3. Denumirea/numele beneficiarului

Agenția de Dezvoltare Regională Nord

4. Adresa beneficiarului:

mun.Bălți, Piața Vasile Alecsandri 8

5. Țara:

Republica Moldova

6. Calitatea în care a participat la îndeplinirea contractului:

antreprenorul

antreprenor asociat

subantreprenor

7. Valoarea contractului:	Exprimată în moneda în care s-a încheiat contractul (lei)	Exprimată în echivalent dolari SUA
a) inițială (la data semnării contractului)	16 938 139,00	886 813,56
b) finală (la data finalizării contractului)	21 507 000,81	1 126 020,98

8. Dacă au fost litigii privind îndeplinirea contractului, natura acestora și modul lor de soluționare: Nu au fost

9. Perioada de execuție a lucrării (luni):

a) Contractată:

12 Luni

b) Efectiv realizată:

15 Luni

c) Motivul de decalar a termenului contractului (dacă este cazul), care va si susținut pe baza de acte adiționale încheiate cu beneficiarul:

Lucrări suplimentare

10. Numărul și data procesului-verbal de recepție la terminarea lucrărilor:

Nr.81 din 18 mai 2022

11. Principalele remedieri și completări care au fost înscrise în procesul verbal:

Nu au fost

12. Alte aspecte relevante prin care ofertantul își susține experiența similară, cu referire în mod special la suprafețe sau volumele fizice ale principalelor capacități și categorii de lucrări prevăzute în contract: nu sunt

Nume:

Denis ȚURCAN

Funcția în cadrul companiei:

Director

Semnăt

MSign

(semnătura)

Denumirea firmei și sigiliu

VALDCONGRUP S.R.L.

Msign

CLAUZELE CONTRACTUALE

FINANȚAT DE UNIUNEA EUROPEANĂ PRIN INTERMEDIUL GIZ MOLDOVA

PROIECTUL "SPORIREA EFICIENȚEI ENERGETICE A GIMNAZIULUI „IURIE BOGHIU” DIN SATUL FLĂMÂNZENI, RAIONUL SÎNGEREI

CONTRACTUL nr. 156 EE

CUPRINS

PĂRȚILE

PREVEDERI PRELIMINARE

- ART.1 Reguli de interpretare
- ART.2 Legea și limba contractului
- ART.3 Înștiințări și comunicări scrise
- ART.4 Documentele contractului

CAPITOLUL I - OBIECT, DURATĂ, PLĂȚI, SUBCONTRACTAREA

- ART.5 Obiectul contractului
- ART.6 Perioada de executare
- ART.7 Valoarea lucrărilor și modalitățile de plată
- ART.8 Ajustarea valorii contractului
- ART.9 Antreprenorul general și subantreprenorii

CAPITOLUL II – DREPTURILE ȘI OBLIGAȚIILE PĂRȚILOR

- ART.10 Drepturile și obligațiile Antreprenorului
- ART.11 Documentația de execuție
- ART.12 Drepturi și obligații ale Autorității Contractante și ale Beneficiarului
- ART. 13 Drepturile și obligațiile reprezentanților Departamentului de construcție GIZ

CAPITOLUL III – MATERIALELE ȘI EXECUȚIA LUCRĂRILOR PROPRIU – ZISE

- ART.14 Materialele și execuția lucrărilor propriu – zise
- ART.15 Recepția lucrărilor
- ART.16 Remedierea defectelor

CAPITOLUL IV - ASIGURĂRI ȘI GARANȚII

Modernizarea Serviciilor Publice Locale

ART.17 Garanția de bună execuție

ART.18 Garanția de returnare a avansului

ART.19 Asigurări

CAPITOLUL V – RĂSPUNDEREA PĂRȚILOR

ART.20 Răspunderea părților

CAPITOLUL VI – MODIFICAREA CONTRACTULUI. REZILIEREA CONTRACTULUI. LITIGII

ART.21 Aprobarea și modificarea contractului

ART.22 Rezilierea contractului

ART.23 Litigiile

CLAUZE FINALE

PĂRȚILE CONTRACTANTE

Acest contract este încheiat între:

1. **AGENȚIA DE DEZVOLTARE REGIONALĂ NORD**, reprezentată legal de Dna Maria PRISACARI, Director Agenția de Dezvoltarea Regională Nord, adresa: Municipiul Bălți, Piața Vasile Alecsandri, 8, MD-3121, Republica Moldova, înregistrată la Camera Înregistrării de Stat de pe lângă Ministerul Justiției nr. 1009601000267 din 11.12.2009, tel./fax 0 231 61 9 80, e-mail: admord@gmail.com, (denumită în continuare “**Autoritate Contractantă**”); pe de o parte
și
2. **CONSILIUL RAIONAL SÎNGEREI**, reprezentat legal de Dnul Grigore CORCODEL, Președintele raionului Sîngerei, adresa: MD-6201, Republica Moldova, or. Sîngerei, str. Independenței, 111, Tel. (262) 2-20-58/ fax: (262) 2-63-53, e-mail: consiliul_raional@singerei.md, (denumită în continuare “**Beneficiar 1**”);
3. **PRIMĂRIA COMUNEI COȘCODENI**, reprezentată legal de Dna Liubovi GOBILA, Primar comuna Coșcodeni, adresa: MD-6219, Republica Moldova, satul Coșcodeni raionul Sîngerei, Tel: (262) 36-333, e-mail: primariacoscodeni@bk.ru, (denumită în continuare “**Beneficiar 2**”); pe de o parte
și
4. **ASOCIEREA dintre SC „VALDCONGRUP SRL” și SC „URALIS” SRL**, reprezentat legal de Dnul Denis ȚURCAN, Administrator SC „VALDCONGRUP SRL”, adresa: Republica Moldova, mun. Chișinău, str. Uzinelor 171/2, Tel: (22) 42 83 93/ Fax: (22) 42 80 62, e-mail: valdcongrup@gmail.com, în calitate de **Contractant / Antreprenor**, (denumit în continuare “Contractantul”) pe de altă parte.

PREVEDERI PRELIMINARE

ART.1

Reguli de interpretare

- 1.1. Titlurile articolelor și capitolulelor nu influențează modul de interpretare a contractului.
- 1.2. Unde contextul permite asta, cuvintele semnificând singularul trebuie considerate că includ și pluralul și vice-versa iar cuvintele semnificând genul masculin trebuie considerate că includ femininul și viceversa.
- 1.3. În tot cuprinsul condițiilor generale cuvântul “Antreprenor general” este echivalent cu termenul de “Contractant”.

ART. 2

Legea și limba contractului

- 2.1 Legea contractului este legea Autorității Contractante, respectiv legislația Republicii Moldova.
- 2.2. Oferta și documentele contractuale, toată corespondența legată de ele, orice documente remise Autorității Contractante în executarea contractului trebuie făcute în limba română, dacă părțile nu convin altfel.

ART.3

Înștiințări și comunicări scrise

3.1. Comunicările între Autoritatea Contractantă și contractant pe de alta parte, se fac în scris și trebuie trimise prin poștă, e-mail, fax sau livrare personală, la adresele corespunzătoare desemnate de părți, în acest scop.

ART.4

Documentele contractului

4.1. Următoarele documente sunt considerate parte a acestui contract, în următoarea ordine de precedență:

- a) Contractul;
- b) Specificațiile Tehnice;
- c) Documentația de proiectare (proiectul tehnic, părțile scrise și desenate);
- d) Lista de cantități completată cu prețuri;
- e) Oferta și toate anexele acesteia;
- f) Acordul de Asociere în cazul în care Contractantul este un Consorțiu;
- g) Acordurile de subcontractare, după caz;
- h) Orice alte documente formând parte a contractului, identificate de părți.

4.2. Acordurile adiționale și memorandumurile prevalează asupra documentelor pe care acestea le modifică.

CAPITOLUL I – OBIECT, DURATĂ, PLĂȚI, SUBCONTRACTAREA

ART.5

Obiectul contractului

5.1. Antreprenorul se obligă să execute lucrările pentru proiectul „**Sporirea eficienței energetice a Gimnaziului „Iurie Boghiu ” din satul Flămânzeni**”, în conformitate cu prevederile proiectului tehnic, cu detaliile de execuție, precum și normativele, standardele și prescripțiile tehnice în vigoare.

ART.6

Perioada de execuție

6.1 Durata de execuție a lucrărilor contractate este de **12(douăsprezece) luni calendaristice** din momentul primirii ordinului de începere a execuției și a predării șantierului pentru începerea lucrărilor.

6.2 Termenul de execuție poate fi prelungit sau suspendat dacă întârzierea executării lucrărilor se datorează unor cauze:

- a) generate de Autoritatea Contractantă, Beneficiar sau altă autoritate publică de stat;
- b) datorită unor greve organizate de federația sindicatelor de ramură la nivel național și recunoscute ca legale prin justiție ale personalului Antreprenorului general sau ca urmare a unor evenimente similare desfășurate la un operator economic care este un furnizor, subantreprenor al Antreprenorului general;
- c) datorită forței majore sau altei situații extreme neimputabile și imprevizibile pentru Antreprenorul general, inclusiv datorită calamităților naturale recunoscute de autoritatea legală
- d) influenței factorilor climatici care împiedică respectarea în execuție a normelor și reglementărilor tehnice în vigoare și a prevederilor caietelor de sarcini.

- 6.3 Conform dispoziției scrise a Autorității Contractante, Antreprenorul general va sista execuția lucrărilor sau a unor părți ale acestora pe o durată și în modul în care Autoritatea Contractantă consideră necesar. Pe timpul suspendării, Antreprenorul general va proteja și conserva lucrările în mod corespunzător, așa cum va dispune Autoritatea Contractantă.
- 6.4 În cazul suspendării execuției lucrărilor din motive ce nu-i pot fi imputate, Antreprenorul va informa Autoritatea Contractantă, inclusiv despre reluarea acestora.

ART.7

Valoarea lucrărilor și modalitățile de plată

- 7.1. Suma totală a prezentului Contract, constituie valoarea maximă a lucrărilor pentru proiectul „Sporirea eficienței energetice a Gimnaziului „Iurie Boghiu ” din satul Flămânzeni” respectiv **16 938 139,00** (șaisprezece milioane, nouă sute treizeci și opt mii, o sută treizeci și nou lei, 00 bani) MDL cu TVA în cotă 0 (zero).
- Suma indicată va fi achitată din mai multe surse de finanțare, conform Anexei nr.1 la prezentul Contract.
- 7.2. Prețul lucrărilor executate conform prezentului Contract este stabilit și se va efectua în lei moldovenești. Această sumă devine exigibilă conform prevederilor Contractului la datele și în modalitățile prevăzute în contract.
- 7.3. Prețul include inclusiv montarea rețelelor edilitare ingineresti, instalarea echipamentelor în conformitate cu documentația tehnică, pornirea, testarea (încercările, măsurările, obținerea actelor de dare în exploatare, corespundere, etc.), conectarea la rețelele ingineresti edilitare (apă, electricitate, termoficare), precum și instruirea personalului desemnat de către beneficiar ca operatori.
- 7.4. În scopul organizării proceselor tehnologice și procurării de materiale și utilaj, Autoritatea Contractantă va achita Antreprenorului General în avans 15 % din valoarea totală a contractului, din sursele GIZ, în termen de 30 zile calendaristice, din momentul semnării și aprobării acestuia. Stingerea avansului va fi efectuată din facturile prezentate spre plată pentru sursa de finanțare GIZ.
- 7.5. Restul sumei se va achita în limitele alocărilor anuale, eșalonat, în termen de 30 zile bancare de la data semnării proceselor verbale de executare a lucrărilor și actelor de recepție.
- 7.6. Plata facturii finale se va face imediat după verificarea și acceptarea situației de plată definitive de către Autoritatea Contractantă. Dacă verificarea se prelungește din diferite motive, dar în special datorită unor eventuale litigii, contravaloarea lucrărilor care nu sunt în litigiu va fi plătită imediat.
- 7.7. Contractul nu va fi considerat terminat până când procesul-verbal de recepție finală nu va fi semnat de comisia de recepție, care confirmă că lucrările au fost executate conform contractului.
- 7.8. Recepția finală va fi efectuată în termenii prevăzuți de lege după semnarea procesului verbal la terminarea lucrărilor și înlăturarea tuturor obiecțiilor constatate în acesta.

ART.8

Ajustarea valorii contractului

- 8.1. În cazurile în care se impun modificări la valoarea contractului prin majorarea sau reducerea acesteia, părțile se vor conforma prevederilor Manualului de proceduri privind achizițiile publice, managementul financiar și al contractelor, transferul de proprietate în cadrul proiectelor cu finanțare GIZ Moldova care reglementează modalitățile de ajustare a valorii contractelor.

ART.9

Antreprenorul general și subantreprenorii

- 9.1. Antreprenorul general este obligat să execute toate lucrările prevăzute în contract, în termenele stabilite prin graficul general de realizare a lucrărilor și graficul de execuție și la o calitate corespunzătoare prevederilor actelor normative în vigoare și prezentului contract.
- 9.2. În cazul în care părți din lucrarea ce se contactează se execută în subantrepriză, Antreprenorul general trebuie să prezinte, cu ocazia ofertării, lista subantreprenorilor de specialitate și lucrările pe care aceștia le vor executa.
- 9.3. Sub-contractanții trebuie să satisfacă criteriile de eligibilitate aplicabile pentru adjudecarea contractului.
- 9.4. Pe parcursul execuției lucrărilor, Antreprenorul general este obligat să comunice către Autoritatea Contractantă datele de recunoaștere ale subantreprenorilor de specialitate.
- 9.5. Antreprenorul general are obligația să stabilească toate relațiile care reglementează raporturile cu subantreprenorii de specialitate și este răspunzător față de Autoritatea Contractantă pentru respectarea de către subantreprenorii de specialitate a prevederilor și obligațiilor legale și profesionale.
- 9.6. Modificarea subcontractorilor se face doar cu acceptul Autorității Contractante.

CAPITOLUL II – DREPTURILE ȘI OBLIGAȚIILE PĂRȚILOR

ART.10

Drepturile și obligațiile Antreprenorului

- 10.1. Antreprenorul general are obligația să execute lucrarea, în termenele stabilite în contract, pe proprie răspundere. Pentru aceasta el este obligat să respecte proiectul, documentația de execuție și prevederile actelor normative în vigoare în construcții. De asemenea, are obligația de a conduce execuția lucrării contractate și de a veghea asupra menținerii ordinii la locul unde se desfășoară activitatea.
- 10.2. Antreprenorul general va executa și va întreține toate lucrările, va asigura forța de muncă, materialele, utilajele de construcții și obiectele cu caracter provizoriu pentru executarea lucrărilor. Acesta își asumă întreaga responsabilitate pentru toate operațiunile executate pe șantier și pentru procedeele de execuție utilizate.
- 10.3. Antreprenorul general garantează că, la data recepției, lucrarea executată are calitățile stipulate în contract, corespunde reglementărilor tehnice în vigoare și nu este afectată de vicii care ar diminua sau chiar anula valoarea sau posibilitatea de utilizare, conform condițiilor normale de folosire sau a celor explicate în contract. La lucrările la care se fac încercări, se consideră calitatea probei îndeplinită atâta timp cât rezultatele se înscriu în limitele admise prin reglementările tehnice în vigoare.
- 10.4. Antreprenorul general, prin adjudecarea ofertei în favoarea sa, se angajează să constituie garanția de bună execuție a contractului în condițiile stipulate la art. 16.
- 10.5. În cazul în care în timpul executării lucrărilor, pe amplasamente se descoperă valori istorice, artistice sau științifice, Antreprenorul general este obligat să oprească execuția lucrărilor în zona respectivă și să comunice Beneficiarului și Autorității Contractante, organelor de poliție sau organelor competente acest fapt.

- 10.6. În timpul desfășurării lucrărilor, Antreprenorul general are obligația să mențină căile de acces libere, să retragă utilajele, să îndepărteze surplusurile de materiale, deșeuri și lucrări provizorii de orice fel, care nu sunt necesare, iar la terminarea lucrărilor, Antreprenorul general va evacua de pe șantier toate utilajele de construcție, surplusurile de materiale, deșeurile și lucrările provizorii.
- 10.7. Antreprenorul general trebuie să obțină, pe propria cheltuială, toate avizele și aprobările și să plătească toate taxele necesare legate de execuția lucrărilor, precum și pentru bunuri sau drepturi afectate sau care pot fi afectate de execuția lucrărilor.
- 10.8. Antreprenorul general are obligația de a comunica Autorității Contractante și Beneficiarului numele dirigintelui/diriginților) de șantier atestat/atestați tehnico-profesional care va/vor dirija execuția lucrărilor și va/vor verifica calitatea lor din partea sa.
- 10.9. Pentru verificarea trasării de către Beneficiar sau autorul de proiect, Antreprenorul general este obligat să protejeze și să păstreze toate reperatele, bornele sau alte obiecte folosite la trasarea lucrărilor.
- 10.10. Ridicările de teren, trasările și cotele de nivel, precum și alte documente puse la dispoziția Antreprenorului general de către Beneficiar și Autoritatea contractantă pentru executarea contractului sunt hotărâtoare. Antreprenorul general este obligat să verifice documentele primite și să înștiințeze Beneficiarul și Autoritatea Contractantă cu privire la erorile și inexactitățile constatate sau presupuse.
- 10.11. Antreprenorul general este îndreptățit la plata contravalorii lucrărilor executate în conformitate cu prevederile art. 6.
- 10.12. În cazul în care Antreprenorul solicită modificarea personalului cheie acest fapt va fi posibil doar cu aprobarea Autorității Contractante și a finanțatorului, respectând cerințele inițiale de calificare din documentația de licitație.

ART.11

Documentația de execuție

- 11.1. Întreaga documentație necesară pentru executarea lucrărilor contractate, inclusiv actele normative care prevăd restricții la efectuarea lucrărilor, se pun de către Beneficiar la dispoziția Antreprenorului general fără plată, în două exemplare, în termenele stabilite în contract, prin graficul general de realizare a lucrărilor publice.
- 11.2. Documentația pusă la dispoziția Antreprenorului general se repartizează astfel:
 - un exemplar integral al documentației se prevede pentru completarea cărții tehnice;
 - un exemplar rămâne la dispoziția Antreprenorului general care va fi ținut de către acesta la dispoziție pentru consultare de către Agenția pentru Supraveghere Tehnică, precum și de către alte persoane autorizate, inclusiv responsabilul tehnic atestat.
- 11.3. Oferta adjudecată face parte integrantă din contract. Ea trebuie să fie corectă și completă. Prețurile stabilite vor acoperi toate obligațiunile din contract și toate operațiunile pentru terminarea și întreținerea corespunzătoare a lucrărilor. După acceptarea ofertei sale, Antreprenorul general va prezenta Autorității Contractante, spre aprobare, graficul de eșalonare valorică a mijloacelor financiare necesare execuției lucrărilor, corelate cu graficul de execuție a lucrărilor, conform ordinii tehnologice de execuție.
- 11.4. Dacă Autoritatea Contractantă nu emite în timp util dispoziții suplimentare care să conțină instrucțiuni sau aprobări, ordine, directive sau detalii, Antreprenorul general va notifica

Autoritatea Contractantă prin scrisori, de câte ori este cazul despre apariția situațiilor care pot să provoace întârzieri sau întreruperi în desfășurarea lucrărilor. Notificarea va conține detaliile sau dispozițiile ce se cer și va specifica data la care acestea au fost necesare, precum și întârzierile sau întreruperile ce survin datorită lipsei acestor documente.

- 11.6. Întreaga documentație necesară pentru executarea lucrărilor de subantrepriză va fi pusă la dispoziția subantreprenorilor de către Antreprenorul general, fără plată, în două exemplare, în termenele din subcontracte (contracte de subantrepriză), stabilite prin graficul de execuție. Documentele respective nu pot fi publicate, multiplicare sau folosite în alte scopuri decât cele stabilite în contract și trebuie să fie restituite la cerere, dacă nu s-a convenit altfel.

ART.12

Drepturi și obligații ale Autorității Contractante și ale Beneficiarului

- 12.1. Autoritatea Contractantă are dreptul de a supraveghea desfășurarea lucrărilor în conformitate cu prevederile contractului, prin responsabilii tehnici atestați. Acestora, cât și reprezentanților Beneficiarului li se va asigura accesul la locul de muncă, în ateliere, depozite și oriunde se desfășoară activități legate de realizarea obligațiilor contractuale. La cerere, trebuie să li se pună la dispoziție desenele și documentația de execuție pentru examinare și să li se dea toate lămuririle, condiția fiind ca prin aceasta să nu se divulge informații confidențiale ale Antreprenorului general. Informațiile secrete, precum și documentațiile secrete vor fi considerate de Autoritatea Contractantă și Beneficiar drept confidențiale.
- 12.2. Autoritatea Contractantă este autorizată să emită dispozițiile pe care le consideră necesare executării lucrărilor, cu respectarea drepturilor Antreprenorului general. Dispozițiile se adresează în principiu numai Antreprenorului general și dirigintelui de șantier, cu excepția cazurilor în care este necesară intervenția datorată unui pericol iminent sau declarat.
- 12.3. Dacă Antreprenorul general consideră că dispozițiile Autorității Contractante sunt nejustificate sau inoportune, el poate ridica obiecții, dar acestea nu îl absolvă de a executa dispozițiile primite, în afara cazului în care ele contravin prevederilor legale. Dacă prin executarea dispozițiilor Autorității Contractante se creează dificultăți în execuție, care generează cheltuieli suplimentare, acestea vor fi suportate de către Autoritatea Contractantă.
- 12.4. Trasarea axelor principale, bornelor de referință, căilor de circulație și limitelor terenului pus la dispoziția Antreprenorului general, precum și materializarea cotelor de nivel în imediata apropiere a terenului, sunt obligațiuni ale Beneficiarului.
- 12.5. Desemnarea managerului de proiect și angajarea în conformitate cu prevederile legale este sarcina Beneficiarului. Atribuțiile acestuia sunt stabilite de reglementările în vigoare inclusiv cele emise de Autoritatea publică centrală de resort – Ministerul Agriculturii, Dezvoltării Regionale și Mediului.
- 12.6. Beneficiarul are obligația să-și procure toate autorizațiile și avizele prevăzute de actele normative, precum și regulamentele (documentele) care să-i permită executarea lucrărilor în cauză.
- 12.7. Pe parcursul executării lucrărilor, Autoritatea Contractantă și Beneficiarul au dreptul să dispună în scris:
- a) îndepărtarea de pe șantier a oricăror materiale care sunt calitativ necorespunzătoare;
 - b) înlocuirea materialelor necorespunzătoare calitativ cu altele corespunzătoare;

c) îndepărtarea sau refacerea oricărei lucrări sau părți de lucrare necorespunzătoare din punct de vedere calitativ.

12.8. În cazul neexecutării de către Antreprenor general a dispozițiilor din punctul 12.7, Autoritatea Contractantă poate opri lucrările și rezilia contractul.

ART. 13

Drepturile și obligațiile reprezentanților Departamentului de construcție al GIZ

13.1. Reprezentanții Departamentului de construcție GIZ sunt parte integrantă în procesul de construcție.

13.2. Reprezentanții desemnați de GIZ au dreptul să efectueze vizite și de a inspecta șantierul în construcție în orice moment, fără notificare prealabilă. Pentru ei, de către contractant va fi asigurat accesul gratuit și liber la spațiile de producție, la depozitele și la șantierele constructorului și ale tuturor subcontractanților.

13.3. Reprezentanții numiți de GIZ vor conduce managementul calității lucrărilor la fața locului. Aceștia vor lucra strâns împreună cu supraveghetorii tehnici contractați de Autoritatea Contractantă.

13.4. Facturile transmise de antreprenor vor fi verificate de reprezentanții GIZ dacă cantitatea și calitatea corespund sumei contabilizate. Baniile vor fi plătite de ADR după aprobarea reprezentanților departamentului de construcție al GIZ. Aprobarea sau obiecțiile vor fi emise în decursul a 5 zile lucrătoare de la prezentarea documentelor.

13.5 Reprezentanții Departamentului de Construcție al GIZ au dreptul, împreună cu supraveghetorul tehnic contractat al șantierului, să respingă materialele necorespunzătoare cu specificațiile documentației tehnice, iar în cazurile când sunt depistate încălcări ale normelor în construcții, abateri de la proiectul de execuție cât și alte situații neconforme, să sisteze lucrările de construcție prin emiterea unei notificări către compania de construcție și către părțile contractante.

CAPITOLUL III – MATERIALELE ȘI EXECUȚIA LUCRĂRILOR PROPRIU – ZISE

ART.14

Materialele și execuția lucrărilor propriu – zise

14.1. Materialele vor fi de calitate prevăzută în documentația de executare confirmate prin prezentarea Certificatelor de calitate, Declarațiilor de Conformitate emise de producători cu anexe și teste ale laboratoarelor atestate, urmând a fi supuse periodic la diverse testări pe care autorul de proiect sau Autoritatea Contractantă ce le vor solicita. Antreprenorul general va asigura, la cerere, forța de muncă, instrumentele, utilajul și materialele necesare pentru examinarea, măsurarea și testarea lucrărilor.

14.2. Costul probelor și încercărilor va fi suportat de Antreprenorul general, dacă acesta este prevăzut în documentație, în caz contrar cheltuielile vor fi suportate de Beneficiar.

14.3. Probele neprevăzute și comandate de Beneficiar sau Autoritatea Contractantă pentru verificarea unor lucrări sau materiale puse în operă vor fi suportate de Antreprenorul general, dacă se dovedește că materialele nu sunt corespunzătoare calitativ sau manopera nu este în conformitate cu prevederile contractului. În caz contrar, Autoritatea contractantă va suporta aceste cheltuieli.

14.4. Beneficiarul, Autoritatea Contractantă, autorul de proiect sau orice altă persoană autorizată de aceștia trebuie să aibă acces tot timpul la lucrări pe șantier și în locurile unde se pregătește lucrarea, în depozite de materiale prefabricate etc.

- 14.5. Lucrările care devin ascunse nu vor fi acoperite fără aprobarea responsabilului tehnic atestat, reprezentanților Departamentului de Construcție al GIZ, după caz, și a autorului de proiect, Antreprenorul general asigurând posibilitatea acestora să examineze și să urmărească orice lucrare care urmează să fie ascunsă. Antreprenorul general va anunța responsabilul tehnic atestat și autorul de proiect ori de câte ori astfel de lucrări, inclusiv fundațiile clădirii, sunt gata pentru a fi examinate. Responsabilul tehnic atestat și autorul de proiect vor participa la examinarea și măsurarea lucrărilor de mai sus.
- 14.6. Antreprenorul general va dezveli orice parte sau părți de lucrare la dispoziția Beneficiarului sau a Autorității Contractante și va reface această parte sau părți de lucrare, dacă este cazul. Dacă se constată că lucrările au fost de calitate corespunzătoare și realizate conform documentației de execuție, costurile cu dezvelirea, refacerea și/sau repararea vor fi suportate de către Beneficiar sau Autoritatea Contractantă
- 14.7. Beneficiarul este obligat să pună la dispoziția Antreprenorului general, în cazul în care nu s-a convenit altfel, fără plată:
- a) suprafețele de teren necesare pentru depozite și locuri de muncă pe șantier;
 - b) căile de acces;
 - c) racordurile pentru utilități (apă, gaz, energie, canalizare etc.) până la limita amplasamentului șantierului.
- 14.8. Costurile pentru consumul de utilități, precum și cel al contoarelor sau al altor aparate de măsurat se suportă de către Antreprenorul general. În cazul mai multor antreprenori, costurile se suportă proporțional de către aceștia.
- 14.9. Lucrările executate de Antreprenorul general în afara celor prevăzute în contract sau fără dispoziția data de Autoritatea Contractantă, precum și cele care nu respectă prevederile contractului, fără a exista în acest sens o dispoziție expresă a Autorității Contractante nu vor fi plătite Antreprenorului general. Antreprenorul general trebuie să înlăture aceste lucrări, în termenul stabilit cu Autoritatea Contractantă. De asemenea, el răspunde în fața Autorității Contractante de toate pagubele pe care le-a provocat acestuia. Lucrările respective vor fi plătite Antreprenorului general numai dacă se dovedesc a fi necesare și se presupune că ele corespund voinței Autoritatea Contractantă, în care caz vor fi notificate imediat.
- 14.10. Lucrările vor începe maxim în 10 zile calendaristice după primirea ordinului de începere a lucrărilor, emis de Autoritatea Contractantă și transmiterea șantierului de Beneficiar.

ART.15

Recepția lucrărilor

- 15.1. La executarea definitivă a lucrărilor, Antreprenorul general va notifica Autoritatea Contractantă și Beneficiarul că sunt îndeplinite condițiile de recepție la terminarea lucrărilor, solicitând convocarea comisiei. În baza acestei notificări, Beneficiarul sau Autoritatea contractantă va convoca comisia de recepție.
- 15.2. În baza documentelor de confirmare a execuției și a constatărilor efectuate pe teren, Autoritatea Contractantă de comun cu Beneficiarul va aprecia dacă sunt întrunite condițiile pentru anunțarea comisiei de recepție.
- 15.3. În cazul în care se constată că sunt lipsuri și deficiențe acestea vor fi aduse la cunoștința Antreprenorului general, stabilindu-se termenele necesare pentru finalizare sau remediere de

maxim 90 de zile calendaristice. După constatarea lichidării tuturor lipsurilor și deficiențelor, la o nouă solicitare a Antreprenorului general, Autoritatea Contractantă de comun cu Beneficiarul va convoca comisia de recepție. Comisia de recepție va constata realizarea lucrărilor în conformitate cu documentația de execuție, cu reglementările în vigoare și cu prevederile din contract. În funcție de constatările făcute Beneficiarul sau Autoritatea Contractantă va aproba sau va respinge recepția.

15.4. Recepția poate fi făcută și pentru părți de construcție distincte fizic și funcțional.

ART.16

Remedierea defectelor

16.1. Contractantul trebuie sa fie responsabil pentru remedierea oricărui defect sau pagubă care poate apărea sau interveni în timpul perioade de răspundere pentru defecte și care poate apărea din:

- a) utilizarea unor utilaje de construcții defecte sau materiale, sau greșeli ale forței de munca sau din proiectarea contractantului, si/sau
- b) orice act sau omisiune a contractantului în timpul acestei perioade.

16.2 Contractantul va remedia pe propriul sau cost defectele sau pagubele cât de curând este posibil.

16.3 Dacă contractantul nu va reuși să remedieze un defect sau o pagubă în cadrul limitei de timp stipulată în notificarea remisă de Autoritatea Contractantă, Autoritatea Contractantă poate să execute lucrările singură, sau să angajeze pe cineva pentru a executa lucrările pe riscul și costul contractantului, în care caz, costurile produse de către Autoritatea Contractantă vor fi deduse din banii datorati către sau de la garanțiile ținute împotriva contractantului sau de la amândouă sau să anuleze contractul.

CAPITOLUL IV - ASIGURĂRI ȘI GARANȚII

ART.17

Garanția de buna execuție

17.1. Perioada de garanție pentru lucrările executate este de 60 de luni de la recepția la terminarea lucrărilor, iar deficiențele și lipsurile depistate vor fi remediate în maxim 90 de zile calendaristice de la data notificării de către Beneficiar sau Autoritatea Contractantă.

17.2 Contractantul trebuie într-un interval de 30 de zile calendaristice de la primirea înștiințării de adjudecare a contractului, să furnizeze Autorității Contractante o garanție pentru execuția completă și corespunzătoare a contractului. Valoarea garanției de buna execuție este în valoare de 10% din valoarea prețului de contract, incluzând oricare valori stipulate în acordul adițional la contract.

17.3. Garanția de buna execuție se execută pentru orice pierdere rezultând din incapacitatea Contractantului de a-și îndeplini complet și corespunzător obligațiile sale conform contractului.

17.4. Garanția de buna execuție trebuie să fie în formatul dat în volumul 2 al dosarului de oferta. Poate fi furnizată sub forma unei garanții bancare și trebuie emisă de o bancă în conformitate cu criteriile de eligibilitate aplicabile pentru adjudecarea contractului.

17.5. Garanția de buna execuție se emite în moneda națională.

17.6. Nici o plată nu poate fi făcută în favoarea contractantului înainte de furnizarea garanției. Garanția va continua să rămână valabilă până când contractul va fi complet și corespunzător efectuat, acoperind inclusiv perioada de garanție a lucrărilor executate

- 17.7. Dacă părțile nu convin altceva, garanția de bună execuție trebuie eliberată într-un interval de 30 de zile calendaristice de la data aprobării recepției la terminarea lucrărilor. 2% din Garanția de bună execuție (care reprezintă 2% din valoarea contractului) vor fi depuse pe un cont bancar ESCROW deschis de către Antreprenor pentru ADR Nord, valabil până la expirarea perioadei de garanție de 60 luni.
- 17.8 După expirarea a 60 luni de garanție de bună execuție, Autoritatea Contractantă în termen de 30 zile calendaristice va elibera o scrisoare către Antreprenor în care va dispune deblocarea sumei de 2% din contul ESCROW.

ART.18

Garanția de returnare a avansului

18.1. Nici un avans nu va fi oferit până când:

- a) nu s-a aprobat și semnat contractul;
- b) nu a fost furnizată de către contractant către autoritatea Contractantă garanției de bună execuție în conformitate cu art.16 și
- c) nu a fost furnizată de către contractant către autoritatea Contractantă o scrisoare de garanție bancară de răspundere directă separată pentru valoarea completă a avansului care va rămâne în vigoare până când avansul a fost complet rambursat de către contractant prin plăți interimare.

ART.19

Asigurări

19.1. Antreprenorul își asumă răspunderea pentru accidente, pierderi, pagube, etc, legate de angajați și execuția lucrărilor în strictă conformitate cu legislația în vigoare a Republicii Moldova.

CAPITOLUL V – RĂSPUNDEREA PĂRȚILOR

ART.20

Răspunderea părților

- 20.1. Părțile din contract răspund, fiecare pentru greșelile proprii, precum și pentru cele ale reprezentanților lor legali și ale persoanelor fizice și juridice pe care le utilizează pentru îndeplinirea obligațiilor ce le revin.
- 20.2. Dacă în legătură cu executarea lucrărilor de construcții se produce o daună unui terț, părțile contractante răspund solidar, conform prevederilor legale. Pentru stabilirea între părți a cuantumului răspunderii pentru dauna provocată se va ține seama de gradul de vinovăție a fiecărui partener în producerea acesteia, dacă în clauzele contractuale nu s-a prevăzut altfel. Dacă prejudiciul cauzat terței persoane este urmare a unei măsuri dispuse de beneficiar în forma în care a fost aplicată, atunci acesta poartă singur răspunderea numai dacă Antreprenorul general l-a înștiințat în prealabil de pericolul legat de executarea dispoziției.
- 20.3. Antreprenorul general este obligat, conform prevederilor legale, la plata daunelor pentru încălcarea sau deteriorarea drumurilor de acces sau a rețelelor de utilități, a terenurilor limitrofe prin depozitarea de pământ, materiale sau alte obiecte, precum și ca urmare a unor îngrădiri sau limitări din proprie vină în cazul încălcării actelor de proiect.
- 20.4. În cazul în care Autoritatea Contractantă are dubii cu privire la modul de execuție a lucrării, la modul de asigurare împotriva accidentelor, la calitatea materialelor sau părților de construcție,

- utilaje tehnologice etc., livrate de Antreprenorul general, precum și cu privire la lucrările executate de alți agenți economici, atunci el trebuie să-i comunice obiecțiile, în scris, Antreprenorului general, imediat și pe cât posibil, înainte de începerea lucrărilor. Autoritatea Contractantă rămâne răspunzător pentru informațiile, dispozițiile și livrările sale.
- 20.5. Antreprenorul general trebuie să asigure dotările pe care le are la dispoziție împotriva degradării și furturilor până la predarea lucrărilor către Beneficiar. El trebuie să ia măsuri de protecție contra degradării lucrării datorită acțiunilor atmosferice și a apei și să îndepărteze zăpada și gheața.
- 20.6. Dacă nerespectarea de către Antreprenorul general a prevederilor oricărui regulament sau hotărâri ale autorităților administrației publice locale sau ale altor organe locale, legal constituite, și care au caracter obligatoriu la executarea lucrărilor, provoacă pagube pentru Beneficiar, acesta va fi despăgubit de Antreprenorul general în mărimea sumei prejudiciului. Beneficiarul este obligat să pună la dispoziția și să informeze Antreprenorul general cu toate restricțiile prevăzute pentru efectuarea lucrărilor pe acest teritoriu.
- 20.7. Dacă motivele constrângerii sau ale întreruperii sunt imputabile uneia dintre părțile contractante, atunci cealaltă parte poate emite pretenții privind despăgubirea pentru daunele intervenite și care pot fi dovedite.
- 20.8. În caz de întârziere nejustificată, antreprenorul va plăti Autorității Contractante penalități în cuantum de 0,1% din valoarea contractului pentru fiecare zi de întârziere, dar nu mai mult de 10% din valoarea totală a contractului.
- 20.9. Autoritatea Contractantă nu va fi responsabilă pentru nici un fel de daune – interese, compensații plătitabile conform prevederilor legale, în privința sau ca urmare a unui accident sau prejudiciu adus unui muncitor sau altei persoane angajate de Antreprenorul general, cu excepția unui accident sau prejudiciu rezultând din vina Autorității Contractante sau a Beneficiarului.

CAPITOLUL VI – MODIFICAREA CONTRACTULUI. REZILIEREA CONTRACTULUI. LITIGII

ART.21

Aprobarea și Modificarea contractului

- 21.1. Aprobarea și modificare clauzelor prezentului contract și a acordurilor adiționale nu se poate face decât prin acordul scris al părților, cu coordonarea prealabilă și aprobarea finanțatorului.

ART.22

Rezilierea contractului

- 22.1. Antreprenorul general poate cere rezilierea contractului, dacă :
- a) Beneficiarul și/sau Autoritatea Contractantă nu-și îndeplinește o obligație care este în sarcina sa și prin aceasta pune pe Antreprenorul general în situația de a nu putea executa lucrarea;
 - b) Autoritatea Contractantă nu onorează o plată scadentă mai mult de 3 luni;
 - c) Autoritatea Contractantă notifică Antreprenorul general că din motive neprevăzute și datorită unor conjuncturi economice îi este imposibil să continue îndeplinirea obligațiilor contractuale.
- 22.2. Autoritatea Contractantă cât și Beneficiarul poate cere rezilierea contractului, dacă:
- a) Antreprenorul general a fost declarat falit, intră în lichidare în vederea fuzionării sau are o ipotecă pe capital;
 - b) Antreprenorul general a abandonat contractul;

- c) Antreprenorul general nu începe lucrările fără să aibă un motiv justificat sau nu reia lucrările suspendate, în termen rezonabil de la primirea dispoziției scrise de reîncepere a lucrărilor;
 - d) Antreprenorul general nu a îndepărtat materialele necorespunzătoare de pe șantier sau nu a refăcut o lucrare în termenul stabilit prin prezentul contract.
- 22.3. Cererea de reziliere a contractului pentru motivele menționate din prezentul articol se va comunica în scris părții contractante cu cel puțin 15 zile lucrătoare anterior dății solicitate de reziliere.
- 22.4. Beneficiarul, de comun acord cu Autoritatea Contractantă, în caz de reziliere a contractului, va convoca comisia de recepție care va efectua recepția cantitativă și calitativă a lucrărilor executate.
- 22.5. În cazul rezilierii contractului, Autoritatea Contractantă și Beneficiarul, de comun acord cu Antreprenorul va întocmi situația lucrărilor efectiv executate, inventarul materialelor, utilajelor și lucrărilor provizorii, după care se vor stabili sumele care urmează să le plătească în conformitate cu prevederile contractului, precum și daunele pe care trebuie să le suporte Antreprenorul general, dacă rezilierea a avut loc din vina Antreprenorul general.
- 22.6. După rezilierea contractului, Autoritatea Contractantă poate continua execuția lucrărilor cu respectarea prevederilor legale.
- 22.7. Beneficiarul sau Autoritatea Contractantă va convoca comisia de recepție care va efectua recepția cantitativă și calitativă a lucrărilor executate în termen de maximum 15 zile calendaristice de la data notificării cu privire la rezilierea contractului.

ART.23

Litigiile

- 23.1. În cazul litigiilor privind calitatea și proprietățile materialelor de construcție, procedurile de verificare, corectitudinea efectuării probelor, a utilajelor de construcție folosite, fiecare parte poate, după o înștiințare prealabilă a celeilalte părți, să ceară efectuarea unor cercetări de către o instituție publică de cercetare. Costurile cercetărilor efectuate se suportă de partea a cărei-culpă a fost dovedită.
- 23.2. Litigiile privind executarea contractului, interpretarea clauzelor acestuia, încetarea și / sau rezilierea contractului sunt de competența instanțelor judecătorești conform legislației Republicii Moldova.
- 23.3. Indiferent de natura litigiului, anterior deducerii spre soluționare către instanța de judecată, părțile vor negocia conflictul.

CLAUZE FINALE

Prezentul Contract intră în vigoare de la data semnării acestuia de către ultima parte și este valabil până la expirarea perioadei de garanție de bună execuție.

Rechizite și semnături.

AUTORITATE CONTRACTANTĂ

AGENȚIA DE DEZVOLTARE REGIONALĂ NORD

Adresa: MD-3100, Republica Moldova, mun. Bălți, Piața Vasile Alecsandri, 8A

Tel./Fax: (+373) 231 61980, e-mail: adrnord@gmail.com

Banca: MF-TT Bălți

Modernizarea Serviciilor Publice Locale

Cont trezorerial: 518430D00048AA

IBAN:MD58TRPCCW518430D00048AA

Cod fiscal:1009601000267

Director, Maria PRISACARI



L.S.

Data 11.09.2020

CONTRACTANT

SC „VALDCONGRUP” SRL

Adresa: MD-2023, Republica Moldova, mun. Chişinău, str. Uzinelor 171/2

Tel./Fax: (22) 42 83 93/0 78 664664, e-mail: valdcongrup@gmail.com

Banca: BC „ENERGBANK” SA suc. Botanica, bl. Decebal

IBAN: MD47EN000000222404607858

Cod fiscal:1009600000374

Administrator, Denis ȚURCAN



Data 11.09.2020

Beneficiar 1

CONSILIUL RAIONAL SÎNGEREI

Adresa: MD-6201, Republica Moldova, or. Sîngerei, str.Independenței-111

Tel./Fax:0 (262)2 20 58/2-63-53, e-mail: consiliul_raional@singerei.md

Banca: MF-TT Bălți

Cont trezorerial: TREZMD2X

IBAN:MD94TRPDAO20000001160200

Cod fiscal:1007601009369

Președintele Raionului Sîngerei, Grigore CORCODEL



Data

Beneficiar 2

PRIMĂRIA COMUNEI COȘCODENI

Adresa: MD-6219, Republica Moldova, satul Coșcodeni raionul Sîngerei,

Tel: (262) 36-333, e-mail: primariacoscodeni@bk.ru

Banca: MF-TT Bălți

Cont trezorerial: TREZMD2X

IBAN: MD80TRPDAO30000001061400

Cod fiscal: 1007601002865

Primar Comuna Coșcodeni, Liubovi GOBJILA



Data

11.09.2020

Nr.	Descrierea lucrărilor	Costul total al lucrărilor de construcție	Contribuția		
			UE prin intermediul ADR Nord	Beneficiar Primăria comunei Coșcodeni	Co-finanțator Consiliul Raional Sîngerei
4.1	Construcții (C)	590 873,00	590 873,00	0,00	0,00
4.2	Arhitectura (SA)	9 846 080,00	9 846 080,00	0,00	0,00
4.3	Rețele interioare de alimentare cu apă și canalizare (RAC)	271 777,00	271 777,00	0,00	0,00
4.4	Lucrări de încălzire și aprovizionare cu căldură (IVC)	423 892,00	423 892,00	0,00	0,00
4.5	Lucrări de ventilare (IVC)	2 250 689,00	2 250 689,00	0,00	0,00
5.6	Echipament electric de forta/Iluminat electric interior (EEF-IEI)	1 312 676,00	1 312 676,00	0,00	0,00
4.7	Semnalizare de incendiu (SI)	536 482,00	536 482,00	0,00	0,00
4.8	Utilaj tehnologic pentru bucătărie (TAP)	197 916,00	0,00	0,00	197 916,00
4.9	Iluminat electric exterior (REAE+IEE)	157 008,00	157 008,00	0,00	0,00
4.10	Paratrăsnetul activ (macra PT) (EEF+IEI)	3 668,00	3 668,00	0,00	0,00
4.11	Instalația fotovoltaică (EEF+IEI)	144 352,00	144 352,00	0,00	0,00
4.12	Rețele exterioare de alimentare cu apă și canalizare (REAC)	140 301,00	140 301,00	0,00	0,00
4.13	Stația de epurare de tip monobloc cu capacitatea de 15m ³ /zi (Lucrări de construcții) REAC	19 847,00	19 847,00	0,00	0,00
4.14	Stația de epurare de tip monobloc cu capacitatea de 15m ³ /zi. Utilaj (REAC)	319 082,00	319 082,00	0,00	0,00
4.15	Evacuarea apei pluviale (REAC)	252 794,00	252 794,00	0,00	0,00
4.16	Mobilier și inventar pentru bucătărie (TAP)	181 565,00	161 591,00	0,00	19 974,00
4.17	Rețele electrice exterioare (REE+IEE)	105 654,00	105 654,00	0,00	0,00
4.18	Rețele exterioare de canalizare (REC)	183 483,00	183 483,00	0,00	0,00
	TOTAL:	16 938 139,00	16 720 249,00	0,00	217 890,00

A C O R D A D I Ţ I O N A L nr. 03
la contractul nr.156 EE din „11” septembrie2020

“ 17 ” **septembrie 2021 mun. Bălţi**

Prezentul acord adiţional este încheiat între:

1. **AGENŢIA DE DEZVOLTARE REGIONALĂ NORD**, reprezentată legal de Dna Maria PRISACARI, Director Agenţia de Dezvoltarea Regională Nord, adresa: Municipiul Bălţi, Piaţa Vasile Alecsandri, 8, MD-3121, Republica Moldova, înregistrată la Camera Înregistrării de Stat de pe lângă Ministerul Justiţiei nr. 1009601000267 din 11.12.2009, tel./fax 0 231 61 9 80, e-mail: adrnord@adrnord.gov.md, (denumită în continuare “**Autoritate Contractantă**”); pe de o parte şi
2. **CONSILIUL RAIONAL SÎNGEREI**, reprezentat legal de Dnul Grigore CORCODEL, Preşedintele raionului Sîngerei, adresa: MD-6201, Republica Moldova, or. Sîngerei, str. Independenţei, 111, Tel. (262) 2-20-58/ fax: (262) 2-63-53, e-mail: consiliul_raional@singerei.md, (denumită în continuare “**Beneficiar 1**”);
3. **PRIMĂRIA COMUNEI COŞCODENI**, reprezentată legal de Dna Liubovi GOBJILA, Primar comuna Coşcodeni, adresa: MD-6219, Republica Moldova, satul Coşcodeni raionul Sîngerei, Tel: (262) 36-333, e-mail: primariacoscodeni@bk.ru, (denumită în continuare “**Beneficiar 2**”); pe de o parte şi
4. **ASOCIEREA dintre SC „VALDCONGRUP SRL” şi SC „URALIS” SRL**, reprezentat legal de Dnul Denis ȚURCAN, Administrator SC „VALDCONGRUP SRL”, adresa: Republica Moldova, mun. Chişinău, str. Uzinelor 171/2, Tel: (22) 42 83 93/ Fax: (22) 42 80 62, e-mail: valdcongrup@gmail.com, în calitate de **Contractant / Antreprenor**, (denumit în continuare “Contractantul”) pe de altă parte.

În scopul modificării Contractului de antrepriză nr.156 EE din „11” septembrie 2020 (numit în continuare Contract), încheiat în rezultatul Licităţiei publice, Nr. de referinţă: MSPL/GIZ/L/NE/002 din 22.05.2020.

Prezentul acord se încheie în verea **Achiziţionării şi contractării lucrărilor pentru implementarea proiectului „Sporirea eficienţei energetice a Gimnaziului „Iurie Boghiu” din satul Flămânzeni”**

Se exclud lucrările:

Demolarea pereţilor de zidărie din cărămidă plină, BCA, blocuri ceramice sau beton uşor (demontarea canalelor de ventilare din zidărie, din pod) -0,3 m³.

Glafuri interioare la ferestre din PVC prevăzute cu capace laterale -229 m.

Mobilierul de bucătărie.

Şi se includ lucrările:

Refacerea pragului la accesul principal;

Construcţia parapetului la galleria blocului B spre V1;

Montarea cablurilor şi întrerupătoare pentru acţionarea cuplului cu servomotor a clapetelor de închidere/deschidere;

Montarea polistirenului extrudat M35 la conectarea parapetului cu suprafaţa acoperişului plat;

Hidroizolarea suprafeţelor verticale la parapet şi îmbinarea cu cele orizontale;

Curăţarea canalelor de ventilare existente şi montarea grilelor de ventilare 200*100mm;

Montarea elementelor suplimentare pentru schimbătorul de căldură, compartimentul rețele de alimentare cu apă și canalizare;

Sisteme de drenare pentru evacuarea condensatului la echipamentul de ventilare;
Majorarea secțiunii cablurilor pentru sistemul de ventilare cu recuperare de căldură;
Instalarea utilajului și mobilierului în blocul VI, conform dimensiunilor reale ale încăperii;
Consolidarea planșeului sub utilajul de ventilare prin construcția grinzilor de beton;
Finisare interioară la blocurile A-B și Blocul VI.

Astfel, valoarea contractului de antrepriză nr. 156 EE din „11” septembrie 2020 pentru „Sporirea eficienței energetice a Gimnaziului „Iurie Boghiu” din satul Flămânzeni”, se majorează cu suma de **3 385 740,00** (trei milioane trei sute optzeci și cinci mii șapte sute patruzeci lei) MDL cu TVA la cota 0 „zero”, **inclusiv contribuția beneficiarului în valoare de 212 686,19** (două sute douăsprezece mii șase sute optzeci și șase lei, 19 bani) MDL cu TVA la cota 0 (zero).

În legătură cu majorarea volumului de lucrări, este necesară prelungirea termenului de execuție indicate la art. VI, pct 6.1 din contract.

Prin prezentul acord, în Contractul de antrepriză nr. 156 EE din „11” septembrie 2020 se aplică următoarele modificări:

1. Art. VI., pct. 6.1 se modifică și se expune în redacție nouă: „Data limită pentru execuția tuturor lucrărilor incluse în prezentul contract se stabilește **15 decembrie 2021**. Antreprenorul general va asigura condițiile necesare convocării Comisiei de recepție la terminarea lucrărilor imediat după data limită stabilită pentru finalizarea lucrărilor”;

2. Articolul 7, pct 7.1. va avea următorul conținut: „Suma totală a prezentului Contract, constituie valoarea maximă a lucrărilor pentru proiectul „Sporirea eficienței energetice a Gimnaziului „Iurie Boghiu” din satul Flămânzeni”, respectiv **20 837 624,00** (douăzeci milioane, optsute treizeci și șapte mii, șase sute douăzeci și patru lei, 00 bani) MDL cu TVA la cota 0 (zero)”.

Orice modificare efectuată prin prezentul Acord adițional este obligatorie iar prevederile nemodificate rămân obligatorii în continuare pentru fiecare Parte a Contractului de antrepriză nr. 156 EE din „11” septembrie 2020.

Prezentul acord se încheie în 4 (patru) exemplare originale.

Prezentul acord se consideră încheiat la data semnării lui și intră în vigoare după primirea aprobării de la finanțator.

Rechizite și semnături.

AUTORITATE CONTRACTANTĂ

AGENȚIA DE DEZVOLTARE REGIONALĂ NORD

Adresa: MD-3100, Republica Moldova, mun. Bălți, Piața Vasile Alecsandri, 8A

Tel./Fax: (+373) 231 61980, e-mail: adrnord@adrnord.gov.md

Banca: MF-TT Bălți

Cont trezorerial: 518430D00048AA

IBAN:MD58TRPCCW518430D00048AA

Cod fiscal:1009601000267

Director, Maria PRISACARI



L.S.

Data

15 SEPTEMBRIE 2021

CONTRACTANT

SC „VALDCONGRUP” SRL

Adresa: MD-2023, Republica Moldova, mun. Chișinău, str. Uzinelor 171/2

Tel./Fax: (22) 42 83 93/0 78 664664, e-mail: valdcongrup@gmail.com

Banca: BC „ENERGBANK” SA suc. Botanica, bl. Decebal

IBAN: MD47EN000000222404607858

Cod fiscal:1009600000374

Administrator SC „VALDCONGRUP” SRL, Denis TURCAN

L.S.

Data 17 septembrie 2021



Beneficiar 1

CONSILIUL RAIONAL SÎNGEREI

Adresa: MD-6201, Republica Moldova, or. Sîngerei, str.Independenței-111

Tel./Fax:0 (262)2 20 58/2-63-53, e-mail: consiliul_raional@singerei.md

Banca: MF-TT Bălți

Cont trezorerial: TREZMD2X

IBAN:MD94TRPDAO20000001160200

Cod fiscal:1007601009369

Vicepreședintele raionului Sîngerei, Tudor TUTUNARU

L.S.

Data

17 septembrie 2021



Beneficiar 2

PRIMĂRIA COMUNEI COȘCODENI

Adresa: MD-6219, Republica Moldova, satul Coșcodeni raionul Sîngerei,

Tel:(262) 36-333,e-mail: primariacoscodeni@bk.ru

Banca: MF-TT Bălți

Cont trezorerial: TREZMD2X

IBAN: MD80TRPDAO30000001061400

Cod fiscal: 1007601002865

Primarul comunei Coșcodeni, Liubovi GOBJILA

L.S.

Data

17 septembrie 2021



ACORD ADIȚIONAL nr. 02

la contractul nr. 156 EE din „11” septembrie 2020

2010/1e
“_____” 2021 mun. Bălți

Prezentul acord adițional este încheiat între:

1. **AGENȚIA DE DEZVOLTARE REGIONALĂ NORD**, reprezentată legal de Dna Maria PRISACARI, Director Agenția de Dezvoltarea Regională Nord, adresa: Municipiul Bălți, Piața Vasile Alecsandri, 8, MD-3121, Republica Moldova, înregistrată la Camera Înregistrării de Stat de pe lângă Ministerul Justiției nr. 1009601000267 din 11.12.2009, tel./fax 0 231 61 9 80, e-mail: admord@admord.gov.md, (denumită în continuare “**Autoritate Contractantă**”); pe de o parte și
2. **CONSILIUL RAIONAL SÎNGEREI**, reprezentat legal de Dnul Grigore CORCODEL, Președintele raionului Sîngerei, adresa: MD-6201, Republica Moldova, or. Sîngerei, str. Independenței, 111, Tel. (262) 2-20-58/ fax: (262) 2-63-53, e-mail: consiliul_raional@singerei.md, (denumită în continuare “**Beneficiar 1**”);
3. **PRIMĂRIA COMUNEI COȘCODENI**, reprezentată legal de Dna Liubovi GOBJILA, Primar comuna Coșcodeni, adresa: MD-6219, Republica Moldova, satul Coșcodeni raionul Sîngerei, Tel: (262) 36-333, e-mail: primariacoscodeni@bk.ru, (denumită în continuare “**Beneficiar 2**”); pe de o parte și
4. **ASOCIEREA dintre SC „VALDCONGRUP SRL” și SC „URALIS” SRL**, reprezentat legal de Dnul Denis ȚURCAN, Administrator SC „VALDCONGRUP SRL”, adresa: Republica Moldova, mun. Chișinău, str. Uzinelor 171/2, Tel: (22) 42 83 93/ Fax: (22) 42 80 62, e-mail: valdcongrup@gmail.com, în calitate de **Contractant / Antreprenor**, (denumit în continuare “Contractantul”) pe de altă parte.

În scopul modificării Contractului de antrepriză nr.156EE din „11”septembrie 2020 (numit în continuare Contract), încheiat în rezultatul Licităției publice, Nr. de referință: MSPL/GIZ/L/NE/002 din 22.05.2020.

Prezentul acord se încheie în cadrul proiectului **Achiziționarea și contractarea lucrărilor pentru implementarea proiectului „Sporirea eficienței energetice a Gimnaziului „Iurie Boghiu” din satul Flămânzeni”**,

Se exclud lucrările:

La capitolul 5 ferestre, glafuri exterioare montate la ferestre din aluminiu (din aluminiu acoperite cu strat de protecție din polimer și capace laterale, S=127,11 m², volum de lucrări -334,5000 m) în valoare de 92 235,00 lei cu TVA la cota zero (deviz local nr. 4.2 arhitectura SA)

Și se includ lucrările:

Izolarea trecerii prin pereții existenți a canalelor de ventilare din tablă zincată, matarea golurilor cu amestec uscat pe bază de gips 5x50 cm² pentru acoperirea cablurilor electrice, aplicarea cornierului de aluminiu perforat pentru protecția muchiilor, executarea spargerilor de goli și străpungeri pentru pozarea rețelelor de apeduct și canalizare, inclusiv canalele de ventilare din tablă zincată, montarea glafurilor exterioare din tablă zincată 0,5 mm cu un strat de protecție

anticorozivă pe bază de polimeri cu capace laterale din PVC, lucrări de reabilitare a WC# din camera P47 blocul V1 (demolare, pereți/pardoseli, tâmplărie PVC uși 2 buc, obiecte sanitare, WC de tip japonez finisarea tavanului) total în valoare de **265 240,00** lei cu TVA la cota zero (deviz local nr. 2 soluții arhitecturale – reconstrucții și consolidări)

Astfel, valoarea contractului de antrepriză nr. 156 EE din „11” septembrie 2020 pentru „Sporirea eficienței energetice a Gimnaziului „Iurie Boghiu” din satul Flămânzeni ”, se majorează cu suma de **173 005,00** (o sută șaptezeci și trei mii, cinci lei, 00 bani) MDL cu TVA la cota 0 „zero”.

Prin prezentul acord, în Contractul de antrepriză nr. 156 EE din „11” septembrie 2020 se aplică următoarele modificări:

Astfel, valoarea contractului de antrepriză nr. 156 EE din „11” septembrie 2020 pentru „Sporirea eficienței energetice a Gimnaziului „Iurie Boghiu” din satul Flămânzeni ”, se majorează cu suma de **173 005,00** (o sută șaptezeci și trei mii, cinci lei, 00 bani) MDL cu TVA la cota 0 „zero”.

Prin prezentul acord, în Contractul de antrepriză nr. 156 EE din „11” septembrie 2020 se aplică următoarele modificări:

1. Articolul 7, pct 7.1. va avea următorul conținut: Suma totală a prezentului Contract, constituie valoarea maximă a lucrărilor pentru proiectul „Sporirea eficienței energetice a Gimnaziului „Iurie Boghiu” din satul Flămânzeni ”, respectiv **17 451 884,00** (șaptesprezece milioane, patru sute cincizeci și una mii, opt sute optzeci și patru lei, 00 bani) MDL cu TVA la cota 0 (zero).

Orice modificare efectuată prin prezentul Acord adițional este obligatorie pentru fiecare Parte, iar prevederile nemodificate rămân obligatorii în continuare pentru fiecare Parte a Contractului de antrepriză nr. 156 EE din „11” septembrie 2020.

Prezentul acord se încheie în 4 (patru) exemplare originale.

Prezentul acord se consideră încheiat la data semnării luiși intră în vigoare după primirea aprobării de la finanțator.

RECHIZITE ȘI SEMNĂTURI.

AUTORITATE CONTRACTANTĂ

AGENȚIA DE DEZVOLTARE REGIONALĂ NORD

Adresa: MD-3100, Republica Moldova, mun. Bălți, Piața Vasile Alecsandri, 8A

Tel./Fax: (+373) 231 61980, e-mail: adrnord@adrnord.gov.md

Banca: MF-TT Bălți

Cont trezorerial: 518430D00048AA

IBAN:MD58TRPCCW518430D00048AA

Cod fiscal:1009601000267

Director, Maria PRISACARI

L.Ș.

Data 20 Iulie 2020

CONTRACTANT

SC „VALDCONGRUP” SRL

Adresa: MD-2023, Republica Moldova, mun. Chişinău, str. Uzinelor 171/2

Tel./Fax: (22) 42 83 93/0 78 664664, e-mail: valdcongrup@gmail.com

Banca: BC „ENERGBANK” SA suc. Botanica, bl. Decebal

IBAN: MD47EN00000222404607858

Cod fiscal:1009600000374

Administrator, Denis ȚURCAN



Data 20 Iulie 2021

Beneficiar 1

CONSILIUL RAIONAL SÎNGEREI

Adresa: MD-6201, Republica Moldova, or. Sîngerei, str.Independenței-111

Tel./Fax:0 (262)2 20 58/2-63-53, e-mail:consiliul_raional@singerei.md

Banca: MF-TT Bălți

Cont trezorerial: TREZMD2X

IBAN:MD94TRPDAO20000001160200

Cod fiscal:1007601009369

Vicepreședintele raionului Sîngerei, Tudor TUTUNARU



Data 20.IUL.2021

Beneficiar 2

PRIMĂRIA COMUNEI COȘCODENI

Adresa: MD-6219, Republica Moldova, satulCoșcodeniraionulSîngerei,

Tel:(262) 36-333,e-mail: primariacoscodeni@bk.ru

Banca: MF-TT Bălți

Conttrezorerial: TREZMD2X

IBAN: MD80TRPDAO30000001061400

Cod fiscal: 1007601002865

Primar Comuna Coșcodeni, Liubovi GOBJILA



Data 20.IUL.2021

ACORD ADIȚIONAL nr. 01
la contractul nr. 156 EE din „11” septembrie 2020

“30” aprilie 2021

mun. Bălți

Prezentul acord adițional este încheiat între:

1. **AGENȚIA DE DEZVOLTARE REGIONALĂ NORD**, reprezentată legal de Dna Maria PRISACARI, Director Agenția de Dezvoltarea Regională Nord, adresa: Municipiul Bălți, Piața Vasile Alecsandri, 8, MD-3121, Republica Moldova, înregistrată la Camera Înregistrării de Stat de pe lângă Ministerul Justiției nr. 1009601000267 din 11.12.2009, tel./fax 0 231 61 9 80, e-mail: adrnord@adrnord.gov.md, (denumită în continuare “**Autoritate Contractantă**”); pe de o parte **și**
2. **CONSILIUL RAIONAL SÎNGEREI**, reprezentat legal de Dnul Grigore CORCODEL, Președintele raionului Sîngerei, adresa: MD-6201, Republica Moldova, or. Sîngerei, str. Independenței, 111, Tel. (262) 2-20-58/ fax: (262) 2-63-53, e-mail: consiliul_raional@singerei.md, (denumită în continuare “**Beneficiar 1**”);
3. **PRIMĂRIA COMUNEI COȘCODENI**, reprezentată legal de Dna Liubovi GOBJILA, Primar comuna Coșcodeni, adresa: MD-6219, Republica Moldova, satul Coșcodeni raionul Sîngerei, Tel: (262) 36-333, e-mail: primariacoscodeni@bk.ru, (denumită în continuare “**Beneficiar 2**”); pe de o parte **și**
4. **ASOCIEREA dintre SC „VALDCONGRUP SRL” și SC „URALIS” SRL**, reprezentat legal de Dnul Denis ȚURCAN, Administrator SC „VALDCONGRUP SRL”, adresa: Republica Moldova, mun. Chișinău, str. Uzinelor 171/2, Tel: (22) 42 83 93/ Fax: (22) 42 80 62, e-mail: valdcongrup@gmail.com, în calitate de **Contractant / Antreprenor**, (denumit în continuare “Contractantul”) pe de altă parte.

În scopul modificării Contractului de antrepriză nr.156 EE din „11”septembrie 2020 (numit în continuare Contract), încheiat în rezultatul Licităției publice, Nr. de referință: MSPL/GIZ/L/NE/002 din 22.05.2020.

Prezentul acord se încheie în cadrul proiectului **Achiziționarea și contractarea lucrărilor pentru implementarea proiectului „Sporirea eficienței energetice a Gimnaziului „Iurie Boghiu” din satul Flămânzeni ”**, conform modificărilor legislative, și anume art. XIII, pct.9 din Legea nr.257 din 16.12.2020 prin care se modifică Anexa nr.1 la Legea nr.489/1999

privind sistemul public de asigurări sociale și Legea nr.60 din 23.04.2020 prin care este exclus pct.1 din Anexa nr.1 la Legea nr.1593 din 26.12.2002 cu privire la mărimea, modul și termenele de achitare a primelor de asigurare obligatorie de asistență medicală, începând cu 01.01.2021, la bugetarea și contabilizarea lucrărilor executate de către antreprenori din sectorul privat, se aplică un tarif de 24% al contribuțiilor de stat obligatorii la suma salariilor și recompenselor calculate lunar pentru persoanele angajate prin contract individual de muncă, persoanele aflate în raporturi de serviciu în baza actului administrativ ori prin alte tipuri de contracte civile în vederea executării de lucrări sau prestării de servicii.

Modificarea contribuțiilor de asigurări sociale și medicale necesită majorarea contractului cu 57 943,00 lei cu TVA la cota zero

Totodată trebuie excluse lucrările:

la acoperișul blocului A în valoare de 6 266,00 lei cu TVA la cota zero (deviz local nr. 4.1 construcții)

la planșeu de pod, drum de inspectare pod rece (SA-22), acoperiș tip șarpantă, acces la parter, subsol, curți de lumină, acces la parter AP-1, AP-3*2, AP-4, AP-5, AP-6, acces la subsol AS-1, AS-2, AS-3, curți de lumină CL-1, CL-2, CL-3, în valoare de 517 916,00 lei cu TVA la cota zero (deviz local nr. 4.2 arhitectura SA)

Și trebuie incluse lucrările:

la acoperiș de tip șarpantă bloc A, fronton nr. II bloc A, WC6 bloc V1 (pardoseli, pereți/tavan), obiecte sanitare, tâmplărie interioară, vopsitorii interioare, închideri goluri în urma demolărilor, finisarea interioară a pereților, finisări interioare la pardoseli, termoizolarea tavanului din subsol F1, pardoseli R1, R1a – Acoperiș, Pardoseli R2 – Acoperiș, Rampa de acces APD-2, Grunduirea fațadelor, în valoare de 806 979,00 lei cu TVA la cota zero (deviz local nr. 4.2 arhitectura SA)

Astfel, valoarea contractului de antrepriză nr. 156 EE din „11” septembrie 2020 pentru „Sporirea eficienței energetice a Gimnaziului „Iurie Boghiu” din satul Flămânzeni ”, se majorează cu suma de **340 740,00 (trei sute patruzeci de mii, șapte sute patruzeci lei, 00 bani) MDL cu TVA la cota 0 „zero”**.

Prin prezentul acord, în Contractul de antrepriză nr. 156 EE din „11” septembrie 2020 se aplică următoarele modificări:

1. Articolul 7, pct 7.1. va avea următorul conținut: Suma totală a prezentului Contract, constituie valoarea maximă a lucrărilor pentru proiectul „Sporirea eficienței energetice a Gimnaziului „Iurie Boghiu” din satul Flămânzeni ”, respectiv 17 278 879,00 (șaptesprezece milioane, două sute șaptezeci și opt mii, opt sute șaptezeci și nouă lei, 00 bani) MDL cu TVA la cota 0 (zero).

Orice modificare efectuată prin prezentul Acord adițional este obligatorie pentru fiecare Parte, iar prevederile nemodificate rămân obligatorii în continuare pentru fiecare Parte a Contractului de antrepriză nr. 156 EE din „11” septembrie 2020.

Prezentul acord se încheie în 4 (patru) exemplare originale.

Prezentul acord se consideră încheiat la data semnării lui și intră în vigoare după primirea aprobării de la finanțator.

Rechizite și semnături.

AUTORITATE CONTRACTANTĂ

AGENȚIA DE DEZVOLTARE REGIONALĂ NORD

Adresa: MD-3100, Republica Moldova, mun. Bălți, Piața Vasile Alecsandri, 8A

Tel./Fax: (+373) 231 61980, e-mail: adrnord@adrnord.gov.md

Banca: MF-TT Bălți

Cont trezorerial: 518430D00048AA

IBAN:MD58TRPCCW518430D00048AA

Cod fiscal:1009601000267

Director, Maria PRISACARI



L.S.

Data 30 aprilie 2021

CONTRACTANT

SC „VALDCONGRUP” SRL

Adresa: MD-2023, Republica Moldova, mun. Chișinău, str. Uzinelor 171/2

Tel./Fax: (22) 42 83 93/0 78 664664, e-mail: valdcongrup@gmail.com

Banca: BC „ENERGBANK” SA suc. Botanica, bl. Decebal

IBAN: MD47EN000000222404607858

Cod fiscal:1009600000374

Administrator, Denis ȚURCAN



L.S.

Data 30 aprilie 2021

Beneficiar 1

CONSILIUL RAIONAL SÎNGEREI

Adresa: MD-6201, Republica Moldova, or. Sîngerei, str.Independenței-111

Tel./Fax:0 (262)2 20 58/2-63-53, e-mail: consiliul_raional@singerei.md

Banca: MF-TT Bălți

Cont trezorerial: TREZMD2X

IBAN:MD94TRPDAO20000001160200

Cod fiscal:1007601009369

Președintele Raionului Sîngerei, Grigore CORCODEL _____

Data _____



Beneficiar 2

PRIMĂRIA COMUNEI COȘCODENI

Adresa: MD-6219, Republica Moldova, satul Coșcodeni raionul Sîngerei,

Tel: (262) 36-333, e-mail: primariacoscodeni@bk.ru

Banca: MF-TT Bălți

Cont trezorerial: TREZMD2X

IBAN: MD80TRPDAO30000001061400

Cod fiscal: 1007601002865

Primar Comuna Coșcodeni, Liubovi GOBJILA _____

Data _____



ACORD ADIȚIONAL nr. 04
la contractul nr.156 EE din „11” septembrie2020

„22” decembrie 2021 mun. Bălți

Prezentul acord adițional este încheiat între:

1. **AGENȚIA DE DEZVOLTARE REGIONALĂ NORD**, reprezentată legal de Dna Maria PRISACARI, Director Agenția de Dezvoltarea Regională Nord, adresa: Municipiul Bălți, Piața Vasile Alecsandri, 8, MD-3110, Republica Moldova, înregistrată la Camera Înregistrării de Stat de pe lângă Ministerul Justiției nr. 1009601000267 din 11.12.2009, tel./fax 0 231 619 80, e-mail: adrnord@adrnord.gov.md, (denumită în continuare **“Autoritate Contractantă”**); pe de o parte și

2. **CONSILIUL RAIONAL SÎNGEREI**, reprezentat legal de Dnul Grigore CORCODEL, Președintele raionului Sîngerei, adresa: MD-6201, Republica Moldova, or. Sîngerei, str. Independenței, 111, Tel. (262) 2-20-58/ fax: (262) 2-63-53, e-mail: consiliul_raional@singerei.md, (denumită în continuare **“Beneficiar 1”**);

3. **PRIMĂRIA COMUNEI COȘCODENI**, reprezentată legal de Dna Liubovi GOBILA, Primar comuna Coșcodeni, adresa: MD-6219, Republica Moldova, satul Coșcodeni raionul Sîngerei, Tel: (262) 36-333, e-mail: primariacoscodeni@bk.ru, (denumită în continuare **“Beneficiar 2”**); pe de o parte și

4. **ASOCIEREA dintre SC „VALDCONGRUP SRL” și SC „URALIS” SRL**, reprezentat legal de Dnul Denis ȚURCAN, Administrator SC „VALDCONGRUP SRL”, adresa: Republica Moldova, mun. Chișinău, str. Uzinelor 171/2, Tel: (22) 42 83 93/ Fax: (22) 42 80 62, e-mail: valdcongrup@gmail.com, în calitate de **Contractant / Antreprenor**, (denumit în continuare **“Contractantul”**) pe de altă parte.

În scopul modificării Contractului de antrepriză nr.156EE din „11”septembrie 2020 (numit în continuare Contract), încheiat în rezultatul Licităției publice, Nr. de referință: MSPL/GIZ/L/NE/002 din 22.05.2020.

Prezentul acord se încheie în vederea **Achiziționării și contractării lucrărilor pentru implementarea proiectului „Sporirea eficienței energetice a Gimnaziului „Iurie Boghiu” din satul Flămânzeni”**,

Se exclud lucrările: în valoare totală de -135 010,00 lei cu TVA la cota zero

LUCRARI EXCLUSE: 4.2 Arhitectură

Nr crt.	Simbol norme și Cod resurse	Denumire lucrărilor	U.M.	Volum
1	2	3	4	5
		Capitolul 1. Capitolul 1. Lucrari de demolare		
31	RpCO56A	Demontarea pervazurilor interioare a tuturor ferestrelor	m2	-30,0000
37	RpCP44B	Demontarea constructiilor metalice fara recuperarea materialelor (demontare elemente din otel)	kg	-3 000,0000
		Capitolul . Capitolul 3. Acoperis (tip sarpanta)		
74	CE22A	Sisteme de burlane tip brass din tabla protejata anticoroziv (Otel zincat acoperit cu un strat de protectie din polimer)	m	-48,0000
		Capitolul 5. Capitolul 5. Ferestre		
118	CK19A	Ferestre din aluminiu cu unul sau mai multe canaturi la constructii cu inaltime pina la 35 m inclusiv avind suprafata tocului pina la 3,00 mp inclusiv (F11)	m2	-1,0800
		Capitolul 9. Capitolul 9. Finisarea interioara		
		Capitolul 11. Capitolul 11. Lucrari diverse		
		Capitolul 11.12. Capitolul 11.12. Pereu		
429	DB16D	Imbracaminte de beton asfaltic cu agregate marunte, executata la cald, in grosime de 4,0 cm, cu asternere manuala	m2	-25,0000

LUCRARI EXCLUSE: 4.3 Rețele interioare de alimentare cu apă și canalizare (RAC)

Nr crt.	Simbol norme și Cod resurse	Denumire lucrărilor	U.M.	Volum
1	2	3	4	5
		Capitolul 3. Capitolul 3. Lucrari sanitare		
		Capitolul 3.3. Capitolul 3.3. Canalizarea menager fecaloida (C1)		
50	SC01B	Cada de baie din fonta emailata, tabla emailata, polimetacril, fibra de sticla etc., inclusiv cu hidromasaj, avind teava de scurgere din material plastic, montata pe picioare din fonta	buc	-2,0000

LUCRARI EXCLUSE: 4.12 Rețele exterioare de alimentare cu apă și canalizare (REAC)

Nr crt.	Simbol norme și Cod resurse	Denumire lucrărilor	U.M.	Volum
1	2	3	4	5
		Capitolul 1. Capitolul 1. Lucrari de constructii		
		Capitolul 1.2. Capitolul 1.2. Canalizare		
		Capitolul 1.2.4. Capitolul 1.2.4. Demolarea si reconditionarea		
		Capitolul 1.2.4.1. Capitolul 1.2.4.1. Drumul din asfalt		
67	DB19C	Imbracaminte de beton asfaltic cu agregat mare, executata la cald, in grosime de 6,0 cm, cu asternere manuala	m2	-48,0000
68	DB16D	Imbracaminte de beton asfaltic cu agregate marunte, executata la cald, in grosime de 4,0 cm, cu asternere manuala	m2	-48,0000

LUCRARI EXCLUSE: 4.17 Rețele electrice exterioare (REE+IEI)

№ crt.	Simbol norme și Cod resurse	Denumire lucrărilor	U.M.	Volum
1	2	3	4	5
9	DA06A1	Strat de agregate naturale cilindrate, avind funcția de rezistență filtrantă, izolatoare, aerisire, antigelivă și anticăpilară, cu asternere manuală cu balast (Instalarea unui strat de 10 cm de pietris, prin mijloace manuale)	m3	-0,8000
10	DB16D	Imbracaminte de beton asfaltic cu agregate marunte, executată la cald, în grosime de 4,0 cm, cu asternere manuală	m3	-8,0000

LUCRARI EXCLUSE: 4.18 Rețele exterioare de canalizare (REC)

№ crt.	Simbol norme și Cod resurse	Denumire lucrărilor	U.M.	Volum
1	2	3	4	5
		Capitolul 1. Capitolul 1. Lucrari de constructii		
		Capitolul 1.1. Capitolul 1.1. Canalizare		
		Capitolul 1.1.4. Capitolul 1.1.4. Demolarea și reconditionarea		
		Capitolul 1.1.4.1. Capitolul 1.1.4.1. Drumul din asfalt		
30	DB19C	Imbracaminte de beton asfaltic cu agregat mare, executată la cald, în grosime de 6.0 cm, cu asternere manuală	m2	-16,0000
31	DB16D	Imbracaminte de beton asfaltic cu agregate marunte, executată la cald, în grosime de 4.0 cm, cu asternere manuală	m2	-16,0000

LUCRARI EXCLUSE: 4.11 Instalatia fotovoltaica (EEF + IEI) (REE+IEI)

№ crt.	Simbol norme și Cod resurse	Denumire lucrărilor	U.M.	Volum
1	2	3	4	5
		Capitolul 1. Capitolul 2. Utilaj		
1	Pretul firmei	Panouri fotovoltaice, monocristaline / Photovoltaic mono-cristaline panels: 310 W, 990x1645 mm; Voc=40,2V; Vmp=33,3 V; Isc=9,79A; Imp=9,32A; module efficiency 19,03%; Umax=1000V DC; max. series fuse 16A	buc	-32,0000

LUCRARI EXCLUSE: F/N Soluții arhitecturale (SA) - conform actului de constatare nr. 3 în sumă de: 355 165.0 lei

№ crt.	Simbol norme și Cod resurse	Denumire lucrărilor	U.M.	Volum
1	2	3	4	5
		7. Sistema de drenaj		
23	SE54A	Rezervor tampon din material plastic avind capacitatea de 250 l	buc	-2,0000
24	SE52A	Pompa de drenaj, montata pe in vas, avind diametrul de 1/2" - 3/4"	buc	-2,0000

Și se includ lucrările: +135 010,00 lei cu TVA la cota zero

LUCRARI INCLUSE: 4.11 Instalatia fotovoltaica (EEF + IED) (REE+IED)

№ crt.	Simbol norme și Cod resurse	Denumire lucrărilor	U.M.	Volum
1	2	3	4	5
		Capitolul 1. Capitolul 2. Utilaj		
1	Pretul firmei	Panouri fotovoltaice, monocristaline / Photovoltaikmodul miß 120 MONO PERC Halbzellen. STC Performance 370 Wp	buc	+30,0000

LUCRARI INCLUSE: F/N Rețele de încălzire existente: înlocuirea radiatoarelor și conductelor degradate.

№ crt.	Simbol norme și Cod resurse	Denumire lucrărilor	U.M.	Volum
1	2	3	4	5
		1. Bloc A-B-V1		
		1.1. Rețele interioare de încălzire:		
		1.1.1. Conducte și armături		
1	RpSA19B	Montarea tevii din material plastic imbinată prin sudura prin polifuziune, la construcții civile, avind diametrul de 20 mm (Triplustrat Bazalt)	m	180,000
2	RpSA19C	Montarea tevii din material plastic imbinată prin sudura prin polifuziune, la construcții industriale, avind diametrul de 25 mm	m	204,000

		(Triplustrat bazalt)		
3	RpSA19C	Montarea tevii din material plastic imbinata prin sudura prin polifuziune, la constructii industriale, avind diametrul de 32 mm (Triplustrat bazalt)	m	40,000
4	RpSA19E	Montarea tevii din material plastic imbinata prin sudura prin polifuziune, la constructii industriale, avind diametrul de 40 mm (Triplustrat bazalt)	m	36,000
1.1.2. Radiatoare tip 22				
5	IB06A	Radiatoare din otel, monobloc avind lungimea de pina la 1000 mm, inclusiv (tip 22 500x800)	buc	2,000
6	IB06A	Radiatoare din otel, monobloc avind lungimea de pina la 1000 mm, inclusiv (tip 22 500x600)	buc	4,000
7	ID01A	Robinet cu ventil cu dublu reglaj (tur sau retur) pentru instalatii de incalzire central, avind diametrul nominal de 3/8" -1/2"	buc	12,000

Astfel, valoarea contractului de antrepriză nr. 156 EE din „11” septembrie 2020 pentru „Sporirea eficienței energetice a Gimnaziului „Iurie Boghiu” din satul Flămînzeni”, nu se modifică și rămâne în vigoare la suma de **20 837 624,00** (douăzeci milioane, opt sute treizeci și șapte mii, șase sute douăzeci și patru lei, zero bani) MDL cu TVA la cota 0 „zero”.

În legătură cu modificarea volumelor de lucrări, este necesară prelungirea termenului de execuție indicat la art. VI, pct 6.1 din contract.

Prin prezentul acord, în Contractul de antrepriză nr. 156 EE din „11” septembrie 2020 se aplică următoarele modificări:

1. Art. VI., pct. 6.1 se modifică și se expune în redacție nouă: „Data limită pentru execuția tuturor lucrărilor incluse în prezentul contract se stabilește **31 martie 2022**. Antreprenorul general va asigura condițiile necesare convocării Comisiei de recepție la terminarea lucrărilor imediat după data limită stabilită pentru finalizarea lucrărilor”;

2. Articolul 7, pct 7.1. va avea următorul conținut: Suma totală a prezentului Contract, constituie valoarea maximă a lucrărilor pentru proiectul „Sporirea eficienței energetice a Gimnaziului „Iurie Boghiu” din satul Flămînzeni”, respectiv 20 837 624,00 (douăzeci milioane, opt sute treizeci și șapte mii, șase sute douăzeci și patru lei, zero bani) MDL cu TVA la cota 0 (zero) inclusiv contribuția beneficiarului în valoare de 212 686,19 (două sute douăsprezece mii șase sute optzeci și șase lei, 19 bani) MDL cu TVA la cota 0 (zero). potrivit acordului adițional nr. 03 din 17 septembrie 2021

Orice modificare efectuată prin prezentul Acord adițional este obligatorie iar prevederile nemodificate rămân obligatorii în continuare pentru fiecare Parte a Contractului de antrepriză nr. 156 EE din „11” septembrie 2020.

Prezentul acord se încheie în 4 (patru) exemplare originale.
Prezentul acord se consideră încheiat la data semnării luiși intră în vigoare după primirea aprobării de la finanțator.

Rechizite și semnături.

AUTORITATE CONTRACTANTĂ

AGENȚIA DE DEZVOLTARE REGIONALĂ NORD

Adresa: MD-3110, Republica Moldova, mun. Bălți, Piața Vasile Alecsandri, 8

Tel./Fax: (+373) 231 61980, e-mail: adrnord@adrnord.gov.md

Banca: MF-TT BălțiCont trezorerial: 518430D00048AA

IBAN:MD58TRPCCW518430D00048AA

Cod fiscal:1009601000267

Director, Maria PRISACARI _____



L.Ș.

Data

27. DEC. 2021

CONTRACTANT

SC „VALDCONGRUP” SRL

Adresa: MD-2023, Republica Moldova, mun. Chișinău, str. Uzinelor 171/2

Tel./Fax: (22) 42 83 93/0 78 664664, e-mail: valdcongrup@gmail.com

Banca: BC „ENERGBANK” SA suc. Botanica, bl. Decebal

IBAN: MD47EN000000222404607858Cod fiscal:1009600000374

Administrator SC „VALDCONGRUP” SRL, Denis ȚURCAN _____



L.Ș.

Data

27. DEC. 2021

Beneficiar 1

CONSILIUL RAIONAL SÎNGEREI

Adresa: MD-6201, Republica Moldova, or. Sîngerei, str.Independenței-111

Tel./Fax:0 (262)2 20 58/2-63-53, e-mail: consiliul_raional@singerei.md

Banca: MF-TT BălțiCont trezorerial: TREZMD2X

IBAN:MD94TRPDAO20000001160200

Cod fiscal:1007601009369

Vicepreședintele raionului Sîngerei, Tudor TUTUNARU _____



L.Ș.

Data

27. DEC.

Beneficiar 2

PRIMĂRIA COMUNEI COȘCODENI

Adresa: MD-6219, Republica Moldova, satul Coșcodeni raionul Sîngerei,

Tel:(262) 36-333,e-mail: primariacoscodeni@bk.ru

Banca: MF-TT BălțiCont trezorerial: TREZMD2X

IBAN: MD80TRPDAO30000001061400

Cod fiscal: 1007601002865

Primar Comuna Coșcodeni, Liubovi GOBJILA _____



L.Ș.

Data

27. DEC. 2021

**PROCES-VERBAL
DE RECEPȚIE LA TERMINAREA LUCRĂRILOR**

Nr. 81 din 18 mai 2022

în cadrul proiectului investițional: „Sporirea eficienței energetice a clădirii Gimnaziului „Iurie Boghiu” din satul Flămânzeni, raionul Sângerei” finanțat de Uniunea Europeană prin intermediul GIZ Moldova, executat în baza contractului de antrepriză nr.165 din 08 octombrie 2020, semnat între **Agencia de Dezvoltare Regională Nord, Consiliul Raional Sângerei, Primăria com. Coșcodeni, Gimnaziul „Iurie Boghiu” din satul Flămânzeni și SRL „Valdcongrup”**.

1. Lucrările au fost executate în baza autorizației de construire nr. 01.1/14 din 22.09.2020, eliberată de Primăria comunei Coșcodeni.

2. Comisia de recepție și-a desfășurat activitatea în intervalul de la:
„18” mai 2022 până la „18” mai 2022, fiind formată din:

Președintele Comisiei:

Tudor TUTUNARU - Vicepreședintele Raionului Sângerei

Membrii Comisiei:

Maria PRISACARI - Director ADR Nord
Constantin BÂNDIU - Șef SMIP, ADR Nord
Lilia CUMPĂȚĂ - Directorul Gimnaziului „Iurie Boghiu” din satul Flămânzeni
Liubovi GOBJÎLA - Primarul comunei Coșcodeni
Pavel PÎNZARU - Persoană atestată tehnic în construcții civile
Gheorghe CIJEVSCHI - Persoană atestată tehnic în construcții civile
Igor NEAGA - Consultant implementarea proiectelor (RD Nord), GIZ Moldova

3. Au mai participat la recepție ca invitați:

Denis ȚURCAN - Director SRL „Valdcongrup”
Anatolie ȚURCAN - Diriginte de șantier SRL „Valdcongrup”
Adrian STRANZENBACH - Reprezentant Departamentul de Construcție al GIZ
Grigorii RETIȘ - Expert sisteme de ventilare, GIZ
Vasile HADÎRCĂ - Administrator SRL „Helicecom-nord”- Responsabil tehnic
Ion RUSUHAN - Inspector principal AST Nord
Constantin ANDRUȘCEAC - Administrator compania de proiectare SRL „Conex”
Mihail CURCIUC - Șef adjunct al Direcției Educației Sângerei
Alexandru BENCOSCHI - Inspectoratul pentru Protecția Mediului Sângerei
Mihail BOLOGAN - Coordonator Centrul de Sănătate Publică Sângerei
Vitalie GÎRBU - Manager local de proiect
Ion ILIEV - Șef Secția Administrativă, ADR Nord
Daniela RĂILEANU - Specialist monitorizare proiecte, ADR Nord

4. Constatările comisiei de recepție:

- 1) din documentația scrisă și desenată, care trebuia prezentată, au lipsit sau sînt incomplete piesele cuprinse în lista-anexă nr.1;
- 2) lucrările cuprinse în lista-anexă nr. 2 nu au fost executate;
- 3) în lucrările, cuprinse în lista-anexă nr.3, nu s-au respectat prevederile proiectului.

5. Comisia de recepție, în urma constatărilor făcute, propune:

Obiectul: „Sporirea eficienței energetice a clădirii Gimnaziului „Iurie Boghiu” din satul Flămânzeni, raionul Sângerei” să fie recepționat.

6. Comisia de recepție motivează propunerea făcută prin:

Obiectul corespunde cerințelor NCM și legislației în vigoare.

7. Comisia de recepție recomandă următoarele:

De a recepționa obiectul: „Sporirea eficienței energetice a clădirii Gimnaziului „Iurie Boghiu” din satul Flămânzeni, raionul Sângerei”

7.1. Descrierea obiectului recomandat spre recepție:

Obiectul cu numărul cadastral 7436208009, adresa poștală com. Coșcodeni, r-nul Sîngerei, compus din următoarele construcții: 1 teren și 4 construcții, suprafața totală, 1.4457 ha, conform certificatului despre rezultatele inspecției bunului imobil, anexat la prezentul proces-verbal.

Indicatorii realizați:

Clădire renovată și eficientizată energetic ca realizare a 15 măsuri investiționale:

- s-a termoizolat anvelopa clădirii- 6 394.3 m2
- s-a asigurat clădirea cu energie regenerabilă prin instalarea a 30 buc. de panouri fotovoltaice
- s-a iluminat clădirea pe exterior și terenul aferent 12 buc - Stilpi cu corpuri de iluminat 32W
- s-a asigurat încăperile cu sistem de ventilare și antiincendiu
- s-a asigurat clădirea cu inventar sanitar
- s-a construit calea de acces pentru persoanele cu dizabilități
- s-a modernizat și dotat bucătăria cu echipament tehnic

Sumă totală a lucrărilor recepționate este de 21 507 000,81 lei cu TVA la cota zero.

8. Prezentul proces-verbal conținând 2 filă și 3 anexe numerotate, cu un total de 5 file, și a fost încheiat astăzi: 18 mai 2022, în 6 exemplare

Președintele comisiei:

Tudor TUTUNARU

Membrii comisiei:

Maria PRISACARI

Constantin BÂNDIU

Lilia CUMPĂȚĂ

Liubovi GOBJÎLA

Pavel PÎNZARU

Gheorghe CIJEVSCHI

Igor NEAGA

9. Concluzia Agenției pentru Supraveghere Tehnică:

Lucrarea este finalizată
SP JAT Nord
J. Reșcușan

(numele, prenumele, funcția)

L.Ș.

” ”

2022

TRANSMISĂ:

Antreprenor:

18 mai 2022

Denis BURCAN

Director SRL „Valdcongrup”



PRIMITĂ:

Autoritate Contractantă:

18 mai 2022

Maria PRISACARI

Director ADR Nord

Prisacari

L.Ș.

PRIMITĂ:

BENEFICIARUL:

18 mai 2022

Tudor TUTUNARU

Vicepreședintele Raionului Sîngerei

L.Ș.



Lista lucrărilor cuprinse în Documentația Tehnică ce n-au fost executate.

De remediat denivelările pavajului
de către comisia recepției la
terminarea lucrărilor.

Termen de remediere - 15 zile.

Autoritate Contractantă:

Maria PRISACARI

Responsabil Tehnic:

Vasile HADÎRCĂ



Director ADR Nord



SRL „Helicecom-nord”

Lista lucrărilor cuprinse in Documentația Tehnică la care nu s-a respectat prevederile proiectului

A large area of the page is crossed out with a diagonal blue line, indicating that the list of works is empty.

Autoritate Contractantă:

Maria PRISACARI



Director ADR Nord



Responsabil Tehnic:

Vasile HADÎRCĂ



SRL „Helicecom-nord”

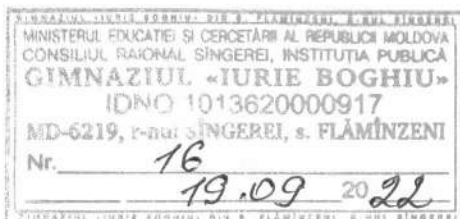

SCRISOARE DE RECOMANDARE

Am fost onorați să colaborăm cu compania de construcții S.R.L. "Valdcongrup", dat fiind faptul că pe parcursul executării lucrărilor, atât conducerea cât și personalul au dat dovadă de înalte aptitudini profesionale.

Calitatea soluțiilor tehnice implementate de specialiștii companiei date, precum și capacitatea acestora de a coordona și monitoriza respectarea tuturor etapelor proiectului și termenii de execuție corespunzătoare acestora, ne-au determinat să continuăm colaborarea până în prezent.

În cadrul proiectului "*Sporirea eficienței energetice a Gimnaziului "Iurie Boghiu" din satul Flămînzeni, raionul Singereei*" au fost executate lucrări complexe de construcții, instalațiile executate de compania S.R.L. "Valdcongrup" s-au remarcat prin standardele înalte de calitate și eficiență, respectând normele tehnice de execuție.

Apreciem parteneriatul cu întreprinderea S.R.L. "Valdcongrup", datorită exigențelor de calitate transpuse în lucrările efectuate, corectitudinii și promptitudinii în îndeplinirea tuturor obligațiilor asumate, motiv pentru care o recomandăm cu încredere tuturor celor ce caută profesioniști în construcții.

Directorul gimnaziului Cheerj / Cumpătă Lilia/



Anexa nr. 13

 la Documentația standard nr. ocds-b3wdp1-MD-1695981467453
 din "29"septembrie 2023

DECLARAȚIE

privind lista principalelor lucrări executate în ultimul an de activitate

Nr.	Obiect contract	Denumire/Nume beneficiar/Adresa	Calitatea antreprenorului*	Preț contract/valoare lucrărilor executate	Perioada de execuție a lucrării (luni)	Numărul și data procesului verbal de recepție la terminarea lucrărilor
1	Sporirea eficienței energetice a gimnaziului "Iurie Boghiu" din s. Flămâzeni, r-nul Sîngerei	ADRNord	contractant unic	21 507 000	15	Nr. 81 din 18 mai 2022
2	Sporirea eficienței energetice a clădirii Liceului Teoretic "Holercani" din s. Holercani, r-nul Dubăsari	ADRCentru	contractant unic	17 353 537	24	Nr. 30 din 11 octombrie 2022
3	Construirea rețelei de apeduct în s. Biliceni Vechi r-nul Sîngerei cu conectarea la sursele de apă din râul Nistru prin branșament la apeductul Bălți-Sîngerei etapa III	Primăria com. Biliceni Vechi r-nul Sîngerei	contractant unic	9 208 013	12	Nr.4 din 23 martie 2022
4	Sporirea eficienței energetice a clădirii Liceului Teoretic "Mihai Eminescui" din mun. Ungheni	ADRCentru	contractant unic	61 119 965,66	24	Nr.04/11 din 04 noiembrie 2022
5	Rețele exterioare de canalizare și stația de epurare a apei în s.Bugeac, r-nul Comrat	Primăria s.Bugeac, r-nul Comrat	contractant unic	6 329 363	15 luni	Nr. 2 din 25 martie 2022
6	Canalizarea s.Congaz, r-nul Comrat	Primăria s. Congaz	contractant unic	5 760 845	10 luni	Nr. 1 din 28 iulie 2022
7	Construcția rețelelor de aprovizionare cu apă potabilă a locuitorilor din s.Temeleuți r-nul Florești	Primăria s.Temeleuți r-nul Florești	contractant unic	7 077 814	6 luni	în execuție
8	Construcția rețelelor de aprovizionare cu apă potabilă a locuitorilor din s.Cerņița r-nul Florești	Primăria s.Cerņița r-nul Florești	contractant unic	6 525 048	6 luni	în execuție
9	Construcția rețelelor de aprovizionare cu apă potabilă a locuitorilor din s.Coșerņița r-nul Florești	Primăria s.Coșerņița r-nul Florești	contractant unic	8 637 081,60	6 luni	în execuție

10	Construcția rețelelor de aprovizionare cu apă potabilă a locuitorilor din s.Văscăuți r-nul Florești	Primăria s.Văscăuți r-nul Florești	contractant unic	7 160 494,60	6 luni	în execuție
11	Construcția rețelelor de canalizare magistrale și a stației de epurare în s. Ignăței, r-nul Rezina	Primăria s. Ignăței, r-nul Rezina	contractant unic	7 154 238	10 luni	în execuție
12	Îmbunătățirea procesului educațional în instituția de educație timpurie Nr.4 ANDRIEȘ	Primăria mun. Hîncești	contractant unic	8 496 360	7 luni	Nr. din 16 iunie 2023
13	Extindereasistemului intern de aprovizionare cu apă potabilă și sistemul de canalizare în sectorul III localizat în s.Cotiujenii Mari, r-nul Șoldănești	Primăria s. Cotiujenii Mari r-nul Șoldănești	contractant unic	6 816 061	12 luni	Nr. 1 din 9 iunie 2023
14	Sanitație pentru Bilicenii Vechi	Primăria s. Bilicenii Vechi, r-nul Sîngerei	contractant unic	10 022 726	7 luni	în execuție
15	Lucrări de construcție a edificiului Substației de Asistență Medicală Urgentă Prespitalicească Orhei din str. Al. Donici, r-nul Orhei	IMSP Centru de Asistență Medicală Urgentă Prespitalicească	contractant unic	32 740 144,39	11 luni	în execuție

*Se precizează calitatea în care a participat la îndeplinirea contractului, care poate fi de: contractant unic sau lider de asociație; contractant asociat; subcontractant.

Semnat:

MSign

(semnătura)

Nume:

ȚURCAN Denis

MSign

Funcția în cadrul întreprinderii:

Director

Denumirea întreprinderii:

VALDCONGRUP S.R.L.

S.C. "VALDCONGRUP" S.R.L.

C/f: 1009600000374

Email: valdcongrup@gmail.com

Tel: 0 22 428393; 0 78 664664

Fax: 0 22 428062

Adresa: str. Uzinelor 171/2, Chişinău, Republica Moldova



Anexa nr. 14

la Documentația standard nr. ocds-b3wdp1-MD-1695981467453
din "29"septembrie 2023

DECLARAȚIE

privind dotările specifice, utilajul și echipamentul necesar pentru îndeplinirea corespunzătoare a contractului

Nr. d/o	Denumirea principalelor utilaje, echipamente, mijloace de transport, baze de producție (ateliere, depozite, spații de cazare) și laboratoare produse de ofertant ca necesare pentru executarea lucrării, rezultate în baza tehnologiilor pe care el urmează să le adopte	Unitatea de măsură (bucăți și seturi)	Asigurate din dotare	Asigurate de la terți sau din alte surse
0	1	2	3	4
BAZE DE PRODUCȚIE				
1	Oficiu	m2	150,00	Proprie
2	Depozite	m2	2.226,90	Proprie
MECANISME				
1	Autobasculanta Mercedes AXOR 18,0 t	buc	1	Proprie
2	Autobasculanta Mercedes AXOR 2528 26,0 t	buc	1	Proprie
3	Automacara Zil ГЯ 133	buc	1	Proprie
4	Basculantă MAN TGL 8.180 7,5 t	buc	1	Proprie
5	Basculantă Iveco Ford 18,0 t	buc	1	Proprie
6	Buldoexcavator CAT 432E 10,7 t	buc	1	Proprie
7	Buldoexcavator CAT 432E 10,7 t	buc	1	Proprie
8	Bus Mercedes Sprinter 213 CDI 2,5 t	buc	1	Proprie
9	Excavator CAT 308E2 CR 8,3 t	buc	1	Proprie
10	Excavator CAT 307C 8,3 t	buc	1	Proprie
11	Excavator CAT 305D 5,1 t	buc	1	Proprie
12	Excavator CAT 307C 8,3 t	buc	1	Proprie
13	Excavator TEREX HR 18 5,0 t	buc	1	Proprie
14	Mercedes Sprinter 311 CDI 2,5 t	buc	1	Proprie
UTILAJE				
15	Aparat de sudură PE cap la cap Ritmo 160 Basic	buc	1	Proprie
16	Aparat de găurit Makita, Bosch	buc	1	Proprie
17	Aparat de sudură PE cap la cap Ritmo 355 Basic	buc	1	Proprie
18	Aparat de sudură PE cap la cap Techodue PT160	buc	1	Proprie
19	Aparat de sudură Basic 315 -vi-2	buc	1	Proprie
20	Aparat de tăiat faianța 600 mm	buc	1	Proprie
21	Aparat de tăiat faianța 750 mm	buc	1	Proprie
22	Aparata de sudura	buc	1	Proprie
23	Aparata de sudura prin electrofuziune	buc	1	Proprie
24	Aparata de sudura Model Control Unit 0.5 HP A / P2005	buc	1	Proprie
25	Ascensoare hidraulice, capacitate de ridicare	buc	1	Proprie
26	Baracă pentru personal	buc	5	Proprie
27	Betoniera 0,33	buc	1	Proprie
28	Ciocan de abataj Hilti TE 6-A36	buc	1	Proprie

29	Ciocan de abataj_Stark AG750	buc	1	Proprie
30	Ciocan de abataj_Stark RH 1110	buc	2	Proprie
31	Ciocan demolator_Bosch	buc	1	Proprie
32	Ciocan rotativ GBH11	buc	1	Proprie
33	Ciocan rotopercutor_Einhell TC-RH 900	buc	1	Proprie
34	Ciocan rotopercutor_Stark RH 1350	buc	1	Proprie
35	Cofraje din metal	m2	500	Proprie
36	Compactor mecanic cu ardere internă 150 kg_Lombardini	buc	2	Proprie
37	Compactor mecanic cu ardere internă 150 kg	buc	1	Proprie
38	Compactor mecanic cu ardere internă 150 kg	buc	1	Proprie
39	Compresor	buc	2	Proprie
40	Compresor, 8atm	buc	1	Proprie
41	Container metalic pentru depozitare materiale	buc	1	Proprie
42	Containere pentru gunoi de construcție	buc	2	Proprie
43	Echipamente și / sau vehicule temporare de control / control	set	2 set	Proprie
44	Fierăstrău vertical_Bosch PST 650	buc	1	Proprie
45	Foarfece - Guillotină	buc	1	Proprie
46	Generator de curent 6.8 kW_Farmer FAG 6500	buc	1	Proprie
47	Generator_Hagel	buc	1	Proprie
48	Generator_DWG 4.2	buc	1	Proprie
49	Generator_GT 25-17	buc	1	Proprie
50	Generator_SPG6500 5.0 kw petrol	buc	1	Proprie
51	Instalație de foraj_PU-20 Lifan	buc	1	Proprie
52	Macara de fereastră	buc	2	Proprie
53	Macara mobilă	buc	2	Proprie
54	Mai mecanic	buc	2	Proprie
55	Mașină de găurire diamantată_Cedima C-BMH-160	buc	1	Proprie
56	Mașină de găurit_Einhell TC-ID 720E	buc	1	Proprie
57	Mașină de găurit_Hitachi DS 18DBSL	buc	1	Proprie
58	Mașină de înșurubat_Stark CD 12-2 Li-Ion	buc	1	Proprie
59	Mașină de mestecat_Einhel TC-MX 1400-2E	buc	1	Proprie
60	Mașină de taiat asfalt_FUBAG Ranger 450	buc	2	Proprie
61	Mașină de tăiat asfalt_GDE30-17	buc	1	Proprie
62	Mașină de tăiat faianță și faianță TR201E	buc	1	Proprie
63	Mașină de tencuit Mondial	buc	1	Proprie
64	Miră de nivelment_Bosch GR500	buc	1	Proprie
65	Miră de nivelment_Kapro 603-5M	buc	1	Proprie
66	Miră de nivelment_PH3-3000C	buc	1	Proprie
67	Motoburghiu STIHL BT130	buc	1	Proprie
68	Motocompresor mobil de aer	buc	1	Proprie
69	Nivelă laser pentru faianță_Bosch PLT-2	buc	1	Proprie
70	Nivelmetru 2H-10KJI	buc	1	Proprie
71	Nivelmetru 3H-5JI	buc	1	Proprie
72	Nivelmetru_H3-3	buc	1	Proprie
73	Laborator pentru testarea țevilor PEID	buc	1	Proprie
74	Odometru Silverline	buc	1	Proprie
75	Perforator HR 2450	buc	1	Proprie
76	Pichet pentru stingerea incendiilor	buc	1	Proprie
77	Piciorul de compactare	buc	1	Proprie
78	Piciorul de compactare_SRV300	buc	1	Proprie
79	Placa vibrantă_CF Hd	buc	1	Proprie
80	Polizor unghiular_Hitachi G 23SW2	buc	1	Proprie
81	Polizor unghiular_Makita, Bosch	buc	1	Proprie
82	Polizor unghiular_Stark AG2500	buc	1	Proprie
83	Polizor unghiular_Stark AG750	buc	1	Proprie
84	Polizor unghiular_Stark AG850R	buc	1	Proprie

85	Pompă electrică	buc	1	Proprie
86	Pompă mobilă pentru ape subterane	buc	1	Proprie
87	Pompă mobilă pentru ape subterane	buc	1	Proprie
88	Pompă mobilă pentru ape subterane	buc	1	Proprie
89	Pompă mobilă pentru ape subterane	buc	1	Proprie
90	Sisteme de susținere cu pâlnie de până la 5 m adâncime	m	45	Proprie
91	Schele	m2	2000	Proprie
92	Tăietor de asfalt lamă	buc	1	Proprie
93	Taietoare de faianta electrica 900W	buc	1	Proprie
94	Telemetru_Bosch	buc	1	Proprie
95	Teodolit	buc	1	Proprie
96	Tobogan din plastic pentru evacuarea gunoiiului L=15 m	buc	1	Proprie
97	Topitor de bitum	buc	1	Proprie
98	Vibrator de adincime	buc	1	Proprie
99	Vibrator de suprafata	buc	1	Proprie
100	Vibrator universal cu motor cu ardere interna	buc	1	Proprie
101	WC ecologic	buc	1	Proprie

Semnat:

MSign

(semnătura)

Nume:

ȚURCAN Denis

MSign

Funcția în cadrul întreprinderii:

Director

Denumirea întreprinderii:

VALDCONGRUP S.R.L.

S.C. “VALDCONGRUP” S.R.L.

C/f:100960000374

Email:valdcongrup@gmail.com

Tel:0 22 428393; 0 78 664664

Fax:0 22 428062

Adresa:str. Uzinelor 171/2, Chişinău,



**DOCUMENTE CARE ATESTĂ FAPTUL CĂ
„VALDCONGRUP” SRL SE AFLĂ ÎN
POSESIA DOTĂRILOR TEHNICE
NECESARE PENTRU ÎNDEPLINIREA
CONTRACUTULUI**

DOCUMENTE CARE ATESTĂ FAPTUL CĂ „VALDCONGRUP” SRL SE AFLĂ ÎN POSESIA UTILAJULUI

Ca urmare a participării S.C. "Valdcongrup" S.R.L. la procedura de achiziție publică, vă prezentăm spre examinare documente care atestă faptul că utilajul prezentat se află în posesia întreprinderii.

MECANISME

1. Buldoexcavator - CAT 432 E_10,7t_Anul 2011



**Figura 1. Certificat de înmatriculare
CAT432E**



Figura 2. Vedere Nr.1 CAT432E



Figura 3. Vedere Nr.2 CAT432E



Figura 4. Vedere Nr.3 CAT432E

2. Buldoexcavator - CAT 432 E_10,7t_Anul 2008



Figura 5. Certificat de înmatriculare CAT432E

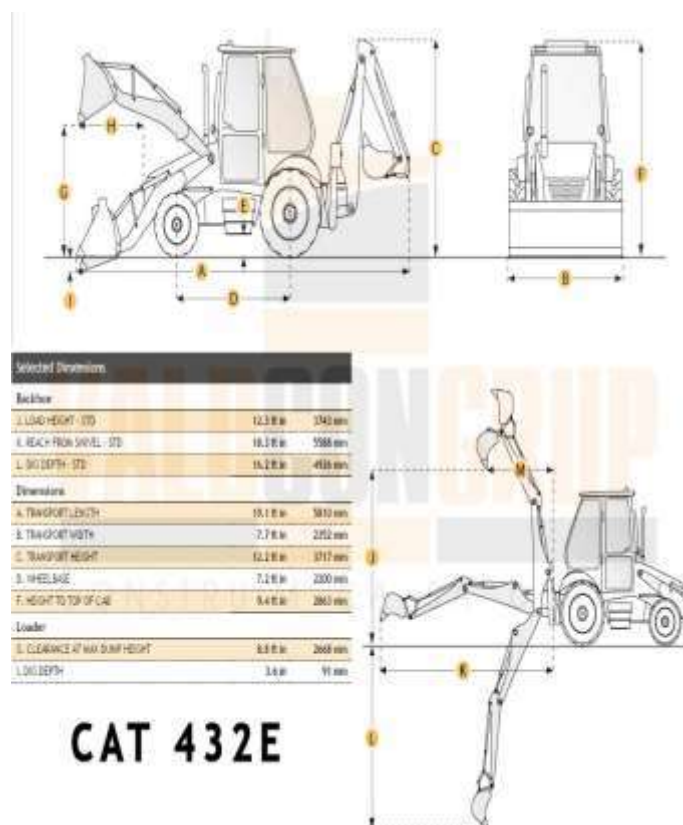

CAT 432E

Figura 6. Caracteristicile tehnice CAT432E



Figura 7. Vedere Nr.1 CAT432E



Figura 8. Vedere Nr.2 CAT432E

3. Excavator – CAT 308E2 CR _8,3t_Anul 2017

Formularul tipizat TV-25

Biroul vamal
Таможня

2070
CHISINAU (P.V.),
(data)
31/01/2023

Republica Moldova
Республика Молдова

ADEVERINTĂ
УДОСТОВЕРЕНИЕ Nr. 0768149

pentru mijlocul de transport importat
на импортируемое транспортное средство

Modelul și marca
Вид и марка

Serie nr.
Кузов №

EXCAVATOR CATERPILLAR 308E2 CR

Pozesor
Владелец

"VALDCONGRUP" SRL

Domiciliul
Место жительства

MUN. CHISINAU

Pasaport nr.
Паспорт №

100960000374

Colaboratorul vamal
Сотрудник таможни

Primit
Получено Adrian

1320

Бюро по работе «Таможня», ул. № 11, 1320000

Figura 9. Certificat de înmatriculare CAT 308E2 CR



Figura 10. Vedere Nr.2 CAT 308E2 CR



Figura 11. Vedere Nr.3 CAT 308E2

4. Excavator - CAT-305 D_5,1 t_Anul 2010

Formulară tipizat TV-25

Republica Moldova
Республика Молдова

2070
CHISINAU 1997.

02/07/2019

ADEVERINȚĂ
УДОСТОВЕРЕНИЕ Nr. 0541116

pentru mijlocul de transport importat
на импортируемое транспортное средство

Model și serie
Вид и номер

Сложение и
Курс №

Розмер
Владение

Деталист
Место жительства

Резидент и
Паспорт №

EXCAVATOR CAT 305D

CAT0305DJXER00334

"VALDCONGRUP" SRL

MUN. CHISINAU

1009600000374

Служба государственной
Служба таможен

1999

Адрес
Почтовый
Gatiuș Ion Jorjian





Figura 12. Adeverință CAT-305 D



Figura 13. Vedere Nr.1 CAT-305 D



Figura 14. Vedere Nr.2 CAT-305 D

5. Excavator - CAT 307C_8,3 t_Anul 2008

Formularul tipizat TV-25

Republica Moldova
Республика Молдова

Birotul vamal
Таможня

(data)
19/01/2016

ADEVERINȚĂ
УДОСТОВЕРЕНИЕ Nr. 0429747

pentru mijlocul de transport importat
на импортируемое транспортное средство

Modelul și marca
Вид и марка

Caroserie nr.
Кузов №

Posesor
Владелец

Domiciliul
Место жительства

Pașaport nr.
Паспорт №

EXCAVATOR CAT 307 C

CAT0307CEBME01669

"VALDCONGRUP" SRL

MUN. CHISINAU

1009600000374

Colaboratorul vamal
Сотрудник таможни

Primit
Получен

Deputat
Депутат

182

Figura 15. Adeverință CAT 307C



Figura 16.. Vedere Nr.1 CAT307C



Figura 17. Vedere Nr.2 CAT307C

6. Excavator - CAT 307C_8,3 t_Anul 2007



Rechnung

Kunden-Nr. 14, 82747, Buchstabe
 Adresse M.O. Bauelemente und Baumaschinen GmbH & Co. ...

Aufg./Nr.	Menge	Einheit	Preis	MwSt.	Netto
14.01.2017	1	Stück	21.880,00	0,00	21.880,00

Summe € 21.880,00



Figura 18. Factură CAT 307C

Figura 19.. Vedere Nr.1 CAT307C



Figura 20.. Vedere Nr.2 CAT307C



Figura 21.. Vedere Nr.3 CAT307C

7. Excavator - TEREX HR18_5,0 t_Anul 2004



Figura 22. Adeverință pentru mijlocul de transport



Figura 23. Vedere Nr.1 TEREX HR 18



Figura 24. Vedere Nr.3 TEREX HR18



Figura 25. Vederea .Nr.2 TEREX HR18

8. Autobasculantă - Mercedes AXOR _18,0 t _Anul 2007

CERTIFICAT DE ÎNMATRICULARE		REPUBLICA MOLDOVA	
LAL948		E1	X
N3		E2	WDB9505092L221473
BA 10		G	8200
MERCEDES		F1	18000
<		S1	2
AXOR		P1	6370
2007		P3	MOTORINĂ
WDB9505092L221473		P	COMBINATE
219501006		X	
		H	08 02 2021
		X	
		Z	ASP

"VALDCONGRUP" S.R.L.	
C1.2	1009600000374
C1.3	MDA CHIȘINĂU
C4	PROPRIETAR
X1	SCHIMB COL. DIR.

A Numărul de înmatriculare; B Anul fabricației; C1.1 Titularul; C1.2 Numărul de identificare al titluzului; C1.3 Adresa; C4 Drepturi asupra vehicului; D1 Marca; D2 Tipul vehicului; D3 Descrierea comercială; E Numărul de identificare al vehicului (VIN); E1 Numărul caroseriei (ataș); E2 Numărul șasiului; F1 Masa maximă autorizată, kg; G Masa proprie, kg; H Perioada valabilității; I Data înmatriculării; J1 Categoria/subcategoria vehicului; J2 Tipul caroseriei; P1 Capacitatea motorului, cm³; P3 Tipul de combustibil sau de sursă de putere; Q Raportul putere/gramatură, kW/kg; R Culoarea; S1 Numărul de locuri pe scaune; X1 Mențiuni speciale; Z Autoritatea emitentă.

IDNV (Codul vehicului în RST): 3021071002673

Figura 26. Certificat de înmatriculare Mercedes AXOR



Figura 27. Vedere Nr1 AXOR



Figura 28. Vedere Nr2 AXOR

9. Autobasculantă - Mercedes AXOR 2528_26,0 t _Anul 2005

REPUBLICA MOLDOVA CERTIFICAT DE ÎNMATRICULARE	
A CRF156	E2 WDB9506052K995708
J1 AUTOCAMION	G 11080 F1 26000
D1 MERCEDES	S1 2 P1 6370
D2 AXOR 2528	P5 90692600452905
D3 BENĂ	P3 MOTORINĂ
B 2005	R ROȘU
E WDB9506052K995708	Q X
E1 X	I 29 01 2014
	H X
149500624	

C1.1 "VALDCONGRUP" S.R.L.
C1.2 1009600000374
C1.3 MDA CHIȘINĂU
C4 PROPRIETAR
Z ÎS "CRIS"REGISTRU"
X REUTILARE MECANISM DIRECȚIE DISPOZITIV DE RIDICARE
<small>A Numărul de înmatriculare; B Anul fabricației; C1.1 Titularul; C1.2 Numărul de identificare al titularului; C1.3 Adresa; C4 Drepturi asupra vehiculului; D1 Marca; D2 Modelul; D3 Tipul caroseriei; E Numărul de identificare al vehiculului (VIN); E1 Numărul caroseriei (staș); E2 Numărul șasiului; F1 Masa maximă autorizată, kg; G Masa proprie, kg; H Perioada valabilității; I Data înmatriculării; J1 Tipul vehiculului; P1 Capacitatea motorului, cm³; P3 Tipul de combustibil sau de sursă de putere; P5 Numărul motorului; Q Raportul putere/greutate, kW/kg; R Culoarea; S1 Numărul motorului; Z Autoritatea emitentă.</small>
INDV (Codul vehiculului în RST) 3014095000668

Figura 29. Certificat de înmatriculare Mercedes AXOR 2528



Figura 30. Vedere Nr.2 MB AXOR 2528



Figura 31. Vedere Nr.3 MB AXOR 2528



Figura 32. Vedere Nr.1 MB AXOR 2528

10. Autobasculantă – Man TGL 8.180 _7,5 t _Anul 2011



Figura 33. Certificat de înmatriculare Man TGL 8.180



Figura 34. Vedere Nr.1 Man TGL 8.180

12. Bus - Mercedes Sprinter 213 CDI_2,5t_Anul 2002



Figura 37. Certificat de înmatriculare Mercedes Sprinter 213 CDI



Figura 38. Vedere Nr.1 Mercedes Sprinter 213 CDI

13. Bus - Mercedes Sprinter 311 CDI_2,5 t_Anul 2006



Figura 39. Certificat de înmatriculare Mercedes Sprinter 311 CDI



Figura 40. Vedere Nr.1 Mercedes Sprinter 311 CDI

14. Macara

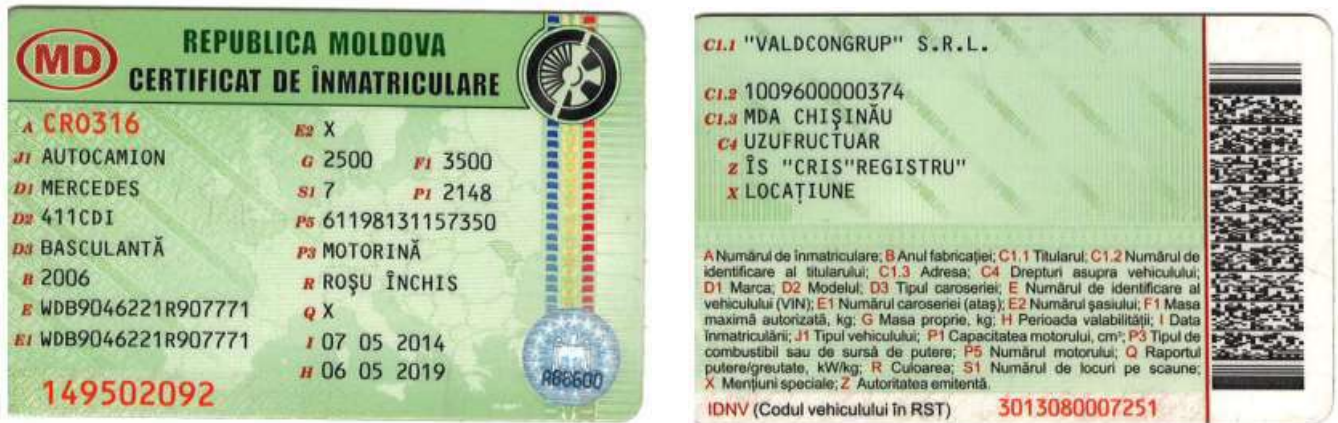

Figura 41. Vedere Nr.1



Figura 42. Vedere Nr.2



Figura 43. Vedere Nr.3



Figura 44. Vedere Nr.1



Figura 45. Vedere Nr.2

15. Compactor mecanic



Figura 46. Vedere Nr.1



Figura 47. Vedere Nr.2



Figura 48. Vedere Nr.1 SRV 300

16. Placa vibrantă



Figura 49. Vedere Nr.1



Figura 50 Vedere Nr.2

17. Motoburghiu



Figura 51. Vedere Nr.1 STIHL

18. Tăietor de asfalt lamă



Figura 52. Vedere Nr.1



Figura 53. Vedere Nr.2



Figura 54. Vedere Nr.3



Figura 55. Vedere Nr.1



Figura 56. Vedere Nr.2

19. Compresor mobil de aer



Figura 57. Vedere Nr.1 WIXO



Figura 58. Vedere Nr.1



Figura 59. Vedere Nr.2

20. Aparata de sudura EVERWELD



Figura 60. Vedere Nr.1



Figura 61. Vedere Nr.2

21. Instalație de foraj



Figura 62. Vedere Nr.1



Figura 63. Vedere Nr.2



Figura 64. Vedere Nr.3

22. Ciocan demolator



Figura 65. Vedere Nr.1 BOSCH

23. Pompă mobilă pentru ape subterane



Figura 66. Vedere Nr.1



Figura 67. Vedere Nr.2

24. Generator



Figura 68. Vedere Nr.1 HAGEL

25. Baracă / vagon pentru personal



Figura 69. Baracă Nr.1



Figura 70. Baracă Nr.3



Figura 71. Baracă Nr.2



Figura 72. Baracă Nr.4

26. Container metalic pentru depozitare materiale



Figura 73. Vedere Nr.1

27. Tobogan din plastic pentru evacuarea gunoiului



Figura 74. Vedere Nr.1



Figura 75. Vedere Nr.2

28. Containere pentru gunoi de construcție



Figura 76. Vedere



Figura 77. Vedere Nr.2

29. Schele pentru fațade



Figura 78. Vedere Nr.1



Figura 79. Vedere Nr.2

30. Sisteme de susținere cu până



Figura 80. Vedere Nr.1



Figura 81. Vedere Nr.2

DECLARAȚIE

privind personalul de specialitate propus pentru implementarea contractului

Nr. d/o	Funcția	Studii de specialitate	Vechimea în munca în specialitate (ani)	Numărul și denumirea lucrărilor similare executate în calitate de conducător	Numărul certificatului de atestare Data eliberării
1	2	4	5	6	7
Diriginte de Șantier					
1	Diriginte de Șantier	UTM	38	Conform Anexei	Nr. 0622 din 17.10.2019
	1. Construcții civile, industriale și agrozootehnice				Nr. 0228 din 16.10.2019
	Diriginte de Șantier Lucrări Specializate				
	1. Instalații și rețele de alimentare cu apă și canalizare 2. Instalații și rețele de încălzire 3. Instalații de ventilație și climatizare				
2	Diriginte de Șantier	UTM	16	Conform Anexei	Nr. 0365 din 14.02.2019
	1. Construcții civile, industriale și agrozootehnice 2. Construcții rutiere				
3	Diriginte de Șantier Lucrări Specializate	UTM	30	Conform Anexei	Nr. 0111 din 20.12.2018
	1. Instalații și rețele electrice 2. Instalații de automatizare				
4	Diriginte de Șantier Lucrări Specializate	UTM	15	Conform Anexei	Nr. 0282 din 12.02.2020
	1. Instalații de automatizare				
	2. Instalații și rețele de telecomunicație 3. Instalații de semnalizare				
Maistru în construcții					
5	Maistru în construcții	UTM	10		
6	Maistru în construcții	UTM	7		
Inginer la Lucrări de Proiecte și Devize					
7	1.D. Elaborarea devizelor: Devize de cheltuieli.	UTM	12	Conform Anexei	Nr. 099 din 6.11.2019
Securitate și Sănătate în Muncă					
8	Certificat de calificare profesională în domeniul Securității și Sănătății în Muncă – Nivelul I	USM	12	Conform Anexei	Seria SSM I Nr.06719 din 29.01.2021

9	Certificat de calificare profesională în domeniul Securității și Sănătății în Muncă – Nivelul II	UTM	4	Conform Anexei	Seria SSM II Nr.01184 din 05.02.2021
Specialiști					
Instalatori rețele edilitare					
10	Electrogazosudor	Studii profesionale	29	Conform Anexei	Nr.0198-22 din 31-01-22
11	Sudor mase plastice	Studii profesionale	4	Conform Anexei	Nr.0203-22 din 31-01-22
12	Electrogazosudor la sudare cu arc electric	Studii profesionale	19	Conform Anexei	Nr.139 din 24-11-21
13	Electrosudor la sudarea manuală	Studii profesionale	21	Conform Anexei	Nr.0190-22 din 21-01-22
14	Montator conducte exterioare	Studii profesionale	24	Conform Anexei	Nr.0161-22 din 31-01-22
15	Lăcătuș-instalator	Studii profesionale	10	–	–
Construcții capitale și Reconstrucții					
16	Electrician-montator-cablator	4 persoane			
17	Muncitori auxiliari	17 persoane			
18	Strungar	1 persoană			
19	Sudor	2 persoane			
20	Țimplar în construcții	5 persoane			
21	Tencuitor	4 persoane			
22	Zidar	2 persoane			
Mecanizatori și Logistică					
23	Administrația și logistică	4 persoane			
24	Masinist Excavatorist	4 persoane			
25	Mecanic	1 persoană			
26	Șef de garaj	1 persoană			
27	Șofer Autocamion	3 persoane			

Semnat:

MSign

(semnătura)

Nume:

ȚURCAN Denis

MSign

Funcția în cadrul întreprinderii:

Director

Denumirea întreprinderii:

VALDCONGRUP S.R.L.

S.C. "VALDCONGRUP" S.R.L.

C/f:1009600000374

Email:valdcongrup@gmail.com

Tel:0 22 428393; 0 78 664664

Fax:0 22 428062

Adresa:str. Uzinelor 171/2, Chișinău, Republica Moldova



CERTIFICATE DE ATESTARE

TEHNICO-PROFESIONALĂ

A DIRIGINȚILOR DE ȘANTIER / SPECIALIȘTILOR CALIFICAȚI

CERTIFICATE DE ATESTARE TEHNICO-PROFESIONALĂ

A DIRIGINȚILOR DE ȘANTIER/PERSONALULUI CALIFICAT

Ca urmare a participării S.C."Valdcongrup" S.R.L. la procedura de achiziție publică, vă prezentăm spre examinare certificatele de atestare tehnico-profesională și a personalului calificat.

1. **Țurcan Anatolii** – Diriginte de Șantier / Diriginte de Șantier cu executarea lucrărilor Specializate și instalațiilor aferente construcțiilor.
➤ Domeniile:
1. Construcții civile, industriale și agrozootehnice



Figura 1. Legitimație Seria 2019-DȘ, Nr.0622

- Domeniile:
1. Instalații și rețele de alimentare cu apă și canalizare;
 2. Instalații și rețele de încălzire;
 3. Instalații de ventilare și climatizare.



Figura 3. Legitimație Seria 2019- DLS, Nr.0228

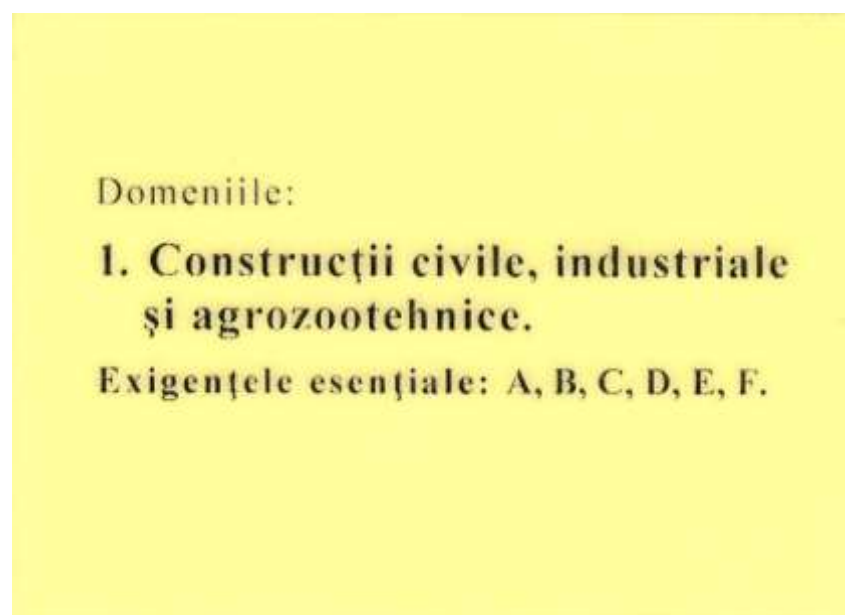

Figura 4. Certificat de atestare tehnico-profesională Seria 2019-DLS, Nr.0228

2. **Topal Veaceslav** - Diriginte de Șantier.
- Domeniile:
1. Construcții civile, industriale și agrozootehnice
 2. Construcții rutiere:
- a) *drumuri și piste de aviație*

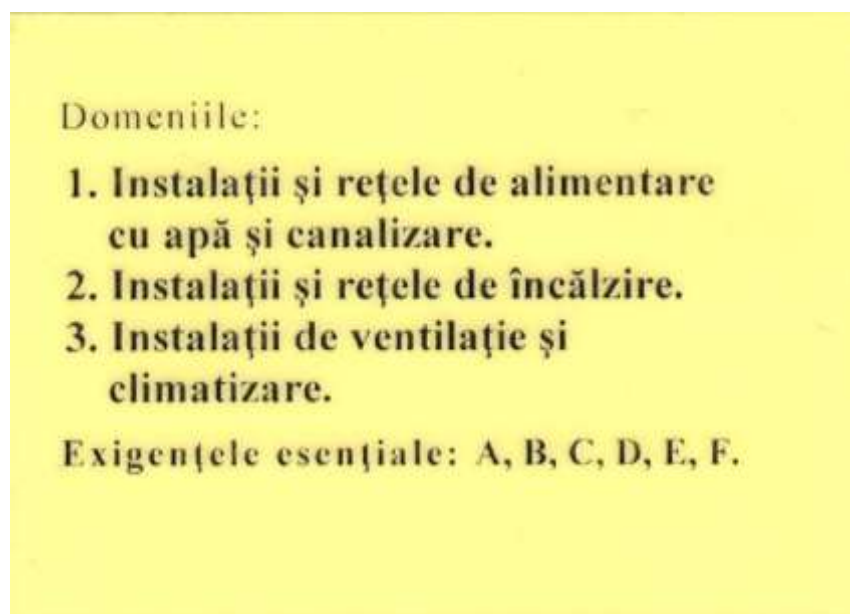

Figura 5. Certificat de atestare tehnico-profesională Seria 2019-DȘ, Nr.0365

3. **Uzun Serghei** – Diriginte de Șantier cu executarea lucrărilor specializate și instalațiilor aferente construcțiilor.

➤ Domeniile:

1. Instalații și rețele electrice;
2. Instalații de automatizare.



Figura 6. Legitimatie Seria 2018-DLS, Nr.0111

TALON DE AUTORIZARE Nr. <u>733</u>		<1000V	"da"	≥.000V	"da"
grupa de securitate electrică					
Nume, Prenume		<u>25.09.2020</u>			
Funcția		<u>Uzun Serghei</u>			
Agent Economic		<u>Inginer RGE, sef. LET, electrician autorizat SA "Stag Textile Indusreg"</u>			
Comisia de autorizare a Serviciului Teritorial Chișinău, DSE al		Comisia de autorizare		Comisia de autorizare	
Valabil până la		<u>25.09.2021</u>			
Semnătura, numele, prenumele președintelui Comisiei		Semnătura, numele, prenumele președintelui Comisiei		Semnătura, numele, prenumele președintelui Comisiei	
<u>Liomid BONDARI</u>					

Tip personal		
Administrativ - tehnic	" nu "	
Operativ	" da "	
Reparații	" da "	
Electrotehnologic	" nu "	
Specialist securitate și sănătate în muncă	" nu "	
Lucrări Speciale		
Încercări și măsurări	" da "	
Personal delegat	" da "	
Lucrări sub tensiune	" nu "	
Lucrări sub tensiune indusă	" nu "	
Lucrări de escaladare	" da "	
Mențiuni ale Comisiei de autorizare		
„DA” simbolizează autorizarea pentru categoria respectivă		
„NU” simbolizează lipsa autorizării pentru categoria respectivă		

Figura 7. Talon de autorizare Nr.733 din 25.09.2020



Figura 8. Certificat de atestare tehnico-profesională Seria 2018-DLS, Nr.0111

4. **Ivancenco Iurii** – Diriginte cu executarea lucrărilor specializate și instalațiilor aferente construcțiilor.
- Domeniile:
1. Instalații de automatizare
 2. Instalații și rețele de telecomunicație
 3. Instalații de semnalizare



Figura 9. Certificat de atestare tehnico-profesională Seria 2020-DLS, Nr.0282

- 5. **Ceban Igor** – Inginer la Lucrări de Proiecte și Devize
 - **Elaborator de devize**



Figura 10. Legitimație Seria 2019-D Nr.099



Figura 11. Certificat de atestare tehnico-profesională Seria 2019-D, Nr.099

6. Țurcan Denis – DIRECTOR / SSM I

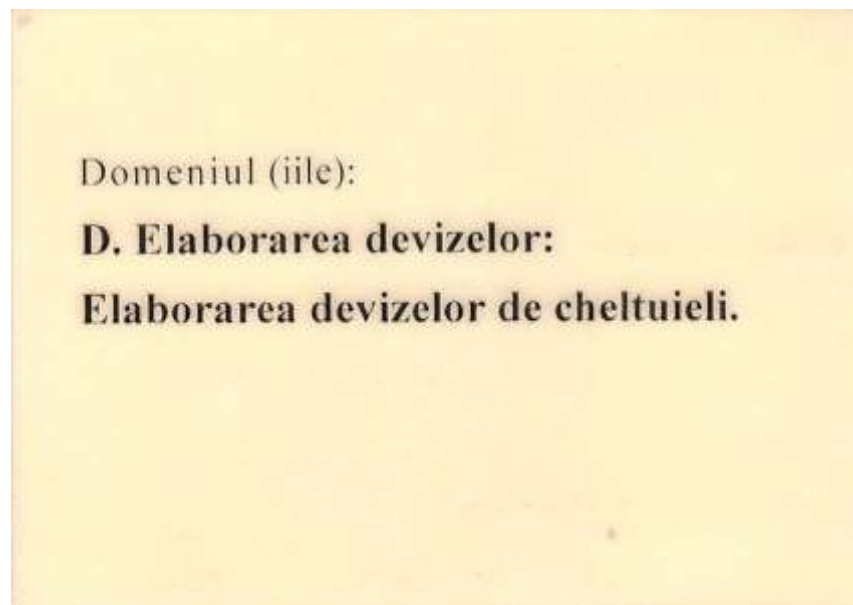
➤ Certificat de calificare profesională în domeniul Securității și Sănătății în Muncă – Nivelul I

"SSM EXPERT" S.R.L.

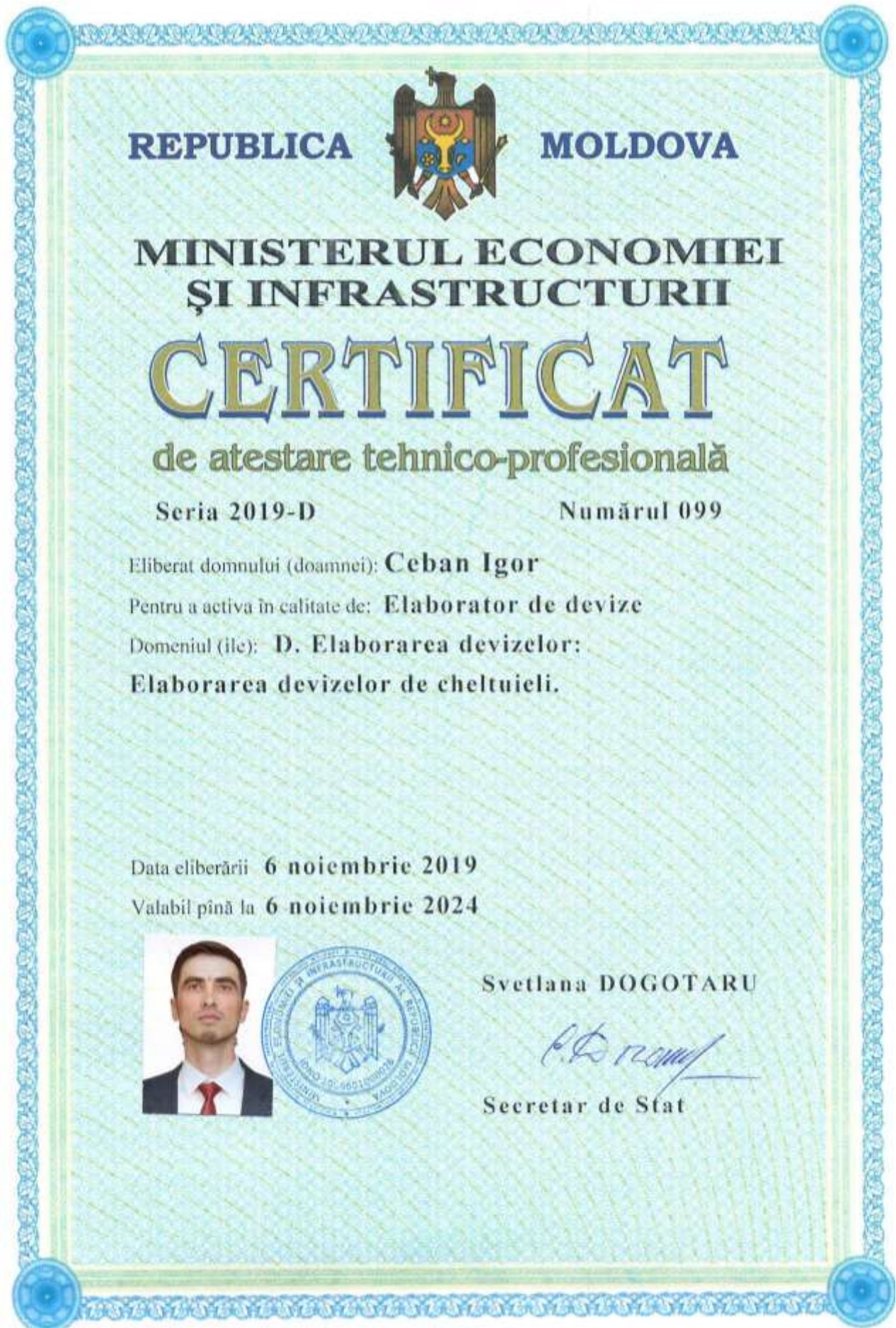
Adresa fizică: mun. Chișinău, str. Vasile Alecsandri 84, et. 2

c/f: 1014600010016

IBAN MD50AG000000022512275625

BC „Moldova-Agroindbank SA” or. Chișinău

Cod: AGRNMD2X

E-mail: director@ssmexpert.md

Web: ssmexpert.md

Seria. SSM I Nr. 06719

CERTIFICAT

DE CALIFICARE PROFESIONALĂ

Se acordă **Domnului/Doamnei Țurcan Denis**, care, la 29.01.2021, a frecventat cursul de instruire în domeniul Securității și Sănătății în Muncă, corespunzător nivelului unu de pregătire, cu durata de 8 ore, și a susținut examenul de certificare a competențelor profesionale la data de 29 Ianuarie 2021.

Prezentul certificat se eliberează în baza Deciziei Comisiei de Certificare nr. 245/21 din 29.01.2021.

Președintele Comisiei de Certificare: **Darii Ion** /

L.Ș.

Data eliberării: 29.01.2021 Semnătura titularului:

Certificatul este valabil până la 29.01.2024.

Notă: Programa Cursurilor este aprobată de Ministerul Educației prin Ordin Nr. 05 din "13" Ianuarie 2015

Figura 12. Certificat de calificare profesională Seria SSM I Nr.06719

Decizia Comisiei de Certificare nr. 245/21 din 29.01.2021 de examinare a cunoștințelor în domeniul securității și sănătății în muncă

Comisia de examinare în componența:

Președintele comisiei

Darii Ion

Membrii comisiei

Goța Natalia

Găzea Andrei

În temeiul ordinului nr. 245/21-1 din 29.01.2021, membrii comisiei au examinat cunoștințele în domeniul securității și sănătății în muncă a conducătorilor și specialiștilor unităților economice și au stabilit:

Nr. d/o	Denumire Instituției	Nume / Prenume participant	Funcția	Aprecierea cunoștințelor
32	Valdcongrup SRL	Țurcan Denis	Director	Atestat

Președintele comisiei

Darii Ion



Membrii comisiei

Goța Natalia

Găzea Andrei



Figura 13. Decizia de Certificare Nr.245/21 din 29.01.2021

7. Salamandîc Olga - Elaborator de devize

➤ Certificat de calificare profesională în domeniul Securității și Sănătății în Muncă – Nivelul I

"SSM EXPERT" S.R.L.

Adresa fizică: mun. Chișinău, str. Vasile Alecsandri 84, et. 2

c/f: 1014600010016

IBAN MD50AG000000022512275625

BC „Moldova-Agroindbank SA” or. Chișinău

Cod: AGRNMD2X

E-mail: director@ssmexpert.md

Web: ssmexpert.md



Seria. SSM II
Nr. 01184

CERTIFICAT

DE CALIFICARE PROFESIONALĂ

Se acordă **Domnului/Doamnei Salamandîc Olga**, care, în perioada 01.02.2021 – 05.02.2021, a frecventat cursul de instruire în domeniul Securității și Sănătății în Muncă corespunzător nivelului 2 de pregătire, cu durata de 40 ore și a susținut examenul de certificare a competențelor profesionale la data de 05 Februarie 2021

Prezentul certificat este eliberează în baza Deciziei Comisiei de Certificare nr. 31/21 din 05.02.2021.

Președintele Comisiei de Certificare : **Darii Ion** / 

Data: 05.02.2021 Semnătura titularului: 

Certificatul este valabil până la 05.02.2024



Figura 14. Certificat de calificare profesională Seria SSM II Nr.01184

Decizia Comisiei de Certificare Nr. 31/21 din 05.02.2021 de examinare a cunoștințelor în domeniul securității și sănătății în muncă

Comisia de examinare în componența:

Președintele comisiei

Membrii comisiei

Darii Ion

Gonța Natalia

Gazea Andrei

În temeiul ordinului nr. 31/21-SSM2 din 01.02.2021, membrii comisiei au examinat cunoștințele în domeniul securității și sănătății în muncă pentru lucrătorii desemnați din unitățile economice din republică și au stabilit:

Nr.	Locul de muncă	Nume / Prenume	Funcția	Aprecierea cunoștințelor
35	Valdcongrup SRL	Salamandîc Olga	Devizier	Atestat

Președintele comisiei

Darii Ion



Membrii comisiei

Gonța Natalia

Gazea Andrei



Figura 15. Decizia de Certificare Nr.31/21 din 05.02.2021

S.C. "VALDCONGRUP" S.R.L.

C/f: 100960000374

Email: valdcongrup@gmail.com

Tel: 0 22 428393; 0 78 664664

Fax: 0 22 428062

Adresa: str. Uzinelor 171/2, Chișinău, Republica Moldova



Anexa nr. 16

la Documentația standard nr. ocds-b3wdp1-MD-1695981467453
din "29"septembrie 2023

LISTA SUBCONTRACTANȚILOR ȘI PARTEA/PĂRȚILE DIN CONTRACT CARE SUNT ÎNDEPLINITE DE ACEȘTIA

Nr. d/o	Numele și adresa subantreprenorilor	Activități din contract	Valoarea aproximativă	% din valoarea contractului
1	<i>Nu sunt</i>	<i>Nu sunt</i>	<i>Nu sunt</i>	<i>Nu sunt</i>

Semnat:

MSign

(semnătura)

Nume:

ȚURCAN Denis

MSign

Funcția în cadrul întreprinderii:

Director

Denumirea întreprinderii:

VALDCONGRUP S.R.L.

S.C. "VALDCONGRUP" S.R.L.

C/f: 100960000374

Email: valdcongrup@gmail.com

Tel: 0 22 428393; 0 78 664664

Fax: 0 22 428062

Adresa: str. Uzinelor 171/2, Chișinău, Republica Moldova



Anexa nr. 17

la Documentația standard nr. ocds-b3wdp1-MD-1695981467453
din "29"septembrie 2023

INFORMAȚII PRIVIND ASOCIEREA

în vederea participării la procedura de atribuirea executării obiectivului de investiție

Lucrări de schimbare a acoperișului la IP Gimnaziul Jora de Jos

(denumirea)

1. Părți contractante (agenți economici)

Nu sunt

2. Adrese, telefon, fax ale partenerilor (părți contractante):

Nu sunt

3. Informații privind modul de asociere:

Nu sunt

Semnat:

MSing

(semnătura)

Nume:

ȚURCAN Denis

MSign

Funcția în cadrul întreprinderii:

Director

Denumirea întreprinderii:

VALDCONGRUP S.R.L.



Ministerul Infrastructurii și
Dezvoltării Regionale
al Republicii Moldova



Agenția pentru
Supraveghere Tehnică

Anexa nr. 22
La Ordinul Ministerului Finanțelor
nr. 69 din 07.05.2021

nr. 2949 /23 din 08.08. 2023

AVIZ

pentru participare la licitațiile publice de lucrări din domeniul construcțiilor și instalațiilor

Eliberat întreprinderii SRL „VALDCONGRUP”, IDNO 1009600000374 conform cererii nr.8439/23 din 02.08.2023. În urma verificării actelor prezentate și informației rezultate din actele de control în ultimii 3 (trei) ani, potrivit Ordinului nr. 69 din 07.05.2021, Inspectoratul Național pentru Supraveghere Tehnică constată următoarele:

Nr. d/o	Informații	Noțiuni	DA	NU	Notă
I	Încălcări constatate prin procese - verbale de control, emise în temeiul Legii nr.131/2012 și/sau H.G. nr. 360/1996, intrate în vigoare, necontestate, sau contestate dar confirmate prin hotărâri judecătorești executorii definitive:	Încălcări foarte grave (art. 5 ¹ Legea 131/2012)		NU	
		Sanțiuni economice (cu exagerări ale costului mari de 15% din valoarea lucrărilor executate, inclusiv)		NU	
II	Au fost înregistrate cazuri de accidente:	Accidente tehnice grave		NU	
III	Întreprinderea dispune de necesarul de personal propriu calificat (specialiști și muncitori specializați cu certificate de atestare tehnico-profesională), tehnică specializată (mecanisme, utilaje), încăperi separate corespunzătoare genului de activitate (sector de producere, depozit, oficiu) pentru executarea următoarelor tipuri de lucrări:	Construcții civile, industrialE și agrozootehnice A. Terasamente, lucrări la structura clădirilor; B. structuri metalice; C. finisare, amenajare, protecție.	DA		A,B,C
		Construcții rutiere: A. drumuri și piste de aviație; B. poduri; C. căi ferate.	DA		A
		Construcții speciale: A. hidrotehnice și pentru îmbunătățiri funciare; B. fântâni arteziene; C. porturi și debarcadere; D. mine, cariere; E. tuneluri.	DA		A,B
		Instalații și rețele tehnico-edilitare: A. de alimentare cu apă și canalizare; B. de încălzire; C. ventilație, climatizare; D. electrice; E. de automatizare; F. telecomunicație; G. semnalizare; H. frigorifice, compresoare; I. tehnologice.	DA		A,B,C D,E,F, G
	Instalații industrial periculoase: A. sub presiune, mecanisme de ridicat, cazane; B. chimico-tehnologice; C. gazoducte magistrale; D. sisteme de alimentare cu gaze.		NU		

Prezentul Aviz este cu titlu informativ și se eliberează la cererea solicitantului.
Este valabil 12 luni de la data eliberării.
Digitally signed by Zaporozjan Mihail
Date: 2023.08.07 16:51:43 EEST
Reason: MoldSign Signature
Location: Moldova



Director interimar

Mihail Zaporozjan

Ex: T.Popa, 022244390

str. Alexandr Pușkin, nr. 22, mun. Chișinău, MD-2012, tel. +373-22-23-80-24, fax +373-22-24-25-84

E-mail: secretariat@ast.gov.md Pagina web: www.ast.gov.md

S.C. "VALDCONGRUP" S.R.L.

C/f: 1009600000374

Email: valdcongrup@gmail.com

Tel: 0 22 428393; 0 78 664664

Fax: 0 22 428062

Adresa: str. Uzinelor 171/2, Chişinău, Republica Moldova



SCRISOARE DE GARANȚIE A LUCRĂRILOR

Gimnaziul Jora de Jos din s. Jora de Jos r-nul Orhei

R. MOLDOVA, mun. Orhei, s. Jora de Jos

(denumirea autorității contractante și adresa completă)

Nr.	Obiectul Achiziției	Perioada de garanție a lucrărilor
1	Lucrări de schimbare a acoperișului la IP Gimnaziul Jora de Jos	5 Ani

Data completării:

19 octombrie 2023

Semnat:

MSign

(semnătura)

MSign

Nume:

ȚURCAN Denis

Funcția în cadrul firmei:

Director

Denumirea firmei și sigiliu:

VALDCONGRUP S.R.L.

S.C. "VALDCONGRUP" S.R.L.

C/f: 100960000374

Email: valdcongrup@gmail.com

Tel: 0 22 428393; 0 78 664664

Fax: 0 22 428062

Adresa: str. Uzinelor 171/2, Chişinău, Republica Moldova



APROBAT
prin Ordinul
Ministrului Finanţelor
nr. 146 din 24.11.2020

FORMULARUL STANDARD AL DOCUMENTULUI UNIC DE ACHIZIȚII EUROPEAN

1. Documentul unic de achiziții europene, (în continuare, DUAE) este o declarație pe proprie răspundere, prin care operatorul economic confirmă îndeplinirea criteriilor de calificare și selecție necesare în cadrul procedurilor de achiziție publică în Republica Moldova.
2. Formularul este completat, semnat electronic și transmis autorității contractante la depunerea ofertei.
3. Un DUAE depus de către operatorul economic în cadrul unei proceduri de achiziție publică anterioară poate fi reutilizat, cu condiția ca informațiile cuprinse în formular să fie corecte și valabile la data depunerii acestuia.
4. Ofertantul care prezintă în DUAE informații false sau documentele justificative prezentate nu confirmă informația indicată în documentul prezentat este exclus din procedura de achiziție publică și/sau poate răspunde conform legislației.
5. Formularul DUAE este constituit din 7 capitole, și anume:
 - 1) Capitolul I. Informații privind procedura de achiziție publică și autoritatea/entitatea contractantă;
 - 2) Capitolul II. Informații referitoare la operatorul economic;
 - 3) Capitolul III. Motive de excludere din cadrul procedurii de achiziție publică;
 - 4) Capitolul IV. Criteriile de calificare și selecție a operatorilor economici;
 - 5) Capitolul V. Indicații generale pentru criteriile de selecție a operatorilor economici;
 - 6) Capitolul VI. Preselecția candidaților pentru procedura de atribuire a contractului de achiziție publică;
 - 7) Capitolul VII. Declarații finale.
6. Prezentarea formularului DUAE la depunerea ofertei care nu este conform cu cerințele stabilite în Documentația de atribuire duce la respingerea ofertei.

Semnat:

MSign

(semnătura)

Nume:

ȚURCAN Denis

Funcția:

Director

MSign

Antreprenor:

VALDCONGRUP S.R.L.

S.C. "VALDCONGRUP" S.R.L.

C/f: 100960000374

Email: valdcongrup@gmail.com

Tel: 0 22 428393; 0 78 664664

Fax: 0 22 428062

Adresa: str. Uzinelor 171/2, Chișinău, Republica Moldova



APROBAT
prin Ordinul
Ministrului Finanțelor
nr. 146 din 24.11.2020

Capitolul I. Informații privind procedura de achiziție publică și autoritatea/entitatea contractantă

Compartimentul se completează doar de către autoritatea/entitatea contractantă.

Cod poziție	Conținutul cerinței	Răspuns
1	2	3
A. Informații despre publicare		
1A.1	Numărul anunțului/invitației publicate în Buletinul achizițiilor publice, și după caz numărul anunțului publicat în Jurnalul Oficial al Uniunii Europene	ocds-b3wdp1-MD-1695981467453
B. Identitatea autorității/entității contractante		
1B.1	Denumirea autorității/entității contractante	Gimnaziul Jora de Jos din s. Jora de Jos r-nul Orhei
1B.2	Număr unic de identificare (IDNO) a autorității/entității contractante	1012620010298

Semnat: _____ MSign

(semnătura)

Nume: ȚURCAN Denis

Funcția: Director

Antreprenor VALDCONGRUP S.R.L.

MSign

S.C. "VALDCONGRUP" S.R.L.

C/f: 1009600000374

Email: valdcongrup@gmail.com

Tel: 0 22 428393; 0 78 664664

Fax: 0 22 428062

Adresa: str. Uzinelor 171/2, Chişinău, Republica Moldova



APROBAT
prin Ordinul
Ministrului Finanțelor
nr. 146 din 24.11.2020

Capitolul II. Informații referitoare la operatorul economic

Compartimentul se completează doar de către operatorii economici.

Cod poziție	Conținutul cerinței	Răspuns
1	2	3
A. Informații privind operatorul economic		
2A.1	Denumirea operatorul economic	VALDCONGRUP S.R.L.
2A.2	Țara	Republica Moldova
2A.3	Cod poștal	MD-2023
2A.4	Oraș/Localitate	str. Uzinelor 171/2, mun. Chişinău, Republica Moldova
2A.5	Adresa juridică	str. Uzinelor 171/2, mun. Chişinău, Republica Moldova
2A.6	Pagina web	http://valdcongrup.md/
2A.7	Persoana sau persoanele de contact	ȚURCAN Denis
2A.7.1	Telefon	0 22 428393; 0 78 664664
2A.7.2	Adresa de e-mail	valdcongrup@gmail.com
2A.8	Număr unic de identificare (IDNO/IDNP)	1009600000374
2A.9	Numărul cod TVA	0404313
2A.10	Forma organizatorico-juridică a activității de antreprenoriat	Societate cu Răspundere Limitată
2A.11	Informația cu privire la numele acționarilor/asociaților/beneficiarului	
2A.11.1	Numele acționarilor / asociaților	Țurcan Denis, Țurcan Lucia
2A.11.2	Numele beneficiarului efectiv <i>[beneficiar efectiv – persoană fizică ce deține sau controlează în ultimă instanță o persoană fizică sau juridică ori beneficiar al unei societăți de investiții sau administrator al societății de investiții, ori persoană în al cărei nume se desfășoară o activitate sau se realizează o tranzacție și/sau care deține, direct sau indirect, dreptul de proprietate sau controlul asupra a cel puțin 25% din acțiuni sau din dreptul de vot al persoanei juridice ori asupra bunurilor aflate în administrare fiduciară]</i>	Țurcan Denis, Țurcan Lucia

2A.11.3	Cetățenia beneficiarului efectiv (<i>legătură juridico-politică permanentă a persoanei fizice definite conform poziției 2A.11.2</i>)	Republica Moldova
2A.12	Operatorul economic este: · întreprindere mică · întreprindere mijlocie · și altele	· întreprindere mijlocie ✓
2A.13	În cazul în care achiziția este rezervată: operatorul economic este un atelier protejat sau o întreprindere socială, sau va asigura executarea contractului în contextul programelor de angajare protejată?	Da ✓Nu
2A.13.1	<i>Dacă da, care este procentul corespunzător de lucrători cu dizabilități sau defavorizați?</i>	<i>Nu se aplică</i>
2A.13.2	<i>Specificați cărei sau căror categorii de lucrători cu dizabilități sau defavorizați le aparțin angajații în cauză?</i>	<i>Nu se aplică</i>
2A.14	Operatorul economic participă la procedura de achiziții publice împreună cu alți operatori economici?	Da ✓Nu
2A.14.1	<i>Dacă Da, precizați rolul operatorului economic în cadrul grupului (lider, responsabil cu îndeplinirea unor sarcini specifice, etc).</i>	<i>Nu se aplică</i>
2A.14.2	<i>Numiți operatorii economici care participă la procedura respectivă de achiziție publică.</i>	<i>Nu se aplică</i>
2A.14.3	<i>Specificați denumirea grupului participant.</i>	<i>Nu se aplică</i>

Notă. Dacă ați răspuns Da la întrebarea 2A.14, asigurați-vă ca operatorii economici menționați să prezinte un formular DUAE separat.

B. Informații privind reprezentanții operatorului economic

Indicați numele persoanei (persoanelor) împuternicită (împuternicite) să îl reprezinte pe operatorul economic în scopurile prezentei proceduri de achiziție publică.

2B.1	Nume și prenume	ȚURCAN Denis
2B.2	Poziție/acționând în calitate de..	Director
2B.3	Țară	Republica Moldova
2B.4	Telefon	0 22 428393; 0 78 664664
2B.5	Adresa de e-mail	http://valdcongrup.md/

C. Informații privind utilizarea capacităților altor entități

2C.1	Operatorul economic utilizează capacitățile altor entități pentru a satisface criteriile de selecție prevăzute în capitolul IV, precum și (dacă este cazul) criteriile și regulile menționate în capitolul V de mai jos?	Da ✓Nu
------	--	-----------

Notă. Dacă ați răspuns Da la întrebarea 2C.1, prezentați un formular DUAE separat care să cuprindă informațiile solicitate în secțiunile A și B din capitolul respectiv și din capitolul III pentru fiecare dintre entitățile în cauză, completat și semnat în mod corespunzător de entitățile în cauză. Atragem atenția asupra faptului că trebuie incluși, de asemenea, tehnicienii sau organismele tehnice implicate, indiferent dacă fac sau nu parte din întreprinderea operatorului economic, în special cei care răspund de controlul calității și, în cazul contractelor de achiziții publice de lucrări, tehnicienii sau organismele tehnice la care poate face apel operatorul economic în vederea executării lucrărilor. În măsura în care este relevant pentru capacitatea (capacitățile) specifică (specifice) utilizată (utilizate) de operatorul economic, includeți informațiile prevăzute în capitolele IV și V pentru fiecare dintre entitățile în cauză.

D. Informații privind subcontractanții pe ale căror capacități operatorul economic se bazează

2D.1	Operatorul economic intenționează să subcontracteze vreo parte din contract cu alți operatori economici?	Da <input checked="" type="checkbox"/> Nu
2D.1.1	<i>Dacă Da, enumerați subcontractanții propuși.</i>	<i>Nu se aplică</i>

Semnat:

MSign

(semnătura)

Nume:

ȚURCAN Denis

Funcția:

Director

MSign

Antreprenor:

VALDCONGRUP S.R.L.

S.C. "VALDCONGRUP" S.R.L.

C/f: 1009600000374

Email: valdcongrup@gmail.com

Tel: 0 22 428393; 0 78 664664

Fax: 0 22 428062

Adresa: str. Uzinelor 171/2, Chişinău, Republica Moldova



APROBAT
prin Ordinul
Ministrului Finanțelor
nr. 146 din 24.11.2020

Capitolul III. Motive de excludere din cadrul procedurii de achiziție publică

Compartimentul se completează doar de către operatorii economici.

Cod poziție	Conținutul cerinței	Răspuns
1	2	3
A. Motive referitoare la condamnări prin hotărârea definitivă a unei instanțe judecătorești		
1	2	3
3A.1	Participare la o organizație criminală. Operatorul economic însuși sau orice persoană care este membru al organismului de administrare, de conducere sau de supraveghere al acestuia sau care are putere de reprezentare, de decizie sau de control în cadrul acestuia a făcut obiectul unei condamnări pronunțate printr-o hotărâre definitivă pentru participare la o organizație criminală, printr-o condamnare pronunțată cu cel mult cinci ani în urmă sau în care continuă să se aplice o perioadă de excludere prevăzută în mod direct în condamnare?	Da <input checked="" type="checkbox"/> Nu
3A.2	Corupție. Operatorul economic însuși sau orice persoană care este membru al organismului de administrare, de conducere sau de supraveghere al acestuia sau care are putere de reprezentare, de decizie sau de control în cadrul acestuia a făcut obiectul unei condamnări pentru corupție pronunțate printr-o hotărâre definitivă, printr-o condamnare pronunțată cu cel mult cinci ani în urmă sau în care continuă să se aplice o perioadă de excludere prevăzută în mod direct în condamnare?	Da <input checked="" type="checkbox"/> Nu
3A.3	Fraude. Operatorul economic însuși sau orice persoană care este membru al organismului de administrare, de conducere sau de supraveghere al acestuia sau care are putere de reprezentare, de decizie sau de control în cadrul acestuia a făcut obiectul unei condamnări pentru fraudă pronunțate printr-o hotărâre definitivă, printr-o condamnare pronunțată cu cel mult cinci ani în urmă sau în care continuă să se aplice o perioadă de excludere prevăzută în mod direct în condamnare?	Da <input checked="" type="checkbox"/> Nu

3A.4	<p>Infrațiuni teroriste sau infrațiuni legate de activitățile teroriste.</p> <p>Operatorul economic însuși sau orice persoană care este membru al organismului de administrare, de conducere sau de supraveghere al acestuia sau care are putere de reprezentare, de decizie sau de control în cadrul acestuia a făcut obiectul unei condamnări pentru infrațiuni teroriste sau infrațiuni legate de activități teroriste, pronunțate printr-o hotărâre definitivă, printr-o condamnare pronunțată cu cel mult cinci ani în urmă sau în care continuă să se aplice o perioadă de excludere prevăzută în mod direct în condamnare?</p>	Da	<input checked="" type="checkbox"/> Nu
3A.5	<p>Spălare de bani sau finanțarea terorismului.</p> <p>Operatorul economic însuși sau orice persoană care este membru al organismului de administrare, de conducere sau de supraveghere al acestuia sau care are putere de reprezentare, de decizie sau de control în cadrul acestuia a făcut obiectul unei condamnări pentru infrațiuni teroriste sau infrațiuni legate de activități teroriste, pronunțate printr-o hotărâre definitivă, printr-o condamnare pronunțată cu cel mult cinci ani în urmă sau în care continuă să se aplice o perioadă de excludere prevăzută în mod direct în condamnare?</p>	Da	<input checked="" type="checkbox"/> Nu
3A.6	<p>Exploatarea prin muncă a copiilor și alte forme de trafic de persoane.</p> <p>Operatorul economic însuși sau orice persoană care este membru al organismului de administrare, de conducere sau de supraveghere al acestuia sau care are putere de reprezentare, de decizie sau de control în cadrul acestuia a făcut obiectul unei condamnări pronunțate printr-o hotărâre definitivă pentru exploatare prin muncă a copiilor și alte forme de trafic de persoane, printr-o condamnare pronunțată cu cel mult cinci ani în urmă sau în care continuă să se aplice o perioadă de excludere prevăzută în mod direct în condamnare?</p>	Da	<input checked="" type="checkbox"/> Nu
3A.7	În cazul că răspunsul este Da pentru cel puțin una din întrebările 3A.1 – 3A.6, puteți furniza dovezi care să arate că măsurile luate sunt suficiente pentru a demonstra fiabilitatea, în pofida existenței unui motiv de excludere?	Da	<input checked="" type="checkbox"/> Nu
3A.7.1	<i>Dacă Da, descrieți aceste măsuri.</i>	<i>Nu se aplică</i>	
B. Motive privind plata impozitelor sau/și a contribuțiilor de asigurări sociale			
Plata impozitelor			
3B.1	Operatorul economic și-a onorat obligațiile cu privire la plata impozitelor, taxelor și contribuțiilor sociale în conformitate cu prevederile legale în vigoare în Republica Moldova sau în țara în care este stabilit?	<input checked="" type="checkbox"/> Da	Nu
3B.1.1	<i>Dacă Nu, în ce mod a fost stabilită obligația cu privire la plata impozitelor, taxelor și contribuțiilor sociale?</i>	<i>Nu se aplică</i>	

3B.1.2	<i>În cazul în care, încălcarea cu referire la obligațiile privind plata impozitelor, taxelor și contribuțiilor sociale a fost stabilită printr-o hotărâre judecătorească sau administrativă, această decizie este definitivă?</i>	Da <input checked="" type="checkbox"/> Nu
3B.1.3	<i>În cazul în care, încălcarea cu referire la obligațiile privind plata impozitelor, taxelor și contribuțiilor sociale a fost stabilită printr-o hotărâre judecătorească sau administrativă, precizați data și numărul deciziei.</i>	<i>Nu se aplică</i>
3B.2	Operatorul economic beneficiază, în condițiile legii, de eșalonarea obligațiilor de plată a impozitelor, taxelor și contribuțiilor de asigurări sociale ori de alte facilități în vederea plății acestora, inclusiv a majorărilor de întârziere (penalităților) și/sau a amenzilor? Notă: Se completează doar în cazul în care ați răspuns Nu, la întrebarea din 3B.1.	Da <input checked="" type="checkbox"/> Nu
3B.2.1	<i>Dacă Da, operatorul economic este în măsură să furnizeze actul privind eșalonarea obligațiilor de plată a impozitelor, taxelor și contribuțiilor de asigurări sociale ori de alte facilități în vederea plății acestora?</i>	Da <input checked="" type="checkbox"/> Nu
3B.3	Operatorul economic este în măsură să furnizeze un certificat cu privire la plata impozitelor sau să furnizeze informații privind onorarea obligațiilor fiscale?	<input checked="" type="checkbox"/> Da Nu
3B.4	Informațiile privind lipsa/existența restanțelor față de bugetul public național sunt disponibile gratuit pentru autorități, prin accesarea unei baze de date naționale? Dacă da, specificați informația care ar permite verificarea.	Adresa de internet: https://www.sfs.md/
		Autoritatea sau organismul emitent(ă): Serviciul Fiscal de Stat
		Referința exactă a documentației: Nu este
C. Includerea în lista de interdicție a operatorilor economici		
3C.1	Operatorul economic este înscris în lista de interdicție a operatorilor economici?	Da <input checked="" type="checkbox"/> Nu
3C.1.1	<i>În cazul că răspunsul este Da pentru întrebarea 3C.1, puteți furniza dovezi care să arate că măsurile luate sunt suficiente pentru a demonstra fiabilitatea, în pofida existenței unui motiv de excludere?</i>	<i>Nu se aplică</i>
3C.1.2	<i>Dacă Da, descrieți aceste măsuri.</i>	<i>Nu se aplică</i>
D. Motive legate de insolvabilitate, conflicte de interese sau abateri profesionale		
	Obligațiile aplicabile în domeniul mediului, muncii și asigurărilor sociale	
3D.1	Operatorul economic a încălcat obligațiile în domeniul mediului în ultimii 3 ani?	Da <input checked="" type="checkbox"/> Nu
3D.1.1	<i>În cazul că răspunsul este Da pentru întrebarea 3D.1, puteți furniza dovezi care să arate că măsurile luate sunt suficiente pentru a demonstra fiabilitatea, în pofida existenței unui motiv de excludere?</i>	<i>Nu se aplică</i>
3D.1.2	<i>Dacă Da, descrieți aceste măsuri.</i>	<i>Nu se aplică</i>

3D.2	Operatorul economic a încălcat obligațiile în domeniul social în ultimii 3 ani?	Da	√Nu
3D.2.1	<i>În cazul că răspunsul este Da pentru întrebarea 3D.2, puteți furniza dovezi care să arate că măsurile luate sunt suficiente pentru a demonstra fiabilitatea, în pofida existenței unui motiv de excludere?</i>	Nu se aplică	
3D.2.2	<i>Dacă Da, descrieți aceste măsuri.</i>	Nu se aplică	
3D.3	Operatorul economic a încălcat obligațiile în domeniul muncii în ultimii 3 ani?	Da	√Nu
3D.3.1	<i>În cazul că răspunsul este Da pentru întrebarea 3D.3, puteți furniza dovezi care să arate că măsurile luate sunt suficiente pentru a demonstra fiabilitatea, în pofida existenței unui motiv de excludere?</i>	Nu se aplică	
3D.3.2	<i>Dacă Da, descrieți aceste măsuri.</i>	Nu se aplică	
Insolvabilitatea			
3D.4	Operatorul economic este în situație de insolvabilitate sau de lichidare a activității antreprenoriale ca urmare a unei hotărâri judecătorești?	Da	√Nu
3D.4.1	<i>În cazul că răspunsul este Da pentru întrebarea 3D.4, puteți furniza dovezi care să arate că măsurile luate sunt suficiente pentru a demonstra fiabilitatea, în pofida existenței unui motiv de excludere?</i>	Nu se aplică	
3D.4.2	<i>Dacă Da, descrieți aceste măsuri.</i>	Nu se aplică	
Active administrate de lichidator			
3D.5	Activele operatorului economic sunt administrate de un lichidator sau de o instanță?	Da	√Nu
3D.5.1	<i>În cazul că răspunsul este Da pentru întrebarea 3D.5, puteți furniza dovezi care să arate că măsurile luate sunt suficiente pentru a demonstra fiabilitatea, în pofida existenței unui motiv de excludere?</i>	Nu se aplică	
3D.5.2	<i>Dacă Da, descrieți aceste măsuri.</i>	Nu se aplică	
Activitățile economice sunt suspendate			
3D.6	Activitățile economice ale operatorului economic sunt suspendate?	Da	√Nu
3D.6.1	<i>În cazul că răspunsul este Da pentru întrebarea 3D.6, puteți furniza dovezi care să arate că măsurile luate sunt suficiente pentru a demonstra fiabilitatea, în pofida existenței unui motiv de excludere?</i>	Nu se aplică	
3D.6.2	<i>Dacă Da, descrieți aceste măsuri.</i>	Nu se aplică	
Acorduri cu alți operatori economici care vizează denaturarea concurenței			
3D.7	Operatorul economic, în ultimii 3 ani, a încheiat acorduri cu alți operatori economici care au ca obiect denaturarea concurenței, fapt constatat prin decizie a organului abilitat în acest sens?	Da	√Nu
3D.7.1	<i>În cazul că răspunsul este Da pentru întrebarea 3D.7, puteți furniza dovezi care să arate că măsurile luate sunt suficiente pentru a demonstra fiabilitatea, în pofida existenței unui motiv de excludere?</i>	Nu se aplică	
3D.7.2	<i>Dacă Da, descrieți aceste măsuri.</i>	Nu se aplică	
Conflict de interese			
3D.8	Operatorul economic se află într-o situație de conflict de interese care nu poate fi remediată?	Da	√Nu

3D.8.1	<i>În cazul că răspunsul este Da pentru întrebarea 3D.8, puteți furniza dovezi care să arate că măsurile luate sunt suficiente pentru a demonstra fiabilitatea, în pofida existenței unui motiv de excludere?</i>	<i>Nu se aplică</i>
3D.8.2	<i>Dacă Da, descrieți aceste măsuri.</i>	<i>Nu se aplică</i>
	Etica profesională	
3D.9	Operatorul economic a fost condamnat, în ultimii 3 ani, prin hotărâre definitivă a unei instanțe judecătorești, pentru o faptă care a adus atingere eticii profesionale sau pentru comiterea unei greșeli în materie profesională?	Da ✓Nu
3D.9.1	<i>În cazul că răspunsul este Da pentru întrebarea 3D.9, puteți furniza dovezi care să arate că măsurile luate sunt suficiente pentru a demonstra fiabilitatea, în pofida existenței unui motiv de excludere?</i>	<i>Nu se aplică</i>
3D.9.2	<i>Dacă Da, descrieți aceste măsuri.</i>	<i>Nu se aplică</i>
	Integritatea	
3D.10	Operatorul economic, în ultimii 3 ani, se face vinovat de o abatere profesională, care îi pune la îndoială integritatea?	Da ✓Nu
3D.10.1	<i>În cazul că răspunsul este Da pentru întrebarea 3D.10, puteți furniza dovezi care să arate că măsurile luate sunt suficiente pentru a demonstra fiabilitatea, în pofida existenței unui motiv de excludere?</i>	<i>Nu se aplică</i>
3D.10.2	<i>Dacă Da, descrieți aceste măsuri.</i>	<i>Nu se aplică</i>

Semnat:

MSign

(semnătura)

Nume:

ȚURCAN Denis

Funcția:

Director

Antreprenor

VALDCONGRUP S.R.L.

MSign

Capitolul IV. Criteriile de calificare și selecție a operatorilor economici

Compartimentul se completează de către autoritatea/entitatea (coloana nr.2) contractantă și operatorii economici (coloana nr.3).

Cod poziție	Conținutul cerinței	Răspuns
1	2	3
A. Capacitatea de exercitare a activității profesionale		
4A.1	Operatorul economic este în măsură să furnizeze documentul/documentele prin care se va demonstra înregistrarea acestuia?	√Da Nu
4A.1.1	<i>Dacă Da, indicați actele de înregistrare a activității antreprenoriale și genul (genurile) de activitate determinate de legislație, aferent obiectului procedurii de atribuire a contractului, în baza căreia întreprinderea are dreptul să execute viitorul contract de achiziție publică.</i>	Extras MD 0086878 din 03.02.2009 Genul de activitate de baza este construcțiile de clădiri și (sau) construcții inginerești, instalații și rețele tehnico - edilitare, reconstrucțiile, consolidările, restaurările, etc.
4A.1.2	<i>Actele de înregistrare a activității antreprenoriale, sunt disponibile gratuit pentru autorități dintr-o bază de date națională? Dacă da, specificați informația care ar permite verificarea.</i>	Adresa de internet: http://www.asp.gov.md
		Autoritatea sau organismul emitent(ă): Agencia Servicii Publice Referința exactă a documentației: Nu este
4A.2	Activitatea antreprenorială deține o certificare și/sau o autorizare echivalentă aferent obiectului procedurii de atribuire a contractului, în cadrul unui sistem național?	√Da Nu
4A.2.1	<i>Dacă Da, operatorul economic este în măsură să furnizeze documentul/documentele prin care se va demonstra certificarea și/sau autorizarea activității acestuia?</i>	√Da Nu
4A.2.3	<i>Actele privind certificarea sau autorizarea sunt disponibile gratuit pentru autorități, dintr-o bază de date națională? Dacă da, specificați informația care ar permite verificarea.</i>	Adresa de internet: http://www.asp.gov.md
		Autoritatea sau organismul emitent(ă): Agencia Servicii Publice
		Referința exactă a documentației: Nu este cazul

4A.3	Genurile de activitate, și/sau certificarea, și/sau autorizarea privind activitatea de întreprinzător, acoperă criteriile de selecție impuse de autoritatea/entitatea contractantă în anunțul/invitația de participare?	√Da Nu
B. Capacitatea economică și financiară		
Declarații bancare		
4B.1	Operatorul economic este în măsură să furnizeze declarații bancare sau, după caz, dovezi privind asigurarea riscului profesional în conformitate cu cerințele din documentația de atribuire?	√Da Nu
4B.1.1	Informația menționată la punctul 4B.1 este disponibilă gratuit pentru autorități, dintr-o bază de date națională? Dacă da, specificați informația care ar permite verificarea ei.	Adresa de internet: http://energbank.com Autoritatea sau organismul emitent(ă): B.C. Energbank S.A. Referința exactă a documentației: Nu este
Cifra de afaceri anuală (volumul vânzărilor)		
4B.2	Operatorul economic este în măsură să demonstreze o cifră de afaceri anuală, după cum urmează: Valoare 86 208 687 MDL Perioada Anul 2022 <i>Notă. Se completează de către autoritatea contractantă valoarea și perioada</i>	√Da Nu
4B.2.1	Specificați care este cifra de afaceri anuală, conform datelor din raportul financiar.	Valoarea 86 208 687 MDL Anul 2022
Cifra de afaceri medie anuală		
4B.3	Operatorul economic este în măsură să demonstreze o cifră medie anuală de afaceri, după cum urmează: Valoare 60 865 759 MDL Perioada 3 Ani <i>Notă. Se completează de către autoritatea contractantă valoarea și perioada</i>	√Da Nu
4B.3.1	Specificați cifra de afaceri, conform datelor din raportul financiar.	Valoarea 22 882 688 MDL Anul 2020 Valoarea 73 505 901 MDL Anul 2021 Valoarea 86 208 687 MDL Anul 2022 Valoarea medie totală 60 865 759 MDL
Raport financiar		
4B.4	Operatorul economic este în măsură să furnizeze raportul financiar înregistrat, extrase din raportul financiar?	√Da Nu
4B.5	Informațiile privind situația economică și financiară sunt disponibile gratuit pentru autorități, dintr-o bază de date națională? Dacă da, specificați informația care ar permite verificarea.	Adresa de internet: https://statistica.gov.md/ Autoritatea sau organismul emitent(ă): Biroul Național de Statistică Referința exactă a documentației: Nu este

C. Capacitatea tehnică și/sau profesională		
4C.1	Operatorul economic este în măsură să furnizeze documentele solicitate de către autoritatea/entitatea contractantă în anunțul de participare, care demonstrează capacitatea tehnică și/sau profesională pentru executarea viitorului contract.	√Da Nu
4C.1.1	<i>Informațiile privind capacitatea tehnică și/sau profesională sunt disponibile gratuit pentru autorități, dintr-o bază de date națională? Dacă da, specificați informația care ar permite verificarea.</i>	<i>Adresa de internet:</i> http://valdcongrup.md/
		<i>Autoritatea sau organismul emitent(ă):</i> VALDCONGRUP S.R.L.
		<i>Referința exactă a documentației:</i> valdcongrup@gmail.com
Instalații tehnice și măsuri de asigurare a calității		
4C.2	Operatorul economic este în măsură să furnizeze detalii referitoare la tehnicieni sau organismele tehnice, specificate în anunțul de participare/documentația de atribuire, pe care autoritatea/entitatea contractantă le poate solicita, în special cele responsabile de controlul calității în legătură cu acest exercițiu de achiziție publică?	√Da Nu
4C.3	Operatorul economic este în măsură să furnizeze o informație cu privire la sistemele de management și de trasabilitate utilizate în cadrul lanțului de aprovizionare?	√Da Nu
4C.3.1	<i>Informațiile sunt disponibile gratuit pentru autorități, dintr-o bază de date națională? Dacă da, specificați informația care ar permite verificarea.</i>	<i>Adresa de internet:</i> http://valdcongrup.md/
		<i>Autoritatea sau organismul emitent(ă):</i> VALDCONGRUP S.R.L.
		<i>Referința exactă a documentației:</i> valdcongrup@gmail.com
Utilaje, instalații și echipament tehnic		
4C.4	Operatorul economic dispune de utilaje și echipament necesar pentru îndeplinirea corespunzătoare a contractului de achiziție publică?	√Da Nu
4C.5	Operatorul economic este în măsură să furnizeze o informație cu privire la dotările specifice, utilajul și echipamentul necesar pentru îndeplinirea contractului, conform cerințelor stabilite în anunțul de participare și documentația de atribuire?	√Da Nu
Pregătirea profesională și calificarea personalului		
4C.6	Operatorul economic are în cadrul întreprinderii personal calificat conform cerințelor stabilite în anunțul de participare sau în documentația de atribuire?	√Da Nu
4C.7	Operatorul economic este în măsură să furnizeze o informație privind personalul de specialitate propus pentru executarea contractului, conform cerințelor stabilite în anunțul de participare și documentația de atribuire?	√Da Nu
4C.8	Indicați efectivele medii anuale de personal angajat din ultimii trei ani de activitate.	Anul 2020
		Angajați 54 persoane
		Anul 2021
		Angajați 57 persoane
		Anul 2022
		Angajați 55 persoane

	Numărul membrilor personalului de conducere	
4C.9	Indicați numărul membrilor personalului de conducere ale operatorului economic pe parcursul ultimilor trei ani.	Anul 2020
		Angajați 7 persoane
		Anul 2021
		Angajați 7 persoane
		Anul 2022
		Angajați 7 persoane
	Mostre, descrieri, fotografii	
4C.10	Operatorul economic este în măsură să furnizeze eșantioane (mostre), descrieri și/sau fotografii ale produselor/serviciilor care urmează să fie furnizate/prestate, conform cerințelor stabilite în documentația de atribuire?	√Da Nu
	Pentru contractele de achiziție publică de lucrări	
4C.11	În perioada de referință, operatorul economic a îndeplinit lucrări specifice sau similare obiectului de achiziție indicat în anunțul de participare și în documentația de atribuire?	√Da Nu
4C.11.1	<i>Dacă Da, enumerați-le specificând descrierea lucrărilor, valoarea lor, data de începere, data procesului verbal de recepție la terminarea lucrărilor, beneficiarul și altă informație relevantă.</i>	Sporirea eficienței energetice a gimnaziului "Iurie Boghiu" din s. Flămâzeni, r-nul Sîngerei
		21 507 00,81 MDL
		11 septembrie 2020
		18 mai 2022
		Agencia de Dezvoltare Regională Nord
	Pentru contractele de achiziție publică de bunuri	
4C.12	În perioada de referință, operatorul economic a efectuat livrări specifice obiectului de achiziție indicat în anunțul de participare și în documentația de atribuire?	Da √Nu
4C.12.1	<i>Dacă Da, enumerați-le specificând descrierea livrărilor, valoarea lor, data de începere, data furnizării, beneficiarul și altă informație relevantă.</i>	<i>Nu se aplică</i>
	Pentru contractele de achiziție publică de servicii	
4C.13	În perioada de referință, operatorul economic a prestat servicii similare cu obiectul de achiziție indicat în anunțul de participare și în documentația de atribuire?	Da √Nu
4C.13.1	<i>Dacă Da, enumerați-le specificând descrierea serviciilor, valoarea lor, durata de execuție, data începerii, beneficiarul și altă informație relevantă.</i>	<i>Nu se aplică</i>
4C.14	În cazul că răspunsul este Da pentru una din întrebările 4C.11 – 4C.13, puteți furniza dovezi prin care se va demonstra îndeplinirea lucrărilor, livrarea bunurilor, prestarea serviciilor similare conform cerințelor documentației de atribuire?	√Da Nu

D. Standarde de asigurare a calității

4D.1	Operatorul economic este în măsură să furnizeze certificate emise de organisme independente prin care se atestă faptul că operatorul economic respectă standardele de asigurare a calității conform cerințelor stabilite în anunțul de participare și în documentația atribuire?	√Da Nu
4D.2	Informațiile privind standardele de asigurare a calității, sunt disponibile gratuit pentru autorități, dintr-o bază de date națională? Dacă da, specificați informația care ar permite verificarea.	<i>Adresa de internet:</i> http://valdcongrup.md/
		<i>Autoritatea sau organismul emitent(ă):</i> VALDCONGRUP S.R.L.
		<i>Referința exactă a documentației:</i> valdcongrup@gmail.com
E. Standarde de protecție a mediului		
4E.1	Operatorul economic este în măsură să furnizeze certificate emise de organisme independente prin care se atestă faptul că operatorul economic respectă standardele de protecție a mediului, conform cerințelor stabilite în anunțul de participare și în documentația de atribuire?	√Da Nu
4E.2	Informațiile privind standardele de protecția mediului, sunt disponibile gratuit pentru autorități, dintr-o bază de date națională? Dacă da, specificați informația care ar permite verificarea.	<i>Adresa de internet:</i> http://valdcongrup.md/
		<i>Autoritatea sau organismul emitent(ă):</i> VALDCONGRUP S.R.L.
		<i>Referința exactă a documentației:</i> valdcongrup@gmail.com
F. Permiterea controalelor		
4F.1	Operatorul economic permite efectuarea verificărilor de către autoritatea/entitatea contractantă referitor la capacitățile economice și financiare, de producție sau tehnice privind executarea viitorului contract de achiziție publică?	√Da Nu

Semnat:

MSign

(semnătura)

Nume:

ȚURCAN Denis

Funcția:

Director

Antreprenor

VALDCONGRUP S.R.L.

MSign

S.C. "VALDCONGRUP" S.R.L.

C/f: 100960000374

Email: valdcongrup@gmail.com

Tel: 0 22 428393; 0 78 664664

Fax: 0 22 428062

Adresa: str. Uzinelor 171/2, Chişinău, Republica Moldova



APROBAT
prin Ordinul
Ministrului Finanțelor
nr. 146 din 24.11.2020

Capitolul V. Indicații generale pentru criteriile de calificare și selecție

Compartimentul se completează de către autoritatea/entitatea contractantă (coloana nr.2) și operatorii economici (coloana nr.3).

Cod poziție	Conținutul cerinței	Răspuns
1	2	3
A. Îndeplinirea tuturor criteriilor de selecție impuse		
5A.1	<p>Operatorul economic este în măsură să furnizeze în Sistemul informațional automatizat „Registrul de stat al achizițiilor publice” sau prin mijloace electronice, sau dacă e cazul, pe suport de hârtie autorității contractante: formularele, certificatele, avizele și alte documente indicate de către autoritatea/entitatea contractantă în anunțul de participare și în documentația de atribuire?</p> <p>Termen 3 zile de la solicitare.</p> <p>Notă. Numărul de zile se indică de către autoritatea contractantă ținând cont de cantitatea și caracterul documentelor solicitate.</p>	√Da Nu
5A.2	<p>Informațiile care să îi permită autorității/entității contractante să obțină documentele indicate în anunțul de participare și în documentația de atribuire, sunt disponibile gratuit și direct prin accesarea unei baze de date naționale în orice stat? Dacă da, specificați informația care ar permite verificarea.</p>	<p>Adresa de internet: https://achizitii.md</p> <p>Autoritatea sau organismul emitent(ă): VALDCONGRUP S.R.L.</p> <p>Referința exactă a documentației: ocds-b3wdp1-MD-1695981467453</p>

Semnat:

MSign

(semnătura)

Nume:

ȚURCAN Denis

Funcția:

Director

Antreprenor

VALDCONGRUP S.R.L.

MSign

S.C. "VALDCONGRUP" S.R.L.

C/f: 100960000374

Email: valdcongrup@gmail.com

Tel: 0 22 428393; 0 78 664664

Fax: 0 22 428062

Adresa: str. Uzinelor 171/2, Chişinău, Republica Moldova



APROBAT
prin Ordinul
Ministrului Finanțelor
nr. 146 din 24.11.2020

Capitolul VI. Preselecția candidaților pentru procedura de atribuire a contractului de achiziție publică

Compartimentul se solicită de către autoritatea contractantă doar în cadrul procedurilor de achiziție publică: licitația restrânsă, negociere, dialog competitiv și parteneriatul pentru inovare.

Cod poziție	Conținutul cerinței	Răspuns
1	2	3
A. Îndeplinirea tuturor criteriilor de selecție impuse		
6A.1	Operatorul economic/candidatul îndeplinește criteriile de selecție stabilite de către autoritatea contractantă în anunțul de participare și în documentația de atribuire.	√Da Nu
6A.2	Operatorul economic/candidatul dispune și este în măsură să furnizeze în Sistemul informațional automatizat „Registrul de stat al achizițiilor publice” sau prin mijloace electronice, sau dacă e cazul, pe suport de hârtie autorității contractante certificate sau alte forme de documente justificative, după cum este cerut în anunțul de participare și în documentația de atribuire.	√Da Nu

Semnat:

MSign

(semnătura)

Nume:

ȚURCAN Denis

Funcția:

Director

Antreprenor

VALDCONGRUP S.R.L.

MSign

S.C. "VALDCONGRUP" S.R.L.

C/f: 1009600000374

Email: valdcongrup@gmail.com

Tel: 0 22 428393; 0 78 664664

Fax: 0 22 428062

Adresa: str. Uzinelor 171/2, Chişinău, Republica Moldova



APROBAT
prin Ordinul
Ministrului Finanţelor
nr. 146 din 24.11.2020

Capitolul VII. Declaraţii finale

Operatorul economic declară că informaţiile prezentate în capitolele II – V (după caz II-VI) sunt exacte şi corect furnizate, cunoscând pe deplin consecinţele cazurilor grave de declaraţii false.

Operatorul economic declară în mod oficial, că poate să furnizeze la solicitarea autorităţii/entităţii contractante fără întârziere, certificatele şi documentele justificative solicitate, cu excepţia cazului în care autoritatea/entitatea contractantă are posibilitatea de a obţine documentele justificative în cauză direct prin accesarea unei baze de date relevante, care este disponibilă gratuit, cu condiţia că operatorul economic să fi furnizat informaţiile necesare (adresa de internet, autoritatea sau organismul emitent(ă), referinţa exactă a documentaţiei) care să îi permită autorităţii contractante sau entităţii contractante să facă acest lucru şi se consimte accesul la informaţiile menţionate, în cazul în care acest lucru este necesar.

Operatorul economic declară în mod oficial că este de acord ca

Gimnaziul Jora de Jos din s. Jora de Jos r-nul Orhei

, astfel cum este descrisă în capitolul I secţiunea A să obţină acces la documentele justificative privind informaţiile pe care le-a furnizat în acest DUAE în scopul desfăşurării procedurii de achiziţie

[ocds-b3wdp1-MD-1695981467453](#)

Nume: ȚURCAN Denis

Funcția: Director

Data: 19 octombrie 2023

Adresa: str. Uzinelor 171/2, mun. Chişinău, Republica Moldova

Semnătura

Semnat:

MSign

(semnătura)

Nume: ȚURCAN Denis

Funcția: Director

Antreprenor: VALDCONGRUP S.R.L.

MSign

S.C. "VALDCONGRUP" S.R.L.

C/f: 1009600000374

Email: valdcongrup@gmail.com

Tel: 0 22 428393; 0 78 664664

Fax: 0 22 428062

Adresa: str. Uzinelor 171/2, Chișinău, Republica Moldova



APROBAT
prin Ordinul
Ministrului Finanțelor
nr. 145 din 24 noiembrie 2020

DECLARAȚIE

privind confirmarea identității

beneficiarilor efectivi și neîncadrarea acestora în situația condamnării pentru participarea la activități ale unei organizații sau grupări criminale, pentru corupție, fraudă și/sau spălare de bani

Subsemnatul, ȚURCAN Denis reprezentant împuternicit al VALDCONGRUP S.R.L.
(nume, prenume) (denumirea operatorului economic)

în calitate de ofertant/ofertant asociat desemnat câștigător în cadrul procedurii de achiziție publică nr. ocds-b3wdp1-MD-1695981467453 din data **19 octombrie 2023** declar pe propria răspundere, sub sancțiunile aplicabile faptei de fals în acte publice, că beneficiarul/beneficiarii efectivi ai operatorului economic în ultimii 5 ani nu au fost condamnați prin hotărâre judecătorească definitivă pentru participarea la activități ale unei organizații sau grupări criminale, pentru corupție, fraudă și/sau spălare de bani.

Numele și prenumele beneficiarului efectiv	IDNP al beneficiarului efectiv
Țurcan Denis	2001002096198
Țurcan Lucia	0960606546370
-	-

Data completării:

19 octombrie 2023

Semnat:

MSign

(semnătura)

Nume:

ȚURCAN Denis

MSign

Funcția în cadrul firmei:

Director

Denumirea firmei și
sigiliu:

VALDCONGRUP S.R.L.