

16.08.2024

Descrierea tehnică Cisterna PV 6 pe bază la IVECO EuroCargo ML120E19



*Poza cu caracter informativ

Specificația tehnică:

Motor:

| | |
|---------------------------------|-----------------------------|
| Clasa emisii: | Euro 6 |
| Capacitatea motorului: | 4 680 cm³ |
| Putere: | 190 c.p. |
| Combustibil: | Diesel |
| Cutia de viteze: | ZF 6+1 trepte |
| Mecanică: | 5.125 |
| Raportul de transmitere final : | 5.125 |

Șasiu:

| | |
|-------------------------|-------------------|
| Masa totală autorizată: | 12 000 kg. |
| Ampatamentul: | 3 105 mm |
| Sarcina utilă: | 6 300 kg. |
| Culoarea cabinei: | Albă |

Suspensia:

- Față și spate arcuri în foi dispuse parabolic;
- Stabilizatoare pe față și spate;
- Amortizatoare pe față și spate;

Sistemul de frînare:

- Frîne cu disc pe față și spate cu ventilare;
- Compresor de aer cu 2 cilindri, 255 cm³;
- ABS+EBL;

Anvelope:

- Dimensiunea 245/70R19.5
- Roată de rezervă;

Sistemul electric:

- Alternator 70 A ;
- Baterii de acumulatori 143 Ah ;

Cabină:

- Scaun dublu fix pentru 2 pasageri + șofer;
- Centuri de siguranță la toate scaunele;
- Oglinzi cu dirijare și încălzire electrică;
- Geamuri cu dirijare electrică;
- Limitator de viteză 90 km/h;

Opțiuni:

- Servodirecție cu amplificator;
- Capacitatea rezervorului de combustibil 120 litri;
- Capacitatea rezervorului AdBlue 30 litri;
- Țeavă de eșapament dispusă central;
- **Aer condiționat manual;**
- Tahograf digital;
- Cric hidraulic;
- Roată de rezervă;
- Set de instrumente standart;
- Manualul operatorului și a deservirii tehnic

EAST-TEST

IVECO



Suprastructura tip cisterna ATRIK PV 6:

- Forma eliptică, din oțel inoxidabil
- Volum total rezervor 6000 litri
- Deschidere de service în partea superioară a rezervorului
- Supapă pentru încărcare și descărcare (sistem de descărcare gravitațională)
- Conductă de preaplin instalată
- Exteriorul rezervorului este sablat și vopsit în culoarea cabinei.
- Scara pentru deschiderea de serviciu este instalată
- Cisternă specializată pentru transportarea apei potabile;
- Material – confecționat din oțel inoxidabil;
- Numărul gurilor de alimentare – 2;
- Furtun de transfer a apei – 6 metri;
- Platformă de lucru, cu scară de acces și bară de sprijin

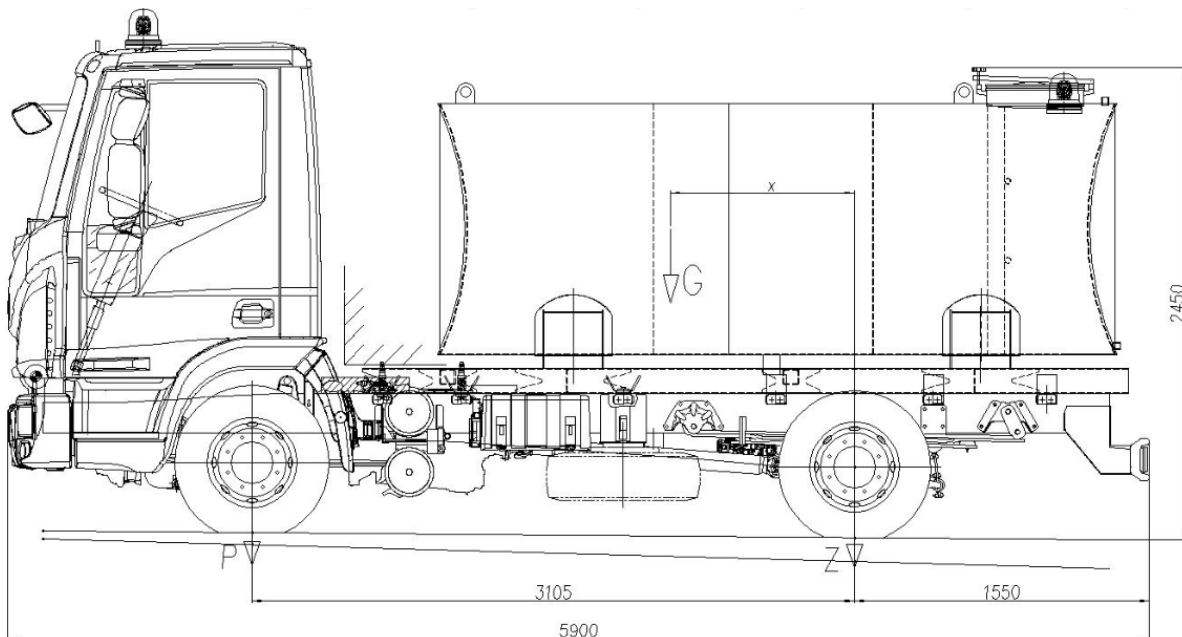

| | |
|---------------------------------|-------------------------------|
| Garanția Iveco: | 24 luni sau 100 000 km |
| Garanția suprastructură: | 24 luni |
| Livrare: | 15 decembrie 2024 |
| Valabilitatea ofertei: | 60 zile |

