

**CTS 630A 24kV 95-240**  
 **$U_o/U (U_m)$  6/10 (12) kV – 12,7/22 (24) kV**

### Instructiuni de instalare

**Adaptor unghiular tip T**  
**Pentru cabluri monopolare cu izolație din polietilenă**  
**Pentru tensiuni nominale de până la 24 kV**

**368522/1117/1/7**

CELLPACK Polska Sp. z o.o.  
03-876 Warszawa  
Tel. +48(0) 22 853 53 54  
+48(0) 22 853 53 55  
Fax +48(0) 22 853 53 56  
[www.cellpack.com](http://www.cellpack.com)  
e-mail: [electrical.products@cellpack.com](mailto:electrical.products@cellpack.com)

CELLPACK AG  
Electrical Products CH-  
5612 Villmergen  
Tel. +41(0)56/618 12 34  
Fax +41(0)56/618 12 45

**CELLPACK**  
Electrical Products

a BBC GROUP company

**Atentie:**

- Verificați secțiunea transversală și diametrul cablului.
- Verificați conținutul kitului în conformitate cu lista de ambalare - packing list.
- Citiți cu atenție instrucțiunile de instalare.

Instalarea trebuie efectuată de către personal calificat.

Producătorul nu este responsabil pentru situațiile de urgență cauzate de o instalare necorespunzătoare..

**Adaptor unghiular tip T CTS 630A 24kV 95-240****Tabel de selectare și aplicare**

Tensiune Uo/U(Um) kV	Secțiune cablu RM/RE (*) mm <sup>2</sup>
6/10 (12) – 6,35/11 (12) kV	150 – 240
8,7/15 (17,5) kV	120 – 240
12/20 (24) – 12,7/22 (24) kV	95 – 240

(\*) Diametru izolației de bază min. 22 mm.

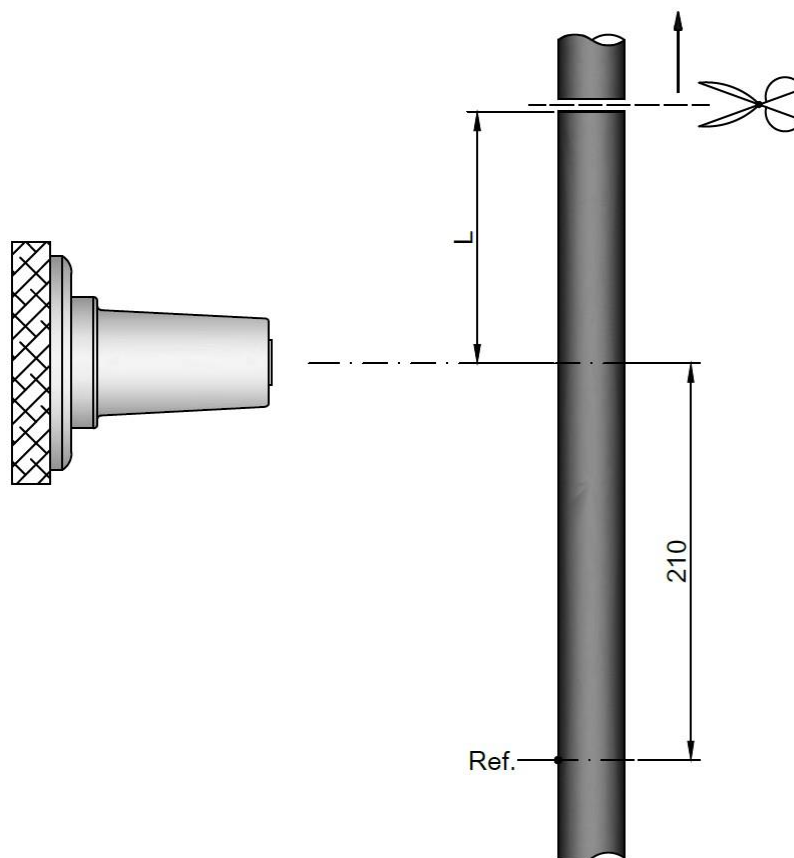
**Instalare**

- Curățați capătul cablului de-a lungul aproximativ **1 m**.
- Tăiați cablul mai sus de de izolatorului de trecere **L = 200 – 500mm**, după cum este indicat în schemă.
- Aplicați un semn pe învelișul exterior a cablului, la o distanță de **210 mm** de la mijlocul izolatorului de trecere

### 1a) Cablu cu ecran din conductor

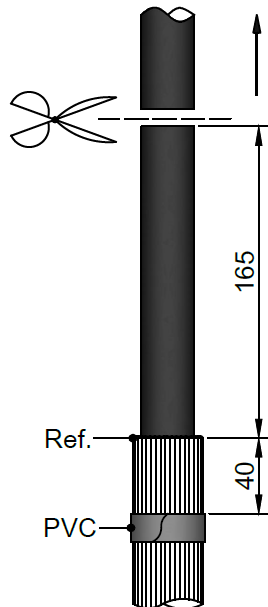

- Scoateți învelișul exterior a cablului până la semn.
- Îndoți firele ecranului și fixați-le cu bandă izolantă din PVC (bandă izolantă din PVC în setul de montare).
- Tăiați capătul cablului la o distanță de 165 mm față de semn.
- Pregătiți cablurile conform schemei (pagina 4) apoi verificați. Protejați capătul cablului cu bandă izolantă din PVC.

### 1b) Cablu cu ecran din bandă

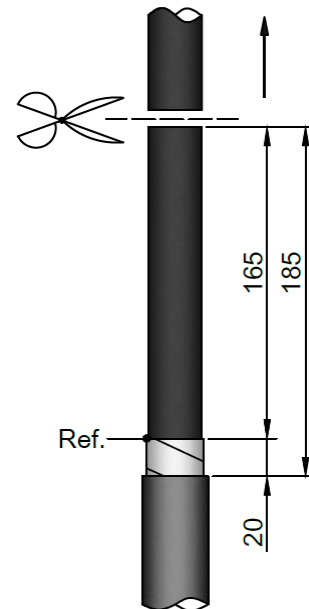

- Scoateți învelișul exterior a cablului până la semn, plus 20 mm.
- Tăiați capătul cablului conform desenului.
- Banda o tăiați conform marimii indicate (lasați 20mm).
- Pregătiți cablurile conform schemei (pagina 4) apoi verificați. Protejați capătul cablului cu bandă din PVC.

### 2a) Cablu cu ecran din conductor

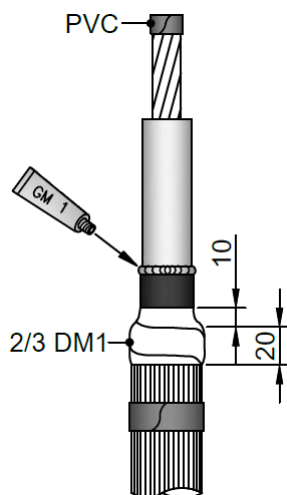

- Curățați bine stratul semiconductor (S/C).
- Aplicați 2/3 din lungimea benzii DM1 cu o suprapunere de 10 mm pe stratul S/C și 20 mm pe firele conductorului cu o întindere de 50%.
- De-a lungul circumferinței tăieturii stratului (S/C) aplicați lubrifianțul GM1, conform desenului.

### 2b) Cablu cu ecran din bandă

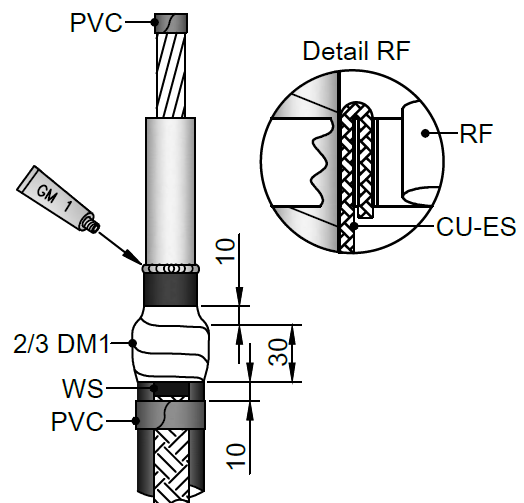

- Curățați bine stratul semiconductor (S/C).
- Folosind un arc platbandă, conectați conductorul de împământare cu ecranul din bandă a cablului. (Kitul se comanda separat).
- Aplicați 2/3 din lungimea benzii DM1 cu o suprapunere de 10 mm pe stratul S/C și 20 mm pe firele conductorului cu o întindere de 50%.
- De-a lungul circumferinței tăieturii stratului (S/C) aplicați lubrifianțul GM1, conform desenului.

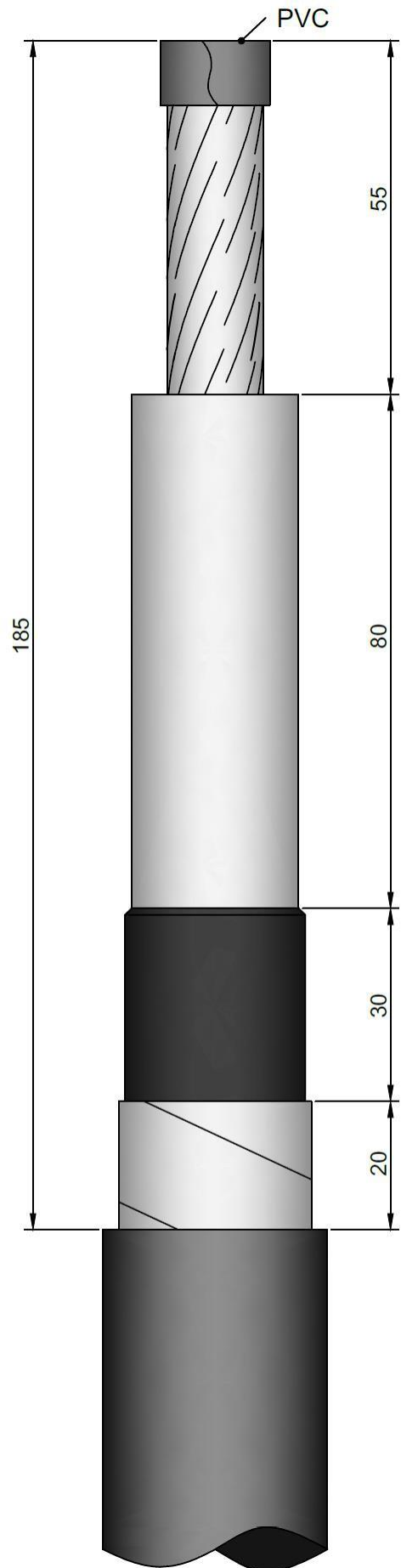
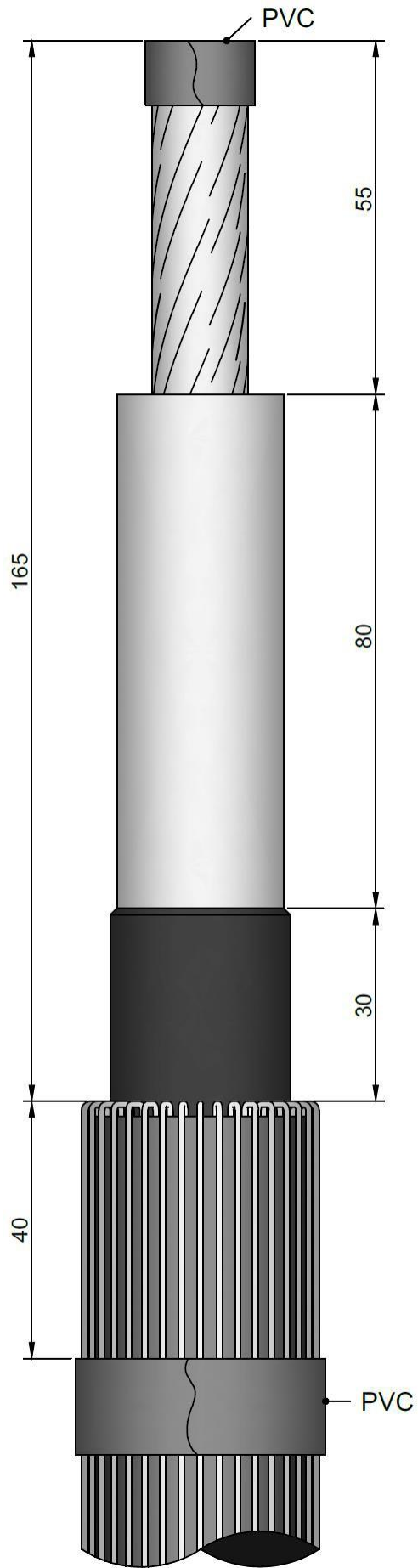

3)

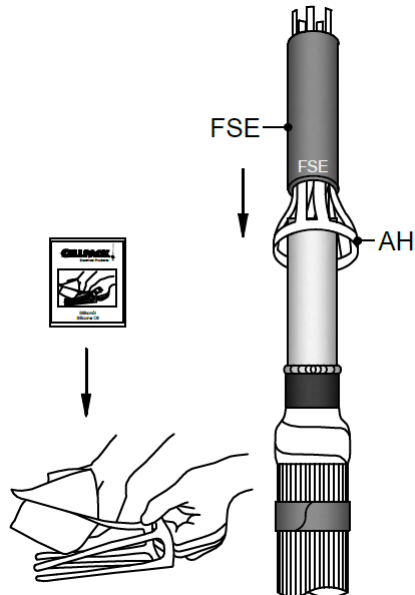

- Cu ajutorul unui șervețel din silicon umeziți lamelele aplicatorului.
- Folosind aplicatorul, porniți elementul de control al stresului (FSE) până la marginea dispozitivului de etanșare.
- Îndepărtați aplicatorul, scoțând lamelele una câte una.
- Poziționați FSE, rotind ușor (vezi Fig. 4).

4)

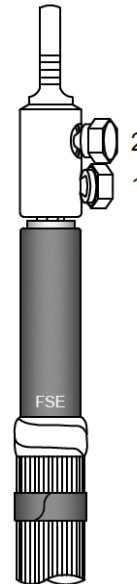

- Îndepărtați banda izolanță din PVC de la capătul firului.
- Instalați conectorul cu buloane rabotabile în conformitate cu instrucțiunea anexată  
**Atenție!** Axele centului de înșurubare a conectorului trebuie să coincidă cu axele de înșurubare a izolatorului de trecere  
Curățați ușor suprafața elementului de control al stresului.

5)

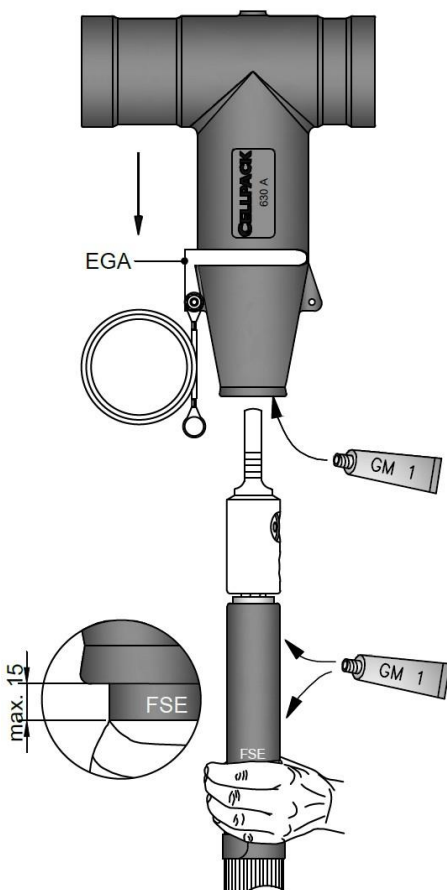

- Conectați ansamblu de împământare EGA la corpul adaptorului. Aplicați lubrifianț GM1 pe elementul de control al tensiunii și pe interiorului carcasei adaptorului.  
**Atenție! Nu lubrifiați conectorul.**
- Plasați carcasa adaptorului pe capătul pregătit al cablului. Axa vârfului și a carcasei adaptorului trebuie să se potrivească (vezi Fig. 5).
- Îndepărtați rezidurile de lubrifianț.

6)

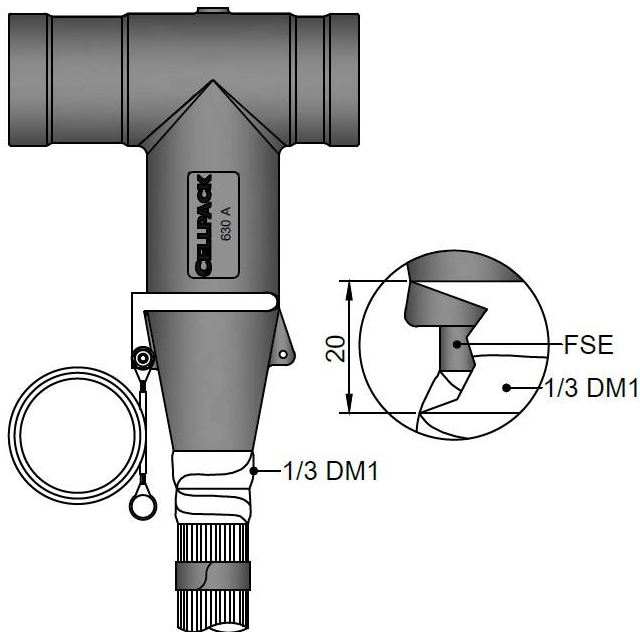

- Aplicați restul benzii de etansare DM1 pe capătul carcasei adaptorului și pe banda de etansare anterior aplicată.

7)

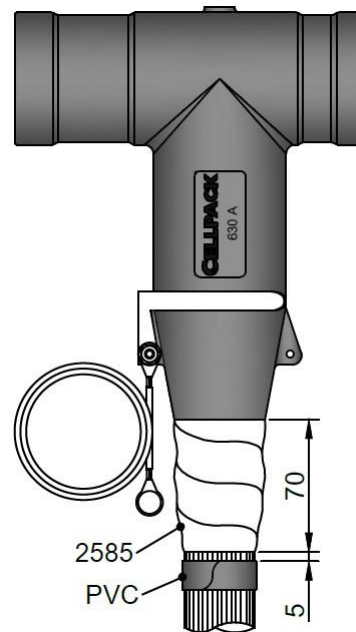

- Înfășurați banda №2585 cu un avans de 20 mm (cu o întindere de 20%) peste carcasa adaptorului și pe întreg stratul ermetic.

8)

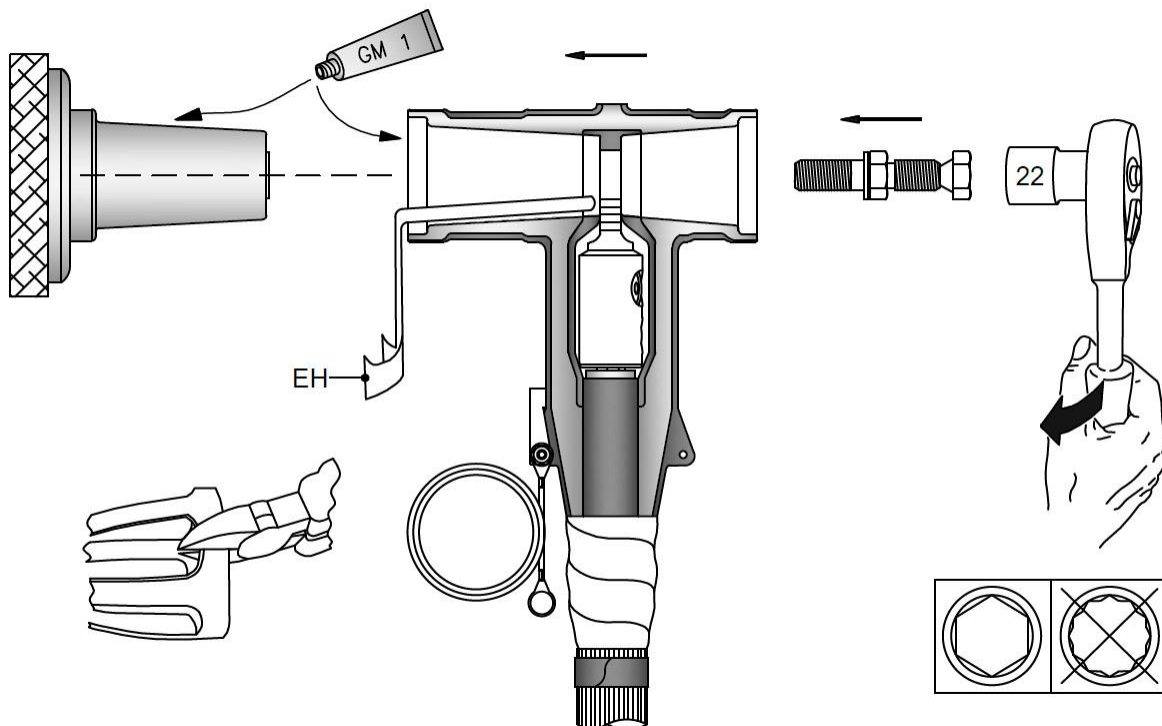

- Aplicați lubrifianț GM1 pe suprafața izolatorului de trecere și pe interiorul carcasei adaptorului.  
Tăiați una dintre lamelele aplicatorului AH (va fi un dispozitiv de evacuare a presiunii aerului dintre piesele îmbinate).
  - Introduceți lamela de evacuare presiune în carcasa adaptorului.
  - Introduceți adaptorul pe izolatorul de trecere, și strângeți manual șurubul de fixare.
  - Strângeți șurubul cu o cheie corespunzătoare până când capul acestuia se rupe.
- Atenție: În caz de utilizare repetată, strângeți șurubul cu momentul „M” de 50 Nm.**

9)

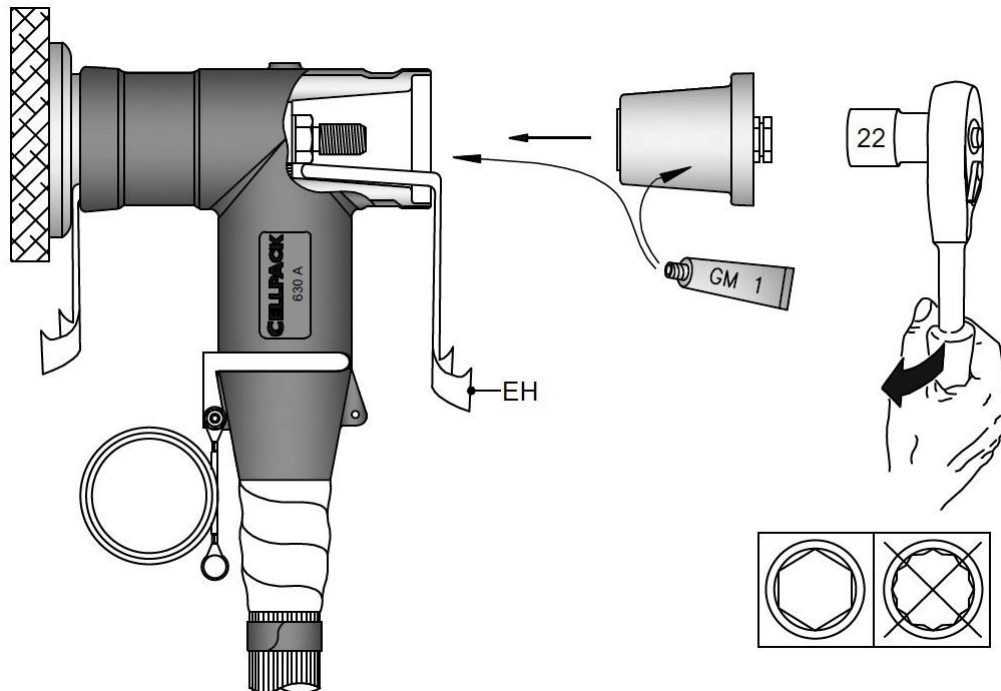

- Aplicați lubrifianț GM1 pe interiorul carcasei și pe condensatorul izolat.
- Tăiați a doua lamelă a aplicatorului AH și introduceți-o în carcasa adaptorului.
- Introduceți condensatorul izolat în carcasa adaptorului, și înșurubați fără a aplica forțe sporite până când se prinde filetul. Strângeți manșonul cu o cheie corespunzătoare, momentul maxim. 30 Nm.

10)

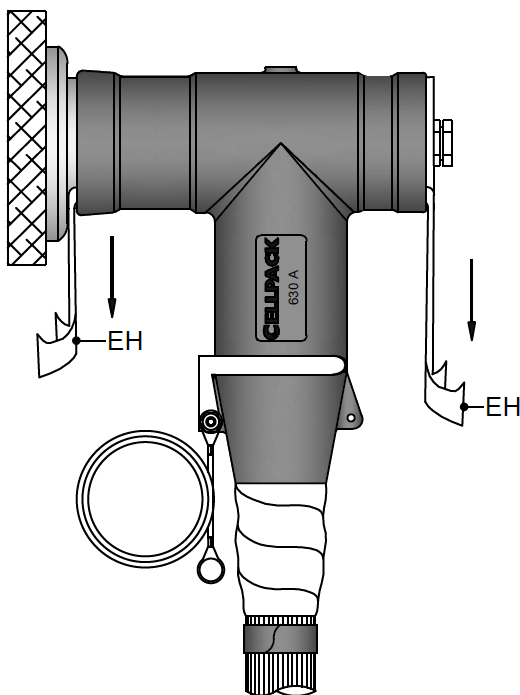

- Îndepărtați cu grijă lamelele aplicatorului de pe carcasa adaptorului și îndepărtați orice rezidii de lubrifianț.

11)

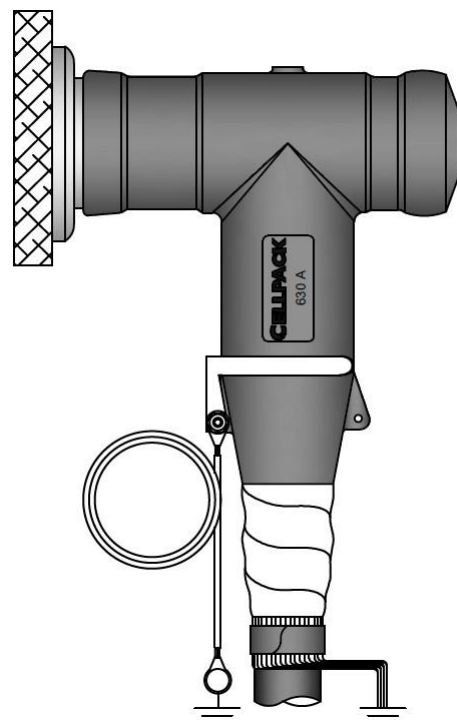

- Instalați capacul de protecție pe carcasa adaptorului.
- Împământați adaptorul
- Împământarea și măsurătorile respective trebuie să fie efectuate în conformitate cu reglementările locale.