

Secția gardului din metal

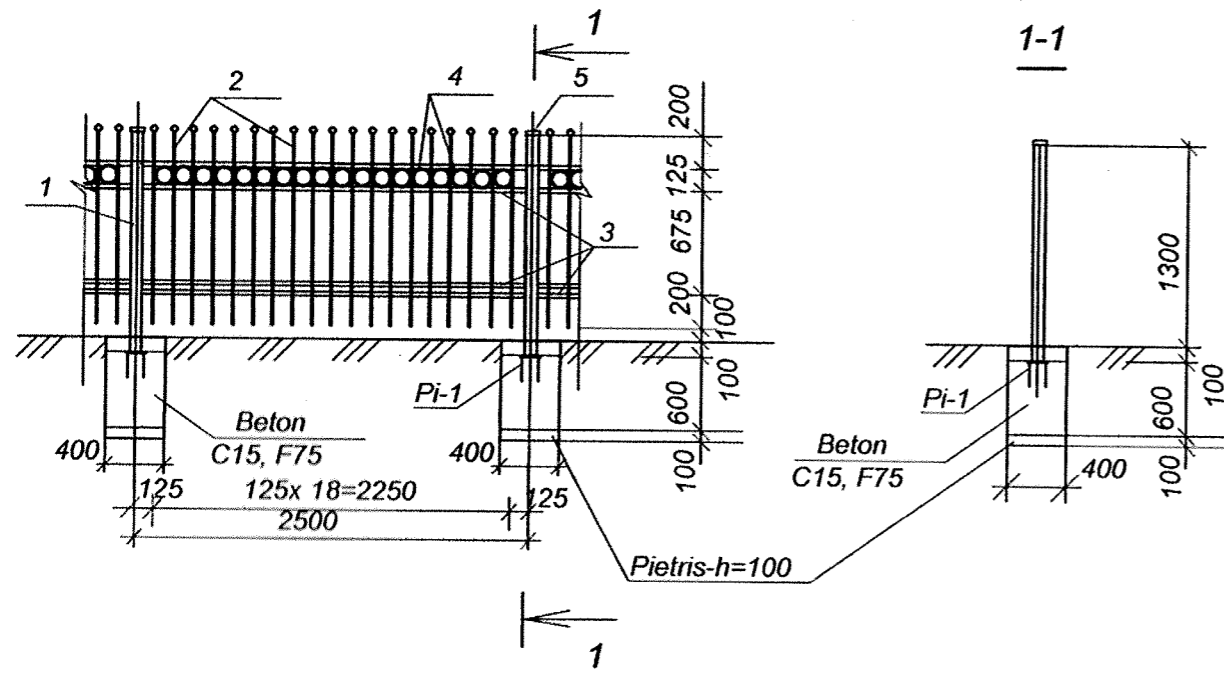

Piesa înglobată Pî-1

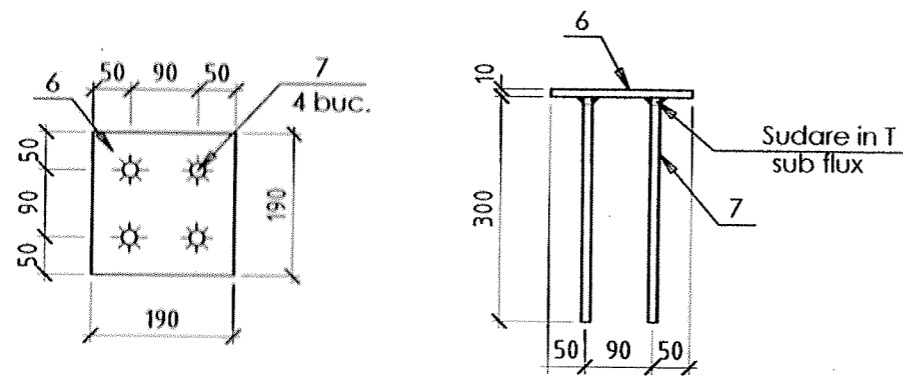

- 1.Îngrădirea scuarului se va executa din elemente metalice.
- 2.Sudarea elementelor îngrădirii de efectuat cu electrozi Θ -42A după GOST 9467-75*.
Înălțimea cordonului de sudură este stabilită conform celei mai mici grosimi a elementelor sudate,dar nu mai puțin de 4 mm,lungimea cordonului de sudură - pe toată lungimea de sprijin a elementelor.
- După finalizarea lucrărilor de sudură cordoanele de sudură trebuie curățite.
- 3.Elementele din metal se vopsesc de 2 ori cu email ПФ 115 ГОСТ 6469-76 pe un strat de grunduire ГФ-021 ГОСТ 25219-87.

Specificatia materialelor pentru gard

| Marca poz. | Indicatie Denumirea | | Cant. | Masa un.,kg | Nota |
|------------|---------------------|------------------------------|------------|--------------|----------------------|
| 1 | ГОСТ 30245-2003 | Stilp, teava 60x60x5, L=1400 | 80 | 11.62 | |
| 5 | ГОСТ 103-2006 | Capac 60x60x3 | 80 | 0.085 | |
| | | Secția gardului | 78 | 51.87 | |
| | | Piesa înglobată Pî-1 | 80 | 3.31 | |
| | Fundament | Beton cl.C15, F75 | 9.0 | | m³ |
| | Fundament | Pietris | 1.3 | | m³ |

Specificatia materialelor pentru elemente metalice

| Marca poz. | Indicatie | Denumirea | Cant. | Masa un.,kg | Nota |
|------------|-----------------|----------------------------------|-------|-------------|------|
| | | Secția gardului din metal | | | |
| 2 | ГОСТ 30245-2003 | Teava 15x15x2, L=1200 | 19 | 0.95 | |
| 3 | ГОСТ 103-2006 | Otel de banda 50x5, L=m.l. | 10.00 | 1.96 | |
| 4 | ГОСТ 103-2006 | Otel de banda 50x5, L=400 | 18 | 0.79 | |
| | | Piesa înglobată Pî-1 | | | |
| 6 | ГОСТ 103-2006 | Otel de banda 190x10, L=190 | 1 | 2.83 | |
| 7 | ГОСТ 5781-82* | Ø8 A-III, L=300 | 4 | 0.12 | |

Verificator de proiecte nr. 159
ZAIENCO TATIANA
 Domeniile: A.1,2,3,4
 Nr. de înregistrare a avizului: 199/17/22.04.21
 Valabilă: de la 14.02.2017 până la 14.02.2022

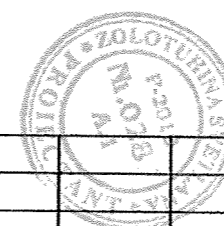

| | | | | | |
|--|---------------|------|--------|-------|------|
| 10 / 20 - 0 - PG | | | | | |
| Proiectarea scuarului din str. S1.Puhoiului intersecție str.31 August din or. Singera, mun. Chișinău | | | | | |
| Sch. | Cant. | Foia | N doc. | Semn. | Data |
| A.S.P. | Vasiliev A. | | | | |
| I.S.P. | Cicanci T. | | | | |
| Proiectant | Zolotuhina S. | | | | |
| Materiale generale și sistematizare | | | Etapa | Foia | Foi |
| | | | PE | 7 | |