

Specificații tehnice

Numărul procedurii de achiziție <u>ocds-b3wdp1-MD-1710405015027</u> din 15.03.2024
Obiectul achiziției: „ Cazane pe combustibil solid, sectii, ventilatoare, boilere, pompe de circulație și pompe submersibile ”

Denumirea bunurilor/serviciilor	Denumirea modelului bunului/serviciului	Țara de origine	Producătorul	Specificarea tehnică deplină solicitată de către autoritatea contractantă	Specificarea tehnică deplină propusă de către ofertant	Standarde de referință
1	2	3	4	5	6	7
Bunuri/servicii						
Lotul 12						
Ventilator	Ventilator SF-4M 350s	Turcia	Bahcivan Motor	<p>Tip – axial; Carcasa confecționată din aliaje metalice; Debit de aer minim: 3 000 m³/h; Diametru racordului: 250-350 mm; Cu grilă de protecție; Grad de protecție minim: IP 44; În carcasă de metal pentru a putea fi fixat pe perete</p>	<p>Tip – axial; Carcasa confecționată din aliaje metalice; Debit de aer: 3 300/3700 m³/h; Diametru racordului: 350 mm; Cu grilă de protecție; Grad de protecție: IP 54; În carcasă de metal pentru a putea fi fixat pe perete. Viteza de rotație: 1380/1540 rpm. Nivel de zgomot: 55 db. P.S. Mai jos este anexat tabelul cu toate</p>	--

						caracteristicile produsului și poze ale modelului.	
Total lot 12							
TOTAL							

Semnat: _____ Numele, Prenumele: Cheptene Igor În calitate de: Director
Ofertantul: VILOTERM SRL Adresa: mun.Chișinău, str.Meșterul Manole 9/8A

ТИП	НАПРЯЖЕНИЕ	ЧАСТОТА	ВХОДНАЯ МОЩНОСТЬ	ТОК	КОНДЕНСАТОР	СКОРОСТЬ	Производительность	Уровень шума *	Класс изоляции	Класс защиты	ВЕС
	В	Гц	Вт	(А)	МкФ	обр/мин	м³/час	дБ	Класс изоляции	IP	кг
SF-4M 350 S	230	50/60	165/195	0,75/0,85	4	1380/1545	3300/3700	55	F	54	4,7

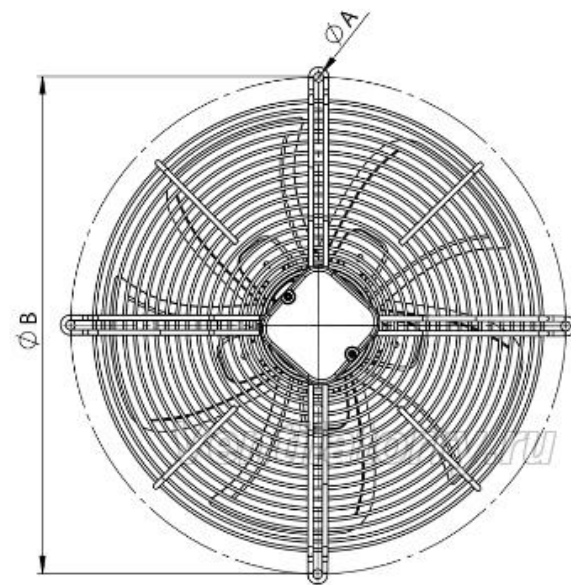
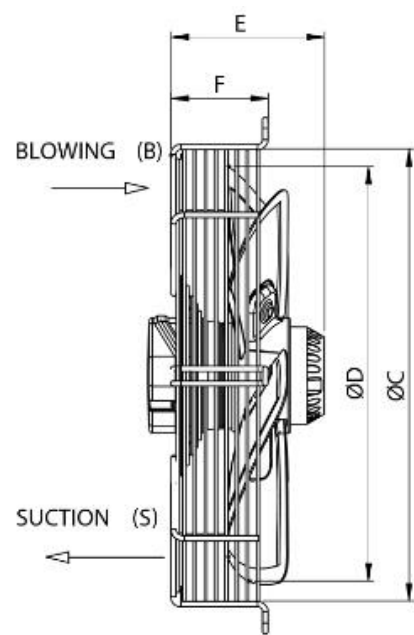

ТИП	A	B	C	D	E	F
SF 350	6,5	422	374	345	148	88