

30.07.2025

Către: "Primăria Cricova"

MTender ID: [ocds-b3wdp1-MD-1752135616203](https://ocds-b3wdp1-MD-1752135616203)

## Fișa tehnică

**Autospeciala IVECO Eurocargo ML180E25 HIDRO-MAK 16 m<sup>3</sup>  
pentru colectarea și transportarea deșeurilor menajere**



### Specificația tehnică:

<b>Autospecială</b>	<b>2025 (nou)</b>	
<b>Motor:</b>	<b>Euro 6E</b>	
Clasa emisii:	<b>6 728 cm<sup>3</sup></b>	
Capacitatea motorului:	<b>250 c.p.</b>	
Putere:	<b>Diesel</b>	
Combustibil:		
<b>Cutia de viteze:</b>		
Mecanică:	<b>ZF 6+1 trepte</b>	
Raportul de transmitere final :	<b>5.29</b>	
<b>Șasiu:</b>		
Masa totală autorizată:	<b>18 000 kg</b>	
Sarcina utilă:	<b>6 300 kg</b>	
Ampatamentul:	<b>4 185 mm</b>	
Culoarea cabinei:	<b>Albă</b>	
<b>Suspensia:</b>		
- Față și spate arcuri în foi dispuse parabolic;		
- Stabilizatoare pe față și spate;		
		- Amortizoare pe față și spate;
		<b>Sistemul de frînare:</b>
		- Frîne cu disc pe față și spate cu ventilare;
		- Compresor de aer cu 2 cilindri, 255 cm <sup>3</sup> ;
		- ESP+ABS+EBL;
		<b>Anvelope:</b>
		- Dimensiunea 295/80R22,5
		- Roată de rezervă;
		<b>Sistemul electric:</b>
		- Alternator 70 A ;
		- Baterii de acumulatori 143 Ah ;
		<b>Cabină:</b>
		- Scaun dublu fix pentru 2 pasageri;
		- Centuri de siguranță la toate scaunele;
		- Oglinzi cu dirijare și încălzire electrică;
		- Geamuri cu dirijare electrică;
		- Limitator de viteză 90 km/

## Dotări:

- Capacitatea rezervorului de combustibil 200 l;
- **Sistem blocaea diferențialului**
- **Scaunul șoferului cu suspenzie pneumatică cu încălzire cu suport lombar**
- **Proiectoare anti ceață**
- Servodirecție cu amplificator;
- Tahograf digital;
- Capacitatea rezervorului AdBlue 30 litri;
- Țeavă de eșapament dispusă central;
- **Aer Condiționat manual;**
- Senzor unghi mort;
- Tahograf digital;
- Cric hidraulic;
- Radio digital audio bluetooth cu display;
- Set de instrumente standard;
- **Asistență la pornirea în pantă;**
- **Senzor de ploaie:**
- Sistem avansat de asistență a șoferului
- Manualul operatorului



<b>Garanția IVECO:</b>	<b>24 luni sau 200 000 km</b>
<b>Garanția Suprastructura HIDRO-MAK:</b>	<b>12 luni</b>
<b>Termne livrare:</b>	<b>2 luni</b>
<b>Valabilitatea ofertei:</b>	<b>60 zile</b>

## Suprastrucutra compactor 16 m3 HIDRO-MAK

**1. Suprastructura**      Brândul Hidro-Mak cu Încărcătură din spate. Compactor hidraulic  
**Model Nr.**                      **SCK-16**

**Informație Generală** Suprastructura constă din caroserie și cadru suprastructurii, (element auxiliar) montat pe șasiul camionului, caroserie cu mecanism de compactare, descărcare/placă de ejecție în interiorul caroseriei, dispozitiv de ridicare a coșului, componente hidraulice și electrice și instalarea acestora pe compactor de deșeuri.

**Capacitate caroseriei (m<sup>3</sup>)** 16 m<sup>3</sup>- volumul benei de încărcare nu este inclus

**Podea caroseriei**                      St-52 (S355J2) / 4-6 mm elemente colorate **maro** în imagine de mai jos

**Pereți caroseriei**                      St-52 / 4 mm.

Pereții laterali ai caroseriei sunt de tip neted și în formă convexă fără profil vertical/coaste și traverse pe pereții laterali (ca în desenul mostrei)

**Acoperișul caroseriei**              St-52 (S355J2) / 4 mm.

**Cadru de baza a caroseriei** St-52 (S355J2) / 6 mm.

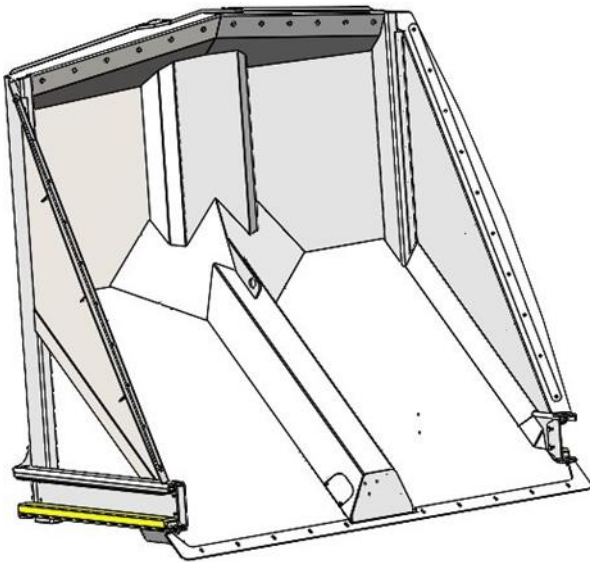
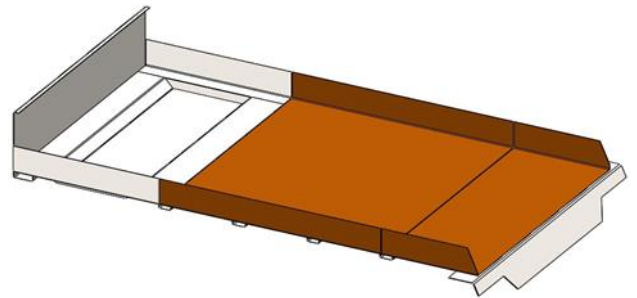

**Placă de evacuare/descărcare**

a. Descărcarea plăcii se deplasează pe șina sudată deasupra podelei către părțile interioare ale caroseriei

b. Plăcuța de descărcare este deplasată prin intermediul cilindrului hidraulic cu dublă acțiune. Aceasta este menținută în spatele caroseriei atunci când este goală și se deplasează automat în partea din față a caroseriei de către supapa de presiune pe măsură ce deșeurile încep să fie situate și presate în interiorul caroseriei.

c. Suprafața frontală a plăcii de ejecție care intră în contact cu deșeuri realizată din ST-52 (S355J2) / 6mm

**Rezervor de apă uzată**                      Rezervor apelor uzate în partea din față a caroseriei; 140 l

**2. Bena de încărcare (buncăr)**

**Informație Generală**      Bena de încărcare este conectată de caroserie prin balamale superioare și se deschide în sus folosind doi cilindri hidraulici cu dublă acțiune.

**Raport de compactare**                      Raportul de compactare (volumetric) de la 5: 1 până la 6: 1 în funcție de parametri și densitate a deșeurilor utilizate în zonă și a presiunii de funcționare a compactorului deșeurilor. Parametrul de mai sus este valabil pentru deșeuri casnice.

**Bena din spate/(buncăr)**      Capacitate (m<sup>3</sup>)      1,5 m<sup>3</sup>

-      Echipat cu ușa pliabilă din spate. (cu deschiderea) / se închide ermetic

**Placă de compactare**                      Realizată din oțel St-52 (S355J2) / 6mm.

Suprafața frontală a plăcii de compactare care intră în contact cu deșeuri este realizată din

oțel Hardox 450 / 6 mm

**Etanșarea** Cu etanșare specială de cauciuc rezistent la scurgere între Bena de încărcare și caroserie

**Închiderea** Blocarea hidraulică prin acțiune inversă a doi cilindri hidraulici care ridică bena de încărcare.

**Suporturi de protecție** Placa spate este echipată cu suporturi de siguranță (manuale) între caroserie și placa spate pentru a asigura siguranța în timpul întreținerii.

**Supapă de siguranță** Echipat cu supapă de siguranță anti-cădere pe conductele hidraulice pentru a preveni căderile benei de încărcare în cazul unui furtun spart.



**Grosime Oțelului a benei de încărcare (buncărului)**

Podeaua benei de încărcare (buncăr spate):  
Hardox 450 / 6mm

**Extensie podea benei de încărcare** (perete opus) în interiorul caroseriei:

Hardox 450 / 6mm

**Pereți laterali benei de încărcare (buncărului din spate)** (sub placa de compactare):

St-52 (S355J2) / 4mm

Elemente de culoare **maro** în fotografia de mai jos:

**Dispozitive de ridicare a containerelor /dispozitiv de ridicare a coșurilor** Potrivit pentru a lua și a goli containere până la 1100 litri

(V = 120 – 240 - 360 - 660– 1100 litri p/u plastic + 1100 litri Coșuri de metal)

Dispozitivul de ridicare a containerelor (dispozitivul de ridicare a coșului) este activat/controlat manual prin maneta de mână

Capacitatea de ridicare este 800 kg.

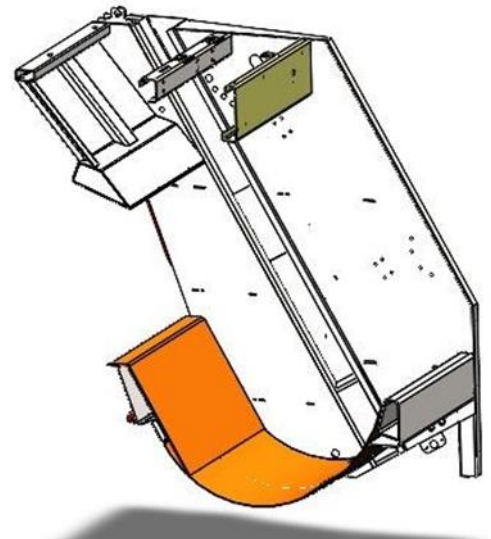



### 3. Funcționare și control

#### PLC - controller

Funcționare și control. Toate dispozitivele pentru încărcare, control de comprimare și pentru dispozitivul de ridicare a containerelor sunt montate pe partea dreaptă a benei de încărcare.

Funcționarea și controlul este potrivită pentru standardele menționate EN1501-1 2011

- în cazul în care operatorul stă pe pașii din spate, atunci viteza camionului este limitată la maxim 30 km/oră în direcția înainte

- În cazul în care operatorul stă pe pașii din spate, atunci camionul nu este lăsat să se miște în direcția înapoi

- Camionul este dotat cu camera vizualizare spate și monitorul situat în cabina

- Panoul de control a benei (deschidere și închidere) și controlul plăcii de ejecție (mișcare înainte și înapoi) este din partea stângă a caroseriei:

**Control cu două butoane** în același timp pentru închiderea benei:

Mecanismul/sistemul de compactare poate fi operat electric (automatizat) prin butoane + manual prin intermediul pârghieilor (manetei) de mână;

Dispozitivul de ridicare a containerelor/dispozitivul de ridicare a coșului este activat/controlat manual prin pârghii de mână.



**Dispozitive de siguranță** Echipat cu dispozitive de siguranță pe linii hidraulice a benei de încărcare pentru a preveni căderea bruscă, supapa de oprire urgentă pe ambele părți și un sistem de salvare pe o parte.

#### 4. Sistem hidraulic

**Capacitatea rezervorului de ulei** 180 litri  
Echipat cu filtrul de retur, indicatorul de ulei și capacul rezervorului.

**Priză de putere** Controlat din interiorul cabinei, Priză de putere originală al camionului, (Priza de putere nu este inclusă)

**Presiune de lucru (bar)** Av.  $180 \pm 10$  bar

**Cilindri hidraulici** 10-11 unități cilindri hidraulici; Cilindru telescopic cu 3 extensii. Toți cilindrii hidraulici sunt cilindri cu acțiune dublă. Toți cilindrii sunt produse în Turcia.

Dimensiunile cilindrilor sunt concepute pentru a realiza timpii ciclului stipulat și raportul de compactare

**Valvă hidraulică** De calitate înaltă produsă în Turcia

**Pompă hidraulică** pompa de tandem hidraulică de origine Italiană, inclusă, acționată de priză de putere. Capacitatea pompei depinde de priză de putere a camionului și RPM (rotații pe minut) a motorului camionului

5. **Vopsire** Toate suprafețele pieselor de oțel, curățate de rugină și reziduuri de ulei prin sablare, sunt apoi acoperite cu două straturi de grund și vopsite complet în culoarea dorită.

6. **Date Generale** 2 girofare: 1 este în fața caroseriei, iar alta este pe bena de încărcare  
1 unitate de lumina montată pe bena de încărcare pentru iluminare a zonei de lucru pe timp de noapte

Tip nou: două suporturi pentru picioare, rabatabile, antiderapante și reglabile pe înălțime, suporturile pentru deplasarea a echipajului.

Un mâner eliptic la fiecare parte  $\varnothing \frac{3}{4}$  " mâner de țevă pentru ușurarea echipajului  
Camera spate și monitorul sunt conform specificațiilor licitației.

Deschizătorul capacului superior al benei de încărcare (bara de prindere) funcționează prin cilindru pneumatic

Gărzi de noroi din plastic

Sistemul electric a suprastructurii este separat de circuitul camionului

Specificațiile și dimensiunile nu sunt obligatorii. Toleranța este valabilă pentru producător.



**EAST-TEST**

**HIDRO-MAK**

**IVECO**



**EAST-TEST™ S.R.L.**  
14 Cucorilor Street Chisinau, Republic of Moldova MD-2020  
Tel. +373 22 450320 / +37369087228  
[www.iveco.md](http://www.iveco.md) / [iveco@mtc.md](mailto:iveco@mtc.md)