



## I.P. "AGENȚIA SERVICII PUBLICE"

Departamentul înregistrare și licențiere a unităților de drept

### EXTRAS din Registrul de stat al persoanelor juridice

nr. 2301 din 02.05.2023

Denumirea completă: **SOCIETATEA PE ACȚIUNI «EXIMOTOR».**

Denumirea prescurtată: **«EXIMOTOR» S.A.**

Forma juridică de organizare: **Societate pe Acțiuni.**

Numărul de identificare de stat și codul fiscal: **1002600034712.**

Data înregistrării de stat: **12.06.1995.**

Sediul: **MD-2024, str. Aerodromului, 15, ap.(of.) 6, mun.Chișinău, Republica Moldova.**

Obiectul principal de activitate:

- 1 Întreținerea și repararea autovehiculelor;**
- 2 Comerțul cu piese și accesorii pentru autovehicule;**
- 3 Comerțul cu ridicata pe bază de tarife sau contracte;**
- 4 Comerțul cu autovehicule;**
- 5 Comerțul cu amănuntul în magazine nespecializate;**
- 6 Importul și (sau) fabricarea, depozitarea, comercializarea angro a substanțelor și materialelor chimice, toxice, articolelor și produselor chimice de menaj;**
- 7 Publicitate;**
- 8 Comerțul cu ridicata al mașinilor agricole, echipamentului și furniturilor, inclusiv tractoare;**
- 9 Importul și (sau) depozitarea, comercializarea produselor de uz fitosanitar și (sau) a fertilizanților;**
- 10 Construcțiile de clădiri și (sau) construcții ingineresti, instalații și rețele tehnico-edilitare, reconstrucțiile, consolidările, restaurările;**
- 11 Comerțul cu ridicata al altor mașini și echipamente utilizate în industrie, comerț și transporturi;**
- 12 Comerțul cu ridicata al mașinilor și echipamentelor pentru industria minieră și construcții.**

Capitalul social: **20000 lei.**

**Administrator: SOCOLOVA NATALIA, IDNP 0961303541877,**

Prezentul extras este eliberat în temeiul art. 34 al Legii nr. 220-XVI din 19 octombrie 2007 privind înregistrarea de stat a persoanelor juridice și a întreprinzătorilor individuali și confirmă datele din Registrul de stat la data de: 02.05.2023.

Specialist coordonator  
tel. 022-207-838



**Ciur Ludmila**



EB 0453364



REPUBLICA



MOLDOVA

# CERTIFICAT DE ÎNREGISTRARE

**SOCIETATEA PE ACȚIUNI "EXIMOTOR"**  
ESTE ÎNREGISTRATĂ LA CAMERA ÎNREGISTRĂRII DE STAT

*Numărul de indentificare de stat - codul fiscal*  
**1002600034712**

*Data înregistrării*

**12.06.1995**

*Data eliberării*

**20.01.2005**

**Iovu Galina, registrator de stat**

*Funcția, numele, prenumele persoanei  
care a eliberat certificatul*

*G. Iovu*  
semnătură

**MD 0011311**





## Termenii și condițiile de livrare

Denumirea “Consolidarea controlului Tuberculozei și reducerea mortalității cauzate de SIDA în Republica Moldova”

Cumpărător: **Instituția Publică „Unitatea de Coordonare, Implementare și Monitorizare a Proiectelor în Domeniul Sănătății”**

Destinatar: **IMSP Spitalul Dermatologie si Maladii Comunicabile (SDMC)**

Pachet nr.: **186/GD/H**

Furnizor/Ofertant: **Eximotor SA**

Data: **15.08.2023**

1. **Prețuri și termene de livrare [se completează de către Furnizor]**

Furnizorul recunoaște că va fi de asemenea responsabil pentru:

- a) Livrarea bunurilor la adresele destinatarului – IMSP SDMC, Chișinău, str. Costiujeni, 5/1.

**LOT I. Transpalete hidraulice:**

Nr	Articol	<u>Cantitate</u>	Preț per unitate DDP Chișinău, <u>MDL</u>	Preț total DDP Chișinău, <u>MDL</u>	<u>Termenul de livrare</u>
1.	<b>Transpalete hidraulice manuale</b>	<b>2</b>	<b>5500 lei</b>	<b>11 000 lei</b>	In termen de 30-45 zile calendaristice din data contractului
			<b>TOTAL:</b>	<b>11 000 lei</b>	

**Notă:** În caz de discrepanță între prețul unitar și totalul derivat din prețul unitar, corectarea se va face conform prevederilor punctului 8 (iii) din Invitația pentru prezentarea ofertei de preț

2. **Prețul Fix:** Prețurile indicate mai sus sunt fixe și nu fac obiectul niciunei ajustări în timpul executării contractului. **Confirmăm că prețurile nu includ taxele vamale, accizele, taxele pentru efectuarea procedurilor vamale și taxa pe valoarea adăugată (TVA) din Republica Moldova.**
3. **Țara de origine:** Bunurile oferite trebuie să provină din țările membre ale Băncii Mondiale și se solicita să furnizați un certificat de origine pentru fiecare articol.
4. **Programul de livrare:** Livrarea trebuie finalizată conform condițiilor de livrare din Termenii și condițiile de livrare din momentul semnării contractului.
5. **Legislația aplicabilă:** Contractul va fi interpretat în conformitate cu legile din țara Cumpărătorului.
6. **Soluționarea litigiilor:** Cumpărătorul și Furnizorul vor depune toate eforturile pentru a rezolva pe cale amiabilă, prin negocieri directe informale, orice neînțelegere sau litigiu între ei în temeiul sau în legătură cu Contractul. În cazul unui litigiu între Cumpărător și Furnizor, litigiul va fi soluționat în conformitate cu prevederile legilor din țara Cumpărătorului.
7. **Livrarea și Documentele:** La expedierea bunurilor, Furnizorul va notifica Cumpărătorului prin email sau fax detaliile complete ale expedierii, inclusiv numărul contractului, descrierea bunurilor, cantitatea etc.

8. Plata facturii dvs. se va efectua la 100% contra livrării bunurilor, prin transfer bancar în favoarea Băncii Furnizorului, în termen de zece (10) zile bancare de la recepționarea bunurilor și a serviciilor conexe prevăzute de punctul 1 din acești Termeni și condiții de livrare (denumite în continuare „Serviciile conexe”), confirmate prin semnarea unui act de recepție finală pentru bunuri și servicii conexe emis de Cumpărător și confirmat de Destinatar/beneficiar final (denumit în continuare „Actul de Recepție Finală”).
9. Garanție: Bunurile oferite trebuie să fie acoperite de garanția producătorului (perioada de valabilitate) așa cum este indicat în Anexa A la Termenii și condițiile de furnizare de la data Actului de Recepție Finală. **Vă rugăm să specificați perioada de garanție și termenii în detaliu, conform cerințelor din Anexa A.**
10. Autorizația producătorului. Cumpărătorul poate solicita Furnizorului înainte de atribuirea contractului să furnizeze autorizația producătorului pentru bunurile contractate.
11. Instrucțiuni privind ambalarea și marcarea: Furnizorul va asigura ambalarea standard a bunurilor după cum este necesar, prevenind prejudicierea sau deteriorarea acestora în timpul tranzitului către destinația lor finală, așa cum este indicat în Contract.
12. Defecte: Toate defectele vor fi corectate de către Furnizor fără niciun cost pentru Cumpărător în termen de 30 de zile de la data notificării de către Cumpărător.
13. Forță majoră: Furnizorului nu îi vor fi aplicate penalități sau rezilierea contractului pentru curențe dacă și în măsura în care întârzierea sa în executare sau altă neîndeplinire a obligațiilor asumate prin Contract sunt rezultatul unui eveniment de forță majoră.

În sensul acestei clauze, „Forță Majoră” înseamnă un eveniment care nu poate fi controlat de Furnizor și care nu implică vina sau neglijența Furnizorului și care nu este previzibil. Astfel de evenimente pot include, dar fără a se limita la, actul Cumpărătorului în calitatea sa suverană, războaie sau revoluții, incendii, inundații, epidemii, restricții de carantină și embargouri de mărfuri.

Dacă apare o situație de forță majoră, Furnizorul va notifica prompt Cumpărătorul în scris despre această situație și cauza acesteia. Cu excepția cazului în care Cumpărătorul solicită altfel în scris, Furnizorul va continua să își îndeplinească obligațiile în temeiul Contractului, în măsura în care este rezonabil din punct de vedere practic, și va căuta toate mijloacele alternative rezonabile de executare care nu sunt împiedicate de evenimentul de forță majoră.

#### 14. Specificațiile tehnice necesare

##### (i) **Descriere generală**

- a. Toate bunurile trebuie să fie noi, nefolosite, dintre cele mai recente și actuale modele, încorporând toate îmbunătățirile recente ale designului și materialelor, cu excepția cazului în care se prevede altfel în aceste specificații.

##### (ii) **Detalii specifice și standarde tehnice** - conform Anexei A la Termenii și condițiile de furnizare

**Furnizorul confirmă corespunderea cu specificațiile de mai sus (*În caz de abateri furnizorul va enumera toate aceste abateri*).**

15. Neexecutarea: Cumpărătorul poate anula Contractul în cazul în care Furnizorul nu livrează bunurile și nu furnizează Serviciile conexe, în conformitate cu termenii și condițiile de mai

sus, în pofida unei notificări de 10 zile oferite de către Cumpărător, fără a-și asuma nicio răspundere față de Furnizor.

16. Întârzieri: În cazul în care Furnizorul nu reușește să livreze oricare sau toate bunurile până la data livrării sau să efectueze Serviciile conexe în perioada specificată în Contract (așa cum este prevăzut în Termenii de livrare de mai sus), Cumpărătorul poate, fără a afecta toate celelalte clauze în temeiul Contractului, deduce din Prețul Contractului, drept despăgubiri forfetare, o sumă echivalentă cu **0,1%** din prețul oferit al bunurilor întârziate sau al serviciilor neexecutate pentru fiecare zi lucrătoare sau parte din aceasta de întârziere până la livrarea sau executarea efectivă, până la o deducere maximă de zece **(10)%** din Prețul Contractului.
17. Frauda și corupția: Politica Fondului Global este de a cere ca toți ofertanții, furnizorii și contractanții și agenții acestora (fie că sunt declarați sau nu), personalul, subcontractanții, sub-consultanții, furnizorii de servicii în cadrul contractelor finanțate de Fondul Global să respecte cel mai înalt standard de etică în timpul achiziției și executării unor astfel de contracte.<sup>1</sup> În aceste circumstanțe, Fondul Global a elaborat un **Cod de Conduită pentru Furnizori** care are ca scop să asigure că Furnizorii și Reprezentanții Furnizorilor vor participa la procesul de achiziții într-o manieră transparentă, echitabilă, responsabilă și onestă, inclusiv prin respectarea tuturor legilor și reglementărilor aplicabile privind concurența loială precum și a standardelor recunoscute de bune practici în achiziții. Documentul detaliat (Code of Conduct for Suppliers / Codul de Conduită pentru Furnizori) poate fi găsit și trebuie citit pe website-ul: <https://www.theglobalfund.org/en/governance-policies/>
18. În calitate de ofertant, confirmăm prin prezenta că am citit Codul de Conduită pentru Furnizori (Code of Conduct for Suppliers), așa cum este menționat în clauza 17 de mai sus și prin semnătura noastră de mai jos ne asumăm responsabilitatea pentru acțiunile întreprinse de noi în cadrul acestei achiziții.

FURNIZOR/OFFETANT:

Adresa Furnizorului:

Semnătura autorizată:

Numele și funcția semnatarului:

Eximotor SA

or. Chișinău, str. Albișoara 38A

Socolova Natalia, director

Data: 15.08.2023

L.Ș.

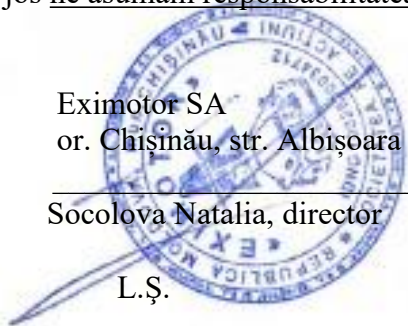

<sup>1</sup> În acest context, orice acțiune întreprinsă de un ofertant, furnizor, contractant sau de orice al lor personal, agenți, subcontractanți, subconsultanți, furnizori de servicii, furnizori și/sau angajații acestora în vederea influențării asupra procesului de achiziție sau a executării contractului pentru un avantaj necuvenit este improprie.

**Detalii specifice și standarde tehnice**

**LOT I. Transpalete hidraulice:**

<b>Denumire parametru</b>	<b>Cerințele &amp; Specificațiile Tehnice minime</b>	<b>Produsul oferit, model, parametru, specificații tehnice</b>
<b>Transpalete hidraulice manuale</b>	Transpalet hidraulic manuale – Low Profile 51 mm, Capacitate, kg – minim 2000 kg, 550 x 1150mm, Roti PU	Transpalet hidraulic manuale – Staxx PWH25-II (550PD), Capacitate, kg – 2500 kg, 550 x 1150mm, Roti PU
<b>Cerințe generale</b>	<ul style="list-style-type: none"><li>- Instalarea / asamblarea si instruirea personalului la fata locului;</li><li>- Toate echipamentele oferite vor fi noi si nefolosite;</li><li>- Ambalaj original al producătorului pentru toate articole si piese.</li><li>- Vor fi livrate toate accesoriile și piesele necesare pentru funcționare echipamente;</li><li>- Documentația tehnica de la producător.</li></ul>	<ul style="list-style-type: none"><li>- Instalarea / asamblarea si instruirea personalului la fata locului;</li><li>- Toate echipamentele oferite vor fi noi si nefolosite;</li><li>- Ambalaj original al producătorului pentru toate articole si piese.</li><li>- Vor fi livrate toate accesoriile și piesele necesare pentru funcționare echipamente;</li></ul> Documentația tehnica de la producător.

- **Toate bunurile vor fi testate de beneficiar.**
- **Acceptarea bunurilor și semnarea actelor de recepție va avea loc după testarea pozitivă efectuată de beneficiar.**

Furnizor: Eximotor SA

*(denumirea companie)*

Adresa Furnizorului: or. Chișinău, str. Albișoara 38A

Tel: 069020998/068685429 Fax: \_\_\_\_\_

E-mail: socolova.eximotor@gmail.com

Semnătura autorizată: \_\_\_\_\_

Numele si funcția semnatarului: Socolova Natalia, director

Data: 15.08.2023

L.Ș.





# C E R T I F I C A T E

## ATTESTATION CERTIFICATE OF MACHINERY DIRECTIVE

Technical file of the company mentioned below has been observed  
2006/42/EC Machinery Directive has been taken as references for these processes

Company Name : Ningbo Staxx Material Handling Equipment Co., Ltd.

Company Address : First Floor, No.10 Building, No.688 Jinda Road, Yinzhou District,  
Ningbo, China

Related Directives and Annex : Machinery Directive 2006/42/EC

Related Standards : EN ISO 12100:2010; EN ISO 3691-5:2014/AC:2014

Product Name : Hand Pallet Truck

Report No and Date : STAXX-2018-A8

Product Brand/Model/Type : PWH20-III; PWH25-III; PWH30-III; PWH25-II; PWH30-II, PWH35-II,  
DFE20; DF25; DF30; BFE; BF25i; BF30i; BF35i; CBG25; CBG30;  
BF25; BF30; BF35; AC25i; AC30i; Gloden 35; AC50; WH-10L-35;  
WH-20L-51; WH-25L-51; WH-25L-65; WH-25G; WH-30G; WH-20S;  
WH-25S; WH-20SL; WH-25ES; WH-30ES; AC25i-Q; AC30i-Q

Certificate Number : M.2018.201.N7438  
Initial Assessment Date : 23.11.2018  
Registration Date : 26.11.2018  
Reissue Date/No : -  
Expiry Date : 25.11.2023

  
UDEM International Certification  
Auditing Training Centre Industry  
and Trade Inc. Co.

The validity of the certificate can be checked through [www.udem.com.tr](http://www.udem.com.tr). The CE mark shown on the right can only be used under the responsibility of the manufacturer with the completion of EC Declaration of Conformity for all the relevant Directives. This certificate remains the property of UDEM International Certification Auditing Training Centre Industry and Trade Inc. Co. to whom it must be returned upon request. The above named firm must keep a copy of this certificate for 15 years from the registration of certificate. This certificate only covers the product(s) stated above and UDEM must be noticed in case of any changes on the product(s)

Address: Mutlukent Mahallesi 2073 Sokak (Eski 93 Sokak) No:10 Çankaya - Ankara - TURKEY  
Phone: +90 0312 443 03 90 Fax: +90 0312 443 03 76  
E-mail: [info@udemltd.com.tr](mailto:info@udemltd.com.tr) [www.udem.com.tr](http://www.udem.com.tr)



# PWH25/30/35-II

## HAND PALLET TRUCK

- ◆ Fully automatic robot welding chassis, make sure the precision, consistency, lead to reliable quality and longer life time.
- ◆ High quality and easy maintenance pump equipped. More than 50 million pieces produced each year, high reliable quality and extremely low failure rate.
- ◆ Small pump body removable design. If there are any failure on the small pump, it can be fixed via only changing it rather than replace the whole pump assembly. Save cost and easy maintenance.
- ◆ High quality spring used to make sure long life time.



MODEL		WH-25L-65	PWH25-II	PWH30-II	PWH35-II	
<b>FEATURE</b>						
1.1	capacity	kg	2500	2500	3000	3500
1.2	pump type		BF	BF	BF	BF
<b>WEIGHT</b>						
2.1	wheel(drive/load) Type		PU/Nylon	PU/RU/Nylon	PU/RU/Nylon	PU/RU/Nylon
2.2	size of steering wheel	φD mm	160*50	180*50 180*50 200*50	180*50 180*50 200*50	180*50 180*50 200*50
2.3	size of Loading wheel(single wheel)	φd mm	60*93	74*93 80*93 80*93	74*93 80*93 80*93	74*93 80*93 80*93
2.4	size of Loading wheel(double wheel)	φd mm	60*70	74*70 80*70 80*70	74*70 80*70 80*70	74*70 80*70 80*70
<b>DIMENSIONS</b>						
3.1	lifting height	h mm	105	115	115	115
3.2	max. fork lifting height	H mm	170	195 200 200	195 200 200	195 200 200
3.3	Lowered height of fork	H1 mm	65	75 85 85	75 85 85	75 85 85
3.4	fork outside distance	W mm	550/685	520/550/685	520/550/685	520/550/685
3.5	fork length	L mm	1150/1220	900/1100/1150/1220	900/1100/1150/1220	900/1100/1150/1220
3.6	fork width	S mm	160	160	160	160
3.7	steel thickness(after painting)	mm	3	3	3.75	4
3.8	weight	kg	58~65	61.5~68.5	71~78.5	73~83.5

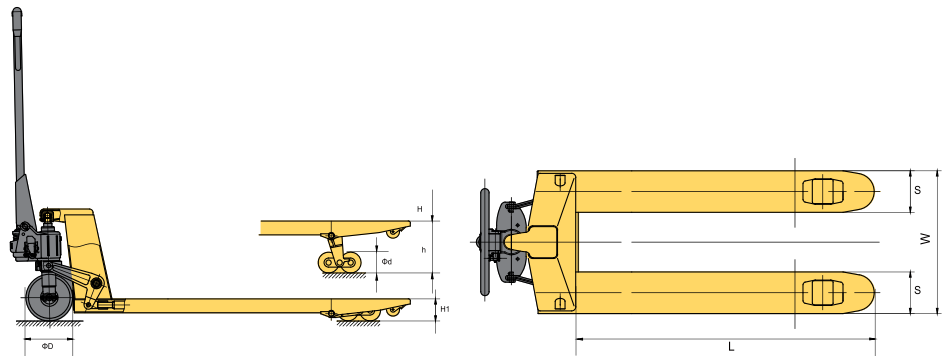



# Hand Pallet Truck



- ◆ Well designed opening space for loading wheel, better protection for the wheel, and push rod, wheel fork etc.

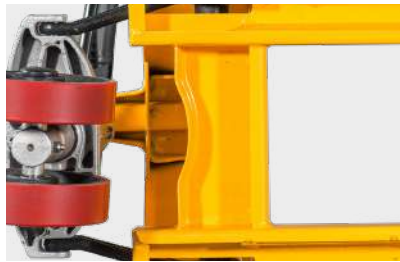

- ◆ Tough chassis design to ensure the stability and reliability.
- ◆ Extra supporting rod added, tough and longer chassis life time.



- ◆ Rigid rock arm design.



- ◆ Standard Reinforcing Stiffener under forks. Half length stiffener for 2T, 2.5T; full length stiffener for 3T, 3.5T;



- ◆ Adjustable push rod design. In case of the hand pallet truck used after one year, the 2 forks might not be on the same level, with this design, it still can be adjustable.

- ◆ Reliable quality loading and guide roller, good quality screw to ensure the stability, Life time is much longer than others.
- ◆ Good quality wheels and bearings.



- ◆ Unique Fork design  
Grooved forks, punched by heavy presser, much stronger than normal flat fork. 400kgs fork intensity increases at static load.



- ◆ Option of different coating material for both steering wheel and fork rollers.