

S.C. "VALDCONGRUP" S.R.L.

C/f: 100960000374

Email: valdcongrup@gmail.com

Tel: 0 22 428393; 0 78 664664

Fax: 0 22 428062

Adresa: str. Uzinelor 171/2, Chişinău, Republica



FORMULARUL F3.11

DECLARAȚIE

privind dotările specifice, utilajul și echipamentul necesar pentru îndeplinirea corespunzătoare a contractului

| Nr. d/o | Denumirea principalelor utilaje, echipamente, mijloace de transport, baze de producție (ateliere, depozite, spații de cazare) și laboratoare produse de ofertant ca necesare pentru executarea lucrării, rezultate în baza tehnologiilor pe care el urmează să le adopte | Unitatea de măsură (bucăți și seturi) | Asigurate din dotare | Asigurate de la terți sau din alte surse |
|--------------------------|--|---------------------------------------|----------------------|--|
| 0 | 1 | 4 | 5 | 7 |
| BAZE DE PRODUCȚIE | | | | |
| 1 | Ateliere de producere | m2 | 368 | Proprie |
| 2 | Depozit tip deschis | m2 | 988 | Proprie |
| 3 | Depozit tip închis | m2 | 305 | Proprie |
| MECANISME | | | | |
| 1 | MAN TGL 8.180 | buc | 1 | Proprie |
| 2 | Iveco Ford | buc | 1 | Proprie |
| 3 | Mercedez AXOR 2528 | buc | 1 | Proprie |
| 4 | Mercedes Sprinter 213 CDI | buc | 1 | Proprie |
| 5 | Mercedes Sprinter 311 CDI | buc | 1 | Proprie |
| 6 | TEREX HR 18 | buc | 1 | Proprie |
| 7 | Komatsu PC 75 UU | buc | 1 | Proprie |
| 8 | CAT 305D | buc | 1 | Proprie |
| 9 | CAT 432E | buc | 1 | Proprie |
| 10 | CAT 432E | buc | 1 | Proprie |
| 11 | CAT 307C | buc | 1 | Proprie |
| 12 | CAT 307C | buc | 1 | Proprie |
| 13 | Zil ГЯ 133 | buc | 1 | Chirie |
| 14 | URAL ORB 2.5 | buc | 1 | Chirie |
| 15 | URAL ORB 3AM | buc | 1 | Chirie |

| Nr. d/o | Denumirea principalelor utilaje, echipamente, mijloace de transport, baze de producție (ateliere, depozite, spații de cazare) și laboratoare produse de ofertant ca necesare pentru executarea lucrării, rezultate în baza tehnologiilor pe care el urmează să le adopte | Unitatea de măsură (bucăți și seturi) | Asigurate din dotare | Asigurate de la terți sau din alte surse |
|----------------|--|---------------------------------------|----------------------|--|
| 0 | 1 | 4 | 5 | 7 |
| 16 | KAMAZ ORB 2.5 | buc | 1 | Chirie |
| UTILAJE | | | | |
| 1 | Ritmo 160 Basic | buc | 1 | Proprie |
| 2 | Ritmo 355 Basic | buc | 1 | Proprie |
| 3 | Techodue PT160 | buc | 1 | Proprie |
| 4 | - | buc | 1 | Proprie |
| 5 | Lombardini | buc | 2 | Proprie |
| 6 | FUBAG Ranger 450 | buc | 2 | Proprie |
| 7 | STIHL BT 150 | buc | 1 | Proprie |
| 8 | Honda | buc | 1 | Proprie |
| 9 | Farmer FAG 6500 | buc | 1 | Proprie |
| 10 | Cedima C-BMH-160 | buc | 1 | Proprie |
| 11 | - | buc | 2 | Proprie |
| 12 | - | buc | 1 | Proprie |
| 13 | - | buc | 1 | Proprie |
| 14 | - | buc | 2 | Proprie |
| 15 | Makita, Bosch | buc | 4 | Proprie |
| 16 | DeWalt | buc | 1 | Proprie |
| 17 | Einhell TC-RH 900 | buc | 1 | Proprie |
| 18 | Einhell TC-ID 720E | buc | 1 | Proprie |
| 19 | Einhel TC-MX 1400-2E | buc | 1 | Proprie |
| 20 | Bosch PLT-2 | buc | 1 | Proprie |
| 21 | DWT BH-850 | buc | 1 | Proprie |
| 22 | Bosch PST 650 | buc | 1 | Proprie |
| 23 | Stark AG2500 | buc | 3 | Proprie |
| 24 | Stark AG850R | buc | 3 | Proprie |
| 25 | Stark AG750 | buc | 1 | Proprie |
| 26 | Stark RH 1350 | buc | 1 | Proprie |
| 27 | Stark RH 1110 | buc | 2 | Proprie |
| 28 | Stark CD 12-2 Li-Ion | buc | 1 | Proprie |
| 29 | Hitachi DS 18DBSL | buc | 1 | Proprie |

| Nr. d/o | Denumirea principalelor utilaje, echipamente, mijloace de transport, baze de producție (ateliere, depozite, spații de cazare) și laboratoare produse de ofertant ca necesare pentru executarea lucrării, rezultate în baza tehnologiilor pe care el urmează să le adopte | Unitatea de măsură (bucăți și seturi) | Asigurate din dotare | Asigurate de la terți sau din alte surse |
|---------|--|---------------------------------------|----------------------|--|
| 0 | 1 | 4 | 5 | 7 |
| 30 | Hilti TE 6-A36 | buc | 1 | Proprie |
| 31 | Hitachi G 23SW2 | buc | 1 | Proprie |
| 32 | - | buc | 2 | Proprie |
| 33 | - | buc | 2 | Proprie |
| 34 | Mondial | buc | 1 | Proprie |
| 35 | Makita, Bosch | buc | 4 | Proprie |
| 36 | - | buc | 4 | Proprie |
| 37 | - | buc | 1 | Proprie |
| 38 | - | buc | 1 | Proprie |
| 39 | Makita, Bosch | buc | 3 | Proprie |
| 40 | - | buc | 3 | Proprie |
| 41 | 2H-10KJI | buc | 1 | Proprie |
| 42 | 3H-5JI | buc | 1 | Proprie |
| 43 | H3-3 | buc | 1 | Proprie |
| 44 | PH3-3000C | buc | 1 | Proprie |
| 45 | Bosch GR500 | buc | 1 | Proprie |
| 46 | Kapro 603-5M | buc | 1 | Proprie |
| 47 | Silverline | buc | 1 | Proprie |
| 48 | Bosch | buc | 1 | Proprie |
| 49 | - | buc | 1 | Proprie |
| 50 | - | m2 | 500 | Proprie |
| 51 | - | m2 | 700 | Proprie |

Semnătura:

Nume:

Funcția în cadrul firmei:

Denumirea firmei și sigiliu:

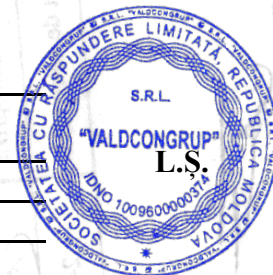

 (semnătura)
ȚURCAN Denis
 Director
VALDCONGRUP S.R.L.



S.C. "VALDCONGRUP" S.R.L.
C/f:1009600000374
Email:valdcongrup@gmail.com
Tel:0 22 428393; 0 78 664664
Fax:0 22 428062
Adresa:str. Uzinelor 171/2,Chişinău, Republica Moldova

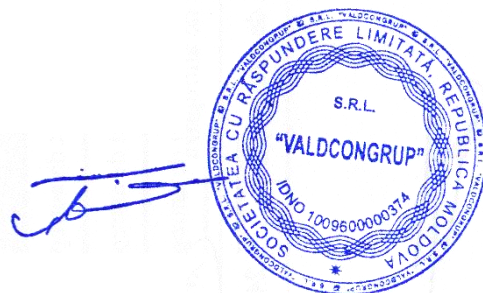

**DOCUMENTE CARE ATESTĂ FAPTUL
CĂ „VALDCONGRUP” SRL SE AFLĂ ÎN
POSESIA DOTĂRILOR TEHNICE
NECESARE PENTRU ÎNDEPLINIREA
CONTRACUTULUI**



DOCUMENTE CARE ATESTĂ FAPTUL CĂ „VALDCONRUP” SRL SE AFLĂ ÎN POSESIA UTILAJULUI

Ca urmare a participării ”Valdcongrup” SRL la procedura de achiziție publică, vă prezentăm spre examinare documente care atestă faptul că utilajul prezentat în FORUMARUL F3.11 ”Declarație privind dotările specifice, utilajul și echipamentul tehnic necesar pentru îndeplinirea corespunzătoare a contractului” se află în posesia întreprinderii.

MECANISME

1. Buldoexcavator CAT 432 – an. 2011



**Figura 2. Certificat de înmatriculare
CAT432E**



Figura 1. Vedere Nr.1 CAT432E



Figura 3. Vedere Nr.2 CAT432E

2. Buldoexcavator CAT 432 E – an. 2008



Figura 5. Certificat de înmatriculare CAT432E



CAT 432E

Figura 4. Caracteristicile tehnice CAT432E

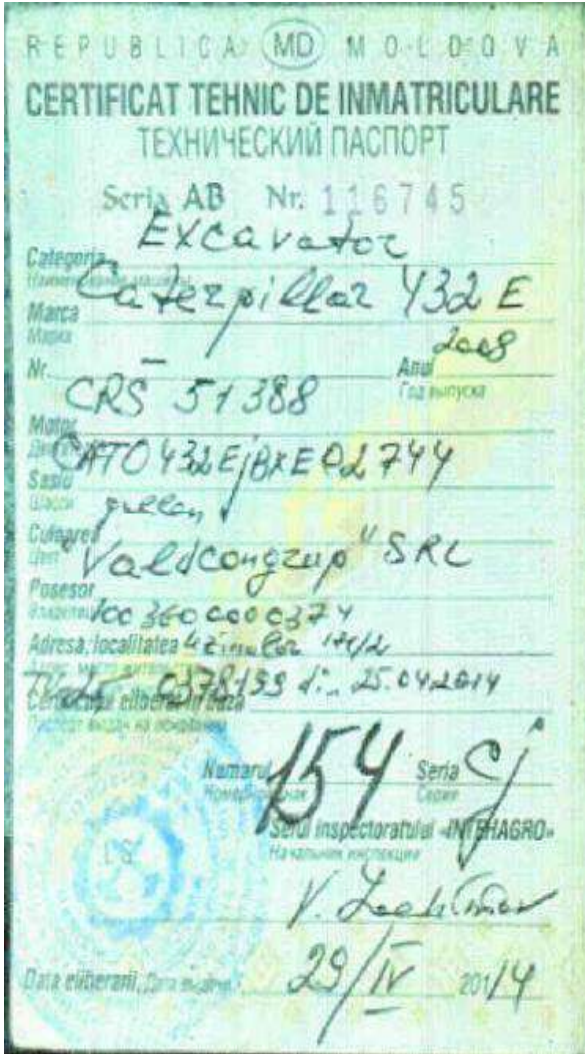
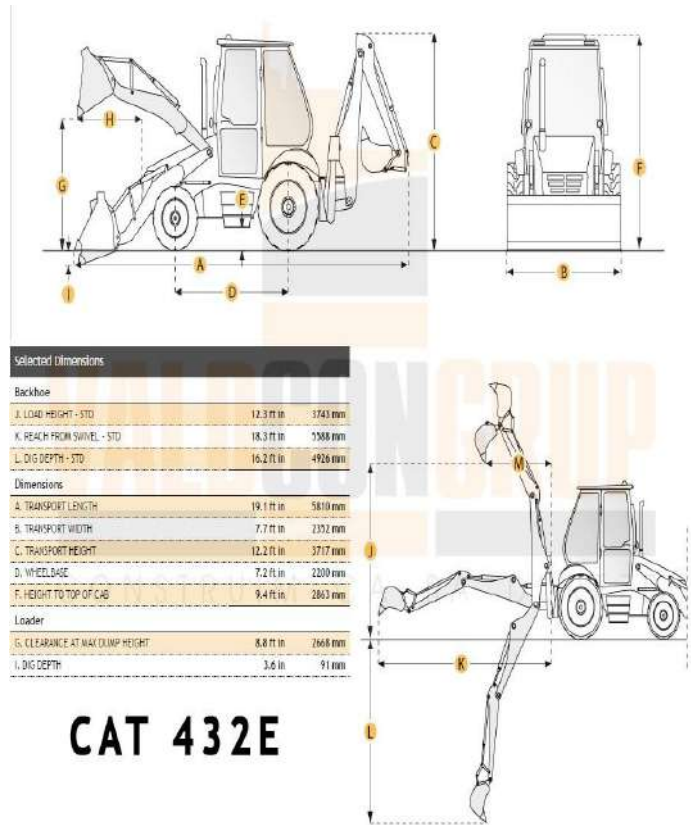

Figura 6. Vedere Nr. 1



3. Excavator CAT-305 D - an. 2010

Formularul tipizat TV-25

Biroul vamal
Таможня

Republica Moldova
Республика Молдова

2070
MUN. CHISINAU (PVI)

02/07/2019

ADEVERINȚĂ
УДОСТОВЕРЕНИЕ Nr. 0581116

pentru mijlocul de transport importat
на импортируемое транспортное средство

Model și marcă
Вид и марка

Caroserie nr.
Кузов №

Excavator CAT 305D

Posesor
Владелец

CAT0305DJXER00334

Domiciliul
Место жительства

"VALDCONGRUP" SRL

Raport nr.
Паспорт №

MUN. CHISINAU

1009600000374

Colaboratorul vamal
Сотрудник таможни

Primit
Получил

Gotium Zefrian

Figura 7. Adeverință CAT-305 D



Figura 8. Vedere Nr.1 CAT-305 D

4. Excavator CAT 307C – an. 2008

Formularul tipizat TV-25

Biroul vamal
Таможня

Republica Moldova
Республика Молдова

(data)
19/01/2016

ADEVERINȚĂ
УДОСТОВЕРЕНИЕ Nr. 0429747

pentru mijlocul de transport importat
на импортируемое транспортное средство

Modelul și marca
Вид и марка

Carcerie nr.
Кузов № EXCAVATOR CAT 307 C

Posezor
Владелец CAT0307CEBNE01669

Domiciliul
Место жительства "VALDCONGRUP" SRL

Repart nr.
Паспорт № MUN. CHISINAU

1009600000374

Colaboratorul vamal
Сотрудник таможни

Primit
Получил

Deputat
Депутат

182

Figura 9. Adeverință CAT 307C



Figura 10.. Vedere Nr.1 CAT307C



Figura 11. Vedere Nr.2 CAT307C

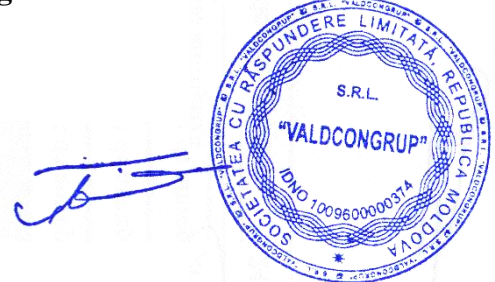

5. Excavator TEREX HR18 – an. 2004

INVOICE

MORRIS LESLIE PLANT LTD
 Errol Airfield, Errol, Blythburgh, PH12 7TB
 Telephone (01821) 642940
 Fax (01821) 641053

Plant Sales, Modular Building Sales and Self Drive Hire

Invoice to:
 Valdcongrup SRL
 Republica Moldova
 Str. Chisinau
 Str. Muncesti 605

Deliver to:
 VAT No: 0306389 cod TVA

| Account Number | Proforma Invoice | Invoice Date | Customer Order No | Hire Reference |
|--|------------------|--------------|-------------------|----------------|
| | Proforma | 12/01/2011 | | |
| Description | Amount | VAT Rate | VAT Amount | Total Value |
| TEREX HR18 EXCAVATOR(2004)(4R043) an: 1801693 STKP0633 | £10,910.00 | exempt | £0.00 | £10,910.00 |
| INVOICE TOTALS | | | | |
| £10,910.00 | | exempt | £0.00 | £10,910.00 |

To sale of:
 TEREX HR18 EXCAVATOR(2004)(4R043)
 an: 1801693
 STKP0633

Phone number 0037322507132

Bank details:
 Royal Bank of Scotland
 10419189 A/c Name: Morris Leslie Plant Ltd
 10419189 A/c Name: Morris Leslie Plant Ltd
 IBAN: GB94R083470010419189
 CRBOS GB2L

Terms And Conditions:
 Payment is due upon presentation of invoice
 All plant and equipment hired out is subject to the Model
 Conditions of the Construction Plant-Hire Association
 All used equipment is sold as seen, tried and approved
 No warranty given or implied
 No title in these goods does not pass until your payment
 has been cleared through our bank
 Interest is added to overdue accounts at the rate of 2%
 per month
 Goods carried under R.H.A. Conditions (1982)
 No Oil must not be used as Road Fuel

STRICTLY NETT
 O.E.



Figura 14. Vedere Nr.1 TEREX HR 18

Figura 12. Adeverință pentru mijlocul de transport



Figura 15. Vedere Nr.2 TEREX HR18



Figura 13. Vedere Nr.3 TEREX HR18

6. Excavator KOMATSU PC75UU-2– an. 2004



Figura 16. Adeverință KOMATSU PC75UU-2



Figura 16. Vedere Nr.1 KOMATSU PC75UU-2



Figura 18. Vedere Nr.2 KOMATSU PC75UU-2



7. Autobasculantă 26 tone - Mercedes AXOR 2528- an. 2005



Figura 19. Certificat de înmatriculare MB AXOR 2528



Figura 20. Vedere Nr.1 MB AXOR 2528



Figura 21. Vedere Nr.2 MB AXOR 2528



Figura 22. Vedere Nr.3 MB AXOR 2528



8. Autobasculantă 7.5 tone – Man TGL 8.180 – an. 2011

CERTIFICAT DE ÎNMATRICULARE PROVIZORIU (MD)

REPUBLICA MOLDOVA

A IDA571 B 2011

J1 N2

J2 BA 10

D1 MAN D2 <

D3 TGL 8.180 4X2 BB

E WMAN03ZZ0BY261046

E1 X

E2 WMAN03ZZ0BY261046

G 4400 F1 7490

P1 4580

P3 MOTORINĂ

R ALB

Q X

I 02.11.2018

Semnătura autorității

B 00097490



C1.1 "VALDCONRUP" S.R.L.
X

C1.2 1009600000374

C1.3 MDA CHIȘINĂU

C4 PROPRIETAR

Z ASP

X1 X

A Numărul de înmatriculare; B Anul fabricației; C1.1 Titularul; C1.2 Numărul de identificare al titularului; C1.3 Adresa; C4 Drepturi asupra vehiculului; D1 Marca; D2 Tipul vehiculului; D3 Descrierea comercială; E Numărul de identificare al vehiculului (VIN); E1 Numărul caroseriei (ataș); E2 Numărul șasiului; F1 Masa maximă autorizată, kg; G Masa proprie, kg; H Perioada valabilității; I Data înmatriculării; J1 Categoria/subcategoria vehiculului; J2 Tipul caroseriei; P1 Capacitatea motorului, cm³; P3 Tipul de combustibil sau de sursă de putere; Q Raportul putere/gieutate, kW/kg; R Culoarea; S1 Numărul delocuri pe scaune; X1 Mențiuni speciale; Z Autoritatea emitentă.

IDNV _____
(Codul vehiculului în RST)

RADIERE DIN EVIDENȚĂ SAU DIN EXPLOATARE

Motivul _____

Data radierii _____

Semnătura autorității _____ L.Ș.

Notă: Certificatul servește pentru circulația vehiculului pe teritoriul țării, precum și pentru scoaterea vehiculului din țară, în caz de export.

Figura 23. Certificat de înmatriculare Man TGL 8.180



Figura 24. Vedere Nr.1 Man TGL 8.180

9. Autobasculantă 18 tone - IVECO – an. 2002



Figura 25. Certificat de înmatriculare IVECO FORD



Figura 26. Vedere Nr 1 IVECO-FORD



10. Bus 2.5 tone - Mercedes Sprinter 213 CDI an. 2002



Figura 27. Certificat de înmatriculare Mercedes Sprinter 213 CDI



Figura 28. Vedere Nr.1 Mercedes Sprinter 213 CDI



11. Bus 2.5 tone - Mercedes Sprinter 311 CDI - an. 2006



Figura 29. Certificat de înmatriculare Mercedes Sprinter 311 CDI



Figura 30. Vedere Nr.1 Mercedes Sprinter 311 CDI



UTILAJE

În vederea confirmării posesiei utilajelor prezentate în FORMULARUL F3.11 "Declarație privind dotările specifice, utilajul și echipamentul tehnic necesar pentru îndeplinirea corespunzătoare a contractului", "Valdcongrup" SRL vă invită la sediul întreprinderii, unde sunt depozitate acestea.

Cu respect,
Director S.C."VALDCONGRUP" S.R.L
Țurcan Denis

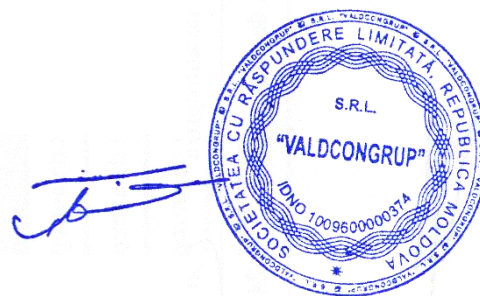

CERTIFICAT
privind lipsa sau existența restanțelor față de bugetul public național

Nr. **A1945067**
№

din **20.11.2019**
от

1. Destinația / Назначение

Pentru participarea la proceduri de achiziții publice

2. Date despre contribuabil / Информация о налогоплательщике

| | |
|---|--|
| Denumirea Наименование | Codul fiscal / Numărul de identificare Фискальный код / Идентификационный номер |
| VALDCONGRUP S.R.L. | 1009600000374 |
| Adresa sediului de bază (strada, numărul) Адрес основного месторасположения (улица, номер) | Codul - Denumirea localității Код - Наименование населенного пункта |
| Uzinelor nr.171 bl.2 | 0140-SEC.CIOCANA |

**3. Atestarea lipsei sau existenței restanțelor conform datelor Sistemului Informațional Automatizat /
Подтверждение отсутствия или наличия недоимки согласно данных Информационной автоматизированной системы**

La data emiterii prezentului certificat restanța față de bugetul public național constituie/ На дату выдачи данной справки недоимка перед национальным публичным бюджетом составляет:
0,00 lei/лей.

4. Valabil pînă la / Действителен до 05.12.2019

5. Autentificarea Serviciului Fiscal de Stat / Подтверждение Государственной налоговой службы



Șef DDF Rîșcani
a DGAF mun. Chișinău

Funcția/Dолжность

ES.M.P.

Executor

Claudia GOJAN
Numele și prenumele/Фамилия и имя

Semnătura/Подпись

Ana STOICĂ

Numele și prenumele/Имя и фамилия



Este extras din Sistemul Informațional al SFS SIA „Contul curent al contribuabilului”// 20.11.2019 ora 15:56:20
cu aplicarea prevederilor pct. 82-83 Ordin IFPS nr.400 din 14.03.2014 (Monitorul Oficial 72-77/399, 28.03.2014)

NOTA (0,00)

DECLARAȚIE PRIVIND LISTA PRINCIPALELOR LUCRĂRI EXECUTATE ÎN ULTIMUL AN DE ACTIVITATE-2018

| Nr. | Obiect contract | Denumire/Nume beneficiar/Adresa | Calitatea antreprenorului* | Preț contract/valoarea lucrărilor executate | Perioada de execuție a lucrării (luni) | Numărul și data procesului verbal de recepție la terminarea lucrărilor |
|-----|--|--|----------------------------|---|--|--|
| 1 | Lucrări de instalare a dispozitivelor de reglare a presiunii în rețele interne de aprovizionare cu apă în punctele de conectare la rețelele de apă a blocului Maternitate, clădirii Departamentului Specializat Integrat și clădirea laboratorului patomorfologic, inclusiv renovarea nodurilor de conectare | I.M.S.P. Institutul Mamei și Copilului | contractant unic | 116 945 | 1 | nu cade sub incidența HG nr. 285 din 23.05.1996 |
| 2 | Lucrări de construcție a sistemului de alimentare cu apă și canalizare din s. Bursuc, r-nul Nisporeni | Primăria s. Bursuc, r-nul Nisporeni | contractant unic | 5 895 695 | 6 | Nr. 1 din 24 noiembrie 2018 |
| 3 | Lucrări de montare a nodului de evidență a apei potabile în s. Porumbești, r-nul Cantemir | Primăria s. Porumbești, r-nul Cantemir | contractant unic | 33 382 | 10 zile | nu cade sub incidența HG nr. 285 din 23.05.1996 |
| 4 | Reparația capitală a acoperișului la cantina gimnaziului Susleni (Tranșa I) | Instituția Publică Gimnaziul Vasile Lupu Susleni | contractant unic | 711 368 | 3 | nu cade sub incidența HG nr. 285 din 23.05.1997 |
| 5 | Lucrări de reparație și restabilire (tehnicosanitare) a sistemului antiincendiar în blocul A, B și C (Maternitate, Policlinica și Laboratorul patomorfologic) din cadrul I.M. și C | Acvan Plus S:R:L: | Subcontractor | 66 358 | 2 | nu cade sub incidența HG nr. 285 din 23.05.1999 |
| 6 | Construcția sistemului de alimentare cu apă s. Chiriet-Lunga, r-nul Ceadir-Lunga | Î.S. SUD-A-CONS | contractant unic | 3 239 557 | 4 | Nr. 12-10/18 din 12 octombrie 2018 |
| 7 | Lucrările de reparație a postului salvatori și pompieri Leușeni, r-nul Hincești | Inspectoratul General pentru Situații de Urgență | contractant unic | 391 553 | 2 | nu cade sub incidența HG nr. 285 din 23.05.1997 |
| 8 | Lucrări de reparație capitală a încăperilor clădirii DCSI | I.M.S.P. Institutul Mamei și Copilului | contractant unic | 975 000 | 1,5 | nu cade sub incidența HG nr. 285 din 23.05.2000 |
| 9 | Lucrări de construcție a unei porțiuni de apeduct în scopul inelării sistemului de alimentare cu apă și conectarea unor case în s. Ignăței, r-nul Rezina | Primăria s. Ignăței, r-nul Rezina | contractant unic | 92 666 | 1 | nu cade sub incidența HG nr. 285 din 23.05.1998 |
| 10 | Conectarea caselor individuale la sistemul de apeduct din s. Ignăței, r-nul Rezina | Primăria s. Ignăței, r-nul Rezina | contractant unic | 234 000 | 3 | nu cade sub incidența HG nr. 285 din 23.05.1999 |
| 11 | Construcția rețelei de alimentare cu apă și rețea de canalizare din s. Carabetovca, r-nul Basarabeasca | Primăria s. Carabetovca, r-nul Basarabeasca | contractant unic | 24 450 085 | 24 | în execuție |

| Nr. | Obiect contract | Denumire/Nume beneficiar/Adresa | Calitatea antreprenorului* | Preț contract/valoarea lucrărilor executate | Perioada de execuție a lucrării (luni) | Numărul și data procesului verbal de recepție la terminarea lucrărilor |
|-----|--|--|----------------------------|---|--|--|
| 12 | Lucrări de reparație capitală a construcțiilor existente ale Unității militare 1003 a DTC al MAI din str. Ștefan cel Mare și Sfânt, 140 A, mun. Bălți, (etapa I) | Departamentul Trupelor de Carabinieri al Ministerului Afacerilor Interne | contractant unic | 3 043 025 | 6 | Nr. 1 din 29 martie 2019 |
| 13 | Lucrări de reparație capitală a acoperișurilor clădirii Filarmonicii Naționale "Serghei Lunchevici" din str. Mitropolit Varlaam, nr.78 mun. Chișinău | Ministerul Educației, Culturii și Cercetării | contractant unic | 1 618 027 | 3 | Nr. 1 din 21 decembrie 2018 |
| 14 | Construcția sistemului de alimentare cu apă s. Chiriet-Lunga, r-nul Ceadăr-Lunga | Primăria s. Chiriet-Lunga, r-nul Ceadăr-Lunga | contractant unic | 115 937 | 1 | nu cade sub incidența HG nr. 285 din 23.05.2001 |
| 15 | Alimentarea cu apă a locuitorilor din s. Mălăiești, Mălăieștii Noi, com. Bălăbănești | Primăria com. Bălăbănești, r-nul Criuleni | contractant unic | 3 570 684 | 6 | Nr. 1 din 22 mai 2019 |
| 16 | Lucrări de construcție a rețelelor de canalizare pentru evacuarea apelor uzate de la abatorul S.R.L. Floreni | S.R.L. Floreni | contractant unic | 238 703 | 1 | nu cade sub incidența HG nr. 285 din 23.05.2001 |
| 17 | Sistem de aprovizionare cu apă potabilă în s.Tabăra, r-nul Orhei | Primăria com. Vatici, r-nul Orhei | contractant unic | 5 662 212 | 10 | Nr. 1 din 22 octombrie 2019 |

Se precizează calitatea în care a participat la îndeplinirea contractului, care poate fi de: contractant unic sau lider de asociație;

Semnătura:



(semnătura)

Nume:

Denis ȚURCAN

Funcția în cadrul firmei:

Director

Denumirea firmei și sigiliu:

VALDCONGRUP S.R.L.



EXPERIENȚĂ SIMILARĂ

| | |
|---|--|
| 1. Denumirea și obiectul contractului: | Sistemul de aprovizionare cu apă potabilă în s. Tabăra, r-nul Orhei |
| 2. Numărul și data contractului: | Nr. 5 din 19 decembrie 2018 |
| 3. Denumirea/numele beneficiarului | Primăria com. Vatici |
| 4. Adresa beneficiarului: | com. Vatici, r-nul Orhei |
| 5. Țara: | Republica Moldova |
| 6. Calitatea în care a participat la îndeplinirea contractului: | <input checked="" type="checkbox"/> antreprenorul <input type="checkbox"/> antreprenor asociat <input type="checkbox"/> subantreprenor |

| 7. Valoarea contractului: | Exprimată în moneda în care s-a încheiat contractul (lei) | Exprimată în echivalent dolari SUA |
|--|---|------------------------------------|
| a) inițială (la data semnării contractului) | 5 662 212,00 | 314 567,33 |
| b) finală (la data finalizării contractului) | 5 662 212,00 | 314 567,33 |

8. Dacă au fost litigii privind îndeplinirea contractului, natura acestora și modul lor de soluționare: _____ Nu au fost

9. Perioada de execuție a lucrării (luni):

a) Contractată:

10 luni

b) Efectiv realizată:

10 luni

c) Motivul de decalar a termenului contractului (dacă este cazul), care va si susținut pe baza de acte adiționale încheiate cu beneficiarul:

Nu au fost

10. Numărul și data procesului-verbal de recepție la terminarea lucrărilor:

Nr. 1 din 22 octombrie 2019

11. Principalele remedieri și completări care au fost înscrise în procesul verbal:

nu au fost

12. Alte aspecte relevante prin care ofertantul își susține experiența similară, cu referire în mod special la suprafețe sau volumele fizice ale principalelor capacități și categorii de lucrări prevăzute în contract: nu sunt

Nume: _____ Denis ȚURCAN
Funcția în cadrul companiei: _____ Director
Semnat _____
(semnătura)
Denumirea firmei și sigiliu _____ VALDCONGRUP S.R.L.





ACHIZIȚII PUBLICE

21.

CONTRACT DE ANTREPRIZĂ Nr. 5

privind achiziția prin Licitație Publică

19.12.2018

Comuna Vatici, r-nul Orhei

1. Părțile contractante

Prezentul contract este încheiat în urma procedurii de Licitație Publică cu lotul nr. **297f21d1-db59-11e8-99d8-67dbdbaf7b55** din data 29.10.2018, între **Primaria Comunei Vatici**, cu sediul în Vatici, telefon: 0235-59187, e-mail: vatici.primaria@gmail.com, înregistrat la Camera Înregistrării de Stat, cu nr.31428 din 02.10.2015, reprezentat prin Vascan Ruslan – primar, în calitate de Beneficiar, pe de o parte, și "Valdcongrup" SRL cu sediul în mun. Chișinău, str. Uzinelor nr. 171/2, telefon: 022-42-83-93, fax: 022-42-80-62, e-mail: valdcongrup@gmail.com, înregistrat la Camera Înregistrării de Stat, cu nr. 9349 din 19.06.2018, autorizat pentru activitatea în construcții: Autorizația nr. 037657 din 25.02.2014 eliberată de "Camera de Licențiere", pe un termen de 5 ani, pentru genurile de activitate construcțiile de cladiri și construcții ingineresti, reconstrucții, reprezentat prin director Țurcan Denis, în calitate de Antreprenor, pe de altă parte.

Conform procedurii de licitație online contractul/lotul este atribuit: **ocds-b3wdp1-MD-1540797506673-AC-1545235641961**

2. Obiectul contractului

Antreprenorul se obligă să execute lucrările de construcție a apeductului în s. Tabăra, r-nul Orhei, conform proiectului tehnic cu nr. 1706/19 intitulat "Sistemul de aprovizionare cu apă potabilă în s. Tabăra, r-nul Orhei", cod CPV: 45247130-0 și în conformitate cu detaliile de executare a normativelor, standardelor și prescripțiilor tehnice în vigoare.

3. Perioada de executare

3.1. Durata de executare a lucrărilor contractate este de **10 luni** de la semnarea contractului, primirea ordinului de începere a executării și asigurării lucrului ritmic de către beneficiar – ordonatorul de credite.

3.2. Perioada de executare poate fi prelungită dacă constrângerea activității se datorează următoarelor cauze:

- generate de Beneficiar;
- datorită unor greve organizate de federația sindicatelor de ramură la nivel național și recunoscute ca legale prin justiție ale personalului Antreprenorului general sau ca urmare a unor evenimente similare desfășurate la un operator economic care este un furnizor al Antreprenorului general;
- datorită forței majore sau altei situații extreme, neimputabile și imprevizibile pentru Antreprenorul general;
- influenței factorilor climatici, care implică respectarea în executare a normelor și recomențărilor tehnice în vigoare a prevederilor caietelor de sarcini;
- calamităților naturale recunoscute de autoritatea legală.

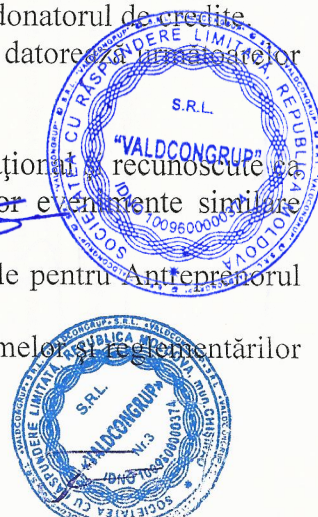

3.3. Conform dispoziției scrise a Beneficiarului, Antreprenorul general va sista executarea lucrărilor sau a unor părți ale acestora pe o durată și în modul în care Beneficiarul consideră necesar. Pe timpul suspendării, Antreprenorul general va proteja și conserva lucrările în mod corespunzător, așa cum va dispune Beneficiarul. Cheltuielile suplimentare generate în urma sistării lucrărilor suportate de Antreprenorul general vor fi plătite de Beneficiar.

3.4. La terminarea lucrărilor, Antreprenorul general va notifica Beneficiarul că sînt îndeplinite condițiile de recepție, solicitînd convocarea comisiei. În baza acestei notificări, Beneficiarul va convoca comisia de recepție.

3.5. În baza documentelor de confirmare a executării și a constatărilor efectuate pe teren, Beneficiarul va aprecia dacă sînt întrunite condițiile pentru anunțarea comisiei de recepție. În cazul în care se constată că sînt lipsuri și deficiențe acestea vor fi aduse la cunoștința Antreprenorului general, stabilindu-se termenele necesare pentru finalizare sau remediere. După constatarea lichidării tuturor lipsurilor și deficiențelor, la o nouă solicitare a Antreprenorului general, Beneficiarul va convoca comisia de recepție. Comisia de recepție va constata realizarea lucrărilor în conformitate cu documentația de executare, cu reglementările în vigoare și cu prevederile din contract. În funcție de constatările făcute Beneficiarul va aproba sau va respinge recepția. Recepția poate fi făcută și pentru părți de construcție distincte fizic și funcțional.

4. Valoarea lucrărilor și modalitățile de plată

4.1. Valoarea lucrărilor de construcție-montaj ce reprezintă obiectul prezentului contract încheiat între Primăria comunei Vatici și "Valdcongrup" SRL este de **5 662 212. 00 lei** (inclusiv TVA).

4.2. Achitățile vor fi efectuate în limitele alocărilor bugetare anuale.

4.3. Plata facturii finale se va face imediat după verificarea și acceptarea situației de plată definitive de către Beneficiar. Dacă verificarea se prelungește din diferite motive, dar în special datorită unor eventuale litigii, contravaloarea lucrărilor care nu sînt în litigiu va fi plătită imediat.

4.4. Contractul nu va fi considerat terminat pînă cînd procesul-verbal de recepție finală nu va fi semnat de comisia de recepție, care confirmă că lucrările au fost executate conform contractului.

4.5. Recepția finală va fi efectuată conform prevederilor legale. Plata ultimelor sume datorate de Beneficiar Antreprenorului general pentru lucrările executate nu va fi condiționată de semnarea procesului-verbal de recepție finală.

5. Ajustarea valorii contractului

5.1. Pentru cazurile cînd urmează să fie făcute modificări la valoarea contractului privind majorarea sau reducerea acesteia, părțile se vor conforma prevederilor actelor normative cu incidență în domeniul achizițiilor publice ce reglementează modalitățile de ajustare a valorii contractelor de achiziții publice.

6. Antreprenorul general și subantreprenorii de specialitate

6.1. Antreprenorul general este obligat să execute toate lucrările, prevăzute în contract, în termenele stabilite prin graficul general de realizare a lucrărilor și graficul de executare și de o calitate corespunzătoare prevederilor actelor normative în vigoare și prezentului contract.

6.2. În cazul în care părțile din lucrarea ce se contractează se execută în subantrepriză, Antreprenorul general trebuie să prezinte beneficiarului lista subantreprenorilor de specialitate și lucrările pe care aceștia le vor executa.

6.3. Pe parcursul executării lucrărilor Antreprenorul general este obligat să comunice, la cererea Beneficiarului, datele de recunoaștere ale subantreprenorilor de specialitate.

6.4. Angajarea forței de muncă pe bază de acord nu este considerată ca fiind obiectul unei subcontractări.

7. Drepturile și obligațiunile antreprenorului general și ale beneficiarului

7.1. Întreaga documentație necesară pentru executarea lucrărilor contractate se pune de către Beneficiar la dispoziția Antreprenorului general în trei exemplare, în termenele stabilite în contract, prin graficul general de realizare a lucrărilor publice.

7.2. Antreprenorul general are obligația să execute lucrarea, în termenele stabilite în contract, pe proprie răspundere. Pentru aceasta el este obligat să respecte proiectul, documentația de executare și prevederile actelor normative în vigoare în construcții. De asemenea, are obligația de a conduce executarea lucrării contractate și de a veghea asupra menținerii ordinii la locul unde se desfășoară activitatea.

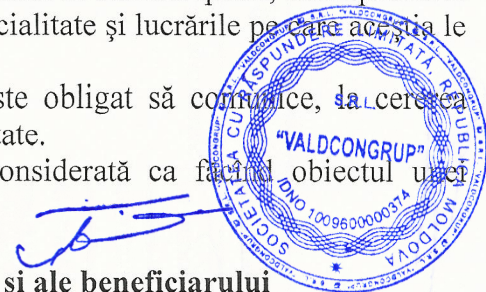

7.3. Documentația pusă la dispoziția Antreprenorului general se repartizează astfel:

a) un exemplar integral al documentației se prevede pentru completarea cărții tehnice;
b) două exemplare rămân la dispoziția Antreprenorului general dintre care un exemplar se păstrează la șantier, iar

c) altul va fi ținut de către acesta la dispoziție pentru consultare de către Inspekția de Stat în Construcții, precum și de către alte persoane autorizate, inclusiv responsabilul tehnic atestat.

7.4. Desenele, calculele, verificările calculelor, caietele de măsurări (atașamentele) și alte documente, pe care Beneficiarul sau Antreprenorul general trebuie să le întocmească și sînt cerute de subantreprenorul proiectant, vor fi puse la dispoziția acestuia de către Beneficiar sau Antreprenorul general, după caz, la cererea și în termenele precizate în anexele contractelor. Documentele respective nu pot fi publicate, multiplicare sau folosite în alte scopuri decît cele stabilite în contract și trebuie să fie restituite la cerere, dacă nu s-a convenit altfel.

7.5. Oferta adjudecată face parte integrantă din contract. Ea trebuie să fie corectă și completă. Prețurile stabilite vor acoperi toate obligațiunile din contract și toate operațiunile pentru terminarea și întreținerea corespunzătoare a lucrărilor. După acceptarea ofertei sale, Antreprenorul general va prezenta Beneficiarului, spre aprobare, graficul de eșalonare valorică a mijloacelor financiare necesare executării lucrărilor, corelate cu graficul de executare a lucrărilor, conform ordinii tehnologice de executare.

7.6. Dacă Beneficiarul nu emite în timp util dispoziții suplimentare care să conțină instrucțiuni sau aprobări, ordine, directive, sau detalii, Antreprenorul general va notifica Beneficiarul prin scrisori, de cîte ori este posibil, că acestea pot să provoace întârzieri sau întreruperi în desfășurarea lucrărilor. Notificarea va conține detaliile sau dispozițiile ce se cer și va specifica data la care acestea au fost necesare, precum și întârzierile sau întreruperile ce survin datorită lipsei acestor documente.

7.7. Întreaga documentație necesară pentru executarea lucrărilor de subantrepriză va fi pusă la dispoziția subantreprenorilor de către Antreprenorul general, fără plată, în două exemplare, în termenele din subcontracte (contracte de subantrepriză), stabilite prin graficul de executare.

7.8. Antreprenorul general va executa și va întreține toate lucrările, va asigura forța de muncă, materialele, utilajele de construcții și obiectele cu caracter provizoriu pentru executarea lucrărilor. Acesta își asumă întreaga responsabilitate pentru toate operațiunile executate pe șantier și pentru procedeele de executare utilizate.

7.9. Forma de garanție de bună execuție agreată de Beneficiar este garanția bancară (emisă de o bancă comercială) în cuantum de 5% din valoarea contractului atribuit.

7.10. Antreprenorul general, prin adjudecarea ofertei în favoarea sa, se angajează să obțină garanția din partea unei bănci, pentru o sumă care reprezintă garanția de bună execuție a contractului, în cuantum de 5% din valoarea contractului atribuit. Beneficiarul trebuie să dispună ca banca să înștiințeze Antreprenorul general de transferul efectuat, precum și de destinația lui. 7.11. Garanția de bună execuție se va restitui Antreprenorului general în baza notificării Beneficiarului către agentul bancar. Notificarea se va face după semnarea procesului-verbal de recepție finală.

7.12. Beneficiarul trebuie să restituie Antreprenorului general garanția la termenul fixat, cel tîrziu la expirarea duratei de bună execuție, dacă acesta nu a înaintat pînă la acea dată pretenții asupra ei. Atîta timp înșă cît pretențiile înaintate în termen nu s-au rezolvat, Beneficiarul poate reține o parte corespunzătoare din valoarea garanției, în limitele prejudiciului cauzat.

7.13. Antreprenorul general garantează că, la data recepției, lucrarea executată are calitățile stipulate în contract, corespunde reglementărilor tehnice în vigoare și nu este afectată de vicii care ar diminua sau chiar anula valoarea sau posibilitatea de utilizare, conform condițiilor normale de folosire sau a celor explicate în contract.

7.14. La lucrările la care se fac încercări, se consideră calitatea probei îndeplinită atîta timp cît rezultatele se înscriu în limitele admise prin reglementările tehnice în vigoare.

7.15. Beneficiarul are dreptul de a supraveghea desfășurarea lucrărilor în conformitate cu prevederile contractului, prin responsabilii tehnici atestați. Acestora li se va asigura accesul la locul de muncă, în ateliere, depozite și oriunde se desfășoară activități legate de realizarea obligațiilor contractuale. La cerere, trebuie să i se pună la dispoziție desenele și documentația de executare pentru examinare și să i se dea toate lămuririle, condiția fiind că aceasta să nu se divulge taine ale Antreprenorului general. Informațiile secrete, precum și documentațiile secrete vor fi considerate de Beneficiar drept confidentiale.

7.16. Beneficiarul este autorizat să emită dispozițiile pe care le considera necesare executării lucrărilor, cu respectarea drepturilor Antreprenorului general. Dispozițiile se adresează în principiu numai

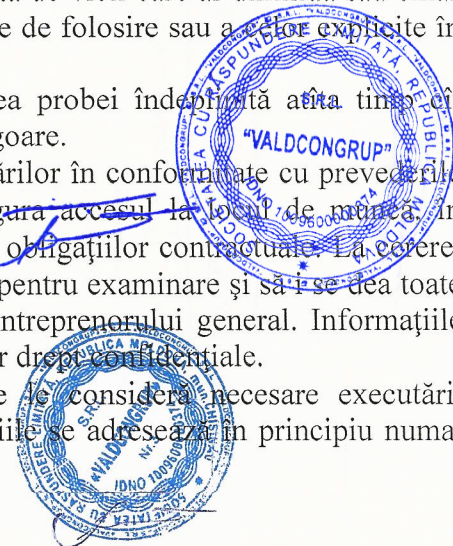

Antreprenorului general și dirigintelui de șantier, cu excepția cazurilor în care trebuie de intervenit împotriva unui pericol iminent sau declarat. Beneficiarului trebuie să i se comunice numele dirigintelui de șantier atestat tehnico-profesional, care va dirija executarea lucrărilor și va verifica calitatea lor din partea Antreprenorului general.

7.17. Dacă Antreprenorul general consideră că dispozițiile Beneficiarului sînt nejustificate sau inoportune, el poate ridica obiecții, dar acestea nu îl absolvă de a executa dispozițiile primite, în afara cazului în care ele contravin prevederilor legale. Dacă prin executarea dispozițiilor Beneficiarului se creează dificultăți în executare, care generează cheltuieli suplimentare, acestea vor fi suportate de către Beneficiar.

7.18. Trasarea axelor principale, bornelor de referință, căilor de circulație și limitelor terenului pus la dispoziția Antreprenorului general, precum și materializarea cotelor de nivel în imediata apropiere a terenului, sînt obligațiuni ale Antreprenorului general, Beneficiarului revenindu-i rolul confirmării acestora.

7.19. Pentru verificarea trasării, Antreprenorul general este obligat să protejeze și să păstreze toate repera, bornele sau alte obiecte folosite la trasarea lucrărilor.

7.20. Ridicările de teren, trasările și cotele de nivel, precum și alte documente puse la dispoziția Antreprenorului general de către Beneficiar pentru executarea contractului sînt hotărîtoare. Antreprenorul general este obligat să verifice documentele primite și să înștiințeze Beneficiarul cu privire la erorile și inexactitățile constatate sau presupuse.

7.21. Antreprenorul general are obligația să stabilească toate relațiile care reglementează raporturile cu subantreprenorii de specialitate și este răspunzător față de Beneficiar pentru respectarea de către subantreprenorii de specialitate a prevederilor și obligațiilor legale și profesionale.

7.22. Beneficiarul are obligația să-și procure toate autorizațiile și avizele prevăzute de actele normative, precum și regulamentele (documentele) care să-i permită executarea lucrărilor în cauză.

7.23. Pe parcursul executării lucrărilor, Beneficiarul are dreptul să dispună în scris:

- a) îndepărtarea de pe șantier a oricăror materiale care sînt calitativ necorespunzătoare;
- b) înlocuirea materialelor necorespunzătoare calitativ cu altele corespunzătoare;
- c) îndepărtarea sau refacerea oricărei lucrări sau părți de lucrare necorespunzătoare din punct de vedere calitativ.

7.24. În cazul neexecutării de către Antreprenor a dispozițiilor din punctul 7.23., Beneficiarul poate opri lucrările, angaja și plăti alți antreprenori pentru executarea acestor lucrări, punînd în întîrziere în acest sens Antreprenorul, care va fi obligat, în condițiile legii, să compenseze cheltuielile aferente suportate de beneficiar în legătură cu faptul neexecutării.

7.25. În cazul în care în timpul executării lucrărilor, pe amplasamente se descoperă valori istorice, artistice sau științifice, Antreprenorul general este obligat să oprească executarea lucrărilor în zona respectivă și să comunice Beneficiarului, organelor de poliție sau organelor competente acest fapt.

7.26. În timpul desfășurării lucrărilor, Antreprenorul general are obligația să mențină căile de acces libere, să retragă utilajele, să îndepărteze surplusurile de materiale, deșeuri și lucrări provizorii de orice fel, care nu sînt necesare, iar la terminarea lucrărilor, Antreprenorul general va evacua de pe șantier toate utilajele de construcție, surplusurile de materiale, deșeurile și lucrările provizorii.

7.27. Antreprenorul general trebuie să obțină, pe propria cheltuială, toate avizele și aprobările și să plătească toate taxele necesare legate de executarea lucrărilor, precum și pentru bunuri sau drepturi afectate sau care pot fi afectate de executarea lucrărilor. Beneficiarul va restitui Antreprenorului general toate aceste sume în urma confirmării de către acesta.

8. Forța de muncă.

8.1 Antreprenorul general și subantreprenorii vor îndeplini toate formalitățile necesare angajării întregii forțe de muncă pentru realizarea lucrărilor contractate în conformitate cu prevederile legislației în vigoare.

9. Materialele și executarea lucrărilor propriu-zise

9.1. Materialele vor fi de calitatea prevăzută în documentația de executare, urmînd a fi suportate periodic la diverse testări de către proiectantul sau Beneficiarul ce le va solicita. Antreprenorul general va asigura, la cerere, forța de muncă, instrumentele, utilajul și materialele necesare pentru examinarea, măsurarea și testarea lucrărilor.

9.2. Costul probelor și încercărilor va fi suportat de Antreprenorul general dacă acesta este prevăzut în documentație, în caz contrar cheltuielile vor fi suportate de Beneficiar.

9.3. Probele neprevăzute și comanda de Beneficiar pentru verificarea unor lucrări sau materiale puse în operă vor fi suportate de Antreprenorul general, dacă se dovedește că materialele nu sînt corespunzător

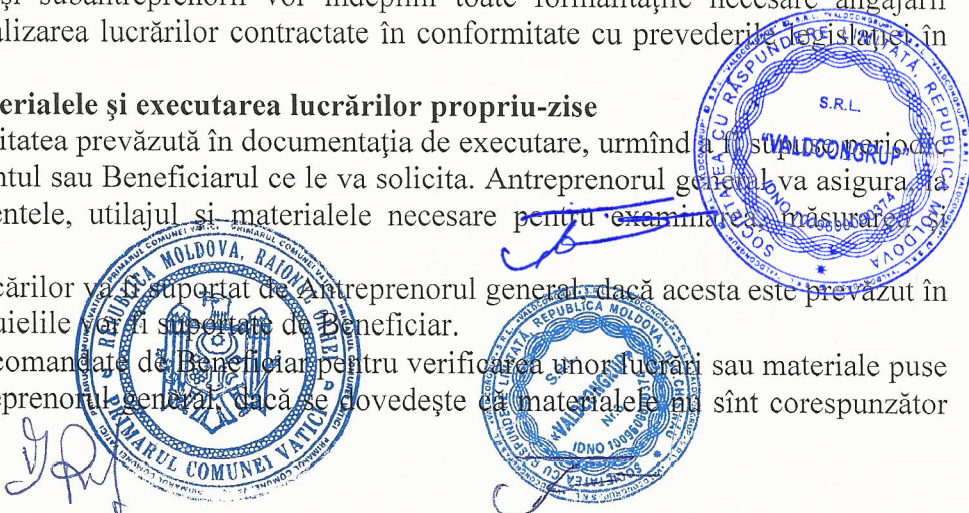

calitative sau manopera nu este în conformitate cu prevederile contractului. În caz contrar, Beneficiarul va suporta aceste cheltuieli.

9.4. Beneficiarul, proiectantul sau orice altă persoană autorizată de aceștia au acces tot timpul la lucrări pe șantier și în locurile unde se pregătește lucrarea, în depozite de materiale prefabricate etc.

9.5. Lucrările care devin ascunse nu vor fi acoperite fără aprobarea responsabilului tehnic atestat și, după caz, a proiectantului, Antreprenorul general asigurând posibilitatea acestora să examineze și să urmărească orice lucrare care urmează să fie ascunsă. Antreprenorul general va anunța responsabilul tehnic atestat, proiectantul ori de câte ori astfel de lucrări, inclusiv fundațiile clădirii, sînt gata pentru a fi examinate. Responsabilul tehnic atestat și proiectantul vor participa la examinarea și măsurarea lucrărilor de mai sus.

9.6. Antreprenorul general va dezveli orice parte sau părți de lucrare la dispoziția Beneficiarului și va reface această parte sau părți de lucrare, dacă este cazul. Dacă se constată că lucrările au fost de calitate corespunzătoare și realizate conform documentației de executare, dezvelirea, refacerea și/sau repararea vor fi suportate de Beneficiar, iar în caz contrar, de Antreprenorul general.

9.7. Beneficiarul trebuie să pună la dispoziția Antreprenorului general, în cazul în care nu s-a convenit altfel, fără plată:

a) suprafețele de teren necesare pentru depozite și locuri de muncă pe șantier;

b) căile de acces rutier și racordurile de cale ferată;

c) racordurile pentru utilități (apă, gaz, energie, canalizare etc.) pînă la limita amplasamentului șantierului.

9.8. Costurile pentru consumul de utilități, precum și cel al contoarelor sau al altor aparate de măsurat se suportă de către Antreprenorul general. În cazul mai multor antreprenori, costurile se suportă proporțional de către aceștia.

9.9. Lucrările executate de Antreprenorul general în afara celor prevăzute în contract sau fără dispoziția Beneficiarului, precum și cele care nu respectă prevederile contractului, fără a exista în acest sens o dispoziție expresă a Beneficiarului, nu vor fi plătite Antreprenorului general. Antreprenorul general trebuie să înlătore aceste lucrări, în termenul stabilit cu Beneficiarul. De asemenea, el răspunde în fața Beneficiarului de toate pagubele pe care le-a provocat acestuia. Lucrările respective vor fi plătite Antreprenorului general numai dacă se dovedesc a fi necesare și se presupune că ele corespund voinței Beneficiarului, în care caz vor fi notificate imediat.

9.10. Lucrările vor începe după 10 zile de la semnarea și înregistrarea contractului în modul corespunzător și primirea ordinului de executare.

10. Perioada de garanție și remedieri în perioada de garanție

10.1. Perioada de garanție pentru lucrările prevăzute la art.2 al prezentului contract este de **1 an**.

10.2. Perioada de garanție durează de la data recepției finale și pînă la expirarea termenului prevăzut la punctul 10.1 din prezentul articol.

10.3. Antreprenorul general are obligația ca în perioada de garanție să înlătore toate defecțiunile ce țin de nerespectarea clauzelor contractului, pe cheltuială proprie, în urma unei notificări transmise de către Beneficiar.

10.4. Dacă defecțiunile nu se datorează neglijenței sau lipsurilor Antreprenorului general, lucrările fiind executate de către acesta, conform prevederilor contractului, costul remedierilor va fi evaluat și plătit ca lucrări suplimentare.

11. Răspunderea părților

11.1. Părțile de contract răspund, fiecare, pentru greșelile proprii, precum și pentru cele ale reprezentanților lor legali și ale persoanelor fizice și juridice pe care le utilizează pentru îndeplinirea obligațiilor ce le revin.

11.2. Dacă în legătură cu executarea lucrărilor de construcții se produce o daună unui terț, părțile contractante răspund solidar, conform prevederilor legale. Pentru stabilirea între părți a cuantumului răspunderii pentru dauna provocată se va ține seama de gradul de vinovăție a fiecărui partener în producerea acesteia, dacă în clauzele contractuale nu s-a prevăzut altfel. Dacă prejudiciul cauzat terței persoane este urmare a unei măsuri dispuse de beneficiar, în forma în care a fost aplicată atunci acesta poartă singur răspunderea, numai dacă Antreprenorul general l-a asumat în prealabil de pericolul legat de executarea dispoziției.

11.3. Antreprenorul general este obligat, conform prevederilor legale, la plata daunelor pentru

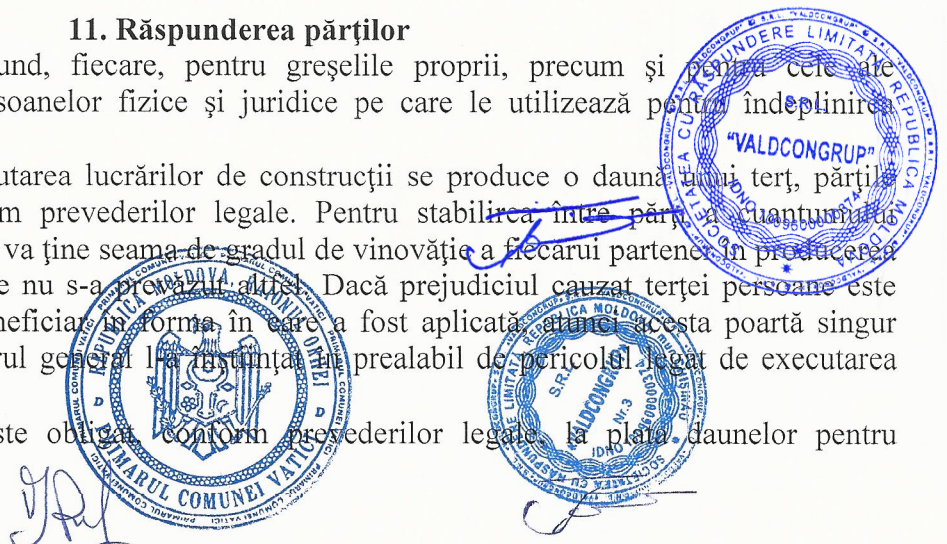

încălcarea sau deteriorarea drumurilor de acces sau a rețelelor de utilități, a terenurilor limitrofe prin depozitarea de pământ, materiale sau alte obiecte, precum și ca urmare a unor îngrădiri sau limitări din proprie vină.

11.4. În cazul în care Antreprenorul general are dubii cu privire la modul de executare a lucrării, la modul de asigurare împotriva accidentelor, la calitatea materialelor sau părților de construcție, utilaje tehnologice etc., livrate de Beneficiar, precum și cu privire la lucrările executate de alți agenți economici, atunci el trebuie să-i comunice obiectiile, în scris, Beneficiarului, imediat și pe cât posibil, înainte de începerea lucrărilor. Beneficiarul rămîne răspunzător pentru informațiile, dispozițiile și livrările sale.

11.5. Antreprenorul general trebuie să asigure lucrările executate și dotările pe care le are la dispoziție împotriva degradării și furturilor pînă la predarea lucrărilor către Beneficiar. El trebuie să ia măsuri de protecție contra degradării lucrării datorită acțiunilor atmosferice și a apei și să îndepărteze zăpada și gheața.

11.6. Dacă nerespectarea de către Antreprenorul general a prevederilor oricărui regulament sau hotărîri ale autorităților administrației publice locale sau ale altor organe locale, legal constituite, și care au caracter obligatoriu la executarea lucrărilor, provoacă pagube pentru Beneficiar, acesta va fi despăgubit de Antreprenorul general în mărimea sumei prejudiciului.

11.7. Dacă motivele constrîngerii sau ale întreruperii sînt imputabile uneia dintre părțile contractante, atunci cealaltă parte poate emite pretenții privind despăgubirea pentru daunele intervenite și care pot fi dovedite.

11.8. Pentru refuzul de a executa lucrările prevăzute în prezentul Contract, se va reține garanția de bună executare a contractului, în cazul în care ea a fost constituită în conformitate cu prevederile punctului 7.9, în caz contrar Antreprenorul suportă o penalitate în valoare de 5% din suma totală a contractului.

11.9. Pentru executarea cu întîrziere a lucrărilor, Antreprenorul poartă răspundere materială în valoare de 0,1% din suma lucrărilor, pentru fiecare zi de întîrziere, dar nu mai mult de 10% din suma totală a prezentului Contract. În cazul în care întîrzierea depășește 100 zile, se consideră ca fiind refuz de a executa lucrările prevăzute în prezentul Contract și Antreprenorul i se va reține inclusive și garanția de bună executare a contractului, în cazul în care ea a fost constituită în conformitate cu prevederile punctului 7.9.

11.10. Pentru achitarea cu întîrziere, Beneficiarul poartă răspundere materială în valoare de 0,1% din suma lucrărilor, pentru fiecare zi de întîrziere, dar nu mai mult de 5 % [indicați procentajul] din suma totală a prezentului contract.

11.11. Beneficiarul nu va fi responsabil pentru nici un fel de daune – interese, compensații plătibile conform prevederilor legale, în privința sau ca urmare a unui accident sau prejudiciu adus unui muncitor sau altei persoane angajate de Antreprenorul general, cu excepția unui accident sau prejudiciu rezultînd din vina Beneficiarului, a agenților sau a angajaților acestora.

12. Soluționarea litigiilor

12.1. În cazul litigiilor privind calitatea și proprietățile materialelor de construcție, procedurile de verificare, corectitudinea efectuării probelor, a utilajelor de construcție folosite, fiecare parte poate, după o înștiințare prealabilă a celeilaltei părți, să ceară efectuarea unor cercetări de către o instituție publică de cercetare. Costurile cercetărilor efectuate se suportă de partea a cărei culpă a fost dovedită.

13. Rezilierea contractului

13.1. Antreprenorul general poate cere rezilierea contractului, dacă:

- a) Beneficiarul nu-și îndeplinește o obligație care este în sarcina sa și prin aceasta pune pe Antreprenorul general în situația de a nu putea executa lucrarea;
- b) Beneficiarul nu onorează o plată scadentă mai mult de 3 luni;
- c) Beneficiarul notifică antreprenorul general că din motive neprevăzute și datorită unor conjuncturi economice îi este imposibil să continue îndeplinirea obligațiilor contractuale.

13.2. Beneficiarul poate cere rezilierea contractului, dacă:

- a) Antreprenorul general a fost declarat falit, intră în lichidare în vederea fuzionării sau are o ipotecă pe capital;
- b) Antreprenorul general a abandonat contractul;
- c) Antreprenorul general nu începe lucrările factibile sau aibă un motiv justificat sau nu reia lucrările suspendate, în termen rezonabil de la primirea dispoziției scrise de reîncepere a lucrărilor;
- d) Antreprenorul general nu a îndepărtat materialele necorespunzătoare de pe șantier sau nu a refăcut o lucrare în termenul stabilit prin prezentul contract.

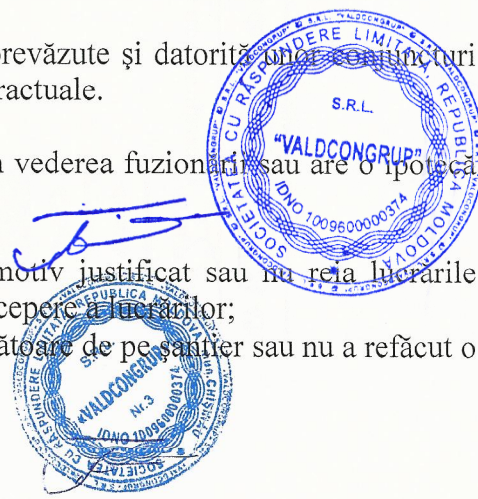

13.3. Cererea de reziliere a contractului pentru motivele menționate la punctele 13.1. și 13.2. din prezentul articol se va comunica în scris părții contractante cu cel puțin 15 zile lucrătoare anterior dății solicitate de reziliere.

13.4. Beneficiarul, în caz de reziliere a contractului, va convoca comisia de recepție care va efectua recepția cantitativă și calitativă a lucrărilor executate.

13.5. În cazul rezilierii contractului, Beneficiarul va întocmi situația lucrărilor efectiv executate, inventarul materialelor, utilajelor și lucrărilor provizorii, după care se vor stabili sumele care urmează să le plătească în conformitate cu prevederile contractului, precum și daunele pe care trebuie să le suporte Antreprenorul general din vina căruia s-a reziliat contractul.

13.6. Plata garanției de bună executare se va efectua numai după expirarea perioadei de garanție (după efectuarea recepției finale), iar în cazurile prevăzute la literele c) și d) punctul 13.2. din prezentul articol după rezilierea contractului.

13.7. După rezilierea contractului, Beneficiarul poate continua executarea lucrărilor cu respectarea prevederilor legale.

14. Dispoziții finale

14.1. Următoarele documente (anexe la prezentul contract) vor fi citite și vor fi interpretate ca fiind parte integrantă a prezentului contract:

- a. prezentul formular de contract completat și semnat;
- b. oferta, formularul de ofertă și anexa la formularul de ofertă;
- c. listele cu cantități de lucrări și utilaje, devizele-ofertă și listele cu consumurile de resurse anexate.

14.2. Documentele contractului vor fi întocmite în limba română, iar în caz de necesitate, în altă limbă de circulație internațională.

14.3. În cazurile în care apar ambiguități sau discrepanțe în clauzele prezentului contract, acestea vor fi clarificate de Beneficiar, care va emite instrucțiuni în acest sens pentru Antreprenorul general.

14.4. În documentele contractului nu se pot face modificări fără acordul ambelor părți.

14.5. Prezentul Contract se consideră încheiat la data semnării și intră în vigoare după înregistrarea lui de către Agenția Achiziții Publice și, după caz, de către Trezoreria de Stat sau de către una din trezoriile teritoriale ale Ministerului Finanțelor, fiind valabil până la **19.10.2019**.

14.6. Prezentul Contract reprezintă acordul de voință al ambelor părți și este semnat astăzi: **19.12.2018**

14.7. Pentru confirmarea celor menționate mai sus, Părțile au semnat prezentul Contract în conformitate cu legislația Republicii Moldova, la data și anul indicate mai sus.

15. Rechizitele juridice, poștale și de plăți ale părților

“ANTREPRENOR”: SRL “Valdcongrup”
Adresa: mun.Chișinău, str. Uzinelor 171/2
Tel./Fax: 022428393
Denumirea Bănci: BC Energbank S.A. fil. Botanica
Adresa Băncii:
Cod Bancar:
Iban: MD47EN000000222404607858
Cod fiscal: 1009600000374

“BENEFICIAR”: Primăria Vatici
Adresa: s. Vatici, r-nul Orhei
Tel./Fax:023559018
Denumirea Bănci:MF Trezoreria de Stat
Adresa Băncii:
Cod Bancar:TREZMD2X
Iban: MD12TRPDAC319230E10932AD
Cod fiscal: 1007601006450

16. Semnăturile părților



PROCES-VERBAL
DE RECEPȚIE LA TERMINAREA LUCRĂRILOR

Nr. 1 din 22 octombrie 2019

Privind lucrarea proiectul "Sistemul de aprovizionare cu apă potabilă în s. Tabăra, r-nul Orhei" în cadrul contractului nr. 05 din 19.12.2018 încheiat între Primăria comunei Vatici, r-nul Orhei și "VALDCONGRUP" S.R.L. pentru lucrările de construcție a apeductului din s. Tabăra, r-nul Orhei.

1. Lucrările au fost executate în baza autorizației Nr. 01 din 15.02.2019 eliberată de Primăria comunei Vatici, r-nul Orhei, cu valabilitate de 12 luni.

2. Comisia de recepție și-a desfășurat activitatea în data de 22.10. 2019 fiind formată din:

Președinte:

1. Vascan Ruslan – Primar comuna Vatici

Membrii comisiei:

2. Cebotari Alexei – preș. Agenției de implimentare, consilier local,

3. Alexandru Cogâlniceanu – responsabilul tehnic,

4. Carina Rotaru – șefa I.M. "Serviciu comunale Vatici",

5. Ion Moraru – consilier local,

3. Au mai participat la recepție:

Țurcan Denis – Director "VALDCONGRUP" S.R.L.

Vitalie Colun - autorul proiectului

Vasilechi Diana - inspector Protecție Mediului Orhei
Vocarencu Constantin - medic igienist CSP Orhei
Andrițelii Tudor - Secție Construcții CR Orhei

4. Constatările comisiei de recepție:

- 1) din documentația scrisă și desenată, care trebuia prezentată, lipsit sau sunt incomplete piesele cuprinse în lista-anexă nr. 1;
- 2) lucrările cuprinse în lista-anexă nr. 2 nu au fost executate;
- 3) în lucrările, cuprinse în lista-anexă nr.3, nu s-au respectat prevederile proiectului.



5. Comisia de recepție, în urma constatărilor făcute, propune:

Spre recepție la terminarea lucrărilor

6. Comisia de recepție motivează propunerea făcută prin:

Finisarea lucrărilor de construcție a sistemului de alimentare cu apă în s. Tabăra, conform proiectului de execuție

7. Comisia de recepție recomandă următoarele:

Admiterea recepției la terminarea lucrărilor

8. Concluzia Agenției pentru Supraveghere Tehnică:

Se recomandă admiterea recepției la terminarea lucrărilor cu condiție remedieri obiectivelor din anexa nr. 2 și a serviciilor în termenii stabiliți.

30.10.2019  șef adjunct DTI „Centru” C. Orhei

9. Prezentul proces-verbal, conținând 2 file și 3 anexe numerotate, cu un total de 5 file, a fost încheiat astăzi 28.10.2019 în 5 exemplare.

Comisia de recepție:

Specialiști, semnat

Președinte:

1. Vascan Ruslan

Membrii comisiei:

2. Cebotari Alexei

3. Alexandru Cogălniceanu

4. Carina Rotaru

5. Ion Moraru



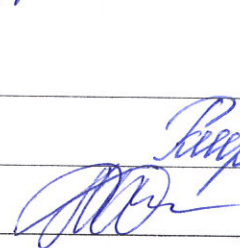

Lucrarea: **Lucrări de construcție a apeductului din s. Tabăra, r-nul Orhei** este.

TRANSMISĂ:
EXECUTANTUL:
la data de

L.Ș.

(semnătura)



PRIMITĂ:
INVESTITORUL:

la data de

(semnătură)



Lista lucrărilor efectuate

[Large blue scribble]

Comisia de recepție:

Specialist

Președinte:

1. Vascan Ruslan

[Signature]
(semnătura)



Membrii comisiei:

2. Cebotari Alexei

[Signature]
(semnătura)

3. Alexandru Cogâlniceanu



[Signature]
(semnătura)

4. Carina Rotaru

[Signature]
(semnătura)

5. Ion Moraru



Observațiile comisiei de recepție la terminarea lucrărilor

- De restabilit drumul la Grădinișe Tabara cu
pietriș, și pe sectorul Tolică - Lamba cu argilă.

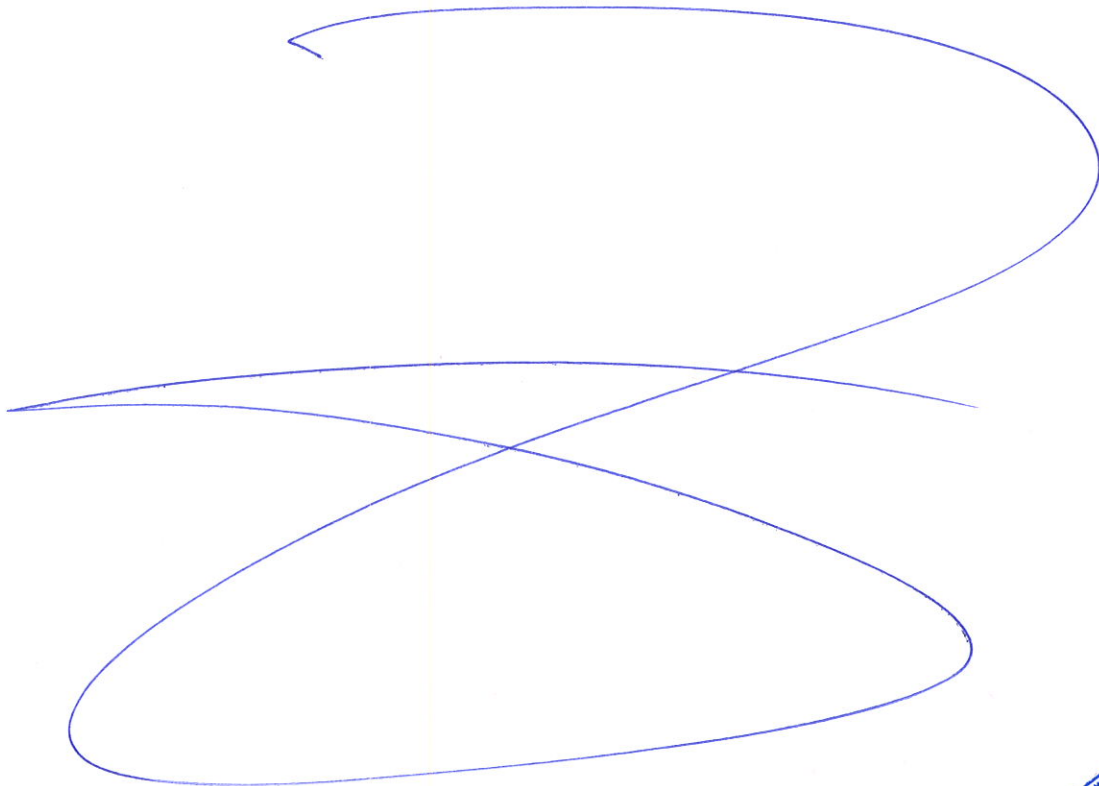

Comisia de recepție:

Specialist:

Președinte:

1. Vascan Ruslan _____

(semnătura)

Membrii comisiei:

2. Cebotari Alexei _____

(semnătura)

3. Alexandru Cogâlniceanu _____

(semnătura)

4. Carina Rotaru _____

(semnătura)

5. Ion Moraru _____



Constatarile comisiei de recepție la terminarea lucrărilor

[Large blue scribble]

Comisia de recepție:

Președinte:

1. Vascan Ruslan _____

Membrii comisiei:

2. Cebotari Alexei _____

3. Alexandru Cogălniceanu _____

4. Carina Rotaru _____

5. Ion Moraru _____

Specialist

[Handwritten signature]
(semnătura)



[Handwritten signature]
(semnătura)



(semnătura)

[Handwritten signature]
(semnătura)



[Handwritten signature]



MD 2005 mun. Chișinău, str. Constantin Tănase, 9
tel. 022238024, tel/fax 022242584,
e-mail: secretariat@ast.gov.md

MD 2005 мун. Кишинэу, ул. Константин Тэнэсе, 9
тел. 022238024, тел/факс 022242584,
e-mail: secretariat@ast.gov.md

„29”, octombrie 2019 nr. 12/372/19

AVIZ
pentru participare la licitațiile publice

Eliberat întreprinderii **SRL „VALDCONGRUP” c/f 1009600000374** conform cererii nr. 406/AST din 10.10.2019 și **listei actelor (anexa nr.2) declarate/depuse de către agentul economic** privind participarea la **Licitațiile publice efectuate din bani publici** cu respectarea prevederilor legale și normative tehnice din domeniul construcțiilor.

Prezentul Aviz este valabil pînă la data de 29.10.2020.

În rezultatul verificării actelor potrivit Ordinului №102-A din 26 martie 2018, Agenția pentru Supraveghere Tehnică constată următoarele:

| Nr. crt. | Informații rezultate din documentele întocmite cu ocazia inspectărilor/verificărilor privind respectarea legislației în construcții și neconformitățile admise la lucrările generale și similar executate și în curs de execuție din ultimii trei ani au fost înregistrate din vina exclusivă a antreprenorului | Da | Nu |
|----------|---|----|----|
| 1 | Au fost înregistrate cazuri de neconformitate sau defecte care au condus la refaceri parțiale sau totale ale lucrărilor. | | Nu |
| 2 | Au fost înregistrate cazuri în care neconformitățile au afectat lucrările de consolidare a terenului de fundație, a fundațiilor și a structurii de rezistență. | | Nu |
| 3 | Au fost înregistrate cazuri de accidente tehnice prin încălcarea normelor tehnice și a legislației în vigoare privind calitatea lucrărilor. | | Nu |
| 4 | Au fost înregistrate cazuri de respingeri sau amînări de recepții preliminare. | | Nu |
| 5 | Au fost înregistrate cazuri de exagerări la volume și a valorii lucrărilor executate la un nivel scăzut al calității, cu rebut sau abateri de la soluțiile de proiect. | | Nu |
| 6 | Au fost înregistrate cazuri de ignorare a prescripțiilor, aplicare a sancțiunilor conform Codului contravențional. | | Nu |
| 7 | Dispune întreprinderea/organizația de necesarul pentru executarea lucrărilor în domeniul construcțiilor: persoane atestate, mecanisme și utilaj, sector de producere, depozit, oficiu, muncitori. | Da | |
| | Inclusiv, La construcția reabilitarea și reparația drumurilor și podurilor | | Nu |

Director

