



Inspectoratul General al Poliției

ORDIN

03 august 2015

mun. Chișinău

nr. 135

**Cu privire la aprobarea distincțiilor
Inspectoratului General al Poliției și
statutelor acestora**

În conformitate cu prevederile Legii RM nr.86 din 28.07.2011 cu privire la simbolurile publice, Legii nr. 320 din 27 decembrie 2012 cu privire la activitatea Poliției și statutul polițistului și ordinului MAI nr. 51 din 18.02.2015 privind aprobarea Regulamentului cu privire la distincțiile Ministerului Afacerilor Interne,

ORDON:

1. Se instituie distincțiile Inspectoratului General al Poliției:
 - 1) Crucea „Meritul Polițienesc”, clasa I și II (anexa nr. 1);
 - 2) Medalia „Pentru merite în combaterea criminalității”, clasa I și II (anexa nr. 3);
 - 3) Medalia „Pentru merite în menținerea, asigurarea și restabilirea ordinii și securității publice”, clasa I și II (anexa nr. 5);
 - 4) Medalia „Pentru merite în serviciul Poliției”, clasa I și II (anexa nr. 7);
 - 5) Medalia „Pentru cooperare” (anexa nr. 9);
 - 6) Insigna „Eminent al Poliției” (anexa nr. 11).
2. Se aprobă statutele distincțiilor Inspectoratului General al Poliției:
 - 1) Statutul Medaliei „Pentru merite în combaterea criminalității”, clasa I și II (anexa nr. 2);
 - 2) Statutul Medaliei „Pentru merite în menținerea, asigurarea și restabilirea ordinii și securității publice”, clasa I și II (anexa nr. 4);
 - 3) Statutul Medaliei „Pentru merite în serviciul Poliției”, clasa I și II (anexa nr. 6);
 - 4) Statutul Medaliei „Pentru cooperare” (anexa nr. 8);
 - 5) Statutul Insignei „Eminent al Poliției” (anexa nr. 10).
3. Se aprobă Regulamentul cu privire la distincțiile Inspectoratului General al Poliției al Ministerului Afacerilor Interne al Republicii Moldova (anexa nr. 13).
4. Serviciul achiziții și logistică al IGP va asigura achiziționarea distincțiilor Inspectoratului General al Poliției.

5. Controlul realizării prevederilor prezentului ordin se atribuie conducerii Direcției resurse umane a IGP.

6. Prezentul ordin se aduce la cunoștința subdiviziunilor IGP.

**Șeful INP al IGP,
colonel de poliție**

/semnat/

Marin MAXIAN

Lista de distribuire se anexează.

Şeful adjunct al DRU a IGP,
locotenent-colonel de poliție

/semnat/

Veaceslav MIHALACHE

COORDONAT:

Şef adjunct direcție,
şeful Secției asistență juridică a DJ a IGP,
locotenent-colonel de poliție

/semnat/

Sergiu ȚURCANU

Şeful Secretariatului IGP,
maior de poliție

/semnat/

Tatiana GLAVAN

CRUCEA
„MERITUL POLIȚIENESC”, CLASA I ȘI II, A INSPECTORATULUI GENERAL AL
POLIȚIEI A MINISTERULUI AFACERILOR INTERNE AL REPUBLICII MOLDOVA

Descriere

Însemnul Crucii „Meritul Polițienesc”, clasa I și II a Inspectoratului General al Poliției al Ministerului Afacerilor Interne al Republicii Moldova reprezintă o cruce labată cu extremitățile brațelor ondulate, înscrisă într-un cerc imaginar cu diametrul de 30 mm, de aur la clasa I și de argint la clasa II, radiantă cu fascicule a câte șapte raze cu vîrfurile bombate, de același metal, emanînd în centru, crescînd în trepte din părți spre mijloc și înscriindu-se cu vîrfurile razelor centrale într-un cerc imaginar cu diametrul de 20 mm. De mijlocul marginii superioare a brațului de sus al crucii este fixată o toartă de suspensie, de același metal, prin care însemnul se prinde de beretă cu ajutorul unui inel de culoarea însemnului.

Pe avers crucea are pe perimetru o bordură în relief cu lățimea de 1,5 mm, de același metal și este supra încărcată cu un medalion rotund, cu bordură de aur în relief cu înălțimea de 1 mm, încărcat în cîmp negru cu un leu rampant, purtînd în laba dreaptă anterioară o spadă în bară, totul de asemenea în aur, în relief.

Reversul însemnului este plat, are gravat în incizie numărul de rînd al distincției: „Nr. 0000” și este prevăzut cu un dispozitiv de prindere.

Însemnul crucii se confecționează din tombac de culoarea smalțului prevăzut, brunat și emailat.

Panglica este din moar negru, lată de 25 mm și are pe mijloc o dungă lată de 9 mm, galbenă de clasa I și albă la clasa II.

Panglica se îmbracă pe o baretă metalică, de formă dreptunghiulară, cu înălțimea de 45 mm și colțurile de jos tăiate, dotată jos cu un inel de suspensie de culoarea însemnului, iar pe verso cu un sistem de prindere.

Înălțimea totală a distincției este de 78 mm.

Bareta de substituie a distincției este dreptunghiulară, cu lățimea de 25 mm și înălțimea de 12 mm și îmbrăcată cu panglica distincției.

Aprobat în ședința
Comisiei Naționale de Heraldică
a Republicii Moldova
din 29 iulie 2015.

Proces-verbal nr. 352-IV.

**CRUCEA „MERITUL POLIȚIENESC”, CLASA I,
A INSPECTORATULUI GENERAL AL POLIȚIEI AL MINISTERULUI AFACERILOR
INTERNE AL REPUBLICII MOLDOVA**



Autor

Dr. Silviu TABAC

Pictor:

Iurie CAMINSCHI

Stema Inspectoratului General al Poliției:

autor dr. Silviu Tabac, pictor Iurie Caminschi, 2015.

Aprobat în ședința
Comisiei Naționale de Heraldică
a Republicii Moldova
din 29 iulie 2015.

Proces-verbal nr. 352-IV.

**CRUCEA „MERITUL POLIȚIENESC”, CLASA II,
A INSPECTORATULUI GENERAL AL POLIȚIEI AL MINISTERULUI AFACERILOR
INTERNE AL REPUBLICII MOLDOVA**



Autor

Dr. Silviu TABAC

Pictor:
Iurie CAMINSCHI

Stema Inspectoratului General al Poliției:
autor dr. Silviu Tabac, pictor Iurie Caminschi, 2015.

Aprobat în ședința
Comisiei Naționale de Heraldică
a Republicii Moldova
din 29 iulie 2015.
Proces-verbal nr. 352-IV.

CRUCEA
„MERITUL POLIȚIENESC”, CLASA I ȘI II, A INSPECTORATULUI GENERAL AL
POLIȚIEI A MINISTERULUI AFACERILOR INTERNE AL REPUBLICII MOLDOVA

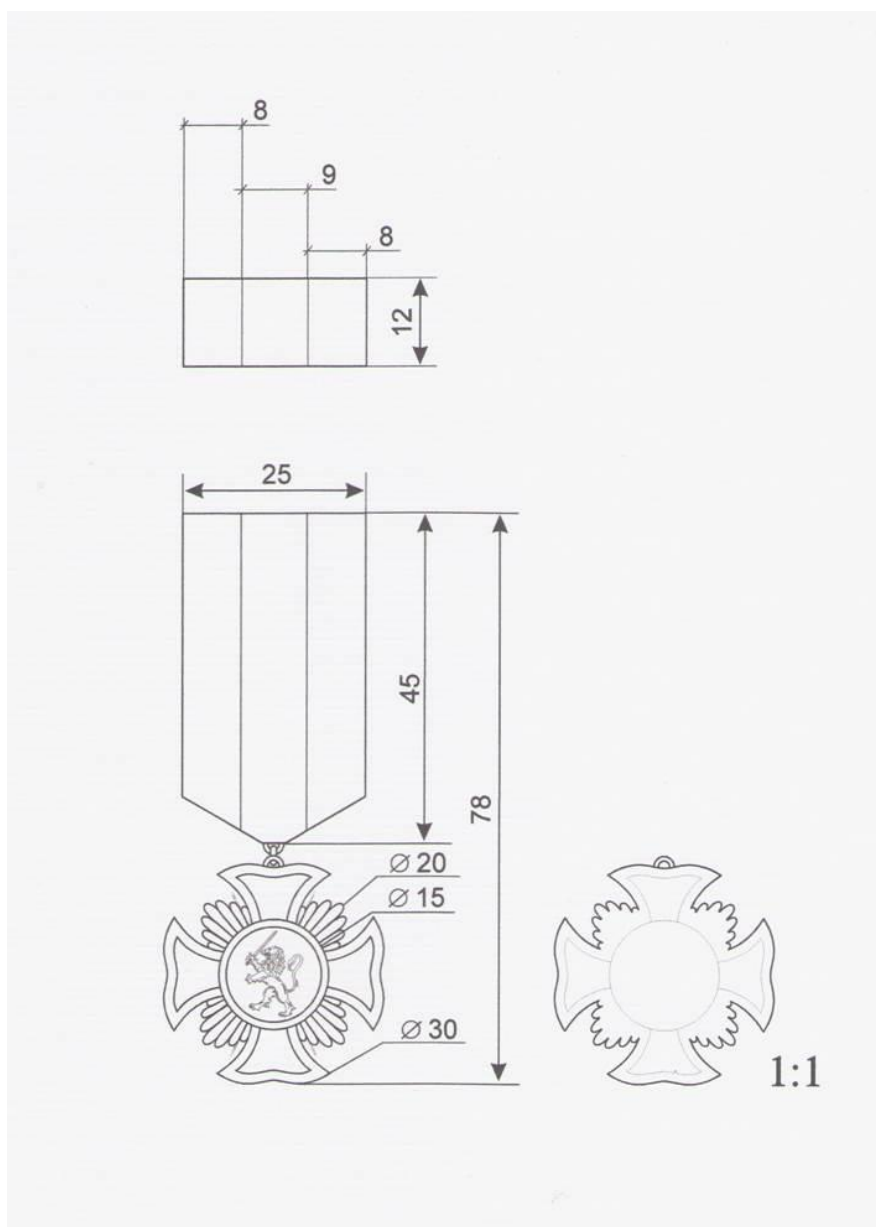

Autor

Dr. Silviu TABAC

Pictor:
Iurie CAMINSCHI

Stema Inspectoratului General al Poliției:
autor dr. Silviu Tabac, pictor Iurie Caminschi, 2015.

Aprobat în ședința
Comisiei Naționale de Heraldică
a Republicii Moldova
din 29 iulie 2015.
Proces-verbal nr. 352-IV.

**STATUTUL
CRUCII „MERITUL POLIȚIENESC”, CLASA I ȘI II,
A INSPECTORATULUI GENERAL AL POLIȚIEI AL MINISTERULUI AFACERILOR
INTERNE AL REPUBLICII MOLDOVA**

1. Crucea „Meritul Polițienesc”, clasa I și clasa II, se conferă prin ordinul șefului Inspectoratului General al Poliției angajaților din cadrul subdiviziunilor IGP, ce vor obține rezultate excepționale în realizarea sarcinilor încredințate spre executare și vor contribui pe toate căile la sporirea imaginii și prestigiului Inspectoratului General al Poliției.

2. Crucea „Meritul Polițienesc”, clasa I și clasa II, a Inspectoratului General al Poliției a Ministerului Afacerilor Interne al Republicii Moldova reprezintă o cruce labată cu extremitățile brațelor ondulate, înscrisă într-un cerc imaginar cu diametrul de 30 mm, de aur la clasa I și de argint la clasa II, radiantă cu fascicule a câte șapte raze cu vîrfurile bombate, de același metal, emanînd în centru, crescînd în trepte din părți spre mijloc și înscriindu-se cu vîrfurile razelor centrale într-un cerc imaginar cu diametrul de 20 mm. De mijlocul marginii superioare a brațului de sus al crucii este fixată o toartă de suspensie, de același metal, prin care însemnul se prinde de beretă cu ajutorul unui inel de culoarea însemnului.

Pe avers crucea are pe perimetru o bordură în relief cu lățimea de 1,5 mm, de același metal și este supra încărcată cu un medalion rotund, cu bordură de aur în relief cu înălțimea de 1 mm, încărcat în cîmp negru cu un leu rampant, purtînd în laba dreaptă anterioară o spadă în bară, totul de asemenea în aur, în relief.

Reversul însemnului este plat, are gravat în incizie numărul de rînd al distincției: „Nr. 0000” și este prevăzut cu un dispozitiv de prindere.

Însemnul crucii se confecționează din tombac de culoarea smalțului prevăzut, brunat și emailat.

Panglica este din moar negru, lată de 25 mm și are pe mijloc o dungă lată de 9 mm, galbenă de clasa I și albă la clasa II.

Panglica se îmbracă pe o baretă metalică, de formă dreptunghiulară, cu înălțimea de 45 mm și colțurile de jos tăiate, dotată jos cu un inel de suspensie de culoarea însemnului, iar pe verso cu un sistem de prindere.

Înălțimea totală a distincției este de 78 mm.

Bareta de substituire a distincției este dreptunghiulară, cu lățimea de 25 mm și înălțimea de 12 mm și îmbrăcată cu panglica distincției.

Aprobat în ședința
Comisiei Naționale de Heraldică
a Republicii Moldova
din 29 iulie 2015.
Proces-verbal nr. 352-IV

MEDALIA
„PENTRU MERITE ÎN COMBATAREA CRIMINALITĂȚII”, CLASA I ȘI II,
A INSPECTORATULUI GENERAL AL POLIȚIEI AL MINISTERULUI AFACERILOR
INTERNE AL REPUBLICII MOLDOVA

Descriere

Însemnul Medaliei „Pentru merite în combaterea criminalității”, clasa I și II, a Inspectoratului General al Poliției a Ministerului Afacerilor Interne al Republicii Moldova reprezintă un medalion rotund monocolor, de aur la clasa I și de argint la clasa II, cu diametrul de 30 mm, cu bordură în relief pe ambele fețe și cu toartă de suspensie în partea superioară.

Pe fața însemnului este reprezentat chipul Sfântului Mare Mucenic Gheorghe Purtătorul de Biruință în picioare, văzut din față, străpungând cu sulița cruciată balaurul doborât la picioarele sfântului, totul în relief.

Pe verso, în partea superioară este reprezentată conturat, fără smalturi, în scut rectangular cu vârful rotunjit, stema Inspectoratului (în câmp negru, un leu rampant, de aur, limbat și armat roșu și purtând în laba dreaptă anterioară o spadă de argint, în bară), iar dedesubt apare legenda cu litere capitale în trei rânduri: „PENTRU MERITE / ÎN COMBATAREA / CRIMINALITĂȚII”, totul în relief.

Panglica este din moar, lățime de 25 mm, jumătate roșie și jumătate neagră, jumătatea negră fiind dungată în funcție de clasă:

la clasa I – cu o dungă verde pe mijloc, flancată de câte o dungă albă, toate late de 2 mm;

la clasa II – cu două dungi verzi pe mijloc, separate între ele și de câmpul negru de câte o dungă albă, toate late de 1,2 mm.

Panglica se îmbracă pe o bareta metalică, de formă dreptunghiulară, cu înălțimea de 45 mm și colțurile de jos tăiate, și dotată jos cu un inel de suspensie de culoarea însemnului.

Înălțimea totală a distincției este de 78 mm.

Bareta de substituie a distincției este dreptunghiulară, cu lățimea de 25 mm și înălțimea de 12 mm, și îmbrăcată cu panglica distincției.

Aprobat în ședința
Comisiei Naționale de Heraldică
a Republicii Moldova
din 29 iulie 2015.
Proces-verbal nr. 352-IV

**„PENTRU MERITE ÎN COMBATEREA CRIMINALITĂȚII”, CLASA I, A
INSPECTORATULUI GENERAL AL POLIȚIEI AL MINISTERULUI AFACERILOR
INTERNE AL REPUBLICII MOLDOVA**



Autor

Dr. Silviu TABAC

Pictor:
Iurie CAMINSCHI

Stema Inspectoratului General al Poliției:
autor dr. Silviu Tabac, pictor Iurie Caminschi, 2015.

Aprobat în ședința
Comisiei Naționale de Heraldică
a Republicii Moldova
din 29 iulie 2015.
Proces-verbal nr. 352-IV

MEDALIA

**„PENTRU MERITE ÎN COMBATEREA CRIMINALITĂȚII”, CLASA II, A
INSPECTORATULUI GENERAL AL POLIȚIEI AL MINISTERULUI AFACERILOR
INTERNE AL REPUBLICII MOLDOVA**



Autor

Dr. Silviu TABAC

Pictor:
Iurie CAMINSCHI

Stema Inspectoratului General al Poliției:
autor dr. Silviu Tabac, pictor Iurie Caminschi, 2015.

Aprobat în ședința
Comisiei Naționale de Heraldică
a Republicii Moldova
din 29 iulie 2015.
Proces-verbal nr. 352-IV

**MEDALIA
„PENTRU MERITE ÎN COMBATEREA CRIMINALITĂȚII”, CLASA I ȘI II,**

**A INSPECTORATULUI GENERAL AL POLIȚIEI AL MINISTERULUI AFACERILOR
INTERNE AL REPUBLICII MOLDOVA**

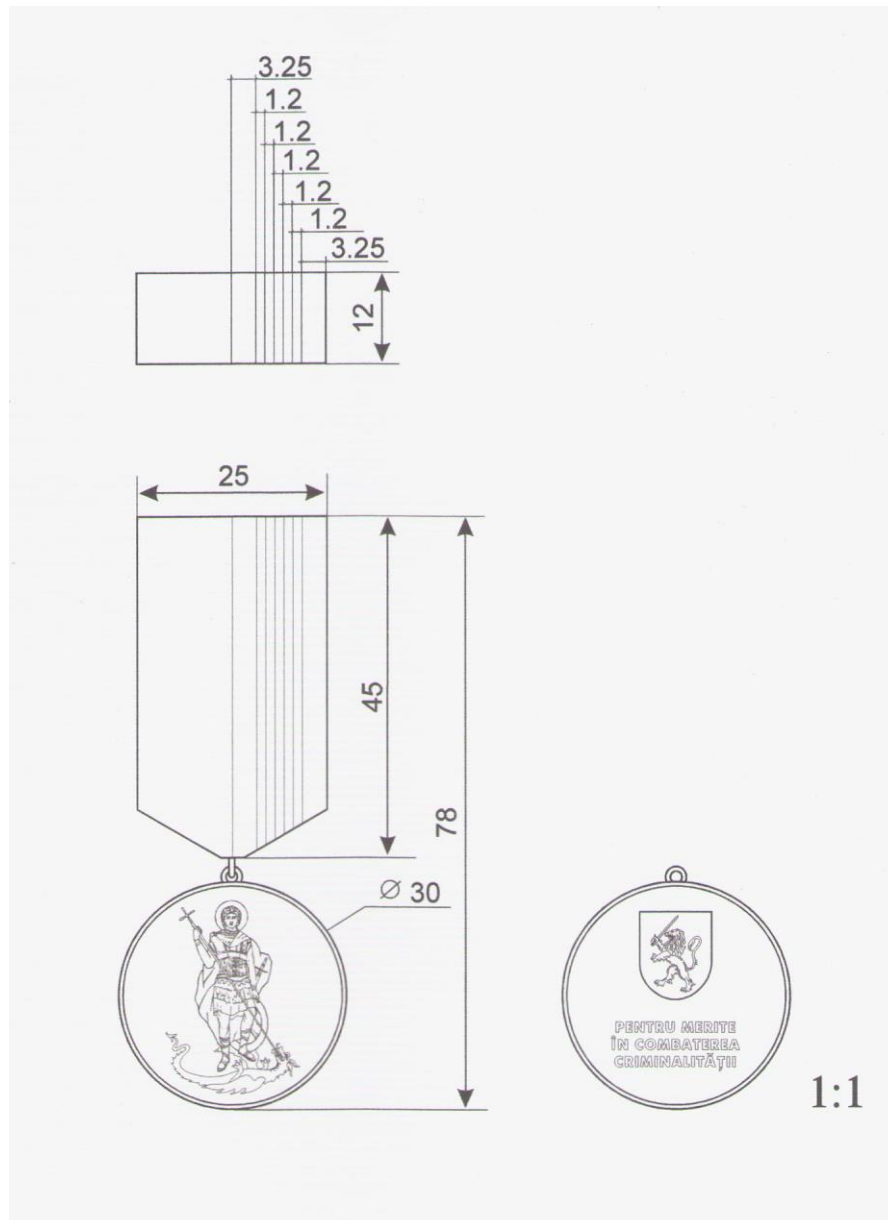

Autor

Dr. Silviu TABAC

Pictor:
Iurie CAMINSCHI

Stema Inspectoratului General al Poliției:
autor dr. Silviu Tabac, pictor Iurie Caminschi, 2015.

Aprobat în ședința
Comisiei Naționale de Heraldică
a Republicii Moldova
din 29 iulie 2015.
Proces-verbal nr. 352-IV

Anexa nr. 4
la ord. IGP nr. 135
din 03 august 2015

**STATUTUL MEDALIEI „PENTRU MERITE ÎN COMBATEREA CRIMINALITĂȚII”,
CLASA I ȘI CLASA II, A INSPECTORATULUI GENERAL AL POLIȚIEI
A MINISTERULUI AFACERILOR INTERNE AL REPUBLICII MOLDOVA**

1. Medalia „Pentru merite în combaterea criminalității”, clasa I și clasa II, se conferă prin ordinul șefului Inspectoratului General al Poliției angajaților din cadrul subdiviziunilor IGP, ce vor obține rezultate înalte în prevenirea și combaterea criminalității, constatarea și investigarea infracțiunilor, identificarea persoanelor care le-au comis și, după caz, a căutării acestora. Totodată, vor fi decorate și alte categorii de persoane care vor aduce aport considerabil în domeniul combaterii criminalității.

2. Însemnul Medaliei „Pentru merite în combaterea criminalității”, clasa I și II, a Inspectoratului General al Poliției a Ministerului Afacerilor Interne al Republicii Moldova reprezintă un medalion rotund monocolor, de aur la clasa I și de argint la clasa II, cu diametrul de 30 mm, cu bordură în relief pe ambele fețe și cu toartă de suspensie în partea superioară.

Pe fața însemnului este reprezentat chipul Sfântului Mare Mucenic Gheorghe Purtătorul de Biruință în picioare, văzut din față, străpungând cu sulița cruciată balaurul doborât la picioarele sfântului, totul în relief.

Pe verso, în partea superioară este reprezentată conturat, fără smalturi, în scut rectangular cu vârful rotunjit, stema Inspectoratului (în câmp negru, un leu rampant, de aur, limbat și armat roșu și purtând în laba dreaptă anterioară o spadă de argint, în bară), iar dedesubt apare legenda cu litere capitale în trei rânduri: „PENTRU MERITE / ÎN COMBATEREA / CRIMINALITĂȚII”, totul în relief.

Panglica este din moar, lată de 25 mm, jumătate roșie și jumătate neagră, jumătatea negră fiind dungată în funcție de clasă:

- la clasa I – cu o dungă verde pe mijloc, flancată de câte o dungă albă, toate late de 2 mm;
- la clasa II – cu două dungi verzi pe mijloc, separate între ele și de câmpul negru de câte o dungă albă, toate late de 1,2 mm.

Panglica se îmbracă pe o bareta metalică, de formă dreptunghiulară, cu înălțimea de 45 mm și colțurile de jos tăiate, și dotată jos cu un inel de suspensie de culoarea însemnului.

Înălțimea totală a distincției este de 78 mm.

Bareta de substituție a distincției este dreptunghiulară, cu lățimea de 25 mm și înălțimea de 12 mm, și îmbrăcată cu panglica distincției.

Aprobat în ședința
Comisiei Naționale de Heraldică
a Republicii Moldova
din 29 iulie 2015.
Proces-verbal nr. 352-IV

Anexa nr. 5
la ord. IGP nr. 135
din 03 august 2015

MEDALIA
„PENTRU MERITE ÎN MENȚINEREA, ASIGURAREA ȘI RESTABILIREA
ORDINII ȘI SECURITĂȚII PUBLICE”, CLASA I ȘI II,
A INSPECTORATULUI GENERAL AL POLIȚIEI
A MINISTERULUI AFACERILOR INTERNE
AL REPUBLICII MOLDOVA

Descriere

Însemnul Medaliei „Pentru merite în menținerea, asigurarea și restabilirea ordinii și securității publice”, clasa I și II, a Inspectoratului General al Poliției a Ministerului Afacerilor Interne al Republicii Moldova reprezintă un medalion rotund monocolor, de aur la clasa I și de argint la clasa II, cu diametrul de 30 mm, cu bordură în relief pe ambele fețe și cu toartă de suspensie în partea superioară.

Pe fața însemnului este reprezentat chipul Sfântului Mare Mucenic Dumitru Izvorătorul de Mir în picioare, văzut din față, cu suliță cruciată în mână dreaptă și spadă în cea stângă, ambele arme sprijinite cu vârful în pământ, totul în relief.

Pe verso, în partea superioară este reprezentat un leu rampant, purtând în laba dreaptă anterioară o spadă în bară, iar dedesubt apare legenda cu litere capitale în cinci rânduri: „PENTRU / MERITE ÎN MENȚINEREA, / ASIGURAREA ȘI / RESTABILIREA ORDINII ȘI / SECURITĂȚII PUBLICE” și mai jos o stea cu opt raze, totul în relief.

Panglica este din moar, lată de 25 mm, jumătate roșie și jumătate neagră, jumătatea negră fiind dungată în funcție de clasă:

la clasa I – cu o dungă albastră pe mijloc, flancată de câte o dungă albă, toate late de 2 mm;

la clasa II – cu două dungi albastre pe mijloc, separate între ele și de câmpul negru de câte o dungă albă, toate late de 1,2 mm.

Panglica se îmbracă pe o bareta metalică, de formă dreptunghiulară, cu înălțimea de 45 mm și colțurile de jos tăiate, și dotată jos cu un inel de suspensie de culoarea însemnului.

Înălțimea totală a distincției este de 78 mm.

Bareta de substituire a distincției este dreptunghiulară, cu lățimea de 25 mm și înălțimea de 12 mm, și îmbrăcată cu panglica distincției.

Aprobat în ședința
Comisiei Naționale de Heraldică
a Republicii Moldova
din 29 iulie 2015.
Proces-verbal nr. 352-IV

MEDALIA
„PENTRU MERITE ÎN MENȚINEREA, ASIGURAREA ȘI RESTABILIREA
ORDINII ȘI SECURITĂȚII PUBLICE”, CLASA I,
A INSPECTORATULUI GENERAL AL POLIȚIEI

AL MINISTERULUI AFACERILOR INTERNE
AL REPUBLICII MOLDOVA

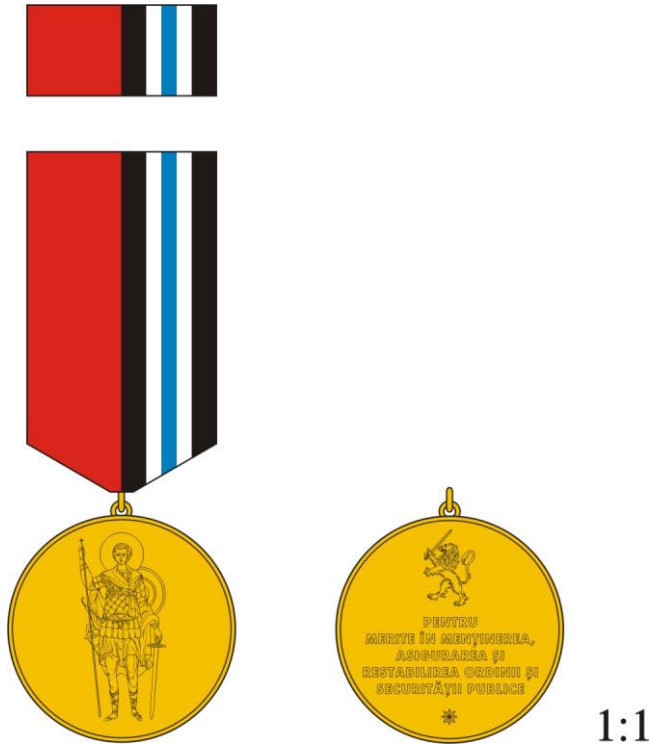

Autor

Dr. Silviu TABAC

Pictor:

Iurie CAMINSCHI

Stema Inspectoratului General al Poliției:

autor dr. Silviu Tabac, pictor Iurie Caminschi, 2015.

Aprobat în ședința
Comisiei Naționale de Heraldică
a Republicii Moldova
din 29 iulie 2015.
Proces-verbal nr. 352-IV

MEDALIA

**„PENTRU MERITE ÎN MENȚINEREA, ASIGURAREA ȘI RESTABILIREA
ORDINII ȘI SECURITĂȚII PUBLICE”, CLASA II,
A INSPECTORATULUI GENERAL AL POLIȚIEI
AL MINISTERULUI AFACERILOR INTERNE
AL REPUBLICII MOLDOVA**

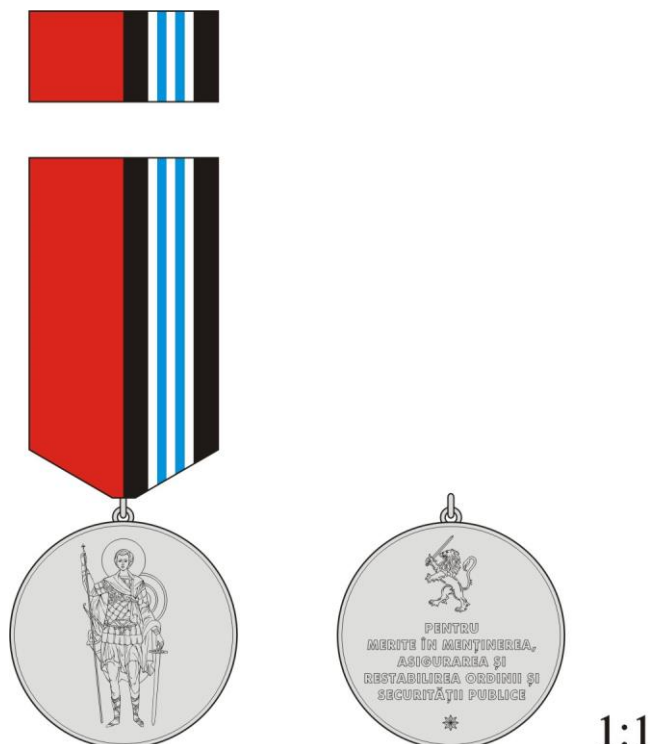

Autor

Dr. Silviu TABAC

Pictor:
Iurie CAMINSCHI

Stema Inspectoratului General al Poliției:
autor dr. Silviu Tabac, pictor Iurie Caminschi, 2015.

Aprobat în ședința
Comisiei Naționale de Heraldică
a Republicii Moldova
din 29 iulie 2015.
Proces-verbal nr. 352-IV

MEDALIA
„PENTRU MERITE ÎN MENȚINEREA, ASIGURAREA ȘI RESTABILIREA
ORDINII ȘI SECURITĂȚII PUBLICE”, CLASA I ȘI II,
A INSPECTORATULUI GENERAL AL POLIȚIEI
A MINISTERULUI AFACERILOR INTERNE
AL REPUBLICII MOLDOVA

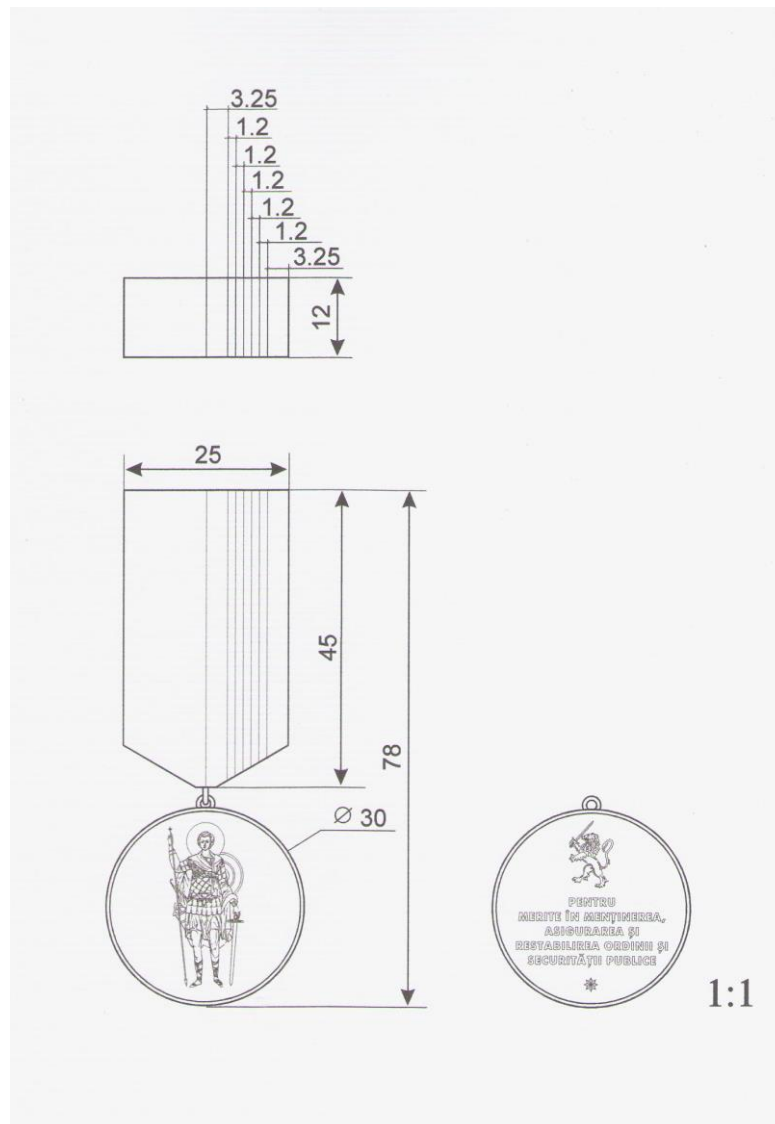

Autor

Dr. Silviu TABAC

Pictor:
Iurie CAMINSCHI

Stema Inspectoratului General al Poliției:
autor dr. Silviu Tabac, pictor Iurie Caminschi, 2015.

Aprobat în ședința
Comisiei Naționale de Heraldică
a Republicii Moldova
din 29 iulie 2015.
Proces-verbal nr. 352-IV

Anexa nr. 6
la ord. IGP nr. 135
din 03 august 2015

STATUTUL
MEDALIEI „PENTRU MERITE ÎN MENȚINEREA, ASIGURAREA ȘI RESTABILIREA
ORDINII ȘI SECURITĂȚII PUBLICE”, CLASA I ȘI CLASAIL, A INSPECTORATULUI

GENERAL AL POLIȚIEI AL MINISTERULUI AFACERILOR INTERNE AL REPUBLICII MOLDOVA

1. Medalia „Pentru merite în menținerea, asigurarea și restabilirea ordinii și securității publice”, clasa I și clasa II, se conferă prin ordinul șefului Inspectoratului General al Poliției angajaților din cadrul subdiviziunilor IGP, ce vor obține rezultate înalte în menținerea, asigurarea și restabilirea ordinii și securității publice, asigurarea siguranței persoanei, prevenirea infracțiunilor și contravențiilor, constatarea contravențiilor și aplicarea sancțiunilor contravenționale. Totodată, vor putea fi menționate și alte categorii de persoane care vor aduce aport considerabil în domeniul menținerii, asigurării și restabilirii ordinii și securității publice.

2. Însemnul Medaliei „Pentru merite în menținerea, asigurarea și restabilirea ordinii și securității publice”, clasa I și II, a Inspectoratului General al Poliției a Ministerului Afacerilor Interne al Republicii Moldova reprezintă un medalion rotund monocolor, de aur la clasa I și de argint la clasa II, cu diametrul de 30 mm, cu bordură în relief pe ambele fețe și cu toartă de suspensie în partea superioară.

Pe fața însemnului este reprezentat chipul Sfântului Mare Mucenic Dumitru Izvorătorul de Mir în picioare, văzut din față, cu suliță cruciată în mână dreaptă și spadă în cea stângă, ambele arme sprijinite cu vârful în pământ, totul în relief.

Pe verso, în partea superioară este reprezentat un leu rampant, purtând în laba dreaptă anterioară o spadă în bară, iar dedesubt apare legenda cu litere capitale în cinci rânduri: „PENTRU / MERITE ÎN MENȚINEREA, / ASIGURAREA ȘI / RESTABILIREA ORDINII ȘI / SECURITĂȚII PUBLICE” și mai jos o stea cu opt raze, totul în relief.

Panglica este din moar, lată de 25 mm, jumătate roșie și jumătate neagră, jumătatea negră fiind dungată în funcție de clasă:

la clasa I – cu o dungă albastră pe mijloc, flancată de câte o dungă albă, toate late de 2 mm;

la clasa II – cu două dungi albastre pe mijloc, separate între ele și de câmpul negru de câte o dungă albă, toate late de 1,2 mm.

Panglica se îmbracă pe o bareta metalică, de formă dreptunghiulară, cu înălțimea de 45 mm și colțurile de jos tăiate, și dotată jos cu un inel de suspensie de culoarea însemnului.

Înălțimea totală a distincției este de 78 mm.

Bareta de substituție a distincției este dreptunghiulară, cu lățimea de 25 mm și înălțimea de 12 mm, și îmbrăcată cu panglica distincției.

Aprobat în ședința
Comisiei Naționale de Heraldică
a Republicii Moldova
din 29 iulie 2015.
Proces-verbal nr. 352-IV

Anexa nr. 7
la ord. IGP nr. 135
din 03 august 2015

**MEDALIA
„PENTRU MERITE ÎN SERVICIUL POLIȚIEI”, CLASA I ȘI CLASA II,
A INSPECTORATULUI GENERAL AL POLIȚIEI
AL MINISTERULUI AFACERILOR INTERNE**

AL REPUBLICII MOLDOVA

Descriere

Însemnul Medaliei „Pentru merite în serviciul Poliției”, clasa I și II, a Inspectoratului General al Poliției a Ministerului Afacerilor Interne al Republicii Moldova reprezintă un medalion rotund monocolor, de aur la clasa I și de argint la clasa II, cu diametrul de 30 mm, cu bordură în relief pe ambele fețe și cu toartă de suspensie în partea superioară.

Pe fața însemnului este reprezentat un leu rampant, purtând în laba dreaptă anterioară o spadă în bară, totul în relief.

Pe verso, sub o stea cu opt raze apare legenda cu litere capitale în trei rânduri: „PENTRU MERITE / ÎN SERVICIUL / POLIȚIEI”, totul în relief.

Panglica este din moar, lată de 25 mm, jumătate roșie și jumătate neagră, jumătatea negră fiind dungată în funcție de clasă:

la clasa I – cu o dungă roșie pe mijloc, flancată de câte o dungă albă, toate late de 2 mm;

la clasa II – cu două dungi roșii pe mijloc, separate între ele și de câmpul negru de câte o dungă albă, toate late de 1,2 mm.

Panglica se îmbracă pe o bareta metalică, de formă dreptunghiulară, cu înălțimea de 45 mm și colțurile de jos tăiate, și dotată jos cu un inel de suspensie de culoarea însemnului.

Înălțimea totală a distincției este de 78 mm.

Bareta de substituire a distincției este dreptunghiulară, cu lățimea de 25 mm și înălțimea de 12 mm, și îmbrăcată cu panglica distincției.

Aprobat în ședința
Comisiei Naționale de Heraldică
a Republicii Moldova
din 29 iulie 2015.
Proces-verbal nr. 352-IV

MEDALIA „PENTRU MERITE ÎN SERVICIUL POLIȚIEI”, CLASA I, A INSPECTORATULUI GENERAL AL POLIȚIEI A MINISTERULUI AFACERILOR INTERNE AL REPUBLICII MOLDOVA



Autor

Dr. Silviu TABAC

Pictor:

Iurie CAMINSCHI

Stema Inspectoratului General al Poliției:

autor dr. Silviu Tabac, pictor Iurie Caminschi, 2015.

Aprobat în ședința
Comisiei Naționale de Heraldică
a Republicii Moldova
din 29 iulie 2015.
Proces-verbal nr. 352-IV

MEDALIA
„PENTRU MERITE ÎN SERVICIUL POLIȚIEI”, CLASA II,
A INSPECTORATULUI GENERAL AL POLIȚIEI A MINISTERULUI
AFACERILOR INTERNE AL REPUBLICII MOLDOVA



Autor

Dr. Silviu TABAC

Pictor:

Iurie CAMINSCHI

Stema Inspectoratului General al Poliției:

autor dr. Silviu Tabac, pictor Iurie Caminschi, 2015.

Aprobat în ședința
Comisiei Naționale de Heraldică
a Republicii Moldova
din 29 iulie 2015.
Proces-verbal nr. 352-IV

**MEDALIA
„PENTRU MERITE ÎN SERVICIUL POLIȚIEI”, CLASA I ȘI CLASA II,
A INSPECTORATULUI GENERAL AL POLIȚIEI
AL MINISTERULUI AFACERILOR INTERNE
AL REPUBLICII MOLDOVA**

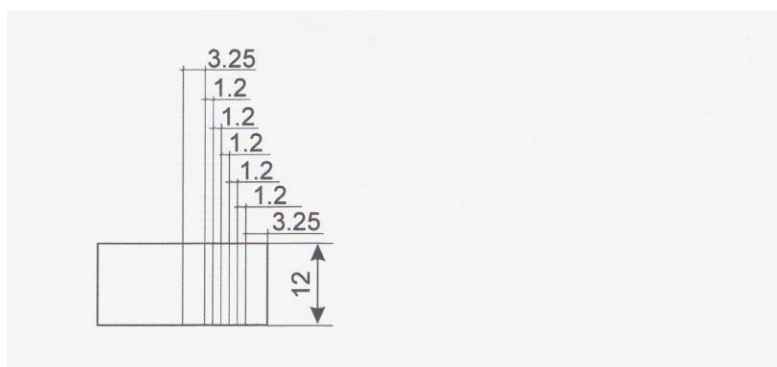

Autor

Dr. Silviu TABAC

Pictor:

Iurie CAMINSCHI

Stema Inspectoratului General al Poliției:

autor dr. Silviu Tabac, pictor Iurie Caminschi, 2015.

Aprobat în ședința
Comisiei Naționale de Heraldică
a Republicii Moldova
din 29 iulie 2015.
Proces-verbal nr. 352-IV

Anexa nr. 8
la ord. IGP nr. 135
din 03 august 2015

**STATUTUL
MEDALIEI „PENTRU MERITE ÎN SERVICIUL POLIȚIEI”, CLASA I ȘI II, A
INSPECTORATULUI GENERAL AL POLIȚIEI AL MINISTERULUI AFACERILOR
INTERNE AL REPUBLICII MOLDOVA**

1. Medalia „Pentru merite în serviciul Poliției”, clasa I și II, se conferă prin ordinul șefului Inspectoratului General al Poliției polițiștilor, funcționarilor publici, salariaților civili și personalul de deservire tehnică din cadrul subdiviziunilor IGP pentru contribuția adusă la consolidarea capacităților administrative și promovarea imaginii Poliției.

2. Însemnul Medaliei „Pentru merite în serviciul Poliției”, clasa I și II, a Inspectoratului General al Poliției a Ministerului Afacerilor Interne al Republicii Moldova reprezintă un medalion rotund monocolor, de aur la clasa I și de argint la clasa II, cu diametrul de 30 mm, cu bordură în relief pe ambele fețe și cu toartă de suspensie în partea superioară.

Pe fața însemnului este reprezentat un leu rampant, purtând în laba dreaptă anterioară o spadă în bară, totul în relief.

Pe verso, sub o stea cu opt raze apare legenda cu litere capitale în trei rânduri: „PENTRU MERITE / ÎN SERVICIUL / POLIȚIEI”, totul în relief.

Panglica este din moar, lată de 25 mm, jumătate roșie și jumătate neagră, jumătatea negră fiind dungată în funcție de clasă:

la clasa I – cu o dungă roșie pe mijloc, flancată de câte o dungă albă, toate late de 2 mm;

la clasa II – cu două dungi roșii pe mijloc, separate între ele și de câmpul negru de câte o dungă albă, toate late de 1,2 mm.

Panglica se îmbracă pe o bareta metalică, de formă dreptunghiulară, cu înălțimea de 45 mm și colțurile de jos tăiate, și dotată jos cu un inel de suspensie de culoarea însemnului.

Înălțimea totală a distincției este de 78 mm.

Bareta de substituție a distincției este dreptunghiulară, cu lățimea de 25 mm și înălțimea de 12 mm, și îmbrăcată cu panglica distincției.

Aprobat în ședința
Comisiei Naționale de Heraldică
a Republicii Moldova
din 29 iulie 2015.
Proces-verbal nr. 352-IV

Anexa nr. 9
la ord. IGP nr. 135
din 03 august 2015

**MEDALIA „PENTRU COOPERARE”
A INSPECTORATULUI GENERAL AL POLIȚIEI
AL MINISTERULUI AFACERILOR INTERNE
AL REPUBLICII MOLDOVA**

Descriere

Însemnul Medaliei „Pentru cooperare” a Inspectoratului General al Poliției a Ministerului Afacerilor Interne al Republicii Moldova reprezintă un medalion rotund monocolor, de aur, cu

diametrul de 30 mm, și cu toartă de suspensie în partea superioară, prin care însemnul se prinde cu un inel de bareta.

Pe față însemnului este reprezentată o strângere de mână înconjurată de o cunună din două ramuri de măslin, totul în relief.

Pe verso, în centru este reprezentată în relief stema Inspectoratului General al Poliției în scut rectangular cu vârful rotunjit (pe negru, un leu rampant, de aur, limbat și armat roșu și purtând în laba dreaptă anterioară o spadă de argint, în bară) în întregime de aur, iar în exergă, de asemenea în relief, apare legenda cu litere capitale, în limbile română și latină, separată de două stelute cu opt raze: „* PENTRU COOPERARE * PRO COOPERATIONE”.

Panglica este din moar, lată de 25 mm, neagră și dungată pe mijloc multicolor cu 11 dungi late de 1 mm, după cum urmează: o dungă verde flancată simetric consecutiv de câte o dungă albă, câte o dungă albastră, câte o dungă albă, câte o dungă roșie, câte o dungă galbenă. Panglica se îmbracă pe o bareta metalică, de formă dreptunghiulară, cu înălțimea de 45 mm și colțurile de jos tăiate, dotată jos cu un inel de suspendare a însemnului de culoarea însemnului, iar pe revers cu un sistem de prindere.

Înălțimea totală a distincției este de 78 mm.

Bareta de substituie a distincției este dreptunghiulară, cu lățimea de 25 mm și înălțimea de 12 mm, și îmbrăcată cu panglica distincției.

Aprobat în ședința
Comisiei Naționale de Heraldică
a Republicii Moldova
din 29 iulie 2015.
Proces-verbal nr. 352-IV

**MEDALIA „PENTRU COOPERARE”
A INSPECTORATULUI GENERAL AL POLIȚIEI
AL MINISTERULUI AFACERILOR INTERNE
AL REPUBLICII MOLDOVA**



Autor

Dr. Silviu TABAC

Pictor:

Iurie CAMINSCHI

Stema Inspectoratului General al Poliției:

autor dr. Silviu Tabac, pictor Iurie Caminschi, 2015.

Aprobat în ședința
Comisiei Naționale de Heraldică
a Republicii Moldova
din 29 iulie 2015.
Proces-verbal nr. 352-IV

**MEDALIA „PENTRU COOPERARE”
A INSPECTORATULUI GENERAL AL POLIȚIEI
AL MINISTERULUI AFACERILOR INTERNE
AL REPUBLICII MOLDOVA**

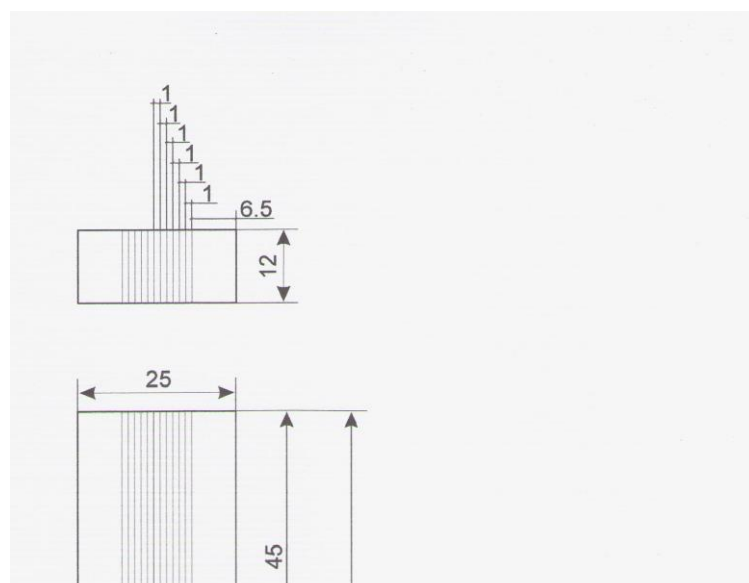

Autor

Dr. Silviu TABAC

Pictor:

Iurie CAMINSCHI

Stema Inspectoratului General al Poliției:

autor dr. Silviu Tabac, pictor Iurie Caminschi, 2015.

Aprobat în ședința
Comisiei Naționale de Heraldică
a Republicii Moldova
din 29 iulie 2015.
Proces-verbal nr. 352-IV

Anexa nr. 10
la ord. IGP nr. 135
din 03 august 2015

**STATUTUL
MEDALIEI „PENTRU COOPERARE” A INSPECTORATULUI GENERAL AL POLIȚIEI
AL MINISTERULUI AFACERILOR INTERNEAL REPUBLICII MOLDOVA**

1. Medalia „Pentru cooperare” se conferă prin ordinul șefului Inspectoratului General al Poliției angajaților altor structuri de forță din Republica Moldova, precum și persoanele fizice și juridice din Republica Moldova și celor internaționale, pentru consolidarea cooperării interinstituționale.

2. Însemnul Medaliei „Pentru cooperare” a Inspectoratului General al Poliției a Ministerului Afacerilor Interne al Republicii Moldova reprezintă un medalion rotund monocolor, de aur, cu diametrul de 30 mm, și cu toartă de suspensie în partea superioară, prin care însemnul se prinde cu un inel de baretă.

Pe față însemnului este reprezentată o strângere de mână înconjurată de o cunună din două ramuri de măslin, totul în relief.

Pe verso, în centru este reprezentată în relief stema Inspectoratului General al Poliției în scut rectangular cu vârful rotunjit (pe negru, un leu rampant, de aur, limbat și armat roșu și purtând în laba dreaptă anterioară o spadă de argint, în bară) în întregime de aur, iar în exergă, de asemenea în relief, apare legenda cu litere capitale, în limbile română și latină, separată de două stelute cu opt raze: „* PENTRU COOPERARE * PRO COOPERATIONE”.

Panglica este din moar, lată de 25 mm, neagră și dungată pe mijloc multicolor cu 11 dungii late de 1 mm, după cum urmează: o dungă verde flancată simetric consecutiv de câte o dungă albă, câte o dungă albastră, câte o dungă albă, câte o dungă roșie, câte o dungă galbenă. Panglica se îmbracă pe o bareta metalică, de formă dreptunghiulară, cu înălțimea de 45 mm și colțurile de jos tăiate, dotată jos cu un inel de suspendare a însemnului de culoarea însemnului, iar pe revers cu un sistem de prindere.

Înălțimea totală a distincției este de 78 mm.

Bareta de substituție a distincției este dreptunghiulară, cu lățimea de 25 mm și înălțimea de 12 mm, și îmbrăcată cu panglica distincției.

Aprobat în ședința
Comisiei Naționale de Heraldică
a Republicii Moldova
din 29 iulie 2015.
Proces-verbal nr. 352-IV

Anexa nr. 11
la ord. IGP nr. 135
din 03 august 2015

**INSIGNA „EMINENT AL POLIȚIEI”
A INSPECTORATULUI GENERAL AL POLIȚIEI
A MINISTERULUI AFACERILOR INTERNE
AL REPUBLICII MOLDOVA**

Descriere

Insigna „Eminent al Poliției” a Inspectoratului General al Poliției a Ministerului Afacerilor Interne al Republicii Moldova reprezintă o insignă de piept de forma unei stele cu opt raze, înscrise într-un cerc imaginar cu diametrul de 30/35 mm, strălucind, de aur, încărcată cu un medalion rotund, cu diametrul de 17,5 mm, purtând în scut rotund stema Inspectoratului (în câmp negru, un leu rampant, de aur, limbat și armat roșu și purtând în laba dreaptă anterioară o spadă de argint, în bară), mobila principală și atributele ei fiind în întregime de aur, iar în exerga medalionului, de

asemenea de aur, legenda circulară cu litere capitale negre în incizie „EMINENT AL POLIȚIEI”, pornind de jos, de la o stea cu opt raze în relief, de aur.

Reversul insignei este plat, are gravat în incizie numărul de rând al distincției: „Nr. 0000” și este prevăzut cu un dispozitiv de prindere.

Aprobat în ședința
Comisiei Naționale de Heraldică
a Republicii Moldova
din 29 iulie 2015.
Proces-verbal nr. 352-IV

**INSIGNA
„EMINENT AL POLIȚIEI”
A INSPECTORATULUI GENERAL AL POLIȚIEI
AL MINISTERULUI AFACERILOR INTERNE
AL REPUBLICII MOLDOVA**



1:1



2:1

Autor

Dr. Silviu TABAC

Pictor:

Iurie CAMINSCHI

Stema Inspectoratului General al Poliției:

autor dr. Silviu Tabac, pictor Iurie Caminschi, 2015.

Aprobat în ședința
Comisiei Naționale de Heraldică
a Republicii Moldova
din 29 iulie 2015.
Proces-verbal nr. 352-IV

**INSIGNA
„EMINENT AL POLIȚIEI”
A INSPECTORATULUI GENERAL AL POLIȚIEI
AL MINISTERULUI AFACERILOR INTERNE
AL REPUBLICII MOLDOVA**



Autor

Dr. Silviu TABAC

Pictor:

Iurie CAMINSCHI

Stema Inspectoratului General al Poliției:

autor dr. Silviu Tabac, pictor Iurie Caminschi, 2015.

Aprobat în ședința
Comisiei Naționale de Heraldică
a Republicii Moldova
din 29 iulie 2015.
Proces-verbal nr. 352-IV

Anexa nr. 12
la ord. IGP nr. 135
din 03 august 2015

**STATUTUL
INSIGNEI „EMINENT AL POLIȚIEI” A INSPECTORATULUI GENERAL AL POLIȚIEI
AL MINISTERULUI AFACERILOR INTERNE AL REPUBLICII MOLDOVA**

1. Insigna „Eminent al Poliției”, se conferă prin ordinul șefului Inspectoratului General al Poliției angajaților cu statut special din cadrul subdiviziunilor Inspectoratului General al Poliției, care au o vechime în serviciu cel puțin 3 (trei) ani, pentru succese obținute în activitatea de serviciu și disciplină impecabilă.

2. Insigna „Eminent al Poliției” a Inspectoratului General al Poliției a Ministerului Afacerilor Interne al Republicii Moldova reprezintă o insignă de piept de forma unei stele cu opt raze, înscrise într-un cerc imaginar cu diametrul de 30/35 mm, strălucind, de aur, încărcată cu un medalion rotund, cu diametrul de 17,5 mm, purtând în scut rotund stema Inspectoratului (în câmp negru, un leu rampant, de aur, limbat și armat roșu și purtând în laba dreaptă anterioară o spadă de argint, în bară), mobila principală și atributele ei fiind în întregime de aur, iar în exerga medalionului, de asemenea de aur, legenda circulară cu litere capitale negre în incizie „EMINENT AL POLIȚIEI”, pornind de jos, de la o stea cu opt raze în relief, de aur.

Reversul insignei este plat, are gravat în incizie numărul de rând al distincției: „Nr. 0000” și este prevăzut cu un dispozitiv de prindere.

Aprobat în ședința
Comisiei Naționale de Heraldică
a Republicii Moldova
din 29 iulie 2015.
Proces-verbal nr. 352-IV

Anexa nr. 13
la ord. IGP nr. 135
din 03 august 2015

Avizat în ședința
Comisiei Naționale de Heraldică
a Republicii Moldova
din 29 iulie 2015.
Proces-verbal nr. 352-IV

REGULAMENTUL

cu privire la distincțiile Inspectoratului General al Poliției al Ministerului Afacerilor Interne al Republicii Moldova

Capitolul I. DISPOZIȚII GENERALE

1. Regulamentul cu privire la distincțiile Inspectoratului General al Poliției al Ministerului Afacerilor Interne al Republicii Moldova (în continuare - *Regulamentul*) stabilește tipul, ierarhia și clasele distincțiilor Inspectoratului General al Poliției al Ministerului Afacerilor Interne al Republicii Moldova, precum și procedura de conferire, de înmânare, de evidență, de port și de retragere a acestora.

2. Distincțiile Inspectoratului General al Poliției al Ministerului Afacerilor Interne al Republicii Moldova (în continuare - *distincții*) sunt însemne faleristice corporative publice și se conferă angajaților Inspectoratului General al Poliției al Ministerului Afacerilor Interne al Republicii Moldova (în continuare - *IGP*) în semn de recunoștință și de apreciere a meritelor deosebite în activitate, precum și altor persoane pentru merite deosebite la dezvoltarea relațiilor de colaborare și conlucrare cu Poliția.

3. Distincțiile beneficiază de protecție juridică în conformitate cu actele normative în vigoare.

4. Încălcarea prevederilor privind modul de utilizare a distincțiilor atrage răspunderea stabilită de legislație.

Capitolul II. IERARHIA DISTINCȚIILOR IGP ȘI CLASELE LOR

5. Ierarhia distincțiilor în ordine descrescătoare și a claselor lor este următoarea:

- 1) Crucea „Meritul Polițienesc” clasa I;
- 2) Crucea „Meritul Polițienesc” clasa II;
- 3) Medalia „Pentru merite în combaterea criminalității”, clasa I;
- 4) Medalia „Pentru merite în menținerea, asigurarea și restabilirea ordinii și securității publice”, clasa I;
- 5) Medalia „Pentru merite în serviciul Poliției”, clasa I;
- 6) Medalia „Pentru merite în combaterea criminalității”, clasa II;
- 7) Medalia „Pentru merite în menținerea, asigurarea și restabilirea ordinii și securității publice”, clasa II;
- 8) Medalia „Pentru merite în serviciul Poliției”, clasa II;
- 9) Medalia „Pentru cooperare”;
- 10) Insigna „Eminent al Poliției”.

Capitolul III. CONFERIREA DISTINCȚIILOR IGP

6. Distincțiile IGP se conferă prin ordinul șefului IGP, în modul stabilit în prezentul regulament.

7. Tipul distincției ce se conferă se stabilește în funcție de meritele persoanelor cărora urmează să li se confere și de compatibilitatea lor cu cele stipulate în statutul distincției concrete.

8. Pentru conferirea distincțiilor, conducătorii subdiviziunilor IGP prezintă conducerii IGP fișa de decorare, prezentată pentru fiecare candidat separat, care va conține următoarele informații minime cu privire la persoana înaintată pentru conferirea distincției:

- a) denumirea distincției propuse pentru conferire;
- b) numele și prenumele;
- c) data, luna și anul nașterii;
- d) locul de muncă și funcția deținută;
- e) expunerea motivată a meritelor deosebite în activitatea desfășurată;
- f) caracteristica de serviciu;
- g) date cu privire la distincțiile precedente.

9. Pentru examinarea preliminară a propunerilor de conferire a distincțiilor poate fi formată o comisie specială, rezultatele examinării căreia vor fi prezentate organului abilitat cu dreptul de conferire a distincției pentru luarea deciziei definitive.

10. Nu pot fi propuși pentru conferirea distincțiilor angajații:

- a) care se află în perioada acțiunii sancțiunii disciplinare;
- b) în privința cărora se efectuează anchete de serviciu;
- c) în privința cărora se efectuează urmărirea penală.

11. Una și aceeași distincție nu poate fi conferită repetat, cu excepția conferirii unei distincții omonime de clasă superioară.

12. Persoanelor cărora le-au fost conferite distincții (în continuare – *titulari*) li se eliberează un brevet, care va conține în mod obligatoriu următoarele elemente componente:

- a) denumirea „Republica Moldova”;
- b) denumirea Ministerului Afacerilor Interne al Republicii Moldova;
- c) denumirea Inspectoratului General al Poliției;
- d) stema IGP;
- e) denumirea „Brevet”;
- f) imaginea color a distincției;
- g) denumirea distincției;
- h) menționarea actului prin care a fost conferită distincția;
- i) numele și prenumele titularului distincției;
- j) semnătura, numele și prenumele, funcția persoanei oficiale, care a semnat actul de conferire;
- k) ștampila IGP.

13. La eliberarea brevetului, acestuia i se atribuie un număr de înregistrare în Registrul de evidență a distincțiilor IGP, administrat și completat de către Direcția resurse umane a IGP, în care sunt introduse următoarele date:

- a) numărul de înregistrare a angajatului IGP decorat, care corespunde cu numărul de înregistrare a brevetului;
- b) numele, prenumele angajatului IGP, funcția, după caz, gradul special;
- c) denumirea distincției;
- d) numărul și data ordinului de conferire a distincției;

e) data eliberării distincției, confirmată de semnătura persoanei care a primit brevetul și distincția.

14. Faptul conferirii distincției se consemnează în dosarul personal și în carnetul de muncă al titularului. Informația privind distincțiile conferite angajaților IGP este introdusă în Baza de date a MAI „Colaborator”.

Capitolul IV. ÎNMÎNAREA DISTINCȚIILOR

15. Distincțiile IGP se înmânează de către șeful IGP, de către adjunctul acestuia sau de către alte persoane împuternicite în modul stabilit de conducerea IGP.

16. Înmînarea distincției se efectuează timp de o lună din ziua emiterii ordinului de conferire a distincției.

17. Distincțiile și brevetul se înmânează titularului concomitent, într-o atmosferă solemnă, în prezența conducătorilor și angajaților subdiviziunilor IGP în care activează nemijlocit titularul.

18. În cazul în care titularul a decedat, distincția și brevetul se transmit spre păstrare moștenitorilor legali, fără dreptul de a le purta.

19. Faptul înmînării (transmiterii) distincției se consemnează într-un proces-verbal de înmînare (transmitere) a distincției sub semnătura personală a titularului sau a moștenitorilor lui legali.

Capitolul V. PORTUL DISTINCȚIILOR IGP

20. Titularii poartă distincțiile conferite în conformitate cu prevederile actelor normative aferente domeniului și ale prezentului Regulament.

21. Dreptul de a purta distincțiile conferite este un drept personal al titularului și nu poate fi cedat.

22. Nu se admite purtarea baretelor sau a altor însemne de substituie împreună cu distincțiile respective.

23. Distincțiile se poartă de către titulari într-o poziție subordonată față de distincțiile naționale și cele ale organelor ierarhic superioare.

24. Titularul sau moștenitorul lui legal este obligat să păstreze cu grijă distincția și brevetul, să evite pierderea sau sustragerea acestora.

25. Distincțiile celor decedați rămân în posesia familiilor lor. Dacă titularul care a decedat nu are moștenitori, distincțiile se transmit spre păstrare Muzeului Ministerului Afacerilor Interne.

26. Duplicat ale distincțiilor și ale brevetelor pot fi eliberate ca excepție, în baza cererii de eliberare și a actelor confirmative depuse de către titulari, doar în cazul deteriorării sau pierderii acestora în condiții ce nu au depins de titulari și dacă distincțiile respective sunt disponibile în stoc.

Capitolul VI. RETRAGEREA DISTINCȚIILOR

27. Distințiile pot fi retrase prin ordinul șefului Inspectoratului General al Poliției, la propunerea conducătorilor subdiviziunilor IGP pentru săvârșirea unor fapte dezonorante ce discreditează titlul conferit de distincție sau pentru încălcarea gravă a disciplinei de muncă.

28. Distințiile retrase se restituie, spre păstrare Direcției resurse umane a IGP.