

Biroul arhitectură și sistematizare
întreprindere municipală
Муниципальное предприятие
« Архитектурно-планировочное Бюро»

Рабочий проект

Объект: Teren universal de sport str. Krilov, 11 în m. Bălți

№ обьекта 19 -15-0-PG; 19-15-1- AC; 19 -15-2-AC.

Заказчик: Primăria mun. Bălți Direcția Gospodărie Comunală

mun. Bălți - 2019 г.



Nr.1415/19
din // aprilie 2019

Primăria mun.Bălți

Vă prezentăm Raportul de Verificare nr.1415/19 la proiectul de execuție, la obiectul nr. 19-15-2 – PG, SAC, D
„Teren universal de sport din str.Krîlov, nr.11, mun.Bălți”.

Anexă: Raportul de verificare – 3 file.

Administrator



EVTODIEVA Irina

Raport de verificare nr.1415/19
la proiectul de execuție
„Teren universal de sport din str.Krîlov, nr.11, mun.Bălți”.

1. **Beneficiar:** Primăria mun.Bălți.

2. **Proiectant:** ÎM Biroul arhitectură și sistematizare Bălți (licența s.A MMII nr.023955 din 02.03.2007);
Autori: AȘP – G.Postolachi (cert.nr.1219), IȘP – O.Panteleiciuc (cert.nr.1221);
Devizier: E.Rusnac.

3. **Baza de proiectare:**
 - tema de proiectare;
 - certificat de urbanism pentru proiectare nr.46 din 08.02.2019, eliberat de Primăria mun.Bălți;
 - avize de racordare;
 - Lista volumelor de lucrări necesare spre executare confirmate de către ÎM Biroul arhitectură și sistematizare Bălți.

4. Date privind verificarea documentației de proiect.

Verificarea documentației de proiect s-a efectuat de verificatori atestați în următoarea componență:

A.Corghencea (cert.nr.098) – Arhitectură și sistematizare;
E.Gavrilin (cert.nr.153) – Rezistență și stabilitate;
V.Evtodiev (cert.nr.146) – Devize.

5. Date generale.

5.1. Condiții de amplasament.

Amplasamentul proiectat este situat în intravilanul mun.Bălți, str.I.Krîlov, nr.11.
Seismicitatea de calcul a amplasamentului – 7 grade.

5.2. Soluții de arhitectură și rezistență.

Proiectul prevede amenajarea terenului universal de sport care este divizat în următoarele zone de joc:

- zonă de baschet – 26x14 m, inclusiv cursele și zona de securitate – 28x16 m;
- zona de volei – 18x9 m, inclusiv cursele și zona de securitate – 28x16 m;
- zona de minifotbal – 26x14 m, inclusiv cursele și zona de securitate – 28x16m.

Stratul de acoperire a terenului – îmbrăcăminte cu cauciuc fărîmat EPDM.

Carcasa îngrădirii – din elemente metalice.

Fundația sub stîlpii îngrădirii – din beton armat cl.B15.

5.3. Devize.

Devizul de cheltuieli este elaborat conform cerințelor CP L.01-01-2012 „Instrucțiuni privind întocmirea devizelor pentru lucrări de construcție-montaj prin metoda de resurse” și Hotărîrii Guvernului Republicii Moldova nr.1570 din 09 decembrie 2002 „Cu privire la măsurile urgente de trecere la baza nouă de deviz în construcții”.

Verificării s-a supus devizul de cheltuieli în sumă de **1440,03 mii lei**.

La obiectul menționat se prevede de executat următoarele lucrări de bază: nisip 44,8m³, piatră spartă 75,46 m³, îmbrăcăminte din b/asfaltic 448,0 m², învelitoare cauciuc fărîmat 448,0 m², borduri 218,5 m, pavaje 217,0 m², beton 18,5 m³, armături oțel-beton 419,97 kg, confecții metalice 1270,9 kg, gard metalic 246,3 kg, porți de fotbal 2,0 buc, stîlpi de baschet 6,0 buc, panou de baschet 6,0 buc, bănci 4,0 buc, urne 4,0 buc, săpături mecanice 318,5 m³, etc.

Verificării s-a supus corectitudinea aplicării prețurilor la materiale și mecanisme, comparativ cu cele la nivelul trimestrului II, 2019 (prețuri de piață), normelor la elaborarea devizului de cheltuieli, cotelor cheltuieli asigurări sociale, transport, regie, beneficiul de deviz și TVA, incluse în devizele locale.

6. Date privind rezultatele verificării documentației de proiect.

În urma verificării documentației de proiect obiecțiile și propunerile făcute de verificatori au fost transmise proiectantului, care a operat în proiect modificările necesare.

La faza finală documentația de proiect s-a ștampilat de verificatori atestați în ordinea stabilită.

7. Concluzii.

Ca urmare, proiectul de execuție „**Teren universal de sport din str.Krîlov, nr.11, mun.Bălți**” (plan general, arhitectură-rezistență, devize) se recomandă pentru aprobare cu costul orientativ de deviz inclusiv TVA 20% în valoare de **1440,03 mii lei**, inclusiv **1371,49 mii lei** – lucrări construcții-montaj.

Verificator



Aurel Corghencea

Verificator



Evgheni Gavrilin

Verificator



Vitalie Evtodiev

REPUBLICA MOLDOVA
PRIMĂRIA BĂLȚI
CERTIFICAT DE URBANISM PENTRU PROIECTARE
ГРАДОСТРОИТЕЛЬНЫЙ СЕРТИФИКАТ ДЛЯ ПРОЕКТИРОВАНИЯ

Nr. 46 din 08.02. 2019

Ca urmare a cererii adresate de Primăria mun. Bălți Direcția Gospodărie Comunală

Рассмотрев обращение

cu domiciliul în mun. Bălți piața Independenței nr.1

место нахождения

telefon /fax 0 231-54645

e-mail

înregistrată cu nr.

C- 83

din

31.01.2019

, în conformitate cu prevederile

Зарегистрированное

за №

в соответствии с положениями Закона о

Legii privind autorizarea executării lucrărilor de construcție nr. 163 din 09.07.2010 și Planului Urbanistic General
разрешении выполнения строительных работ № 163 от 09.07.2010 и генеральным градостроительным планом муниципия, утвержденный решением
al municipiului, aprobat prin decizia Consiliului municipal Bălți nr.8/1 din 27.10.2005 se

Совета муниципия Бэлць № 8/1 от 27.10.2005 г.:

CERTIFICĂ :
УДОСТОВЕРЯЕТСЯ:

Elaborarea documentației de proiect pentru:

Разработка проектной документации для

Proiectarea terenului universal de sport .

Situat în mun. Bălți

Расположенного по ул.

str. Ivan Krîlov nr. 11

1.REGIMUL JURIDIC

Правовой режим недвижимости

Terenul se află în intravilanul municipiului Bălți. Teren proprietate municipală.

2. REGIMUL ECONOMIC:

Экономические условия:

Teren liber. Reglementările fiscale - conform legislației în vigoare a Republicii
Moldova.

3.REGIMUL TEHNIC :

Технический режим недвижимости :

Rețelele inginerești conform condițiilor tehnice. De asigurat respectarea normelor
sanitare și antiincendiare. În proiect de prezentat piese scrise și descrise care cuprind
soluții tehnice și economice de realizare a obiectului de investiții în volumul stabilit de
documentele normative.

4. REGIMUL ARHITECTURAL-URBANISTIC:

Архитектурно-градостроительный режим:

Conform Planului Urbanistic General terenul este amplasat în zona locativă
(UTR- L2- 25) subzona locativă multietajată.

Documentația de proiect se va efectua numai în baza unui proiect de
specialitate elaborat de institutul de proiectări sau de specialist cu licență.

Terenul aferent de amenajat și păstrat în condiții sanitare. Acces pe teren
din str. Ivan Krîlov.

Acces pentru invalizi: După caz.

Доступность для инвалидов:

Prezentul certificat de urbanism nu permite executarea lucrărilor de construcție.

Настоящий сертификат не дает право на выполнение строительных работ.

Documentația de proiect, în baza căruia se va solicita eliberarea autorizației de construire, va fi însoțită de următoarele avize și studii:

К проектной документации, на основании которой запрашивается разрешение на строительство, должны быть приложены следующие заключения и исследования:

a) Studii de specialitate:

Специализированные исследования.

Certificatul de urbanism pentru proiectare.

b) Avize și acorduri:

Визы и согласования.

Exstrasul din documentația de proiect în volumu de: memoriu explicativ, plan general (plan de situație, plan trasare soluții cromatice, proiect de organizare a lucrărilor de construcție.

Avizele de verificare a documentației de proiect: (compartimentele: plan general, rezistența) sau raportul unic de verificare a documentației de proiect.

Contractul privind supravegherea de autor, semnat de către solicitant (beneficiar) și proiectant.

Documentația de proiect de elaborat în corespundere c: normativele și standardele naționale.

Respectarea normativelor se pune în sarcina proiectantului.

c) Expertize:

Экспертизы

Verificarea proiectului.

Prezentul certificat de urbanism are valabilitate de 12 luni de la data emiterii.

Настоящий градсертификат имеет срок действия

месяцев

PRIMAR

/ Nicolai GRIGORIȘIN /

L.Ș.

SECRETAR _____ /

ARHITECT-ȘEF _____

/Veaceslav COADA/

Specialist principal DAC _____

/Zinaida GUZGAN/

Achitată plata de 50,00 lei, conform chitanței nr. _____ din _____

Уплачено _____ лея, согласно квитанции № _____

от _____

Transmis solicitantului direct sau prin poștă la data de : 08.02. 2019

Передан заявителю (заказчику) лично /по почте:

PRELUNGITĂ VALABILITATEA CU _____ LUNI
ПРОДЛЕН СРОК НА _____ МЕСЯЦЕВ

PRIMAR _____

SECRETAR _____

L.Ș.

ARHITECT-ȘEF _____

Data prelungirii valabilității _____ 20 _____

Дата продления срока действия:

N

SCEMA DE IDENTIFICARE A TERENULUI/IMOBILULUI

ANEXA Nr.1
la Certificatul de Urbanism
Nr. _____
din " _____ " _____ 2019



Proiectarea - terenului universal de sport.

str. Ivan Krilov nr.11

Solicitant: Primaria mun. Balti

Scara 1:10000

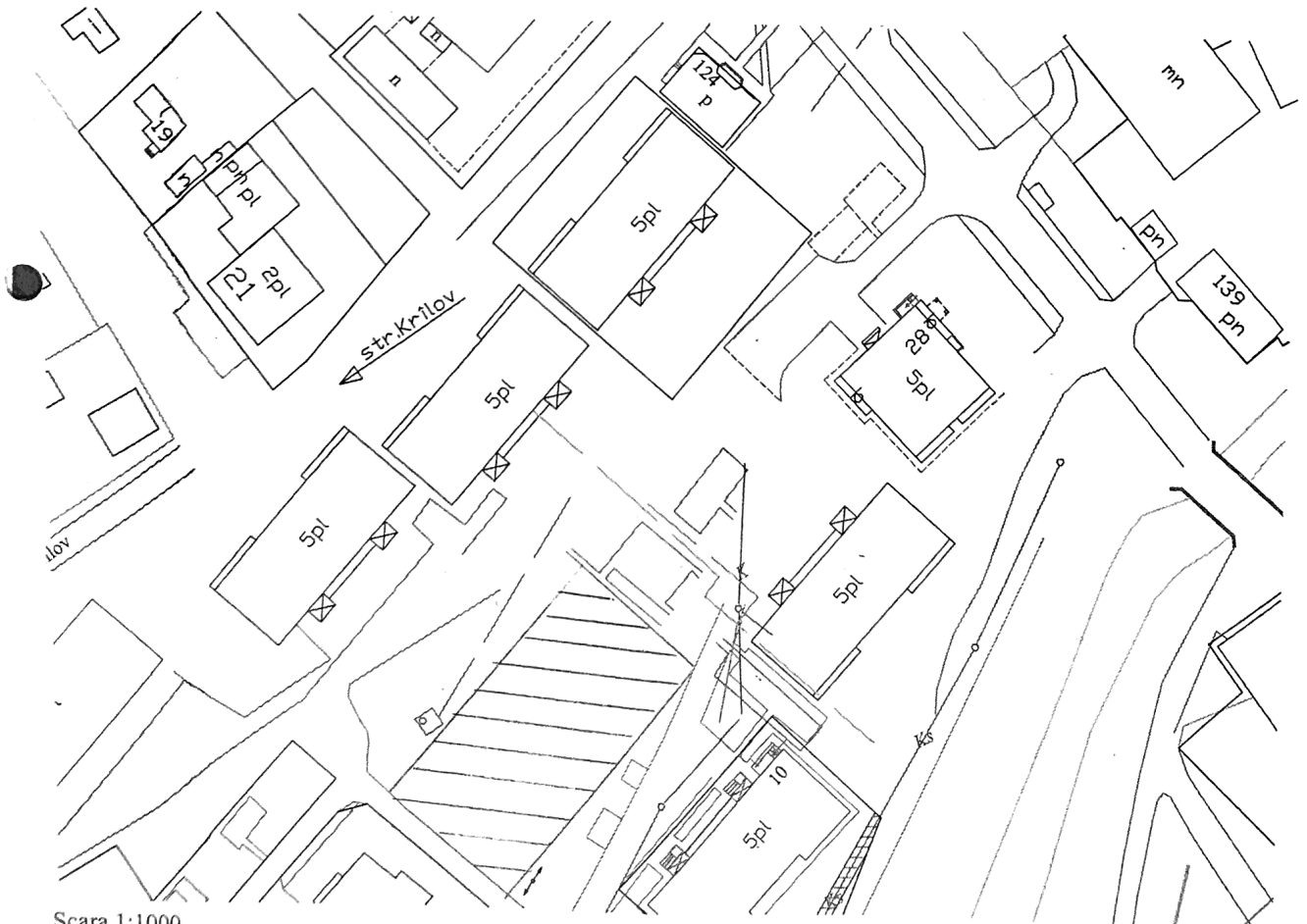

Scara 1:1000





Генеральный план. Разбивочный план М 1:500

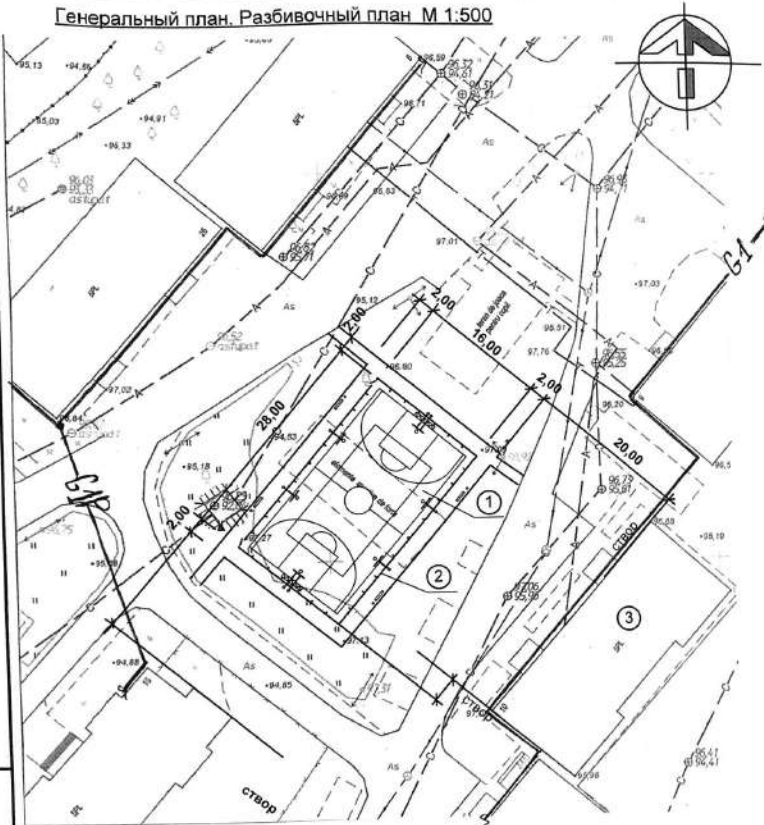

Показатели по генплану

Наименование	Количество	
	м2	%
Площадь участка	640,0	100
Площадь покрытия	640,0	
Площадь озеленения		

Экспликация зданий и сооружений

Номер по плану	Наименование	Площадь застройки м2	Примечание
1	Универсальная площадка для игры в волейбол, баскетбол и мини-футбол	448,0	Проектир.
2	Ограждение территории	-	Проектир.
3	5 – этажный жилой дом	-	Сущест.

Coordonat: SRL Balti
 Repia = AP REGIA Canal-Balti
 Str. SPT V. 11 in m. Balti
 Coordonat: SRL Balti
 Str. SPT A. Intonozice
 01.04.2019

"Balti-Gaz" S.R.L.
 Sectia productie tehnica

1. Проект разработан на основании градостроительного сертификата № 46 от 08. 02. 19г.
2. Ведомость рабочих чертежей основного комплекта см. лист PG – 1.
3. Горизонтальную привязку проектируемого объекта выполнить от створа 5 - эт. жилого дома поз. 3 по генплану.

Взам. Инв. №
 Подпись и дата
 Инв. № подл.

Coordonat de «CET-NORD» S.A.
 1. Es impozabil retelelor de comunicatii
 2. Es impozabil retelelor de comunicatii de
 3. Es impozabil retelelor de comunicatii de
 4. Es impozabil retelelor de comunicatii de
 S.A. «CET-NORD» tel 02311 2-20-33
 Str. SPT V. 11 in m. Balti
 03.19

Согласовано с Glorin Engineering SRL:
 Обеспечить 3м зону для выполнения регламентированных
 и ремонтных работ на коллекторе д 1500

Тех. Директор
 29.05.19



19 - 15 - 0 - PG

Схем. №	Секц. №	План №	№. Дог.	Подпись	Дата	Терен универсал де спорт str. Krilov, 11 in m. Balti
A.S.P.	Pestolachiu				03.19	Общеплощадочные материалы
I.S.P.	Pantelidichiu				03.19	
Elaborat.	Mironova				03.19	Генеральный план. Разбивочный план М 1:500

Фаза
 PE
 Планша
 2
 Планşe

IM «Biroul Arhitectură și Sistemizare» mun. Balti
 МП АП Бюро м. Балць

Генеральный план. Разбивочный план М 1:500

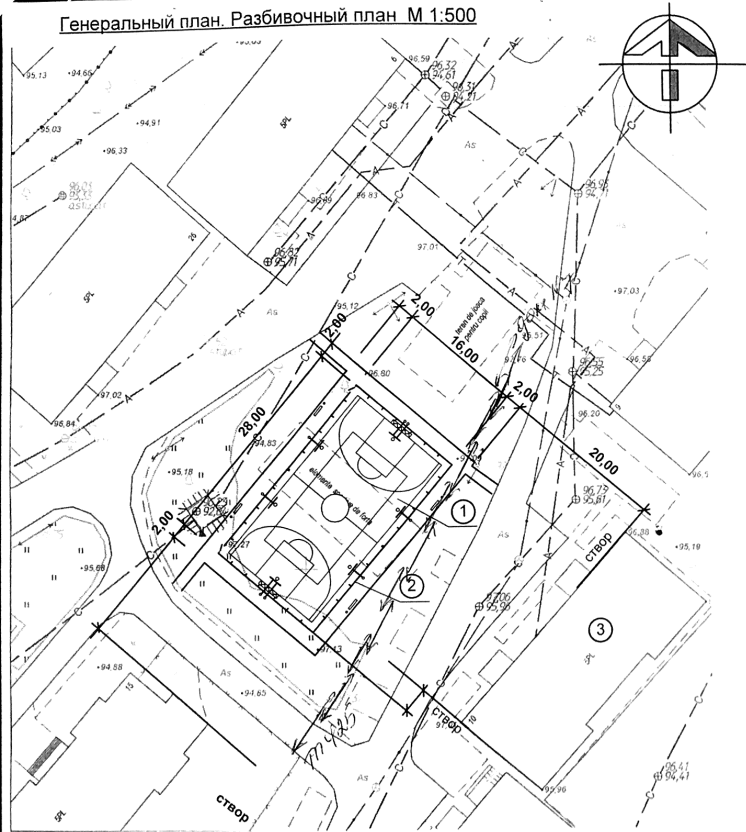

Показатели по генплану

Наименование	Количество	
	м2	%
Площадь участка	640,0	100
Площадь покрытия	640,0	
Площадь озеленения		

Экспликация зданий и сооружений

Номер по плану	Наименование	Площадь застройки м2	Примечание
1	Универсальная площадка для игры в волейбол, баскетбол и мини-футбол	448,0	Проектир.
2	Ограждение территории	-	Проектир.
3	5 – этажный жилой дом	-	Существ.

1. Проект разработан на основании градостроительного сертификата № 46 от 08. 02. 19г.
2. Ведомость рабочих чертежей основного комплекта см. лист PG – 1.
3. Горизонтальную привязку проектируемого объекта выполнить от створа 5 - эт. жилого дома поз. 3 по генплану.

19 – 15 - О - PG

Teren universal de sport str. Krilov, 11 în m. Bălți

Schimb	Nr. secti	Planşa	Nr. Doc	Semnătura	Data	Общеплощадочные материалы	Faza	Planşa	Planşe
							PE	2	
						Генеральный план. Разбивочный план М 1:500	În «Biroul Arhitectură și Sistemizare» mun. Bălți		

Elaborat. Mironova

Oficiu Municipal Bălți SA «RED Nord» S.A.
Se permite fabricarea lucrărilor de pământ
doar îndeplinind următoarele condiții:

1. În zona de lucru există. ~~.....~~ linii de cabluri electrice 10-0,4kV, care sunt incluse în schema locului de lucru.
2. Înainte de efectuare a lucrărilor să fie chemat la fața locului reprezentatorul organizației pe telefonul 532-34
3. Montarea comunicațiilor inginerice (conductă de apă, canalizare, conductă de gaz, priza la pământ spații verzi, suporturi) să fie efectuată paralel liniilor de cabluri electrice și să se instaleze în afara ariei protejate la distanța de un metru.
4. În caz de intersecție cu liniile de cabluri electrice, montarea comunicațiilor inginerice să fie efectuată cu 0,5m. mai jos.
5. Lucrările în zona protejată a liniilor de cabluri electrice (un metru din ambele părți) să se efectueze manual, fără efectuarea manevrelor de lovituri cu hârtețul, tirnăcopul și alte instrumente ascuțite

S.A. «RED Nord» S.A. 2019
OFICIUL MUNICIPAL BĂLȚI
PENTRU COORDONAREA ȘI
PROTEJAREA DOCUMENTELOR
Șef oficiu  Halupneac S.S.
Gorbani A.P.

Oficiul mun. Bălți «RED Nord» S.A

Se permite efectuarea lucrărilor doar
îndeplinind următoarele condiții:

1. În zona de montare există linii electrice aeriene al filialei Bălți
2. Respectind zona de protecție LEA 0,4kV (2m de la conductor)
3. Înainte de efectuarea lucrărilor să fie chemat la fața locului reprezentantul organizației la tel. 5-32-38

S.A. «RED Nord» S.A. 2019
OFICIUL MUNICIPAL BĂLȚI
PENTRU COORDONAREA ȘI
PROTEJAREA DOCUMENTELOR
Șef. Oficiul  Ivasin R.
Gorbani A.P.

Ведомость рабочих чертежей основного комплекта

Лист	Наименование	Примечание
1	Общие данные	
2	Генеральный план. Разбивочный план.	
3	План организации рельефа.	
4	План земляных масс.	
5	План расположения малых форм архитектуры и спортивного оборудования	
6	План и конструкции дорожных одежд .	

Ведомость ссылочных и прилагаемых документов

Обозначение	Наименование	Примечание
<u>Ссылочные документы</u>		
ГОСТ 21 – 508 - 85	Генеральные планы предприятий, сооружений и жилищно - гражданских объектов	
<u>Прилагаемые документы</u>		
19 - 15 - 1 - AC	Универсальная спортивная площадка	
19 - 15 - 2 - AC	Ограждение площадки	

Ведомость основных комплектов рабочих чертежей

Обозначение	Наименование	Примечание
19 - 15 - O - PG	Plan general	



Proiectul este elaborat în conformitate cu normativile și standardele în vigoare și asigură criteriile de calitate cu următoarele exigențe esențiale:

- A - rezistență și stabilitate;
- B - siguranță în exploatare;
- C - siguranță la foc;
- D - igienă, sănătatea oamenilor, refacerea și protecția mediului înconjurător;
- E - izolație termică, hidrofugă și economie de energie;
- F - protecție împotriva zgomotului.

Inginer șef al proiectului

[Signature]

Panteleicu O



Plan de situație Ситуационный план М 1:2000

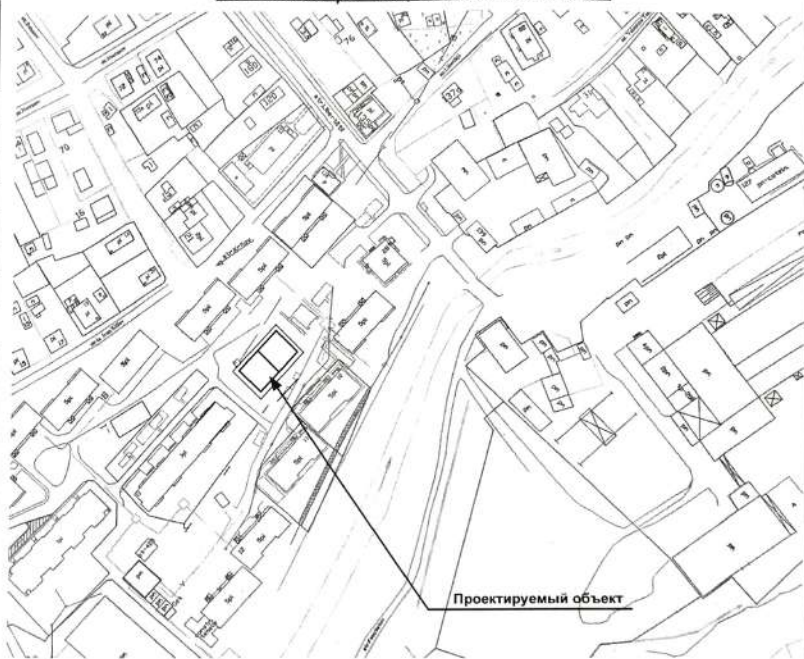

1. Проект разработан на основании градостроительного сертификата № 46 от 08.02.19 г.
2. Чертежи марки ГП разработаны на основании топогеодезической съемки выполненной ИМ «Бирул Архитектурă și Sistematzare» м. Балць в марте 2019 г.

A.Ș.P. Certificat № 1219 от 07.11.14		Licența : Ser. A MMII Nr. 023955 din 02.03.07			
I.Ș.P. Certificat № 1221 от 07.11.14		valabilă pînă la 02.03.22			
19 - 15 - O - PG					
Teren universal de sport str. Krilov, 11 in m. Bălți					
Schimb / Nr sect / Planșa / Nr Doc / Semnătura / Data		Faza / Planșa / Planșe			
Director	Grati	Общеплощадочные материалы	PE	1	6
A.Ș.P.	Postolachi		Общие данные		
I.Ș.P.	Panteleicu				
Elaborat.	Mironova	IM «Бирул Архитектурă și Sistematzare» mun. Bălți			
			МП АП Бюро м. Балць		

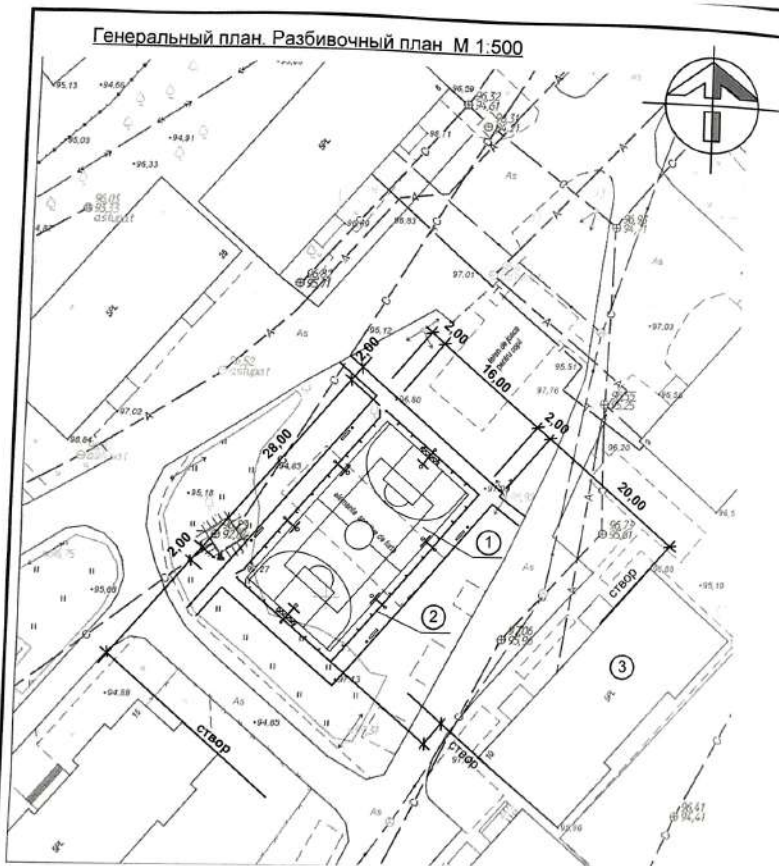

Генеральный план. Разбивочный план М 1:500

Показатели по генплану

Наименование	Количество	
	м2	%
Площадь участка	640,0	100
Площадь покрытия	640,0	
Площадь озеленения		

Экспликация зданий и сооружений

Номер по плану	Наименование	Площадь застройки м2	Примечание
1	Универсальная площадка для игры в волейбол, баскетбол и мини-футбол	448,0	Проектир.
2	Ограждение территории	-	Проектир.
3	5 – этажный жилой дом	-	Сущеста

**COORDINAT
СОГЛАСОВАНО**

Arhitect-șef
al mun. BĂIȚI V. COADA

[Signature] 07 2019

1. Проект разработан на основании градостроительного сертификата № 46 от 08. 02. 19г.
2. Ведомость рабочих чертежей основного комплекта см. лист PG – 1.
3. Горизонтальную привязку проектируемого объекта выполнить от створа 5 - эт. жилого дома поз. 3 по генплану.

Verificator de proiecte nr. 198
CORGHENCEA AUREL
Domeniul 3-2-3
No. de înregistrare a arhitecților
la 11. str. Av. 12. 2013 până la 10. 11. 2019



19 – 15 – 0 – PG

Teren universal de sport str. Krilov, 11 în m. Băiți

Schimb. Nr. doc. Planşa Nr. Doc. Semnătura Data	Общеплощадочные материалы		
	Faza	Planşa	Planşe
A.Ş.P. - Păstoiaşcu 03.19	PE	2	
I.Ş.P. - Panteleicu 03.19			
Elaborat. Mironova 03.19			
Генеральный план Разбивочный план М 1:500		IM «Biroul Arhitectură și Sistemizare» mun. BĂIȚI МП АП Бюро м. Бальц	

Изм. № подл. Подпись и дата. Взам. Инв. №

План организации рельефа М 1:500

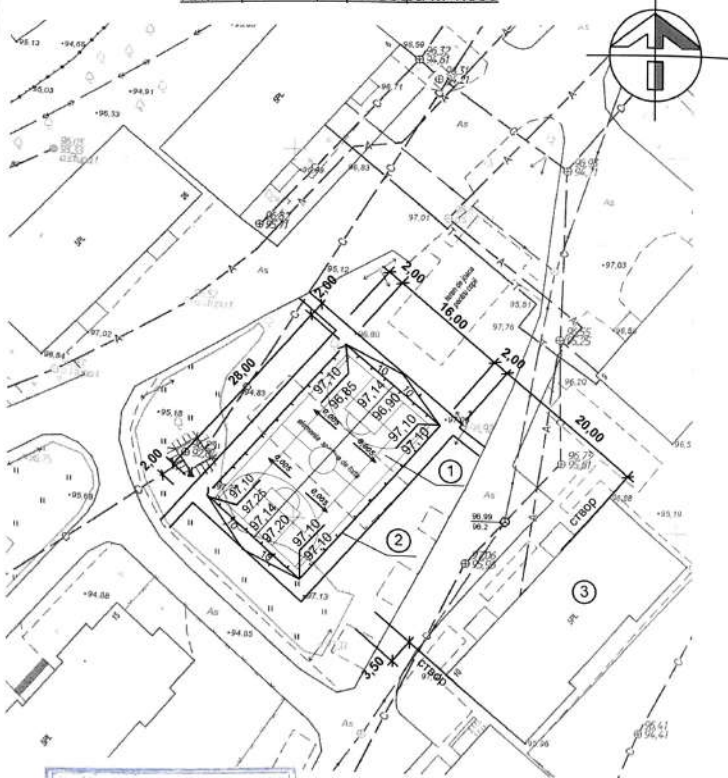

Экспликация зданий и сооружений

Номер по плану	Наименование	Площадь застройки м2	Примечание
1	Универсальная площадка для игры в волейбол, баскетбол и мини-футбол	448,0	Проектир.
2	Ограждение площадки	-	Проектир.
3	5 - этажный жилой дом	-	Существ.

1. План организации рельефа разработан на основании генплана , методом проектных горизонталей.
2. Высотную привязку выполнить от отметки 96,99 (верх люка телефонной канализации) см. план.
3. Подсыпку грунта проектируемой площадки выполнять послойно через 20 см при оптимальной влажности грунта. Уплотнение производить катками с доведением плотности грунта до $\rho_{\text{ср}} = 1,65 \text{ тс/м}^3$.
4. Избыточный минеральный грунт в объеме 126,0 м3 вывезти на расстоянии 3 км.

Verificator de proiecte nr. 998
CORGHENCEA AUREL
 Domeniile: A, 2, 3
 Nr. de înregistrare a activității: 000011101
 Valabil până la: 28.12.2018 până la: 15.12.2019



19 - 15 - 0 - PG					
Teren universal de sport str. Krilov, 11 în m. Bălți					
Общеплощадочные материалы				Faza	Planșa
				PE	3
План организации рельефа. М 1:500				IM «Birou Arhitectură și Sistemizare» mun. Bălți МП АП Бюро м. Бэлць	
Schimb	Nr Sect	Planșa	Nr Doc	Semnătura	Data
A.Ș.P.		Rostolăchi		<i>[Signature]</i>	03.19
I.Ș.P.		Panteleiciuc		<i>[Signature]</i>	03.19
Elaborat		Mironova		<i>[Signature]</i>	03.19

Имя, № подл., Подпись и дата, Взам. Инв. №

План земляных масс М 1:500

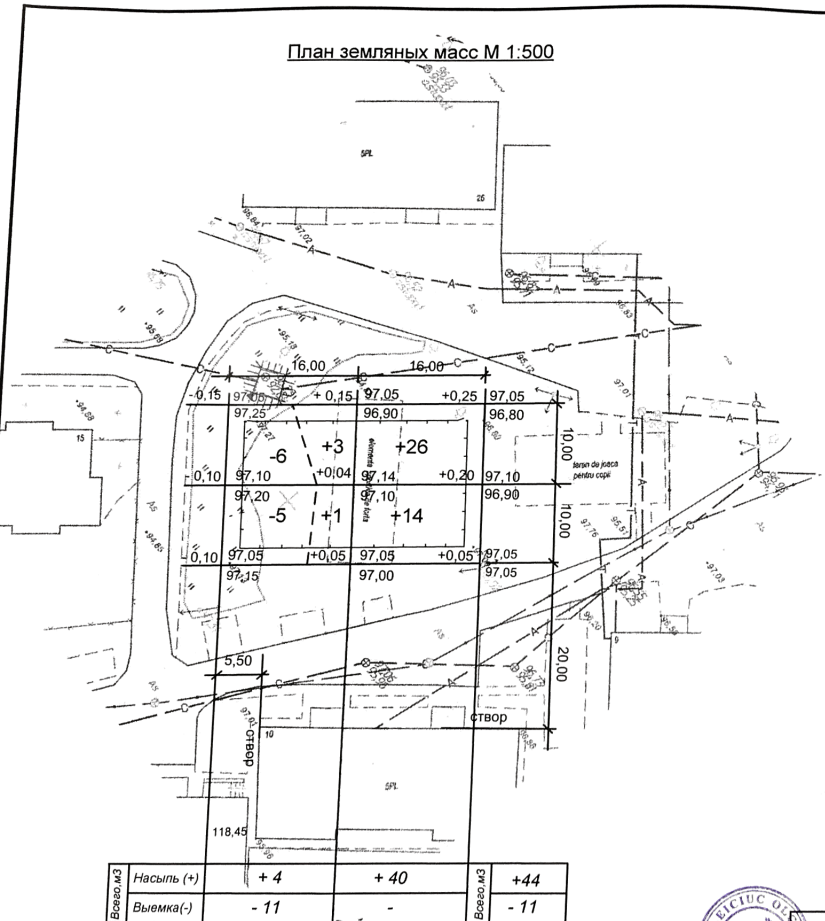

БАЛАНС ЗЕМЛЯНЫХ МАСС

Наименование работ и объемов грунта	Количество, м ³	
	Насыпь (+)	Выемка (-)
1. Планировка территории в т. ч. снятие плодородного слоя почвы	44	11
2. Замена плодородного слоя на участках насыпи		
3. Избыточный грунт от устройства: - фундаментов и подвалов зданий и сооружений - корыта под одежду дорог и площадок с дорожным покрытием - открытых водоотводных сооружений		163
4. Замена грунта плодородной почвой на участках озеленения	-	-
5. Подсыпка под высокие полы	-	-
6. Поправка на уплотнение (остаточное разрыхление) грунта	4	-
Итого:	48	174
в т. ч. непригодного для насыпи грунта		
7. Избыток непригодного для насыпи грунта		
8. Избыток грунта	126	
Баланс	174	174

1. Избыточный минеральный грунт в объеме 126,0 м³ вывезти на расстояние 3 км.

Возмо. м ³	Насыпь (+)	Выемка (-)	Возмо. м ³
	+ 4	- 11	
	+ 40	-	
			+ 44
			- 11

Verificator de proiecte nr. 098
CORGHENŢEA AUREL
Adomeniile: A.2.3
Nr. de înregistrare a avizului: 10004/11.04.19
Valabilitate: de la 18.12.2019 până la 18.12.2019



19 - 15 - O - PG									
Teren universal de sport str. Krilov, 11 în m. Bălți									
Schimb	Nr. sect.	Planşa	Nr. Doc.	Semnătura	Data	Общеплощадочные материалы	Faza	Planşa	Planşe
							PE	4	
A.Ş.P.		Postolachi			03.19	План земляных масс. М 1:500	ÎM «Biroul Arhitectură și Sistemătizare» mun. Bălți		
I.Ş.P.		Panteleiciuc			03.19				
Elaborat.		Mironova			03.19				

План расположения малых форм архитектуры и спортивного оборудования М 1:500

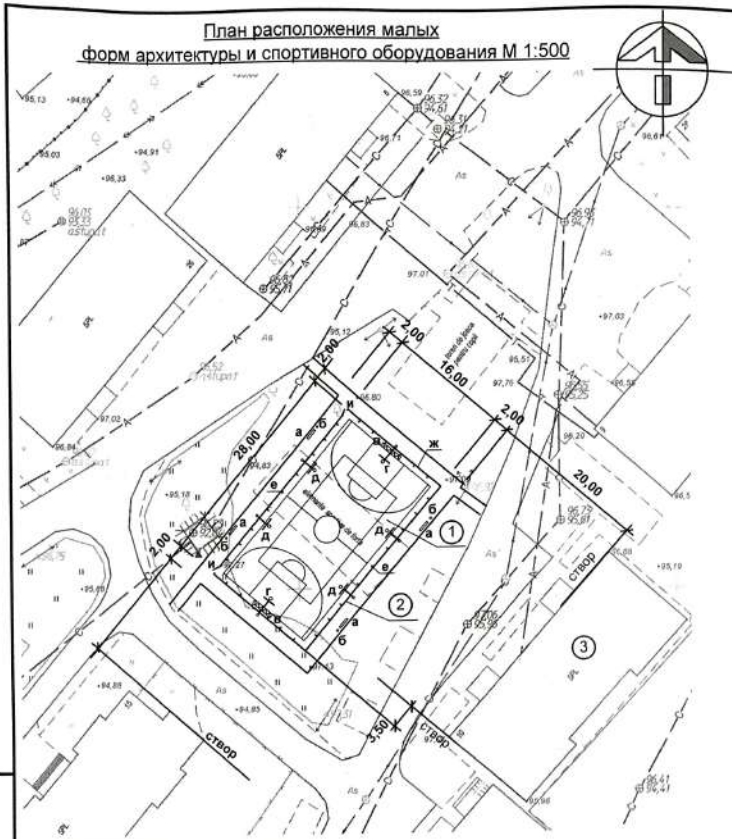

Экспликация зданий и сооружений

Номер по плану	Наименование	Площадь застройки м2	Примечание
1	Универсальная площадка для игры в волейбол, баскетбол и мини-футбол	448,0	Проектир.
2	Ограждение площадки	-	Проектир.
3	5-эт. жилой дом	-	Сущеста.

Ведомость малых форм архитектуры и спортивного оборудования площадки*

НОМЕР по плану	Условное изображение	Наименование	Ед. измер.	Кол.	Примечание
а	—	Скамья(1,50x0,40)	шт.	4	Поставка заказчика
б	○	Урна металлическая	шт.	4	Поставка заказчика
в	⊥	Ворота для мини-футбола	шт.	2	Поставка заказчика
г	⊥	Стойка баскетбольная, тип 1	шт.	2	Поставка заказчика
д	⊥	Стойка баскетбольная, тип 2	шт.	4	Поставка заказчика
е	■	Стойка волейбольная	шт.	2	Проектир. см. чертежи об. № 19-15-2-АС
ж	—	Мет. оград. из сетч. панелей	п.м	87	тоже
и	—	Мет.калитка из сетчатой панели	шт.	2	тоже

* Данные малые формы архитектуры и спортивное оборудование представлены в виде аналога. Фирма поставщик определяется заказчиком на основе тендера.

1. Проект разработан на основании градостроительного сертификата № 46 от 08.02.19г.
2. Данный чертёж смотри совместно с чертежами АС (об. № 19-15-1-АС, № 19-15-2-АС).
3. Ведомость рабочих чертежей основного комплекта см. лист PG - 1.

Имя, № подл. Подпись и дата. Власт. Имя, №

Verificator de proiecte nr. 098
CORGHENCEA AUREL
Domeniul A.2.3
Nr. de înregistrare a activitatii
Bucuresti - str. Ia (10.12.2011) - pină Ia (10.12.2011)



№	Plansa	Nr. Doc.	Semnatura	Data
A.S.P.	Postolachi			03.19
I.S.P.	Panteleicu			03.19
Elaborat.	Mironova			03.19

19 - 15 - O - PG

Teren universal de sport str. Krilov, 11 în m. Bălți

Общеплощадочные материалы	Faza	Plansa	Planse
	PE	5	

План расположения малых форм архитектуры и спортивного оборудования М 1:500

IM «Biroul Arhitectură și Sistemizare» mun. Bălți
МП АП Бюро м. Бэлць

План и конструкции дорожных покрытий. М 1:500

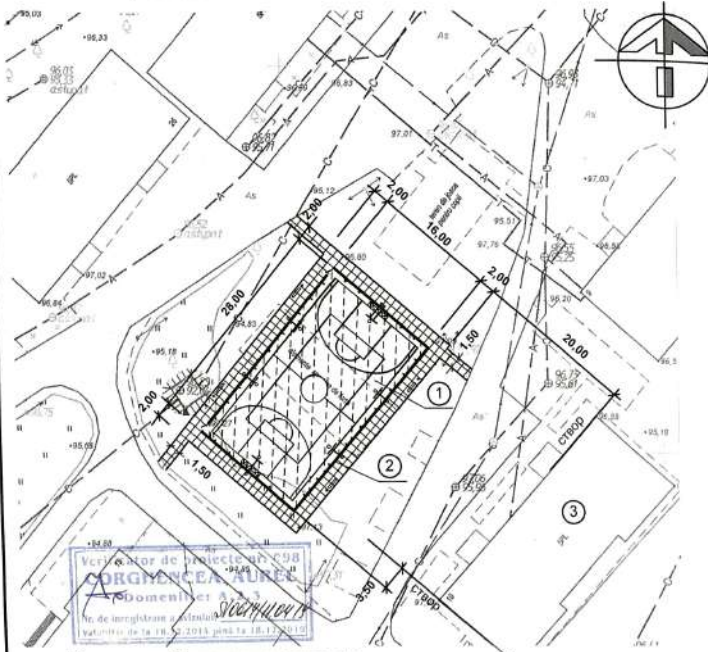

Конструкция бесшовного резинового покрытия спортплощадки

Конструкция покрытия тротуара бетонной плиткой

Покрытие ЕПДМ $h=0,013m$
 Мелкозернистый асфальтобетон по ГОСТ 9128-97 $h=0,04m$
 Щебень марки 300/фракции 20-40 / по ГОСТ 8267-93 $h=0,12m$
 Песок (песчано-гравийная смесь) по ГОСТ 8736-93 $h=0,10m$
 Уплотнённый грунт

Бетонная плитка $h=0,04m$
 Цементно-песчаная сухая смесь В3,5(М50) $h=0,05m$
 Щебень марки 300/фракции 20-40 по ГОСТ 8267-93, $h=0,10m$
 Уплотнённый грунт

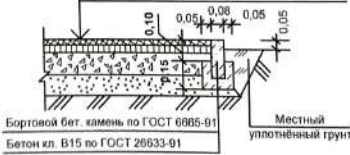

Экспликация зданий и сооружений

Номер по плану	Наименование	Площадь застройки м ²	Примечание
1	Универсальная площадка для игры в волейбол, баскетбол и мини-футбол	448,0	Проектир.
2	Ограждение территории	-	Проектир.
3	5 – этажный жилой дом		Существ.

Ведомость проездов, тротуаров, дорожек и площадок

Условное изображение	Наименование	Длина, м	Ширина, м	Площадь покрытия, м ²	Бордюр из бортового камня	
					Тип	Кол.м
	Площадка (бесшовное резиновое покрытие)	28,0	16,0	448,0	БР 100 20.08	88,0
	Тротуар (бетонная плитка)	96,0	2,0	192,0	БР 100 20.08	99,5
		16,5	1,5	25,0	БР 100 20.08	31,0

1. Проект разработан на основании градостроительного сертификата № 46 от 08.02.19 г.
2. Ведомость рабочих чертежей основного комплекта см. лист PG – 1.

19 – 15 – 0 – PG

Тeren universal de sport str. Krilov, 11 în m. Bălți

STAMP: 19.12.2013, Nr. 1221, 1:172
 A.Ş.P. Postolachi 03.19
 I.Ş.P. Panteleicu 03.19
 Elaborat. Mironova 03.19

Общеплощадочные материалы	Стадия	Лист	Листов
		РП	6

План и конструкции дорожных покрытий М 1:500

IM «Biroul Arhitectură și Sistemizare» mun. Bălți
МП АП Бюро м.Балць

Взам. Инв. №
Подпись и дата
Имя, № подл.

Разбивочный план. Технологический план. М 1:200

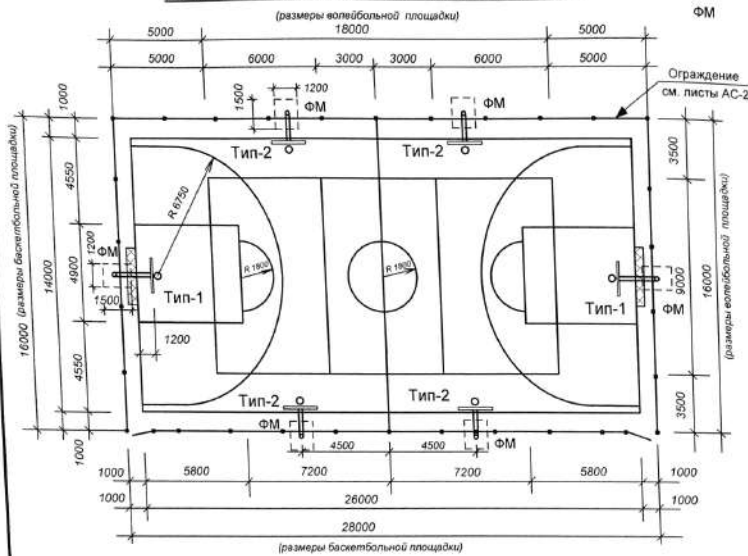

Ведомость рабочих чертежей основного комплекта

Лист	Наименование	Примечание
1	Общие данные. Разбивочный план. Технологический план.	
2	Фундамент под баскетбольную стойку ФМ	

Ведомость основных комплектов рабочих чертежей

Обозначение	Наименование	Примечание
19 - 15 - 1 - АС	Универсальная спортивная площадка	

Проект разработан в соответствии с действующими нормами и правилами и обеспечивает основные критерии, регламентируемые законом о качестве в строительстве.

Гл. инженер проекта *[Signature]* Пантелейчук О.

Примечание

1. Универсальная спортивная площадка имеет общий размер 28x16м (448м²) в ней:
 - зона для игр в баскетбол (игровое поле) – 26,0x14,0м; размер в чистоте, включая заборы и зону безопасности – 28,0x16,0м;
 - зона для игр в волейбол (игровое поле) - 18,0x9,0м; размер в чистоте, включая заборы и зону безопасности 28,0x16,0м;
 - зона игры в мини-футбол (игровое поле) 26,0x14,0; размер в чистоте, включая заборы и зону безопасности – 28,0x16,0м.
2. Спортивная разметка наносится разметочной краской белого цвета.
 - ширина линии разметки баскетбольной площадки - 5,0 см, длина - 455 м;
 - ширина линии разметки волейбольной площадки – 5,0 см, длина - 81 м.
3. Покрытие игрового поля универсальной спортивной площадки включая заборы и зону безопасности предусмотрено из резиновой ЕПДМ крошки. Конструкцию данного покрытия см. лист PG – 6.
4. Ограждение универсальной спортивной площадки см. чертежи марки АС

Спортивное оборудование

1. Баскетбольные стойки тип-1 и тип-2 устанавливаются за пределами ограждения площадки. Баскетбольная стойка тип - 1 имеет вынос к центру поля на 2,20 м. и выполнена из профильной трубы 140x140x4мм, покрытой порошковой эмалью. Баскетбольный щит изготовлен из композитного материала размером 1800x1050 мм. толщиной 21мм с нанесением разметки. Проектом предусмотрено амортизационное баскетбольное кольцо с сеткой. Баскетбольная стойка тип-2 имеет вынос к центру поля на 1,70 м и выполнена из профильной трубы 140x140x4 мм, покрытой порошковой эмалью. Баскетбольный щит изготовлен из цельного листа влагостойкой фанеры размером 1800x1050 мм и толщиной 21 мм с нанесением разметки. Баскетбольное кольцо жесткое с сеткой.
2. Ворота для игры в мини-футбол размером 3,0x2,0x0,5 м изготовлены из профильной трубы 80x40x3 мм (рама) и 40x20x2-3 мм (задняя часть). Вся конструкция покрыта порошковой эмалью белого цвета. На раму ворот наносится чёрная разметка. Сетка белого цвета, толщина нити 2,2 мм.
3. Сетка для игры в волейбол белого цвета крепится на стойку предусмотренную в проекте ограждения (см. листы марки АС). Толщина нити не менее 2мм.

Данное оборудование представлено в виде аналога. Фирма поставщик определяется заказчиком на основе тендера.

Verificator de proiecte nr. 153
Gavrilin Evgheni
Domeniile: B.1.2.7
Nr. de înregistrare a avizului:
Verificator de la 24.04.2019

Имя, № подл., Подпись и дата, Взам. Инв. №

Verificator de proiecte nr. 153
CORGHINEA AUREL
Domeniile: B.1.2.7
Nr. de înregistrare a avizului:
Verificator de la 16.12.2014 până la 10.12.2017

PROIECTANT
Elaborat. Mironova
T.S.P. Pantelieuc
A.S.P. Postolachi

19 - 15 - 1 - АС			
Teren universal de sport str. Krilov, 11 în m. Bălți			
Универсальная спортивная площадка	Стадия	Лист	Листов
	РЕ	1	2
Общие данные. Разбивочный план. Технологический план.		IM «Bircul Arhitectură și Sistemizare» mun. Bălți МП АП Бюро м. Бальц	

Фундамент ФМ

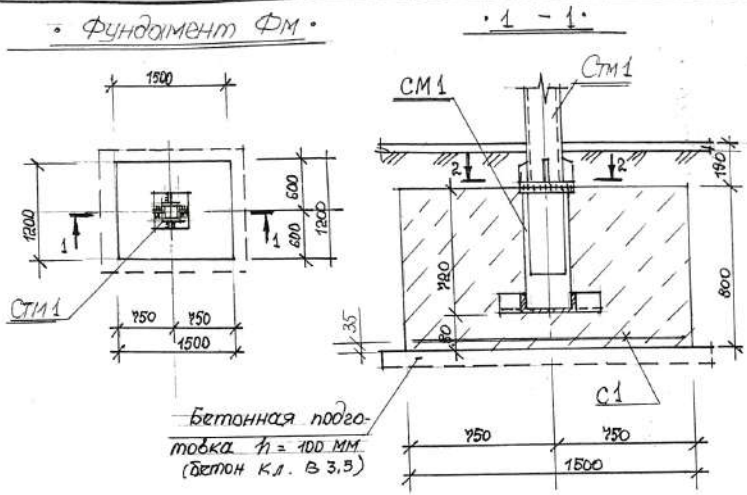

бетонная подготовка $t_1 = 100 \text{ мм}$
(бетон кл. В 3,5)

Спецификация на фундамент под баскетбольную стойку

Марка, поз.	Обозначение	Наименование	Кол.	Масса, кг	Примеч.
Сборочные единицы					
СМ 1					
1	19-1 -1-АС-2	С 22 ГОСТ 8240-89 $l=500$	1	10,50	10,50 кг
2	То же - 2	С 22 ГОСТ 8240-89 $l=140$	2	2,94	5,88 кг
3	" - 2	кв. труба 160x4 $l=700$	1	13,34	13,34 кг
4	" - 2	-350x25 $l=350$	1	22,67	22,67 кг
С1	" - 2	$\frac{A-III-12-150}{A-III-12-150}$	1	23,18	23,18 кг
Материалы					
		Бетон кл. В 15	1,50		м ³
		Бетон кл. В 3,5	0,25		м ³ По смет.

Verificator de proiecte Nr. 153
Gavriliu Evgheni
Domeniul: B.1.2.7
Nr. de înregistrare a activității: 03/11/2011
Valabilitate: 27.12.2016 până la: 27.12.2021

Изделие СМ 1

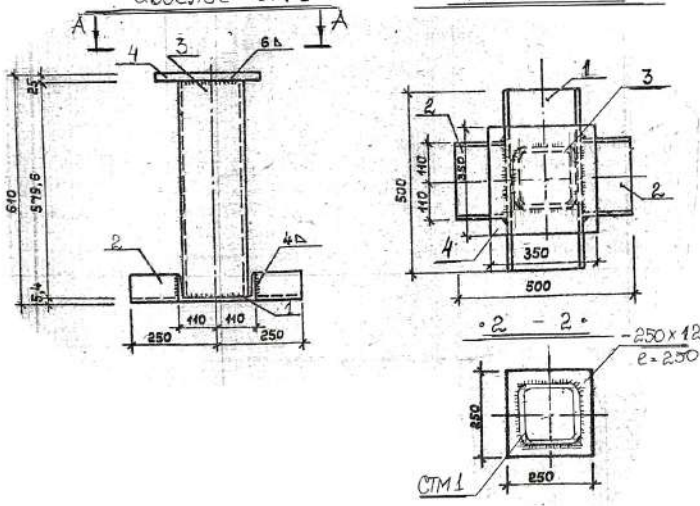

1. Данный лист см. совместно с л. л. 111
2. Разработку грунта под фундамент ФМ выполнить вручную, выполнить необходимое уплотнение и бетонную подготовку.
3. После монтажа и выверки стойки СТМ 1 приварить к СМ 1.
4. После монтажа стойку окрасить масляной краской за 2 раза.
5. Стойка СТМ 1 поставка заказчика.



		19-15-1-АС	
Teren universal de sport str. Krilov, 11 în m. Bălți			
ТАП	Постолько	03,19	
ГИП	Лантелей	03,19	
Разраб.	Лантелей	03,19	
Фундамент под баскетбольную стойку ФМ.		МПА Бюро М. Bălți	
Стadia	Лист	Листов	
РП	2		

ФОРМАТ А3

Имя, № листа, Подпись и дата

Ведомость чертежей основного комплекта

Лист	Наименование	Примечание
1/2	Общие данные/Схема огаждения. Фрагмент №1. План фундаменов.	
2.	Фрагмент №2. фундаменты :Фм-1 и Фм-2. Сечения.Узлы.	
4.	Сетчатые панели ПС 1...ПС3. КС 1.	
5.7.	Спецификация конструкций	последний

Ведомость ссылочных и прилагаемых документов

Обозначение	Наименование	Примечание
	Ссылочные документы	
СНиП II-23-81*	"Стальные конструкции"	
СР Е.04.03-2005	"Protecția anticorozivă a construcțiilor și instalațiilor"	
СНИП II-23-81*	"Стальные конструкции"	

Определяющие этапы работ, подлежащие приемке с составлением актов с участием представителей авторского надзора и ГОСАРХСТРОЙКОНТРОЛЯ:

- проектировщики ± пл. Инженденцей, 1 тел. 231-2-94-78;
- ГОСАРХСТРОЙКОНТРОЛЬ - пр-т Пабелейчук №549 de proiecte nr. 153 тел. 0231-2-30-58.
- конструкции нулевого цикла,
- уложенная в ж/бетонные конструкции арматура;
- сварочные работы.

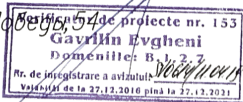

Ориентировочная стоимость строительства - тыс. л.

Проект разработан в соответствии с действующими нормами и правилами и обеспечивает основные критерии, регламентируемые законами о качестве в строительстве:

- А - прочность и устойчивость;
- Б - безопасность при эксплуатации;
- С - пожарную безопасность;
- Д - гигиену, безопасность для здоровья людей;
- Е - тепло-, звукоизоляция, энергосбережение;
- F - защиту от шума.

Главный инженер проекта / Пантелейчук /

Общие указания

Проект разработан на основании исходных данных:

1. Градостроительный сертификат № 46 от 08.02.19г.

Основные характеристики

- Климатический подрайон - III В;
- Расчетная сейсмичность - 76;
- Нормативная ветровая нагрузка - 35 кг/м²;
- Нормативная снеговая нагрузка - 50 кг/м²;
- Сезонная глубина промерзания грунтов 0.80 м;
- 1. Фундамент - монолитный из бетона кл В 15.
- 2. Стойки и уголки принять из стали С245 по ГОСТ 27772-88.
- 3. Решетку выполнить из сетки "рабиту"
- 4. Производство работ по устройству фундаментов выполнить в соответствии с требованиями СНиП 3.02.01-85. разработку грунта выполнить вручную. Подготовку под фундаменты выполнить из бетона кл В 3,5 h=100мм.
- 5. Все стальные конструкции подлежат защите лакокрасочными материалами группы I по СНиП 2.03.11.-85.
- 6. Сварку производить по ГОСТ 5264-80* электродами Э-42А по ГОСТ 9467-75*.
- 7. Сварные швы принять толщиной h=4,6 мм.

ГАП сертификат № 1219 от 07.11.14г.	Лицензия № 023955 серия АММ II от 02.03.2007 г.
ГИП сертификат № 1221 от 07.11.14г.	
19 -15-2-AC	
Директор Граму Е	19.11.14
И.А.С. Пастушак	19.11.14
И.М. Пантелейчук	19.11.14
Разработчик Пантелейчук	19.11.14
Teren universal de sport str. Krilov, 11 în m. Bălți	
Teren universal de sport	Стадия Лист Листов
	рп 1. 3.
Общие данные	МП АПБуро м. Бэлць

Формат А3

• Схема ограждения спортивной площадки •

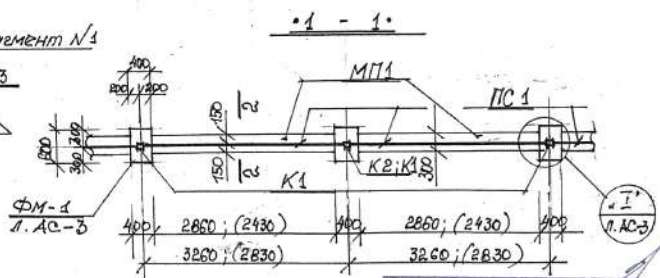
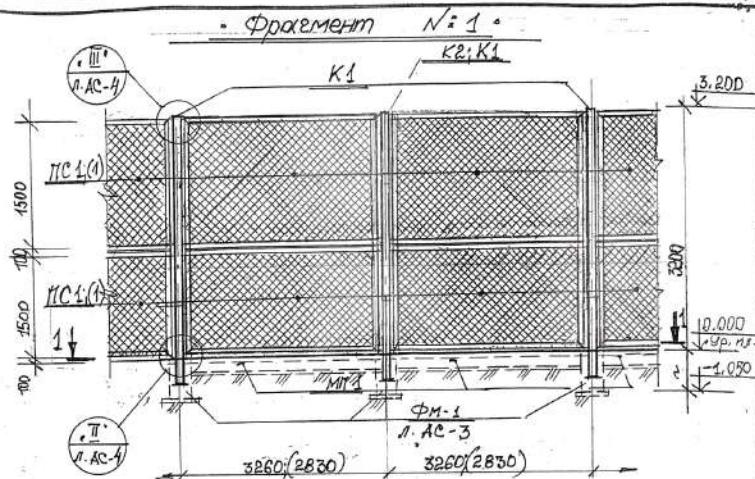
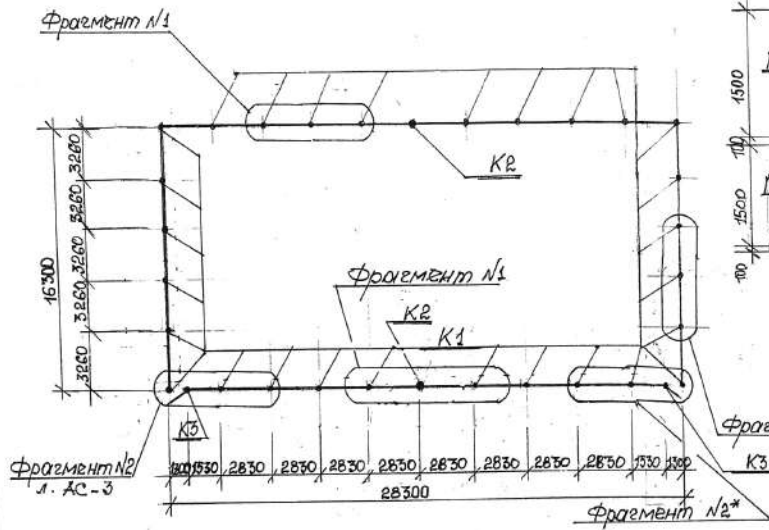

1. Данный лист см. совместно с л. АС-3...?
2. Спецификацию на ограждение см. на л. АС-5
3. Разработку грунта под фундаменты выполнить вручную. Разработку выполнить до твердого грунта. Отметку заложения фундаментов корректировать по месту.
4. Фундаменты ФМ-1,2, сечение 2-2 см. на л. АС-3
5. Узлы: I... III см. на л. л. АС-3,4
6. Указания по устройству и монтажу металлических конструкций и с. см. на л. АС-6
7. Фрагмент со знаком * см. зеркально.
8. На стойки K2 приварить крышки Кр(6 шт) для вольерной сетки на отм. 2.45м и 2.35м(верх), низ по месту * т.б.м

Verificator de proiecte nr. 153
Gavriliu Eugheni
Domeniul B. 1, 2, 7
Nr. de înregistrare artizanal: 10024/11.01.04
Valabilitate de la 17.12.2010 până la 25.12.2021

19-15-2- AC

Teren universal de sport str. Krilov, 11 in m. Bălți

ТАП	Постолоаки	03.19	Студия	Лист	Листов
ТИП	Пантелейчук	03.19	РП	2	
Разраб.	Пантелейчук	03.19	Тeren universal de sport		
Схема ограждения спорт площадки. Фрагмент №1. Сечение 1-1.			МП АПБюро М. Bălți		

Формат А3

Фрагмент №2; №2*

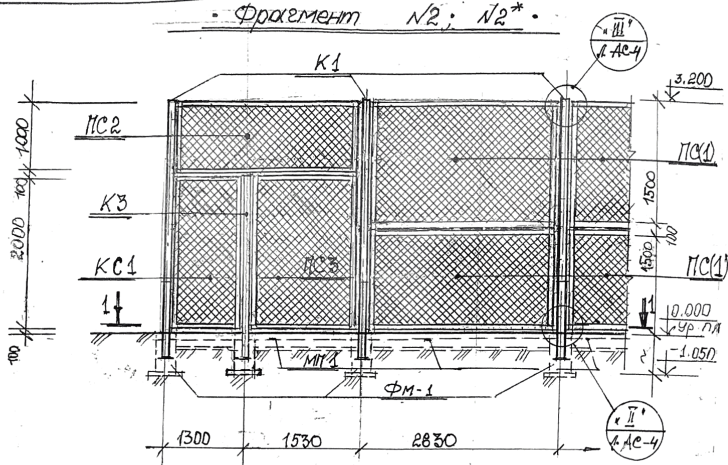

Фундамент ФМ-1

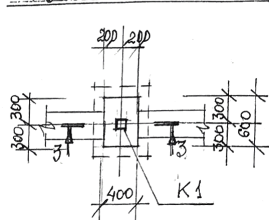

3-3

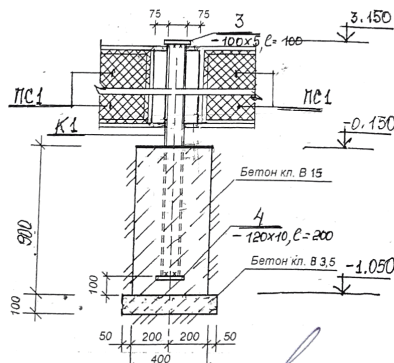

Фундамент ФМ-2

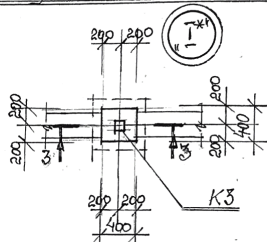

Verificator de proiect nr. 153
 Gavrilin Evgheni
 Domeniile: B, 1, 2, 7
 Nr. de înregistrare a avizului: 100000001
 Valabilită: de la 27.12.2018 până la 27.12.2021

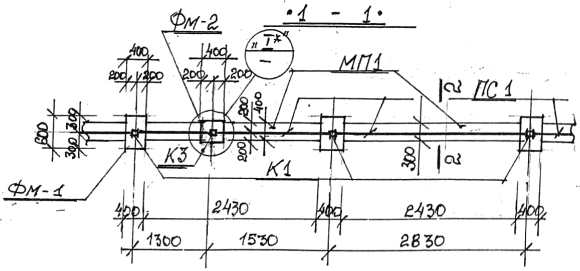

2-2 (МП 1)

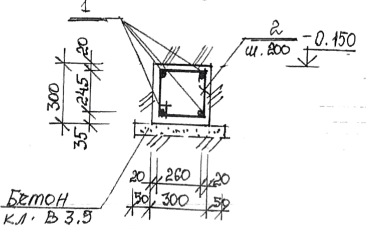

6. Фрагмент от зноком * см. зеркально.
 7. На стойку К3 приварить навесы для петель калитки см. л. АС-4.

1. Данный лист см. совместно с л.л. АС-2, 4, 5.
2. Спецификацию на ограждение см. на л. АС-5.
3. Указания по устройству фундаментов см. на л. АС-2.
4. Все монолитные конструкции выполнить с тщательным вибрированием.
5. Указания по устройству и монтажу металлических конструкций см. на л. АС-6.

Имя, № листа, Подпись и дата, Взам. инв. №

19-15-2- AC		
Teren universal de sport str. Krilov, 11 în m. Bălți		
GAП	Постолоаки	03.19
ГИП	Пантелейчук	03.19
Разраб	Пантелейчук	03.19
Teren universal de sport		
То же. Фрагмент №2 и №2*. Фундаменты: ФМ-1 и ФМ-2. Сечения.		
Стадия	Лист	Листов
РП	3	
МП АПБюро М. Balti		

Формат А3

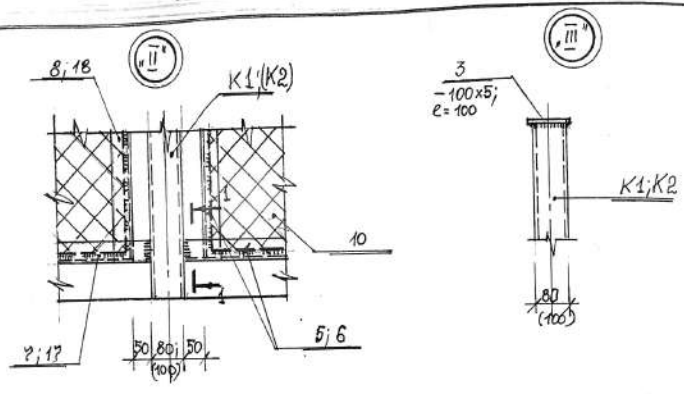

• Калитка сетчатая КС1.

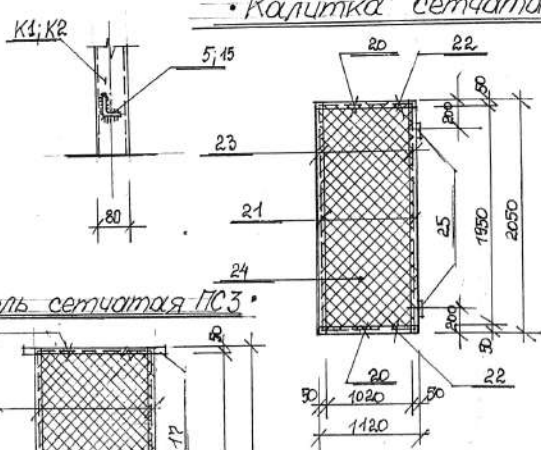

• Панель сетчатая ПС3.

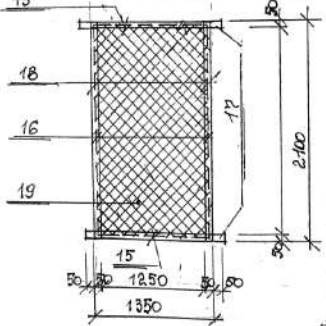

1. Данный лист см. совместно с л. л. АС-2;3;5...
2. Спецификация металлических конструкций см. на л. АС-5.
3. Указания по устройству и монтажу металлических конструкций см. на л. АС-5.

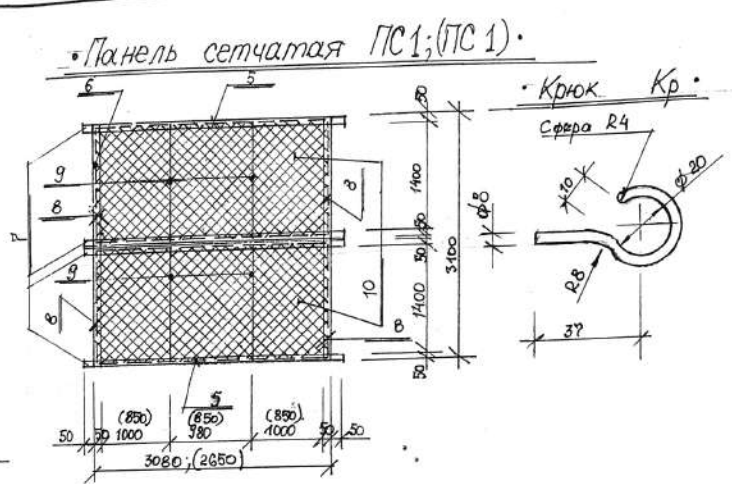

• Панель сетчатая ПС2.

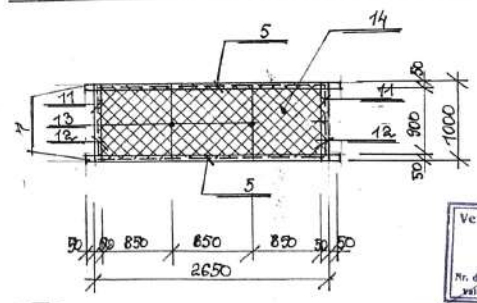

Verificator de proiecte nr. 153
Gavrilin Evgheni
Domeniile: B, I, 2, 7
Nr. de înregistrare a arhitectului: 10044/11/19
Valabilitate la 27.12.2015 până la 27.12.2021

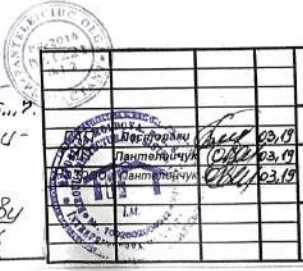

19-15-2- AC

Teren universal de sport str. Krilov, 11 în m. Bălți

Teren universal de sport

Стadia	Лист	Листов
РП	4	

Сетчатые панели.: ПС 1...ПС 3.
Калитка КС 1.

МП АПБюро
М. Bălți

Имя, № подл., Подпись и дата. Взам. инв. №

Спецификация к схеме ограждения спортплощадки

Марка, поз.	Обозначение	Наименование	Кол.	Масса, кг	Примеч.
<u>Металлические конструкции</u>					
К1	19-11-2-АС-2;3	Стойка К1	28		
К2	То же -2;3	То же К2	2		
К3	" -2;3	" К3	2		
ПС1	" -2;4	Панель сетчатая ПС1	10		
ПС(1)	" -2;4	То же ПС(1)	18		
ПС2	" -3;4	" ПС2	2		
ПС3	" -3;4	" ПС3	2		
КС1	" -3;4	Колотка сетчатая КС1	2		
<u>Монолитные конструкции</u>					
ФМ-1	19-11-2-АС-2;3	Фундамент ФМ-1	30		
ФМ-2	То же -В;3	То же ФМ-2	2		
МП1	" -В;3	Монолитный пояс МП1	89,0		п.м.

Спецификация монолитных конструкций

Форм. поз.	Г/03.	Обозначение	Наименование	Кол.	Примеч.
		19-11-2-АС-3	Фундамент ФМ-1 (30 см)		
<u>Материалы</u>					
			Бетон кл. В15	0,22	м ³
		19-11-2-АС-3	Фундамент ФМ-2		
<u>Материалы</u>					
			Бетон кл. В15	0,15	м ³
<u>Монолитный пояс МП1 (89,0 п.м.)</u>					
<u>Детали</u>					
1		19-11-2-АС-3	А-II-12 ГОСТ 5781-82* l-п.м.	300,0	320,40 кг
2		То же -3	А-II-6 ГОСТ 5781-82* l=1150	390	99,52 кг
<u>Материалы</u>					
			Бетон кл. В15	7,0	м ³
			Бетон кл. В3,5	4,6	Подготов.

Ведомость деталей

Поз.	Эскиз
2	

1. Данный лист см. совместно с л. л. АС-2...4.
2. Указания по устройству и бетонированию монолитных конструкций см. на л. АС-3
3. Спецификацию металлических конструкций см. на л. АС-5.



№ п/п, № поз., Подпись и дата, Взам. инв. №



19-15-2- AC			
ТАБ	Постоялку	03.19	Teren universal de sport str. Krilov, 11 în m. Bălți
ТАП	Плантолейду	03.19	
Разр.в.	Плантолейду	03.19	
То же Спецификация.			Стандия Лист Листов РП 5
			МП АПБюро М. Bălți

Спецификация металлических конструкций

1. Данный лист см. совместно с л.л. АС-2...4.
2. Марки стали всех конструкций приняты по СНиП II-23-81 для климатического района IIIВ "Стальные конструкции".
3. Антикоррозионную защиту конструкций выполнить в соответствии со СР Е.04.03-2005 "Protecția anticorozivă construcțiilor și instalațiilor".
4. Все стальные конструкции подлежат защите лакокрасочными материалами группы I по СНиП 2.03.11-85.
5. Конструкции должны быть огрунтованы одним слоем грунтовки ГФ-021(ГОСТ 25125-82) с последующей окраской эмалью ПФ-133 (ГОСТ 926-82) толщиной покрытия 100мкм.
6. В соответствии с указаниями главы NCM Е.03.02-2014 "Protecția împotriva incendiilor a construcțiilor și instalațiilor" для обеспечения предела огнестойкости 0.75 часа все металлические поверхности обрабатываются огнезащитным вспучивающимся покрытием марки ВПМ-2 (ГОСТ 25131-82) наносим на очищенные, обезжиренные и загрунтованные поверхности в 2-3 слоя с тем, чтобы общая толщина высохшего покрытия была не менее 4 мм. Через 5-6 суток производится декоративно-защитная окраска эмалью.
7. Все неоговоренные швы принять толщиной $h=4, 6$ мм.

Марка, поз	Наименование	Обозначение	Кол	Масса ед. кс	Примеч.
K1	19-11-2-АС-2;3	кв. труба 80x4 $\rho=4150$	28	32.39	1046,92кг
K2	То же	-2;3 кв. труба 100x4 $\rho=4150$	2	42.23	95,46кг
K3	"	-3 кв. труба 80x4 $\rho=2950$	2	26,58	53,16кг
3	"	-8 - 100x5 ГОСТ 103-76* $\rho=100$	32	0,393	12,58кг
4	"	-3 - 120x10 ГОСТ 103-76* $\rho=200$	32	1,962	62,78кг
	19-11-2-АС-2;3	Панель сетчатая ПС1 (10 см)			
5	19-11-2-АС-4	A-II-6 ГОСТ 5781-82* $\rho=3060$	4	0,68	2,72кг
6	То же	-4 A-II-6 ГОСТ 5781-82* $\rho=1480$	4	0,33	1,32кг
7	"	-4 L 50x5 ГОСТ 8509-86* $\rho=3180$	4	11,99	47,96кг
8	"	-4 L 50x5 ГОСТ 8509-86* $\rho=1490$	4	5,62	22,48кг
9	"	-4 A-III-10 ГОСТ 5781-82* $\rho=1490$	4	0,92	3,68кг
10	"	-4 сетка рабица $d=2,5$ ячейки 50x50	9,06		м ²
	19-11-2-АС-2;3	Панель сетчатая ПС1 (16 см)			
5	19-11-2-АС-4	A-II-6 ГОСТ 5781-82* $\rho=2650$	4	0,58	2,32кг
6	То же	-4 A-II-6 ГОСТ 5781-82* $\rho=1480$	4	0,33	1,32кг
7	"	-4 L 50x5 ГОСТ 8509-86* $\rho=2750$	4	10,92	41,46кг
8	"	-4 L 50x5 ГОСТ 8509-86* $\rho=1490$	4	5,62	22,48кг
9	"	-4 A-III-10 ГОСТ 5781-82* $\rho=1490$	4	0,92	3,68кг
10	"	-4 сетка рабица $d=2,5$ ячейки 50x50	7,28		м ²

см. Продолжение л. АС-3

Verificator de proiectie nr. 153
Gavrilin Eugheni
Domeniile: B. 2, 7
Nr. de insusirire a avizului: 1004/11/01/14
Valabil până la 27.12.2015



19-15-2- AC			
Teren universal de sport str. Krilov, 11 în m. Bălți			
Teren universal de sport		Страница	Лист
		РП	6
То же Спецификация. (начало)		МП АПБюро М. Bălți	

Формат А3

Имя, Фамилия, Подпись и дата

Спецификация металлических конструкций (Продолжение)

Марка, поз.	Обозначение	Наименование	Кол.	Масса, кг	Прим.
	19-11-2-АС-3	Панель сетчатая	КС 2 (2 шт)		
5	19-11-2-АС-4	А-Г ГОСТ 5781-82* L=2630	2	0,58	1,16 кг
11	То же	-4 А-Г ГОСТ 5781-82* L=980	2	0,22	0,44 кг
12	"	-4 L50x5 ГОСТ 8509-86* L=990	2	3,73	7,46 кг
13	"	-4 А-И ГОСТ 5781-82* L=990	2	0,61	1,22 кг
14	"	-4 сетка, раб. ст. d=2,5 ячея 50x50	2,58		МР
7	"	-4 L50x5 ГОСТ 8509-86* L=2750	2		
	19-11-2-АС-3	Панель сетчатая	КС 3 (2 шт)		
15	19-11-2-АС-4	А-Г ГОСТ 5781-82* L=1450	2	0,32	0,64 кг
16	То же	-4 А-Г ГОСТ 5781-82* L=2080	2	0,46	0,92 кг
17	"	-4 L50x5 ГОСТ 8509-86* L=1450	2	5,49	10,98 кг
18	"	-4 L50x5 ГОСТ 8509-86* L=2090	2	7,88	15,76 кг
19	"	-4 сетка, раб. ст. d=2,5 ячея 50x50	3,02		МР
	19-11-2-АС-3	Калитка сетчатая	КС 1 (2 шт)		
20	19-11-2-АС-4	А-Г ГОСТ 5781-82* L=1100	2	0,24	0,48 кг
21	То же	-4 А-Г ГОСТ 5781-82* L=2030	2	0,45	0,90 кг
22	"	-4 L50x5 ГОСТ 8509-86* L=1120	2	4,22	8,44 кг
23	"	-4 L50x5 ГОСТ 8509-86* L=2040	2	7,69	15,38 кг
		см. продолжение			

Продолжение

Марка, поз.	Обозначение	Наименование	Кол.	Масса, кг	Прим.
24	19-11-2-АС-4	сетка, раб. ст. d=2,5 ячея 50x50	2,23		МР
25	То же	-4 Петли φ20 L=100	2		

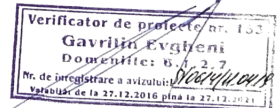

- Данный лист см. совместно с л. л. АС-3;4
- Указания по устройству и монтажу металлических конструкций см. на л. АС-5.



19-15-2- AC			
СТАТ	Пост.опак.	03.19	Teren universal de sport str. Krilov, 11 în m. Bălți
ТИП	Пантелейчук	03.19	
Разраб.	Пантелейчук	03.19	
Teren universal de sport			Стадия
То же. Спецификация (окончание).			Лист
			Листов
			МП АПБюро М. Balti

Формат А3