

## Specificații tehnice

[Acest tabel va fi completat de către ofertant în coloanele 2, 3, 4, 6, 7, iar de către autoritatea contractantă – în coloanele 1, 5,]						
Numărul procedurii de achiziție <a href="#">OCDS-B3WDP1-MD-1658140708516-EV-1658143624282</a> din 18.07.2022						
Obiectul achiziției: Mobilier pentru laboratorul ADN al Centrului tehnico-criminalistic și expertize judiciare (repetat)						
Denumirea bunurilor/serviciilor	Denumirea modelului bunului/serviciului	Țara de origine	Producătorul	Specificarea tehnică deplină solicitată de către autoritatea contractantă	Specificarea tehnică deplină propusă de către ofertant	Standarde de referință
1	2	3	4	5	6	7
Bunuri						
<b>Lot</b>						
Masă – 1600x700x750 mm. Carcasa metalică, cu picioare reglabile, suprafață rezistentă la reagenți chimici și substanțe dezinfectate, duritatea suprafeței de lucru – înaltă, cu grosimea blatului minim 30 mm.	Conform schiței	Moldova	Metancor-Com	Masă – 1600x700x750 mm. Carcasa metalică, cu picioare reglabile, suprafață rezistentă la reagenți chimici și substanțe dezinfectate, duritatea suprafeței de lucru – înaltă, cu grosimea blatului minim 30 mm.	Masă din inox– 1600x700x750 mm. Carcasa metalică, cu picioare reglabile, suprafață rezistentă la reagenți chimici și substanțe dezinfectate, duritatea suprafeței de lucru – înaltă, cu grosimea blatului minim 30 mm.	
TOTAL: 3 buc						

Semnat: \_\_\_\_\_ Numele, Prenumele: Pereu Corneliu În calitate de: Administrator Ofertantul: Metancor-Com Adresa: MD-2037, mun. Chișinău, str.Uzinelor, 169

Schita

9

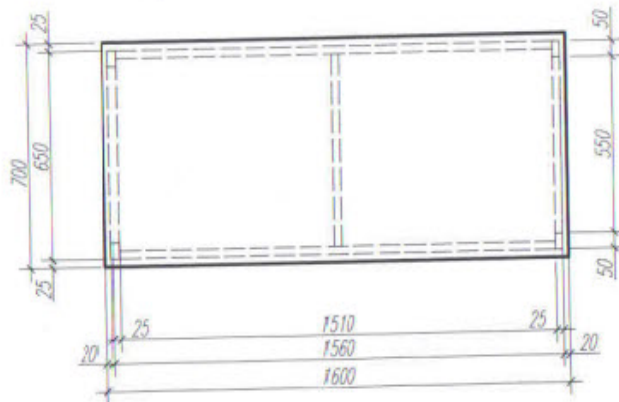
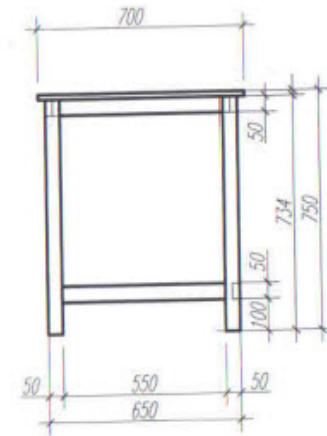
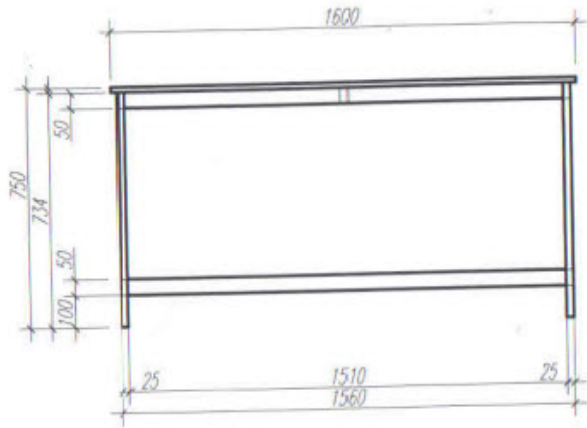

3 buc.