

Acord contractual

MD-MOED-460218-GO-RFB-1

PREZENTUL ACORD este încheiat la data de *22 mai 2025*.

ÎNTRE

(1) **Ministerul Educației și Cercetării al Republicii Moldova**, cod fiscal: 1006601000107, având sediul principal în Republica Moldova, mun. Chișinău, Piața Marii Adunări Naționale, nr.1 (denumită în continuare "Cumpărător"), pe de o parte, și

(2) **S.C. Taticol S.R.L.**, cod fiscal: 1015600032374, o societate constituită în conformitate cu legile Republicii Moldova și care are sediul principal în Republica Moldova, mun. Chișinău, sec. Rîșcani, str. Basarab Matei, 5/3, ap.(of.) 15 (denumită în continuare "Furnizor"), pe de altă parte:

ÎNTRUCĂT Cumpărătorul a solicitat oferte pentru anumite bunuri și servicii auxiliare, și anume echipamente, mobilier și materiale didactice pentru nevoi speciale destinate școlilor: **Lot 2 - Mobilier pentru clasă** și a acceptat oferta din partea Furnizorului pentru livrarea acestor bunuri și prestarea serviciilor în valoare de **7 129 905,00 MDL (Șapte milioane una sută douăzeci și nouă mii nouă sute cinci MDL)**.

Cumpărătorul și Furnizorul sunt de acord cu următoarele:

1. În prezentul Acord cuvintele și expresiile vor avea aceleași semnificații care le sunt atribuite în documentele contractului la care se face referire.

2. Se consideră că următoarele documente vor fi citite și interpretate ca parte a prezentului acord. Prezentul Acord va prevala asupra tuturor celorlalte documente contractuale.

(a) Scrisoarea de acceptare

(b) Scrisoarea de ofertă

(c) Anexe:

Anexa nr. 1 Fraudă și corupție

Anexa nr. 2 Declarația privind exploatarea și abuzul sexual (SEA) și/sau a hărțuirii sexuale (SH)

Anexa nr. 3 Distribuția bunurilor pentru lotul 2

Anexa nr. 4 Schițele bunurilor achiziționate

(d) Condiții speciale de contract

(e) Condiții generale de contract

(f) Specificația (inclusiv Lista cerințelor și Specificațiile tehnice)

(g) Listele completate (inclusiv Listele de prețuri)

(h) Orice alt document enumerat în CGC ca făcând parte din Contract

3. Ținând cont de plățile care urmează să fie efectuate de Cumpărător către Furnizor, astfel cum se specifică în prezentul Acord, Furnizorul se angajează prin prezenta să livreze Bunurile și să presteze Serviciile Cumpărătorului și să remedieze defectele acestora în conformitate cu toate prevederile Contractului.

4. Cumpărătorul se angajează prin prezenta să plătească Furnizorului, ținând cont de livrarea Bunurilor și prestarea Serviciilor și a remedierii defectelor acestora, Prețul Contractului sau altă sumă care poate deveni plătitibilă în conformitate cu prevederile Contractului la momentul și în modul prevăzut de Contract.

5. Perioada de valabilitate a contractului (fără a include obligațiile de garanție pentru echipamente) este: **31 decembrie 2025.**

În încheierea căruia, părțile semnatare au convenit să încheie prezentul Acord în conformitate cu legislația Republicii Moldova, la data, luna și anul indicate mai sus..

Pentru și în numele Cumpărătorului:

Ministerul Educației și Cercetării al Republicii Moldova

Digitally signed by Perciun Dan
Date: 2025.05.22 16:14:14 EEST
Reason: MoldSign Signature
Location: Moldova



MOLDOVA EUROPEANĂ

Dan PERCIUN, Ministru

Pentru și în numele Furnizorului:

Societatea Comercială „Taticol” S.R.L.

Digitally signed by Colac Tatiana
Date: 2025.05.22 12:35:01 EEST
Reason: MoldSign Signature
Location: Moldova



MOLDOVA EUROPEANĂ

Colac Tatiana, Administrator

Adresele și rechizitele bancare ale Părților:

Cumpărător:	Furnizor:
<p>Ministerul Educației și Cercetării al Republicii Moldova MD-2033, Piața Marii Adunări Naționale nr. 1, Casa Guvernului, mun. Chișinău, Republica Moldova c/f 1006601000107 Email: equip@mec.gov.md IBAN: MD35TRPIAA316110816289AB - 5 703 924 lei MD66TRPHAA316110816289AB - 1 425 981 lei Banca: MF-TR Chisinau bugetul de Stat, Ministerul Educației și Cercetării c/b TREZMD2X</p>	<p>Societatea Comercială Taticol S.R.L. MD-2045, str. Basarab Matei, 5/3, ap.(of.) 15, mun. Chișinău, Republica Moldova c/f 1015600032374 Email: tatiana.ik@gmail.com IBAN: MD41MO2224ASV91731857100 Banca: B.C. „OTP Bank” S.A. c/b: MOBBMD22</p>

Secțiunea VIII - Condiții generale de contract

1. Definiții

1.1 Următoarele cuvinte și expresii au semnificațiile care le sunt atribuite prin prezenta:

- (a) "**Bancă**" înseamnă Banca Mondială și se referă la Banca Internațională pentru Reconstrucție și Dezvoltare (BIRD) sau la Asociația Internațională pentru Dezvoltare (IDA).
- (b) "**Contract**" înseamnă Contractul încheiat între Cumpărător și Furnizor, împreună cu Documentele Contractului menționate în acesta, inclusiv toate anexele și toate documentele încorporate prin trimitere la acesta.
- (c) "**Documente contractuale**" înseamnă documentele enumerate în Acordul contractual, inclusiv orice modificări ale acestora.
- (d) "**Prețul contractului**" înseamnă prețul care trebuie plătit Furnizorului, astfel cum este specificat în Acordul contractual, sub rezerva adăugărilor și ajustărilor acestora sau a deducerilor din acestea, care pot fi efectuate în temeiul Contractului.
- (e) "**Zi**" înseamnă zi calendaristică.
- (f) "**Îndeplinirea**" înseamnă îndeplinirea Serviciilor Conexe de către Furnizor în conformitate cu termenii și condițiile stabilite în Contract.
- (g) "**CGC**" înseamnă Condițiile generale de contract.
- (h) "**Bunuri**" înseamnă toate mărfurile, materiile prime, mașinile și echipamentele și/sau alte materiale pe care furnizorul este obligat să le livreze Cumpărătorului în temeiul Contractului.
- (i) "**Țara Cumpărătorului**" este țara specificată în **Condițiile speciale de contract (CSC)**.
- (j) "**Cumpărător**" înseamnă entitatea care achiziționează Bunurile și Serviciile conexe, astfel cum **se specifică în CSC**.
- (k) "**Servicii conexe**" înseamnă serviciile conexe livrării bunurilor, cum ar fi asigurarea, instalarea, instruirea și întreținerea inițială și alte astfel de obligații ale furnizorului în temeiul Contractului.
- (l) "**CSC**" înseamnă condițiile speciale de contract.
- (m) "**Subcontractant**" înseamnă orice persoană, entitate privată sau guvernamentală sau o combinație a celor de mai sus, căreia furnizorul îi subcontractează orice parte a Bunurilor care urmează să fie furnizate sau executarea oricărei părți a Serviciilor conexe.
- (n) "**Furnizor**" înseamnă persoana, entitatea privată sau guvernamentală sau o combinație a celor de mai sus, a cărei Ofertă de executare a Contractului a fost acceptată de Cumpărător și este numită ca atare în Acordul contractual.
- (o) "**Site-ul proiectului**", după caz, înseamnă locul numit în **CSC**.

2. Documente contractuale

2.1 Sub rezerva ordinii de prioritate stabilite în Acordul contractual, toate documentele care formează Contractul (și toate părțile acestuia) sunt destinate să fie corelative, complementare și reciproc explicative. Contractul va fi citit ca un întreg.

3. Fraudă și corupție

Banca solicită respectarea Orientărilor anticorupție ale Băncii și a politicilor și procedurilor sale de sancțiuni predominante, astfel cum sunt prevăzute în Cadrul de sancțiuni al BM, astfel cum se prevede în Anexa 1 la CGC.

Cumpărătorul solicită Furnizorului să dezvăluie orice comisioane sau onorarii care posibil au fost plătite sau care urmează să fie plătite agenților sau oricărei alte părți în ceea ce privește procesul de achiziție sau de executare a Contractului. Informațiile divulgate trebuie să includă cel puțin numele și adresa agentului sau a altei părți, suma și moneda, precum și scopul comisionului, gratuității sau onorariului.

4. Interpretare

4.1 Dacă contextul o cere astfel, singular înseamnă plural și invers.

4.2 Incoterms

(a) Cu excepția cazului în care sunt incompatibile cu orice prevedere a Contractului, semnificația oricărei clauze comerciale și drepturile și obligațiile părților în temeiul acestuia vor fi cele prevăzute de Incoterms **ediție specificată în CSC**.

(b) Termenii EXW, CIP, FCA, CFR și alți termeni similari, atunci când sunt utilizați, sunt guvernați de normele prevăzute în ediția curentă a Incoterms specificate în **CSC** și publicate de Camera Internațională de Comerț din Paris, Franța.

4.3 Întregul acord

Contractul constituie întregul acord dintre Cumpărător și Furnizor și înlocuiește toate comunicările, negocierile și acordurile (scrise sau orale) ale părților cu privire la acestea efectuate înainte de data Contractului.

4.4 Amendament

Nici o modificare sau altă modificare a Contractului nu va fi valabilă decât dacă este în scris, este datată, se referă în mod expres la Contract și este semnată de un reprezentant al fiecărei părți autorizat în mod corespunzător.

4.5 Derogarea de la drepturi și obligațiuni

(a) Sub rezerva Sub-Clauzei 4.5(b) a CGC de mai jos, nici o relaxare, îngăduință, întârziere sau indulgență din partea niciuneia dintre părți în aplicarea oricăruia dintre termenii și condițiile Contractului sau acordarea de timp de către oricare dintre părți celeilalte părți nu va aduce atingere, nu va afecta sau restricționa drepturile părții respective în temeiul Contractului, nici o încălcare a unui angajament din cadrul contractului, de către oricare dintre părți, nu va justifica încălcările subsecvente sau continue ale Contractului.

(b) Orice renunțare la drepturile, competențele sau căile de atac ale unei părți în temeiul Contractului trebuie să fie în scris, datată și semnată de un reprezentant autorizat al părții, care acordă o astfel de renunțare și trebuie să specifice dreptul și măsura în care se renunță la aceasta.

4.6 Separabilitate

În cazul în care orice prevedere sau condiție a Contractului este interzisă sau devine nevalidă sau nu are caracter executoriu, o astfel de interdicție, invaliditate sau inaplicabilitate nu va afecta valabilitatea sau aplicabilitatea oricăror altor prevederi și condiții ale Contractului.

- 5. Limba de comunicare**
- 5.1 Contractul, precum și toată corespondența și documentele referitoare la Contract schimbate între Furnizor și Cumpărător, vor fi redactate în limba specificată în **CSC**. Documentele justificative și literatura tipărită care fac parte din Contract pot fi redactate într-o altă limbă, cu condiția ca acestea să fie însoțite de o traducere exactă a pasajelor relevante în limba specificată, caz în care, în scopul interpretării Contractului, această traducere va governa.
- 5.2 Furnizorul va suporta toate costurile de traducere în limba ce guvernează contractul și toate riscurile legate de exactitatea unei astfel de traduceri, pentru documentele prezentate de Furnizor.
- 6. Consorțiu, asociere în participație sau asociere**
- 6.1 În cazul în care Furnizorul este o asociere în participație, un consorțiu sau o asociație, toate părțile vor răspunde solidar și separat față de Cumpărător pentru îndeplinirea prevederilor Contractului și vor desemna o parte care să acționeze în calitate de lider cu autoritatea de a angaja asocierea în participație, consorțiul sau asociația. Componenta sau constituirea asocierii în participație, a consorțiului sau a asociației nu va fi modificată fără acordul prealabil al Cumpărătorului.
- 7. Eligibilitate**
- 7.1 Furnizorul și subcontractanții săi sunt înregistrați în țări eligibile. Se consideră că un furnizor sau subcontractant se consideră a fi înregistrat într-o țară eligibilă dacă este cetățean sau este constituit, înregistrat sau integrat și funcționează în conformitate cu dispozițiile legislației țării respective.
- 7.2 Toate bunurile și serviciile conexe care urmează să fie furnizate în temeiul Contractului și finanțate de bancă își au originea în țările eligibile. În sensul prezentei clauze, origine înseamnă țara în care mărfurile au fost cultivate, extrase, cultivate, produse, fabricate sau prelucrate; sau prin fabricarea, prelucrarea sau asamblarea, rezultă un alt articol recunoscut comercial care diferă substanțial în caracteristicile sale de bază de componentele sale.
- 8. Notificări**
- 8.1 Orice notificare dată de o parte celeilalte părți în temeiul Contractului va fi în scris la adresa specificată în **CSC**. Termenul "în scris" înseamnă comunicat în formă scrisă, cu dovada primirii.
- 8.2 O notificare intră în vigoare atunci când este emisă sau la data intrării în vigoare a notificării, oricare din acestea survine mai târziu.
- 9. Legea aplicabilă**
- 9.1 Contractul va fi guvernat și interpretat în conformitate cu legile țării Cumpărătorului, cu excepția cazului în care se prevede altfel în **CSC**.
- 9.2 Pe toată durata executării Contractului, Furnizorul va respecta interdicțiile de import de bunuri și servicii în Țara Cumpărătorului atunci când
- (a) în baza legilor sau reglementărilor oficiale, țara Împrumutatului interzice relațiile comerciale cu țara respectivă; sau
- 9.2 (b) printr-un act de conformare la deciziile Consiliului de Securitate al Națiunilor Unite adoptată în temeiul capitolului VII din Carta Națiunilor Unite, Țara Împrumutatului interzice orice import de bunuri din țara respectivă sau orice plăți către orice țară, persoană sau entitate din acea țară.
- 10. Soluționarea litigiilor**
- 10.1 Cumpărătorul și Furnizorul vor depune toate eforturile pentru a soluționa pe cale amiabilă, prin negociere informală directă, orice dezacord sau divergență apărută între ei în temeiul sau în legătură cu contractul.

10.2 În cazul în care, după douăzeci și opt (28) de zile, părțile nu au reușit să-și soluționeze litigiul sau divergența printr-o astfel de consultare reciprocă, atunci Cumpărătorul sau Furnizorul poate notifica cealaltă parte cu privire la intenția sa de a începe arbitrajul, așa cum se prevede în continuare, cu privire la problema în litigiu, și nu se poate iniția nici un arbitraj cu privire la această chestiune, cu excepția cazului în care se emite o astfel de notificare. Orice dispută sau divergență cu privire la care a fost emisă o notificare de intenție de a începe arbitrajul în conformitate cu prezenta clauză va fi soluționată în cele din urmă prin arbitraj. Arbitrajul poate fi început înainte sau după livrarea Bunurilor în temeiul Contractului. Procedurile de arbitraj se desfășoară în conformitate cu regulamentul de procedură specificat în **CSC**.

10.3 Fără a aduce atingere oricărei trimeri la arbitrajul din prezentul document,

(a) părțile vor continua să își îndeplinească obligațiile care le revin în temeiul Contractului, cu excepția cazului în care convin altfel; și

(b) Cumpărătorul va plăti Furnizorului orice sume datorate Furnizorului.

11. Inspecții și audit de către Bancă

11.1 Furnizorul va păstra, și va depune toate eforturile rezonabile pentru a determina Subcontractanții săi să țină evidențe și înregistrări exacte și sistematice cu privire la Bunuri în forma și detaliile care vor identifica în mod clar modificările în timpul și costurile relevante.

11.2 În conformitate cu punctul 2.2 e. din Anexa 1 la Condițiile generale, Furnizorul va permite și va determina agenții săi (în cazul în care sunt declarați sau nu), subcontractanții, subconsultanții, furnizorii de servicii, furnizorii și personalul său să permită Băncii și/sau persoanelor desemnate de Bancă să inspecteze sediul și/sau evidența, înregistrările și alte documente referitoare la procesul de achiziție, selectare și/sau executare a contractului și auditarea acestor evidențe, înregistrări și a altor documente de către auditorii desemnați de bancă. Furnizorului și subcontractanților și subconsultanților săi li se atrage atenția asupra sub-clauzei 3.1 (Fraudă și corupție), care prevede, printre altele, că actele menite să împiedice în mod esențial exercitarea drepturilor de inspecție și audit ale Băncii constituie o practică interzisă care face obiectul rezilierii contractului (precum și al determinării ineligibilității în conformitate cu procedurile de sancțiuni predominante ale Băncii).

12. Obiectul Furnizării

12.1 Bunurile și serviciile conexe care urmează să fie furnizate trebuie să fie cele specifice în Lista cerințelor.

13. Livrare și documente

13.1 Sub rezerva sub-clauzei 33.1 a CGC, livrarea bunurilor și prestarea serviciilor conexe trebuie să fie în conformitate cu Graficul de livrare și finalizare specificat în Lista cerințelor. Detaliile privind livrarea și alte documente, care trebuie prezentate de Furnizor, sunt specificate în **CSC**.

14. Responsabilitățile Furnizorului

14.1 Furnizorul va furniza toate bunurile și va presta toate serviciile conexe incluse în domeniul de aplicare al contractului, în conformitate cu clauza 12 a CGC și cu Graficul de livrare și finalizare, în conformitate cu clauza 13 a CGC.

14.2 Furnizorul, inclusiv subcontractanții săi, nu va angaja sau utiliza muncă forțată sau persoane care fac obiectul traficului, așa cum este descris în sub-clauzele CGC 14.3 și 14.4.

14.3 Munca forțată constă în orice muncă sau serviciu, care nu este prestat în mod voluntar, care este solicitată de la o persoană amenințată cu forța sau pedeapsa și include orice fel

de muncă involuntară sau obligatorie, cum ar fi munca forțată, munca involuntară sau alte acorduri similare de contractare a forței de muncă.

14.4 Traficul de persoane este definit ca recrutarea, transportul, transferul, adăpostirea sau primirea de persoane prin amenințarea sau utilizarea forței sau alte forme de constrângere, răpire, fraudă, înșelăciune, abuz de putere sau a unei poziții de vulnerabilitate sau prin acordarea sau primirea de plăți sau beneficii pentru a obține consimțământul unei persoane care deține controlul asupra altei persoane, în scopul exploatării.

14.5 Furnizorul, inclusiv subcontractanții săi, nu va angaja și nu va atrage un copil cu vârsta sub 14 ani, cu excepția cazului în care legislația națională prevede o vârstă mai mare (vârsta minimă).

14.6 Furnizorul, inclusiv subcontractanții săi, nu va angaja sau nu va atrage un copil între vârsta minimă și vârsta de 18 ani într-un mod care este probabil să fie periculos sau să interfereze cu educația copilului sau să fie dăunător pentru sănătatea copilului sau pentru dezvoltarea fizică, mentală, spirituală, morală sau socială a copilului.

14.7 Munca considerată periculoasă pentru copii este o muncă care, prin natura sa sau prin circumstanțele în care se desfășoară, este de natură să pună în pericol sănătatea, siguranța sau morala copiilor. Astfel de activități profesionale interzise copiilor includ munca:

- (a) cu expunere la abuz fizic, psihologic sau sexual;
- (b) subteran, subacvatic, care lucrează la înălțimi sau în spații închise;
- (c) cu mașini, echipamente sau unelte periculoase sau care implică manipularea sau transportul încărcăturilor grele;
- (d) în medii nesănătoase care expun copiii la substanțe, agenți sau procese periculoase sau la temperaturi, zgomote sau vibrații dăunătoare sănătății; sau
- (e) în condiții dificile, cum ar fi munca pentru ore lungi, în timpul nopții sau în izolare la sediul angajatorului.

14.8 Furnizorul se va conforma și va solicita subcontractanților săi, dacă există, să respecte toate reglementările de sănătate și siguranță aplicabile, legile, orientările și orice altă cerință menționată în Specificațiile tehnice.

14.9 Furnizorul trebuie să respecte obligațiile suplimentare **specificate în CSC**.

15. Prețul contractului

15.1 Preturile aplicate de Furnizor pentru Bunurile furnizate și Serviciile Conexe prestate în baza Contractului nu diferă de preturile cotate de Furnizor în Oferta sa, cu excepția oricaror ajustări de pret autorizate în **CSC**.

16. Condiții de plată

16.1 Prețul contractului, inclusiv orice plăți în avans, dacă este cazul, se va plăti după cum e specificat în **CSC**.

16.2 Cererea de plată a Furnizorului va fi adresată Cumpărătorului în scris, însoțită de facturi care descriu, după caz, Bunurile livrate și Serviciile conexe prestate, precum și de documentele prezentate în conformitate cu Clauza 13 a CGC și la îndeplinirea tuturor celorlalte obligații prevăzute în Contract.

16.3 Plățile se efectuează prompt de către Cumpărător, dar în nici un caz mai târziu de șaiszeci (60) de zile de la depunerea unei facturi sau a unei cereri de plată de către Furnizor și după ce Cumpărătorul a acceptat-o.

16.4 Valutele în care se vor efectua plățile către Furnizor în baza prezentului Contract vor fi cele în care este exprimat prețul ofertei.

16.5 În cazul în care Cumpărătorul nu plătește Furnizorului orice plată până la data scadenței sale sau în termenul stabilit în **CSC**, Cumpărătorul va plăti Furnizorului dobândă pentru suma unei astfel de plăți întârziate la rata indicată în **CSC**, pentru perioada de întârziere până la efectuarea integrală a plății, fie înainte sau după pronunțarea hotărârii de către instanță sau arbitraj.

17. Impozite și taxe

17.1 Pentru bunurile fabricate în afara Țării Cumpărătorului, Furnizorul va fi în întregime responsabil pentru toate taxele, taxele de timbru, taxele de licență și alte astfel de taxe impuse în afara Țării Cumpărătorului.

17.2 Pentru bunurile fabricate în Țara Cumpărătorului, Furnizorul va fi în întregime responsabil pentru toate taxele, taxele de licență etc., suportate până la livrarea Bunurilor contractate către Cumpărător.

17.3 Dacă Furnizorul poate beneficia de orice scutiri de taxe, reduceri, alocații sau privilegii fiscale în Țara Cumpărătorului, Cumpărătorul va depune toate eforturile pentru a permite Furnizorului să beneficieze de orice astfel de economii fiscale în măsura maximă permisă.

18. Garanția de bună execuție

18.1 În cazul în care acest lucru este necesar, astfel cum se specifică în **CSC**, furnizorul prezintă, în termen de douăzeci și opt (28) de zile de la notificarea privind atribuirea contractului, o garanție de bună execuție pentru executarea Contractului în suma specificată în **CSC**.

18.2 Garanția de bună execuție va fi plătită Cumpărătorului ca compensație pentru orice pierdere rezultată din neîndeplinirea de către Furnizor a obligațiilor care îi revin în temeiul Contractului.

18.3 După cum se specifică în **CSC**, garanția de bună execuție, dacă este necesar, va fi exprimată în moneda (monedele) Contractului sau într-o monedă liber convertibilă acceptabilă pentru Cumpărător; și va fi într-unul din formatul stipulat de Cumpărător în **CSC** sau într-un alt format acceptabil pentru Cumpărător.

18.4 Garanția de bună execuție va fi eliberată de Cumpărător și returnată Furnizorului în termen de cel mult douăzeci și opt (28) de zile de la data îndeplinirii obligațiilor furnizorului în temeiul Contractului, inclusiv orice obligații de garanție, cu excepția cazului în care se specifică altfel în **CSC**.

19. Drepturi de autor

19.1 Drepturile de autor asupra tuturor schițelor, documentelor și altor materiale care conțin date și informații furnizate Cumpărătorului de către Furnizor în acest document vor rămâne în proprietatea Furnizorului sau, în cazul în care acestea sunt furnizate Cumpărătorului direct sau prin intermediul Furnizorului de către orice terță parte, inclusiv de către furnizorii de materiale, drepturile de autor asupra acestor materiale vor aparține unei astfel de terțe părți.

20. Informații confidențiale

20.1 Cumpărătorul și Furnizorul vor păstra confidențialitatea și nu vor divulga, fără acordul scris al celeilalte părți, niciunei terțe părți niciun document, date sau alte informații furnizate direct sau indirect de cealaltă parte în legătură cu Contractul, indiferent dacă aceste informații au fost furnizate înainte, în timpul sau după finalizarea sau rezilierea Contractului. Fără a aduce atingere celor de mai sus, Furnizorul poate prezenta Subcontractantului său documentele, datele și alte

informații pe care le primește de la Cumpărător în măsura necesară pentru ca Subcontractantul să își desfășoare activitatea în temeiul Contractului, caz în care Furnizorul va obține de la subcontractantul respectiv un angajament de confidențialitate similar cu cel impus Furnizorului în temeiul Clauzei 20 a CGC.

20.2 Cumpărătorul nu va utiliza astfel de documente, date și alte informații primite de la Furnizor în scopuri care nu au legătură cu contractul. În mod similar, Furnizorul nu va utiliza astfel de documente, date și alte informații primite de la Cumpărător în alte scopuri decât executarea Contractului.

20.3 Cu toate acestea, obligația unei părți în temeiul sub-clauzelor CGC 20.1 și 20.2 de mai sus nu se aplică informațiilor care:

- (a) Cumpărătorul sau Furnizorul trebuie să o distribuie Băncii sau altor instituții care participă la finanțarea Contractului;
- (b) este de interes public fără, ca cealaltă parte să poarte responsabilitate pentru acest fapt;
- (c) se poate dovedi că aparținut părții respective în momentul divulgării și care nu a fost obținut anterior, direct sau indirect, de la cealaltă parte; sau
- (d) în caz contrar, devine disponibilă în mod legal pentru acea parte de la un terț care nu are nici o obligație de confidențialitate.

20.4 Prevederile de mai sus ale clauzei 20 CGC nu vor modifica în nici un fel nici un angajament de confidențialitate asumat de oricare dintre părțile prezentului document înainte de data încheierii Contractului, în ceea ce privește livrarea sau orice parte a acesteia.

20.5 Prevederile Clauzei 20 a CGC rămân valabile și după executarea sau rezilierea pentru orice motiv a Contractului.

21. Subcontractarea

21.1 Furnizorul va notifica în scris Cumpărătorul cu privire la toate subcontractele atribuite în temeiul Contractului, dacă nu sunt deja specificate în Ofertă. Notificarea Furnizorului, pentru adăugarea oricărui Subcontractant care nu este menționat în Contract, va include, de asemenea, declarația Subcontractantului în conformitate cu Anexa 2 la CGC- Exploatarea sexuală și abuzul (SEA) și /sau Declarația de performanță privind hărțuirea sexuală (SH). O astfel de notificare, în Oferta inițială sau ulterioară, nu va scuti Furnizorul de nici una dintre obligațiile, responsabilitățile sau răspunderea sa în temeiul Contractului.

21.2 Subcontractele trebuie să respecte dispozițiile clauzelor 3 și 7 din CGC.

22. Specificații și standarde

22.1 Specificații tehnice și schițe

- (a) Bunurile și serviciile conexe furnizate în temeiul prezentului contract trebuie să fie conforme cu specificațiile tehnice și standardele menționate în secțiunea VI, Lista cerințelor și, atunci când nu este menționat nici un standard aplicabil, standardul trebuie să fie echivalent sau superior standardelor oficiale a căror aplicare este adecvată țării de origine a Bunurilor.
- (b) Furnizorul va avea dreptul de a-și declina responsabilitatea pentru orice proiect, date, schițe, specificație sau alt document sau orice modificare a acestora prezentată sau elaborată de către sau în numele Cumpărătorului, prin notificarea Cumpărătorului cu privire la această exonerare de răspundere.

(c) Ori de câte ori se face referire în Contract la codurile și standardele în conformitate cu care acesta va fi executat, ediția sau versiunea revizuită a acestor coduri și standarde sunt cele specificate în Lista de cerințe. În timpul executării Contractului, orice modificare a oricăror astfel de coduri și standarde va fi aplicată numai după aprobarea Cumpărătorului și va fi tratată în conformitate cu Clauza 33 a CGC.

23. Ambalare și documente

23.1 Furnizorul va prezenta ambalajul Bunurilor necesare pentru a preveni vătămarea sau deteriorarea acestora în timpul transportării către destinația finală, astfel cum se indică în Contract. În timpul tranzitului, ambalajul trebuie să fie suficient pentru a rezista, fără limitare, manipulării brute și expunerii la temperaturi extreme, sărurilor și precipitațiilor, precum și depozitării în spații deschise. Dimensiunea și greutatea cutiei de ambalare va lua în considerare, dacă este cazul, depărtarea destinației finale a mărfurilor și absența instalațiilor grele de manipulare în toate punctele de tranzit.

23.2 Ambalarea, marcarea și documentația din interiorul și din afara coletelor trebuie să respecte cu strictețe cerințele speciale care vor fi prevăzute în mod expres în Contract, inclusiv cerințele suplimentare, dacă există, specificate în CSC și în orice alte instrucțiuni solicitate de Cumpărător.

24. Asigurare

24.1 Cu excepția cazului în care se specifică altfel în **CSC**, Bunurile furnizate în temeiul Contractului vor fi asigurate integral — într-o monedă liber convertibilă dintr-o țară eligibilă — împotriva pierderilor sau daunelor legate de fabricarea sau achiziționarea, transportul, depozitarea și livrare în conformitate cu condițiile Incoterms aplicabile sau în modul specificat în **CSC**.

25. Transport și serviciile adiționale

25.1 Cu excepția cazului în care se prevede altfel în **CSC**, responsabilitatea pentru organizarea transportului mărfurilor trebuie să fie în conformitate cu cerințele Incoterms specificate.

25.2 Furnizorul i se poate solicita să presteze oricare sau toate dintre următoarele servicii, inclusiv servicii suplimentare, dacă este cazul, specificate în CSC:

- (a) efectuarea sau supravegherea asamblării și/sau pornirii la fața locului a Bunurilor livrate;
- (b) furnizarea uneltelor necesare pentru asamblarea și/sau întreținerea Bunurilor livrate;
- (c) oferirea unui manual detaliat de exploatare și întreținere pentru fiecare unitate corespunzătoare a Bunurilor livrate;
- (d) executarea sau supravegherea sau întreținerea și/sau repararea Bunurilor livrate, pentru o perioadă de timp convenită de părți, cu condiția ca acest serviciu să nu exonereze Furnizorul de nici o obligație de garanție în temeiul prezentului Contract; și
- (e) instruirea personalului Cumpărătorului, la uzina furnizorului și/sau la fața locului, în ceea ce privește asamblarea, pornirea, exploatarea, întreținerea și/sau repararea Bunurilor livrate.

25.3 Prețurile stabilite de Furnizor pentru serviciile suplimentare, dacă nu sunt incluse în Prețul contractului pentru Bunuri, vor fi convenite în prealabil de către părți și nu vor depăși tarifele predominante percepute altor părți de către Furnizor pentru servicii similare

26. Inspecții și testări

- 26.1 Furnizorul va efectua, pe cheltuiala sa și fără costuri pentru Cumpărător, toate testările și/sau inspecțiile bunurilor și serviciilor conexe, astfel cum sunt specificate în **CSC**.
- 26.2 Inspecțiile și testările pot fi efectuate la sediul Furnizorului sau al Subcontractantului acestuia, la punctul de livrare și/sau la destinația finală a Bunurilor sau într-un alt loc din Țara Cumpărătorului, astfel cum se specifică în **CSC**. Sub rezerva clauzei 26.3 a CGC, în cazul în care este efectuată la sediul Furnizorului sau al Subcontractantului său, toate facilitățile și asistența rezonabilă, inclusiv accesul la schițe și date legate de producție, vor fi prezentate inspectorilor, fără plată din partea Cumpărătorului.
- 26.3 Cumpărătorul sau reprezentantul său desemnat are dreptul de a participa la testările și/sau inspecțiile menționate în sub-clauza 26.2 a CGC, cu condiția ca Cumpărătorul să suporte toate costurile și cheltuielile proprii suportate în legătură cu o astfel de prezență, inclusiv, dar fără a se limita la, toate cheltuielile de deplasare, masă și cazare.
- 26.4 Ori de câte ori Furnizorul este pregătit să efectueze o astfel de testare și inspecție, acesta va expedia un preaviz rezonabil Cumpărătorului, inclusiv locul și ora. Furnizorul va obține de la orice terță parte sau producător relevant orice permisiune sau consimțământ necesar pentru a permite Cumpărătorului sau reprezentantului său desemnat să participe la testare și/sau inspecție.
- 26.5 Cumpărătorul poate solicita Furnizorului să efectueze orice testare și/sau inspecție care nu este impusă de Contract, dar considerată necesară pentru a verifica dacă caracteristicile și performanța Bunurilor respectă codurile și standardele specificațiilor tehnice din Contract, cu condiția ca costurile și cheltuielile rezonabile ale Furnizorului suportate în efectuarea unei astfel de testări și/sau inspecții să fie adăugate la Prețul Contractului. În plus, în cazul în care o astfel de testare și/sau inspecție împiedică procesul de producției și/sau îndeplinirea de către Furnizor a celorlalte obligații care îi revin în temeiul Contractului, se va ține seama în mod corespunzător de Datele de livrare, de Datele de finalizare și de celelalte obligații astfel afectate.
- 26.6 Furnizorul va prezenta Cumpărătorului un raport cu privire la rezultatele oricărei astfel de testări și/sau inspecții.
- 26.7 Cumpărătorul poate respinge orice Bunuri sau orice parte a acestora care nu trec nici o testare și / sau inspecție sau nu sunt conforme cu specificațiile. Furnizorul trebuie fie să rectifice, fie să înlocuiască astfel de Bunuri respinse sau părți ale acestora sau să facă modificările necesare pentru a îndeplini specificațiile fără costuri pentru Cumpărător și va repeta testarea și/sau inspecția, fără costuri pentru Cumpărător, la notificarea în conformitate cu sub-clauza 26.4 a CGC.
- 26.8 Furnizorul este de acord că nici executarea unei testări și/sau a unei inspecții a Bunurilor sau a oricărei părți a acestora, nici participarea Cumpărătorului sau a reprezentantului său, nici emiterea oricărui raport în conformitate cu Sub-Clauza 26.6 a CGC, nu vor exonera Furnizorul de orice garanții sau alte obligații în temeiul Contractului.

27. Daune de interese

- 27.1 Cu excepția cazurilor prevăzute de Clauza 32 a CGC, în cazul în care Furnizorul nu reușește să livreze oricare sau toate Bunurile până la data (datele) livrării sau să presteze Serviciile conexe în perioada specificată în Contract, Cumpărătorul poate,

fără a aduce atingere tuturor celorlalte căi de atac în temeiul Contractului, să deducă din Prețul Contractului, ca daune interese, o sumă echivalentă cu procentul specificat în **CSC** din prețul Bunurilor livrate cu întârziere sau al Serviciilor neprestate pentru fiecare săptămână sau parte a acesteia de întârziere până la livrarea sau executarea efectivă, până la procentul maxim al deducerii specificat în **respectivul CSC**. Odată ce maximul este atins, Cumpărătorul poate rezilia Contractul în conformitate cu Clauza CGC 35.

28. Garanție

- 28.1 Furnizorul garantează că toate Bunurile sunt noi, neutilizate și dintre cele mai recente sau actuale modele și că acestea încorporează toate îmbunătățirile recente în proiectare și materiale, cu excepția cazului în care se prevede altfel în Contract.
- 28.2 Sub rezerva sub-clauzei 22.1 litera (b) a CGC, Furnizorul garantează, de asemenea, că Bunurile nu vor avea defecte cauzate de orice acțiune sau omisiune a Furnizorului sau care decurg din proiectare, materiale și manoperă, în condiții normale de utilizare în condițiile predominante în țara de destinație finală.
- 28.3 Cu excepția cazului în care se prevede altfel în **CSC**, garanția rămâne valabilă timp de douăsprezece (12) luni după ce Mărfurile sau orice parte a acestora, după caz, au fost livrate și acceptate la destinația finală indicată în **CSC** sau timp de optsprezece (18) luni de la data expedierii din portul sau locul de încărcare din țara de origine, oricare dintre perioadele care se încheie mai devreme.
- 28.4 Cumpărătorul va notifica Furnizorul cu privire la natura oricăror astfel de defecte, împreună cu toate dovezile disponibile ale acestora, imediat după descoperirea acestora. Cumpărătorul va oferi furnizorului toate posibilitățile rezonabile de a inspecta astfel de defecte.
- 28.5 La primirea unei astfel de notificări, Furnizorul, în termenul specificat în **CSC**, va repara sau înlocui rapid Bunurile defecte sau părți ale acestora, fără costuri pentru Cumpărător.
- 28.6 În cazul în care a fost notificat, Furnizorul nu reușește să remedieze defectul în termenul specificat în **CSC**, Cumpărătorul poate proceda la luarea într-un termen rezonabil a măsurilor de remediere necesare, pe riscul și pe cheltuiala Furnizorului și fără a aduce atingere oricăror altor drepturi pe care Cumpărătorul le poate avea față de Furnizor în temeiul Contractului.

29. Indemnizație de brevet

29.1 Furnizorul, sub rezerva respectării de către Cumpărător a Sub-Clauzei 29.2 a CGC, va despăgubi și va exonera Cumpărătorul și angajații și funcționarii săi împotriva oricăror și tuturor proceselor, acțiunilor sau procedurilor administrative, revendicărilor, cererilor, pierderilor, daunelor, costurilor și cheltuielilor de orice natură, inclusiv onorariile și cheltuielile avocatului, pe care Cumpărătorul le poate suferi ca urmare a oricărei încălcări sau presupuse încălcări a oricărui brevet, modelul de utilitate, schița sau modelul înregistrat, marca comercială, dreptul de autor sau alte drepturi de proprietate intelectuală înregistrate sau existente în alt mod la data Contractului din cauza:

- (a) instalarea Bunurilor de către Furnizor sau utilizarea Bunurilor în țara de destinație; și
- (b) vânzarea în orice țară a articolelor fabricate prin intermediul Bunurilor.

O astfel de despăgubire nu va acoperi nici o utilizare a Bunurilor sau a oricărei părți a acestora, alta decât în scopul indicat de sau care urmează să fie dedus în mod rezonabil din Contract, nici orice încălcare care rezultă din utilizarea Bunurilor sau a

oricărei părți a acestora sau orice produse fabricate prin acestea în asociere sau în combinație cu orice alt echipament, instalații sau materiale care nu sunt livrate de furnizor, în conformitate cu Contractul.

29.2 În cazul în care se înaintează o revendicare sau se face orice reclamație împotriva Cumpărătorului care decurge din aspectele menționate în sub-clauza 29.1 a CGC, Cumpărătorul va notifica imediat Furnizorul cu privire la aceasta, iar Furnizorul poate, pe cheltuiala sa și în numele Cumpărătorului, să efectueze astfel de acțiuni sau revendicări și orice negocieri pentru soluționarea oricărei astfel de acțiuni sau revendicări.

29.3 În cazul în care Furnizorul nu notifică Cumpărătorul în termen de douăzeci și opt (28) de zile de la primirea unei astfel de notificări că intenționează să efectueze o astfel de acțiune sau revendicare, atunci Cumpărătorul va fi liber să efectueze același lucru în nume propriu.

29.4 Cumpărătorul va acorda, la cererea Furnizorului, toată asistența disponibilă Furnizorului în desfășurarea unor astfel de acțiuni sau reclamații și i se va rambursa de către Furnizor toate cheltuielile rezonabile suportate în legătura cu aceasta.

29.5 Cumpărătorul va despăgubi și exonera Furnizorul și angajații, funcționarii și subcontractanții săi de și împotriva oricăror și tuturor proceselor, acțiunilor sau procedurilor administrative, revendicărilor, cererilor, pierderilor, daunelor, costurilor și cheltuielilor de orice natură, inclusiv onorariile și cheltuielile avocatului, pe care Furnizorul le poate suporta ca urmare a oricărei încălcări sau presupuse încălcări a oricărui brevet, modelul de utilitate, schița sau modelul înregistrat, marca comercială, dreptul de autor sau alte drepturi de proprietate intelectuală înregistrate sau existente în alt mod la data Contractului care decurg din sau în legătură cu orice proiect, date, schițe, specificație sau alte documente sau materiale furnizate sau proiectate de către sau în numele Cumpărătorului.

30. Limitarea răspunderii

30.1 Cu excepția cazurilor de neglijență penală sau de abatere intenționată,

(a) Furnizorul nu va fi răspunzător față de Cumpărător, fie în temeiul Contractului, delictual sau în alt mod, pentru nici o pierdere sau daună indirectă sau pe cale de consecință, pierdere de utilizare, pierdere de producție sau profituri sau dobânzi ratate, cu condiția ca această excludere să nu se aplice nici unei obligații a Furnizorului de a plăti daune interese Cumpărătorului și

(b) răspunderea totală a Furnizorului față de Cumpărător, fie în temeiul Contractului, delictual sau în alt mod, nu va depăși Prețul total al Contractului, cu condiția ca această limitare să nu se aplice costurilor de reparare sau înlocuire a echipamentelor defecte sau oricărei obligații a furnizorului de a despăgubi Cumpărătorul pentru încălcarea brevetelor.

31. Modificarea legilor și reglementărilor

31.1 Cu excepția cazului în care se prevede altfel în Contract, dacă în intervalul de 28 de zile, anterior datei depunerii Ofertei, orice lege, regulament, ordonanță, ordin sau lege cu putere de lege este adoptată, promulgată, abrogată sau modificată în Țara Cumpărătorului în care se află sediul (care se consideră că include orice modificare în interpretare sau aplicare de către autoritățile competente) care afectează ulterior Data livrării și/sau Prețul Contractului, atunci data de livrare și/sau prețul contractului vor fi majorate sau reduse în mod corespunzător, în măsura în care Furnizorul a fost astfel afectat în îndeplinirea oricăreia dintre obligațiile sale în temeiul Contractului. Fără a aduce atingere celor de mai sus, acest cost suplimentar sau redus nu se plătește

sau se creditează separat dacă același lucru a fost deja contabilizat în dispozițiile privind ajustarea prețurilor, dacă este cazul, în conformitate cu clauza 15 din CGC.

32. Forță majoră

32.1 Furnizorul nu va fi pasibil pentru pierderea Garanției de bună execuție, plata daunelor de interese sau a rezilierii tacite, dacă și în măsura în care întârzierea executării sau alte neexecutări a obligațiilor care îi revin în temeiul Contractului sunt rezultatul unui eveniment de forță majoră.

32.2 În sensul prezentei clauze, "forță majoră" înseamnă un eveniment sau o situație care nu se află sub controlul Furnizorului, care nu este previzibilă, este inevitabilă, iar originea sa nu se datorează neglijenței sau lipsei de precauție din partea Furnizorului. Astfel de evenimente pot include, dar fără a se limita la, acte ale Cumpărătorului în calitatea sa suverană, războaie sau revoluții, incendii, inundații, epidemii, restricții de carantină și embargouri de transport.

32.3 În cazul în care apare o situație de forță majoră, Furnizorul va notifica prompt Cumpărătorul, în scris, cu privire la această condiție și la cauza acesteia. Cu excepția cazului în care Cumpărătorul dispune altfel în scris, Furnizorul va continua să își îndeplinească obligațiile care îi revin în temeiul Contractului în măsura în care este în mod rezonabil practic și va căuta toate mijloacele alternative rezonabile pentru executarea care nu este împiedicată de evenimentul de forță majoră.

33. Modificarea comenzilor și modificarea contractului

33.1 Cumpărătorul poate în orice moment să dispună Furnizorului, printr-o notificare în conformitate cu Clauza CGC 8, să facă modificări în domeniul general de aplicare al Contractului în oricare sau mai multe dintre următoarele:

(a) proiecte, schițe sau modele sau specificații, în cazul în care bunurile care urmează să fie livrate în temeiul contractului urmează să fie fabricate în mod special pentru Cumpărător;

(b) metoda de expediere sau ambalare;

(c) locul livrării; și

(d) serviciile conexe care urmează să fie prestate de furnizor.

33.2 În cazul în care o astfel de modificare determină o creștere sau o scădere a costului sau a timpului necesar pentru executarea de către Furnizor a oricăror prevederi din Contract, se va face o ajustare echitabilă în Prețul Contractului sau în Graficul de livrare/executare, sau ambele, iar Contractul va fi modificat în consecință. Orice pretenție din partea Furnizorului pentru ajustare în temeiul prezentei Clauze trebuie să fie revendicată în termen de douăzeci și opt (28) de zile de la data primirii de către Furnizor a dispoziției de modificare a Cumpărătorului.

33.3 Prețurile care urmează să fie percepute de Furnizor pentru orice Servicii conexe care ar putea fi necesare, dar care nu au fost incluse în Contract, vor fi convenite în prealabil de către părți și nu vor depăși tarifele predominante percepute altor părți de către Furnizor pentru servicii similare.

33.4 **Ingineria valorii:** Furnizorul poate pregăti, pe cheltuiala proprie, o propunere de inginerie a valorii în orice moment pe parcursul executării contractului. Propunerea de inginerie a valorii include cel puțin următoarele:

(a) modificarea (modificările) propusă (proapse) și o descriere a diferenței față de cerințele contractuale existente;

(b) O analiză cost/beneficiu completă a modificării (modificărilor) propuse, inclusiv o descriere și o estimare a costurilor (inclusiv a costurilor ciclului de viață) pe care Cumpărătorul le poate suporta pentru punerea în aplicare a propunerii de inginerie a valorii; și

(c) o descriere a oricărui efect (efecte) al(e) modificării asupra performanței/funcționalității.

Cumpărătorul poate accepta propunerea de inginerie a valorii în cazul în care propunerea demonstrează beneficii ca:

(a) accelerează perioada de livrare; sau

(b) reduce prețul contractului sau costurile ciclului de viață pentru Cumpărător; sau

(c) îmbunătățește calitatea, eficiența sau sustenabilitatea Bunurilor; sau

(d) oferă Cumpărătorului orice alte beneficii, fără a compromite funcțiile necesare ale facilităților.

În cazul în care propunerea de inginerie a valorii este aprobată de Cumpărător și are ca rezultat:

(a) O reducere a prețului contractului; suma care trebuie plătită Furnizorului este procentul specificat în CSC al reducerii prețului contractului sau

(b) O creștere a prețului contractului; dar are ca rezultat o reducere a costurilor ciclului de viață ca urmare a oricărui beneficiu descris la literele (a)-(d) de mai sus, suma care trebuie plătită Furnizorului va fi creșterea integrală a Prețului Contractului.

33.5 Sub rezerva celor de mai sus, nu se va face nici o modificare sau modificări a termenilor Contractului, cu excepția unui amendament în scris semnat de către ambele părți.

34. Prelungirea termenului

34.1 În cazul în care, în orice moment pe parcursul executării Contractului, Furnizorul sau subcontractanții săi se vor confrunta cu condiții care împiedică livrarea la timp a Bunurilor sau prestarea Serviciilor conexe în conformitate cu Clauza 13 a CGC, Furnizorul va notifica prompt Cumpărătorul în scris cu privire la întârziere, durata probabilă a acesteia și cauza acesteia. De îndată ce este posibil după primirea notificării Furnizorului, Cumpărătorul va evalua situația și poate, la discreția sa, să prelungească timpul de executare al contractului, caz în care prelungirea va fi ratificată de părți prin modificarea Contractului.

34.2 Cu excepția cazurilor de forță majoră, astfel cum se prevede în Clauza 32 a CGC, o întârziere din partea Furnizorului în îndeplinirea obligațiilor sale de livrare și de finalizare va face Furnizorul pasibil de plata daunelor de interes în conformitate cu Clauza 26 a CGC, cu excepția cazului în care se convine asupra unei prelungiri a termenului, în conformitate cu Sub-Clauza 34.1 a CGC.

35. Rezilierea

35.1 Rezilierea pentru neîndeplinirea obligațiilor

(a) Cumpărătorul, fără a aduce atingere nici unei alte căi de atac pentru încălcarea Contractului, printr-o notificare scrisă de neexecutare trimisă Furnizorului, poate rezilia Contractul în totalitate sau parțial:

(i) în cazul în care Furnizorul nu reușește să livreze oricare sau toate Bunurile în termenul specificat în Contract sau în cadrul oricărei prelungiri a acestora acordată de Cumpărător în conformitate cu Clauza 34 a CGC;

- (ii) în cazul în care Furnizorul nu își îndeplinește nici o altă obligație în temeiul Contractului; sau
- (iii) în cazul în care Furnizorul, în opinia Cumpărătorului, s-a implicat în fraudă și corupție, astfel cum sunt definite la punctul 2.2 a din Anexa 1 la CGC, în competiția pentru sau în executarea Contractului.
- (b) În cazul în care Cumpărătorul reziliază Contractul în întregime sau parțial, în conformitate cu Clauza CGC 35.1(a), Cumpărătorul poate achiziționa, în astfel de termeni și în modul pe care îl consideră adecvat, Bunuri sau Servicii conexe similare cu cele nelivrate sau neexecutate, iar Furnizorul va fi pasibil de plata către Cumpărător pentru orice costuri suplimentare pentru astfel de Bunuri sau Servicii conexe similare. Cu toate acestea, Furnizorul va continua executarea Contractului în măsura în care nu a încetat.

35.2 Rezilierea pentru insolvență.

- (a) Cumpărătorul poate, în orice moment, să rezilieze Contractul prin notificarea Furnizorului în cazul în care Furnizorul intră în faliment sau intră în insolvență în alt mod. În acest caz, rezilierea va fi fără compensație pentru Furnizor, cu condiția ca o astfel de reziliere să nu aducă atingere sau să nu afecteze nici un drept de acțiune sau cale de atac care a acumulat sau va acumula ulterior Cumpărătorului

35.3 Rezilierea pentru comodatate.

- (a) Cumpărătorul, printr-o notificare trimisă Furnizorului, poate rezilia Contractul, în totalitate sau parțial, în orice moment, la discreția sa. Notificarea de reziliere va specifica faptul că rezilierea este pentru comodatate Cumpărătorului, indicând măsura în care executarea contractului de către Furnizor este reziliată și data la care o astfel de reziliere intră în vigoare.
- (b) Bunurile care sunt complete și gata de expediere în termen de douăzeci și opt (28) de zile de la primirea de către Furnizor a notificării de reziliere vor fi acceptate de Cumpărător la termenii și prețurile Contractului. Pentru bunurile rămase, Cumpărătorul poate alege:
 - (i) să recepționeze orice parte finalizată și livrată la termenii și prețurile Contractului; și/sau
 - (ii) să anuleze restul și să plătească Furnizorului o sumă convenită pentru Bunurile și Serviciile Conexe parțial finalizate și pentru materialele și piesele achiziționate anterior de furnizor.

36. Cesiunea

- 36.1 Nici Cumpărătorul, nici Furnizorul nu vor cesiona, în totalitate sau parțial, obligațiile care le revin în temeiul prezentului Contract, cu excepția cazului în care există acordul prealabil scris al celeilalte părți.

37. Restricții la export

- 37.1 Fără a aduce atingere oricărei obligații în temeiul Contractului de a îndeplini toate formalitățile de export, orice restricții de export care pot fi atribuite Cumpărătorului, țării Cumpărătorului sau utilizării produselor/bunurilor, sistemelor sau serviciilor care urmează să fie furnizate, care decurg din reglementările comerciale ale unei țări care furnizează aceste produse/bunuri, sisteme sau servicii și care împiedică în mod substanțial Furnizorul să își îndeplinească obligațiile care îi revin în temeiul Contractului, va exonera Furnizorul de obligația de a face livrări sau presta servicii, cu condiția ca Furnizorul să poată demonstra, spre satisfacția Cumpărătorului și a Băncii, că a îndeplinit toate formalitățile în timp util, inclusiv solicitarea de

permisiuni, autorizatii și licențe necesare exportului produselor/bunurilor, sistemelor sau serviciilor în condițiile Contractului. Rezilierea Contractului pe această bază va fi pentru conveniența Cumpărătorului în conformitate cu sub-clauza 35.3.

Anexa nr. 1

Fraudă și corupție

(Textul din prezenta Anexă nu se modifică)

1. Scop

1.1 Orientările anticorupție ale băncii și prezenta anexă se aplică în ceea ce privește achizițiile în cadrul operațiunilor de finanțare a proiectelor de investiții bancare.

2. Cerințe

2.1 Banca solicită debitorilor (inclusiv beneficiarilor de finanțare a Băncii); ofertanți (aplicanți/solicitanți), consultanți, contractori și furnizori; orice subcontractanți, sub-consultanți, furnizori de servicii sau furnizori; orice agenți (declarați sau nu); și oricare dintre personalul lor, să respecte cele mai înalte standarde de etică în timpul procesului de achiziție, selecție și executare a contractelor finanțate de bancă și să se abțină de la fraudă și corupție.

2.2 În acest scop, Banca:

a. Definește, în sensul prezentei dispoziții, termenii prezentați mai jos după cum urmează:

- i. "practică coruptă" înseamnă a oferi, a da, a primi sau a solicita, direct sau indirect, orice are valoare pentru a influența în mod necorespunzător acțiunile unei alte părți;
 - ii. "practică frauduloasă" este orice act sau omisiune, inclusiv denaturarea, care induce în eroare cu bună știință sau imprudență sau încearcă să inducă în eroare o parte pentru a obține beneficii financiare sau de altă natură sau pentru a evita o obligație;
 - iii. "practică coluzivă" este un aranjament între două sau mai multe părți menit să atingă un scop necorespunzător, inclusiv să influențeze în mod necorespunzător acțiunile unei alte părți;
 - iv. "practica coercitivă" este acțiunea de a afecta sau dăuna sau amenința să afecteze sau să dăuneze, direct sau indirect, oricare parte sau proprietatea părții pentru a influența în mod necorespunzător acțiunile unei părți;
 - v. "practica obstructivă" este:
 - (a) distrugerea, falsificarea, modificarea sau ascunderea în mod deliberat a probelor materiale de investigație sau formularea de declarații false în fața anchetatorilor pentru a împiedica în mod esențial o anchetă a Băncii cu privire la acuzațiile de practică coruptă, frauduloasă, coercitivă sau coluzivă; și/sau amenințarea, hărțuirea sau intimidarea oricărei părți pentru a o împiedica să își dezvăluie cunoștințele cu privire la aspecte relevante pentru anchetă sau de a continua ancheta; sau
 - (b) acte menite să împiedice în mod semnificativ exercitarea drepturilor de inspecție și de audit ale Băncii prevăzute la punctul 2.2 de mai jos.
- b. Respinge o propunere de atribuire în cazul în care Banca stabilește că firma sau persoana fizică recomandată pentru atribuire, oricare dintre personalul său, sau agenții săi, sau sub-consultanții, subcontractanții, prestatorii de servicii, furnizorii și/ sau angajații acestora, s-a angajat, direct sau indirect, în practici corupte, frauduloase, coluzive, coercitive sau obstructive în competiția pentru contractul în cauză;
- c. În plus față de căile de atac prevăzute în Acordul legal relevant, poate lua și alte măsuri adecvate, inclusiv declararea unei achiziții ca eșuate, în cazul în care Banca stabilește în orice moment că reprezentanții Împrumutatului sau ai unui beneficiar al oricărei părți a mijloacelor financiare din împrumut s-au angajat în practici corupte, frauduloase, coluzive, coercitive sau obstructive în timpul procesului de achiziție, selectarea și/sau executarea contractului în cauză, fără ca Împrumutatul să fi luat măsuri prompte și adecvate satisfăcătoare pentru Bancă pentru a combate astfel de practici atunci când acestea apar, inclusiv prin faptul că nu a informat Banca în timp util în momentul în care a luat cunoștință de asemenea practici;

- d. În conformitate cu Orientările anticorupție ale băncii și în conformitate cu politicile și procedurile de sancțiuni în vigoare ale Băncii, poate sancționa o firmă sau o persoană fizică, fie pe termen nelimitat, fie pentru o perioadă de timp declarată, inclusiv prin declararea publică a unei astfel de firme sau persoane fizice ca fiind neeligibile (i) de a li se atribuite sau de a beneficia în alt mod de un contract finanțat de Bancă, financiar sau în orice alt mod; (ii) să fie subcontractant, consultant, producător sau furnizor desemnat sau prestator de servicii al unei firme de alt fel eligibile care i se atribuie un contract finanțat de Bancă; și (iii) să primească mijloace financiare din orice împrumut acordat de Bancă sau să participe în alt mod la pregătirea sau implementarea oricărui proiect finanțat de Bancă;¹²
- e. solicită ca o clauză să fie inclusă în documentele de ofertă/cerere de propuneri și în contractele finanțate printr-un împrumut bancar, care impune (i) ofertanților (aplicațiilor/solicitanților), consultantilor, contractanților și furnizorilor, precum și subcontractanților, sub consultantilor, prestatorilor de servicii, personalului agenților, să permită Băncii să inspecteze toate conturile, înregistrările și alte documente referitoare la procesul de achiziție, selecție și/sau executarea contractului, și să le auditeze de către auditorii numiți de bancă.³

¹ Pentru a evita orice îndoială, ineligibilitatea unei părți sancționate de a i se atribui un contract va include, fără limitare, (i) solicitarea de precalificare, exprimarea interesului pentru o consultanță și ofertarea, fie direct, fie în calitate de subcontractant desemnat, consultant desemnat, producător sau furnizor desemnat sau prestator de servicii desemnat, în ceea ce privește un astfel de contract, și (ii) încheierea unui act adițional sau a unei modificări care introduce o modificare semnificativă a oricărui contract existent.

² Un subcontractant desemnat, un consultant desemnat, un producător sau un furnizor desemnat sau un furnizor de servicii desemnat (se utilizează nume diferite în funcție de documentul de ofertare respectiv) este unul care a fost: (i) inclus de ofertant în cererea sau oferta sa de precalificare, deoarece aduce experiență și know-how specifice și critice care permit ofertantului să îndeplinească cerințele de calificare pentru oferta respectivă; sau (ii) numit de Împrumutat.

³ Inspecțiile în acest context sunt, de obicei, de natură investigativă (adică medico-legală). Acestea implică activități de informare întreprinse de bancă sau de persoane desemnate de bancă pentru a aborda aspecte specifice legate de investigații/audituri, cum ar fi evaluarea veridicității unei acuzații de posibilă fraudă și corupție, prin intermediul mecanismelor adecvate. O astfel de activitate include, dar nu se limitează la: accesarea și examinarea evidențelor financiare și a informațiilor unei firme sau ale unei persoane fizice și realizarea de copii ale acestora, după caz; accesarea și examinarea oricăror alte documente, date și informații (pe suport de hârtie sau în format electronic) considerate relevante pentru investigație/audit și realizarea de copii ale acestora, după caz; interviuarea personalului și a altor persoane relevante; efectuarea inspecțiilor fizice și a vizitelor la fața locului; și obținerea verificării de către terți a informațiilor.

Condiții speciale ale contractului

Următoarele Condiții Speciale ale Contractului (CSC) vor completa și / sau modifica Condițiile Generale ale Contractului (CGC). În caz de conflict, dispozițiile din prezentul document prevalează asupra celor din CGC.

CGC 1.1(i)	Țara Cumpărătorului este: Republica Moldova
CGC 1.1 litera (j)	Cumpărătorul este: Ministerul Educației și Cercetării al Republicii Moldova
CGC 1.1 litera (o)	Destinația finală (site-ul proiectului): Pentru Lotul 2: Mobilier pentru clasă conform Anexei nr. 3 - Distribuția bunurilor pentru lotul 2.
CGC 1.1 (p)	<p>Termenul SEA/SH, în cazul în care este utilizat în contract, are următorul înțeles:</p> <ul style="list-style-type: none"> • "Exploatare și abuz sexual" "(SEA)" înseamnă următoarele: Exploatarea sexuală este definită ca orice abuz de poziție real sau tentativă de abuz a poziției de vulnerabilitate, abuz de putere sau încredere, în scopuri sexuale, inclusiv, dar fără a se limita la, profitând monetar, social sau politic din exploatarea sexuală a altuia. Abuzul sexual este definit ca intruziunea fizică reală sau amenințarea cu intruziunea de natură sexuală, fie prin forță, fie în condiții inegale sau coercitive. • "Hărțuirea sexuală" "(SH)" este definită ca avansuri sexuale nedorite, cereri de favoruri sexuale și alte comportamente verbale sau fizice de natură sexuală de către personalul Furnizorului cu personalul altor contractanți, subcontractori sau angajatori.
CGC 4.2 litera (a)	Semnificația condițiilor comerciale este cea prevăzută de condițiile Incoterms. În cazul în care sensul oricărei clauze comerciale și drepturile și obligațiile părților în temeiul acesteia nu vor fi cele prevăzute de condițiile Incoterms, acestea sunt cele prevăzute de: Incoterms DDP
CGC 4.2 litera (b)	Ediția Incoterms este DDP
CGC 5.1	Limba este: Română

CGC 8.1	<p>Pentru notificări, adresa Cumpărătorului este:</p> <p>Atenție: <i>Sergiu Harea</i></p> <p>Adresa străzii: <i>bd. Ștefan cel Mare și Sfânt 180</i></p> <p>Nr. Etaj/birou: <i>etaj 13, biroul 1307</i></p> <p>Oraș: <i>mun. Chișinău</i></p> <p>Cod poștal: <i>MD-2004</i></p> <p>Țară: <i>Republica Moldova</i></p> <p>Telefon: + (373) 022 23-25-02</p> <p>Adresa de poștă electronică: egip@mec.gov.md copie cezar.captaciuc@gmail.com</p>
CGC 9.1	<p>Legea aplicabilă este legea: <i>Legislația Republicii Moldova</i></p>
CGC 10.2	<p>Regulile de procedură pentru acțiunea de arbitraj în conformitate cu clauza 10.2 din CGC sunt următoarele:</p> <p>(a) Contract cu furnizor străin:</p> <p>CGC 10.2 (a)—Orice dispută, controversă sau pretenție care decurge din sau în legătură cu prezentul Contract sau încălcarea, rezilierea sau nulitatea acestuia va fi soluționată prin arbitraj în conformitate cu Regulile de arbitraj UNCITRAL în vigoare în prezent.</p> <p>(b) Contracte cu furnizorul național al țării Cumpărătorului:</p> <p>În cazul unui litigiu între Cumpărător și un Furnizor care este înregistrat în Țara Cumpărătorului, litigiul va fi supus soluționării sau arbitrajului în conformitate cu legile țării Cumpărătorului.</p>
CGC 13.1	<p>Detalii privind livrarea și alte documente care trebuie prezentate de furnizor sunt:</p> <p>Pentru Livrare:</p> <ol style="list-style-type: none"> 1. <i>Factura, care va fi emisă de Furnizor, va include descrierea Bunurilor/Software-ului, cantitatea, prețul pe unitate, prețul total, referința la numărul Contractului și Lotul, dacă este necesar;</i> 2. <i>Certificatul de garanție al Producătorului sau Furnizorului (dacă este cazul);</i> 3. <i>Act de primire-predare (certificat) emis de Furnizor și semnat de reprezentanții Furnizorului și Cumpărătorului la livrarea Bunurilor;</i> <p>Documentele de mai sus vor fi primite de Cumpărător înainte de sosirea Bunurilor, iar în cazul în care nu sunt primite, Furnizorul va fi responsabil pentru orice cheltuieli ulterioare.</p> <p>Pentru Acceptare:</p> <ol style="list-style-type: none"> 1. <i>Act de acceptare (certificat) emis de Cumpărător și semnat de reprezentanții Furnizorului și Cumpărătorului la acceptarea Bunurilor.</i>

<p>CGC 14.9</p>	<p>CGC 14.9.1 Furnizorul va avea un cod de conduită și va asigura sensibilizarea corespunzătoare a personalului Furnizorului care efectuează <i>instalarea Mobilier pentru clasă (Lot 2)</i> care includ, dar fără a se limita la, menținerea unui mediu de lucru sigur și neangajarea în următoarele practici:</p> <ul style="list-style-type: none"> (i) orice formă de hărțuire sexuală, inclusiv avansuri sexuale nedorite, cereri de favoruri sexuale și alte comportamente verbale sau fizice de natură sexuală cu personalul altui Furnizor sau al Cumpărător; (ii) orice formă de exploatare sexuală, care înseamnă orice abuz de poziție real sau tentativă de abuz a poziției de vulnerabilitate, abuz de putere sau încredere, în scopuri sexuale, inclusiv, dar fără a se limita la, profitând monetar, social sau politic din exploatarea sexuală a altuia. (iii) orice formă de abuz sexual, intruziunea fizică reală sau amenințarea cu intruziunea de natură sexuală, fie prin forță, fie în condiții de inegalitate sau coercitive și, sau (iv) orice formă de activitate sexuală cu persoane cu vârsta sub 18 ani, cu excepția cazului căsătoriei preexistente. <p>CGC 14.9.2 Cumpărătorul poate solicita Furnizorului să îndepărteze (sau să dispună îndepărtarea), din locul sau din alte locuri în care se execută <i>instalarea Mobilier pentru clasă (Lot 2)</i>, personalul furnizorului care are comportamente care nu sunt conforme cu codul de conduită menționat în CGC 14.9.1. Fără a aduce atingere oricărei cerințe din partea Cumpărătorului de a înlocui o astfel de persoană, Furnizorul va elimina imediat (sau va dispune îndepărtarea) oricărei astfel de persoane, de pe terenul sau din alte locuri unde se execută <i>instalarea Mobilier pentru clasă (Lot 2)</i>. În orice caz, furnizorul desemnează imediat, după caz, un înlocuitor adecvat cu competențe și experiență echivalentă.</p>
<p>CGC 15.1</p>	<p>Prețurile percepute pentru Bunurile livrate și serviciile conexe prestate <i>nu vor fi ajustate</i></p>
<p>CGC 16.1</p>	<p>Dispoziții model:</p> <p>CGC 16.1 — Modalitatea și condițiile de plată care trebuie efectuate către Furnizor în temeiul prezentului Contract sunt următoarele:</p> <p>Plata pentru bunurile livrate din străinătate:</p> <p>Plata părții în valută străină se efectuează în valuta Prețului Contractului în felul următor:</p> <ul style="list-style-type: none"> (i) Plata în avans: Zece (10) la sută din Prețul Contractului vor fi plătite în termen de treizeci (30) de zile de la semnarea Contractului și la depunerea cererii și a unei garanții bancare pentru o sumă echivalentă valabilă până la livrarea Bunurilor și în forma prevăzută în documentul de licitație sau într-o altă formă acceptabilă pentru Cumpărător. (ii) La livrare: Optzeci (80) la sută din Prețul contractului al Bunurilor livrate se va plăti Furnizorului sub formă de transfer bancar într-o bancă din țara sa, la prezentarea documentelor specificate în Clauza 13 a CGC.

	<p>(iii) La acceptare: Zece (10) la sută din prețul contractului al bunurilor recepționate va fi plătit în termen de treizeci (30) de zile de la recepționarea Bunurilor la depunerea cererii susținute de certificatul de acceptare emis de Cumpărător.</p> <p>Plata părții în valuta locală se va face în MDL în termen de treizeci (30) de zile de la prezentarea cererii susținute de un certificat de la Cumpărător care declară că Bunurile au fost livrate și că toate celelalte Servicii contractate au fost prestate.</p> <p>Plata pentru bunurile livrate și serviciile prestate din țara Cumpărătorului:</p> <p>Plata bunurilor livrate și serviciilor prestate din țara Cumpărătorului se efectuează în MDL, după cum urmează:</p> <p>(i) Plata în avans: Zece (10) la sută din Prețul Contractului vor fi plătite în termen de treizeci (30) de zile de la semnarea Contractului pe baza unei cereri de plată și a unei garanții bancare pentru suma echivalentă și în forma prevăzută în documentul de licitație sau într-o altă formă acceptabilă pentru Cumpărător.</p> <p>(ii) La livrare: Optzeci (80) la sută din Prețul Contractului se va plăti la recepționarea Bunurilor și la prezentarea documentelor specificate în Clauza 13 a CGC.</p> <p>(iii) La acceptare: Restul de zece (10) la sută din Prețul Contractului se plătește Furnizorului în termen de treizeci (30) de zile de la data emiterii de către Cumpărător a certificatului de acceptare pentru livrarea respectivă.</p>
CGC 16.5	<p>Perioada de întârziere a plății după care Cumpărătorul va plăti dobândă furnizorului este <i>de 45 de zile</i>.</p> <p>Rata dobânzii care se aplică este <i>0,05 % per zi</i></p>
CGC 18.1	<p>O garanție de bună execuție: <i>este necesară</i></p> <p><i>Valoarea garanției de bună execuție va fi de: 5%</i></p>
CGC 18.3	<p>Dacă este necesar, garanția de bună execuție se prezintă sub forma: <i>o garanție de bună execuție bancară</i></p> <p>Dacă este necesară, Garanția de Bună Execuție va fi exprimată în valutele de plată ale Contractului, conform proporțiilor din Prețul Contractului.</p>
CGC 18.4	<p>Restituirea garanției de bună execuție are loc: <i>După livrare, testare și acceptarea bunurilor, garanția de bună execuție va fi redusă la (1%) unu la sută din valoarea bunurilor pentru a acoperi obligațiile de garanție ale Furnizorilor. Garanția de bună execuție trebuie să fie valabilă pentru întreaga perioadă de garanție și va fi eliberată și returnată Furnizorului așa cum este prevăzut în GCC 18.4.</i></p>
CGC 23.2	<p>Ambalarea, marcarea și documentația din interiorul și din exteriorul ambalajelor vor fi: <i>standard și toată documentația necesară</i></p>
CGC 24.1	<p>Acoperirea asigurării este cea specificată în Incoterms.</p>
CGC 25.1	<p>Responsabilitatea pentru transportarea bunurilor este cea specificată în Incoterms.</p>

	<p>În cazul în care nu este în conformitate cu Incoterms, responsabilitatea pentru transportare este următoarea:</p> <p><i>Furnizorul este obligat în temeiul Contractului să transporte Bunurile într-un anumit loc de destinație finală din Țara Cumpărătorului, definit ca locul proiectului, transportul la locul de destinație din Țara Cumpărătorului, inclusiv asigurarea și depozitarea, astfel cum se specifică în Contract, vor fi coordonate de furnizor, iar costurile aferente vor fi incluse în Prețul Contractului.</i></p>
CGC 25.2	Serviciile suplimentare care trebuie prestate sunt: <i>N/A</i>
CGC 26.1	Inspecțiile și încercările sunt: <i>Bunurile vor fi testate pentru funcționalitatea de bază de către reprezentanții Cumpărătorului, în prezența reprezentanților Furnizorului, la livrarea la locația de destinație</i>
CGC 26.2	Inspecțiile și încercările se efectuează la adresa: <i>Depozitul întreprinderii de stat „Mold-Didactica”, str. Socoleni 16/1, Chișinău, Republica Moldova</i>
CGC 27.1	Penalitățile de întârziere vor fi: 0.01% pe săptămână per zi
CGC 27.1	Valoarea maximă a penalităților de întârziere va fi: 5 %
CGC 28.3	<p>Perioada de valabilitate a Garanției este de: <i>Cu excepția cazului în care se prevede altfel în CSC, garanția rămâne valabilă timp de douăsprezece (12) luni după ce Mărfurile sau orice parte a acestora, după caz, au fost livrate și acceptate la destinația finală indicată în CSC.</i></p> <p>În sensul garanției, locul (locurile) destinației (destinațiilor) finale trebuie să fie: <i>Conform IPO 14.8 litera (a) punctele (iii), (b) punctele (ii) și (c) punctul (v).</i></p>
CGC 28.5, CGC 28.6	Perioada de reparare sau înlocuire este de: 20 de zile.
CGC 33.4	În cazul în care propunerea de inginerie a valorii este aprobată de Cumpărător, suma care trebuie plătită Furnizorului este 10 %.

Anexa nr. 4

Schیțele bunurilor achiziționate

În scopul determinării culorilor și a parametrilor exacti finali pentru mobilierul ce urmează a fi livrat, Ministerului Educație și cercetării a solicitat să-i fie prezentate mostrele materiei prime și a bunurilor disponibile la furnizor. Urmare ședinței din 20 mai 2025 a reprezentanților Ministerului cu furnizorul au fost defnitive și agreate ca finale următoarele schیțe pentru bunurile achiziționate:

Poziția 1: Banca individuală și scaun reglabil pentru elev

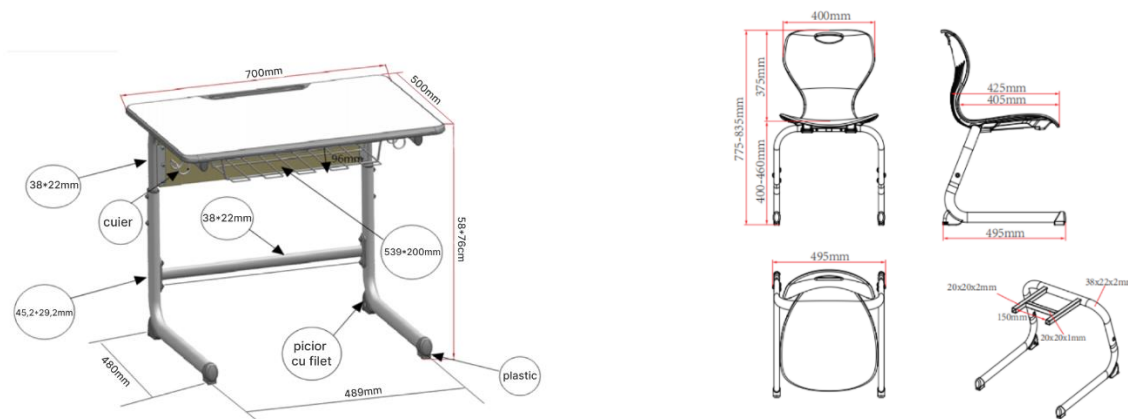

Fisa tehnica banci școlare

Tip banca - Individuala, cu inaltimea reglabila, carcasa oval

Inaltimea - 580~760 mm

Lungime - 700 mm

Latime - 500 mm

Material - Metal / format vacuumatic

Culoarea cadrului: gri

Culoarea blat: gri

Fisa tehnica scaun

Tip scaun - Școlar, inaltimea reglabila, pe carcasa oval.

Inaltime - 400/460 mm

Dimensiune spatari - 375x400 mm

Material - Metal / plastic dur

Culoarea cadrului: gri

Culoarea blocului unic: gri

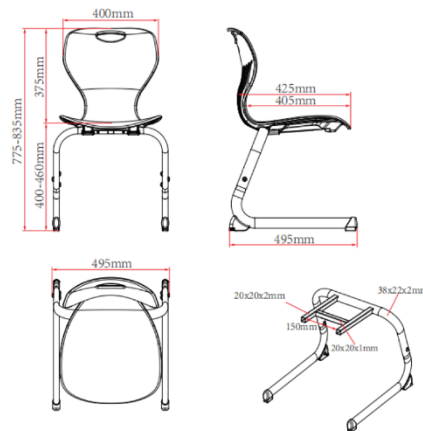
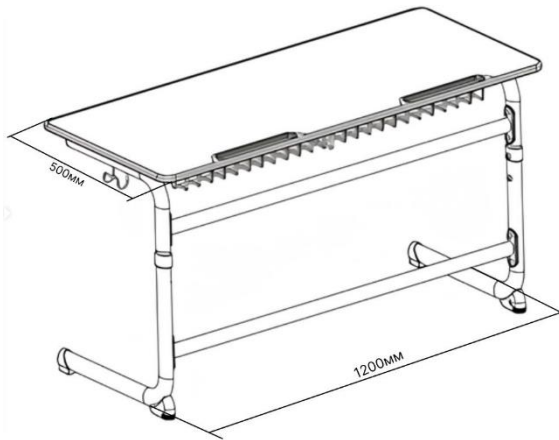
Poziția 2: Banca școlară 2 pers (banca + 2 scaune)**Fisa tehnica banci școlare**

Tip banca - Banca școlară dubla pe carcasa ovală,
 reglabilă pe înălțime reglabilă, pe carcasa ovală
 Ajustabilă - 640~760mm
 Lungime - 1200 mm
 Latime - 500 mm
 Material - Metal / format vacuumatic
 Culoarea cadrului: gri
 Culoarea blat: gri

Fisa tehnica scaun

Tip scaun - Școlar, înălțimea
 Ajustabilă - 400/460 mm
 Dimensiune spatar - 400 x 420
 Material - Metal / plastic dur
 Culoarea cadrului: gri
 Culoarea blocului unic: gri

Poziția 3: Masa elev ajustabila

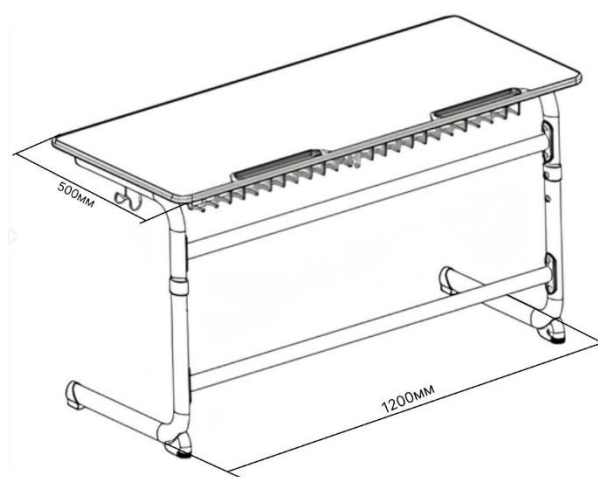

Fisa tehnica

Tip banca - Banca scolara dubla pe carcasa ovala, reglabila pe înălțime

Ajustabilă - 580~760 mm

Lungime - 1200 mm

Latime - 500 mm

Material - Metal /format vacumatic

Culoarea cadrului: gri

Culoarea blat: gri

Poziția 4: Scaun elev ajustabil

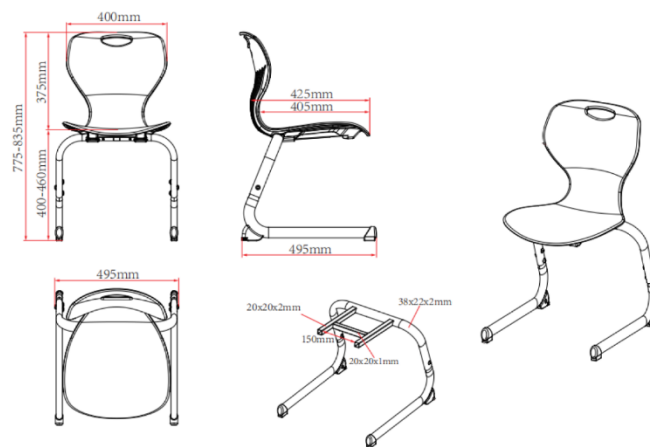

Fisa tehnica

Tip scaun - Scolar, inaltimea reglabila, pe carcasa oval

Inaltime - 400/460 mm

Dimensiune spatar - 375x400 mm

Material - Metal / plastic

Culoarea cadrului: gri

Culoarea blocului unic: gri

Poziția 5: Scaun pentru elevi cu pupitru mobil



Fisa tehnica

Tip - Scaun pentru elevi cu pupitru mobil

Inaltime - 460 mm

Dimensiune spatar - 420x495 mm

Material - Metal / plastic, spuma poliuretanică, tapitate cu stofa.

Culoarea cadrului: negru

Culoare tesatura : gri

Poziția 6: Masa profesor

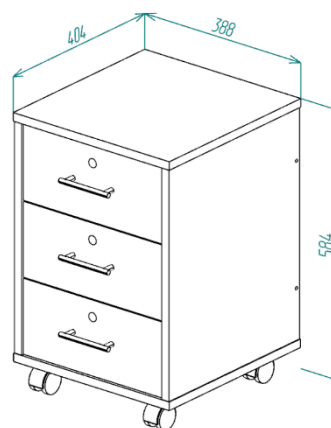
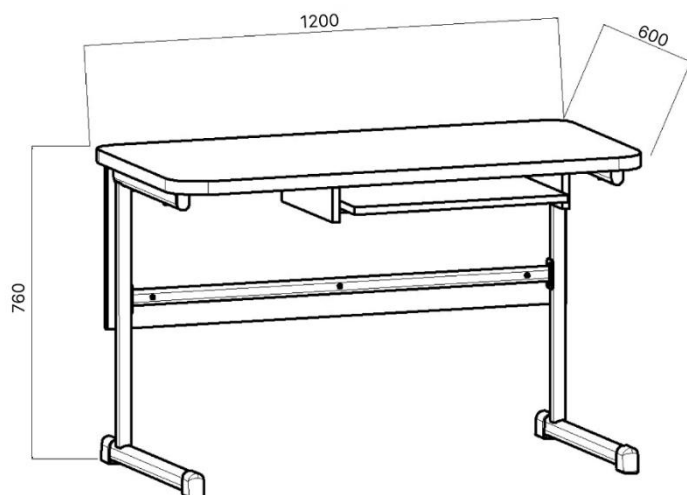

Fisa tehnica

Tip - Masa profesor

Dimensiuni: Dimensiuni: L – 1200mm, l – 600mm, H – 750mm.

Material: Metal /PAL/MDF

Culoarea cadrului: gri

Culoarea PAL/MDF: gri

Poziția 7: Masa profesor pentru laborator științe

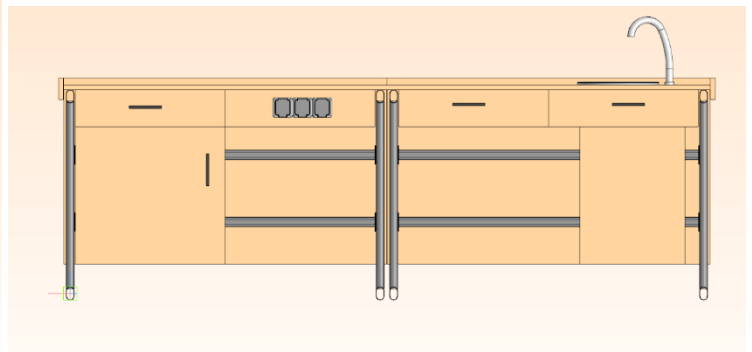
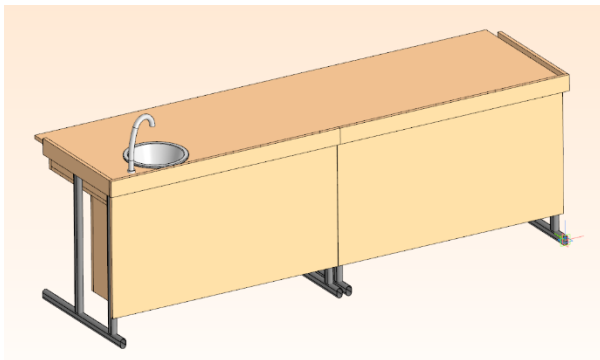
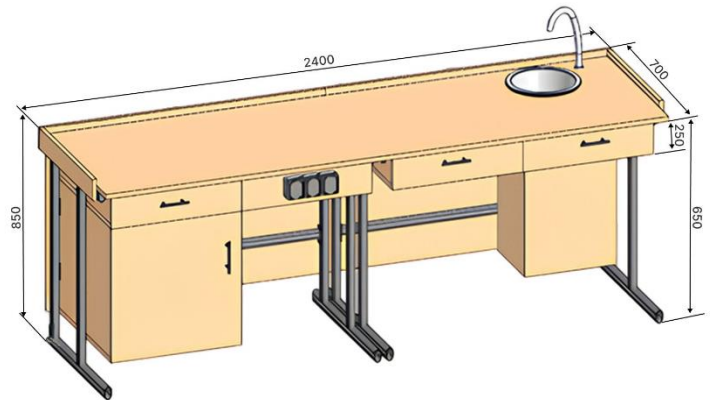
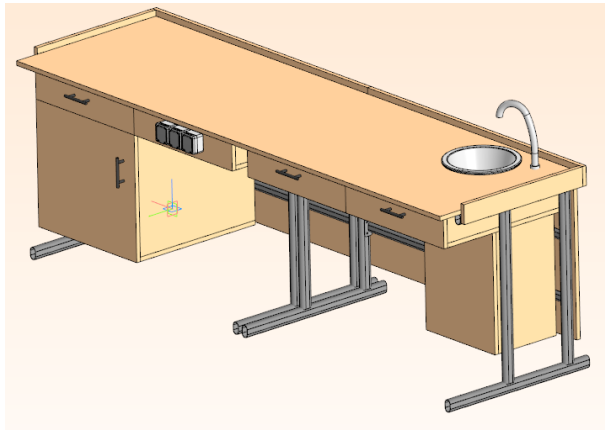

Fisa tehnica

Tip - Masa profesor

Suprafata de lucru: blat multistratificat format monolit din rășină fenolica pentru uz cu rezistenta fizico-chimica inalta

Componente: chiuvetă; robinet, sistem de scurgere, sertare de depozitare, sursa de alimentare cu curent electric.

Dimensiuni: Dimensiuni: L – 2400mm, l – 700mm, H – 850mm.

Material: Metal /PAL/ HPL

Culoarea cadrului: gri

Culoarea: stejar deschis

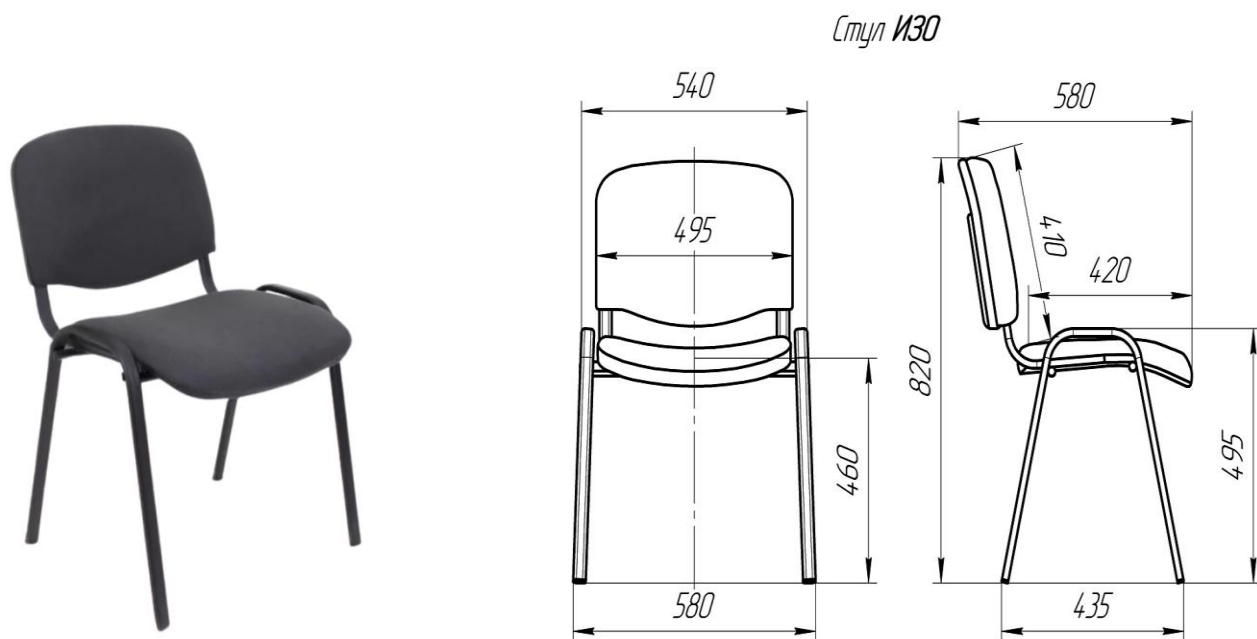
Poziția 8: Scaun profesor**Fisa tehnica**

Tip scaun - Scaun profesor

Inaltime - 460 mm

Dimensiune spatar - 420x495 mm

Material - Metal / plastic, spuma poliuretanică, tapitate cu stofa.

Culoarea cadrului: negru

Culoare tesatura: gri

Poziția 9: Masa trapez



Fisa tehnica

Tip Masa trapez

Carcas metalic 30mmx30mmx2mm

Picor 30mmx20mmx2mm

Ajustabilă - 760 mm

Lungime - 1200 mm

Latime - 600 mm

Material - Metal /MDF

Culoarea cadrului: gri

Culoarea blat: stejar deschis

Poziția 10: Masa calculator

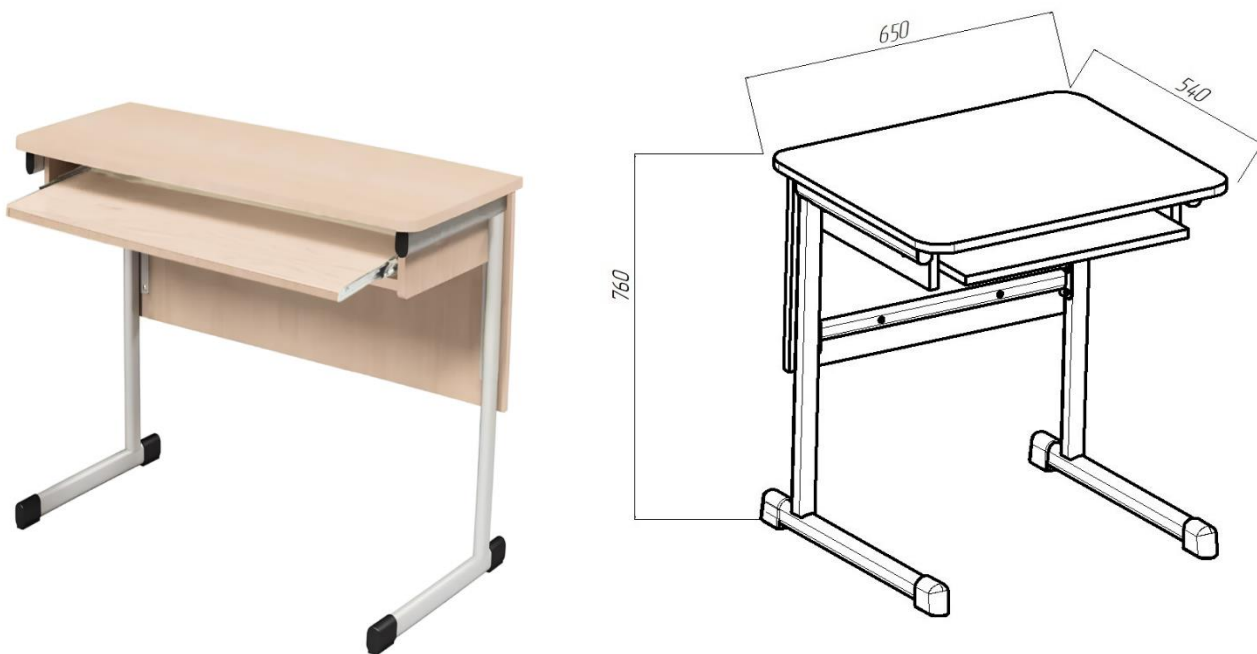

Fisa tehnica

Tip Masa calculator cu suport retractabil pentru tastatura

Adancime - 540 mm

Inaltime - 760 mm

Latime - 650 mm

Material - Metal 50x30mm si 38x20mm /PAL 18mm

Culoarea cadrului: gri

Culoarea : stejar deschis

Poziția 11: Masa laborator elev 2 persoane



Fisa tehnica

Tip Masa laborator elev 2 persoane

Lungime - 1200 mm

Latime - 600 mm

Inaltimea - 780 mm

Material - Metal /PAL/HPL

Culoarea cadrului: gri

Culoarea: stejar deschis

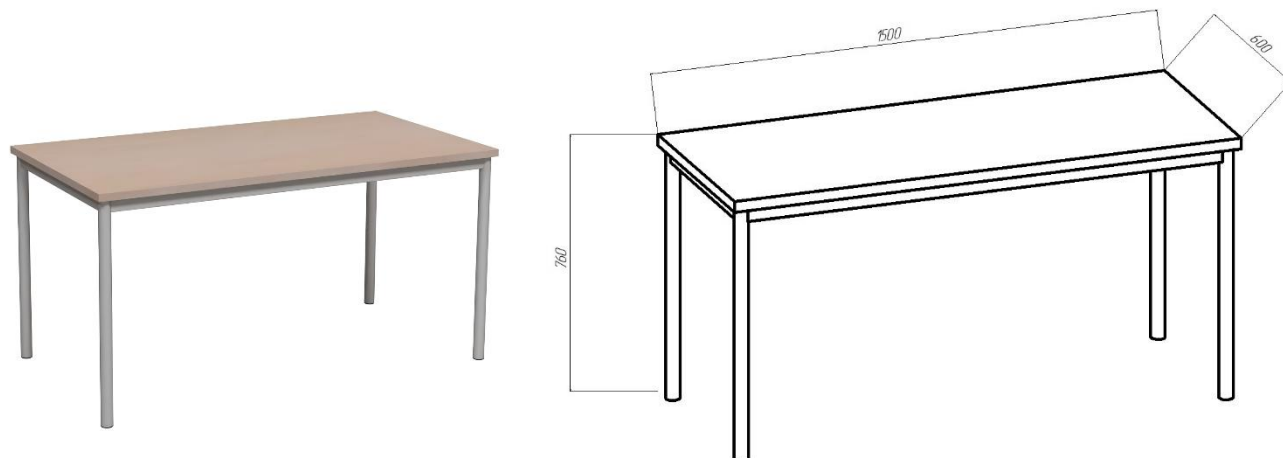
Poziția 12: Masa cantina**Fisa tehnica**

Tip Masă pentru cantina dreptunghiulară

Adancime - 800 mm

Inaltime - 760 mm

Latime - 1500 mm

Material - Metal 40*40/PAL/HPL 25mm

Culoarea cadrului: gri

Culoarea : stejar deschis

Poziția 13: Masa bucătărie inox



Fisa tehnica

Tip - Masa bucătărie inox cu poliță

Dimensiuni: 1200x700x850

Material: inox SS201

Poziția 14: Fotoliu sac

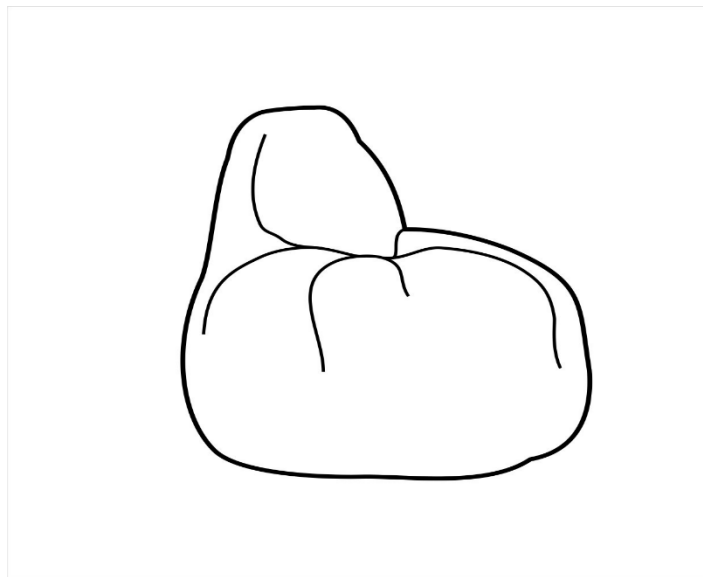

Fisa tehnica

Tip - Fotoliu sac

Material Oxford

Diametru: - 95cm;

Înălțime șezut: - 40 cm;

Înălțimea spătar: - 85 cm

Culoarea: albastru, gri

Poziția 15: Dulap cabinet materiale didactice/instrumente



Fisa tehnica

Tip - Dulap cabinet

Dimensiuni: H – 2000mm; L – 1000mm; l - 500 mm.

Material: metal / si sticla

Culoarea: alb

Poziția 16: dulap/raft carti**Fisa tehnica**

Tip Raft metalic cu 6 polite din PAL

Adancime - 340 mm

Inaltime - 2100 mm

Latime - 600 mm

Material - Metal /PAL

Culoarea metal: negru

Culoarea PAL: gri

Lista de prețuri: Bunuri fabricate în afara țării Autorității Contractante, care urmează să fie importate

LOT 2 - Mobilier pentru clasă

(Oferte din grupa C, bunuri care urmează să fie importate)

Data: **30.01.2025**
 Nr. CDO: **MD-MOED-460218-GO-RFB**
 Alternativa nr.: _____
 Pagina 1 din 2

Valute în conformitate cu IPO 15

1	2	3	4	5	6	7	8	9
N°	Denumirea bunurilor	Țara de origine	Data livrării, astfel cum este definită de Incoterms	Cantitate și unitate fizică	Preț unitar DDP MDL	Suma DDP MDL	Prețul per articol pentru transportul intern și alte servicii necesare în Țara AC pentru a transporta Bunurile la destinația finală specificată în FDA	Suma totală per articol MDL
1	Set: Banca individuală și scaun reglabil pentru elev	UCRAINA	180 zile	359	1395,00	500805,00	—	500805,00
2	Set: Banca școlara 2 pers (banca + 2 scaune)	UCRAINA	180 zile	1055	2370,00	2500350,00	—	2500350,00
3	Masa elev ajustabila	UCRAINA	180 zile	521	1230,00	640830,00	—	640830,00
4	Scaun elev ajustabil	UCRAINA	180 zile	1220	570,00	695400,00	—	695400,00
5	Scaun pentru elevi cu pupitru mobil	UCRAINA	180 zile	73	600,00	43800,00	—	43800,00
6	Masa profesor	UCRAINA	180 zile	208	2690,00	559520,00	—	559520,00
7	Masa profesor pentru laborator științe	UCRAINA	180 zile	22	10000,00	220000,00	—	220000,00
8	Scaun profesor	UCRAINA	180 zile	578	380,00	219640,00	—	219640,00
9	Masa trapez	UCRAINA	180 zile	259	1330,00	344470,00	—	344470,00

10	Masa calculator	UCRAINA	180 zile	69	1050,00	72450,00	—	72450,00
11	Masa laborator elev 2 pers	UCRAINA	180 zile	39	1380,00	53820,00	—	53820,00
12	Masa cantina	UCRAINA	180 zile	114	2100,00	239400,00	—	239400,00
13	Masa bucătărie inox	UCRAINA	180 zile	29	4200,00	121800,00	—	121800,00
14	Fotoliu sac	UCRAINA	180 zile	84	700,00	58800,00	—	58800,00
15	Dulap cabinet materiale didactice/instrumente	UCRAINA	180 zile	104	6200,00	644800,00	—	644800,00
16	Dulap/raft cărți	UCRAINA	180 zile	123	1740,00	214020,00	—	214020,00
							Suma totală	7 129 905,00

Digitally signed by Colac Tatiana
Date: 2025.07.24 16:18:51 EEST
Reason: MoldSign Signature
Location: Moldova



MOLDOVA EUROPEANĂ

Numele Ofertantului **TATICOL SRL**

Semnătura Ofertantului

AMENDAMENT No. 1

la Acordul Contractual nr. MD-MoED-460218-GO-RFB/1 din 22 mai 2025

PREZENTUL AMENDAMENT este încheiat la data de **19 noiembrie 2025**.

ÎNTRE

(1) **Ministerul Educației și Cercetării al Republicii Moldova**, cod fiscal: 1006601000107, având sediul principal în Republica Moldova, mun. Chișinău, Piața Marii Adunări Naționale, nr.1 (denumită în continuare "Cumpărător"), pe de o parte, și

(2) **S.C. Taticol S.R.L.**, cod fiscal: 1015600032374, o societate constituită în conformitate cu legile Republicii Moldova și care are sediul principal în Republica Moldova, mun. Chișinău, sec. Rîșcani, str. Basarab Matei, 5/3, ap.(of.) 15 (denumită în continuare "Furnizor"), pe de altă parte:

Întrucât părțile au convenit să modifice ACORDUL CONTRACTUAL nr. MD-MoED-460218-GO-RFB/1 din 22 mai 2025 (denumit în continuare Contract), care va fi modificat după cum urmează:

1. Valoarea totală modificată (mărită) a contractului este: **7 396 665,00 MDL (Șapte milioane trei sute nouăzeci și șase mii șase sute șaiszeci și cinci MDL)**.
2. Perioada de valabilitate a contractului (fără a include obligațiile de garanție pentru echipamente) este: **30 ianuarie 2026**.
3. Secțiunea „g” “Listele completate”, tabelul „Lista bunurilor și graficul de livrare” este suplimentat cu:

LOT 2 - Mobilier pentru clasă

N°	Descrierea bunurilor	Cantitate	Unitatea de măsură	Destinația finală (site-ul proiectului), așa cum se specifică în FDA	Data livrării (conform Incoterms)		
					Cea mai timpurie dată de livrare	Data limită de livrare	Data de livrare oferită de ofertant
4	Scaun elev ajustabil	468	bucăți	conform Anexei 3 al contractului MD-MOED-460218-GO-RFB	Cât mai curând posibil	30 zile	30 zile

4. Secțiunea „g” “Listele completate”, tabelul „Lista de prețuri: Bunuri fabricate în afara țării Autorității Contractante, care urmează să fie importate” este suplimentat cu :

LOT 2 - Mobilier pentru clasă

1	2	3	4	5	6	7	8	9
N°	Denumirea bunurilor	Țara de origine	Data livrării, astfel cum este definită de Incoterms	Cantitate și unitate fizică	Preț unitar DDP [inșerați locul de destinație] în conformitate cu IPO 14.8 litera (b) punctul (i)	Suma DDP (Col. 5x6)	Prețul per articol pentru transportul intern	Suma totală per articol (Col. 7+8)
4	Scaun elev ajustabil	Ucraina	30 zile	468	570,00	266 760,00	0.00	266 760,00 MDL
Suma Totală								266 760,00 MDL

5. Adresa și rechizitele bancare ale Cumpărătorului este amendat după cum urmează:
 Ministerul Educației și Cercetării al Republicii Moldova
 MD-2033, Piața Marii Adunări Naționale nr. 1, Casa Guvernului, mun. Chișinău, Republica
 Moldova
 c/f 1006601000107
 Email: equip@mec.gov.md
 IBAN:
 MD35TRPIAA316110816289AB - 5 917 332 lei
 MD66TRPHAA316110816289AB - 1 479 333 lei
 Banca: MF-TR Chisinau bugetul de Stat,
 Ministerul Educației și Cercetării
 c/b TREZMD2X

6. Anexa nr. 3 Distribuția bunurilor pentru lotul 2 - **Mobilier pentru clasă** se suplinește cu:

Nr	Instituția	Nr. scaune necesar de suplinit
1.	IP LT „Alexandr Pușkin” or. Basarabeasca	25
2.	IP Gimnaziul Mărcăuți, s. Mărcăuți, r. Briceni	8
3.	IP Gimnaziul Cotova, s. Cotova, r. Drochia	25
4.	IP Gimnaziul „Alexei Mateevici” s. Răuțel, r. Fălești	16
5.	IP Gimnaziul Cigârleni, r. Ialoveni	20
6.	IP LT „Mihai Greucă” Chișinău	38
7.	IP Gimnaziul Brătuleni, r. Nisporeni	48
8.	Gimnaziul Jora de Sus, r. Orhei	35
9.	IP LT „Onisifor Ghibu” or. Orhei	36
10.	Gimnaziul „V. Alecsandri” s. Drăgănești, r. Sîngerei	56
11.	IP Gimnaziul „Academicianul Mitrofan Ciobanu” Copceac, r. Ștefan Vodă	44
12.	IP Gimnaziul „Mihai Sîrghi” satul Cioburciu, r. Ștefan Vodă	30
13.	IP Gimnaziul „Vasile Moga” Feștețița, r. Ștefan Vodă	62
14.	IP Gimnaziul Todirești, r. Ungheni	25
	TOTAL	468 buc.

7. Părțile au dispus ca prezentul Amendament la Acordul Contractual să fie semnat în conformitate cu legile Republicii Moldova la ziua, luna și anul indicate mai sus.

Pentru și în numele Cumpărătorului:

Ministerul Educației și Cercetării al Republicii Moldova

Digitally signed by Perciun Dan

Date: 2025.11.19 15:01:17 EET

Reason: MoldSign Signature

Location: Moldova

MOLDOVA EUROPEANĂ



Dan PERCIUN, Ministru

Pentru și în numele Furnizorului:

Societatea Comercială „Taticol” S.R.L.

Digitally signed by Colac Tatiana

Date: 2025.11.19 12:55:00 EET

Reason: MoldSign Signature

Location: Moldova

MOLDOVA EUROPEANĂ



Colac Tatiana, Administrator