

DECLARAȚIE PRIVIND LISTA PRINCIPALELOR LUCRĂRI EXECUTATE ÎN ULTIMUL AN DE ACTIVITATE-2019

Nr.	Obiect contract	Denumire/Nume beneficiar/Adresa	Calitatea antreprenorului*	Preț contract/valoare lucrărilor executate	Perioada de execuție a lucrărilor (luni)	Numărul și data procesului verbal de recepție la terminarea lucrărilor
1	Lucrari de reparatie a acoperisului la atelierul Gimnaziului Oxentea,r-nul Dubasari	Gimnaziul Oxentea, r-nul Dubasari	contractant unic	131 233	1	nu cade sub incidența HG nr. 285 din 23.05.1996
2	Construcția sistemului de canalizare în s. Bugeac, r-nul Comrat	Instituția publică Comitetul Executiv UTA Gagauzia	contractant unic	3 809 767	2	Nr. 1 din 13 mai 2019
3	Lucrări de extindere a rețelelor de apeduct în s. Buțeni, r-nul Hîncești	Primăria s. Buțeni, r-nul Hîncești	contractant unic	300 000	1	nu cade sub incidența HG nr. 285 din 23.05.1996
4	Lucrari de constructie a rețelei de canalizare in satul Tuzara	Primăria s.Tuzara, r-nul Călărași	contractant unic	628 800	8	nu cade sub incidența HG nr. 285 din 23.05.1996
5	Reabilitarea și extinderea sistemului de alimentare cu apă din com. Coșnița, r-nul Dubăsari	FISM	contractant unic	1 528 440	8	în execuție
6	Lucrări de consolidare a malurilor râulețului din centrul s. Susleni	Primăria s. Susleni, r-nul Orhei	contractant unic	239 984	1	nu cade sub incidența HG nr. 285 din 23.05.1996
7	Lucrări de construcție a sistemului de alimentare cu apă a unor sectoare din s. Ignăței, r-nul Rezina	Primăria Ignăței, r-nul Rezina	contractant unic	321 722	1	nu cade sub incidența HG nr. 285 din 23.05.1996
8	Lucrări de executare a împrejmuirilor din tablă cutată secția Bălți	ÎSS INMEX	contractant unic	135 683	1	nu cade sub incidența HG nr. 285 din 23.05.1996
9	Lucrări de reconstrucție a Centrului regional de asistență a victimelor violenței domestice din UTA Găgăuzia	PNUD	contractant unic	2 927 088	180 zile	în execuție
10	Rețele exterioare de canalizare în com. Tohatin Satul Nou	Primăria com. Tohatin, mun. Chișinău	contractant unic	1 526 087	12	în execuție
11	Rețele exterioare de alimentare cu apă	Primăria s. Buțeni, r-nul Hîncești	contractant unic	296 203	0	nu cade sub incidența HG nr. 285 din 23.05.1996
12	Lucrări de reparație a rețelelor ingineresti tehnico sanitare din subdiviziunile universitare amplasate în Campusul studentesc Malina Mică	IP USMF Nicolae Testemițanu	contractant unic	279 023	45 zile	Nr.105-T din 7 august 2019

Nr.	Obiect contract	Denumire/Nume beneficiar/Adresa	Calitatea antreprenorului*	Preț contract/valoarea lucrărilor executate	Perioada de execuție a lucrărilor (luni)	Numărul și data procesului verbal de recepție la terminarea lucrărilor
13	Lucrări de reparație parțială a coloanelor antiincendiare din blocurile didactice universitare	IP USMF Nicolae Testemițanu	contractant unic	227 135	1	Nr.106-T din 7 august 2019
14	Lucrări de reconstrucție a rețelei de canalizare la obiectivul din str. Zelinski 7, mun. Chișinău	RBT CAPITAL S.R.L.	contractant unic	231 382	5 zile	nu cade sub incidența HG nr. 285 din 23.05.1996
15	Lucrări de construcție a rețelei de alimentare cu apă a unor sectoare din s. Ignăței	Primăria Ignăței, r-nul Rezina	contractant unic	199 945	1	nu cade sub incidența HG nr. 285 din 23.05.1996
16	Lucrări de construcție a rețelelor exterioare de alimentare cu apă în s.Bacioi	Primăria com. Băcioi, mun. Chișinău	contractant unic	299 887	2	nu cade sub incidența HG nr. 285 din 23.05.1996
17	Rețele exterioare de canalizare în com. Tohatin Satul Nou	Primăria com. Tohatin, mun. Chișinău	contractant unic	228 907	12	nu cade sub incidența HG nr. 285 din 23.05.1996

Se precizează calitatea în care a participat la îndeplinirea contractului, care poate fi de: contractant unic sau lider de asociație;

Semnătura:



(semnătura)

Denis ȚURCAN

Director

VALDCONGRUP S.R.L.

Nume:

Funcția în cadrul firmei:

Denumirea firmei și sigiliu:



DECLARAȚIE

privind dotările specifice, utilajul și echipamentul necesar pentru îndeplinirea corespunzătoare a contractului

Nr. d/o	Denumirea principalelor utilaje, echipamente, mijloace de transport, baze de producție (ateliere, depozite, spații de cazare) și laboratoare produse de ofertant ca necesare pentru executarea lucrării, rezultate în baza tehnologiilor pe care el urmează să le adopte	Unitatea de măsură (bucăți și seturi)	Asigurate din dotare	Asigurate de la terți sau din alte surse
0	1	4	5	7
BAZE DE PRODUCȚIE				
1	Ateliere de producere	m2	368	Proprie
2	Depozit tip deschis	m2	988	Proprie
3	Depozit tip închis	m2	305	Proprie
MECANISME				
1	MAN TGL 8.180	buc	1	Proprie
2	Iveco Ford	buc	1	Proprie
3	Mercedez AXOR 2528	buc	1	Proprie
4	Mercedes Sprinter 213 CDI	buc	1	Proprie
5	Mercedes Sprinter 311 CDI	buc	1	Proprie
6	TEREX HR 18	buc	1	Proprie
7	Komatsu PC 75 UU	buc	1	Proprie
8	CAT 305D	buc	1	Proprie
9	CAT 432E	buc	1	Proprie
10	CAT 432E	buc	1	Proprie
11	CAT 307C	buc	1	Proprie
12	CAT 307C	buc	1	Proprie
13	Zil ГЯ 133	buc	1	Chirie
14	URAL ORB 2.5	buc	1	Chirie
15	URAL ORB 3AM	buc	1	Chirie

Nr. d/o	Denumirea principalelor utilaje, echipamente, mijloace de transport, baze de producție (ateliere, depozite, spații de cazare) și laboratoare produse de ofertant ca necesare pentru executarea lucrării, rezultate în baza tehnologiilor pe care el urmează să le adopte	Unitatea de măsură (bucăți și seturi)	Asigurate din dotare	Asigurate de la terți sau din alte surse
0	1	4	5	7
16	KAMAZ ORB 2.5	buc	1	Chirie
UTILAJE				
1	Ritmo 160 Basic	buc	1	Proprie
2	Ritmo 355 Basic	buc	1	Proprie
3	Techodue PT160	buc	1	Proprie
4	-	buc	1	Proprie
5	Lombardini	buc	2	Proprie
6	FUBAG Ranger 450	buc	2	Proprie
7	STIHL BT 150	buc	1	Proprie
8	Honda	buc	1	Proprie
9	Farmer FAG 6500	buc	1	Proprie
10	Cedima C-BMH-160	buc	1	Proprie
11	-	buc	2	Proprie
12	-	buc	1	Proprie
13	-	buc	1	Proprie
14	-	buc	2	Proprie
15	Makita, Bosch	buc	4	Proprie
16	DeWalt	buc	1	Proprie
17	Einhell TC-RH 900	buc	1	Proprie
18	Einhell TC-ID 720E	buc	1	Proprie
19	Einhel TC-MX 1400-2E	buc	1	Proprie
20	Bosch PLT-2	buc	1	Proprie
21	DWT BH-850	buc	1	Proprie
22	Bosch PST 650	buc	1	Proprie
23	Stark AG2500	buc	3	Proprie
24	Stark AG850R	buc	3	Proprie
25	Stark AG750	buc	1	Proprie
26	Stark RH 1350	buc	1	Proprie
27	Stark RH 1110	buc	2	Proprie
28	Stark CD 12-2 Li-Ion	buc	1	Proprie
29	Hitachi DS 18DBSL	buc	1	Proprie

Nr. d/o	Denumirea principalelor utilaje, echipamente, mijloace de transport, baze de producție (ateliere, depozite, spații de cazare) și laboratoare produse de ofertant ca necesare pentru executarea lucrării, rezultate în baza tehnologiilor pe care el urmează să le adopte	Unitatea de măsură (bucăți și seturi)	Asigurate din dotare	Asigurate de la terți sau din alte surse
0	1	4	5	7
30	Hilti TE 6-A36	buc	1	Proprie
31	Hitachi G 23SW2	buc	1	Proprie
32	-	buc	2	Proprie
33	-	buc	2	Proprie
34	Mondial	buc	1	Proprie
35	Makita, Bosch	buc	4	Proprie
36	-	buc	4	Proprie
37	-	buc	1	Proprie
38	-	buc	1	Proprie
39	Makita, Bosch	buc	3	Proprie
40	-	buc	3	Proprie
41	2H-10KJI	buc	1	Proprie
42	3H-5JI	buc	1	Proprie
43	H3-3	buc	1	Proprie
44	PH3-3000C	buc	1	Proprie
45	Bosch GR500	buc	1	Proprie
46	Kapro 603-5M	buc	1	Proprie
47	Silverline	buc	1	Proprie
48	Bosch	buc	1	Proprie
49	-	buc	1	Proprie
50	-	m2	500	Proprie
51	-	m2	700	Proprie

Semnătura:

Nume:

Funcția în cadrul firmei:

Denumirea firmei și sigiliu:



(semnătura)

ȚURCAN Denis

Director

VALDCONGRUP S.R.L.

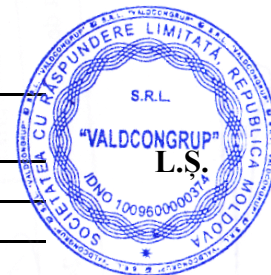

S.C. "VALDCONGRUP" S.R.L.
C/f:1009600000374
Email:valdcongrup@gmail.com
Tel:0 22 428393; 0 78 664664
Fax:0 22 428062
Adresa:str. Uzinelor 171/2,Chişinău, Republica Moldova



**DOCUMENTE CARE ATESTĂ FAPTUL
CĂ „VALDCONGRUP” SRL SE AFLĂ ÎN
POSESIA DOTĂRILOR TEHNICE
NECESARE PENTRU ÎNDEPLINIREA
CONTRACUTULUI**

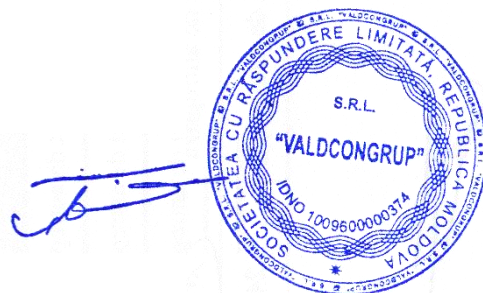

DOCUMENTE CARE ATESTĂ FAPTUL CĂ „VALDCONRUP” SRL SE AFLĂ ÎN POSESIA UTILAJULUI

Ca urmare a participării ”Valdcongrup” SRL la procedura de achiziție publică, vă prezentăm spre examinare documente care atestă faptul că utilajul prezentat în FORUMARUL F3.11 ”Declarație privind dotările specifice, utilajul și echipamentul tehnic necesar pentru îndeplinirea corespunzătoare a contractului” se află în posesia întreprinderii.

MECANISME

1. Buldoexcavator CAT 432 – an. 2011



**Figura 2. Certificat de înmatriculare
CAT432E**



Figura 1. Vedere Nr.1 CAT432E



Figura 3. Vedere Nr.2 CAT432E

2. Buldoexcavator CAT 432 E – an. 2008



Figura 5. Certificat de înmatriculare CAT432E



CAT 432E

Figura 4. Caracteristicile tehnice CAT432E

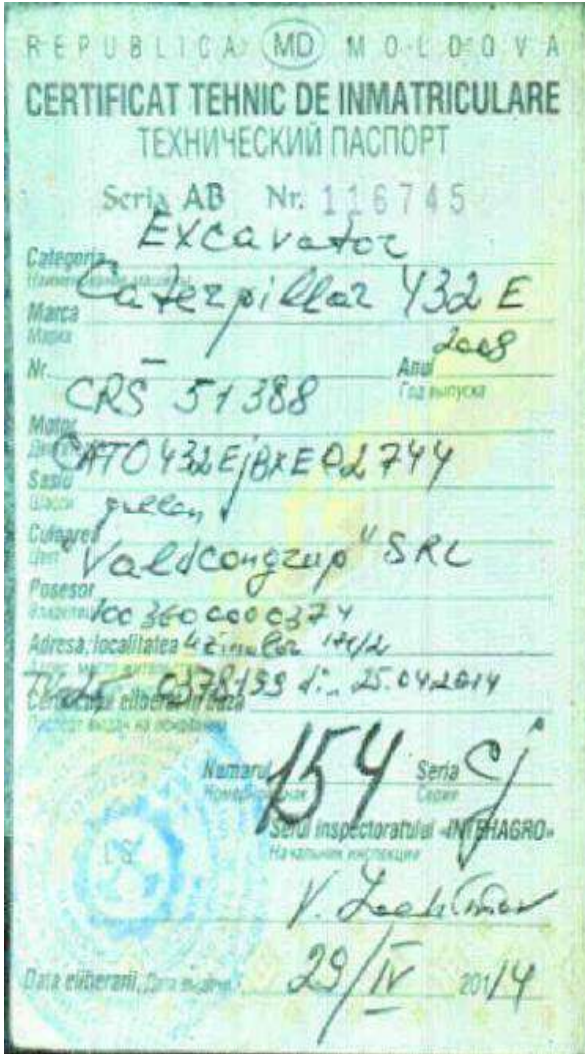
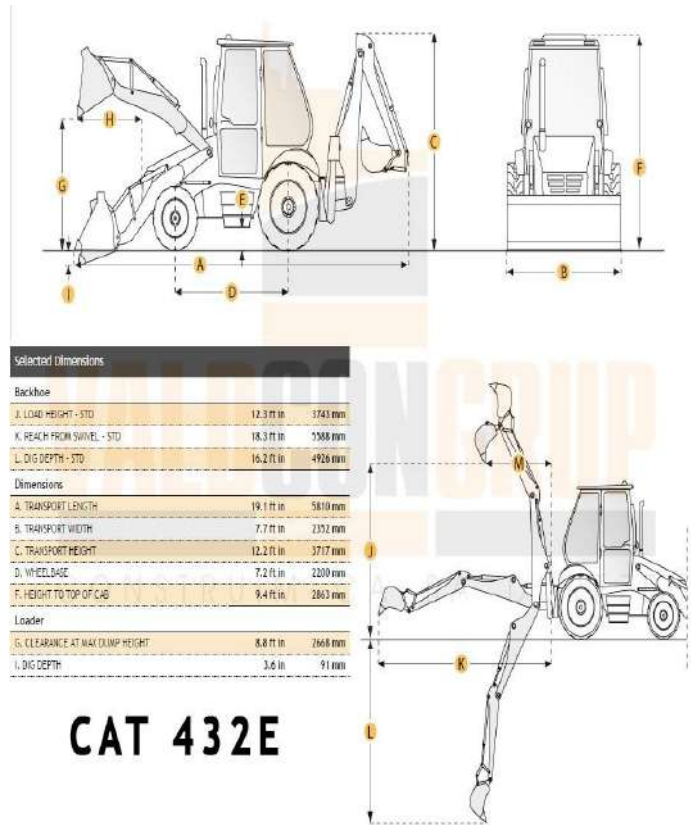

Figura 6. Vedere Nr. 1



3. Excavator CAT-305 D - an. 2010

Formularul tipizat TV-25

Biroul vamal
Таможня

Republica Moldova
Республика Молдова

2070
CHISINAU (PVI)

02/07/2019

ADEVERINȚĂ
УДОСТОВЕРЕНИЕ Nr. 0581116

pentru mijlocul de transport importat
на импортируемое транспортное средство

Model și marcă
Вид и марка

Caroserie nr.
Кузов №

EXCAVATOR CAT 305D

Posesor
Владелец

CAT0305DJXER00334

Domiciliul
Место жительства

"VALDCONGRUP" SRL

Raport nr.
Паспорт №

MUN. CHISINAU

1009600000374

Colaboratorul vamal
Сотрудник таможни

Primit
Получил

Gotium Zefrian

Figura 7. Adeverință CAT-305 D



Figura 8. Vedere Nr.1 CAT-305 D

4. Excavator CAT 307C – an. 2008

Formularul tipizat TV-25

Biroul vamal
Таможня

Republica Moldova
Республика Молдова

(data)
19/01/2016

ADEVERINȚĂ
УДОСТОВЕРЕНИЕ Nr. 0429747

pentru mijlocul de transport importat
на импортнуемое транспортное средство

Modelul și marca
Вид и марка

Carcerie nr.
Кузов № EXCAVATOR CAT 307 C

Posezor
Владелец CAT0307CEBNE01669

Domiciliul
Место жительства "VALDCONGRUP" SRL

Repart nr.
Паспорт № MUN. CHISINAU

1009600000374

Colaboratorul vamal
Сотрудник таможни

Primit
Получил

Deputat
Депутат

182

Figura 9. Adeverință CAT 307C



Figura 10.. Vedere Nr.1 CAT307C



Figura 11. Vedere Nr.2 CAT307C

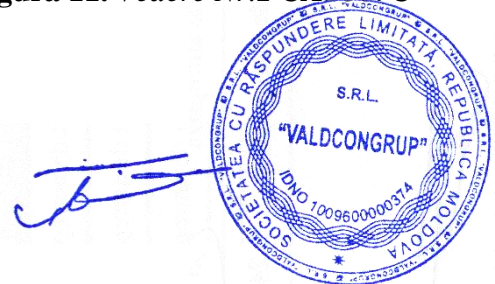

5. Excavator TEREX HR18 – an. 2004



Figura 12. Adeverință pentru mijlocul de transport



Figura 14. Vedere Nr.1 TEREX HR 18

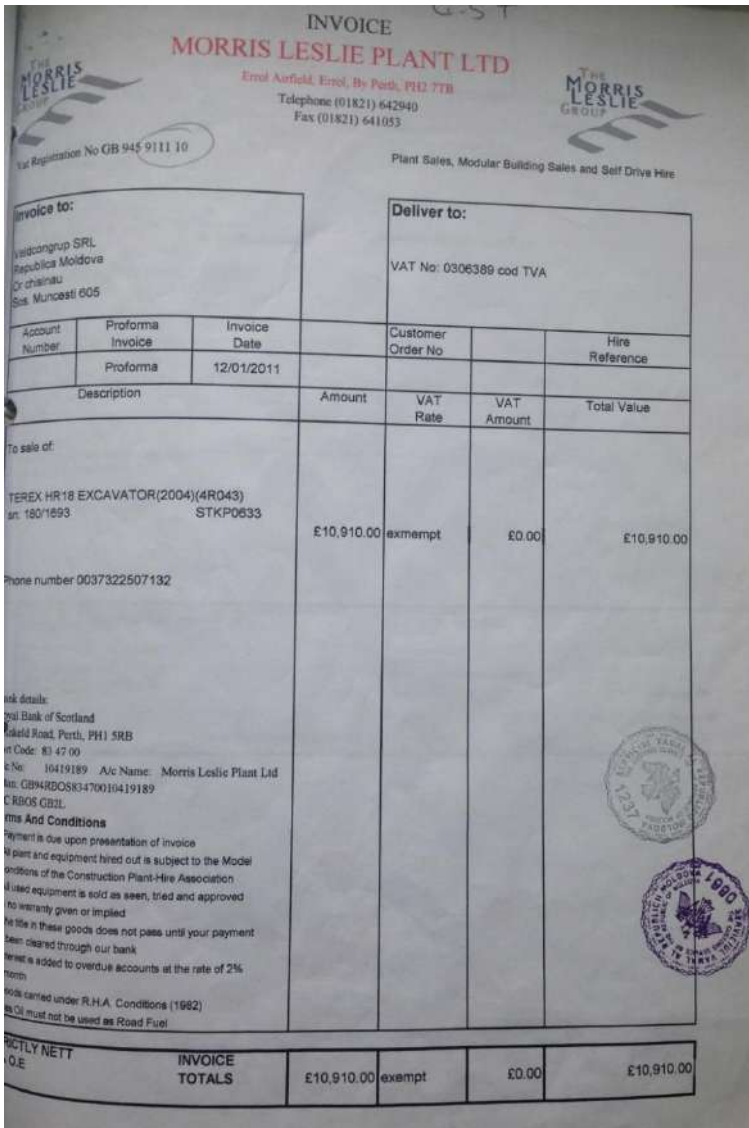

Figura 13. Vedere Nr.3 TEREX HR18



Figura 15. Vedere Nr.2 TEREX HR18

6. Excavator KOMATSU PC75UU-2– an. 2004



Figura 16. Adeverință KOMATSU PC75UU-2



Figura 16. Vedere Nr.1 KOMATSU PC75UU-2



Figura 18. Vedere Nr.2 KOMATSU PC75UU-2



7. Autobasculantă 26 tone - Mercedes AXOR 2528- an. 2005



Figura 19. Certificat de înmatriculare MB AXOR 2528



Figura 20. Vedere Nr.1 MB AXOR 2528



Figura 21. Vedere Nr.2 MB AXOR 2528



Figura 22. Vedere Nr.3 MB AXOR 2528



9. Autobasculantă 18 tone - IVECO – an. 2002



Figura 25. Certificat de înmatriculare IVECO FORD



Figura 26. Vedere Nr 1 IVECO-FORD



10. Bus 2.5 tone - Mercedes Sprinter 213 CDI an. 2002



Figura 27. Certificat de înmatriculare Mercedes Sprinter 213 CDI



Figura 28. Vedere Nr.1 Mercedes Sprinter 213 CDI



11. Bus 2.5 tone - Mercedes Sprinter 311 CDI- an. 2006



Figura 29. Certificat de înmatriculare Mercedes Sprinter 311 CDI



Figura 30. Vedere Nr.1 Mercedes Sprinter 311 CDI



UTILAJE

În vederea confirmării posesiei utilajelor prezentate în FORMULARUL F3.11 "Declarație privind dotările specifice, utilajul și echipamentul tehnic necesar pentru îndeplinirea corespunzătoare a contractului", "Valdcongrup" SRL vă invită la sediul întreprinderii, unde sunt depozitate acestea.

Cu respect,
Director S.C."VALDCONGRUP" S.R.L
Țurcan Denis

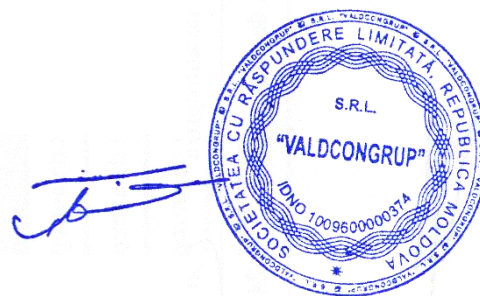

DECLARAȚIE**privind personalul de specialitate propus pentru implementarea contractului**

Nr. d/o	Funcția	Nume Prenume	Studii de specialitate	Vechimea în munca în specialitate (ani)	Numărul și denumirea lucrărilor similare executate în	Numărul certificatului de atestare Data eliberării
	1	2	3	4	5	6
1	Diriginte de Șantier	Țurcan Anatolii	UTM	35	Conform Anexei	Nr. 0622 din 17.10.2019
	1. Construcții civile, industriale și agrozootehnice					
	Diriginte de Șantier Lucrări Specializate			35	Conform Anexei	Nr. 0228 din 16.10.2019
	1. Instalații și rețele de alimentare cu apă și canalizare					
2. Instalații și rețele de încălzire						
3. Instalații de ventilație și climatizare						
2	Diriginte de Șantier	Topal Veaceslav	UTM	8	Conform Anexei	Nr. 0365 din 14.02.2019
	1. Construcții civile, industriale și agrozootehnice					
	2. Construcții rutiere: a) drumuri și piste de aviație					
3	Diriginte de Șantier Lucrări Specializate	Tăvăluc Simion	UTM	33	Conform Anexei	Nr. 1450 din 25.05.2017
	1. Instalații și rețele electrice					
	2. Instalații și rețele de încălzire					
	3. Instalații de ventilare și climatizare					
4	Specialist în domeniul geodeziei, cartografiei, proiecțiilor topografice și geoinformaticii	Botnaru Dumitru	UTM	11	Conform Anexei	Nr. 0081 din 20.06.2017
5	Elaborator de Devize	Țurcan Denis	UTM	11	Conform Anexei	-
	1. Domeniile: D. Elaborarea devizelor: Devize de cheltuieli.					Nr. 161 din 15.09.2016
	2. Certificat privind examinarea cunoștințelor în domeniul protecției muncii	Proces verbal nr. 5 din 7.02.2015				
6	Maistru în construcții	Țurcan Vadim	UTM	5	Conform Anexei	-
7	Maistru în construcții	Crețu Mihai	UTM	5	Conform Anexei	-
	1. Executarea lucrărilor de sudură în construcții					Nr. 023 din 16.02.2018
	2. Desfășurarea activităților în domeniul securității industriale la exploatarea macaralelor	Nr. 0021-16 din 9.02.2016				
8	Inginer la Lucrări de Proiecte și Devize	Ceban Igor	UTM	10	Conform Anexei	-
	1. Domeniile: D. Elaborarea devizelor: Devize de cheltuieli.					Nr. 099 din 6.11.2019
9	Elaborator de Devize	Salamandîc Olga	UTM	2	Conform Anexei	-
	1. Specialist securitatea și sănătatea în muncă					Nr. 51 din 26.01.2018
	2. Inginer protecția antiincendiară	-				

Specialiști		
Nr.	Nume Prenume	Specialitatea
Echipa - Mecanizatori și Logistică		
1	Beiu Ion	Șofer autocamion
2	Guler Ion	Șofer autocamion
3	Guștiuc Ion	Șofer autocamion
4	Popa Ion	Mașinist la excavatorul cu o singură cupă
5	Ungureanu Ion	Mașinist la excavatorul cu o singură cupă
6	Lupașcu Iachim	Mașinist la excavatorul cu o singură cupă
7	Țurcan Grigore	Mașinist la excavatorul cu o singură cupă
8	Burduh Vasile	Mașinist la excavatorul cu o singură cupă
9	Bejenaru Veaceslav	Sudor
10	Pavalachi Vladimir	Sudor cu gaze
11	Popa Andrei	Electrosudor
12	Căciula Anatolii	Electrician-montator-cablator
13	Mamaevski Ivan	Electrician-montator-cablator
14	Rotar Olexandru	Muncitor auxiliar
Echipa - Instalatori rețele edilitare		
15	Aftenii Grigorii	Sudor mase plastice
	Permis de exercitare nr. 0330-18 din 02.03.2018 - Sudor mase plastice îmbinarea țevilor cap la cap	
16	Blîndu Edgar	Sudor mase plastice
	Permis de exercitare nr. 0206-19 din 15.02.2019 - Sudor mase plastice, sudarea cu mufe cu elemente de încălzire și sudarea cap la cap	
17	Bobeica Andrei	Sudor mase plastice
18	Tîrșină Victor	Sudor mase plastice
	Permis de exercitare nr. 0207-19 din 15.02.2019 - Sudor mase plastice, sudarea cu mufe cu elemente de încălzire și sudarea cap la cap	
19	Iachim Vitalie	Electrosudor la sudarea manuală
	Permis de exercitare nr. 0284 - 19 din 20.02.2019 - Electrosudor/Sudor cu gaze/Sudor cu mase plastice	
20	Doaga Nicolai	Electrogazosudor
	Permis de exercitare nr. 0280 - 19 din 22.02.2019 - Electrogazosudor	
21	Hincota Oleg	Electrogazosudor
	Permis de exercitare nr. 0285-19 din 20.02.2019 - Electrogazosudor	
22	Calestru Ion	Montator conducte exterioare
	Permis de exercitare nr. 0104-19 din 29.01.2019 - Montator conducte exterioare	
23	Iorga Vasile	Montator conducte exterioare
	Permis de exercitare nr. 0103-19 din 29.01.2019 - Montator conducte exterioare	
24	Babei Petru	Electrogazosudor
25	Tcacenco Igor	Lacățuș-instalator tehnica sanitară
26	Coptu Cătălin	Lacățuș-instalator tehnica sanitară
27	Boian Ștefan	Muncitor auxiliar
28	Buinovschii Maxim	Muncitor auxiliar
29	Leca Mihail	Muncitor auxiliar
30	Savin Mihail	Muncitor auxiliar
31	Sîrghi Georghe	Muncitor auxiliar

Echipa - Construcții capitale și Reconstrucții		
32	Leca Gheorghe	Tîmplar în construcții
33	Leca Nicolae	Tîmplar în construcții
34	Tulbure Grigorii	Tîmplar în construcții
35	Vasiliev Ion	Tîmplar în construcții
36	Dzubețchi Serghei	Pietrar zidar
37	Covic Pavel	Strungar
38	Doncilă Gheorghe	Tencuitor
39	Leca Alexei	Tencuitor
40	Leca Andrei	Tencuitor
41	Rusu Nicolae	Tencuitor
42	Vasiliev Pantelimon	Tencuitor
43	Caraman Vasile	Muncitor auxiliar
44	Cazac Sergiu	Muncitor auxiliar
45	Dzubețchii Igor	Muncitor auxiliar
46	Țurcan Constantin	Muncitor auxiliar
47	Socolovschi Valeriu	Muncitor auxiliar
48	Nistorica Vasile	Muncitor auxiliar
49	Bordos Constantin	Muncitor auxiliar

Semnat:



(semnătura)

Nume:

Denis ȚURCAN

Funcția în cadrul firmei:

Director

Denumirea firmei și sigiliu:

VALDCONGRUP S.R.L.



S.C. "VALDCONGRUP" S.R.L.

C/f: 1009600000374

Email: valdcongrup@gmail.com

Tel: 0 22 428393; 0 78 664664

Fax: 0 22 428062

Adresa: str. Uzinelor 171/2, Chișinău, Republica Moldova



CERTIFICATE DE ATESTARE

TEHNICO-PROFESIONALĂ

A DIRIGINȚILOR DE ȘANTIER / SPECIALIȘTILOR CALIFICAȚI

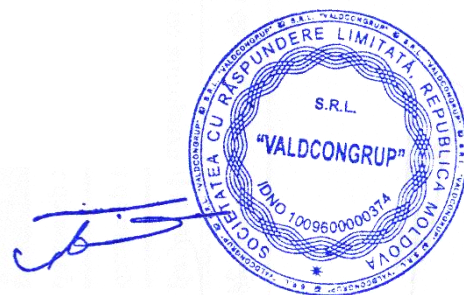

CERTIFICATE DE ATESTARE TEHNICO-PROFESIONALĂ

A DIRIGINȚILOR DE ȘANTIER/PERSONALULUI CALIFICAT

Ca urmare a participării "Valdcongrup" SRL la procedura de achiziție publică, vă prezentăm spre examinare certificatele de atestare tehnico-profesională și a personalului calificat prezentat în F3.12 "Declarație privind personalul de specialitate propus pentru implementarea contractului".

1. **Țurcan Anatolii** – Diriginte de Șantier. Domeniile: Construcții civile, industriale și agrozootehnice



Figura 1. Vedere față - Legitimatie Seria 2019-DȘ, Nr.0622



Figura 2. Vedere spate - Legitimatie Seria 2019-DȘ, Nr.0622



2. Țurcan Anatolii – Diriginte de Șantier cu executarea lucrărilor specializate și instalațiilor aferente construcțiilor.

Domeniile:

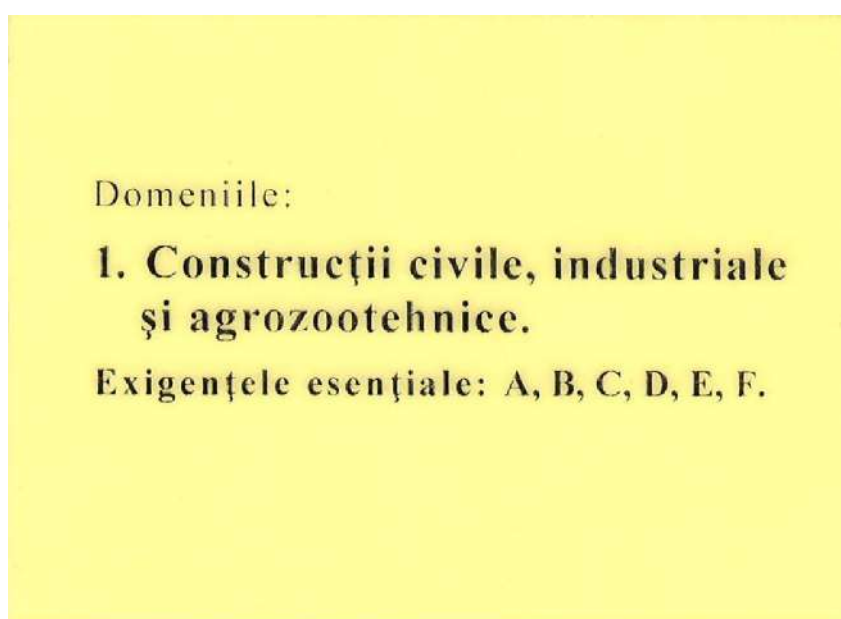
1. Instalații și rețele de alimentare cu apă și canalizare;
2. Instalații și rețele de încălzire;
3. Instalații de ventilare și climatizare.



Figura 4. Vedere față - Legitimatie Seria 2019-DLS, Nr.0228



Figura 5. Vedere spate – Legitimatie Seria 2019-DLS, Nr.0228



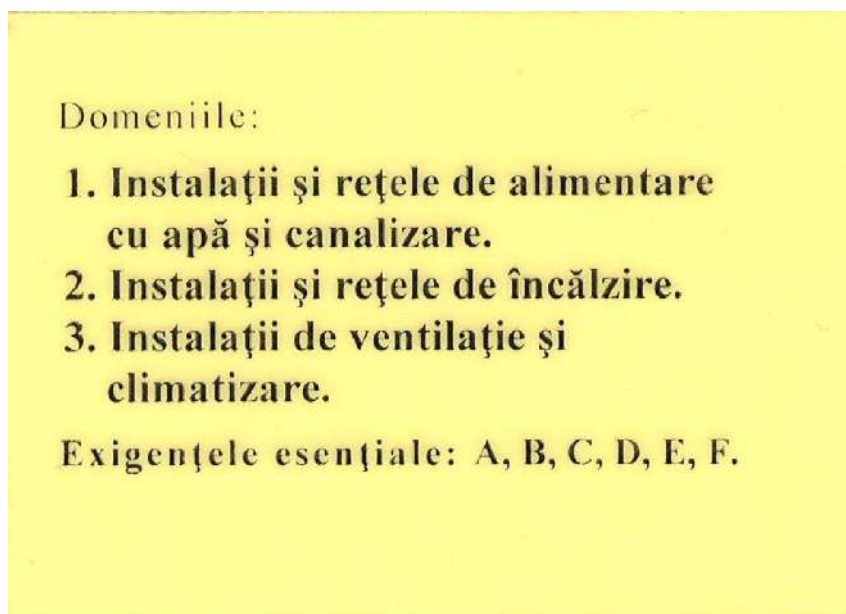

Figura 6. Certificat de atestare tehnico-profesională Seria 2019-DLS, Nr.0228.

3. Topal Veaceslav - Diriginte de Șantier.

Domeniile:

1. Construcții civile, industriale și agrozootehnice
2. Construcții rutiere:
 - a) drumuri și piste de aviație



Figura 7. Certificat de atestare tehnico-profesională Seria 2019-DȘ, Nr.0365

4. Tăvăluc Simion – Diriginte de Șantier cu executarea lucrărilor specializate și instalațiilor aferente construcțiilor.

Domeniile:

1. Instalații și rețele electrice;
2. Instalații și rețele de încălzire;
3. Instalații de ventilare și climatizare.



Figura 8. Vedere față - Legitimatie Seria 2017-DLS, Nr.1450



Figura 9. Vedere spate – Legitimatie Seria 2017-DLS, Nr.1450



REPUBLICA  **MOLDOVA**

**MINISTERUL DEZVOLTĂRII
REGIONALE ȘI CONSTRUCȚIILOR**

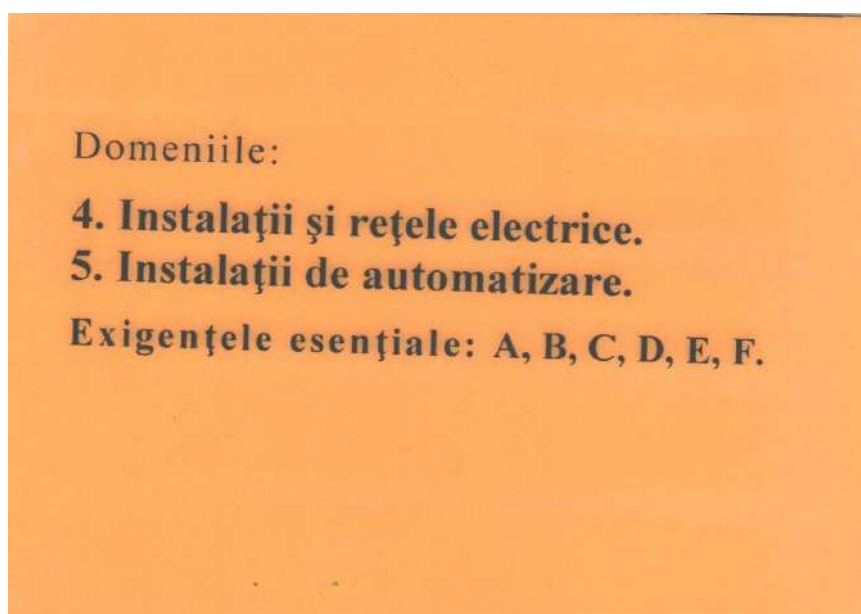
CERTIFICAT

de atestare tehnico-profesională

Seria 2017-DLS Numărul 1450

Eliberat domnului (doamnei): **Tăvăluc Simion**

Pentru a activa în calitate de: **Diriginte cu executarea lucrărilor specializate și instalațiilor aferente construcțiilor**

Domeniile:

4. Instalații și rețele electrice.
5. Instalații de automatizare.

Exigențele esențiale:

A - rezistență și stabilitate;
B - siguranță în exploatare;
C - siguranță la foc;
D - igienă, sănătatea oamenilor, refacerea și protecția mediului înconjurător;
E - izolație termică, hidrofugă și economie de energie;
F - protecție împotriva zgomotului.

Data eliberării **25 mai 2017**

Valabil pînă la **25 mai 2022**





Anatol USATÎ

Viceministru



Figura 10. Certificat de atestare tehnico-profesională Seria 2017-DLS, Nr.1450

5. **Botnaru Dumitru** – Specialist în domeniul geodeziei, cartografiei, propsectiunilor topografice și geoinformaticii

Art. 10, al. 2
In Republica de se permite la prezenta de
certificat de calificare a specialistilor in domeniul geodeziei, cartografiei,
propsectiunilor topografice si geoinformaticii

AGENȚIA RELAȚII FUNCIARE ȘI CADASTRU
АГЕНТСТВО ЗЕМЕЛЬНЫХ ОТНОШЕНИЙ И КАДАСТРА



CERTIFICAT DE CALIFICARE
КВАЛИФИКАЦИОННОЕ УДОСТОВЕРЕНИЕ

a specialistului în domeniul geodeziei, cartografiei, propsectiunilor topografice și geoinformaticii
специалиста в области геодезии, картографии, топографических изысканий и геоинформатике

Seria GC Nr. 0081
Серия №

Eliberat Domnului / Doamnei
Выдано г-ну / г-же

Botnaru Dumitru

Categoria de calificare
Категория квалификации

V, VI

Data eliberării « 20 » iunie 2017
Дата выдачи

Valabil până la data de « 20 » iunie 2022
Действителен до

Director General
Генеральный директор



Anatolie Ghilaș
numele, prenumele / фамилия, имя





Figura 11. Certificat de calificare Seria GC, Nr.0081

6. Țurcan Denis – Elaborator de devize

Domeniile:

1. D.Elaborarea devizelor: Devize de cheltuieli.
2. Certificat privind examinarea cunoștințelor în domeniul protecției muncii și relații de muncă a specialiștilor



Figura 12. Vedere față - Legitimatie Seria 2016-D Nr.161



Figura 13. Vedere spate - Legitimatie Seria 2016-D, Nr.161



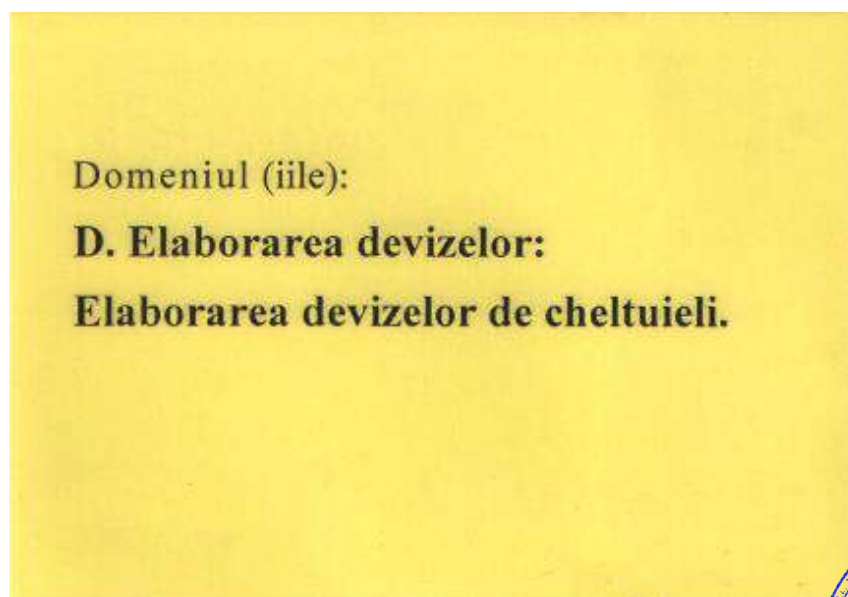

Figura 14. Certificat de atestare tehnico-profesională Seria 2016-D, Nr.161

2. Certificat privind examinarea cunoștințelor în domeniul protecției muncii și relații de muncă a specialiștilor

ÎNTRERINDEREA DE STAT
CENTRUL DE INSTRUIRE ÎN DOMENIUL RELAȚIILOR DE MUNCĂ
EXTRAS din PROCES-VERBAL Nr. 5
 de examinare a cunoștințelor în domeniul securității și sănătății în muncă

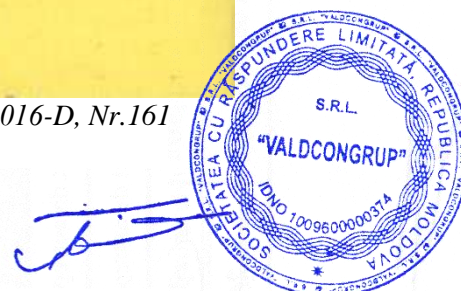
la 7 februarie 201 5 or. Chișinău

Comisia de examinare în componența:

președintele Ghețu Alexandra – lector

membrii comisiei Binzari Vitalie – lector

Cebotari Mircea – șef studii CIDRM

În baza ordinului nr. 6 din « 2 » februarie 201 5

a examinat cunoștințele în domeniul securității și sănătății în muncă a conducătorilor și specialiștilor unităților economice din Chișinău și a stabilit:

Numele, prenumele, patronimicul	Funcția, Specialitatea	Locul de muncă	Nr. Brevetului	Aprecierea cunoștințelor
Arșin Denis Anatolii	Director	„Valdcongrup” SRL	12	8

președintele comisiei Alexandra Ghețu

Membrii comisiei Vitalie Binzari

Mircea Cebotari



Figura 15. Confirmarea examinării cunoștințelor în domeniul protecției muncii și relații de muncă a specialiștilor

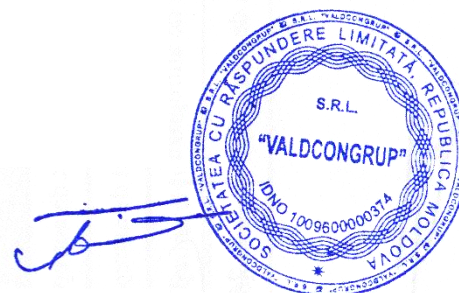

7. Ceban Igor – Elaborator de devize



Figura 16. Vedere față - Legitimatie Seria 2019-D Nr.099



Figura 17. Vedere spate - Legitimatie Seria 2019-D, Nr.099



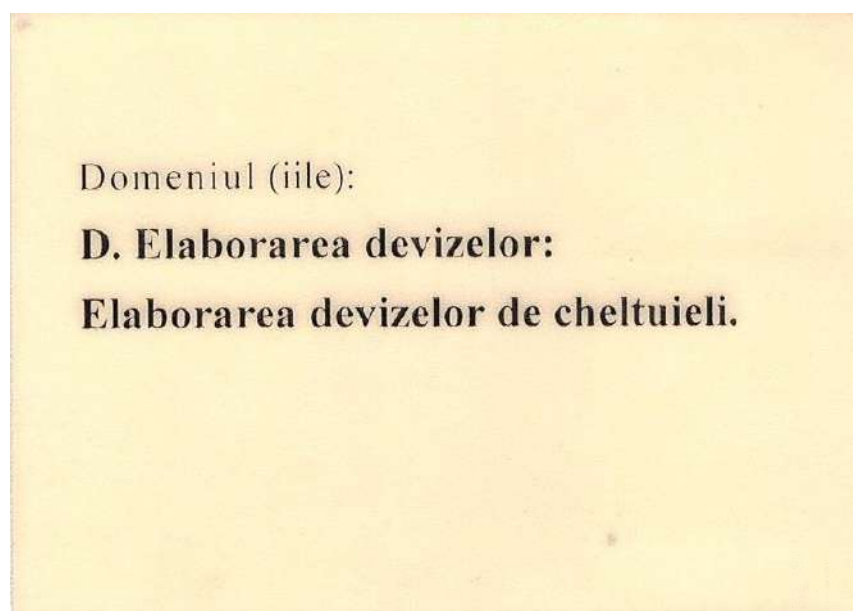

Figura 18. Certificat de atestare tehnico-profesională Seria 2019-D, Nr.099

8. Crețu Mihai – Mastru în construcții.

Permis de exercitare:

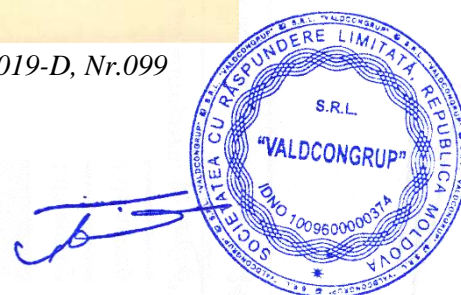
1. Executarea lucrărilor de sudură în construcții;
2. Desfășurarea activităților în domeniul securității industriale la exploatarea macaralelor



Figura 19. Legitimăție Nr.023

PROCES-VERBAL nr. 1
din „16” februarie a.2018
al comisiei de examinare și atestare de pe lângă
ICȘC „INCERCOM” Î.S.
care efectuează atestarea personalului tehnico-ingineresc la cunoașterea
exigențelor tehnico-normative de sudură în ramura de construcții
Comisia în componența: președintelui **N.Mornealo**
și membrilor comisiei **P.Pădureț, V.Jerega**
a examinat cunoștințele personalului tehnico-ingineresc al „ValdConGrup” SRL
(denumirea organizațiilor)
la executarea lucrărilor de sudare în construcție cu următoarele rezultate:

Nr. d/o	Numele, prenumele	Funcția	Studiile	Nr.bilet. de exam.	Nota	Decizia comisiei
1.	Crețu Mihai	mastru	super.	17		atestat

Președintele comisiei: N.Mornealo Membrii comisiei: P.Pădureț, V.Jerega

L.Ș. Director: A. Izbînda

SOCIETATEA CU RĂSPUNDERE LIMITATĂ „VALDCONGRUP” S.R.L.
ID 100960000374
REPUBLICA MOLDOVA

Figura 20. Proces verbal privind atestarea personalului tehnico-ingineresc la cunoașterea exigențelor tehnico-normative de sudură

Seria A nr.0318

REPUBLICA  MOLDOVA

INSTITUTUL DE CERCETĂRI ȘTIINȚIFICE ÎN CONSTRUCȚII „INCERCOM” Î.S.

PERMIS DE EXERCITARE

pentru desfășurarea activităților și/sa lucrărilor în domeniul securității industriale

Nr. **0021-16** 9 februarie 2016

Eliberat în conformitate cu prevederile Legii nr. 116 din 18.05.2012 privind securitatea industrială a obiectelor industriale periculoase,
domnului (doamnei): **CRETU Mihai**

„Valdcongrup” SRL
(denumirea întreprinderii)

și permite desfășurarea activității: Exploatarea macaralelor

Eliberat în baza procesului-verbal de atestare nr. 2a din 9 februarie 2016
la prezentarea buletinului de identitate
Permisul este valabil până la 9 februarie 2019

Președinte al comisiei  **V. Gheorghita** LȘ
(semnătura, numele, prenumele)

Reprezentantul Organului de control și supraveghere tehnică de stat  **N. Brasoveanu**
(semnătura, numele, prenumele)



Figura 21. Permis de exercitarea pentru desfășurarea activităților și/sau lucrărilor în domeniul securității industriale - Exploatarea macaralelor

9. Salamandic Olga - Elaborator de devize

Domeniile:

1. Certificat privind examinarea cunoștințelor de nivelul II în domeniul Securității și Sănătății în Muncă, SSM



REPUBLICA  MOLDOVA

SRL „FLACĂRA - ALBASTRĂ”

CERTIFICAT № 51

Ce confirmă faptul că dna. **Salamandic Olga** angajată a SRL “Valdcongrup” în perioada **22-26 ianuarie 2018** a audiat cursul de lecții și a susținut examenul de verificare a cunoștințelor de nivelul II al programului de instruire în domeniul „Securității și Sănătății în Muncă” în baza Legii Nr. 186-XVI din 10 iulie 2008.

Emis în baza rezultatelor examenului din **26 01 2018**

Certificatul este valabil până la **26 01 2021**

Metodist
SRL «Flacăra Albastră» 

Serghei Colofre



Figura 22. Certificat Nr.51 din 26.01.2018 privind examinarea cunoștințelor în domeniul SSM

10. Afteni Grigorii – Sudor mase plastice.

Permis de exercitare nr. 0330-18 din 02.03.2018;

1. Sudor mase plastice, îmbinarea țevilor cap la cap;

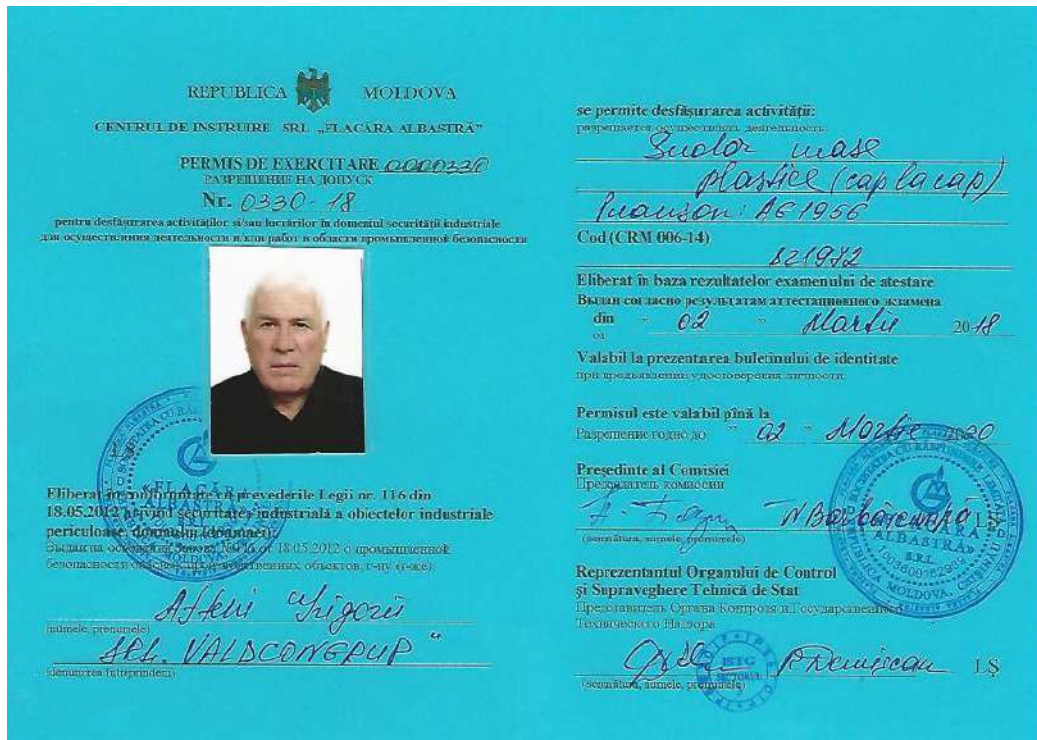

REPUBLICA MOLDOVA
CENTRUL DE INSTRUIRE SRL „FLACĂRA ALBASTRĂ”

PERMIS DE EXERCITARE 0000330
РАЗРЕШЕНИЕ НА ДОПУСК
Nr. 0330-18

pentru desfășurarea activităților și/sau lucrărilor în domeniul securității industriale
для осуществления деятельности и/или работ в области промышленной безопасности

se permite desfășurarea activității:
разрешается осуществлять деятельность:
Sudor mase plastice (cap la cap)
Paulson AG 1956

Cod (CRM 006-14) 821972

Eliberat în baza rezultatelor examenului de atestare
Выдан согласно результатам аттестационного экзамена
din 02 " Martie " 2018

Valabil la prezentarea buletinului de identitate
при предъявлении удостоверения личности.

Permisul este valabil până la
Разрешение годно до 02 " Noiembrie " 2020

Președinte al Comisiei
Председатель комиссии
F. Stănuț N. Bărbăncăuș
(semnătura, numele, prenumele)

Reprezentantul Organului de Control
și Supraveghere Tehnică de Stat
Представитель Органа Контроля и Технического Надзора
C. Cioc P. Cioc 18
(semnătura, numele, prenumele)

Eliberat în conformitate cu prevederile Legii nr. 116 din
18.05.2012 privind securitatea industrială a obiectelor industriale
periculoase (дополнительно)
Выдан на основании Закона № 116 от 18.05.2012 о промышленной
безопасности опасных производственных объектов, г-ну (г-же):
Afteni Grigorii
(numele, prenumele)
SRL „VALDCONRUP”
(denumirea întreprinderii)

Figura 23. Permis de exercitare Nr.0330-18 din 02.03.2018

11. Tîrsîna Victor – Sudor mase plastice.

Permis de exercitare nr. 0207-19 din 15.02.2019;

1. Sudor mase plastice, sudarea cu mufe cu elemente de încălzire și sudarea cap la cap;



REPUBLICA MOLDOVA
CENTRUL DE INSTRUIRE SRL „FLACĂRA ALBASTRĂ”

PERMIS DE EXERCITARE 0000207
РАЗРЕШЕНИЕ НА ДОПУСК
Nr. 0207-19

pentru desfășurarea activităților și/sau lucrărilor în domeniul securității industriale
для осуществления деятельности и/или работ в области промышленной безопасности

se permite desfășurarea activității:
разрешается осуществлять деятельность:
Sudor mase plastice Sudarea
cu mufe cu elemente de încălzire
și sudarea cap la cap. Paulson „TV-89”

Cod (CRM 006-14) 821972

Eliberat în baza rezultatelor examenului de atestare
Выдан согласно результатам аттестационного экзамена
din 15 " februarie " 2019

Valabil la prezentarea buletinului de identitate
при предъявлении удостоверения личности.

Permisul este valabil până la
Разрешение годно до 15 " februarie " 2020

Președinte al Comisiei
Председатель комиссии
F. Stănuț N. Bărbăncăuș
(semnătura, numele, prenumele)

Reprezentantul Organului de Control
și Supraveghere Tehnică de Stat
Представитель Органа Контроля и Технического Надзора
R. Demisca Inspector Demisca
(semnătura, numele, prenumele)

Eliberat în conformitate cu prevederile Legii nr. 116 din
18.05.2012 privind securitatea industrială a obiectelor industriale
periculoase (дополнительно)
Выдан на основании Закона № 116 от 18.05.2012 о промышленной
безопасности опасных производственных объектов, г-ну (г-же):
Tîrsîna Victor
(numele, prenumele)
SRL „VALDCONRUP”
(denumirea întreprinderii)

Figura 24. Permis de exercitare Nr.0207-19 din 15.02.2019

12. Blîndu Edgar – Sudor mase plastice.

Permis de exercitare nr. 0206-19 din 15.02.2019;

1. Sudor mase plastice, sudarea cu mufe cu elemente de încălzire și sudarea cap la cap;

REPUBLICA MOLDOVA
CENTRUL DE INSTRUIRE SRL „FLACĂRA ALBASTRĂ”

PERMIS DE EXERCITARE 0000206
РАЗРЕШЕНИЕ НА ДОПУСК
Nr. 0206-19

pentru desfășurarea activităților și/sau lucrărilor în domeniul securității industriale
для осуществления деятельности и/или работ в области промышленной безопасности



se permite desfășurarea activității:
разрешается осуществлять деятельность:
Sudor mase plastice. Sudarea
cumufe cu elemente de încălzire
și sudarea cap la cap Pearson,,BE-200
Cod (CRM 006-14) 821972

Eliberat în baza rezultatelor examenului de atestare
Выдан согласно результатам аттестационного экзамена
din "15" februarie 2019
от "15" februarie 2019

Valabil la prezentarea buletinului de identitate
при предъявлении удостоверения личности.

Permisul este valabil până la
Разрешение годно до "15" februarie 2020

Președinte al Comisiei
Председатель комиссии
A. Zgorn N. Barbăscu
(semnătura, numele, prenumele)

Reprezentantul Organului de Control
și Supraveghere Tehnică de Stat
Представитель Органа Контроля и Государственного
Технического Надзора
Igor Poltorac
(semnătura, numele, prenumele)

Eliberat în conformanță cu prevederile Legii nr. 116 din
18.05.2012 privind securitatea industrială a obiectelor industriale
periculoase. Допущен в соответствии
Выдан на основании закона №116 от 18.05.2012 о промышленной
безопасности опасных производственных объектов, г-ну (г-же):
Blîndu Edgar
(numele, prenumele)
SRL „VALDCONRUP”
(denumirea întreprinderii)

Figura 25. Permis de exercitare Nr.0206-19 din 15.02.2019

12. Iachim Vitalie – Electrosudor la sudare manuală.

Permis de exercitare nr. 0284-19 din 20.02.2019;

1. Electrosudor/Sudor cu gaze/Sudor cu mase plastice;

REPUBLICA MOLDOVA
CENTRUL DE INSTRUIRE SRL „FLACĂRA ALBASTRĂ”

PERMIS DE EXERCITARE 0000284
РАЗРЕШЕНИЕ НА ДОПУСК
Nr. 0284-19

pentru desfășurarea activităților și/sau lucrărilor în domeniul securității industriale
для осуществления деятельности и/или работ в области промышленной безопасности



se permite desfășurarea activității:
разрешается осуществлять деятельность:
Electrosudor la sudarea
manuală

Cod (CRM 006-14) 721206

Eliberat în baza rezultatelor examenului de atestare
Выдан согласно результатам аттестационного экзамена
din "20" 02 2019
от "20" 02 2019

Valabil la prezentarea buletinului de identitate
при предъявлении удостоверения личности.

Permisul este valabil până la
Разрешение годно до "20" 02 2020

Președinte al Comisiei
Председатель комиссии
A. Zgorn N. Barbăscu
(semnătura, numele, prenumele)

Reprezentantul Organului de Control
și Supraveghere Tehnică de Stat
Представитель Органа Контроля и Государственного
Технического Надзора
Igor Poltorac
(semnătura, numele, prenumele)

Eliberat în conformanță cu prevederile Legii nr. 116 din
18.05.2012 privind securitatea industrială a obiectelor industriale
periculoase. Допущен в соответствии
Выдан на основании закона №116 от 18.05.2012 о промышленной
безопасности опасных производственных объектов, г-ну (г-же):
Iachim Vitalie
(numele, prenumele)
SRL „VALDCONRUP”
(denumirea întreprinderii)

Figura 26. Permis de exercitare Nr.0284-19 - 18 din 20.02.2019

13. Doagă Nicolae – Electrogazosudor.

Permis de exercitare nr. 0280 - 19 din 20.02.2019;

1. Electrogazosudor;



REPUBLICA MOLDOVA
CENTRUL DE INSTRUIRE SRL „FLACĂRA ALBASTRĂ”
PERMIS DE EXERCITARE 0000280
РАЗРЕШЕНИЕ НА ДОПУСК
Nr. 0280-19

se permite desfășurarea activității:
разрешается осуществлять деятельность:
Electrogazosudor

Cod (CRM 006-14) 721202

Eliberat în baza rezultatelor examenului de atestare
Выдан согласно результатам аттестационного экзамена
din „ 20 ” 02 20 19
or

Valabil la prezentarea buletinului de identitate
при предъявлении удостоверения личности.

Permisul este valabil pînă la
Разрешение годно до „ 20 ” 02 20 20

Presedinte al Comisiei
Председатель комиссии
A. Doagă, N. Barboșcunț S.R.L.
(semnătura, numele, prenumele)

Reprezentantul Organului de Control
și Supraveghere Tehnică de Stat
Представитель Органа Контроля и Государственного
Технического Надзора
Io. Poltorac
(semnătura, numele, prenumele)

Eliberat în conformință cu prevederile Legii nr. 116 din
18.05.2012 privind securitatea industrială a obiectelor industriale
periculoase, domeniul electricității.
Выдан на основании Закона № 116 от 18.05.2012 о промышленной
безопасности объектов, относящихся к электротехнике.

Doagă Nicolae
(numele, prenumele)
SRL „Valdcongrup”
(denumirea întreprinderii)

Figura 27. Permis de exercitare Nr.0280 - 19 din 20.02.2019

14. Hîncotă Oleg – Electrogazosudor.

Permis de exercitare nr. 0285-19 din 20.02.2019;

1. Electrogazosudor;



REPUBLICA MOLDOVA
CENTRUL DE INSTRUIRE SRL „FLACĂRA ALBASTRĂ”
PERMIS DE EXERCITARE 0000285
РАЗРЕШЕНИЕ НА ДОПУСК
Nr. 0285-19

se permite desfășurarea activității:
разрешается осуществлять деятельность:
Electrosudor la sudorea
manuală

Cod (CRM 006-14) 721206

Eliberat în baza rezultatelor examenului de atestare
Выдан согласно результатам аттестационного экзамена
din „ 20 ” 02 20 19
or

Valabil la prezentarea buletinului de identitate
при предъявлении удостоверения личности.

Permisul este valabil pînă la
Разрешение годно до „ 20 ” 02 20 20

Presedinte al Comisiei
Председатель комиссии
A. Doagă, N. Barboșcunț S.R.L.
(semnătura, numele, prenumele)

Reprezentantul Organului de Control
și Supraveghere Tehnică de Stat
Представитель Органа Контроля и Государственного
Технического Надзора
Io. Poltorac
(semnătura, numele, prenumele)

Eliberat în conformință cu prevederile Legii nr. 116 din
18.05.2012 privind securitatea industrială a obiectelor industriale
periculoase, domeniul electricității.
Выдан на основании Закона № 116 от 18.05.2012 о промышленной
безопасности объектов, относящихся к электротехнике.

Hîncotă Oleg
(numele, prenumele)
SRL „Valdcongrup”
(denumirea întreprinderii)

Figura 28. Permis de exercitare Nr.0285-19 din 20.02.2019

15. Calestru Ion – Montator conducte exterioare.

Permis de exercitare nr. 0104-19 din 29.01.2019;

1. Montator conducte exterioare;



REPUBLICA MOLDOVA
CENTRUL DE INSTRUIRE SRL „FLACĂRA ALBASTRĂ”

PERMIS DE EXERCITARE 0000104
РАЗРЕШЕНИЕ НА ДОПУСК
Nr. 0104-19

pentru desfășurarea activităților și/sau lucrărilor în domeniul securității industriale
для осуществления деятельности и/или работ в области промышленной безопасности

se permite desfășurarea activității:
разрешается осуществлять деятельность:
Montator conducte
exterioare

Cod (CRM 006-14) 712623

Eliberat în baza rezultatelor examenului de atestare
Выдан согласно результатам аттестационного экзамена
din " 29 " ianuarie 2019
от

Valabil la prezentarea buletinului de identitate
при предъявлении удостоверения личности.

Permisul este valabil pînă la
Разрешение годно до " 29 " ianuarie 2020

Președinte al Comisiei
Председатель комиссии
F. Stancu N. Barbu
(semnătura, numele, prenumele)

Reprezentantul Organului de Control
și Supraveghere Tehnică de Stat
Представитель Органа Контроля и Государственного
Технического Надзора
D. Demiscan R. Demiscan
(semnătura, numele, prenumele)

Eliberarea conform prevederilor Legii nr. 116 din
18.05.2012 privind securitatea industrială a obiectelor industriale
periculoase, dotându-l (le) cu (cu):
Выдан на основании Закона №116 от 18.05.2012 о промышленной
безопасности опасных производственных объектов, г-ну (г-же):
Calestru Ion
(numele, prenumele)
SRL „Valdcongrup”
(denumirea întreprinderii)

Figura 29. Permis de exercitare Nr.0104-19 din 29.01.2019

16. Iorga Vasile - Montator conducte exterioare.

Permis de exercitare nr. 0103-19 din 29.01.2019;

1. Montator conducte exterioare;



REPUBLICA MOLDOVA
CENTRUL DE INSTRUIRE SRL „FLACĂRA ALBASTRĂ”

PERMIS DE EXERCITARE 0000103
РАЗРЕШЕНИЕ НА ДОПУСК
Nr. 0103-19

pentru desfășurarea activităților și/sau lucrărilor în domeniul securității industriale
для осуществления деятельности и/или работ в области промышленной безопасности

se permite desfășurarea activității:
разрешается осуществлять деятельность:
Montator conducte
exterioare

Cod (CRM 006-14) 712623

Eliberat în baza rezultatelor examenului de atestare
Выдан согласно результатам аттестационного экзамена
din " 29 " ianuarie 2019
от

Valabil la prezentarea buletinului de identitate
при предъявлении удостоверения личности.

Permisul este valabil pînă la
Разрешение годно до " 29 " ianuarie 2020

Președinte al Comisiei
Председатель комиссии
F. Stancu N. Barbu
(semnătura, numele, prenumele)

Reprezentantul Organului de Control
și Supraveghere Tehnică de Stat
Представитель Органа Контроля и Государственного
Технического Надзора
D. Demiscan R. Demiscan
(semnătura, numele, prenumele)

Eliberarea conform prevederilor Legii nr. 116 din
18.05.2012 privind securitatea industrială a obiectelor industriale
periculoase, dotându-l (le) cu (cu):
Выдан на основании Закона №116 от 18.05.2012 о промышленной
безопасности опасных производственных объектов, г-ну (г-же):
Iorga Vasile
(numele, prenumele)
SRL „Valdcongrup”
(denumirea întreprinderii)

Figura 30. Permis de exercitare Nr.0103-19 din 29.01.2019

S.C. "VALDCONGRUP" S.R.L.
C/f: 100960000374
Email: valdcongrup@gmail.com
Tel: 0 22 428393; 0 78 664664
Fax: 0 22 428062
Adresa: str. Uzinelor 171/2, Chişinău, Republica Moldova



FORMULARUL F3.13

LISTA SUBCONTRACTORILOR ŞI PARTEA/PĂRŢILE DIN CONTRACT CARE SUNT ÎNDEPLINITE DE ACEŞTIA

Nr. d/o	Numele şi adresa subantreprenorilor	Activităţi din contract	Valoarea aproximativă	% din valoarea contractului
1	Nu sunt	Nu sunt	Nu sunt	Nu sunt

Semnat:

(semnătura)

Nume:

Denis ȚURCAN

Funcţia în cadrul firmei:

Director

Denumirea firmei şi sigiliu:

VALDCONGRUP S.R.L.

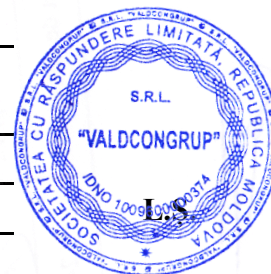

S.C. "VALDCONGRUP" S.R.L.
C/f: 1009600000374
Email: valdcongrup@gmail.com
Tel: 0 22 428393; 0 78 664664
Fax: 0 22 428062
Adresa: str. Uzinelor 171/2, Chişinău, Republica Moldova



FORMULARUL F3.14

INFORMAȚII PRIVIND ASOCIEREA

în vederea participării la procedura de adjudecare a executării obiectivului de investiție

Achiziționarea lucrărilor de amenajare a teritoriului la gradinita de copii Izvoras din s. Colonița, mun. Chişinău

(denumirea)

Nr.	Categoria de lucrări care i se încredințează, Valoarea lucrărilor, mii lei	Numele și adresa asociaților
1	Nu sunt	Nu sunt

Nume: Denis ȚURCAN
Funcția în cadrul firmei: Director
Semnat: 
(semnătura)
Denumirea și sigiliu: VALDCONGRUP S.R.L.





MD 2005 mun. Chișinău, str. Constantin Tănase, 9
tel. 022238024, tel/fax 022242584,
e-mail: secretariat@ast.gov.md

MD 2005 мун. Кишинэу, ул. Константин Тэнэсе, 9
тел. 022238024, тел/факс 022242584,
e-mail: secretariat@ast.gov.md

„29”, octombrie 2019 nr. 12/372/19

A V I Z
pentru participare la licitațiile publice

Eliberat întreprinderii **SRL „VALDCONGRUP” c/f 1009600000374** conform cererii nr. 406/AST din 10.10.2019 și **listei actelor (anexa nr.2) declarate/depuse de către agentul economic** privind participarea la **Licitațiile publice efectuate din bani publici** cu respectarea prevederilor legale și normative tehnice din domeniul construcțiilor.

Prezentul Aviz este valabil pînă la data de 29.10.2020.

În rezultatul verificării actelor potrivit Ordinului №102-A din 26 martie 2018, Agenția pentru Supraveghere Tehnică constată următoarele:

Nr. crt.	Informații rezultate din documentele întocmite cu ocazia inspectărilor/verificărilor privind respectarea legislației în construcții și neconformitățile admise la lucrările generale și similar executate și în curs de execuție din ultimii trei ani au fost înregistrate din vina exclusivă a antreprenorului	Da	Nu
1	Au fost înregistrate cazuri de neconformitate sau defecte care au condus la refaceri parțiale sau totale ale lucrărilor.		Nu
2	Au fost înregistrate cazuri în care neconformitățile au afectat lucrările de consolidare a terenului de fundație, a fundațiilor și a structurii de rezistență.		Nu
3	Au fost înregistrate cazuri de accidente tehnice prin încălcarea normelor tehnice și a legislației în vigoare privind calitatea lucrărilor.		Nu
4	Au fost înregistrate cazuri de respingeri sau amînări de recepții preliminare.		Nu
5	Au fost înregistrate cazuri de exagerări la volume și a valorii lucrărilor executate la un nivel scăzut al calității, cu rebut sau abateri de la soluțiile de proiect.		Nu
6	Au fost înregistrate cazuri de ignorare a prescripțiilor, aplicare a sancțiunilor conform Codului contravențional.		Nu
7	Dispune întreprinderea/organizația de necesarul pentru executarea lucrărilor în domeniul construcțiilor: persoane atestate, mecanisme și utilaj, sector de producere, depozit, oficiu, muncitori.	Da	
	Inclusiv, La construcția reabilitarea și reparația drumurilor și podurilor		Nu

Director



REPUBLICA



MOLDOVA

CERTIFICAT DE ÎNREGISTRARE

Societatea cu Răspundere Limitată "VALDCONGRUP"
ESTE ÎNREGISTRATĂ LA CAMERA ÎNREGISTRĂRII DE STAT

Numărul de identificare de stat - codul fiscal

1009600000374

Data înregistrării

03.02.2009

Data eliberării

03.02.2009

Dragomir Ala, registrator

Funcția, numele, prenumele persoanei
care a eliberat certificatul

semnătura

MD 0086878

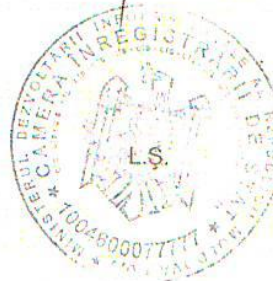



I.P. "AGENȚIA SERVICII PUBLICE"

Departamentul înregistrare și licențiere a unităților de drept

EXTRAS din Registrul de stat al persoanelor juridice

nr. 10382 din 27.06.2019

Denumirea completă: **Societatea cu Răspundere Limitată «VALDCONGRUP».**

Denumirea prescurtată: **«VALDCONGRUP» S.R.L.**

Forma juridică de organizare: **Societate cu Răspundere Limitată.**

Numărul de identificare de stat și codul fiscal: **1009600000374.**

Data înregistrării de stat: **03.02.2009.**

Sediul: **MD-2023, str. Uzinelor, 171/2, mun.Chișinău, Republica Moldova.**

Modul de constituire: **nou creată.**

Obiectul principal de activitate:

- 1 Construcțiile de clădiri și (sau) construcții ingineresti, instalații și rețele tehnico-edilitare, reconstrucțiile, consolidările, restaurările;**
- 2 Comerțul cu ridicata al materialelor lemnoase, al materialelor de construcție și echipamentului sanitar;**
- 3 Comerțul cu amănuntul al articolelor de fierărie, al vopselelor și sticlei;**
- 4 Comerțul cu amănuntul al îmbrăcămintei;**
- 5 Comerțul cu amănuntul al mărfurilor pentru sport și turism;**
- 6 Importul și păstrarea alcoolului etilic; importul, păstrarea și comercializarea angro a producției alcoolice și (sau) a berii importate;**
- 7 Fabricarea alcoolului etilic, a berii și a producției alcoolice, cu excepția vinului, produselor obținute pe bază de must și a produselor vitivinicole aromatizate, și (sau) păstrarea, comercializarea angro a alcoolului etilic, a berii și a producției;**
- 8 Comerțul cu ridicata al produselor alimentare, băuturilor și produselor din tutun.**

Capitalul social: **960214 lei.**

Administrator: **ȚURCAN DENIS, IDNP 2001002096198,**

Asociați:

- 1. ȚURCAN LUCIA, IDNP 0960606546370, cota 480107.00 lei, ce constituie 50 %**
- 2. ȚURCAN DENIS, IDNP 2001002096198, cota 480107.00 lei, ce constituie 50 %.**

Prezentul extras este eliberat în temeiul art. 34 al Legii nr. 220-XVI din 19 octombrie 2007 privind înregistrarea de stat a persoanelor juridice și a întreprinzătorilor individuali și confirmă datele din Registrul de stat la data de: 27.06.2019.

Specialist superior
tel. 022-207-839

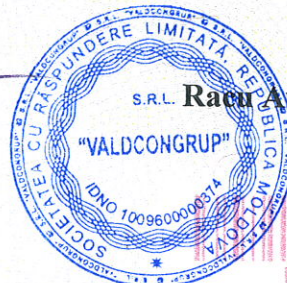

EB 0274321

Data primirii 13.03.2019 10:35:06



Anexa la SNC
 "Prezentarea situațiilor
 financiare"
 Aprobat de Ministerul Finanțelor
 al Republicii Moldova

SITUAȚIILE FINANCIARE

pentru perioada 01.01.2018 31.12.2018

 Entitatea Valdcongrup SRL
 (Denumirea completă)

40593091

(Cod CUIIO)

1009600000374

(Cod IDNO)

 Sediul: MD MD-2045 MUN.CHIȘINĂU; MUN.CHIȘINĂU SEC.CIOCANA 140
 (Cod poștal) Raionul (municipiul, UTA); Localitatea Cod CUATM

Uzinelor , 171, 2, of.

strada, nr, bl.

Activitatea principală: Lucrări de instalații tehnico-sanitare, de alimentare cu gaze, de încălzire și de aer condiționat

F4322

Cod CAEM, rev.2

Forma de proprietate: Proprietate privată 15

Cod CFP

Forma organizatorico-juridică: SOCIETATI CU RASPUNDERE LIMITATA 530

Cod CFOJ

Date de contact: Tel. +37322428062 e-mail moraru.80@mail.ru

WEB:

Numele și coordonatele al contabilului-șef: Dl (dna) Angela Moraru

Unitatea de măsură: leu

Tel. +37360579777

Anexa 8

Notă informativă privind veniturile și cheltuielile clasificate după natură

Indicatori	Cod rd.	Perioada de gestiune	
		precedentă	curentă
1	2	3	4
Venituri din vânzări	010	36.819.113	34.375.245
Alte venituri din activitatea operațională	020	22.691	81.960
Venituri din alte activități	030		154.390
Total venituri (rd.010 + rd.020 + rd.030)	040	36.841.804	34.611.595
Variația stocurilor	050	16.530	344.922
Costul vânzărilor	060	246.611	373.371
Cheltuieli privind stocurile	070	21.787.807	21.065.662
Cheltuieli cu personalul privind remunerarea muncii	080	4.491.473	4.448.102
Contribuții de asigurări sociale de stat obligatorii și prime de asigurare obligatorie de asistență medicală	090	1.235.155	1.159.514
Cheltuieli cu amortizarea și deprecierea activelor imobilizate	100	779.278	617.170
Alte cheltuieli	110	2.175.837	1.733.910
Cheltuieli din alte activități	120	10.136	27.640
Total cheltuieli (rd.050 + rd.060 + rd.070 + rd.080 + rd.090 + rd.100 + rd.110 + rd.120)	130	30.742.827	29.770.291
Profit (pierdere) pînă la impozitare (rd.040 – rd.130)	140	6.098.977	841.304
Cheltuieli privind impozitul pe venit	150	747.926	71.202
Profit (pierdere) net al perioadei de gestiune (rd.140 – rd.150)	160	5.351.051	270.102



BILANȚUL

la 31.12.2018

Nr. cpt.	ACTIV	Cod rd.	Sold la	
			Începutul perioadei de gestiune	Sfârșitul perioadei de gestiune
1	2	3	4	5
1.	Active imobilizate			
	Imobilizări necorporale	010	8.352	39.437
	Imobilizări corporale în curs de execuție	020	89.022	89.023
	Terenuri	030	576.355	576.355
	Mijloace fixe	040	2.610.661	3.237.865
	Resurse minerale	050		
	Active biologice imobilizate	060		
	Investiții financiare pe termen lung în părți neafiliate	070	103.000	103.000
	Investiții financiare pe termen lung în părți afiliate	080		
	Investiții imobiliare	090		
	Creanțe pe termen lung	100		
	Avansuri acordate pe termen lung	110		
	Alte active imobilizate	120		
	Total active imobilizate (rd.010 + rd.020 + rd.030 + rd.040 + rd.050 + rd.060 + rd.070 + rd.080 + rd.090 + rd.100 + rd.110 + rd.120)	130	3.387.390	4.045.680
2.	Active circulante			
	Materiale	140	1.856.807	1.254.264
	Active biologice circulante	150		
	Obiecte de mică valoare și scurtă durată	160	57.617	56.364
	Producția în curs de execuție și produse	170	344.922	
	Mărfuri	180		68.736
	Creanțe comerciale	190	5.427.863	10.587.533
	Creanțe ale părților afiliate	200		
	Avansuri acordate curente	210	100.926	130.489
	Creanțe ale bugetului	220	5.397	5.159
	Creanțe ale personalului	230		
	Alte creanțe curente	240		
	Numerar în casierie și la conturi curente	250	5.418.434	5.330.068
	Alte elemente de numerar	260		
	Investiții financiare curente în părți neafiliate	270		
	Investiții financiare curente în părți afiliate	280		
	Alte active circulante	290	8.852	33.575
	Total active circulante (rd.140 + rd.150 + rd.160 + rd.170 + rd.180 + rd.190 + rd.200 + rd.210 + rd.220 + rd.230 + rd.240 + rd.250 + rd.260 + rd.270 + rd.280 + rd.290)	300	13.220.818	17.466.188
	Total active (rd.130 + rd.300)	310	16.608.208	11.868

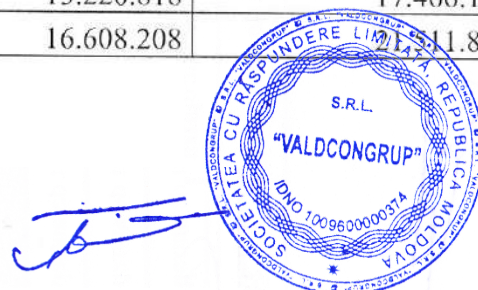

Nr. cpt.	P A S I V	Cod rd.	Sold la	
			Începutul perioadei de gestiune	Sfârșitul perioadei de gestiune
1	2	3	4	5
3.	Capital propriu			
	Capital social și suplimentar	320	960.214	960.214
	Rezerve	330		
	Corecții ale rezultatelor anilor precedenți	340	X	
	Profit nerepartizat (pierdere neacoperită) al anilor precedenți	350	14.120.334	12.976.186
	Profit net (pierdere netă) al perioadei de gestiune	360	X	4.270.102
	Profit utilizat al perioadei de gestiune	370	X	
	Alte elemente de capital propriu	380		
	Total capital propriu (rd.320 + rd.330 + rd.340 + rd.350 + rd.360 - rd.370 + rd.380)	390	15.080.548	18.206.502
4.	Datorii pe termen lung			
	Credite bancare pe termen lung	400		
	Împrumuturi pe termen lung	410		
	Datorii pe termen lung privind leasingul financiar	420		
	Alte datorii pe termen lung	430		124.377
	Total datorii pe termen lung (rd.400 + rd.410 + rd.420 + rd.430)	440		124.377
5.	Datorii curente			
	Credite bancare pe termen scurt	450		
	Împrumuturi pe termen scurt	460		
	Datorii comerciale	470	504.833	2.163.775
	Datorii față de părțile afiliate	480		
	Avansuri primite curente	490		
	Datorii față de personal	500	65.854	254.950
	Datorii privind asigurările sociale și medicale	510		1.579
	Datorii față de buget	520	668.941	515.398
	Venituri anticipate curente	530		
	Datorii față de proprietari	540	95.745	
	Finanțări și încasări cu destinație specială curente	550		
	Provizioane curente	560		
	Alte datorii curente	570	192.287	245.287
	Total datorii curente (rd.450 + rd.460 + rd.470 + rd.480 + rd.490 + rd.500 + rd.510 + rd.520 + rd.530 + rd.540 + rd.550 + rd.560 + rd.570)	580	1.527.660	3.180.989
	Total pasive (rd.390 + rd.440 + rd.580)	590	16.608.208	21.511.868

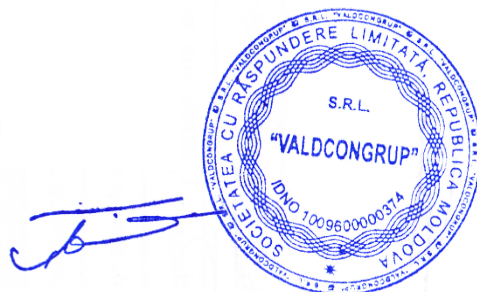

SITUAȚIA DE PROFIT ȘI PIERDERE

de la 01.01.2018 pînă la 31.12.2018

Indicatori	Cod rd.	Perioada de gestiune	
		precedentă	curentă
1	2	3	4
Venituri din vânzări	010	36.819.113	34.375.245
Costul vânzărilor	020	28.934.647	27.290.448
Profit brut (pierdere brută) (rd.010 – rd.020)	030	7.884.466	7.084.797
Alte venituri din activitatea operațională	040	22.691	81.960
Cheltuieli de distribuire	050		
Cheltuieli administrative	060	1.598.686	2.026.288
Alte cheltuieli din activitatea operațională	070	199.358	425.915
Rezultatul din activitatea operațională: profit (pierdere) (rd.030 + rd.040 – rd.050 – rd.060 – rd.070)	080	6.409.113	4.714.554
Rezultatul din alte activități: profit (pierdere)	090	10.836	126.750
Profit (pierdere) pînă la impozitare (rd.080 + rd.090)	100	6.098.977	4.841.304
Cheltuieli privind impozitul pe venit	110	747.926	571.202
Profit net (pierdere netă) al perioadei de gestiune (rd.100 – rd.110)	120	5.351.051	4.270.102

Anexa 3

SITUAȚIA MODIFICĂRILOR CAPITALULUI PROPRIU

de la 01.01.2018 pînă la 31.12.2018

Nr. d/o	Indicatori	Cod rd.	Sold la începutul perioadei de gestiune	Majorări	Diminuări	Sold la sfîrșitul perioadei de gestiune
1	2	3	4	5	6	7
1	Capital social și suplimentar					
	Capital social	010	960.214			960.214
	Capital suplimentar	020				
	Capital nevărsat	030	()	()	()	()
	Capital neînregistrat	040				
	Capital retras	050	()	()	()	()
	Total capital social și suplimentar (rd.010 + rd.020 + rd.030 + rd.040 + rd.050)	060	960.214			960.214
2	Rezerve					
	Capital de rezervă	070				
	Rezerve statutare	080				
	Alte rezerve	090				
	Total rezerve (rd.070 + rd.080 + rd.090)	100				
3	Profit nerepartizat (pierdere neacoperită)					
	Corecții ale rezultatelor anilor precedenți	110				
	Profit nerepartizat (pierdere neacoperită) al anilor precedenți	120	14.120.334		1.144.148	12.976.186
	Profit net (pierdere netă) al perioadei de gestiune	130	X	4.270.102		4.270.102
	Profit utilizat al perioadei de gestiune	140	X	()	()	()
	Rezultatul din tranziția la noile reglementări contabile	150				
	Total profit nerepartizat (pierdere neacoperită) (rd.110 + rd.120 + rd.130 + rd.140 + rd.150)	160	14.120.334	4.270.102	1.144.148	17.246.288
4	Alte elemente de capital propriu, din care	170				
	Diferențe din reevaluare	171				
	Subvenții entităților cu proprietate publică	172				
	Total capital propriu (rd.060 + rd.100 + rd.160 + rd.170)	180	15.080.548	4.270.102		19.350.650



SITUAȚIA FLUXURILOR DE NUMERAR

de la 01.01.2018 pînă la 31.12.2018

Indicatori	Cod. rd.	Perioada de gestiune	
		precedentă	curentă
1	2	3	4
Fluxuri de numerar din activitatea operațională			
Încasări din vânzări	010	38 483 853	33 444 722
Plăți pentru stocuri și servicii procurate	020	30 517 873	26 773 425
Plăți către angajați și organe de asigurare socială și medicală	030	4 084 511	4 432 558
Dobînzi plătite	040		
Plata impozitului pe venit	050	367 072	410 000
Alte încasări	060		
Alte plăți	070	2 948 615	756 554
Fluxul net de numerar din activitatea operațională (rd.010 – rd.020 – rd.030 – rd.040 – rd.050 + rd.060 – rd.070)	080	565 782	1 072 185
Fluxuri de numerar din activitatea de investiții			
Încasări din vânzarea activelor imobilizate	090		
Plăți aferente intrărilor de active imobilizate	100		
Dobînzi încasate	110		
Dividende încasate	120		
Alte încasări (plăți)	130		
Fluxul net de numerar din activitatea de investiții (rd.090 – rd.100 + rd.110 + rd.120 ± rd.130)	140		
Fluxuri de numerar din activitatea financiară			
Încasări sub formă de credite și împrumuturi	150		
Plăți aferente rambursării creditelor și împrumuturilor	160		
Dividende plătite	170		1 160 751
Încasări din operațiuni de capital	180		
Alte încasări (plăți)	190		
Fluxul net de numerar din activitatea financiară (rd.150 – rd.160 – rd.170 + rd.180 ± rd.190)	200		-1 160 751
Fluxul net de numerar total (± rd.080 ± rd.140 ± rd.200)	210	565 782	(88 566)
Diferențe de curs valutar favorabile (nefavorabile)	220	(2270)	200
Sold de numerar la începutul perioadei de gestiune	230	4 854 922	5 418 434
Sold de numerar la sfârșitul perioadei de gestiune (± rd.210 ± rd.220 + rd.230)	240	5 418 434	5 330 068

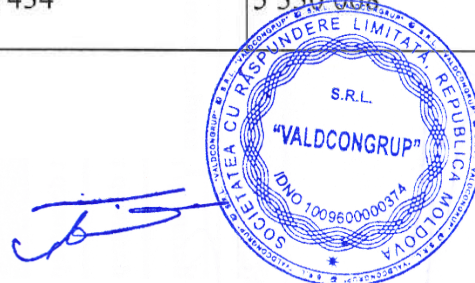

Date generale

1. Certificat de înregistrare a entității, eliberat de Camera Înregistrării de Stat.
 Număr de înregistrare MD0086878 Data înregistrării 03.02.2009 Seria MD Număr 0086878
2. Capital social înregistrat de Camera Înregistrării de Stat:
 data 21.12.2015, suma 960.214 lei, inclusiv:
 1) cota statului _____ lei,
 2) cota deținătorilor a cel puțin 20% _____ lei,
 Modificări ulterioare:
 a) _____, suma _____ lei, inclusiv cota statului _____ lei,
 b) _____, suma _____ lei, inclusiv cota statului _____ lei,
3. Entitățile, activitatea cărora necesită licență, indică:
 Licența în vigoare:
 1) Număr _____, data eliberării _____
 Termen de valabilitate _____
 Tipul de activitate _____
 Organul care a eliberat licența Camera Licențiere
4. Numărul mediu scriptic al personalului în perioada de gestiune _____ 52 persoane, inclusiv pe categorii:
 1) personal administrativ _____ 6 persoane,
 2) muncitori _____ 46 persoane,
5. Numărul personalului la 31.12.2018 _____ 52 persoane.
6. Remunerarea personalului entității în perioada de gestiune _____ 4.448.102 lei.
7. Remunerarea membrilor organelor de administrare, de conducere și supraveghere și alte angajamente apărute sau asumate în legătură cu pensiile membrilor actuali sau ale foștilor membri ai acestor organe, pe categorii _____ lei.
8. Avansurile și creditele acordate membrilor organelor specificate la pct.7 _____ lei, inclusiv rambursate _____ lei.
9. Valoarea activelor imobilizate și circulante, înregistrate în calitate de gaj¹
 1) valoarea de gaj _____ lei,
 2) valoarea contabilă _____ lei.
10. Numărul acțiunilor ordinare la finele perioadei de gestiune _____ unități.
11. Profit net (pierdere netă) a perioadei de gestiune pentru o acțiune ordinară:
 1) profit _____ lei,
 2) pierdere _____ lei.
12. Dividende calculate pentru o acțiune ordinară pentru perioada de gestiune:
 1) plătite _____ lei,
 2) planificate pentru plată _____ lei.
13. Valută străină disponibilă, recalculată în monedă națională a Republicii Moldova – total _____ lei,
 inclusiv (lei, denumirea și codul valutei):
) _____ codul valutei _____
14. Numerar legat – total _____ 5.330.068 lei.
- În rîndurile, în care se înscriu sumele de gaj, în toate coloanele prin fracție se reflectă:
 a) la numărător – valoarea de gaj;
 b) la numitor – valoarea contabilă



Informațiile privind activele imobilizate

de la 01.01.2018 până la 31.12.2018

Indicatori	Nr. rînd	Existența la începutul perioadei (la costul de intrare)	Amortizarea acumulată la începutul perioadei	Deprecierea acumulată la începutul perioadei	Intrarea în cursul perioadei (la costul de intrare)	Ieșirea în cursul perioadei (la costul de intrare)	Existența la sfîrșitul perioadei (la costul de intrare)	Amortizarea acumulată la sfîrșitul perioadei	Deprecierea acumulată la sfîrșitul perioadei
	1	2	3	4	5	6	7	8	9
1. Imobilizări necorporale în curs de execuție	100								
2. Imobilizări necorporale în utilizare, total inclusiv:	200	26.308	17.956		46.046	16.371	55.983	16.546	
2.1 brevete și mărci	210				37.546		37.546	9.385	
2.2. licențe de activitate	220	9.000	5.161			5.750	3.250	575	
2.3. programe informatice	230	17.308	12.795		8.500	10.621	15.187	6.586	
3. Imobilizări corporale în curs de execuție	300	89.022			1		89.023		
4. Terenuri	400	576.355	x				576.355	x	
5. Mijloace fixe, total din care:	500	5.969.265	3.358.604		1.244.375	253.890	6.959.750	3.721.885	
5.1. clădiri	510	158.620	4.144				158.620	8.665	
5.2. construcții speciale	520								
5.3. mașini, utilaje, instalații de transmisie	530	3.939.447	2.189.794			253.890	3.685.557	2.268.222	
inclusiv: tehnică de calcul	531								
5.4. mijloace de transport	540	1.677.619	1.118.860		1.064.085		2.741.704	1.344.329	
5.5. instrumente și inventar	550	38.749	6.856				38.749	14.606	
5.6. costuri ulterioare aferente obiectelor neînregistrate în bilanț	560								
5.7. mijloace fixe primite în leasing financiar	570								
5.8. mijloace fixe în gestiune economică	580								
5.9. mijloace fixe	590	154.830	38.950		180.290		335.120	86.063	
6. Resturi minime	600								
7. Imobilizări imobilizate	700								



NOTĂ INFORMATIVĂ
privind relațiile cu nerezidenții

Tabelul 1

Creanțe, investiții financiare și datorii pe termen lung aferente *fondatorilor* nerezidenți

Indicatori	Cod rd./ cod țară	Sold la începutul perioadei de gestiune	Modificări în perioada de gestiune			Sold la sfârșitul perioadei de gestiune
			Intrări/ majorări	Ieșiri/ diminuări	Diferențe de curs valutar	
1	2	3	4	5	6	7
Creanțe și investiții financiare pe termen lung – total	010	0	0	0	0	0
Creanțe comerciale, <i>inclusiv pe țări:</i>	020					
Avansuri acordate, <i>inclusiv pe țări:</i>	030					
Împrumuturi acordate și creanțe privind leasingul financiar, <i>inclusiv pe țări:</i>	040					
Alte creanțe și investiții financiare, <i>inclusiv pe țări:</i>	050					
Datorii pe termen lung – total	060	0	0	0	0	0
Datorii comerciale, <i>inclusiv pe țări:</i>	070	0	0	0	0	0
						0
Avansuri primite, <i>inclusiv pe țări:</i>	080					
Credite bancare, împrumuturi și datorii privind leasingul financiar, <i>inclusiv pe țări:</i>	090					
Alte datorii, <i>inclusiv pe țări:</i>	100					

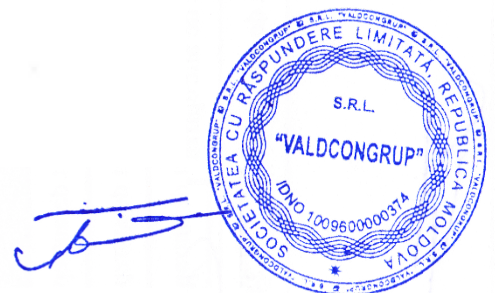

Creanțe, investiții financiare și datorii pe termen lung aferente nerezidenților, *cu excepția fondatorilor*

Indicatori	Cod rd./ cod țară	Sold la începutul perioadei de gestiune	Modificări în perioada de gestiune			Sold la sfârșitul perioadei de gestiune
			Intrări/ majorări	Ieșiri/ diminuări	Diferențe de curs valutar	
1	2	3	4	5	6	7
Creanțe și investiții financiare pe termen lung – total	010					
Creanțe comerciale, <i>inclusiv pe țări:</i>	020					
Avansuri acordate, <i>inclusiv pe țări:</i>	030					
Împrumuturi acordate și creanțe privind leasingul financiar, <i>inclusiv pe țări:</i>	040					
Depozite, <i>inclusiv pe țări:</i>	050					
Alte creanțe și investiții financiare, <i>inclusiv pe țări:</i>	060					
Datorii pe termen lung – total	070					
Datorii comerciale, <i>inclusiv pe țări:</i>	080					
Avansuri primite, <i>inclusiv pe țări:</i>	090					
Credite bancare, împrumuturi și datorii privind leasingul financiar, <i>inclusiv pe țări:</i>	100					
Alte datorii, <i>inclusiv pe țări:</i>	110					

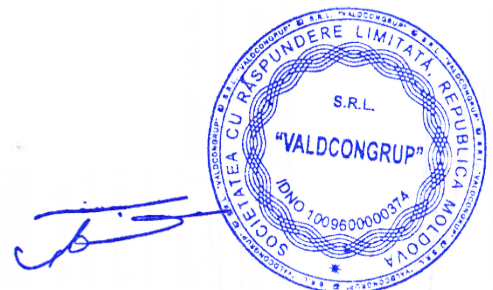

Creanțe, investiții financiare și datorii curente aferente *fondatorilor nerezidenți*

Indicatori	Cod rd./cod țară	Sold la începutul perioadei de gestiune		Modificări în perioada de gestiune			Sold la sfârșitul perioadei de gestiune		
		La care termenul de plată nu a sosit sau este expirat până la un an	Termenul expirat mai mult de un an	Total	Intrări/majorări	ieșiți/diminuări	Diferențe de curs valutar	La care termenul de plată nu a sosit sau este expirat până la un an	Termenul expirat mai mult de un an
I	2	3	4	5	6	7	8	9	10
Creanțe și investiții financiare curente – total	010								
Creanțe comerciale, <i>inclusiv pe țări:</i>	020								
Avansuri acordate, <i>inclusiv pe țări:</i>	030								
Împrumuturi acordate și creanțe privind leasingul financiar, <i>inclusiv pe țări:</i>	040								
Alte creanțe și investiții financiare, <i>inclusiv pe țări:</i>	050								
Datorii curente – total	060								
Datorii comerciale, <i>inclusiv pe țări:</i>	070								
Avansuri primite, <i>inclusiv pe țări:</i>	080								
Credite bancare, împrumuturi și datorii privind leasingul financiar, <i>inclusiv pe țări:</i>	090								
Datorii privind dividendele calculate, <i>inclusiv pe țări:</i>	100								
Alte datorii, <i>inclusiv pe țări:</i>	110								

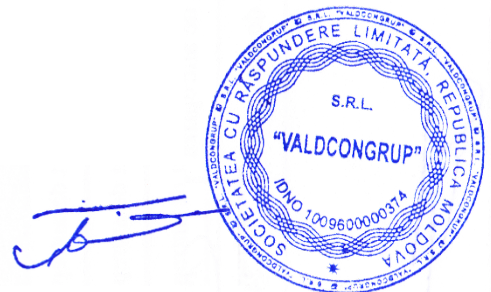

Creanțe, investiții financiare și datorii curente aferente nerezidenților, cu excepția fondatorilor

Indicatori	Cod rd./cod țară	Sold la începutul perioadei de gestiune		Modificări în perioada de gestiune			Sold la sfârșitul perioadei de gestiune		
		La care termenul de plată nu a sosit sau este expirat până la un an	Termenul expirat mai mult de un an	Total	Intrări/majorări	Transferări din active și datorii pe termen lung în active și datorii curente	Ieșiri/diminuări	Diferențe de curs valutar	La care termenul de plată nu a sosit sau este expirat până la un an
1	2	3	4	5	6	7	8	9	10
Creanțe și investiții financiare curente – total	010	0				0		0	
Creanțe comerciale, <i>inclusiv pe țări:</i>	020								
Avansuri acordate, <i>inclusiv pe țări:</i>	030								
Împrumuturi acordate și creanțe privind leasingul financiar, <i>inclusiv pe țări:</i>	040								
Depozite, <i>inclusiv pe țări:</i>	050								
Alte creanțe și investiții financiare, <i>inclusiv pe țări:</i>	060								
Datorii curente – total	070	0				0		0	
Datorii comerciale, <i>inclusiv pe țări:</i>	080	0				0		0	
România	642								
Avansuri primite, <i>inclusiv pe țări:</i>	090								
Credite bancare, împrumuturi și datorii privind leasingul financiar, <i>inclusiv pe țări:</i>	100								
Alte datorii, <i>inclusiv pe țări:</i>	110								

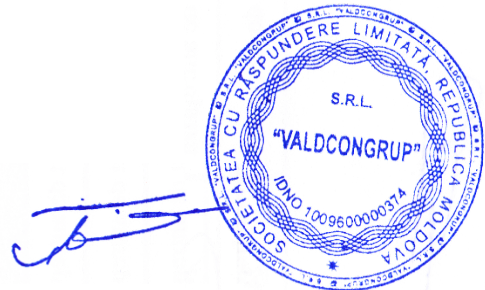

Investiții financiare în străinătate și participarea nerezidenților în capitalul social

Indicatori	Cod rd./ cod țară	Sold la începutul perioadei de gestiune	Intrări/ majorări	Ieșiri/ diminuări	Sold la sfârșitul perioadei de gestiune
1	2	3	4	5	6
Investiții financiare	010				
Cote de participație și acțiuni de până la 10% inclusiv, în capitalul social al entităților nerezidente, <i>inclusiv pe țări:</i>	020				
Cote de participație și acțiuni de peste 10% în capitalul social al entităților nerezidente, <i>inclusiv pe țări:</i>	030				
Capital social	040				
Cote de participație și acțiuni de până la 10% inclusiv, <i>inclusiv pe țări:</i>	050				
Cote de participație și acțiuni de peste 10%, <i>inclusiv pe țări:</i>	060				

Bunuri ale nerezidenților înregistrate în conturi extrabilanțiere

Indicatori	Cod rd./ cod țară	Sold la începutul perioadei de gestiune	Intrări/ diminuări	Ieșiri/ micșorări	Sold la sfârșitul perioadei de gestiune
1	2	3	4	5	6
Bunuri primite în baza contractelor de comision, <i>inclusiv pe țări</i>	010				
Bunuri primite spre prelucrare, <i>inclusiv pe țări</i>	020				
Bunuri obținute din materialele prelucrate, <i>inclusiv pe țări</i>	030				



Venituri și cheltuieli aferente tranzacțiilor cu nerezidenții

Indicatori	Cod rd.	Perioada de gestiune	
		precedentă	curentă
1	2	3	4
Venituri – total	010		
Venituri aferente bunurilor procurate și vândute peste hotare fără trecerea frontierei de stat a Republicii Moldova, <i>inclusiv pe țări:</i>	020		
Venituri din dobânzi aferente activității operaționale și altor activități, <i>inclusiv pe țări:</i>	030		
Venituri din dividende și participații în alte entități, <i>inclusiv pe țări:</i>	040		
Venituri din decontarea datoriilor cu termenul de prescripție expirat, <i>inclusiv pe țări:</i>	050		
Alte venituri, <i>inclusiv pe țări:</i>	060		
Cheltuieli – total	070		
Cheltuieli aferente bunurilor procurate și vândute peste hotare fără trecerea frontierei de stat a Republicii Moldova, <i>inclusiv pe țări:</i>	080		
Cheltuieli privind dobânzile, <i>inclusiv pe țări:</i>	090		
Cheltuieli și provizioane aferente creanțelor comerciale și altor creanțe compromise, <i>inclusiv pe țări:</i>	100		
Alte cheltuieli, <i>inclusiv pe țări:</i>	110		

Persoanele responsabile de semnarea rapoartelor financiare ale entității*

* conform art.36 din Legea contabilității



OFERTANT:
VALDCONGRUP S.R.L.

CALCUL - LICHIDITATEA GENERALĂ "VALDCONGRUP" SRL

Situația financiară:

Lichiditatea generală

LG= Active circulante/Datorii curente*100%

Active circulante	Datorii curente	Lichiditatea generală (col.1/col2x100%)
1	2	3
17 466 188 lei	3 180 989 lei	5,490804275

Concluzie: La calcularea lichidității generale am obținut valoarea indicatorului respectiv mai mare de 100% cu 549,08 %. Această majorare se încadrează în nivelul optim ce caracterizează achitarea nemijlocită cu activele circulante a datoriilor curente la momentul dat.

Data completării:

6 ianuarie 2020

Cu stimă,

Ofertant

Denis ȚURCAN

Director



SOCIETATEA CU RĂSPUNDERE LIMITATĂ
„VALDCONGRUP”



MANUALUL

DE ASIGURARE A CALITĂȚII LUCRĂRILOR
DE CONSTRUCȚIE-MONTAJ

*Verificat
Utilizos A
20.04.2016*

Manualul Calității intră în vigoare din 2 martie 2009

mun. Chișinău 2009





	MANUALUL CALITĂȚII	„VALDCONGRUP” S.R.L.
capitolul	CUPRINS	pag.1

Cap. DENUMIREA

0. Lista Modificărilor

1. Dispoziții generale

- 1.1 Generalități.
- 1.2 Prezentarea „Valdcongrup” S.R.L.
- 1.3 Baza de producere.

2. Definiții

3. Activități de conducere a lucrărilor

- 3.1 Responsabilitățile conducerii „Valdcongrup” S.R.L.
- 3.2 Organizarea „Valdcongrup” S.R.L.
- 3.3 Atribuții.
- 3.4 Pregătirea și calificarea personalului.

4. Activități de execuție

- 4.1 Condiții prealabile
- 4.2 Planificarea
- 4.3 Proceduri și instrucțiuni
- 4.4 Identificarea
- 4.5 Aprovizionarea cu materiale
- 4.6 Intrarea și depozitarea materialelor

5. Activități de confirmare

- 5.1 Plan de control, calitate, verificări și încercări
- 5.2 Control de calitate
- 5.3 Organizarea controlului de calitate, verificări și încercări
- 5.4 Mijloace de măsurare și încercare

6. Examinări Tehnice de Asigurare a Calității (ETAC)

- 6.1 Planificarea ETAC
- 6.2 Sistemul de ETAC

	Numele, prenumele	Data	Semnătura		
Intocmit				Actualizare	Ex.
Verificat				Data	Nr.



	MANUALUL CALITĂȚII	„VALDCONGRUP” S.R.L.
capitolul	CUPRINS	pag.2

7. Activități corective

- 7.1 Neconformități
- 7.2 Acțiuni corective

8. Documente și înregistrări

- 8.1 Documente
- 8.2 Înregistrări

9. Genurile de activități

- 9.1 Terasamente și lucrări de teren
- 9.2 Executarea construcțiilor
- 9.3 Lucrări de protecție a construcțiilor și utilajelor
- 9.4 Lucrări de finisare a construcțiilor
- 9.5 Instalații și rețele interioare
- 9.6 Instalații și rețele exterioare
- 9.7 Montarea utilajelor și instalațiilor tehnologice

10. Perfectionarea cadrelor

11. Auditul intern

12. Anexe

	Numele, prenumele	Data	Semnătura		
Intocmit				Actualizare	Ex.
Verificat				Data	Nr.

0. LISTA MODIFICĂRILOR

Cap.	Tipul de modificare				
1					
2					
3					
4					
5					
6					
7					
8					
9	Genurile de activități				
10					
Anexe	Nr.4,5,9				

Capitolul I

Dispoziții generale

CUPRINS:

- I.1 Generalități
- I.2 Prezentarea „Valdcongrup” S.R.L.
- I.3 Baza de producere

	Numele, prenumele	Data	Semnătura		
Intocmit				Actualizare	Ex.
Verificat				Data	Nr.

1.1 Generalități

1.1.1 Manualul prezintă descrierea programului de asigurare a calității lucrărilor de construcție-montaj al „Valdcongrup” S.R.L. în conformitate cu cerințele normelor, standardelor în vigoare și Legii Nr. 721-XIII privind asigurarea calității în construcție din 02.02.1996, care prevede asigurarea nivelurilor minime de calitate referitoare la următoarele exigențe esențiale:

- A- rezistența și stabilitatea;
- B- siguranța de exploatare;
- C- siguranța de foc;
- D- igiena, sănătatea oamenilor, protecția și protecția mediului ambiant;
- E- izolarea termică, hidrofugă și economie de energie;
- F- protecția împotriva eșecului.

1.1.2 Regulamentul manualului se referă la tipurile de lucrări în domeniul construcțiilor industriale, agricole și civile din activitatea „Valdcongrup” S.R.L. și este un sistem legislativ intern.

1.1.3 Manualul descrie concepția și sistemul de asigurare a calității, stabilește politica în domeniul calității, descrie programul de asigurare a calității.

1.1.4 Programul de asigurare a calității „Valdcongrup” S.R.L. este structurat astfel:

- manualul de asigurare a calității;
- procedurile, instrucțiunile tehnice de execuție;
- planurile de control, verificări și încercări.

1.1.5 Pentru funcționarea normală a sistemului de conducere și asigurare a calității „Valdcongrup” S.R.L. menține următoarea ordine de funcționare:

- stabilirea și examinarea datelor de intrare;
- analiza datelor obținute;
- aplicarea măsurilor de acțiune, fixarea datelor finale.

1.2 Prezentarea „Valdcongrup” S.R.L.

1.2.1 „Valdcongrup” S.R.L. este înregistrată la 03.02.2009 sub nr. 0084874 de Camera Înregistrării de Stat de lângă Ministerul Justiției al Republicii Moldova.

1.2.2 S.R.L.-ul este persoană juridică cu sediul: mun. Chișinău, str. Uzinelor 171/2, are birou autonom, cont de decontare și alte conturi, poate să încheie contracte, să execute obligațiuni, are ștampilă și emblema.

- automobile;
- excavatoare

1.2.4 În activitatea sa în construcție, întreprinderea asigură condiții normale a angajaților (conform legislației muncii), înstruind baza cu încăperi ce corespund condițiilor de muncă.



1.2.3 În activitatea sa, S.R.L.-ul se conformează legislația Republicii Moldova, Contractul de contractare al S.R.L.-ului și de prezentul Manual de Asigurare a Calității.

1.2.4 Scopul întreprinderii constă în satisfacerea necesităților populației în livrări și servicii în firma activității S.R.L.-ului și realizării în baza profitului obținut a intereselor sociale și economice ale membrilor.

1.2.5 „Valdcongrup” S.R.L. este întreprindere multi-profit și în realizarea scopurilor sale, menținerea stabilității financiare, societatea desfășoară următoarele activități:

- lucrări de teren și terasamente;
- executarea construcțiilor;
- lucrări de finisare a construcțiilor;
- montarea instalațiilor;
- instalații și rețele interioare;
- instalații și rețele exterioare.

1.2.6 La efectuarea lucrărilor conștientizând genurile de activitate, firma „Valdcongrup” S.R.L. încadrează salariați cu următoarele specialități: pietrari, tencuitori, sudori, lucrători de fundații.

1.2.7 Pentru îndeplinirea lucrărilor în conformitate cu genurile de activitate în vigoare, întreprinderea va folosi doar materiale de construcție calitative ce corespund cerințelor de standard și programului de asigurare a calității.

1.2.8 Pe parcursul perioadei de activitate „Valdcongrup” S.R.L. va efectua lucrări de construcție-montaj la nivel calitativ satisfăcător în conformitate cu normele în vigoare.

1.3 Baza de producere

1.3.1 „Valdcongrup” S.R.L. dispune de bază de producere, asigură stabilitatea nivelului calității lucrărilor de construcție. O parte din mașini și mecanisme se achiziționează conform contractului de arendă.

1.3.2 În componența bazei fac parte:

- atelier;
- depozit;
- teren pentru staționarea tehnicii.

1.3.3 Baza de producere „Valdcongrup” S.R.L. dispune de următoarele mecanisme:

- betoniere;
- vehicule motrice;
- aparat de vopsit;
- mașini de găurit;
- aparat de sudat;
- instrumente manuale și electrice;



Capitolul II Definiții



II.1 Manual de asigurare a calitatii- document care enunță politica calitatii și descrie dispozițiile și prevederile generale ale sistemului de conducere și asigurare a calitatii, conceput în programul de asigurare a calitatii, care dirijează și efectuează, verifică și analizează probleme de asigurare calitatea.

II.2 Asigurarea calitatii- sistem unic de conducere a calitatii cu cerințe comune față de organizarea și efectuarea muncii lucrărilor de construcție-montaj și corespunderea cerințelor tehnice de standart.

II.3 Auditul calitatii (Examinarea Tehnică de Asigurare a Calitatii)- examinare sistematică și independentă a calitatii lucrărilor, verificarea și analiza rezultatelor în conformitate cu hărta normativă tehnică.

II.4 Control de calitate, verificări și încercări- toate examinările amănunțite, măsurile și testările caracteristicilor unui produs (serviciu, lucrare) în raport cu cerințele normelor și regulilor la construcție.

II.5 Documente tehnice-documentație care definește în scris sau grafic un sistem, o instalație, un echipament sau un produs, prin care sunt descrise, justificate și stabilite toate caracteristicile, informațiile, cerințele, procedurile necesare montajului, execuției și exploatarea acestora în corespundență cu condițiile de proiect.

II.6 Verificarea metrologică- compararea a două mijloace de măsurare, dintre care unul este de o precizie conform etalonului național recunoscut oficial.

II.7 Examinarea tehnică de asigurare a calitatii- activitățile planificate și periodice de confirmare a programului de asigurare a calitatii, stabilite în concordanță cu cerințele programului de asigurare a calitatii.

II.8 Inspecție de asigurare a calitatii- acțiune de control efectuată înainte sau la stadiu prestabilit în cadrul lucrărilor de construcții de unitate beneficiar de investiții la unitățile executate (contractante).

II.9 Instruire- pregătirea prin cursuri de specializare, efectuată periodic la locul de muncă sau on-line, pentru însușirea sau aprofundarea cunoștințelor în activități ce asigură calitatea lucrărilor de construcție-montaj.

II.10 Lucrări de construcții- toate lucrările necesare realizării procesului tehnologic, efectuate de către unitatea de construcții pe șantier.

II.11 Produs- materie primă, piese componente, echipamente, structuri de sistem sau produse finite contractuale.

II.12 Program de Asigurare a Calitatii(PAC)- ansamblu de măsuri organizatorice în activitățile de verificare, imposibil de prevădit și detectare a erorilor abateri de la cerințele normative tehnice de asigurare a calitatii lucrărilor de construcție-montaj.

II.13 Personal calificat pentru control- personal calificat specializat sau autorizat pentru îndeplinirea cerințelor de inspecție a procesului tehnologic.

II.14 Punct de control- un punct sau un stadiu din ciclul de producție, în care se efectuează controlul și verificările lucrărilor de construcție-montaj.

II.15 Plan de control al calitatii- documentul care examinează și descrie tot controlul de calitate, verificări și încercări necesare pe parcursul procesului tehnologic.

II.16 Unitate beneficiară de investiții- unitate-provizorat a obiectivelor.

II.17 Unitate de construcții-montaj sau de producere- unitate care execută lucrările de construcții sau de producere.

II.18 Unitate-furnizor- unitate care livrează produse sau servicii în concordanță cu documentația de proiectare.

II.19 Validarea înregistrărilor- stampilarea, semnarea și datarea documentelor de către persoane autorizate.

II.20 Verificarea- activitatea de analizare, inspecție, sesare, control sau alt mod de determinare a calitatii lucrărilor de construcție-montaj.



Capitolul III Activități de conducere a lucrărilor

CUPRINS:

- III.1 Responsabilitățile conducerii „Valdeongrup” S.R.L.
- III.2 Organizarea „Valdeongrup” S.R.L.
- III.3 Atribuții
- III.4 Pregătirea și calificarea personalului

III.1 Responsabilitățile conducerii „Valdeongrup” S.R.L.

- III.1.1 Conducerea „Valdeongrup” S.R.L. este responsabilă de introducerea și îndeplinirea Programului de Asigurare a Calitatii pentru toate lucrările de construcție-montaj.
- III.1.2 Directorul „Valdeongrup” S.R.L. asigură prin prezentul MAC, că orice activitate desfășurată va fi îndeplinită conform documentației normative și va începe numai după ce Programul de Asigurare a Calitatii va fi stabilit și aprobat.
- III.1.3 Directorul „Valdeongrup” S.R.L. definește politica în domeniul calitatii și asigură implementarea acestei politici pe parcursul activității sale în construcție.
- III.1.4 Obiectivele principale ale întreprinderii este satisfacerea deplină a clienților săi prin aprovizionarea cu produse de calitate stabilă înaltă.

III.2 Organizarea „Valdeongrup” S.R.L.

- III.2.1 Responsabilitatea principală pentru asigurarea calitatii lucrărilor contractate revine Consiliului de Conducere, sub controlul direct al directorului „Valdeongrup” S.R.L.
- III.2.2 Consiliul de conducere a calitatii cuprinde reprezentanți din toate compartimentele operaționale și urmărește implementarea politicii în domeniul calitatii în întreaga organizație.
- III.2.3 Fiecare angajat al „Valdeongrup” S.R.L. asigură urmărirea, supravegherea și auditul lucrărilor în construcție, asigură la moment informațiile pentru compartimentul de asigurare a calitatii.
- III.2.4 Structura organizatorică a „Valdeongrup” S.R.L. asigură urmărirea, supravegherea și auditul lucrărilor în construcție/asigură la moment informațiile pentru compartimentul de asigurare a calitatii.
- III.2.5 Structura organizatorică a „Valdeongrup” S.R.L. este prezentată în Anexa Nr.1.
- III.2.6 Schema de relații cu beneficiarul, furnizorii și organele superioare este prezentată în Anexa nr.2.

III.2.7 Schema compartimentului de asigurare a calității este prezentată în Anexa nr.4.

III.3 Atribuții

III.3.1 Directorul „Valdcongrup” S.R.L.:

- răspunde de obținerea autorizației în construcție pentru „Valdcongrup” S.R.L. în conformitate cu prevederile în vigoare;
- aprobă procedura muncii de construcție pentru „Valdcongrup” S.R.L. doar de la furnizorii autorizați;
- dăuce responsabilitate de activitatea compartimentului asigurarea calității;
- aprobă fișele personalului de cunoaștere subordonat;
- răspunde de nivelul de instruire și calificare a personalului „Valdcongrup” S.R.L.;
- răspunde de elaborarea și desfășurarea Programului de Asigurare a Calității;
- semnează Manualul de Asigurare a Calității, planul anual și rapoartele de examinare tehnică în asigurarea calității producției;
- răspunde de încredințarea Programului de Asigurare a calității în cadrul compartimentului șantier;
- aprobă începerea lucrărilor de construcție-montaj;
- dispune oprirea lucrărilor în cazul nerespectării Programului de Asigurare a Calității;
- răspunde de efectuarea controlului tehnic de calitate a lucrărilor de construcție-montaj conform documentației normative și proiect;
- formează polișca în domeniul Asigurării calității;
- emite ordine, dispoziții obligatorii pentru toate structurile și efectivul întreprinderii;

III.3.2 Director-adjunct (dirigințele de șantier):

- raportează directorului și este responsabil pentru introducerea Programului de Asigurare a Calității în cadrul șantierului;
- răspunde de încredințarea și realizarea programului de instruire periodică a personalului din cadrul șantierului;

- este subordonat și raportează directorului „Valdcongrup” S.R.L. și are responsabilitatea introducerii Programului de Asigurare a Calității în cadrul compartimentului subordonat.

III.3.4 Contabilul-șef, normare și salarizare:

- se subordonează directorului „Valdcongrup” S.R.L.;
- elaborează fișele personalului de subordonare;
- asigură specializarea și instruirea personalului implicat în activități pentru realizarea lucrărilor;
- evaluează și efectuează salarizarea personalului „Valdcongrup” S.R.L. pe perioada activității;
- evidențiază financiară a cheltuielilor sistemului de asigurare a calității.

III.4 Pregătirea și calificarea personalului

III.4.1 În sistemul propriu de cunoaștere și asigurare a calității „Valdcongrup” S.R.L. încredințează un număr de lucrători cu funcții în dependență de lucrări și condiții concrete.

III.4.2 Conducerea „Valdcongrup” S.R.L. asigură personal calificat instruit și competent pentru aplicarea prevederilor Programului de Asigurare a Calității.

III.4.3 Conducerea „Valdcongrup” S.R.L. verifică și aprobă programul de instruire și pregătire a personalului, asigură obținerea nivelului necesar pentru efectuarea lucrărilor în regim de asigurare a calității.

III.4.4 Personalul responsabil de asigurarea calității este locat în cadrul de construcție-montaj în urma instruirii și testării privind cunoașterea PAC (Programul de Asigurare a Calității).

III.4.5 Instruirea are loc periodic pe parcursul activității „Valdcongrup” S.R.L. în baza programului de instruire, elaborat și aprobat de responsabilul asigurării calității.

III.4.6 Tabelul personalului „Valdcongrup” S.R.L. este prezentat în Anexa nr.4.

- răspunde de calitatea lucrărilor executate;
- răspunde de asigurarea tuturor condițiilor necesare pentru începerea lucrărilor de construcție-montaj conform documentației, normelor în vigoare și Programului de Asigurare a Calității;
- este responsabil pentru utilizarea în activitatea șantierului doar a aparatului de măsură și control verificate metrologic;
- răspunde de folosirea în lucrări doar a materialelor ce corespund cerințelor de standard;
- răspunde de organizarea și execuția acțiunilor corective a lucrărilor de construcție-montaj;
- completează zilnic Cartea Tehnică care este drept sub reflectarea documentară a muncii execuției construcției prin umplerea și răsucirea eschizilor lucrărilor de construcție (Legea nr. 721-XIII din 02.02.1996);
- este subordonat și raportează directorului de evidență și încredinșarea planului de control-calitate, verificării și încredinșării;
- efectuează controlul tehnic de calitate în toate fazele de execuție a lucrărilor de construcție-montaj;
- dispune oprirea lucrărilor de construcție-montaj când se constată abateri de la cerințele de calitate informând directorul;
- răspunde de încredinșarea și realizarea programelor de instruire pentru personalul subordonat.

III.3.3 Șef de echipă (maistru):

- asigură cu toate produsele, serviciile aprovizionate și corespund cerințelor legii calității în construcții;
- completează Cartea Tehnică lista materiale și utilizând tehnologia metode de verificare de coerență și siguranță tehnice;
- răspunde de modul de depozitare și conservare a materialelor producției aprovizionate în conformitate cu standardele și instrucțiunile aplicabile;
- asigură realizarea programelor de pregătire a personalului în cadrul compartimentului subordonat;
- aprobă procedurile, instrucțiunile de lucru din cadrul compartimentului subordonat;



Capitolul IV Activități de execuție

CUPRINS:

IV.1 Condiții prealabile

IV.2 Planificarea

IV.3 Proceduri și instrucțiuni

IV.4 Identificarea

IV.5 Aprovizionarea cu materiale

IV.6 Instruirea și depozitarea materialelor

Condiții realizabile

IV.1.1 Toate activitățile de execuție efectuate de „Valdeongrup” S.R.L. se desfășoară planificat pe bază de proceduri scrise cu stabilirea obligațiilor respective, modulul de confirmare, documentare și control prin Programul de Asigurare a Calității.

IV.1.2 Activitatea „Valdeongrup” S.R.L. începe cu îndeplinirea următoarelor acțiuni premergătoare:

- materialele și produsele utilizate sînt procurate în baza prevederilor de proiect, însoțite de documente necesare pentru adevărata calitate lor;
- materialele și produsele utilizate sînt verificate și acceptate;
- cerințele de execuție de proiect sînt incluse în instrucțiuni și proceduri de lucru;
- documentația tehnică normativă este actuală și disponibilă la locul de execuție;
- planul și procedurile de control sînt elaborate, analizate și aduse la cunoștință personalului subordonat;
- neconformitățile din etapele anterioare sînt înlăturate;
- aprobarea începerii lucrărilor de construcție-montaj.

IV.2. Planificarea

IV.2.1 Funcția de planificare a lucrărilor de construcție-montaj este realizată de direcția tehnică „Valdeongrup” S.R.L.

IV.2.2 Directorul tehnic planifică aprovizionarea „Valdeongrup” S.R.L.

IV.2.3 Directorul tehnic planifică și asigură controlul, verificarea și licențele, conform Programului de Asigurare a Calității.

IV.2.4 Sarcinile planificării lucrărilor de construcție-montaj:

- elaborarea și efectuarea noului tipuri de producție pentru obținerea unei calități optime;
- îmbunătățirea indicilor calității și cantității producției lansate.

17

18



IV.4. Identificarea

IV.4.1 Activitatea de identificare a materialelor-produselor începînd de la comandă, fabricare, recepție, exploatare și predare beneficiarului, precum și păstrarea identității lor conform documentației de proiect și înregistrărilor de calitate se face organizat și stabil de către „Valdeongrup” S.R.L. în baza procedurilor PAC.

IV.5. Aprovizionarea cu materiale

IV.5.1 Aprovizionarea cu materiale de construcție a „Valdeongrup” S.R.L. se efectuează de la furnizori prin contracte coordonate cu programa de lucru construcție-montaj.

IV.5.2 Aprovizionarea se face planificat în corelația cu graficul lucrărilor de construcție-montaj.

IV.5.3 La aprovizionarea „Valdeongrup” S.R.L. cu materiale de construcție se duc următoarele:

- documentarea activității de aprovizionare;
- sînt încheiate contracte de aprovizionare doar cu furnizori autorizați;
- contractele se încheie doar după confirmarea calității produselor prin încercări de laborator înregistrate documentar;
- recepționarea și confirmarea calității produselor materialelor primite;
- luarea sub control a produselor primite depozitate, livrate la locul de lucru;
- disponibilitatea mașinilor, utilajelor de lucru calificate la nivelul tehnice cerut;
- valabilitatea comercială și financiară a furnizorilor;
- eficacitatea sistemului de asigurare a calității a furnizorilor;
- capacitatea furnizorilor de a respecta regimul stabilit pentru livrări;
- identificarea cu precizie a tipului și clasei produsului.

19

IV.2.5 Planificarea controlului, încercărilor și verificărilor se face în concordanță cu rezultatele prezente a calității produselor.

IV.2.6 Planificarea aprovizionării cu materiale de construcție are loc sistematic în acord cu furnizorii.

IV.3. Proceduri și instrucțiuni

IV.3.1 Activitățile desfășurate de „Valdeongrup” S.R.L. se execută pe bază de proceduri, instrucțiuni, standarde conform Legii calității în construcții. Lista Bazei Normative Tehnice este prezentată în Anexa nr.5.

IV.3.2 Procedurile, instrucțiunile conțin: scop, domeniul, responsabilități condiții realizabile, cerințe de execuție, documente de referință, formulare și înregistrări.

IV.3.3 Instrucțiunile de lucru ale „Valdeongrup” S.R.L. detaliază și descrie corect, conform cerințelor documentației normative-tehnice, procesului tehnologic, modulul de desfășurare a lucrărilor de construcție și nivelul calității cerute.

IV.3.4 Instrucțiunile de lucru ale „Valdeongrup” S.R.L. sînt documentate împreună în îndeplinirea lucrărilor de construcție-montaj și se înlocuiesc în baza documentației normative-tehnice.

- instrucțiuni de lucru;
- standardele calității produsului aprovizionat.

IV.5.4 „Valdeongrup” S.R.L. în baza Legii calității în vigoare va utiliza doar produse certificate sau însoțite cu propoziție de calitate.

IV.5.5 Abaterile de la cerințele de standard și proiect, depistate în timpul controlului de recepție a produselor, vor fi conștate prin raport de delegatului de șantier.

IV.6. Intrarea și depozitarea materialelor

IV.6.1 Primirea (intrarea), depozitarea și păstrarea produselor procurate de „Valdeongrup” S.R.L. se efectuează în conformitate cu cerințele de standard și Legii calității în construcții.

IV.6.2 Organizarea depozitării se realizează de directorul-adjunct al „Valdeongrup” S.R.L. conform cerințelor de separare, transportare, întocmirea documentației și amănarea în termen în scris furnizorului despre produsele necalitative.

IV.6.3 Schema de control a primirii și păstrării materialelor de construcție aprovizionate este prezentată în Anexa nr.6.

IV.6.4 La șantier, șeful de echipă (mașină), va prelua lucrările de control a produselor primite, conform schemelor de control, raportul delegatului de șantier de neconformitățile apărute la intrarea și depozitarea materialelor.

IV.6.5 Instrucțiunile, condițiile de depozitare pentru materialele recepționate, semnificative și posibilele avarii, sînt vizibile afișate în zonele de depozitare ale „Valdeongrup” S.R.L.

IV.6.6 Acces la depozitele „Valdeongrup” S.R.L. are doar personalul autorizat.

IV.6.7 Perioade conform planului de control, se efectuează o inspecție a produselor depozitate cu scopul de a exclude sermend de expirare, afectarea ardoarelor plume, factori de coagulare și altele.

20



Capitolul V

Activități de confirmare

Cuprins:

- V.1 Plan de control, calitate, verificări și încercări
- V.2 Controlul de calitate
- V.3 Organizarea controlului de calitate, verificări și încercări
- V.4 Mijloace de măsurare și încercare

21



V.1. Plan de control calitate, verificări și încercări

- V.1.1 Planul de control al calității, verificării și încercării este documentele și cerințele de bază pentru confirmarea și îndeplinirea PAC pe parcursul lucrilor de construcție-montaj.
- V.1.2 Planul de control este însoțit de dirigintele de șantier în confirmare cu documentația tehnico-normativă (Anexa nr.5) și aprobat de directorul „Valcongrup” S.R.L.
- V.1.3 Lucrările de construcție-montaj a „Valcongrup” S.R.L. se desfășoară în conformitate cu planul de control al calității și respectarea cerințelor prevăzute în documentele tehnico-normative.
- V.1.4 În planul de control al calității sunt indicate persoanele responsabile de eficiența lucrărilor de construcție-montaj.
- V.1.5 Planul de control calitate, verificări și încercări a „Valcongrup” S.R.L. detinează:
 - obiectivele calității ce trebuie atinse;
 - alocarea responsabilităților pe tot parcursul lucrărilor;
 - procedurile specifice, metodele și instruirea de lucru aplicabilă;
 - încercări, verificări, examinări și programe de audit.
- V.1.6 Planul de control „Valcongrup” S.R.L. prezintă o detaliere a principalelor opere și activități de verificare, începând cu intrarea materialelor, până la instalarea, desfășurarea lucrărilor construcție-montaj.

V.2. Controlul de calitate

- V.2.1 Controlul de calitate, verificări și încercări constă din verificarea documentelor, caracteristicilor, criteriilor de acceptare, persoanele care efectuează controlul.
- V.2.2 Controlul de calitate, verificări și încercări este executat și coordonat în conformitate cu cerințele de control al calității însoțit pentru activitățile „Valcongrup” S.R.L.

22

V.2.3 Sarcinile principale ale subdiviziunii controlul de calitate, verificări și încercări prezintă:

- control selectat al calității lucrărilor de construcție-montaj, în corespundență cu cerințele de standard;
- control selectat de primire și păstrare a materialelor conform schemei din Anexa nr.6;
- controlul corespundenței materialelor de construcție cu condițiile de standard, pasaportelor tehnice, certificatele;
- în caz de necorespundere se selecționează o probă și se transmite în laboratorul acreditat;
- controlul respectării regulilor de transport, depozitare și păstrare a materialelor;
- controlul respectării regimului lucrărilor de construcție-montaj;
- controlul mijloacelor de măsurare;
- analiza cauzelor apariției defectelor în procesul lucrărilor de construcție.

V.2.4 Controlul de calitate este condiționat de regulile, metodele și mijloacele prevăzute în PAC a lucrărilor de construcție-montaj:

- reguli: regulamente, grafice, scheme ș.a.;
- metode: tehnologia lucrărilor moduri, operațiuni ș.a.); volum și exactitate;
- mijloace: scări, aparatură de măsurare, instrumente.

23

V.3. Organizarea controlului de calitate, verificări și încercări

- V.3.1 „Valcongrup” S.R.L. organizează controlul de calitate, verificări și încercări cu scopul de a menține nivelul stabilit al calității lucrărilor de construcție-montaj în conformitate cu cerințele de standard proiect și contractual.

- V.3.2 Pentru îndeplinirea controlului de calitate, verificări și încercări „Valcongrup” S.R.L. elaborează documentația:
 - documentația tehnologică;
 - documentația normativă;
 - documentația contractuală.

- V.3.3 Condițiile necesare pentru îndeplinirea controlului, corespund celor indicate în documentația normativă pentru lucrările efectuate.

V.3.4 Organizarea controlului de calitate, verificări și încercări, în activitățile „Valcongrup” S.R.L.:

1. Lucrările de teren:

- caracteristicile fizico-mecanice de teren (conform Anexei nr.7);
- selectarea probelor de pământ, întreprinerea lor la laboratorul acreditat pentru încercări (însoțite de scări de prelevare);
- lucrările de amenajare a teritoriului conform cerințelor de proiect și standard SN III-10-75;
- sistemul-râna verticală a terenului în conformitate cu cerințele de proiect și standard;
- înregistrarea tuturor materialelor de construcție primite la șantier în documentația specială conform cerințelor de standard;
- înregistrarea și evidența sctelor de prelevare a probelor.

2. Executarea construcțiilor (conform SN II-0-81) SN2.08.01-89):

- intrarea și păstrarea materialelor pentru zidire (Anexa nr.8);
- calitatea mortarului folosit la zidirea construcțiilor;
- mobilitatea mortarului;

24





- personal calificat ETAC;
- personal marcatorec, amas, si mecanic, instruita de centrele specializate sau centrele competente.



Capitolul VII

Activități corective

CUPRINS:

- VII.1 Neconformități
- VII.2 Acțiuni corective



30

VII.1 Neconformități

- VII.1.1 În timpul efectuării lucrărilor de construcție-montaj, pot apărea diferite neconformități reglementate în elaborarea documentației normative. În deosebi, la finalizarea metodelor de control a producției finale.
- VII.1.2 În dependență de condițiile exploatarii, regimul îndeplinirii lucrărilor, indicatorii, neconformitățile pot fi diferite (relativ) în critică, semnificative și mai puțin semnificative.
- VII.1.3 Soluționarea la timp a neconformităților permite alegerea corectă a tipului de control a lucrărilor de construcție-montaj, complet sau selectat (important pentru furnizori).
- VII.1.4 Neconformitățile depistate în timpul lucrărilor de construcție-montaj dovedesc că cel puțin unul din parametrii calității nu se îndeplinesc sau cel puțin una din cerințele normative se încălcă.
- VII.1.5 Necorespunderea cerințelor tehnice și normative a lucrărilor de construcție-montaj a o încălcare a calității în construcție.
- VII.1.6 Conducerea „Valdcongrup” S.R.L. asigură consemnarea neconformităților în timpul efectuării controlului de calitate, verificărilor și înlocuirii și înlocuirii la moment.
- VII.1.7 Raportul de depistare a neconformităților menține date precize detaliate, ce servesc pentru îndlaturarea cauzelor și prevenirea repetiției.
- VII.1.8 „Valdcongrup” S.R.L. asigură reinspectarea lucrărilor de construcție-montaj efectuate în conformitate cu procedurile aplicabile.
- VII.1.9 Neconformitățile se depistază în baza analizei parametrilor de lucrările de construcție-montaj, verificărilor de laborator semnalelor de la consumatorii.
- VII.1.10 Neconformitățile depistate de compartimentul de asigurare a calității sau de personalul tehnic se înregistrează și se examinează ulterior la consultul tehnic al întreprinderii, condus de Directorul „Valdcongrup” S.R.L.

- VII.1.11 Depistarea neconformităților, la „Valdcongrup” S.R.L. este însoțită de documentația, la momentul birou organizațional, pentru prevenirea repetiției unor lucrări neconforme.

VII.2 Acțiuni corective

- VII.2.1 „Valdcongrup” S.R.L. se obligă să identifice neconformitățile ce pot avea loc în timpul lucrărilor de construcție-montaj, să înregistreze datele, condițiile și cauzele apariției acestor probleme a calității și să inițieze acțiuni corective pentru îndlaturarea, prevenirea repetiției lor.
- VII.2.2 Acțiunile corective se îndeplinesc de compartimentul asigurării calității la șantierul examinat în baza actului de control întocmit la momentul depistării neconformităților a lucrărilor de construcție-montaj.
- VII.2.3 La constatarea abaterilor serioase a lucrărilor de construcție-montaj de la cerințele documentației tehnice, programul de asigurare a calității persoana responsabilă de controlul tehnic de calitate a „Valdcongrup” S.R.L. emite dispoziții de oprire a lucrărilor.
- VII.2.4 „Valdcongrup” S.R.L. datorită Programului de Asigurare a Calității, prin compartimentul ETAC evită abaterile de calitate în îndeplinirea sau sistematice a lucrărilor de construcție-montaj în scopul prevenirii neconformităților.
- VII.2.5 Pentru depistarea neconformităților de diferite etape de control sau stadii de exploatare a lucrărilor de construcție-montaj, „Valdcongrup” S.R.L. prin programul de asigurare a calității descrie măsurile și precizează responsabilitățile pentru:
 - identificarea condițiilor cauzatoare calității;
 - determinarea cauzelor apariției neconformităților;
 - acțiuni corective pentru prevenirea și îndlaturarea neconformităților.
- VII.2.6 La urma identificării neconformităților se întocmesc documente normative însoțite, se stabilește un regim special de îndeplinire a lucrărilor de construcție-montaj.
- VII.2.7 Acțiunile corective se întocmesc în sistemul de asigurare a calității documentat prin ordinul directorului „Valdcongrup” S.R.L.

31

32



Capitolul VIII

Documente și înregistrări

CUPRINS:

VIII.1 Documente

VIII.2 Înregistrări

33



VIII.1 Documente

- VIII.1.1 Realizarea programului de asigurare a calității „Valcongrup” S.R.L. se stabilește prin completarea documentației, actualizarea planului de control și altor scheme și grafice ce contribuie la asigurarea calității lucrărilor de construcție-montaj a întreprinderii.
- VIII.1.2 La selectarea modelului de control a lucrărilor de construcție-montaj se începează un act (după forma respectivă) ce se înregistrează într-un registru special.
- VIII.1.3 Controlul materialelor de construcții aprovizionate de „Valcongrup” S.R.L. se efectuează după schema prezentată în Anexa nr.6, conform planului de control actualizat anual de dirigintele de șantier și aprobat de directorul întreprinderii.
- VIII.1.4 Schema de control a indicilor de calitate a lucrărilor de teren este prezentată în Anexa nr.7.
- VIII.1.5 Rezultatele de control, încercări și verificări a lucrărilor de construcție-montaj a întreprinderii se înregistrează regulat, conform planului de control, în carnetul de lucru de construcție-montaj.
- VIII.1.6 Documentele și modificările lor sînt analizate, verificate și aprobate de persoane nerezitate a „Valcongrup” S.R.L. și apoi difuzate.
- VIII.1.7 Manualul de asigurare a calității este principalul document folosit de „Valcongrup” S.R.L. la elaborarea și implementarea sistemului de asigurare a calității.

VIII.2 Înregistrări

- VIII.2.1 „Valcongrup” S.R.L. asigură păstrarea înregistrărilor pe perioada de beneficiu și garanție.
- VIII.2.2 „Valcongrup” S.R.L. dispune de un sistem de evidență a înregistrărilor, pe perioada emiterii și pînă la transmiterea lor beneficiarului.

34



VIII.2.3 Înregistrările de calitate a „Valcongrup” S.R.L. sînt valabile, creabile, reproducibile, ușor se regăsesc după model în menținerea și dezvoltarea programului de asigurare a calității.

VIII.2.4 „Valcongrup” S.R.L. include următoarele înregistrări:

- desenele principalelor echipamente;
- rapoarte controlului și încercărilor asupra materialelor și lucrărilor de construcție-montaj;
- înregistrări a materialelor necoforme;
- înregistrările reclamațiilor cu privire la calitatea lucrărilor;
- rapoartele auditului calității;
- înregistrările comisiunilor acțiunilor corective;
- înregistrările atașării echipamentelor și aparatului de control, măsurare și încercare;
- înregistrările pregătirii și calificării personalului;
- înregistrările analizei evenimentului de conducere;
- înregistrările difuzării Manualului de înregistrare a Calității;
- modificări de contract și proiect intervenite în timpul lucrării de construcție;
- înregistrările controlului materialelor aprovizionate, plătarile lor;
- lista marcatelor și semnefabrice furnizate de client;
- înregistrările auditului intern și extern.

35



Capitolul IX

Genurile de activități

CUPRINS:

- IX.1 Terasamente și lucrări de teren
- IX.2 Executarea construcțiilor
- IX.3 Lucrări de protecție a construcțiilor și utilităților
- IX.4 Lucrări de finisare a construcțiilor
- IX.5 Instalații și rețele interioare
- IX.6 Instalații și rețele exterioare
- IX.7 Montarea utilităților și instalațiilor tehnologice

36



IX.1. Teracamente si lucrări de teren

- 1.1. Lucrări de terasare.
- 1.2. Lucrări de drenaj.

IX.2. Executarea construcțiilor

- 2.2. Construcții din zidărie cu înălțime limitată la două nivele.
- 2.3. Construcții din zidărie cu înălțime mai mult de două nivele.
- 2.4. Clădiri și edificii cu înălțime limitată la două nivele din elemente prefabricate din beton și beton armat.
- 2.8. Clădiri din beton armat monolit.
- 2.9. Lucrări de amenajare a teritoriului.
- 2.16. Construcții metalice portante la obiective cu un nivel.
- 2.25. Construcții din lemn.
- 2.27. Producție și elemente din profile de aluminiu și polimerizată de vâșit.

IX.3. Lucrări de protecție a construcțiilor și utilitatilor

- 3.1. Izolații și sarpante, instalații hidrolog.
- 3.2. Instalații termice.
- 3.3. Instalații anticongelive.

IX.4. Lucrări de finisare a construcțiilor

- 4.1. Terenuri, plațaje exterioare și interioare, zugrăviri.
- 4.2. Pardoseli.
- 4.3. Produse de împănare.
- 4.4. Profile și ornamente decorative.

IX.5. Instalații și rețele interioare

- 5.1. Instalații și rețele de alimentare cu apă și canalizare.
- 5.2. Instalații și rețele termice.
- 5.4. Instalații și rețele de alimentare cu energie electrică.
- 5.6. Sisteme de ventilație și condiționare a aerului.

37



IX.6. Instalații și rețele exterioare

- 6.1. Instalații și rețele de alimentare cu apă și canalizare.
- 6.2. Instalații și rețele termice.
- 6.7. Instalații și rețele de alimentare cu energie electrică.

IX.7. Montarea utilitatilor și instalatiilor tehnologice

- 7.1. Centrale de apă.
- 7.2. Centrale de energie termică.
- 7.3. Automatazări.
- 7.4. Centrale termice echipate cu cazane de apă caldă cu temperatură sub 1150 C și cazane de abur cu presiune sub 0,07 Mpa.
- 7.5. Utilaje și instalații la obiective de aprovizionare și epurare a apei.

38



- X.1. Persoanele cu funcții de răspundere a „Valdecongrup” S.R.L., sunt atestate de Comisia Republicană de atestare a specialiștilor cu activități în domeniul construcțiilor.
- X.2. Perfectionarea lucrărilor se efectuează conform programului de perfecționare aprobat de directorul „Valdecongrup” S.R.L.
- X.3. Asigura personalul în baza securității tehnice.



Capitolul X

Perfecționarea cadrelor

39

40



Capitolul XI Auditul intern

- XI.1 Auditul intern se efectuează în scopul aprecierii și determinării funcționării sistemului de asigurare a calității.
- XI.2 Auditul intern asigură stabilitatea nivelului producției.
- XI.3 Realizarea auditului intern este asigurată de directorul tehnic a „Valdecongrup” S.R.L.
- XI.4 Auditul intern se efectuează o dată pe an, în intermediul lucrărilor de consesăuiment a întreprinderii.
- XI.5 În baza rezultatelor auditului intern se efectuează îndobitocnirea necoformităților în baza tehnicii normativă, lucrărilor de ocotăuiment.
- XI.6 Rezultatele auditului intern snt raportate directorului „Valdecongrup” S.R.L.

41



42



Capitolul XII Anexe

Structura organizatorică a „Valdecongrup” S.R.L.

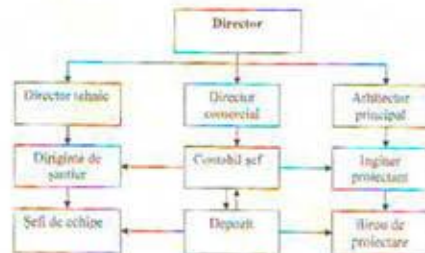

43

44



Schema organizatorică a „Valdcongrup” S.R.L.



Schema organizatorică de asigurare a calității

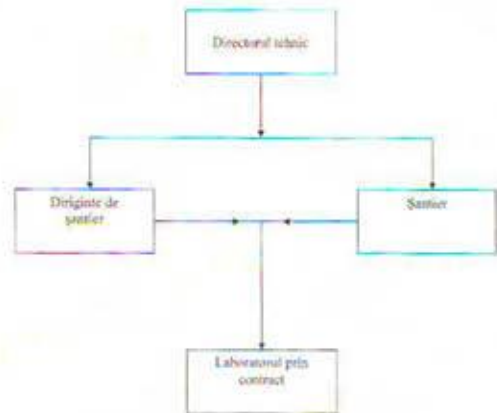

Personalul de conducere „Valdcongrup” S.R.L.

Nr.	Numele/Prenumele	Functia	Specialitatea	Stadiu	Vechimea în muncă
1	Jurcan Denis	Director executiv	Economist	Superioare	7
2	Moraru Angela	Contabil-șef	Contabilitate	Superioare	13
3	Jurcan Anotol	Diriginte de șantier	Inginer constructor	Superioare	29
4	Lahman Ionel	Diriginte de șantier	Inginer pe lucrări speciale	Medii	44
5	Tivășcu Simion	Diriginte de șantier	Inginer pe lucrări speciale	Superioare	28
6	Jurcan Vadim	Maistru în construcții	Inginer constructor	Superioare	2
7	Crețu Mihai	Maistru în construcții	Inginer constructor	Superioare	2



Date despre componenta muncitorilor angajați în documentul contractual

Nr.	Nume Prenume	Specialitatea
1	Mitrucșki Ivan	Electrician-montajor-cablator
2	Caciula Anotol	Electrician-montajor-cablator
3	Joga Vasile	Lacatus la rețelele de apeduct și canalizare
4	Barbaru Eugeniu	Lacatus la rețelele de apeduct și canalizare
5	Adăni Grigoriu	Lacatus la rețelele de apeduct și canalizare
6	Ulințu Oleg	Lacatus la rețelele de apeduct și canalizare
7	Burdub Vasile	Mașinist la excavatorul cu o singură cupă
8	Tufbuc Ion	Mașinist la excavatorul cu o singură cupă
9	Sprincenă F. Ion	Mașinist la excavatorul cu o singură cupă
10	Ungureanu Ion	Mașinist la excavatorul cu o singură cupă
11	Tufbuc Sergiu	Mașinist la excavatorul cu o singură cupă
12	Dănoșchiu Maxim	Lacatus la rețelele de apeduct și canalizare
13	Răduț Olexandru	Muncitor calificat în construcție
14	Bebecu Andrei	Lacatus la rețelele de apeduct și canalizare
15	Spac Anotol	Șofer autocamion
16	Griguc Ion	Șofer autocamion
17	Spac Alexandra	Șofer autocamion
18	Belu Ion	Șofer autocamion
19	Pavolachi Vladimir	Șofer cu gaze
20	Jurcan Nicolae	Lacatus la rețelele de apeduct și canalizare
21	Căstăru Ion	Lacatus la rețelele de apeduct și canalizare
22	Dănuș Nicolae	Lacatus la rețelele de apeduct și canalizare
23	Ischian Nicolae	Șofer cu gaze
24	Ischian Vitalie	Șofer cu gaze
25	Rădu Nicolae	Loncator
26	Spac Sergiu	Texcator
27	Doncila Gheorghe	Texcator
28	Lacu Alroel	Texcator
29	Lacu Gheorghe	Împilat în construcție
30	Carapangiu Alexandru	șofer-vopositar
31	Grușu Ilie	zidar-șofer vopositar
32	Dănuș Mihai	dulgher-împilat
33	Carapangiu Ilie	finisor-finisier
34	Carapangiu Anotol	falanșor-montajor
35	Bevezelini Anotol	împilat



**EXUMERAREA
notelor normative în vigoare existente
în firma „Valdcongrup” S.R.L.**

1. SNIP 3.01.01-85 Structura procesului de producție în construcție
2. SNIP 3.01.04-87 Primirea și exploatarea obiectelor de construcție terminate.
Condițiile principale:
3. SNIP III-1-73 Amenajarea terenului, teritoriului.
4. SNIP 3.01.05-73 Construcții permanente și parapetele de protecție
5. SNIP 3.04.03-85 Apărarea structurii construcțiilor și edificiilor de la factorii exteriori
6. SNIP 3.05.01-85 Sistemul tehnico-sanitar interior
7. SNIP 3.05.03-86 Rețele termice
8. SNIP 3.05.04-85 Rețeaua exterioară și instalarea rețelei de alimentare cu apă, canalizarea edificiilor
9. SNIP 3.01.05-94 Lucrări gospodărești în construcție
10. SNIP 3.04.03-87 Acoperiri de finisare și de izolare
11. SNIP 2.04.01-83 Fundamentarea clădirilor și edificiilor
12. SNIP 2.04.01-85 Rețelele interioare de alimentare cu apă și canalizarea edificiilor
13. SNIP 11-22-81 Armarea construcțiilor de izolare
14. SNIP 2.04.05-85 Canalizarea. Rețele exterioare.
15. SNIP 2.08.02-89 Clădiri și edificii
16. SNIP 2.08.01-85 Clădiri locative
17. SNIP 2.04.03-86 Protecția sanitară construcțiilor și edificiilor de factorii exteriori
18. SNIP 3.05.02-87 Construcțiile permanente și parapetele de protecție
19. HCM A.02.02.90 Regulamentul privind conducerea și asigurarea calității în construcție.
20. HCM A.03.06.96 Regulament privind autorizarea și acreditarea laboratoarelor de încercări.
21. HCM A.04.03.96 Regulament privind organizarea principiilor activității metrologice în construcție.
22. HCM A.01.06.97 Structura și modul de lucru al controlerilor tehnice.

Monitorul construcțiilor Nr.1 (10), 2(11), 4(13),5(14)



**Schema
controlului de intrare și abstracta a materialelor de construcție**

Metoda de control	K	După documentație	Standard	Verbal	De ornămînt	Verbal	De ornămînt
Clasa controlată	7	Recepționare	(secundar)	Recepționare	Recepționare	Soflet de șantier	Soflet de șantier
Perioada de intrare	6	De la fixarea planului		La descărcare	La descărcare	Înainte de a fi trimis	La servirea
Locul de intrare a produsului	5	Șantier, camion		Depozit	Depozit	Alinaș de transport	
Scopul controlului	4	Correspondența calității după determinarea volumului real		Controlul depozitării	Recepționarea calității	Controlul încercării	
Ce se controlează	3	1. Certificat 2. Copiile 3. Calitatea		Respectarea regulilor de descărcare și depozitare	Ușura marilor la pierdere	Serviciu corect a materialelor	
Ușura procesului productiv	2	Recepția de intrare pe șantier		Descărcarea și depozitarea	Instalarea în depozit	Serviciu materialelor	
	1						



50



Indicii de calitate	Scopul	Metodele de determinare
Unitatea relativă	Precizarea datelor de proiect	După standard
Componența geometriilor	Precizarea datelor de proiect	Metoda micșinării de sonare prin câșu
Densitate relativă	Precizarea datelor de proiect	Metoda mătășii tăierei
Măști volumetrică	Precizarea datelor de proiect	După standard
Porozitate	Precizarea datelor de proiect	După standard
Construcția șantului	Precizarea datelor de proiect	Cu ajutorul aparatului
Coefficientul de filtrare	Precizarea datelor de proiect	Cu ajutorul aparatului K09-00-M



Anexa nr.2

**INFORMAȚIE
despre baza materială a firmei „Valdcongrup” S.R.L.**

Nr.	Denumirea utilajelor, echipamentelor, mijloacelor de transport	Descrierea	Un. de Măc.	Cant.
BAZE DE PRODUCȚIE				
1	Azielire de producere	-	m2	368
2	Depozit tip deschis	-	m2	988
3	Depozit tip închis	-	m2	368
MECANISME				
1	Man	Basculantă 7,5t	buc	1
2	Iveco	Bucșantă 18t	buc	1
3	Mercedes ANOR 2328	Autobucșantă 26t	buc	1
4	Mercedes Sprinter 213 CDI	Iluș 2,5t	buc	1
5	Mercedes Sprinter 311 CDI	Iluș 2,5t	buc	1
6	TEREX PR 18	Excavator 3t	buc	1
7	Komatsu PC 75 UU	Excavator 7,4t	buc	1
8	CAT 432L	Buldoexcavator 10,7t	buc	1
9	CAT 432L	Buldoexcavator 10,7t	buc	1
10	CAT 309C	Excavator 8,3t	buc	1
11	ZIL 133	Automobil	buc	1
12	URAL ORB 2,5	Instalație de foraj	buc	1
13	URAL ORB 3AM	Instalație de foraj	buc	1
14	KAMAZ ORB 2,5	Instalație de foraj	buc	1
UTILAJE				
1	Hitzo 160 Basic	Aparat de sudură PE cap la cap	buc	1
2	Techodur PT 160	Aparat de sudură PE cap la cap	buc	1
3	-	Apar de sudură PE electrofiziona	buc	1
4	Lombardini	Compactor mecanic cu ardere internă 150 kg	buc	2

51



5	FUBAG Ranger 450	Mașină de tăiat arșiți	buc	2
6	STIHL BT 150	Motoburghiu	buc	1
7	Honda	Generator de curenți 5.5 kW	buc	1
8	Farmer FAG 6500	Generator de curenți 6.8 kW	buc	1
9	-	Mai mecanic	buc	2
10	-	Electropompă	buc	1
11	-	Compresor, fatm	buc	1
12	-	Compresor	buc	2
13	Makita, Bosch	Aparat de găurit	buc	4
14	-	Încălzitor de bitum	buc	2
15	-	Vibrator de adâncime	buc	2
16	Montal	Aparat de tencuiri	buc	1
17	Makita, Bosch	Polizor unghiular	buc	7
18	-	Aparat de sudură	buc	4
19	Makita, Bosch	Perforator	buc	8
20	Hilti	Nivelă	buc	3
21	-	Teodolit	buc	1
22	Silverline	Odometru	buc	1
23	Bosch	Talometru	buc	1
24	-	Cofraje din metal	m ²	500
24	-	Schese	m ²	700
26	Bosch	Mixer electric	buc	1
27	-	Măsură de temperatură	buc	3

Aprobat
Director executiv
„Valdcongrup” S.R.L.



Tarcan Denis



SCRISOARE DE GARANȚIE A LUCRĂRILOR

Achiziționarea lucrărilor de amenajare a teritoriului la gradinita de copii Izvoras din s. Colonița, mun. Chişinău

(denumirea)

Nr.	Obiectul Achiziției	Perioada de garanție a lucrărilor
1	Achiziționarea lucrărilor de amenajare a teritoriului la gradinita de copii Izvoras din s. Colonița, mun. Chişinău	5 ani

Nume: Denis ȚURCAN

Funcția în cadrul firmei: Director

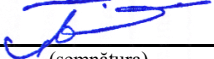
Semnat: 
(semnătura)

Denumirea și sigiliu: VALDCONGRUP S.R.L.

L.Ș.



Companie: SRL VALDCONGRUP
IDNO: 1009600000374

Extras de Cont

Contul selectat: MD47EN000000222404607858
Valuta: MDL
BIC: ENEGMD22

Perioada: 27.12.2019 - 27.12.2019

Data generare extras: 27.12.2019 10:06:51

Sold initial

5043308.52

Nr. document	Data	Platitor/Beneficiar IDNO	IBAN platitor / beneficiar	Debit	Credit
		Destinatia platii:			

Rulajul zilei 0.00 0.00

Rulaj total 0.00 0.00

Sold final 5043308.52

BC "ENERGBANK" S.A.
Filiala Botanica
www.energbank.com

Manager-Dubolari Irina
E-mail: U100EX1
Tel: U100EX1

Extras de cont emis de
B.C. "Energbank" S.A.
prin intermediul Sistemului
Business Online
27.12.2019 10:06:51

