

Содержание

1. cerere de participare	2
2. Declaratie valabilitatea ofertei	3
1 DECLARAȚIE	3
3. Specificații de preț	4
4. Specificații tehnice	5
5. EXTRAS new	6
6. DUAЕ	7
7. INOXPLUS Fisc	24
7. Ordin de plata garantie	25
8. Cont bancar	26
9. Aviz inox	27
10. Declaratie beneficiar efectiv	28
1 DECLARAȚIE	28
2 privind confirmarea identității beneficiarilor efectivi și neîncadrarea acestora în situația condamnării pentru participarea la activități ale unei organizații sau grupări criminale, pentru corupție, fraudă și/sau spălare de bani.	28
11. Declarația privind lista principalelor prestări	29
12. Certificat ISO	30
13 . Confirmarea înscrierii InoxPlus[51446]	32
13. Situațiile financiare-2021	33
1 Data prezentării 13.05.2022 13:35:31	1
2 SITUAȚIILE FINANCIARE	1
2.1 BILANȚUL	1
3 SITUAȚIA DE PROFIT ȘI PIERDERE	1
4 SITUAȚIA MODIFICĂRILOR CAPITALULUI PROPRIU	1
5 SITUAȚIA FLUXURILOR DE NUMERAR	1
6 Documente atașate - Notă explicativă (fișierul pdf)	1
14. Declaratie garantie	42
15. Declaratie livrare	43
CE	44
Manual-Telecomanda-Mission	46
Midea-Mission-II-A4-Pliant-CS6	54

CERERE DE PARTICIPARE

Către **IMSP Spitalul Clinic Municipal „Sfânta Treime”**
(denumirea entității contractante și adresa completă)

Stimați domni,

Ca urmare a anunțului/invitației de participare/de preselecție apărut în Buletinul achizițiilor publice și/sau Jurnalul Oficial al Uniunii Europene, ID ocds-b3wdp1-MD-1679304417343 din 28.03.2023 (ziua/luna/anul), privind aplicarea procedurii pentru atribuirea contractului privind achiziționarea **Conditionere pentru anul 2023**, noi **INOXPLUS S.R.L.** (denumirea/numele ofertantului/candidatului), am luat cunoștință de condițiile și de cerințele expuse în documentația de atribuire și exprimăm prin prezenta interesul de a participa, în calitate de ofertant/candidat, neavând obiecții la documentația de atribuire.

Data completării 24.03.2023 Cu stimă,



Ofertant/candidat

.....
(semnătura autorizată)

DECLARAȚIE
privind valabilitatea ofertei

Către **IMSP Spitalul Clinic Municipal „Sfânta Treime”**

(denumirea autorității contractante și adresa completă)

Stimați domni,

Ne angajăm să menținem oferta valabilă, **privind achiziționarea „Conditionere pentru anul 2023”**

(se indică obiectul achiziției)

prin procedura de achiziție Cererea ofertelor de preturi (bunuri) Nr. 21076237 , MTender ID ocds-b3wdp1-MD-1679304417343 (tipul procedurii de achiziție)

pentru o durată de șaizeci (60) zile, (durata în litere și cifre), respectiv până la data de 31.05.2023 (ziua/luna/anul), și ea va rămâne obligatorie pentru noi și poate fi acceptată oricând înainte de expirarea perioadei de valabilitate.

Data completării 27.03.2023 Cu stimă,



Ofertant/candidat

.....
(semnătura autorizată)

Specificații de preț

[Acest tabel va fi completat de către ofertant în coloanele 5,6,7,8 la necesitate, iar de către autoritatea contractantă – în coloanele 1,2,3,4,9,10]

Numărul procedurii de achiziție: Cererea ofertelor de prețuri 21076237, MTender ID ocds-b3wdp1-MD-1679304417343												
Denumirea procedurii de achiziție: „Condiționere pentru anul 2023 ”												
Cod CPV	Denumirea bunurilor	Unitatea de măsură	Cantitatea	Preț unitar (fără TVA)	Preț unitar (cu TVA)	Suma fără TVA	Suma cu TVA	Termenul de livrare	Clasificație bugetară (IBAN)	Discount %		
1	2	3	4	5	6	7	8	9	10	11		
				Spălător din inox (Farmacia internă)								
39710000-2	Aparat de aer condiționat vara/iarnă (25m.p)	buc	20	5 666,67	6 800,00	113 333,33	136 000,00	<i>În decurs de 20 zile de la comanda efectuată</i>	MD10TRPCBW518430 A00362AA	inclus		
	Aparat de aer condiționat vara/iarnă (35m.p)	buc	4	6 333,33	7 600,00	25 333,33	30 400,00					
Total oferta						138 666,67	166 400,00					

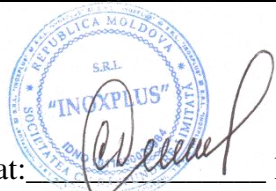

Semnat: _____ Numele, Prenumele: Dumitru Covalenco În calitate de: Director General
Ofertantul: Inoxplus SRL Adresa: Mun. Chișinău, str. Petru Rareș, 36, bir.48 2005

Specificații tehnice

[Acest tabel va fi completat de către ofertant în coloanele 2, 3, 4, 6, 7, iar de către autoritatea contractantă – în coloanele 1, 5.]

Numărul procedurii de achiziție: Cererea ofertelor de prețuri 21076237, MTender ID ocds-b3wdp1-MD-1679304417343							
Denumirea procedurii de achiziție: „Condiționere pentru anul 2023 ”							
Cod CPV	Denumirea bunurilor	Denumirea modelului bunului	Tara de origine	Producătorul	Specificarea tehnică deplină solicitată de către autoritatea contractantă	Specificarea tehnică deplină propusă de către ofertant	Standarde de referință
1	2	3	4	5	6	7	8
	Bunuri						
		Aparate de aer condiționat					
39710000-2	Aparat de aer condiționat vara/iarnă (25m.p)	AG - 09N8C2DF- O	China	„GD MIDEA Air Conditioning Equipment Co” SRL	Tip: vară/iarnă. 900BTU – minim 25m.p. Tip Unitate: Split de perete, On/Off Culoare: Alba Puterea nominal de răcire: min 2,5 Puterea nominal de încălzire: min 2,6 Capacitate racire aer +16+42(+/-2) Capacitate încălzire aer +15+25 (+/-2) Eficiența energetică: minim A Nivel zgomot interior: maxim 49dBA Alimentare: 220-2240V Tipul de agent frigorific: Freon ecologic permis pentru utilizare pe teritoriul R. Moldova Accesorii: Telecomanda Garantie minim 24 luni Costul include livrarea și descărcarea la depozitul beneficiarului.	Tip: vară/iarnă. 9000BTU – minim 25m.p. Tip Unitate: Split de perete, On/Off Culoare: Alba Puterea nominal de răcire: min 8,1 Puterea nominal de încălzire: min 5,6 Capacitate racire aer -15-50 (+/-2) Capacitate încălzire aer +15+30 (+/-2) Eficiența energetică: minim A +++ Nivel zgomot interior: maxim 24dBA Alimentare: 230 V Tipul de agent frigorific: Freon ecologic permis pentru utilizare pe teritoriul R. Moldova Accesorii: Telecomanda Garantie minim 24 luni https://midea-ac.ro/product/aparat-de-aer-condiționat-midea-mission-2-mb-09n8d6-i-mbt-09n8d6-o-inverter-9000-btu/	CE/ISO
	Aparat de aer condiționat vara/iarnă (35m.p)	AG - 12N8C2F- O	China	„GD MIDEA Air Conditioning Equipment Co” SRL	Tip: vară/iarnă. 12 000 BTU – minim 35m.p. Tip Unitate: Split de perete, On/Off Culoare: Alba Puterea nominal de răcire: minim 3,2 Puterea nominal de încălzire: minim 3,6 Capacitate racire aer +16+42(+/-2) Capacitate încălzire aer -7+25 (+/-2) Eficiența energetică: minim A Nivel zgomot interior: maxim 49dBA Alimentare: 220-2240V Tipul de agent frigorific: Freon ecologic permis pentru utilizare pe teritoriul R. Moldova Accesorii: Telecomanda Garantie minim 24 luni Costul include livrarea și descărcarea la depozitul beneficiarului.	Tip: vară/iarnă. 12 000 BTU – minim 35m.p. Tip Unitate: Split de perete, On/Off Culoare: Alba Puterea nominal de răcire: minim 7,4 Puterea nominal de încălzire: minim 5,6 Capacitate racire aer -15-50 (+/-2) Capacitate încălzire aer +15+30 (+/-2) Eficiența energetică: minim A +++ Nivel zgomot interior: maxim 24dBA Alimentare: 230 V Tipul de agent frigorific: Freon ecologic permis pentru utilizare pe teritoriul R. Moldova Accesorii: Telecomanda Garantie minim 24 luni Costul include livrarea și descărcarea la depozitul beneficiarului.	CE/ISO

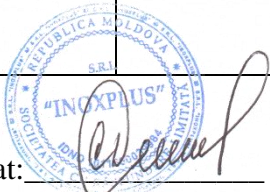
Semnat:  Numele, Prenumele: Dumitru Covalenco În calitate de: Director General
Ofertantul: Inoxplus SRL Adresa: Mun. Chișinău, str. Petru Rareș, 36, bir.48 2005



I.P. "AGENȚIA SERVICII PUBLICE"

Departamentul înregistrare și licențiere a unităților de drept

EXTRAS din Registrul de stat al persoanelor juridice

nr. 780 din 13.02.2023

Denumirea completă: **Societatea cu Răspundere Limitată «INOXPLUS».**

Denumirea prescurtată: **«INOXPLUS» S.R.L..**

Forma juridică de organizare: **Societate cu Răspundere Limitată.**

Numărul de identificare de stat și codul fiscal: **1011600039984.**

Data înregistrării de stat: **28.11.2011.**

Sediul: **MD-2005, str. Petru Rareș, 36, ap.(of.) 48, mun.Chișinău, Republica Moldova.**

Obiectul principal de activitate:

1 Comerțul cu ridicata al construcțiilor prefabricate, al structurilor și pieselor din metal pentru construcții;

2 Comerțul cu ridicata al metalelor și minereurilor metalifere;

3 Fabricarea de butoaie și alte recipiente din metal;

4 Fabricarea de structuri și tâmplării metalice pentru construcții;

5 Comerțul cu ridicata al aparatelor electrice de uz casnic;

6 Comerțul cu ridicata al altor mașini și echipamente utilizate în industrie, comerț și transporturi;

7 Comerțul cu ridicata al articolelor de fierărie, utilajului de apeduct și de încălzire.

Capitalul social: **4040774 lei.**

Administrator: COVALENCO DUMITRU, IDNP 2000018032064,

Asociat și beneficiar efectiv:

1. COVALENCO DUMITRU, IDNP 2000018032064, cota 4040774.00 lei, ce constituie 100 %.

Prezentul extras este eliberat în temeiul art. 34 al Legii nr. 220-XVI din 19 octombrie 2007 privind înregistrarea de stat a persoanelor juridice și a întreprinzătorilor individuali și confirmă datele din Registrul de stat la data de: 13.02.2023.

Specialist coordonator
tel. 022-207-838



Ciur Ludmila



EB 0425062

FORMULARUL STANDARD AL DOCUMENTULUI UNIC DE ACHIZIȚII EUROPEAN

1. Documentul unic de achiziții europene, (în continuare, DUAE) este o declarație pe proprie răspundere, prin care operatorul economic confirmă îndeplinirea criteriilor de calificare și selecție necesare în cadrul procedurilor de achiziție publică în Republica Moldova.
2. Formularul este completat, semnat electronic și transmis autorității contractante la depunerea ofertei.
3. Un DUAE depus de către operatorul economic în cadrul unei proceduri de achiziție publică anterioară poate fi reutilizat, cu condiția ca informațiile cuprinse în formular să fie corecte și valabile la data depunerii acestuia.
4. Ofertantul care prezintă în DUAE informații false sau documentele justificative prezentate nu confirmă informația indicată în documentul prezentat este exclus din procedura de achiziție publică și/sau poate răspunde conform legislației.
5. Formularul DUAE este constituit din 7 capitole, și anume:
 - 1) Capitolul I. Informații privind procedura de achiziție publică și autoritatea/entitatea contractantă;
 - 2) Capitolul II. Informații referitoare la operatorul economic;
 - 3) Capitolul III. Motive de excludere din cadrul procedurii de achiziție publică;
 - 4) Capitolul IV. Criteriile de calificare și selecție a operatorilor economici;
 - 5) Capitolul V. Indicații generale pentru criteriile de selecție a operatorilor economici;
 - 6) Capitolul VI. Preselecția candidaților pentru procedura de atribuire a contractului de achiziție publică;
 - 7) Capitolul VII. Declarații finale.
6. Prezentarea formularului DUAE la depunerea ofertei care nu este conform cu cerințele stabilite în Documentația de atribuire duce la respingerea ofertei.

Capitolul I. Informații privind procedura de achiziție publică și autoritatea/entitatea contractantă

Compartimentul se completează doar de către autoritatea/entitatea contractantă.

Cod poziție	Conținutul cerinței	Răspuns
1	2	3
Informații despre publicare		
1A.1	Numărul anunțului/invitației publicate în Buletinul achizițiilor publice, și după caz numărul anunțului publicat în Jurnalul Oficial al Uniunii Europene	ocds-b3wdp1-MD-1679304417343
Identitatea autorității/entității contractante		

1B.1	Denumirea autorității/entității contractante	IMSP SCM Sf.Treime
1B.2	Număr unic de identificare (IDNO) a autorității/entității contractante	1003600152592

Capitolul II. Informații referitoare la operatorul economic

Compartimentul se completează doar de către operatorii economici.

Cod poziție	Conținutul cerințelor	Răspuns
1	2	3
A. Informații privind operatorul economic		
2A.1	Denumirea operatorul economic	<i>INOXPLUS S.R.L.</i>
2A.2	Țara	<i>Republica Moldova</i>
2A.3	Cod poștal	<i>MD-2005</i>
2A.4	Oraș/Localitate	<i>mun. Chișinău</i>
2A.5	Adresa juridică	<i>str. Rareș Petru, 36, ap.(of.) 48</i>
2A.6	Pagina web	www.inoxplus.md
2A.7	Persoana sau persoanele de contact	<i>Cheptea Liliana</i>
2A.7.1	<i>Telefon</i>	<i>+37378262888</i>
2A.7.2	<i>Adresa de e-mail</i>	tendere@inoxplus.md
2A.8	Număr unic de identificare (IDNO/IDNP)	<i>1011600039984</i>
2A.9	Numărul cod TVA	<i>0607844</i>
2A.10	Forma organizatorico-juridică a activității de antreprenoriat	<i>Societate cu răspundere limitată</i>
2A.11	Informația cu privire la numele acționarilor/asociaților/beneficiarului efectiv	
2A.11.1	Numele acționarilor / asociaților	<i>N/A</i>
2A.11.2	Numele beneficiarului efectiv <i>[beneficiar efectiv – persoană fizică ce deține sau controlează în ultimă instanță o persoană fizică sau juridică ori beneficiar al unei societăți de investiții sau administrator al societății de investiții, ori persoană în al cărei nume se desfășoară o activitate sau se realizează o tranzacție și/sau care deține, direct sau indirect, dreptul de proprietate sau controlul asupra a cel puțin 25% din acțiuni sau din dreptul de vot al persoanei juridice ori asupra bunurilor aflate în administrare fiduciară]</i>	<i>Covalenco Dumitru</i>

2A.11.3	Cetățenia beneficiarului efectiv (<i>legătură juridico-politică permanentă a persoanei fizice definite conform poziției 2A.11.2</i>)	Republica Moldova
2A.12	Operatorul economic este: <ul style="list-style-type: none"> • întreprindere mică • întreprindere mijlocie • și altele 	întreprindere mijlocie
2A.13	În cazul în care achiziția este rezervată: operatorul economic este un atelier protejat sau o întreprindere socială, sau va asigura executarea contractului în contextul programelor de angajare protejată?	<input type="checkbox"/> Da <input checked="" type="checkbox"/> Nu
2A.13.1	<i>Dacă da, care este procentul corespunzător de lucrători cu dizabilități sau defavorizați?</i>	N/A
2A.13.2	<i>Specificați cărei sau căror categorii de lucrători cu dizabilități sau defavorizați le aparțin angajații în cauză?</i>	N/A
2A.14	Operatorul economic participă la procedura de achiziții publice împreună cu alți operatori economici?	<input type="checkbox"/> Da <input checked="" type="checkbox"/> Nu
2A.14.1	<i>Dacă Da, precizați rolul operatorului economic în cadrul grupului (lider, responsabil cu îndeplinirea unor sarcini specifice, etc).</i>	N/A
2A.14.2	<i>Numiți operatorii economici care participă la procedura respectivă de achiziție publică.</i>	N/A
2A.14.3	<i>Specificați denumirea grupului participant.</i>	N/A
<i>Notă. Dacă ați răspuns Da la întrebarea 2A.14, asigurați-vă ca operatorii economici menționați să prezinte un formular DUAE separat.</i>		
B. Informații privind reprezentanții operatorului economic		
Indicați numele persoanei (persoanelor) împuternicită (împuternicite) să îl reprezinte pe operatorul economic în scopurile prezentei proceduri de achiziție publică.		
2B.1	Nume și prenume	Cheptea Liliana
2B.2	Poziție/acționând în calitate de..	Manager
2B.3	Țară	Republica Moldova
2B.4	Telefon	+37378262888
2B.5	Adresa de e-mail	tendere@inoxplus.md
C. Informații privind utilizarea capacităților altor entități		
2C.1	Operatorul economic utilizează capacitățile altor entități pentru a satisface criteriile de selecție prevăzute în capitolul IV, precum și (dacă este cazul) criteriile și regulile menționate în capitolul V de mai jos?	<input type="checkbox"/> Da <input checked="" type="checkbox"/> Nu

Notă. Dacă ați răspuns Da la întrebarea 2C.1, prezentați un formular DUAE separat care să cuprindă informațiile solicitate în secțiunile A și B din capitolul respectiv și din capitolul III pentru fiecare dintre entitățile în cauză, completat și semnat în mod corespunzător de entitățile în cauză. Atragem atenția asupra faptului că trebuie incluși, de asemenea, tehnicienii sau organismele tehnice implicate, indiferent dacă fac sau nu parte din întreprinderea operatorului economic, în special cei care răspund de controlul calității și, în cazul contractelor de achiziții publice de lucrări, tehnicienii sau organismele tehnice la care poate face apel operatorul economic în vederea executării lucrărilor. În măsura în care este relevant pentru capacitatea (capacitățile) specifică (specifice) utilizată (utilizate) de operatorul economic, includeți informațiile prevăzute în capitolele IV și V pentru fiecare dintre entitățile în cauză.

D. Informații privind subcontractanții pe ale căror capacități operatorul economic se bazează

2D.1	Operatorul economic intenționează să subcontracteze vreo parte din contract cu alți operatori economici?	<input type="checkbox"/> Da <input checked="" type="checkbox"/> Nu
2D.1.1	<i>Dacă Da, enumerați subcontractanții propuși.</i>	N/A

Capitolul III. Motive de excludere din cadrul procedurii de achiziție publică

Compartimentul se completează de către operatorii economici.

Cod poziție	Conținutul cerințelor	Răspuns
A. Motive referitoare la condamnări prin hotărârea definitivă a unei instanțe judecătorești		
1	2	3
3A.1	Participare la o organizație criminală. Operatorul economic însuși sau orice persoană care este membru al organismului de administrare, de conducere sau de supraveghere al acestuia sau care are putere de reprezentare, de decizie sau de control în cadrul acestuia a făcut obiectul unei condamnări pronunțate printr-o hotărâre definitivă pentru participare la o organizație criminală, printr-o condamnare pronunțată cu cel mult cinci ani în urmă sau în care continuă să se aplice o perioadă de excludere prevăzută în mod direct în condamnare?	<input type="checkbox"/> Da <input checked="" type="checkbox"/> Nu
3A.2	Corupție. Operatorul economic însuși sau orice persoană care este membru al organismului de administrare, de conducere sau de supraveghere al acestuia sau care are putere de reprezentare, de decizie sau de control	<input type="checkbox"/> Da <input checked="" type="checkbox"/> Nu

	<p>în cadrul acestuia a făcut obiectul unei condamnări pentru corupție pronunțate printr-o hotărâre definitivă, printr-o condamnare pronunțată cu cel mult cinci ani în urmă sau în care continuă să se aplice o perioadă de excludere prevăzută în mod direct în condamnare?</p>	
3A.3	<p>Fraude. Operatorul economic însuși sau orice persoană care este membru al organismului de administrare, de conducere sau de supraveghere al acestuia sau care are putere de reprezentare, de decizie sau de control în cadrul acestuia a făcut obiectul unei condamnări pentru fraudă pronunțate printr-o hotărâre definitivă, printr-o condamnare pronunțată cu cel mult cinci ani în urmă sau în care continuă să se aplice o perioadă de excludere prevăzută în mod direct în condamnare?</p>	<input type="checkbox"/> Da <input checked="" type="checkbox"/> Nu
3A.4	<p>Infrațiuni teroriste sau infrațiuni legate de activitățile teroriste. Operatorul economic însuși sau orice persoană care este membru al organismului de administrare, de conducere sau de supraveghere al acestuia sau care are putere de reprezentare, de decizie sau de control în cadrul acestuia a făcut obiectul unei condamnări pentru infrațiuni teroriste sau infrațiuni legate de activități teroriste, pronunțate printr-o hotărâre definitivă, printr-o condamnare pronunțată cu cel mult cinci ani în urmă sau în care continuă să se aplice o perioadă de excludere prevăzută în mod direct în condamnare?</p>	<input type="checkbox"/> Da <input checked="" type="checkbox"/> Nu
3A.5	<p>Spălare de bani sau finanțarea terorismului. Operatorul economic însuși sau orice persoană care este membru al organismului de administrare, de conducere sau de supraveghere al acestuia sau care are putere de reprezentare, de decizie sau de control în cadrul acestuia a făcut obiectul unei condamnări pentru infrațiuni teroriste sau infrațiuni legate de activități teroriste, pronunțate printr-o hotărâre definitivă, printr-o condamnare pronunțată cu cel mult cinci ani în urmă sau în care continuă să se aplice o perioadă de excludere prevăzută în mod direct în condamnare?</p>	<input type="checkbox"/> Da <input checked="" type="checkbox"/> Nu
3A.6	<p>Exploatarea prin muncă a copiilor și alte forme de trafic de persoane.</p>	<input type="checkbox"/> Da <input checked="" type="checkbox"/> Nu

	Operatorul economic însuși sau orice persoană care este membru al organismului de administrare, de conducere sau de supraveghere al acestuia sau care are putere de reprezentare, de decizie sau de control în cadrul acestuia a făcut obiectul unei condamnări pronunțate printr-o hotărâre definitivă pentru exploatare prin muncă a copiilor și alte forme de trafic de persoane, printr-o condamnare pronunțată cu cel mult cinci ani în urmă sau în care continuă să se aplice o perioadă de excludere prevăzută în mod direct în condamnare?	
3A.7	În cazul că răspunsul este Da pentru cel puțin una din întrebările 3A.1 – 3A.6, puteți furniza dovezi care să arate că măsurile luate sunt suficiente pentru a demonstra fiabilitatea, în pofida existenței unui motiv de excludere?	<input type="checkbox"/> Da <input checked="" type="checkbox"/> Nu
3A.7.1	<i>Dacă Da, descrieți aceste măsuri.</i>	N/A
B. Motive privind plata impozitelor sau/și a contribuțiilor de asigurări sociale		
	Plata impozitelor	
3B.1	Operatorul economic și-a onorat obligațiile cu privire la plata impozitelor, taxelor și contribuțiilor sociale în conformitate cu prevederile legale în vigoare în Republica Moldova sau în țara în care este stabilit?	<input checked="" type="checkbox"/> Da <input type="checkbox"/> Nu
3B.1.1	<i>Dacă Nu, în ce mod a fost stabilită obligația cu privire la plata impozitelor, taxelor și contribuțiilor sociale?</i>	N/A
3B.1.2	<i>În cazul în care, încălcarea cu referire la obligațiile privind plata impozitelor, taxelor și contribuțiilor sociale a fost stabilită printr-o hotărâre judecătorească sau administrativă, această decizie este definitivă?</i>	N/A
3B.1.3	<i>În cazul în care, încălcarea cu referire la obligațiile privind plata impozitelor, taxelor și contribuțiilor sociale a fost stabilită printr-o hotărâre judecătorească sau administrativă, precizați data și numărul deciziei.</i>	N/A
3B.2	Operatorul economic beneficiază, în condițiile legii, de eșalonarea obligațiilor de plată a impozitelor, taxelor și contribuțiilor de asigurări sociale ori de alte facilități în vederea plății acestora, inclusiv a majorărilor de întârziere (penalităților) și/sau a amenzilor?	N/A

	Notă: <i>Se completează doar în cazul în care ați răspuns Nu, la întrebarea din 3B.1.</i>	
3B.2.1	<i>Dacă Da, operatorul economic este în măsură să furnizeze actul privind eşalonarea obligațiilor de plată a impozitelor, taxelor și contribuțiilor de asigurări sociale ori de alte facilități în vederea plății acestora?</i>	N/A
3B.3	Operatorul economic este în măsură să furnizeze un certificat cu privire la plata impozitelor sau să furnizeze informații privind onorarea obligațiilor fiscale?	<input checked="" type="checkbox"/> Da <input type="checkbox"/> Nu
3B.4	Informațiile privind lipsa/existența restanțelor față de bugetul public național sunt disponibile gratuit pentru autorități, prin accesarea unei baze de date naționale? Dacă da, specificați informația care ar permite verificarea.	Adresa de internet: https://servicii.fisc.md/contribuabil.aspx
		Autoritatea sau organismul emitent(ă): <i>Serviciul Fiscal de Stat</i>
		Referința exactă a documentației: <i>1011600039984</i>
C. Includerea în lista de interdicție a operatorilor economici		
3C.1	Operatorul economic este înscris în lista de interdicție a operatorilor economici?	<input type="checkbox"/> Da <input checked="" type="checkbox"/> Nu
3C.1.1	<i>În cazul că răspunsul este Da pentru întrebarea 3C.1, puteți furniza dovezi care să arate că măsurile luate sunt suficiente pentru a demonstra fiabilitatea, în pofida existenței unui motiv de excludere?</i>	N/A
3C.1.2	<i>Dacă Da, descrieți aceste măsuri.</i>	N/A
D. Motive legate de insolvabilitate, conflicte de interese sau abateri profesionale		
	Obligațiile aplicabile în domeniul mediului, muncii și asigurărilor sociale	
3D.1	Operatorul economic a încălcat obligațiile în domeniul mediului în ultimii 3 ani?	<input type="checkbox"/> Da <input checked="" type="checkbox"/> Nu
3D.1.1	<i>În cazul că răspunsul este Da pentru întrebarea 3D.1, puteți furniza dovezi care să arate că măsurile luate sunt suficiente pentru a demonstra fiabilitatea, în pofida existenței unui motiv de excludere?</i>	N/A
3D.1.2	<i>Dacă Da, descrieți aceste măsuri.</i>	N/A

3D.2	Operatorul economic a încălcat obligațiile în domeniul social în ultimii 3 ani?	<input type="checkbox"/> Da ×Nu
3D.2.1	<i>În cazul că răspunsul este Da pentru întrebarea 3D.2, puteți furniza dovezi care să arate că măsurile luate sunt suficiente pentru a demonstra fiabilitatea, în pofida existenței unui motiv de excludere?</i>	N/A
3D.2.2	<i>Dacă Da, descrieți aceste măsuri.</i>	N/A
3D.3	Operatorul economic a încălcat obligațiile în domeniul muncii în ultimii 3 ani?	<input type="checkbox"/> Da ×Nu
3D.3.1	<i>În cazul că răspunsul este Da pentru întrebarea 3D.3, puteți furniza dovezi care să arate că măsurile luate sunt suficiente pentru a demonstra fiabilitatea, în pofida existenței unui motiv de excludere?</i>	N/A
3D.3.2	<i>Dacă Da, descrieți aceste măsuri.</i>	N/A
	Insolvabilitatea	
3D.4	Operatorul economic este în situație de insolvabilitate sau de lichidare a activității antreprenoriale ca urmare a unei hotărâri judecătorești?	<input type="checkbox"/> Da ×Nu
3D.4.1	<i>În cazul că răspunsul este Da pentru întrebarea 3D.4, puteți furniza dovezi care să arate că măsurile luate sunt suficiente pentru a demonstra fiabilitatea, în pofida existenței unui motiv de excludere?</i>	N/A
3D.4.2	<i>Dacă Da, descrieți aceste măsuri.</i>	N/A
	Active administrate de lichidator	
3D.5	Activele operatorului economic sunt administrate de un lichidator sau de o instanță?	<input type="checkbox"/> Da ×Nu
3D.5.1	<i>În cazul că răspunsul este Da pentru întrebarea 3D.5, puteți furniza dovezi care să arate că măsurile luate sunt suficiente pentru a demonstra fiabilitatea, în pofida existenței unui motiv de excludere?</i>	N/A
3D.5.2	<i>Dacă Da, descrieți aceste măsuri.</i>	N/A
	Activitățile economice sunt suspendate	
3D.6	Activitățile economice ale operatorului economic sunt suspendate?	<input type="checkbox"/> Da ×Nu
3D.6.1	<i>În cazul că răspunsul este Da pentru întrebarea 3D.6, puteți furniza dovezi care să arate că măsurile luate sunt suficiente pentru a demonstra fiabilitatea, în pofida existenței unui motiv de excludere?</i>	N/A
3D.6.2	<i>Dacă Da, descrieți aceste măsuri.</i>	N/A
	Acorduri cu alți operatori economici care vizează denaturarea concurenței	
3D.7	Operatorul economic, în ultimii 3 ani, a încheiat acorduri cu alți operatori economici care au ca	<input type="checkbox"/> Da ×Nu

	obiect denaturarea concurenței, fapt constatat prin decizie a organului abilitat în acest sens?	
3D.7.1	<i>În cazul că răspunsul este Da pentru întrebarea 3D.7, puteți furniza dovezi care să arate că măsurile luate sunt suficiente pentru a demonstra fiabilitatea, în pofida existenței unui motiv de excludere?</i>	N/A
3D.7.2	<i>Dacă Da, descrieți aceste măsuri.</i>	N/A
	Conflict de interese	
3D.8	Operatorul economic se află într-o situație de conflict de interese care nu poate fi remediată?	<input type="checkbox"/> Da ×Nu
3D.8.1	<i>În cazul că răspunsul este Da pentru întrebarea 3D.8, puteți furniza dovezi care să arate că măsurile luate sunt suficiente pentru a demonstra fiabilitatea, în pofida existenței unui motiv de excludere?</i>	N/A
3D.8.2	<i>Dacă Da, descrieți aceste măsuri.</i>	N/A
	Etica profesională	
3D.9	Operatorul economic a fost condamnat, în ultimii 3 ani, prin hotărâre definitivă a unei instanțe judecătorești, pentru o faptă care a adus atingere eticii profesionale sau pentru comiterea unei greșeli în materie profesională?	<input type="checkbox"/> Da ×Nu
3D.9.1	<i>În cazul că răspunsul este Da pentru întrebarea 3D.9, puteți furniza dovezi care să arate că măsurile luate sunt suficiente pentru a demonstra fiabilitatea, în pofida existenței unui motiv de excludere?</i>	N/A
3D.9.2	<i>Dacă Da, descrieți aceste măsuri.</i>	N/A
	Integritatea	
3D.10	Operatorul economic, în ultimii 3 ani, se face vinovat de o abatere profesională, care îi pune la îndoială integritatea?	<input type="checkbox"/> Da ×Nu
3D.10.1	<i>În cazul că răspunsul este Da pentru întrebarea 3D.10, puteți furniza dovezi care să arate că măsurile luate sunt suficiente pentru a demonstra fiabilitatea, în pofida existenței unui motiv de excludere?</i>	N/A
3D.10.2	<i>Dacă Da, descrieți aceste măsuri.</i>	N/A

Capitolul IV. Criteriile de calificare și selecție a operatorilor economici

Compartimentul se completează de către autoritatea/entitatea (coloana nr.2) contractantă și operatorii economici (coloana nr.3).

Cod poziție	Conținutul cerințelor	Răspuns
1	2	3
A. Capacitatea de exercitare a activității profesionale		

4A.1	Operatorul economic este în măsură să furnizeze documentul/documentele prin care se va demonstra înregistrarea acestuia?	×Da □Nu
4A.1.1	<i>Dacă Da, indicați actele de înregistrare a activității antreprenoriale și genul (genurile) de activitate determinate de legislație, aferent obiectului procedurii de atribuire a contractului, în baza căreia întreprinderea are dreptul să execute viitorul contract de achiziție publică.</i>	<i>Certificat de înregistrare, Extras din registru de stat, Autorizație de funcționare</i>
4A.1.2	<i>Actele de înregistrare a activității antreprenoriale, sunt disponibile gratuit pentru autorități dintr-o bază de date națională? Dacă da, specificați informația care ar permite verificarea.</i>	<i>Adresa de internet:</i> https://www.infoba.se.md/ro/companie/s/1011600039984/s-rl-inoxplus
		<i>Autoritatea sau organismul emitent(ă):</i> Camera Înregistrării de Stat, Registrul de stat al persoanelor juridice
		<i>Referința exactă a documentației:</i> 1011600039984
4A.2	Activitatea antreprenorială deține o certificare și/sau o autorizare echivalentă aferent obiectului procedurii de atribuire a contractului, în cadrul unui sistem național?	×Da □Nu
4A.2.1	<i>Dacă Da, operatorul economic este în măsură să furnizeze documentul/documentele prin care se va demonstra certificarea și/sau autorizarea activității acestuia?</i>	×Da □Nu
4A.2.3	<i>Actele privind certificarea sau autorizarea sunt disponibile gratuit pentru autorități, dintr-o bază de date națională? Dacă da, specificați informația care ar permite verificarea.</i>	<i>Adresa de internet:</i> https://www.infoba.se.md/ro/companie/s/1011600039984/s-rl-inoxplus
		<i>Autoritatea sau organismul emitent(ă):</i> Registrul de stat al unităților de drept

		<i>Referința exactă a documentației: 1011600039984</i>
4A.3	Genurile de activitate, și/sau certificarea, și/sau autorizarea privind activitatea de întreprinzător, acoperă criteriile de selecție impuse de autoritatea/entitatea contractantă în anunțul/invitația de participare?	×Da □Nu
B. Capacitatea economică și financiară		
	Declarații bancare	
4B.1	Operatorul economic este în măsură să furnizeze declarații bancare sau, după caz, dovezi privind asigurarea riscului profesional în conformitate cu cerințele din documentația de atribuire?	×Da □Nu
4B.1.1	<i>Informația menționată la punctul 4B.1 este disponibilă gratuit pentru autorități, dintr-o bază de date națională? Dacă da, specificați informația care ar permite verificarea ei.</i>	<i>Adresa de internet: N/A</i>
		<i>Autoritatea sau organismul emitent(ă): N/A</i>
		<i>Referința exactă a documentației: N/A</i>
	Cifra de afaceri anuală (volumul vânzărilor)	
4B.2	Operatorul economic este în măsură să demonstreze o cifră de afaceri anuală, după cum urmează: nu se aplică Valoare _____ Perioada _____ <i>Notă. Se completează de către autoritatea contractantă valoarea și perioada</i>	×Da □Nu
4B.2.1	<i>Specificați care este cifra de afaceri anuală, conform datelor din raportul financiar.</i>	<i>Valoarea 62 893 483 lei Anul 2021</i>
	Cifra de afaceri medie anuală	
4B.3	Operatorul economic este în măsură să demonstreze o cifră medie anuală de afaceri, după cum urmează: nu se aplică Valoare _____ Perioada _____ <i>Notă. Se completează de către autoritatea contractantă valoarea și perioada</i>	×Da □Nu

4B.3.1	<i>Specificați cifra de afaceri, conform datelor din raportul financiar.</i>	<i>Valoarea 62 893 483 lei</i>
		<i>Anul 2021</i>
		<i>Valoarea 43 663 604 lei</i>
		<i>Anul 2020</i>
		<i>Valoarea 42 484 245 lei</i>
		<i>Anul 2019</i>
Situațiile financiare		
4B.4	Operatorul economic este în măsură să furnizeze Situațiile financiare înregistrate, extrase din Situațiile financiare?	×Da □Nu
4B.5	Informațiile privind situația economică și financiară sunt disponibile gratuit pentru autorități, dintr-o bază de date națională? Dacă da, specificați informația care ar permite verificarea.	Adresa de internet: <i>N/A</i>
		Autoritatea sau organismul emitent(ă): <i>N/A</i>
		Referința exactă a documentației: <i>N/A</i>
C. Capacitatea tehnică și/sau profesională		
4C.1	Operatorul economic este în măsură să furnizeze documentele solicitate de către autoritatea/entitatea contractantă în anunțul de participare, care demonstrează capacitatea tehnică și/sau profesională pentru executarea viitorului contract.	×Da □Nu
4C.1.1	<i>Informațiile privind capacitatea tehnică și/sau profesională sunt disponibile gratuit pentru autorități, dintr-o bază de date națională? Dacă da, specificați informația care ar permite verificarea.</i>	<i>Adresa de internet: N/A</i>
		<i>Autoritatea sau organismul emitent(ă): N/A</i>
		<i>Referința exactă a documentației: N/A</i>
Instalații tehnice și măsuri de asigurare a calității		
4C.2	Operatorul economic este în măsură să furnizeze detalii referitoare la tehnicieni sau organismele tehnice, specificate în anunțul de participare/documentația de atribuire, pe care autoritatea/entitatea contractantă le poate solicita, în	×Da □Nu

	special cele responsabile de controlul calității în legătură cu acest exercițiu de achiziție publică?	
4C.3	Operatorul economic este în măsură să furnizeze o informație cu privire la sistemele de management și de trasabilitate utilizate în cadrul lanțului de aprovizionare?	×Da □Nu
4C.3.1	<i>Informațiile sunt disponibile gratuit pentru autorități, dintr-o bază de date națională? Dacă da, specificați informația care ar permite verificarea.</i>	<i>Adresa de internet:</i> N/A
		<i>Autoritatea sau organismul emitent(ă):</i> N/A
		<i>Referința exactă a documentației:</i> N/A
	Utilaje, instalații și echipament tehnic	
4C.4	Operatorul economic dispune de utilaje și echipament necesar pentru îndeplinirea corespunzătoare a contractului de achiziție publică?	×Da □Nu
4C.5	Operatorul economic este în măsură să furnizeze o informație cu privire la dotările specifice, utilajul și echipamentul necesar pentru îndeplinirea contractului, conform cerințelor stabilite în anunțul de participare și documentația de atribuire?	×Da □Nu
	Pregătirea profesională și calificarea personalului	
4C.6	Operatorul economic are în cadrul întreprinderii personal calificat conform cerințelor stabilite în anunțul de participare sau în documentația de atribuire?	×Da □Nu
4C.7	Operatorul economic este în măsură să furnizeze o informație privind personalul de specialitate propus pentru executarea contractului, conform cerințelor stabilite în anunțul de participare și documentația de atribuire?	×Da □Nu
4C.8	Indicați efectivele medii anuale de personal angajat din ultimii trei ani de activitate.	Anul 2019
		Angajați 56
		Anul 2018
		Angajați 53
		Anul 2017
	Numărul membrilor personalului de conducere	
4C.9		Anul 2019
		Persoane 25

	Indicați numărul membrilor personalului de conducere ale operatorului economic pe parcursul ultimilor trei ani.	Anul 2018 Persoane 13 Anul 2017 Persoane 13
	Mostre, descrieri, fotografii	
4C.10	Operatorul economic este în măsură să furnizeze eșantioane (mostre), descrieri și/sau fotografii ale produselor/serviciilor care urmează să fie furnizate/prestate, conform cerințelor stabilite în documentația de atribuire?	<input checked="" type="checkbox"/> Da <input type="checkbox"/> Nu
	Pentru contractele de achiziție publică de lucrări	
4C.11	În perioada de referință, operatorul economic a îndeplinit lucrări specifice sau similare obiectului de achiziție indicat în anunțul de participare și în documentația de atribuire?	<input type="checkbox"/> Da <input checked="" type="checkbox"/> Nu
4C.11.1	<i>Dacă Da, enumerați-le specificând descrierea lucrărilor, valoarea lor, data de începere, data procesului verbal de recepție la terminarea lucrărilor, beneficiarul și altă informație relevantă.</i>	N/A
	Pentru contractele de achiziție publică de bunuri	
4C.12	În perioada de referință, operatorul economic a efectuat livrări specifice obiectului de achiziție indicat în anunțul de participare și în documentația de atribuire?	<input checked="" type="checkbox"/> Da <input type="checkbox"/> Nu
4C.12.1	<i>Dacă Da, enumerați-le specificând descrierea livrărilor, valoarea lor, data de începere, data furnizării, beneficiarul și altă informație relevantă.</i>	<i>Otel inoxidabil, mobilier din inox, utilaj pentru bloc alimentar, sanitar, pompe. Valoarea unui contract de la 10 000-700 000 lei, din 2012. Beneficiari sunt instituțiile publice.</i>
	Pentru contractele de achiziție publică de servicii	
4C.13	În perioada de referință, operatorul economic a prestat servicii similare cu obiectul de achiziție indicat în anunțul de participare și în documentația de atribuire?	<input type="checkbox"/> Da <input checked="" type="checkbox"/> Nu

4C.13.1	<i>Dacă Da, enumerați-le specificând descrierea serviciilor, valoarea lor, durata de execuție, data începerii, beneficiarul și altă informație relevantă.</i>	N/A
4C.14	În cazul că răspunsul este Da pentru una din întrebările 4C.11 – 4C.13, puteți furniza dovezi prin care se va demonstra îndeplinirea lucrărilor, livrarea bunurilor, prestarea serviciilor similare conform cerințelor documentației de atribuire?	×Da <input type="checkbox"/> Nu
D. Standarde de asigurare a calității		
4D.1	Operatorul economic este în măsură să furnizeze certificate emise de organisme independente prin care se atestă faptul că operatorul economic respectă standardele de asigurare a calității conform cerințelor stabilite în anunțul de participare și în documentația atribuire?	×Da <input type="checkbox"/> Nu
4D.2	Informațiile privind standardele de asigurare a calității, sunt disponibile gratuit pentru autorități, dintr-o bază de date națională? Dacă da, specificați informația care ar permite verificarea.	Adresa de internet: N/A
		Autoritatea sau organismul emitent(ă): N/A
		Referința exactă a documentației: N/A
E. Standarde de protecție a mediului		
4E.1	Operatorul economic este în măsură să furnizeze certificate emise de organisme independente prin care se atestă faptul că operatorul economic respectă standardele de protecție a mediului, conform cerințelor stabilite în anunțul de participare și în documentația de atribuire?	×Da <input type="checkbox"/> Nu
4E.2	Informațiile privind standardele de protecția mediului, sunt disponibile gratuit pentru autorități, dintr-o bază de date națională? Dacă da, specificați informația care ar permite verificarea.	Adresa de internet: N/A
		Autoritatea sau organismul emitent(ă): N/A
		Referința exactă a documentației: N/A
F. Permiterea controalelor		

4F.1	Operatorul economic permite efectuarea verificărilor de către autoritatea/entitatea contractantă referitor la capacitățile economice și financiare, de producție sau tehnice privind executarea viitorului contract de achiziție publică?	×Da <input type="checkbox"/> Nu
------	---	---------------------------------

Capitolul V. Indicații generale pentru criteriile de calificare și selecție

Compartimentul se completează de către autoritatea/entitatea contractantă (coloana nr.2) și operatorii economici (coloana nr.3).

Cod poziție	Conținutul cerințelor	Răspuns
1	2	3
A. Îndeplinirea tuturor criteriilor de selecție impuse		
5A.1	<p>Operatorul economic este în măsură să furnizeze în Sistemul informațional automatizat „Registrul de stat al achizițiilor publice” sau prin mijloace electronice, sau dacă e cazul, pe suport de hârtie autorității contractante: formularele, certificatele, avizele și alte documente indicate de către autoritatea/entitatea contractantă în anunțul de participare și în documentația de atribuire?</p> <p>Termen 2 zile de la solicitare.</p> <p><i>Notă. Numărul de zile se indică de către autoritatea contractantă ținând cont de cantitatea și caracterul documentelor solicitate.</i></p>	×Da <input type="checkbox"/> Nu
5A.2	Informațiile care să îi permită autorității/entității contractante să obțină documentele indicate în anunțul de participare și în documentația de atribuire, sunt disponibile gratuit și direct prin accesarea unei baze de date naționale în orice stat? Dacă da, specificați informația care ar permite verificarea.	<p>Adresa de internet: N/A</p> <p>Autoritatea sau organismul emitent(ă): N/A</p> <p>Referința exactă a documentației: N/A</p>

Capitolul VI. Preselecția candidaților pentru procedura de atribuire a contractului de achiziție publică

Compartimentul se solicită de către autoritatea contractantă doar în cadrul procedurilor de achiziție publică: licitația restrânsă, negociere, dialog competitiv și parteneriatul pentru inovare.

Cod poziție	Conținutul cerințelor	Răspuns
1	2	3
A. Îndeplinirea tuturor criteriilor de selecție impuse		
6A.1	Operatorul economic/candidatul îndeplinește criteriile de selecție stabilite de către autoritatea contractantă în anunțul de participare și în documentația de atribuire.	<input checked="" type="checkbox"/> Da <input type="checkbox"/> Nu
6A.2	Operatorul economic/candidatul dispune și este în măsură să furnizeze în Sistemul informațional automatizat „Registrul de stat al achizițiilor publice” sau prin mijloace electronice, sau dacă e cazul, pe suport de hârtie autorității contractante certificate sau alte forme de documente justificative, după cum este cerut în anunțul de participare și în documentația de atribuire.	<input checked="" type="checkbox"/> Da <input type="checkbox"/> Nu

Capitolul VII. Declarații finale

Operatorul economic declară că informațiile prezentate în capitolele II – V (după caz II-VI) sunt exacte și corect furnizate, cunoscând pe deplin consecințele cazurilor grave de declarații false.

Operatorul economic declară în mod oficial, că poate să furnizeze la solicitarea autorității/entității contractante fără întârziere, certificatele și documentele justificative solicitate, cu excepția cazului în care autoritatea/entitatea contractantă are posibilitatea de a obține documentele justificative în cauză direct prin accesarea unei baze de date relevante, care este disponibilă gratuit, cu condiția că operatorul economic să fi furnizat informațiile necesare (adresa de internet, autoritatea sau organismul emitent(ă), referința exactă a documentației) care să îi permită autorității contractante sau entității contractante să facă acest lucru și se consimte accesul la informațiile menționate, în cazul în care acest lucru este necesar.

Operatorul economic declară în mod oficial că este de acord ca **IMSP SCM Sf.Treime** astfel cum este descrisă în capitolul I secțiunea A să obțină acces la documentele justificative privind informațiile pe care le-a furnizat în acest DUAE în scopul desfășurării procedurii de achiziție **ocds-b3wdp1-MD-1679304417343**.

(Se va completa și semna de către operatorul economic)

Nume: *Covalenco Dumitru*

Funcția: *Administrator*

Data: *27.03.2023*

Adresa: *mun. Chișinău, sec. Râșcani, str. Rareș Petru, 36, ap.(of.) 48*

Semnătura

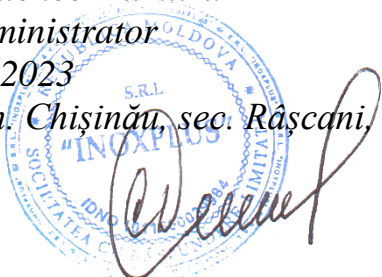

CERTIFICAT
privind lipsa sau existența restanțelor față de bugetul public național

Nr.
№ A2304832

din
от 29.03.2023

1. Destinația / Назначение

Pentru participare la proceduri de achizitii publice

2. Date despre contribuabil / Информация о налогоплательщике

Denumirea Наименование	Codul fiscal / Numărul de identificare Фискальный код / Идентификационный номер
INOXPLUS S.R.L.	1011600039984
Adresa sediului de bază (strada, numărul) Адрес основного месторасположения (улица, номер)	Codul - Denumirea localității Код - Наименование населенного пункта
Petru Rares nr.36 of.48	0150-SEC.RISCANI

3. Atestarea lipsei sau existenței restanțelor conform datelor Sistemului Informațional Automatizat /

Подтверждение отсутствия или наличия недоимки согласно данных Информационной автоматизированной системы

La data emiterii prezentului certificat restanța față de bugetul public național constituie/ На дату выдачи данной справки недоимка перед национальным публичным бюджетом составляет:
0,00 lei/лей.

4. Valabil pînă la / Действителен до 13.04.2023

5. Autentificarea Serviciului Fiscal de Stat / Подтверждение Государственной налоговой службы

Șef interimar DDF Rîșcani

Funcția/Должность

Semnătura/Подпись

STOICOV Ana

Numele și prenumele/Фамилия и имя

L.Ș/ М.П.

Executor: **SLONOVSCAIA Svetlana**

Numele și prenumele/Фамилия и имя

Este extras din Sistemul Informațional al SFS SIA „Contul curent al contribuabilului”// 29.03.2023 ora 11:21:08
cu aplicarea prevederilor pct. 82-83 Ordin IFPS nr.400 din 14.03.2014 (Monitorul Oficial 72-77/399, 28.03.2014)

NOTA (0,00)

ORDIN DE PLATĂ

Nr.

3029

DATA EMITERII

29 mar 2023

TIP. DOC. 1

PLĂTIȚI

1139-00

LEI

Una Mie Una Suta Treizeci și Nouă LEI și 00 BANI

PLĂTITOR

INOXPLUS S.R.L.

COD IBAN

COD FISCAL

MD87RN000000000222480329

1011600039984

PRESTATORUL
PLĂȚILOR

BCR Chisinau suc.3 Russo

CODUL BĂNCII

RNCBMD2X518

BENEFICIAR

(R) IMSP Spitalul Clinic Municipal Sfanta Treime

COD IBAN

COD FISCAL

MD22ML000000000225166614

1003600152592

PRESTATORUL
BENEFICIAR

BC&quot;Moldindconbank&quot;;S.A.

CODUL BĂNCII

MOLDMD2X

DESTINAȚIA PLĂȚII

Pentru garantia pentru oferta la Cererea ofertelor de preturi nr. 21076237

TIPUL
TRANSFERULUI
NORMAL/URGENT

N

L.S.

CODUL TRANZACȚIEI

DATA PRIMIRII

DATA EXECUTĂRII

001

SEMĂTURILE
EMITENTULUI

SEMĂTURA BĂNCII

L.S.

MOTIVUL REFUZULUI



Banca Comercială Română Chișinău S.A.
Str. A. Pușkin 60/2 Municipiul Chișinău
Republica Moldova MD 2005
IDNO Cod Fiscal 1003600021533
Capital Social 728.130.000 MDL
SWIFT RNCBMD2X
Tel: +373 22 85 20 00/ +373 22 26 50 00
Fax: + 373 22 26 50 02/ +373 22 85 20 02
site: <http://www.bcr.md>
e-mail: office@bcr.md

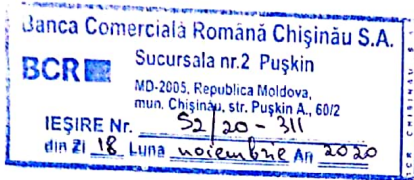

CERTIFICAT

Prin prezenta, Banca Comercială Română Chișinău S.A. confirmă că INOXPLUS S.R.L., cod fiscal – 1011600039984, este clientul Băncii și deține în cadrul BCR Chișinău S.A. următoarele conturi:

IBAN	Valuta contului
MD87RN000000000222480329	MDL
MD87RN000000000222480329	USD
MD87RN000000000222480329	EUR
MD87RN000000000222480329	RON
MD87RN000000000222480329	RUB

Certificatul a fost eliberat la cererea clientului pentru a fi prezentat la destinația solicitată. Informația specificată în prezentul certificat reprezintă situația existentă la data eliberării lui.

Responsabilitate pentru dezvăluirea informației expuse în prezentul certificat este atribuită nemijlocit Clientului. Banca nu poartă răspundere pentru dezvăluirea datelor către terți.

Director Sucursala nr. 3 Russo,

Minciuna Serghei

BCR Chisinau S.A. - Confidential

BCR Chisinau S.A. este înregistrat în calitate de operator cu date de caracter personal cu identificatorul – 0000065, care va proteja datele cu caracter personal, în condițiile legii nr. 133 din 08.07.2011 privind protecția datelor cu caracter personal.

4061



**MINISTERUL SĂNĂTĂȚII, MUNCII
ȘI PROTECȚIEI SOCIALE
AL REPUBLICII MOLDOVA**
МИНИСТЕРСТВО ЗДРАВООХРАНЕНИЯ, ТРУДА
И СОЦИАЛЬНОЙ ЗАЩИТЫ РЕСПУБЛИКИ МОЛДОВА
AGENȚIA NAȚIONALĂ PENTRU SĂNĂTATE PUBLICĂ
НАЦИОНАЛЬНОЕ АГЕНТСТВО ОБЩЕСТВЕННОГО ЗДОРОВЬЯ
MD-2028, muh. Chișinău, str. Gheorghe. Asachi, 67-a
Tel. + 373 22 574501, fax + 373 22 729725
IDNO 1018601000021
E-mail: ansp@ansp.md; anticamera@ansp.md

DOCUMENTAȚIE MEDICALĂ / Медицинская документация
FORMULAR / Форма Nr. 303-2/a
APROBAT DE MSMPS al RM / Утверждена МЗТСЗ РМ
31.10.11 Nr. 828
Centrul de Încercări de laborator acreditat de către
Centrul Național de Acreditare din Republica Moldova MOLDAC
Испытательный лабораторный центр аккредитованный
Национальным Аккредитационным Центром РМ MOLDAC
Certificat nr. LI-044 din 17.02.2018 valabil până la 16.02.2022
Acreditat în Sistemul Ministerului Sănătății, Muncii
și Protecției Sociale al RM
Аккредитованный в системе Министерства Здравоохранения, Труда и
Социальной Защиты Республики Молдова
Certificat nr. 2293 din 24.10.2014, valabil până la 24.10.2019

AVIZ SANITAR
PENTRU PRODUSELE ALIMENTARE ȘI NEALIMENTARE Nr. P- 8064/2020
Санитарное заключение для пищевых и непищевых продуктов

din/om " 30 " noiembrie a./z. 2020

Prin prezentul aviz sanitar se confirmă că producerea, importul, utilizarea și desfacerea produselor / echipamentelor
Настоящим санитарным заключением подтверждается, что производство, ввоз, использование и реализация продукции / оборудования

Produce laminate la cald inox, țevi tubulare sudate din inox, profile din oțeluri inoxidabile

sunt conforme Regulamentului (lor) sanitar (e) / соответствуют санитарному (ым) регламенту (ам) (se va indica denumirea completă a Regulamentului (lor) sanitar (e) / указать полное наименование санитарного (ых) регламента (ов)

HG nr.308 din 29.04.2011., Regulamentul sanitar privind materialele și obiectele destinate să vină în contact cu produsele alimentare”, HG nr.278 din 24.04.2013

Organizația-producătoare/importatoare, țara de origine / организация производитель, страна происхождения

Republica Moldova, „INOXPLUS” SRL- producător; Taiwan, YC INOX CO.,LTD;

Destinatarul avizului sanitar / получатель санитарного заключения
China, GUANGDONG SUMWIN NEW MATERIAL GROUP CO.,LTD – furnizori materie primă

„INOXPLUS” SRL, Moldova, Chișinău, str. Petru Rareș, 36, ap.48

Ca temel pentru recunoașterea conformității produselor Regulamentului (lor) sanitar (e) menționat (e) a servit / Основанием для признания продукции указанному (ым) санитарному (ым) регламенту (ам) послужило

Demers, autorizație sanitară de funcționare, certificate de origine, aviz sanitar nr.2228 din 23.08.2017, rapoarte a încercărilor de laborator nr.7760-7761 din 24.11.2020

(a enumera documentele de însoțire, buletinele de analiză / перечислить сопроводительные док., протоколы исслед.)

Caracteristica sanitară a produselor / санитарная характеристика продукции:

Parametri (factorii) / показатели (факторы) Normativul sanitar / санитарный норматив

conform rapoartelor încercărilor de laborator nr.7760-7761 din 24.11.2020

Domeniu de utilizare / Область применения: producere, utilizare în industria alimentară

Condițiile necesare de utilizare, depozitare, transportare, măsurile de securitate / Необходимые условия использования, хранения, транспортировки, меры безопасности:

producerea, plasarea pe piață în condițiile respectării legislației în vigoare în Republica Moldova

AVIZUL SANITAR este valabil pînă la / Санитарное Заключение действительно до: 30 noiembrie 2023

DIRECTORUL AGENȚIEI NAȚIONALE PENTRU SĂNĂTATE PUBLICĂ

Vasile GUȘTIUC

(numele, prenumele/ Ф.И.О.)

(semnătura / подпись)

ANSP/HAO3



10-XVI-09

0004383

03

ex: St. Constantine Mici
tel: 574 679

APROBAT
prin Ordinul
Ministrului Finanțelor
nr. 145 din 24 noiembrie 2020

DECLARAȚIE
privind confirmarea identității beneficiarilor efectivi și neîncadrarea acestora în
situația condamnării pentru participarea la activități ale unei organizații sau grupări
criminale, pentru corupție, fraudă și/sau spălare de bani.

Subsemnatul, Covalenco Dumitru reprezentant împuternicit al INOXPLUS S.R.L. (*denumirea operatorului economic*) în calitate de ofertant câștigător în cadrul procedurii de achiziție publică nr. 21076237 din data 30/03/2023, declar pe propria răspundere, sub sancțiunile aplicabile faptei de fals în acte publice, că beneficiarul/beneficiarii efectivi ai operatorului economic în ultimii 5 ani nu au fost condamnați prin hotărâre judecătorească definitivă pentru participarea la activități ale unei organizații sau grupări criminale, pentru corupție, fraudă și/sau spălare de bani.

Numele și prenumele beneficiarului efectiv	IDNP al beneficiarului efectiv
Covalenco Dumitru	2000018032064

Data completării: 27.03.2023

Semnat: _____

Nume/prenume: Covalenco Dumitru

Funcția: Administrator

Denumirea operatorului economic INOXPLUS S.R.L.

IDNO al operatorului economic 1011600039984



DECLARAȚIE
privind lista principalelor livrări/prestări efectuate în ultimii 3 ani de activitate

Nr. crt.	Obiect contract	Denumirea/nume beneficiar/Adresa	Calitatea antreprenorului ^{*)}	Preț contract/ valoarea bunurilor livrate	Perioada de livrare a bunurilor (luni)
1.	Utilaje industriale pentru blocuri alimentare, electrocasnice și mobilier din inox	DETS Râșcani	contractant unic	667.059,31	1/2-2
2.		Administrația Națională a Penitenciarelor		548.523,26	
3.		Serviciul de Informații și Securitate al RM		510.450,78	
4.		Ministerul Educației Culturii și Cercetării		501.168,50	
5.		DETS Râșcani		497.128,67	
6.		Direcția Învățământ Soroca		487.200,00	
7.		P Ciuciulea Glodeni		480.096,22	
8.		Regia Transport Electric		475.612,53	
9.		DETS Botanica		453.928,90	
10.		Agencia Asigurare Resurse și Administrare Patrimoniu a Ministerului Apărării		429.234,20	
11.		Direcția Educație Tineret și Sport Sectorul Ciocana		415.161,68	
12.		P Bălceana Hâncești		409.768,72	
13.		Consiliul Raional Cahul		402.690,00	
14.		DETS Ciocana		398.186,45	
15.		Liceul Teoretic Alexandru cel Bun Rezina		391.828,70	
16.		IMSP Institutul Oncologic		374.912,00	
17.		Direcția Educație, Tineret și Sport al sectorului Botanica		352.543,00	
18.		IMSP Spitalul Clinic Republican Timofei Mosneaga		337.172,10	
19.		CR Hâncești		322.274,70	
20.		DETS Botanica		295.670,40	
21.		DETS Botanica		287.779,45	
22.		Centrul de Excelența în Economie și Finanțe		273.600,07	
23.		IMSP SPITALUL CLINIC MUNICIPAL SFANTUL ARHANGHEL MIHAIL		269.859,72	
24.		Ministerul Mediului		252.960,00	
25.		DETS Botanica		252.466,00	

(AAP > Transparența > Contracte atribuite)

*) Se precizează calitatea în care a participat la îndeplinirea contractului, care poate fi de: contractant unic sau lider de asociație; contractant asociat; subcontractant.

Semnat: _____

Nume: Covalenco Dumitru

Funcția în cadrul firmei: Administrator

Denumirea firmei: INOXPLUS S.R.L.

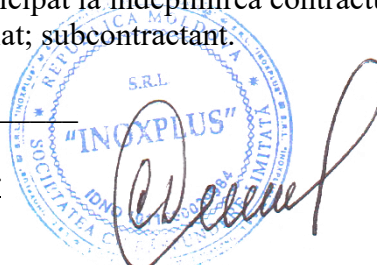

Certificate MD21/90089

The management system of

“INOXPLUS” S.R.L.

17/3, Petricani Street,
Chisinau, MD-2059, Republic of Moldova

has been assessed and certified as meeting the requirements of

ISO 9001:2015

For the following activities

Production and Delivery of Tanks, Barrels, Cisterns and other types of Stainless-Steel Vessels and Furniture. Import of Stainless-Steel Equipment for Industrial Use. Delivery of Stainless-Steel Sheets, Pipes, Long Products, Fittings and Fasteners, Railing Accessories and Welding Consumables.

This certificate is valid from 23 November 2021 until 22 November 2024 and remains valid subject to satisfactory surveillance audits. Recertification audit due a minimum of 60 days before the expiration date. Issue 1. Certified since 23 November 2021

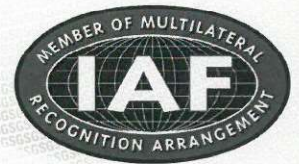

Authorised by



0005

SGS United Kingdom Ltd
Rossmore Business Park Ellesmere Port Cheshire CH65 3EN UK
t +44 (0)151 350-6666 f +44 (0)151 350-6600 www.sgs.com

21HC 9001 2015 0421

Page 1 of 1

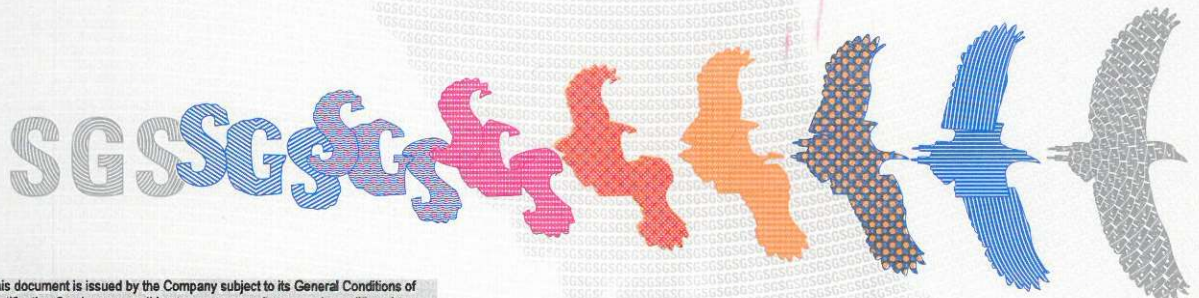

This document is issued by the Company subject to its General Conditions of Certification Services accessible at www.sgs.com/terms_and_conditions.htm. Attention is drawn to the limitations of liability, indemnification and jurisdictional issues established therein. The authenticity of this document may be verified at <http://www.sgs.com/en/certified-clients-and-products/certified-client-directory>. Any unauthorized alteration, forgery or falsification of the content or appearance of this document is unlawful and offenders may be prosecuted to the fullest extent of the law.

SGSPAPER_MD
90000497

MINISTERUL
AGRICULTURII,
DEZVOLTĂRII REGIONALE
ȘI MEDIULUI
AL REPUBLICII MOLDOVA



MINISTRY
OF AGRICULTURE,
REGIONAL DEVELOPMENT AND
ENVIRONMENT OF THE REPUBLIC
OF MOLDOVA

AGENȚIA DE MEDIU

ENVIRONMENTAL AGENCY

MD-2005, mun.Chișinău, str. Albișoara, 38
Tel.: (022) 820-770, email: am@mediu.gov.md

CONFIRMARE

privind înregistrarea în „Lista producătorilor” de produse
supuse reglementărilor de responsabilitate extinsă a producătorului
(echipamente electrice și electronice)

În scopul plasării pe piață a produselor de echipamente electrice și electronice, în conformitate cu prevederile art. 12 alin. (5) și alin. (14) lit. b) din Legea nr. 209 din 29.07.2016 privind deșeurile, și punctele 46 – 50 din Regulamentul privind deșeurile de echipamente electrice și electronice, aprobat prin Hotărârea Guvernului nr. 212 din 07.03.2018, se emite numărul de înregistrare

MD2021-3-EEE-007

pentru INOXPLUS SRL, IDNO: 1011600039984, cu adresa juridică: mun. Chișinău, str. Rareș Petru, 36, ap.(of.) 48.

Numărul de înregistrare este valabil începînd cu data de 16.03.2021 pînă la data de 16.03.2024.

Director
Veaceslav DERMENJI

SITUAȚIILE FINANCIAREpentru perioada 01.01.2021 - 31.12.2021**Entitatea:** INOXPLUS S.R.L.**Cod CUIŌ:** 40806995**Cod IDNO:** 1011600039984

Sediul:

MD:**Raionul(municipiul):** 106, DDF RISCANI**Cod CUATM:** 0150, SEC.RISCANI**Strada:** Petru Rares nr.36 of.48**Activitatea principală:** G4673, Comerț cu ridicata al materialului lemnos și al materialelor de construcție și echipamentelor sanitare**Forma de proprietate:** 15, Proprietatea privată**Forma organizatorico-juridică:** 530, Societăți cu răspundere limitată

Date de contact:

Telefon: +37322317318**WEB:****E-mail:** emilia.batir@gmail.com**Numele și coordonatele al contabilului-șef:** DI (dna) POPOVICI OXANA Tel. 079479508**Numărul mediu al salariaților în perioada de gestiune:** 60 persoane.**Persoanele responsabile de semnarea situațiilor financiare*** COVALENCO DUMITRU

Unitatea de măsură: leu

BILANȚUL

la

Anexa 1

Nr. cpt.	Indicatori	Cod rd.	Sold la	
			Începutul perioadei de gestiune	Sfârșitul perioadei de gestiune
1	2	3	4	5
	A C T I V			
	ACTIVE IMOBILIZATE			
	I. Imobilizări necorporale			
	1. Imobilizări necorporale în curs de execuție	010	483800	
	2. Imobilizări necorporale în exploatare, total	020	9457	461323

A.

din care:			
2.1. concesiuni, licențe și mărci	021	6396	4785
2.2. drepturi de autor și titluri de protecție	022		
2.3. programe informatice	023	2563	441067
2.4. alte imobilizări necorporale	024	498	15471
3. Fond comercial	030		
4. Avansuri acordate pentru imobilizări necorporale	040	22127	
Total imobilizări necorporale (rd.010 + rd.020 + rd.030 + rd.040)	050	515384	461323
II. Imobilizări corporale			
1. Imobilizări corporale în curs de execuție	060		34247
2. Terenuri	070		
3. Mijloace fixe, total	080	2285255	5366532
din care:			
3.1. clădiri	081		
3.2. construcții speciale	082	5893	
3.3. mașini, utilaje și instalații tehnice	083	1597801	4012436
3.4. mijloace de transport	084	115160	587627
3.5. inventar și mobilier	085	224762	628900
3.6. alte mijloace fixe	086	341639	137569
4. Resurse minerale	090		
5. Active biologice imobilizate	100		
6. Investiții imobiliare	110		
7. Avansuri acordate pentru imobilizări corporale	120	121013	12480
Total imobilizări corporale (rd.060 + rd.070 + rd.080 + rd.090 + rd.100 + rd.110 + rd.120)	130	2406268	5413259
III. Investiții financiare pe termen lung			
1. Investiții financiare pe termen lung în părți neafiliate	140		
2. Investiții financiare pe termen lung în părți afiliate, total	150		
din care:			
2.1. acțiuni și cote de participație deținute în părțile afiliate	151		
2.2. împrumuturi acordate părților afiliate	152		
2.3 împrumuturi acordate aferente intereselor de participare	153		
2.4 alte investiții financiare	154		
Total investiții financiare pe termen lung (rd.140 + rd.150)	160		
IV. Creanțe pe termen lung și alte active imobilizate			
1. Creanțe comerciale pe termen lung	170		

2. Creanțe ale părților afiliate pe termen lung	180		
inclusiv: creanțe aferente intereselor de participare	181		
3. Alte creanțe pe termen lung	190		
4. Cheltuieli anticipate pe termen lung	200		
5. Alte active imobilizate	210		
Total creanțe pe termen lung și alte active imobilizate (rd.170 + rd.180 + rd.190 + rd.200 + rd.210)	220		
TOTAL ACTIVE IMOBILIZATE (rd.050 + rd.130 + rd.160 + rd.220)	230	2921652	5874582
ACTIVE CIRCULANTE			
I. Stocuri			
1. Materiale și obiecte de mică valoare și scurtă durată	240	463397	872604
2. Active biologice circulante	250		
3. Producția în curs de execuție	260		
4. Produse și mărfuri	270	19883212	23811249
5. Avansuri acordate pentru stocuri	280	4175510	14288045
Total stocuri (rd.240 + rd.250 + rd.260 + rd.270 + rd.280)	290	24522119	38971898
II. Creanțe curente și alte active circulante			
1. Creanțe comerciale curente	300	2395857	4130143
2. Creanțe ale părților afiliate curente	310		
inclusiv: creanțe aferente intereselor de participare	311		
3. Creanțe ale bugetului	320	357963	176173
4. Creanțele ale personalului	330	503	5587
5. Alte creanțe curente	340	1384428	2349916
6. Cheltuieli anticipate curente	350	50626	39943
7. Alte active circulante	360	5667	
Total creanțe curente și alte active circulante (rd.300 + rd.310 + rd.320 + rd.330 + rd.340 + rd.350 + rd.360)	370	4195044	6701762
III. Investiții financiare curente			
1. Investiții financiare curente în părți neafiliate	380		
2. Investiții financiare curente în părți afiliate, total	390		
din care:			
2.1. acțiuni și cote de participație deținute în părțile afiliate	391		
2.2. împrumuturi acordate părților afiliate	392		
2.3. împrumuturi acordate aferente intereselor de participare	393		
2.4. alte investiții financiare în părți afiliate	394		
Total investiții financiare curente (rd.380 + rd.390)	400		

B.

	IV. Numerar și documente bănești	410		273508	1035235
	TOTAL ACTIVE CIRCULANTE (rd.290 + rd.370 + rd.400 + rd.410)	420		28990671	46708895
	TOTAL ACTIVE (rd.230 + rd.420)	430		31912323	52583477
	P A S I V				
C.	CAPITAL PROPRIU				
	I. Capital social și neînregistrat				
	1. Capital social	440		4040774	4040774
	2. Capital nevărsat	450	()	()	
	3. Capital neînregistrat	460			
	4. Capital retras	470	()	()	
	5. Patrimoniul primit de la stat cu drept de proprietate	480			
	Total capital social și neînregistrat (rd.440 + rd.450 + rd.460 + rd.470 + rd.480)	490		4040774	4040774
	II. Prime de capital	500			
	III. Rezerve				
	1. Capital de rezervă	510			
	2. Rezerve statutare	520			
	3. Alte rezerve	530			
	Total rezerve (rd.510 + rd.520 + rd.530)	540			
	IV. Profit (pierdere)				
	1. Corecții ale rezultatelor anilor precedenți	550		X	-2416
	2. Profit nerepartizat (pierdere neacoperită) al anilor precedenți	560			11168063
	3. Profit net (pierdere netă) al perioadei de gestiune	570		X	7751431
	4. Profit utilizat al perioadei de gestiune	580		X	()
	Total profit (pierdere) (rd.550 + rd.560 + rd.570 + rd.580)	590			11168063
	V. Rezerve din reevaluare	600			
	VI. Alte elemente de capital propriu	610			
	TOTAL CAPITAL PROPRIU (rd.490 + rd.500 + rd.540 + rd.590 + rd.600 + rd.610)	620			15208837
DATORII PE TERMEN LUNG					
1. Credite bancare pe termen lung	630			14951580	
2. Împrumuturi pe termen lung	640				
din care:					
2.1. Împrumuturi din emisiunea de obligațiuni	641				

D.	inclusiv: împrumuturi din emisiunea de obligațiuni convertibile	642		
	2.2. alte împrumuturi pe termen lung	643		
	3. Datorii comerciale pe termen lung	650		
	4. Datorii față de părțile afiliate pe termen lung	660		
	inclusiv: datorii aferente intereselor de participare	661		
	5. Avansuri primite pe termen lung	670		
	6. Venituri anticipate pe termen lung	680		
	7. Alte datorii pe termen lung	690		
	TOTAL DATORII PE TERMEN LUNG (rd.630 + rd.640 + rd.650 + rd.660 + rd.670 + rd.680 + rd.690)	700	14951580	32677321
E.	DATORII CURENTE			
	1. Credite bancare pe termen scurt	710		
	2. Împrumuturi pe termen scurt, total	720	2519	
	din care:			
	2.1. împrumuturi din emisiunea de obligațiuni	721	2519	
	inclusiv: împrumuturi din emisiunea de obligațiuni convertibile	722		
	2.2. alte împrumuturi pe termen scurt	723		
	3. Datorii comerciale curente	730	195999	376041
	4. Datorii față de părțile afiliate curente	740		
	inclusiv: datorii aferente intereselor de participare	741		
	5. Avansuri primite curente	750	724117	401913
	6. Datorii față de personal	760	1301	50
	7. Datorii privind asigurările sociale și medicale	770		
	8. Datorii față de buget	780	344959	815480
9. Datorii față de proprietari	790	8022	874	
10. Venituri anticipate curente	800	334186	690142	
11. Alte datorii curente	810	140803	72804	
	TOTAL DATORII CURENTE (rd.710 + rd.720 + rd.730 + rd.740 + rd.750 + rd.760 + rd.770 + rd.780 + rd.790 + rd.800 + rd.810)	820	1751906	2357304
F.	PROVIZIOANE			
	1. Provizioane pentru beneficiile angajaților	830		
	2. Provizioane pentru garanții acordate cumpărătorilor/clientilor	840		
	3. Provizioane pentru impozite	850		
	4. Alte provizioane	860		
		TOTAL PROVIZIOANE (rd.830 + rd.840 + rd.850 + rd.860)	870	
	TOTAL PASIVE (rd.620 + rd.700 + rd.820 + rd.870)	880	31912323	52583477

SITUAȚIA DE PROFIT ȘI PIERDERE

de la pînă la

Anexa 2

Indicatori	Cod rd.	Perioada de gestiune	
		precedenta	curenta
1	2	3	4
Venituri din vînzări, total	010	43663604	62893483
din care:			
venituri din vînzarea produselor și mărfurilor	011	42615750	61667688
venituri din prestarea serviciilor și executarea lucrărilor	012	1047854	1225795
venituri din contracte de construcție	013		
venituri din contracte de leasing	014		
venituri din contracte de microfinanțare	015		
alte venituri din vînzări	016		
Costul vînzărilor, total	020	32533202	44334732
din care:			
valoarea contabilă a produselor și mărfurilor vîndute	021	32525139	44312014
costul serviciilor prestate și lucrărilor executate terților	022	8063	22718
costuri aferente contractelor de construcție	023		
costuri aferente contractelor de leasing	024		
costuri aferente contractelor de microfinanțare	025		
alte costuri aferente vînzărilor	026		
Profit brut (pierdere brută) (rd.010 - rd.020)	030	11130402	18558751
Alte venituri din activitatea operațională	040	230553	354686
Cheltuieli de distribuire	050	3184939	4838982
Cheltuieli administrative	060	2710382	3315428
Alte cheltuieli din activitatea operațională	070	290532	760481
Rezultatul din activitatea operațională: profit (pierdere) (rd.030 + rd.040 - rd.050 - rd.060 - rd.070)	080	5175102	9998546
Venituri financiare, total	090	1599380	780637
din care:			
venituri din interese de participare	091		
inclusiv: veniturile obținute de la părțile afiliate	092		
venituri din dobînzii	093		
inclusiv: veniturile obținute de la părțile afiliate	094		
venituri din alte investiții financiare pe termen lung	095		95944
inclusiv: veniturile obținute de la părțile afiliate	096		

venituri aferente ajustărilor de valoare privind investițiile financiare pe termen lung și curente	097		
venituri din ieșirea investițiilor financiare	098		
venituri aferente diferențelor de curs valutar și de sumă	099	1599380	684693
Cheltuieli financiare, total	100	1887154	1902241
din care:			
cheltuieli privind dobânzile	101	1010516	1408764
inclusiv: cheltuielile aferente părților afiliate	102		
cheltuieli aferente ajustărilor de valoare privind investițiile financiare pe termen lung și curente	103		
cheltuieli aferente ieșirii investițiilor financiare	104		
cheltuieli aferente diferențelor de curs valutar și de sumă	105	876638	493477
Rezultatul: profit (pierdere) financiar(ă) (rd.090 - rd.100)	110	-287774	-1121604
Venituri cu active imobilizate și excepționale	120		40328
Cheltuieli cu active imobilizate și excepționale	130		
Rezultatul din operațiuni cu active imobilizate și excepționale: profit (pierdere) (rd.120 - rd.130)	140		40328
Rezultatul din alte activități: profit (pierdere) (rd.110 + rd.140)	150	-287774	-1081276
Profit (pierdere) pînă la impozitare (rd.080 + rd.150)	160	4887328	8917270
Cheltuieli privind impozitul pe venit	170	593034	1165839
Profit net (pierdere netă) al perioadei de gestiune (rd.160 - rd.170)	180	4294294	7751431

SITUAȚIA MODIFICĂRILOR CAPITALULUI PROPRIU

de la pînă la

Anexa 3

Nr. d/o	Indicatori	Cod rd	Sold la începutul perioadei de gestiune	Majorări	Diminuări	Sold la sfîrșitul perioadei de gestiune
1	2	3	4	5	6	7
I.	Capital social și neînregistrat					
	1. Capital social	010	4040774			4040774
	2. Capital nevărsat	020	()	()	()	()
	3. Capital neînregistrat	030				
	4. Capital retras	040	()	()	()	()
	5. Patrimoniul primit de la stat cu drept de proprietate	050				
	Total capital social și neînregistrat (rd.010 + rd.020 + rd.030 + rd.040 + rd.050)	060	4040774			4040774
II.	Prime de capital	070				
III.	Rezerve					
	1. Capital de rezervă	080				
	2. Rezerve statutare	090				

	3. Alte rezerve	100					
	Total rezerve (rd.080 + rd.090 + rd.100)	110					
	Profit (pierdere)						
IV.	1. Corecții ale rezultatelor anilor precedenți	120	X		2416	-2416	
	2. Profit nerepartizat (pierdere neacoperită) al anilor precedenți	130		11168063	5409000	5759063	
	3. Profit net (pierdere netă) al perioadei de gestiune	140	X		7751431	7751431	
	4. Profit utilizat al perioadei de gestiune	150	X	()	()	()	
	Total profit (pierdere) (rd.120 + rd.130 + rd.140 + rd.150)	160		11168063	7751431	5411416	13508078
V.	Rezerve din reevaluare	170					
VI.	Alte elemente de capital propriu	180					
	Total capital propriu (rd.060 + rd.070 + rd.110 + rd.160 + rd.170 + rd.180)	190		15208837	7751431	5411416	17548852

SITUAȚIA FLUXURILOR DE NUMERAR

de la 01.01.2021 până la 31.12.2021

Anexa 4

Indicatori	Cod rd	Perioada de gestiune	
		precedentă	curentă
1	2	3	4
Fluxuri de numerar din activitatea operațională			
Încasări din vânzări	010	51343273	72298921
Plăți pentru stocuri și servicii procurate	020	36313399	75838865
Plăți către angajați și organe de asigurare socială și medicală	030	3406149	4293829
Dobânzi plătite	040	1010516	1446521
Plata impozitului pe venit	050	1112671	622000
Alte încasări	060	573789	248586
Alte plăți	070	4181626	2801153
Fluxul net de numerar din activitatea operațională (rd.010 - rd.020 - rd.030 - rd.040 - rd.050 + rd.060 - rd.070)	080	5892701	-12454861
Fluxuri de numerar din activitatea de investiții			
Încasări din vânzarea activelor imobilizate	090		
Plăți aferente intrărilor de active imobilizate	100		
Dobânzi încasate	110		
Dividende încasate	120		
inclusiv: dividende încasate din străinătate	121		
Alte încasări (plăți)	130	211017	351157

Fluxul net de numerar din activitatea de investiții (rd.090 - rd.100 + rd.110 + rd.120 ± rd.130)	140	211017	351157
Fluxuri de numerar din activitatea financiară			
Încasări sub formă de credite și împrumuturi	150	15390105	48210764
Plăți aferente rambursării creditelor și împrumuturilor	160	18662006	30325094
Dividende plătite	170	4977698	5043643
inclusiv: dividende plătite nerezidenților	171		
Încasări din operațiuni de capital	180		
Alte încasări (plăți)	190	31000	
Fluxul net de numerar din activitatea financiară (rd.150 - rd.160 - rd.170 + rd.180 ± rd.190)	200	-8218599	12842027
Fluxul net de numerar total (± rd.080 ± rd.140 ± rd.200)	210	-2114881	738323
Diferențe de curs valutar favorabile (nefavorabile)	220	2353	23404
Sold de numerar la începutul perioadei de gestiune	230	2386036	273508
Sold de numerar la sfârșitul perioadei de gestiune (± rd.210 ± rd.220 + rd.230)	240	273508	1035235

Documente atașate - Notă explicativă (fișierul pdf)



„INOXPLUS” SRL
mun. Chișinău, str. Petricani 17/3
Tel: 022 317 318
fax: 022 317 008;
www.inoxplus.md

c/f 1011600039984 / TVA 0607844
BC Moldindconbank SA, fil. Kiev
c/d MD12ML000000002251536273
Cod Banc: MOLDM2X336

Către: **IMSP SCM Sf. Treime**

DECLARAȚIE PRIVIND GARANȚIE

Prin prezentul act, compania Inoxplus SRL declară pe propria răspundere ca termenul de garanție propus este de 24 luni cu condiția exploataării conform standardului.

Termenul de garanție începe din data primirii echipamentului (data facturii/actului de predare-primire) și va fi supus respectării normelor de folosire a utilajului în conformitate cu documentația și instrucțiunile de folosire ce vor însoți bunurile.

Evaluarea funcționalității acestora se va face prin participățiune în comun a unei comisii constituite din Vânzător și Comparator, ce ține de depistarea eventualelor circumstanțe care au dus la întreruperea funcționării corespunzătoare, acestea vor fi elucidate la fel în urma unui efort în comun, la sediul Beneficiarului, prin prezenta unui expert, la necesitate.

Defecțiunile în condiții de garanție tehnică vor fi eliminate la fața locului, sau la sediul Furnizorului, în termeni prestabiliți prin clauze contractuale.

Defectele parvenite în urma utilizării necorespunzătoare a echipamentului, ori a întrebuințării de către personalul necalificat și/sau neinstruit din partea Beneficiarului – vor duce la anularea termenului de garanție, iar costul remediilor de bună funcțiune a utilajului vor fi purtate în întregime de Comparator, inclusiv cheltuieli de transport și intervenție a echipei de deservire/reparație.

Cu respect,

Directorul General Inoxplus SRL

Dumitru Covalenco





„INOXPLUS” SRL
mun. Chișinău, str. Petricani 17/3
Tel: 022 317 318
fax: 022 317 008;
www.inoxplus.md

c/f 1011600039984 / TVA 0607844
BC Moldindconbank SA, fil. Kiev
c/d MD12ML000000002251536273
Cod Banc: MOLDMD2X336

Către: **IMSP SCM Sf. Treime**

DECLARAȚIE PRIVIND ASIGURAREA LIVRĂRII

Prin prezentul act, compania Inoxplus SRL declară pe propria răspundere ca va asigura transportarea și depozitarea bunurilor la locul indicat de către Autoritatea contractantă în termenii solicitați. Bunurile sunt produse în condiții de fabrică, de calitate impecabilă

Beneficiarul în rândul său o să întreprindă toate măsurile necesare pentru asigurarea recepționării în termenul stabilit va accepta în primire bunurile livrate, în deplina componentă, semnând act de predare-primire respectiv. Răspunderea de buna funcționare și exploatarea utilajului trece în responsabilitatea Beneficiarului din momentul livrării.

Cu respect,

Directorul General Inoxplus SRL

Dumitru Covalenco



Midea

Declarație de Conformitate CE

Noi, **GD MIDEA AIR-CONDITIONING EQUIPMENT CO., SRL**, din *Midea Residential Air Conditioning International Building, șos. Lingang 22, Northern, Districtul Industrial Nr.5 Beijiao, Shunde, Foshan, Guangdong, R.P. China*, **declaram că produsul electric:**

Produsul:	Modelul Aparatului de Aer Condiționat	
Tipul	Modelul Midea	Modelul Clientului
Denumire/ Marcă comercială	EU-KFR71W/BP3T1N8-X430(RD0)-W(GA)	MOX430U-24HFN8
	EU-KFR71Q/BP3NXY-D1 (RD0)-W(GA)	MCD1-24HRFNX
	EU-KFR105W/BP3T1SN8-D30(RD0)-W(GA)	MOD30U-36HFN8
	EU-KFR105Q/BP3NXY-D1(RD0)-W(GA)	MCD1-36HRFNX
	EU-KFR160W/BP3T1SN8-E30 (RD0)-W(GA)	MOE30U-55HFN8
	EU-KFR160Q/BP3NXY-D1(RD0)-W(GA)	MCD1-55HRFNX
	T-MBQ4-04A1	T-MBQ4-04A1
	EU-KFR53W/BP3N8-X330(RD0)-W(GA)-[N]	MOX330U-18HFN8
	EU-KFR53T2/BP3NXX-IU(RD0)-W(GA)-[N]	MTIU-18HWFNX
	EU-KFR71W/BP3T1N8-X430(RD0)-W(GA)	MOX430U-24HFN8
	EU-KFR71T2/BP3NXX-I(RD0)-W(GA)	MTI-24HWFNX
	EU-KFR105W/BP3T1SN8-D30(RD0)-W(GA)	MOD30U-36HFN8
	EU-KFR105T2/BP3NXX-I(RD0)-W(GA)	MTI-36HWFNX
	EU-KFR140W/BP3T1SN8-E30(RD0)-W(GA)	MOE30U-48HFN8
	EU-KFR140T2/BP3NXX-I(RD0)-W(GA)	MTI-48HWFNX
	EU-KFR160W/BP3T1SN8-E30 (RD0)-W(GA)	MOE30U-55HFN8
	EU-KFR160T2/BP3NXX-I(RD0)-W(GA)	MTI-55HWFNX
	CE-KFR25G/N8Y-AFA(C2)	MSAFA-09HRN8-I
	CE-KFR25W/N8-X130(C2)	MSAFA-09HRN8-O
	CE-KFR35G/N8Y-AFB(C2)	MSAFB-12HRN8-I
	CE-KFR35W/N8-X131(C2)-[N]	MSAFB-12HRN8-O
	CE-KFR26G/BP2N8Y-AG11A(C2)-N	MSAG11A-09HRDN8-I
	CE-KFR26W/BP2N8-X130(C2)	MSAG11A-09HRDN8-O
	CE-KFR32G/BP2N8Y-AG11A(C2)	MSAG11A-11HRDN8-I
	CE-KFR32W/BP2N8-X130(C2)	MSAG11A-11HRDN8-O
	Denumirea producătorului:	GD Midea Air-Conditioning Equipment Co.,SRL.
Adresa producătorului:	Midea Residential Air Conditioning International Building, șos. Lingang 22, Northern, Districtul Industrial Nr.5 Beijiao, Shunde, Foshan, Guangdong, R.P. China	

PRODUSUL ESTE ÎN CONFORMITATE CU URMĂTOARELE STANDARDE:

LVD -<2014/35/EU >

EN 60335-2-40:2003+A11:2004+A12:2005+A1:2006+A2:2009+A13:2012

EN 60335-1:2012+A11:2014+A13:2017

EN 62233: 2008

EMC - <2014/30/EU >

EN 55014-1:2006+A1:2009+A2:2011

EN 55014-2: 2015

EN61000-3-2:2014 or EN61000-3-12:2011

EN61000-3-3:2013 or EN61000-3-11:2000

ERP - <2009/125/EC 2017/1369/EU>

Regulamentul CE 206/2012: 2012-03-06 EC

Regulamentul 626/2011: 2011-05-04

EN 14825:2016

EN 12102:2017

RoHS < 2011/65/EU & (EU) 2015/863>

Semnătura /semnătura/

Data: 10.03.2023

Ștampila: *GD Midea Air-Conditioning Equipment Co.,SRL*

REPUBLICA MOLDOVA

SRL"LINGUA GROUP"

Sediul biroului: mun. Chișinău, str. Vasile Alecsandri 129, of.16

Traducerea din limba engleză în limba română a fost efectuată de biroul de traducere SRL „Lingua Group” la data de 14.03.2023.

Semnătura

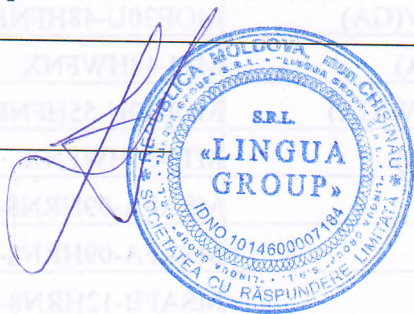

APARAT DE AER CONDIȚIONAT

PREZENTAREA TELECOMENZII

Designul și specificațiile pot fi modificate fără notificare prealabilă pentru îmbunătățirea produsului. Consultați agenția de vânzări sau producătorul pentru detalii.

CR143-RG58B
2020550A9314

Vă mulțumim foarte mult pentru achiziționarea aparatului nostru de aer condiționat.
Înainte de utilizarea aparatului de aer condiționat, vă rugăm să citiți cu atenție manualul.

CUPRINS

Specificații tehnice pentru telecomandă.....	2
Butoane operaționale	3
Indicatorii de pe LCD	6
Cum se utilizează butoanele	7
Funcționare automată.....	7
Operațiile de răcire/încălzire/ventilare.....	7
Operația de dezumidificare	8
Funcționare programată.....	9
Utilizarea telecomenzii	13

OBSERVAȚIE:

- Modelul butoanelor se bazează pe un model tipic și pot diferi puțin față de cel actual pe care l-ați achiziționat, forma actuală prevalează.
- Toate funcțiile descrise sunt efectuate de aparat. Dacă unitatea nu are nici o caracteristică, nici o operație corespunzătoare nu va fi efectuată la apăsarea butonului respectiv de pe telecomandă.
- Când există diferențe mari între "ilustrația telecomenzii la distanță" și "MANUALUL UTILIZATORULUI" privind descrierea funcției, va prevala descrierea din "MANUALUL UTILIZATORULUI".

Specificații tehnice referitoare la telecomandă

Model	RG58B/BGE, RG58E4/BGEF
Tensiune nominală	3.0V (Baterii uscate R03/LR03 2)
Intervalul primirii semnalului	8m
Mediu	-5°C, 60°C

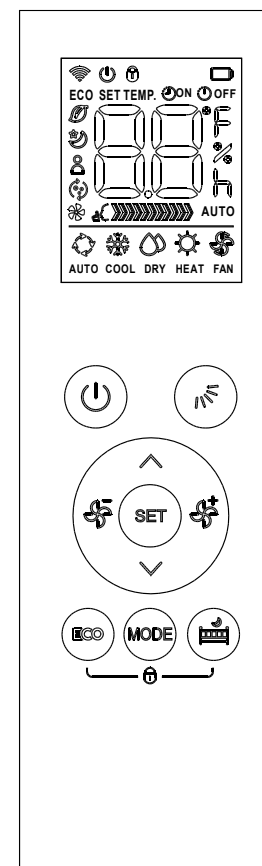

Funcțiile butoanelor

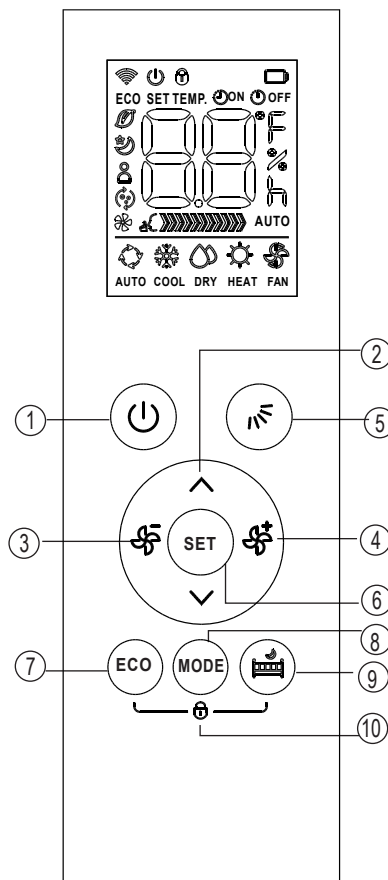

❶ **Buton ON/OFF** ()
Acest buton PORNEȘTE și OPREȘTE aerul condiționat.

❷ **Butonul UP** ()
Apăsați pe acest buton pentru a crește temperatura setată sau orele de setare ale temporizatorului.

Butonul DOWN ()
Apăsați pe acest buton pentru a reduce temperatura setată sau orele de setare ale temporizatorului.

OBSERVAȚIE:

- Când aparatul de aer condiționat funcționează în regim de încălzire cu temperatura setată de 17°C, apăsarea continuă a butonului " " de două ori va activa încălzirea cu 8 grade. Afișajul unității interioare arată FP.

❸ **Butonul FAN** ()
Utilizat pentru a selecta viteza ventilatorului în patru trepte:
HIGH → MED → LOW → AUTO

OBSERVAȚIE:

- Țineți apăsat acest buton timp de cel puțin 2 secunde pentru a activa / anula modul **Silent** (silențios). Dacă compresorul operează la o frecvență joasă, acest lucru poate duce la o capacitate insuficientă de răcire și încălzire.
- Apăsarea butonului Fan (ventilator) (), butonului MODE, butonului ON/OFF sau ECO va anula funcția Silent.

❹ **Butonul FAN** ()
Utilizat pentru a selecta viteza ventilatorului în patru trepte:
AUTOMAT → SCĂZUT → MEDIU → RIDICAT

Nu puteți comuta viteza ventilatorului în modul AUTO sau DRY (uscat).

OBSERVAȚIE:

- Țineți apăsat acest buton timp de cel puțin 2 secunde pentru a activa / anula modul **Turbo**. Funcția Turbo permite aparatului să atingă temperatura prestabilită la funcționarea în modul răcire sau încălzire în cel mai scurt timp (dacă aparatul nu are implementată această funcție, la apăsarea acestui buton nu se va activa nici o operație corespondentă).

Funcțiile butoanelor

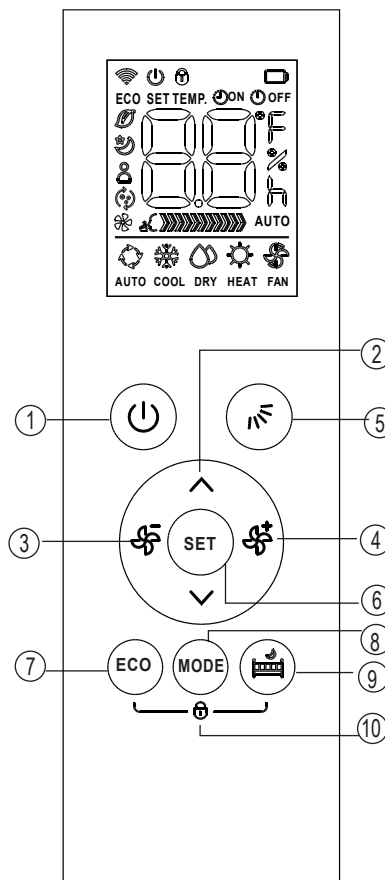

❶ **Buton Swing** () (aplicabil la RG58B / BGE)

Se utilizează pentru oprirea sau pornirea caracteristicii de auto-oscilație orizontală a fantei, sau pentru setarea direcției dorite a fluxului de aer în sus / în jos. Fanta va fi deplasată la o distanță de aproximativ 6° de fiecare dată când apăsați butonul.

Dacă mențineți butonul apăsat mai mult de 2 secunde, fanta va oscila, în mod automat, în sus și în jos.

Buton Swing () (aplicabil pentru RG58E4 / BGEF)

Utilizat pentru oprirea sau pornirea caracteristicii de auto-oscilație orizontală a fantei. Țineți apăsat acest buton timp de 2 secunde pentru a porni / opri auto-oscilația verticală a fantei.

❷ **Butonul SET**

Se utilizează pentru inițierea următoarelor funcții în secvența de mai jos, în legătură cu () & () butoanele.

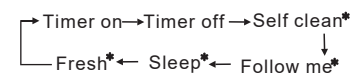

(* Indicați funcțiile opționale)

Apăsați butonul SET pentru a selecta funcția dorită, simbolul selectat va clipi în zona de afișare, apoi apăsați butonul () sau () pentru a confirma.

Funcția SLEEP ()

Poate menține cea mai confortabilă temperatură și economisi energie. Această funcție este disponibilă doar în modul COOL, HEAT sau AUTO.

* **Funcția FRESH** () (opțional)

Când se inițiază funcția FRESH, Colectorul de Praf cu Plasmă / Ionizator (în funcție de modele) este alimentat și va ajuta la eliminarea polenului și a impurităților din aer.

* **Funcția SELF CLEAN** () (opțional)

În modul SELF CLEAN, aparatul de aer condiționat va curăța și usca automat Evaporatorul și îl va păstra la fel de curat pentru următoarea operație.

Funcțiile butoanelor

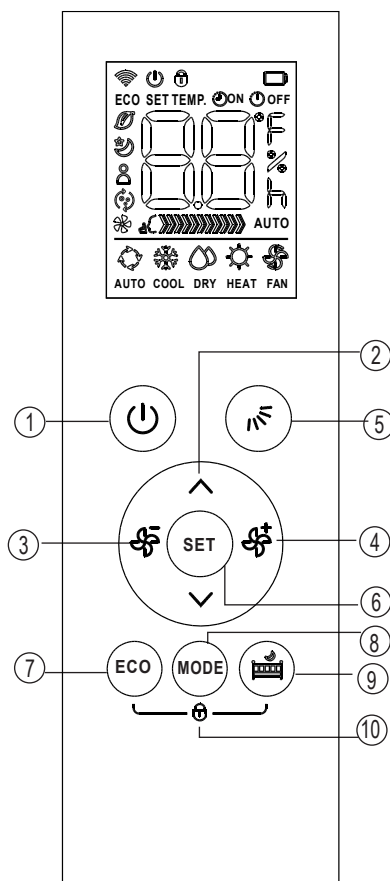

* Funcția FOLLOW ME () (opțional)

Când funcția Follow Me este activată, afișajul temperaturii este temperatura reală din locația respectivă. Telecomanda va trimite acest semnal către aparatul de aer condiționat la un interval de 3 minute, până când apăsați din nou butonul FOLLOW ME.

7 Butonul ECO

Folosit pentru a intra în modul energetic eficient. În modul de răcire, apăsați pe acest buton, telecomanda va regla automat temperatura la 24°C, iar viteza ventilatorului la Auto pentru a economisi energie (dar numai dacă temperatura setată este mai mică de 24 ° C). Dacă temperatura setată este între 24 ° C și 30 ° C, apăsați butonul ECO, viteza ventilatorului se va schimba la Auto, temperatura setată va rămâne neschimbată.

OBSERVAȚIE:

- Apăsarea butonului ON / OFF, modificarea modului sau reglarea temperaturii setate la mai puțin de 24°C va opri funcționarea ECO.
- La funcționarea ECO, temperatura setată trebuie să fie de 24°C sau mai mult. poate duce astfel la o răcire insuficientă. Dacă vă simțiți incomod, trebuie doar să apăsați din nou butonul ECO pentru a-l opri.

8 Butonul MODE

Apăsați butonul pentru a modifica modul de funcționare a aparatului de aer condiționat în ordinea următoare:

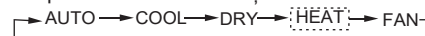

NOTĂ: Vă rugăm să nu selectați modul HEAT dacă aparatul pe care l-ați achiziționat este doar pentru răcire. Modul de încălzire nu este implementat în cazul aparatelor care au doar funcția de răcire.

9 Butonul DO NOT DISTURB ()

Apăsați pe acest buton pentru a opri afișajul ecranului interior și, de asemenea, opriți butonul de aer condiționat, viteza ventilatorului se deplasează la un nivel scăzut, ceea ce creează un mediu confortabil și silențios.

Apăsați din nou pentru a anula această funcție.

În modul DO NOT DISTURB, afișajul se va aprinde timp de 10 secunde în timp ce reglați modul, setați temperatura sau viteza ventilatorului etc.

10 Funcția LOCK







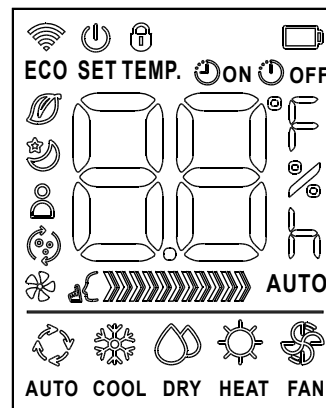





Apăsați butonul ECO și () simultan pentru a bloca sau debloca tastatura.

Indicatorii de pe LCD









Informațiile sunt afișate când telecomanda este pornită.



Afișarea modului

AUTO	COOL	DRY	HEAT	FAN
				
Afișat când se transmite prin date.	Afișat când telecomanda este PORNITĂ.	Afișarea bateriei (detectarea bateriei descărcate)	Funcția LOCK indicată este activată	Afișată în modul de funcționare ECO
				
Afișat când este setat timpul TIMER ON (TEMPORIZATOR PORNIT).	Afișat când este setat timpul TIMER OFF (TEMPORIZATOR OPRIT).			
	Afișați temperatura setată sau temperatura camerei sau ora în setarea TIMER.			
	Indică faptul că aerul condiționat funcționează în modul Follow me			
	Afișat în modul de operare Fresh.			
	Afișată în modul de operare Self clean.			
	Afișat când caracteristica Silent este activată			
	Afișat în modul de funcționare Sleep.			

Indicarea vitezei ventilatorului

		Viteză redusă
		Viteză medie
		Viteză ridicată
		AUTO Viteza auto a ventilatorului

Observație:

Toți indicatorii prezentați în imagine sunt în scop de pură prezentare. Însă, în timpul operării actuale, doar semnele funcționale corespunzătoare sunt afișate în fereastră.

Cum se utilizează butoanele

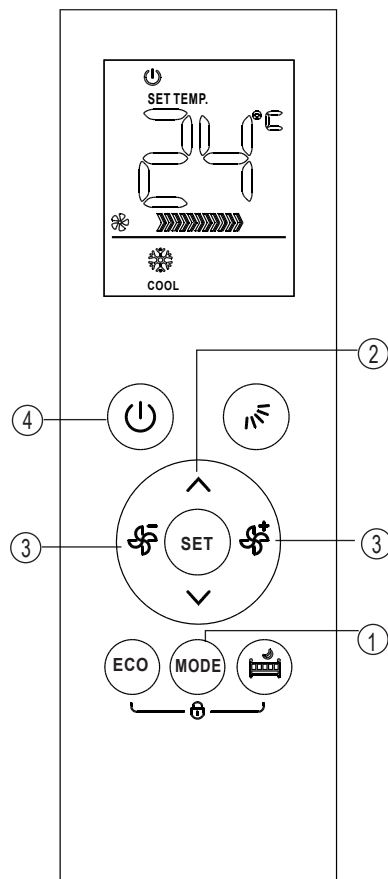

Funcționare automată

Asigurați-vă că aparatul este conectat la priză, și aveți sursă de curent. Indicatorul OPERATION de pe panoul de afișare a aparatului pentru interior începe să clipească.

1. Apăsati butonul **MODE** pentru a selecta funcția Auto.
2. Apăsati butonul **UP/DOWN** pentru a seta temperatura dorită. Temperatura poate fi setată într-un interval de 17 ° C ~ 30 ° C în incremente de 1 ° C.
3. Apăsati butonul **ON/OFF** pentru a porni aparatul de aer condiționat.

OBSERVAȚIE

1. În modul Auto, aerul condiționat poate alege în mod logic modul Cooling (Răcire), Fan (Ventilare) sau Heating (Încălzire), simțind diferența dintre temperatura actuală a mediului din încăpere și temperatura de setare de pe telecomandă.
2. În modul Auto, nu puteți schimba viteza ventilatorului. Aceasta a fost deja controlată în mod automat.
3. Dacă modul Auto nu vă este confortabil, puteți selecta manual modul dorit.

Operația Răcire/Încălzire/Ventilator

Asigurați-vă că aparatul este conectat la priză, și aveți sursă de curent.

1. Apăsati butonul **MODE** pentru a selecta COOL, HEAT (doar la modelele care au răcire și încălzire) sau modul FAN.
2. Apăsati butoanele **UP/DOWN** pentru a seta temperatura dorită. Temperatura poate fi setată într-un interval de 17°C~30°C în incremente de 1°C.
3. Apăsati butonul **FAN** pentru a selecta viteza ventilatorului în patru trepte Auto, Scăzută, Medie sau Ridicată.
4. Apăsati butonul **ON/OFF** pentru a porni aparatul de aer condiționat.

Observație:

Toți indicatorii prezentați în imagine sunt în scop de pură prezentare. Însă, în timpul operării actuale, doar semnele funcționale corespunzătoare sunt afișate în fereastră.

Cum se utilizează butoanele

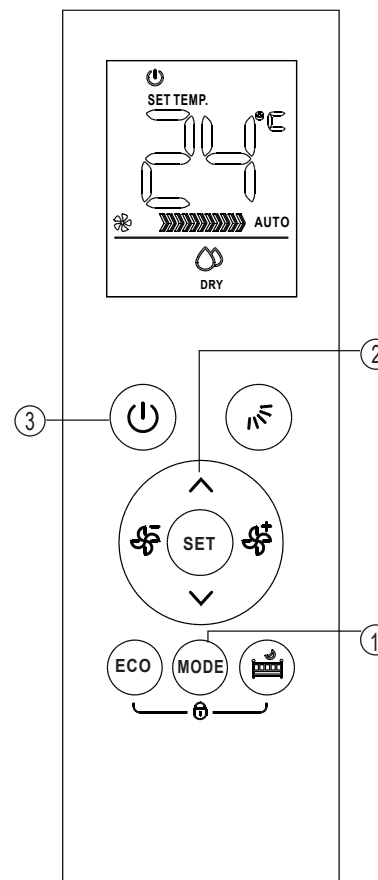

Funcționare automată

Asigurați-vă că aparatul este conectat la priză, și aveți sursă de curent. Indicatorul OPERATION de pe panoul de afișare a aparatului pentru interior începe să clipească.

1. Apăsati butonul **MODE** pentru a selecta funcția Auto.
2. Apăsati butonul **UP/DOWN** pentru a seta temperatura dorită. Temperatura poate fi setată într-un interval de 17°C~30°C în incremente de 1°C.
3. Apăsati butonul **ON/OFF** pentru a porni aparatul de aer condiționat.

OBSERVAȚIE

În modul Dezumidificare, nu puteți schimba viteza ventilatorului. Aceasta a fost deja controlată în mod automat.

Funcționare programată

Apăsând butonul SET puteți seta timpul de pornire / oprire automată al aparatului.

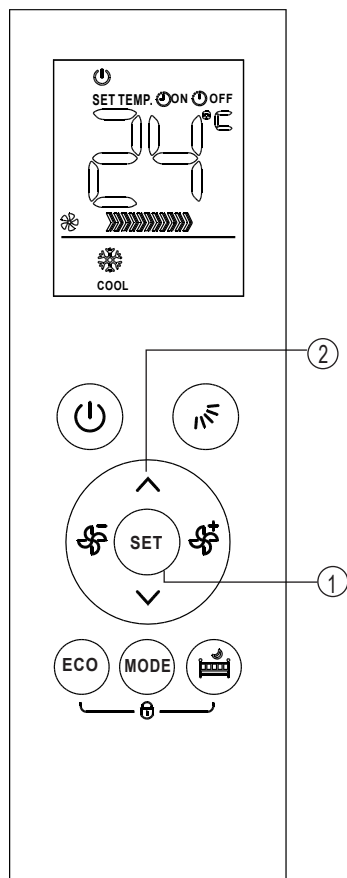

Pentru a seta timpul de pornire Auto.

1. Apăsați butonul SET, indicatorul Timer on "ON" se afișează și se aprinde intermitent în zona de afișare LCD va fi afișată ultima setare de pornire automată și semnalul "h". Acum aparatul este pregătit pentru resetarea timpului de pornire automată pentru a PORNI operația.
2. Apăsați butonul ▲ sau ▼ pentru a seta ora dorită de pornire automată. De fiecare dată când apăsați butonul, timpul crește / scade cu jumătate de oră între 0 și 10 ore și cu o oră între 10 și 24 de ore.
3. După stabilirea timpului dorit, va exista o întârziere de trei secunde înainte ca telecomanda să transmită semnalul la aparatul de aer condiționat. Apoi, semnalul "h" va dispărea, indicatorul Timer on va rămâne aprins și temperatura setată va apărea din nou pe ecranul LCD.

Pentru a seta timpul de oprire Auto.

1. Apăsați butonul SET, indicatorul Timer on "OFF" se afișează și se aprinde intermitent în zona de afișare LCD va fi afișată ultima setare de oprire automată și semnalul "h". Acum aparatul este pregătit pentru resetarea timpului de oprire automată pentru a PORNI operația.
2. Apăsați butonul ▲ sau ▼ pentru a seta ora dorită de oprire automată. De fiecare dată când apăsați butonul, timpul crește / scade cu jumătate de oră între 0 și 10 ore și cu o oră între 10 și 24 de ore.
3. După stabilirea timpului dorit, va exista o întârziere de trei secunde înainte ca telecomanda să transmită semnalul la aparatul de aer condiționat. Apoi, semnalul "h" va dispărea, indicatorul Timer off va rămâne aprins și temperatura setată va apărea din nou pe ecranul LCD.

ATENȚIONARE

- Când selectați acționarea temporizatorului, telecomanda va transmite în mod automat semnalul temporizatorului către aparatul de interior pentru timpul specificat. De aceea, țineți telecomanda într-un loc din care aceasta să poată transmite în mod corect semnalul către unitatea interioară.
- Timpul de operare efectiv setat de către telecomandă pentru funcția temporizatorului este limitat la următoarele setări: 0.5, 1.0, 1.5, 2.0, 2.5, 3.0, 3.5, 4.0, 4.5, 5.0, 5.5, 6.0, 6.5, 7.0, 7.5, 8.0, 8.5, 9.0, 9.5, 10, 11, 12, 13, 14, 15, 16, 17, 18, 19, 20, 21, 22, 23 și 24.

Exemplu de setare a temporizatorului

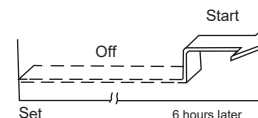

TIMER ON

(Operația de pornire Auto)

Caracteristica TIMER ON este utilă când doriți ca aparatul să pornească în mod automat înainte de a vă întoarce acasă. Aerul condiționat va porni în mod automat, la ora setată.

Exemplu:

Pentru a porni aparatul de aer condiționat în 6 ore.

1. Apăsați butonul SET pentru a selecta TIMER ON, ultima setare a timpului de pornire și semnalul "h" vor apărea pe zona de afișare.
2. Apăsați butonul (▲) sau (▼) pentru a afișa "6.0h" pe afișajul TIMER ON al telecomenzii.
3. Așteptați 3 secunde, iar zona de afișare va arăta din nou temperatura. Indicatorul ON rămâne aprins iar această funcție este activată.

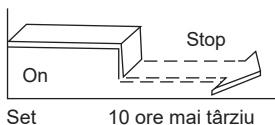

TIMER OFF

(Operația de oprire Auto)

Caracteristica TIMER OFF este utilă atunci când doriți ca aparatul să se oprească în mod automat după ce mergeți la culcare. Aerul condiționat se va opri în mod automat la ora setată.

Exemplu:

Pentru a opri aerul condiționat în 10 ore.

1. Apăsați butonul SET pentru a selecta TIMER OFF, ultima setare a orei de oprire și semnalul "h" vor apărea pe zona de afișare.
2. Apăsați butonul (^) sau (v) pentru a afișa "10h" pe afișajul TIMER OFF al telecomenzii.
3. Așteptați 3 secunde, iar zona de afișare va arăta din nou temperatura. Indicatorul rămâne aprins iar această funcție este activată.

TEMPORIZATOR COMBINAT

(Setarea simultană a temporizatoarelor ON și OFF)

TIMER OFF → TIMER ON

(On → Stop → Start funtionare)

Această caracteristică este utilă atunci când doriți să opriți aparatul de aer condiționat după ce mergeți la culcare și să-l porniți din nou dimineața când vă treziți sau când vă reîntoarceți acasă.

Exemplu:

Pentru a opri aerul condiționat la 2 ore după setare și pentru a-l porni din nou la 10 ore de la setare.

1. Apăsați butonul SET pentru a selecta TIMER OFF.
2. Apăsați butonul (^) sau (v) pentru a afișa 2.0h pe afișajul TIMER OFF.
3. Apăsați butonul SET pentru a selecta TIMER ON.
4. Apăsați butonul (^) sau (v) pentru a afișa 10h pe afișajul TIMER ON.
5. Așteptați trei secunde, iar zona de afișare digitală va afișa din nou temperatura. Indicatorii rămân activi iar această funcție este activată.

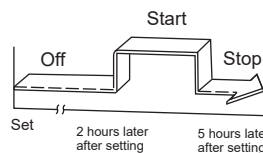

TIMER ON → TIMER OFF

(Operația de Oprere-Pornire-Oprere)

Această caracteristică este utilă atunci când doriți să porniți aparatul de aer condiționat înainte de a vă trezi și să-l opriți după ce ieșiți din casă.

Exemplu:

Pentru a porni aerul condiționat la 2 ore după setare și pentru a-l opri la 5 ore după setare.

1. Apăsați butonul SET pentru a selecta TIMER ON.
2. Apăsați butonul (^) sau (v) pentru a afișa 2.0h pe afișajul TIMER ON.
3. Apăsați butonul SET pentru a selecta TIMER OFF.
4. Apăsați butonul (^) sau (v) pentru a afișa 5.0h pe afișajul TIMER OFF.
5. Așteptați trei secunde, iar zona de afișare digitală va afișa din nou temperatura. Indicatorii rămân activi iar această funcție este activată.

Utilizarea telecomenzii

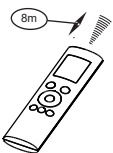

Locația telecomenzii.

- Utilizați telecomanda de la o distanță de 8 metri față de aparat, îndreptând-o spre receptor. Primirea este confirmată printr-un semnal sonor.

⚠ MĂSURI DE PRECAUȚIE

- Aerul condiționat nu va funcționa dacă perdelele, ușile sau alte materiale blochează transmiterea semnalelor de la telecomandă către unitatea centrală a aparatului.
- Preveniți pătrunderea lichidelor în interiorul telecomenzii. Nu expuneți telecomanda la lumina directă a soarelui sau la căldură.
- Dacă receptorul semnalelor din unitatea interioară a aparatului este expus la lumina directă a soarelui, aerul condiționat nu mai poate funcționa în mod corespunzător. Utilizați perdele pentru a împiedica lumina soarelui să bată pe receptor.
- Dacă alte aparate electrice reacționează la telecomandă, fie mutați-le, fie contactați distribuitorul local.
- Nu scăpați telecomanda pe jos. Folosiți-o cu atenție.
- Nu așezați obiecte grele pe telecomandă, nu călcați pe ea.

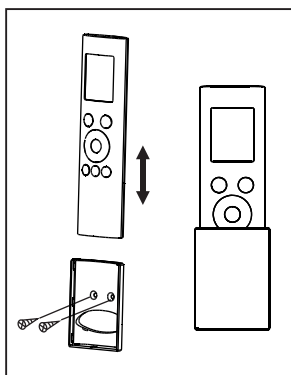

(1)

Utilizarea suportului pentru telecomandă (opțional)

- Telecomanda poate fi atașată de un perete sau stâlp utilizând un suport pentru telecomandă (nefurnizat, se achiziționează separat).
- Înainte de instalarea telecomenzii, verificați dacă aparatul de aer condiționat primește semnalele corect.
- Montați telecomanda cu două șuruburi.
- Pentru a instala sau a deplasa telecomanda, deplasați-o în sus sau în jos în suport.

13

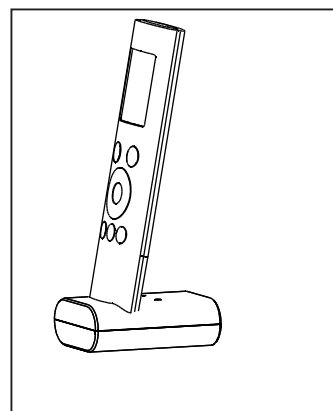

(2)

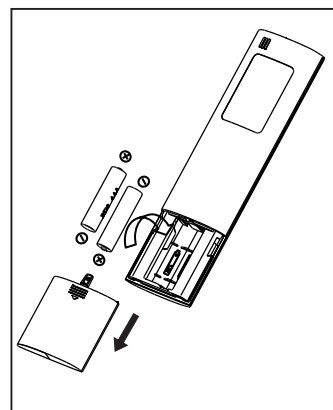

Înlocuirea bateriilor

Următoarele cazuri semnifică faptul că bateriile sunt descărcate.

Înlocuiți bateriile vechi cu unele noi.

- Semnalul sonor de recepție nu se emite când se transmite un semnal.
- Indicatorul dispare.

Telecomanda este acționată de două baterii uscate (R03/LR03X2) amplasate în carcasa din partea din spate și protejate de un capac.

- (1) Scoateți capacul din partea din spate a telecomenzii.
- (2) Scoateți bateriile vechi și introduceți bateriile noi, poziționând corect capetele (+) și (-).
- (3) Montați capacul la loc.

OBSERVAȚIE: Când bateriile sunt scoase, telecomanda șterge toate programele. După introducerea bateriilor noi, telecomanda trebuie reprogramată.

⚠ MĂSURI DE PRECAUȚIE

- Nu amestecați bateriile vechi cu cele noi sau baterii de tipuri diferite.
- Nu lăsați bateriile în telecomandă dacă nu vor fi folosite timp de 2-3 luni.
- Nu aruncați bateriile ca deșeu municipal nesortat. Este necesară colectarea separată a acestui deșeu pentru tratament special.

14

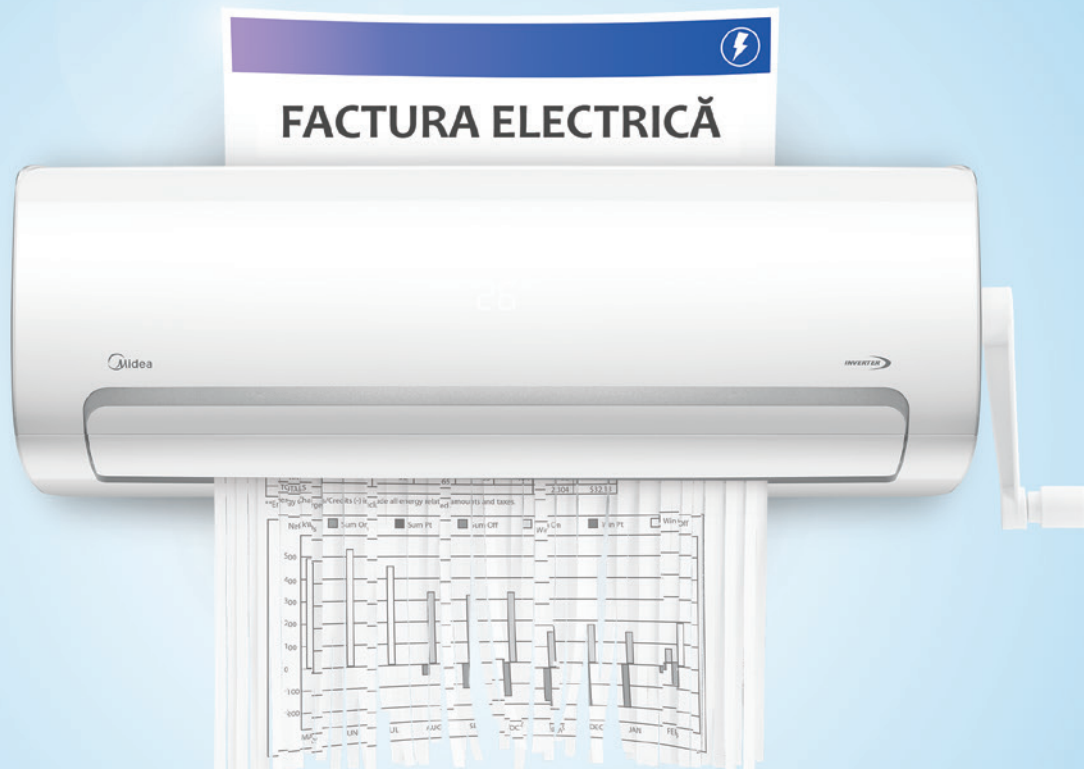

Taie din factura costisitoare la electricitate!

-25°C

Funcționare în mod ÎNCĂLZIRE
la temperaturi extreme.

 R32
INVERTER

Alegerea unui echipament cu freon R-32 reduce impactul asupra mediului cu 68% în comparație cu un produs cu freon R-410A și duce la un consum mai scăzut de energie datorită eficienței energetice ridicate.

Low-Ambient Heating

Sistemul Inverter Quattro, asigură o încălzire rapidă și eficiență la o temperatură exterioară extrem de scăzută, asigurându-vă astfel confortul pe timpul iernii.

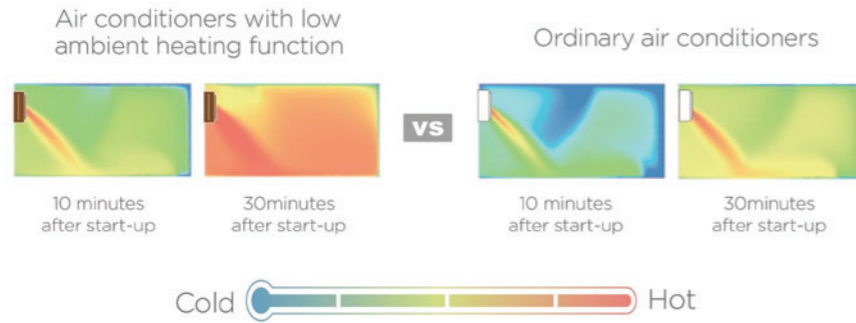

Controlul Facturii

Cu ajutorul funcției Midea Bill Control, puteți monitoriza consumul electric instantaneu, zilnic, săptămânal și lunar. Mai mult decât atât, puteți seta nivelul de energie pentru o durată de 8 ore.



Energy Saving – iEco Mode

Cu ajutorul tehnologiei iECO de economisire a energiei, vă puteți bucura de o răcorire confortabilă, reducând semnificativ consumul de energie mai mult de 8 ore.



Cooling/Heating – tropical inverter

Compresorul este proiectat să reziste la cele mai extreme condiții meteorologice. Vă puteți bucura de un aer confortabil chiar și atunci când temperatura exterioară este de până la 60°C



GA Stepless Comfort Technology

Menține temperatura setată și un consum de energie redus prin ajustarea frecvenței compresorului și a turbinei.

Ordinary Mode



GA Stepless Inverter Mode



Temperature Graph

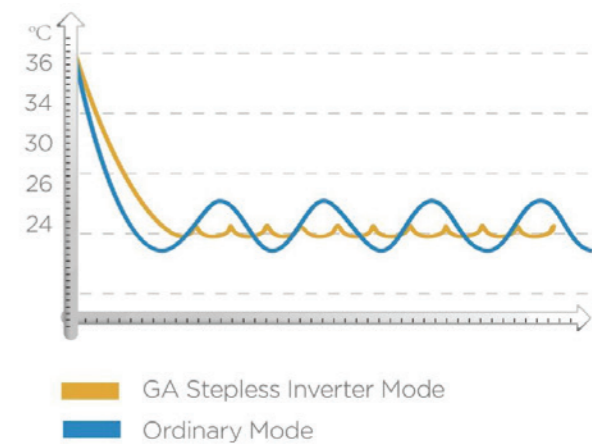

Durabil și de încredere

Unitate Exterioară Diamond-cut

leșirea de aer în formă de șurub "Archimedes" și roata suflantei bionice lucrează împreună pentru a reduce zgomotul generat de unitatea exterioară a aparatului de aer condiționat.



Specificații

Unitate Interioară



Telecomandă



Unitate Exterioară



Funcții

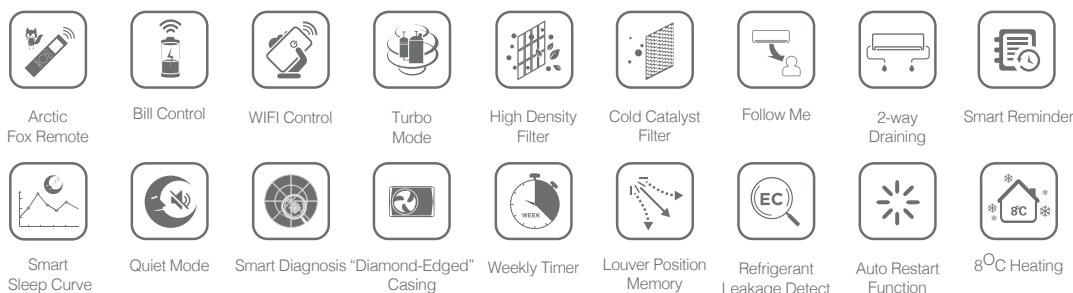

Unitate internă			MB-09N8D6-I	MB-12N8D6-I	MB-18N8D0-I	MB-24N8D0-I	
Unitate externă			MBT-09N8D6-O	MBT-12N8D6-O	MB-18N8D0-O	MB-24N8D0-O	
Alimentare		Ph-V-Hz	220-240V~ 50Hz, 1Ph	220-240V~ 50Hz, 1Ph	220-240V~ 50Hz, 1Ph	220-240V~ 50Hz, 1Ph	
Capacitate	Răcire	Btu/h	8530(3500-11000)	11600(4700-14700)	18000(6700-21200)	24000(7200-28800)	
			kW	2.5(1.02-3.22)	3.4(1.37-4.3)	5.4(1.96-6.21)	7.0(2.11-8.44)
		Putere alimentare	W	670 (80-1100)	916(120-1650)	1496(150-2220)	2205(390-2890)
	Curent nominal	A	2.98 (0.35-4.78)	4.19(0.5-7.2)	7.1(0.7-9.7)	9.58(1.7-12.6)	
Capacitate	Încălzire	Btu/h	10000(2800-11500)	13000(3650-14950)	18500(4700-23800)	26000(5300-32200)	
			kW	2.92(0.82-3.37)	3.84(1.06-4.38)	5.43(1.37-6.97)	7.68(1.55-9.43)
		Putere alimentare	W	652 (70-990)	953(110-1480)	1420(220-2330)	2029(240-3150)
	Curent nominal	A	2.83 (0.32-4.32)	4.19(0.5-6.4)	6.5(1.0-10.1)	8.82(1.0-17)	
	SEER	W/W	8.2	7.4	7.3	6.8	
	SCOP	W/W	5.6	5.6	5.1	5.4	
Clasa energetică	Răcire		A++	A++	A++	A++	
	Încălzire		A++	A++	A+	A+	
Compresor	Tip		ROTARY	ROTARY	ROTARY	ROTARY	
	Brand		GMCC	GMCC	GMCC	GMCC	
Unitate internă	Debit de aer (Hi/Mi/Lo/SL)	m3/h	572/489/340	603/527/381	710/523/424	1136/750/606	
	Presiune sonoră (Hi/Mi/Lo/SL)	dB(A)	39/31.5/24	40/32/24	42/33/24/22	47.5/36.8/26/21	
	Nivel de zgomot	dB(A)	55	56	58	62	
	Dimensiune (L*A*H)	mm	730x198x293	810x200x300	980x225x325	1090x235x338	
	Ambalaj (L*A*H)	mm	810x285x375	890x285x385	1055x305x405	1165x420x315	
	Greutate	Kg	7.4/9.8	8.3/11.2	10.7/14.3	13/16.7	
Unitate externă	Presiune sonoră	dB(A)	56	60	59	61	
	Nivel de zgomot	dB(A)	61	62	64	67	
	Dimensiune(L*A*H)	mm	800x333x554	800x333x554	800x333x554	845x363x702	
	Ambalaj (W*D*H)	mm	920x390x615	920x390x615	920x390x615	965x395x765	
	Greutate	Kg	28.5/31.4	28.5/31.4	36.9/39.6	49.7/51.2	
Refrigerant	Tip		R32	R32	R32	R32	
	GWP		675	675	675	675	
	Cantitatea încărcată	Kg	0.65	0.65	1.25	1.6	
Traseu	Lichid / Gaz	mm(inch)	Φ6.35/Φ9.52(1/4"/3/8")	Φ6.35/Φ9.52(1/4"/3/8")	Φ6.35/Φ12.7(1/4"/1/2")	Φ9.52/Φ15.9(3/8"/5/8")	
	Lungime maximă de traseu	m	25	25	30	50	
	Diferența maximă de nivel	m	10	10	20	25	
Cabluri conexiune			5*1.5(Optional)	5*1.5(Optional)	5*1.5(Optional)	3*2.5(Optional)	
Temperatura de funcționare	Răcire/Încălzire	°C	-15~50/-25~30	-15~50/-25~30	-15~50/-25~30	-15~50/-25~30	
Suprafața	Min.	m2	12	16	24	32	
	Max.	m2	18	23	35	47	