

S.C. "VALDCONGRUP" S.R.L.

C/f: 100960000374

Email: valdcongrup@gmail.com

Tel: 0 22 428393; 0 78 664664

Fax: 0 22 428062

Adresa: str. Uzinelor 171/2, Chișinău, Republica Moldova



PROPUNERE FINANCIARĂ

Obiectul Achiziției: **LOT I_Termoizolarea peretilor exteriori, a tavanului si renovarea acoperisului Gradinitei de copii nr.1 din s.Vasieni, r-nul Ialoveni**

Autoritatea contractantă: **Primăria s.Văsieni**

Operator Economic: **VALDCONGRUP S.R.L.**

S.C. "VALDCONGRUP" S.R.L.

C/f: 100960000374

Email: valdcongrup@gmail.com

Tel: 0 22 428393; 0 78 664664

Fax: 0 22 428062

Adresa: str. Uzinelor 171/2, Chişinău, Republica Moldova



Anexa nr. 7

la Documentația standard nr.ocds-b3wdp1-MD-1730981426345
din "7" Noiembrie 2024

CERERE DE PARTICIPARE

Către **Primăria s.Văsieni**

R. MOLDOVA, r-nul Ialoveni, s.Văsieni

(denumirea autorității contractante și adresa completă)

Stimați domni,

Ca urmare a anunțului/invitației de participare/de preselecție apărut în Buletinul achizițiilor publice și/sau Jurnalul Oficial al Uniunii Europene, nr. ocds-b3wdp1-MD-1730981426345 din

7 nov. 2024

(ziua/luna/anul)

, privind aplicarea procedurii pentru atribuirea contractului

LOT I_Termoizolarea peretilor exteriori, a tavanului si renovarea acoperisului Gradinitei de copii nr.1 din s.Vasieni, r-nul Ialoveni

(denumirea contractului de achiziție publică)

noi VALDCONGRUP S.R.L., am luat cunoștință de condițiile și de cerințele expuse în
(denumirea/numele ofertantului/candidatului)

documentația de atribuire și ne exprimăm, prin prezenta, interesul de a participa, în calitate de ofertant/candidat, neavînd obiecții la documentația de atribuire.

Data completării **6 decembrie 2024**

Cu stimă,

Ofertant/candidat
VALDCONGRUP S.R.L.
(semnătura autorizată)

S.C. "VALDCONGRUP" S.R.L.

C/f: 1009600000374

Email: valdcongrup@gmail.com

Tel: 0 22 428393; 0 78 664664

Fax: 0 22 428062

Adresa: str. Uzinelor 171/2, Chişinău, Republica Moldova



Anexa nr.

la Documentația standard nr.ocds-b3wdp1-MD-1730981426345
din "7" Noiembrie 2024

PROPUNEREA FINANCIARĂ

Către

Primăria s.Văsieni

R. MOLDOVA, r-nul Ialoveni, s.Văsieni

(denumirea autorității contractante și adresa completă)

Stimați domni,

1. Examinînd documentația standard pentru elaborarea și prezentarea ofertei, subsemnatul,

ȚURCAN Denis

reprezentanți ai ofertantului **VALDCONGRUP S.R.L.** ne oferim ca, în

(nume, prenume)

(denumirea, numele ofertantului)

conformitate cu prevederile și cerințele cuprinse în documentația menționată, să executăm:

**LOT I_Termoizolarea peretilor exteriori, a tavanului si renovarea acoperisului Gradinitei de copii nr.1
din s.Vasieni, r-nul Ialoveni**

(denumirea lucrării)

pentru suma fără TVA de:

5 803 596 lei

(cinci milioane opt sute trei mii cinci sute nouăzeci și șase lei , zero bani)

(suma în litere și în cifre)

la care se adaugă taxa pe valoarea adăugată în cuantum de:

1 160 719 lei

(un milion una sută șasezeci mii șapte sute nouăsprezece lei , zero bani)

(suma în litere și în cifre)

Total suma ofertei inclusiv TVA:

6 964 315 lei

(șase milioane nouă sute șasezeci și patru mii trei sute cincisprezece lei , zero bani)

(suma în litere și în cifre)

2. Ne angajăm ca, în cazul în care oferta noastră este stabilită câștigătoare, să începem lucrările cât mai curînd posibil după primirea dispoziției de începere și să terminăm lucrările în conformitate cu graficul de execuție anexate în **7 (șapte) luni** calendaristice.

3. Ne angajăm să menținem această ofertă valabilă pentru o durată indicată în declarația de valabilitate a ofertei (**Anexa nr.8**).

4. Pînă la încheierea, semnarea contractului de achiziție publică această ofertă, împreună cu comunicarea transmisă de dumneavoastră, prin care oferta noastră este stabilită câștigătoare, vor constitui un contract angajat între noi.

5. Am înțeles și consimțim ca, în cazul în care oferta noastră este stabilită ca fiind câștigătoare, să constituim garanția de bună executare în conformitate cu prevederile din documentația standard pentru elaborarea și prezentarea ofertei

6. Înțelegem că nu sînteți obligați să acceptați oferta cu cel mai scăzut preț sau orice altă ofertă pe care o puteți primi.

Data:

6 decembrie 2024

ȚURCAN Denis

Director

VALDCONGRUP S.R.L.

(denumirea/numele ofertantului)

,în calitate de

,legal autorizat să semnez oferta pentru și în numele

MSign

(semnătura)

MSign

S.C. "VALDCONGRUP" S.R.L.

C/f: 100960000374

Email: valdcongrup@gmail.com

Tel: 0 22 428393; 0 78 664664

Fax: 0 22 428062

Adresa: str. Uzinelor 171/2, Chișinău, Republica Moldova



ANEXĂ LA PROPUNEREA FINANCIARĂ

1. Valoarea maximă a lucrărilor executate de subantreprenor _____ **0,00%**
(% din prețul total oferat).
2. Garanția de bună execuție va fi constituită sub formă de **rețineri succesive** în cuantum de _____ **5%** (din prețul total oferat)
și constituie _____ **348 216 lei**
3. Perioada de garanție pentru lucrările executate _____ **5 Ani**
4. Perioada de mobilizare (durata de la data primirii dispoziției de începere a lucrărilor pînă la data începerii execuției) _____ **3** zile calendaristice.
5. Termenul pentru emiterea dispoziției de începere a lucrărilor (de la data semnării contractului) _____ **3** zile calendaristice.

Data completării: _____ **6 decembrie 2024**

Semnat: _____ **MSign**
(semnătura)

Nume: _____ **ȚURCAN Denis**

MSign

Funcția în cadrul firmei: _____ **Director**

Denumirea firmei și sigiliu: _____ **VALDCONGRUP S.R.L.**

Nr. 858/281din 05 decembrie 2024**SCRISOARE DE GARANȚIE BANCARĂ Nr. 717**

pentru participare cu ofertă la procedura de atribuire a contractului de achiziție publică

Către **Primaria satului Vasieni, r-nul Ialoveni (IDNO 1008601000994)**, cu privire la procedura de participare la Licitatia Publica nr. ocds-b3wdp1-MD-1730981426345 din 06.12.2024, pentru efectuarea de lucrarilor: „Lotul 1: Termoizolarea peretilor exterior, a tavanului si renovarea acoperisului Gradinitei de copii nr. 1 din satul Vasieni, r-nul Ialoveni”, subsemnații BC “Energbank” SA, inregistrat la 12.07.2001, cu sediul mun. Chisinau, str. Tighina, 23/3, ne obligăm față de **Primaria satului Vasieni, r-nul Ialoveni (IDNO 1008601000994)**, sa plătim suma de **65000,00 (sasezeci si cinci mii, 00) lei**, la prima sa cerere scrisă, și fără ca acesta să aibă obligația de a-și motiva cererea respectivă, cu condiția, ca în cererea sa autoritatea contractantă să specifice că suma cerută de ea și datorată ei este din cauza existenței uneia sau mai multora dintre situațiile următoare:

1. Ofertantul SRL “Valdcongrup” IDNO 1009600000374, își retrage sau modifică oferta în perioada de valabilitate a acesteia;

Prezenta ofertă rămâne valabilă pentru perioada de timp specificată în Anexa nr.2 Anunțul de Participare, începînd cu data-limită pentru depunerea ofertei, în conformitate cu Anexa nr.2 Anunțul de Participare, și rămâne obligatorie și poate fi acceptată în orice moment până la expirarea acestei perioade;

2. Oferta sa fiind stabilită câștigătoare, ofertantul SRL “Valdcongrup” nu a constituit garanția de bună execuție;

3. Oferta sa fiind stabilită câștigătoare, ofertantul SRL “Valdcongrup” a refuzat să semneze contractul de achiziție publică de bunuri/servicii;

Nu se execută vreo condiție, specificată în documentația de atribuire înainte de semnarea contractului de achiziție publică de bunuri/servicii.

Prezenta garanție este valabilă până la data de **06 februarie 2025**.

Cu respect, Marin Telojer

Director al Sucursalei “Botanica”

BC “Energbank” SA



S.C. "VALDCONGRUP" S.R.L.

C/f: 1009600000374

Email: valdcongrup@gmail.com

Tel: 0 22 428393; 0 78 664664

Fax: 0 22 428062

Adresa: str. Uzinelor 171/2, Chişinău, Republica Moldova



Anexa nr. 8

la Documentația standard nr.ocds-b3wdp1-MD-1730981426345
din "7" Noiembrie 2024

DECLARAȚIE privind valabilitatea ofertei

Către **Primăria s.Văsieni**
R. MOLDOVA, r-nul Ialoveni, s.Văsieni

(denumirea autorității contractante și adresa completă)

Stimați domni,

Ne angajăm să menținem oferta valabilă, **privind achiziționarea**
LOT I_Termoizolarea peretilor exteriori, a tavanului si renovarea acoperisului Gradinitei de copii nr.1 din s.Vasieni,
r-nul Ialoveni

(se indică obiectul achiziției)

prin procedura de achiziție **Licitație deschisă** pentru o durată de

(tipul procedurii de achiziției)

60 (șasezeci) zile

(durata în litere și cifre),

zile, respectiv până la data de

6 februarie 2025

(ziua/luna/anul)

și ea va rămâne obligatorie pentru noi și poate fi acceptată oricând înainte de expirarea perioadei de valabilitate.

Data completării **6 decembrie 2024**

Cu stimă,

Ofertant/candidat
VALDCONGRUP S.R.L.

(semnătura autorizată)

GRAFIC DE EXECUȚIE A LUCRĂRILOR

LOT I_Termoizolarea peretilor exteriori, a tavanului si renovarea acoperisului Gradinitei de copii nr.1 din s.Vasieni, r-nul Ialoveni

(denumirea lucrărilor)

Nr. d/o	Nr. Deviz	Grupa de obiecte/denumirea obiectului	Anul 2025																											
			I Lună				II Lună				III Lună				IV Lună				V Lună				VI Lună				VII Lună			
			1	2	3	4	1	2	3	4	1	2	3	4	1	2	3	4	1	2	3	4	1	2	3	4	1	2	3	4
		Organizare de santier																												
1	2-1	LOT I_Termoizolarea peretilor exteriori, a tavanului si renovarea acoperisului Gradinitei de copii nr.1 din s.Vasieni, r-nul Ialoveni																												

Termenul de îndeplinire a lucrărilor: 7 (șapte) luni din momentul emiterii dispoziției de începere a lucrărilor

Semnat: _____
MSign
(semnătura)

Nume: _____
TURCAN Denis

MSign

Funcția în cadrul întreprinderii: _____
Director

Denumirea firmei și sigiliu: _____
VALDCONGRUP S.R.L.

NOTĂ: "Valdcongrup" SRL va începe executarea lucrărilor din momentul înregistrării contractului de antrepriză la Trezoreria Regională, conform art. 70, alin. (10) din LP131/15

EXPERIENȚĂ SIMILARĂ

1. Denumirea și obiectul contractului:

Sporirea eficienței energetice a clădirii Liceului Teoretic "Mihai Eminescui" din mun. Ungheni

2. Numărul și data contractului:

Nr. 3/CEE/001/1 din 04 noiembrie 2020

3. Denumirea/numele beneficiarului

Agenția de Dezvoltare Regională Centru

4. Adresa beneficiarului:

or. Ialoveni, str. Alexandru cel Bun, 33

5. Țara:

Republica Moldova

6. Calitatea în care a participat la îndeplinirea contractului:

antreprenorul

antreprenor asociat

subantreprenor

7. Valoarea contractului:	Exprimată în moneda în care s-a încheiat contractul (lei) (fără TVA)	Exprimată în echivalent dolari SUA
a) inițială (la data semnării contractului)	47 566 651,00	2 613 552,25
b) finală (la data finalizării contractului)	61 119 965,66	3 358 239,87

8. Dacă au fost litigii privind îndeplinirea contractului, natura acestora și modul lor de soluționare:

Nu au fost

9. Perioada de execuție a lucrării (luni):

a) Contractată:

12 Luni

b) Efectiv realizată:

24 Luni

c) Motivul de decalare a termenului contractului (dacă este cazul), care va fi susținut pe baza de acte adiționale încheiate cu beneficiarul:

Lucrări suplimentare

10. Numărul și data procesului-verbal de recepție la terminarea lucrărilor:

Nr.04/11 din 04 noiembrie 2022

11. Principalele remedieri și completări care au fost înscrise în procesul verbal:

Nu au fost

12. Alte aspecte relevante prin care ofertantul își susține experiența similară, cu referire în mod special la suprafețe sau volumele fizice ale principalelor capacități și categorii de lucrări prevăzute în contract: nu sunt

Nume:

Denis ȚURCAN

Funcția în cadrul companiei:

Director

Semnat

MSign

Denumirea firmei și sigiliu

VALDCONGRUP S.R.L.

MSign



A C H I Z I Ţ I I P U B L I C E

CONTRACT DE ANTREPRIZĂ Nr. 3/CEE/001/1

privind achiziționarea și contractarea lucrărilor pentru implementarea proiectului „Sporirea eficienței energetice a clădirii Liceului Teoretic „Mihai Eminescu” din m. Ungheni

SECȚIUNEA 1

CLAUZELE CONTRACTUALE

FINANȚAT DE: UNIUNEA EUROPEANĂ

PROIECTUL: MSPL/GIZ/L/CEE/001

CONTRACTUL: nr. 3/CEE/001/1 din 04 11 2020

CUPRINS

PĂRȚILE

PREVEDERI PRELIMINARE

- ART.1 Reguli de interpretare
- ART.2 Legea și limba contractului
- ART.3 Înștiințări și comunicări scrise
- ART.4 Documentele contractului

CAPITOLUL I – OBIECT, DURATĂ, PLĂȚI, SUBCONTRACTAREA

- ART.5 Obiectul contractului
- ART.6 Perioada de executare
- ART.7 Valoarea lucrărilor și modalitățile de plată
- ART.8 Ajustarea valorii contractului
- ART.9 Antreprenorul general și subantreprenorii

CAPITOLUL II – DREPTURILE ȘI OBLIGAȚIILE PĂRȚILOR

- ART.10 Drepturile și obligațiile Antreprenorului
- ART.11 Documentația de execuție
- ART.12 Drepturi și obligații ale Autorității Contractante și ale Beneficiarului
- ART. 13 Drepturile și obligațiile reprezentanților Departamentului de construcție GIZ

CAPITOLUL III – MATERIALELE ȘI EXECUȚIA LUCRĂRILOR PROPRIU – ZISE

- ART.14 Materialele și execuția lucrărilor propriu – zise
- ART.15 Recepția lucrărilor
- ART.16 Remedierea defectelor

CAPITOLUL IV - ASIGURĂRI ȘI GARANȚII

- ART.17 Garanția de bună execuție
- ART.18 Garanția de returnare a avansului
- ART.19 Asigurări

CAPITOLUL V – RĂSPUNDEREA PĂRȚILOR

- ART.20 Răspunderea părților

CAPITOLUL VI – MODIFICAREA CONTRACTULUI. REZILIEREA CONTRACTULUI. LITIGII

- ART.21 Aprobarea și modificarea contractului
- ART.22 Rezilierea contractului
- ART.23 Litigiile

CLAUZE FINALE



PĂRȚILE CONTRACTANTE

Acest contract este încheiat între:

1. **Agencia de Dezvoltare Regională Centru**, adresa: MD-6801, or. Ialoveni, str. Alexandru cel Bun, 33, în calitate de **Autoritate Contractantă** (denumită în continuare "Autoritate Contractantă");
2. Consiliul raional Ungheni, adresa: MD-3600, m. Ungheni, str. Națională, 11 în calitate de **Beneficiar**, pe de-o parte,

și

3. **Asociere SC Valdcongrup SRL & SC Aria-Grup SRL & SC Uralis SRL** adresa: m. Chișinău, str. Uzinelor, 171/2 în calitate de **Contractant / Antreprenor**, (denumit în continuare "Contractantul") pe de altă parte.

PREVEDERI PRELIMINARE

ART.1

Reguli de interpretare

- 1.1. Titlurile articolelor și capitolelor nu influențează modul de interpretare a contractului.
- 1.2. Unde contextul permite asta, cuvintele semnificând singularul trebuie considerate că includ și pluralul și vice-versa iar cuvintele semnificând genul masculin trebuie considerate că includ femininul și viceversa.
- 1.3. În tot cuprinsul condițiilor generale cuvântul "Antreprenor general" este echivalent cu termenul de "Contractant".

ART.2

Legea și limba contractului

- 2.1 Legea contractului este legea Autorității Contractante, respectiv legislația Republicii Moldova.
- 2.2. Oferta și documentele contractuale, toată corespondența legată de ele, orice documente remise Autorității Contractante în executarea contractului trebuie făcute în limba română, dacă părțile nu convin altfel.

ART.3

Înștiințări și comunicări scrise

- 3.1. Comunicările între Autoritatea Contractantă și contractant pe de alta parte, se fac în scris și trebuie trimise prin poștă, e-mail, fax sau livrare personală, la adresele corespunzătoare desemnate de părți, în acest scop.

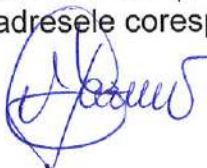

ART.4

Documentele contractului

- 4.1. Următoarele documente sunt considerate parte a acestui contract, în următoarea ordine de precedență:
- Contractul;
 - Specificațiile Tehnice;
 - Documentația de proiectare (proiectul tehnic, părțile scrise și desenate);
 - Lista de cantități completată cu prețuri;
 - Oferta și toate anexele acesteia;
 - Acordul de Asociere în cazul în care Contractantul este un Consorțiu;
 - Acordurile de subcontractare, după caz;
 - Orice alte documente formând parte a contractului, identificate de părți.
- 4.2. Acordurile adiționale și memorandumurile prevalează asupra documentelor pe care acestea le modifică.

CAPITOLUL I – OBIECT, DURATĂ, PLĂȚI, SUBCONTRACTAREA

ART.5

Obiectul contractului

- 5.1. Antreprenorul se obligă să execute lucrările pentru **„Sporirea eficienței energetice a clădirii Liceului Teoretic „Mihai Eminescu” din m. Ungheni**, în conformitate cu prevederile proiectului tehnic, cu detaliile de execuție, precum și normativele, standardele și prescripțiile tehnice în vigoare.

ART.6

Perioada de execuție

6.1 Durata de execuție a lucrărilor contractate este de **(12) luni calendaristice** din momentul primirii ordinului de începere a execuției și a predării șantierului pentru începerea lucrărilor.

6.2 Termenul de execuție poate fi prelungit sau suspendat dacă întârzierea executării lucrărilor se datorează unor cauze:

- generate de Autoritatea Contractantă, Beneficiar sau altă autoritate publică de stat;
- datorită unor greve organizate de federația sindicatelor de ramură la nivel național și recunoscute ca legale prin justiție ale personalului Antreprenorului general sau ca urmare a unor evenimente similare desfășurate la un operator economic care este un furnizor, subantreprenor al Antreprenorului general;
- datorită forței majore sau altei situații extreme neimputabile și imprevizibile pentru Antreprenorul general, inclusiv datorită calamităților naturale recunoscute de autoritatea legală
- influenței factorilor climatici care împiedică respectarea în execuție a normelor și reglementărilor tehnice în vigoare și a prevederilor caietelor de sarcini.



6.3 Conform dispoziției scrise a Autorității Contractante, Antreprenorul general va sista execuția lucrărilor sau a unor părți ale acestora pe o durată și în modul în care Autoritatea Contractantă consideră necesar. Pe timpul suspendării, Antreprenorul general va proteja și conserva lucrările în mod corespunzător, așa cum va dispune Autoritatea Contractantă.

6.4 În cazul suspendării execuției lucrărilor din motive ce nu-i pot fi imputate, Antreprenorul va informa Autoritatea Contractantă, inclusiv despre reluarea acestora.

ART.7

Valoarea lucrărilor și modalitățile de plată

- 7.1. Suma totală a prezentului Contract, constituie valoarea maximă a lucrărilor pentru „**Sporirea eficienței energetice a clădirii Liceului Teoretic „Mihai Eminescu” din m. Ungheni**, respectiv **47.566.651,00** (Patruzeci și șapte milioane cinci sute șazeci și șase mii șase sute cincizeci și unu lei, 00 bani) MDL cu TVA în cotă 0 (zero). Suma indicată va fi achitată din mai multe surse de finanțare, conform Anexei nr.1 la prezentul Contract;
- 7.2. Prețul lucrărilor executate conform prezentului Contract este stabilit și se va efectua în lei moldovenești. Această sumă devine exigibilă conform prevederilor Contractului la datele și în modalitățile prevăzute în contract.
- 7.3. Prețul include instalarea echipamentelor în conformitate cu documentația tehnică, pornirea, testarea (încercările, măsurările, obținerea actelor de dare în exploatare, corespundere, etc.), conectarea la rețelele inginerești edilitare (apă, electricitate, termoficare), precum și instruirea personalului desemnat de către beneficiar ca operatori.
- 7.4. În scopul organizării proceselor tehnologice și procurării de materiale și utilaj, Autoritatea contractantă la solicitarea Antreprenorului General va achita în avans 15 % din valoarea totală a contractului, din sursele GIZ, în termen de 30 zile calendaristice, din momentul semnării acestuia. Stingerea avansului va fi efectuată din facturile prezentate spre plată pentru sursa de finanțare GIZ.
- 7.5. Restul sumei se va achita în limitele alocațiilor anuale, eșalonat, în termen de 30 zile bancare de la data semnării proceselor verbale de executare a lucrărilor și actelor de recepție.
- 7.6. Plata facturii finale se va face imediat după verificarea și acceptarea situației de plată definitive de către Autoritatea Contractantă. Dacă verificarea se prelungește din diferite motive, dar în special datorită unor eventuale litigii, contravaloarea lucrărilor care nu sunt în litigiu va fi plătită imediat.
- 7.7. Contractul nu va fi considerat terminat până când procesul-verbal de recepție finală nu va fi semnat de comisia de recepție, care confirmă că lucrările au fost executate conform contractului.
- 7.8. Recepția finală va fi efectuată în termenii prevăzuți de lege după semnarea procesului verbal la terminarea lucrărilor și înlăturarea tuturor obiecțiilor constatate în acesta.

ART.8

Ajustarea valorii contractului

- 8.1. În cazurile în care se impun modificări la valoarea contractului prin majorarea sau reducerea acesteia, părțile se vor conforma prevederilor Manualului de proceduri privind achizițiile publice, managementul financiar și al contractelor, transferul de proprietate în cadrul proiectelor cu finanțare GIZ Moldova care reglementează modalitățile de ajustare a valorii contractelor..



ART.9

Antreprenorul general și subantreprenorii

- 9.1. Antreprenorul general este obligat să execute toate lucrările prevăzute în contract, în termenele stabilite prin graficul general de realizare a lucrărilor și graficul de execuție și la o calitate corespunzătoare prevederilor actelor normative în vigoare și prezentului contract.
- 9.2. În cazul în care părți din lucrarea ce se contactează se execută în subantrepriză, Antreprenorul general trebuie să prezinte, cu ocazia ofertării, lista subantreprenorilor de specialitate și lucrările pe care aceștia le vor executa.
- 9.3. Sub-contractanții trebuie să satisfacă criteriile de eligibilitate aplicabile pentru adjudecarea contractului.
- 9.4. Pe parcursul execuției lucrărilor, Antreprenorul general este obligat să comunice către Autoritatea Contractantă datele de recunoaștere ale subantreprenorilor de specialitate.
- 9.5. Antreprenorul general are obligația să stabilească toate relațiile care reglementează raporturile cu subantreprenorii de specialitate și este răspunzător față de Autoritatea Contractantă pentru respectarea de către subantreprenorii de specialitate a prevederilor și obligațiilor legale și profesionale.
- 9.6. Modificarea subcontractorilor se face doar cu acceptul Autorității Contractante.

CAPITOLUL II – DREPTURILE ȘI OBLIGAȚIILE PĂRȚILOR

ART.10

Drepturile și obligațiile Antreprenorului

- 10.1. Antreprenorul general are obligația să execute lucrarea, în termenele stabilite în contract, pe proprie răspundere. Pentru aceasta el este obligat să respecte proiectul, documentația de execuție și prevederile actelor normative în vigoare în construcții. De asemenea, are obligația de a conduce execuția lucrării contractate și de a veghea asupra menținerii ordinii la locul unde se desfășoară activitatea.
- 10.2. Antreprenorul general va executa și va întreține toate lucrările, va asigura forța de muncă, materialele, utilajele de construcții și obiectele cu caracter provizoriu pentru executarea lucrărilor. Acesta își asumă întreaga responsabilitate pentru toate operațiunile executate pe șantier și pentru procedeele de execuție utilizate.
- 10.3. Antreprenorul general garantează că, la data recepției, lucrarea executată are calitățile stipulate în contract, corespunde reglementărilor tehnice în vigoare și nu este afectată de vicii care ar diminua sau chiar anula valoarea sau posibilitatea de utilizare, conform condițiilor normale de folosire sau a celor explicate în contract. La lucrările la care se fac încercări, se consideră calitatea probei îndeplinită atâta timp cit rezultatele se înscriu în limitele admise prin reglementările tehnice în vigoare.
- 10.4. Antreprenorul general, prin adjudecarea ofertei în favoarea sa, se angajează să constituie garanția de bună execuție a contractului în condițiile stipulate la art. 16.

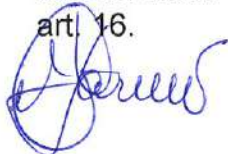

- 10.5. În cazul în care în timpul executării lucrărilor, pe amplasamente se descoperă valori istorice, artistice sau științifice, Antreprenorul general este obligat să oprească execuția lucrărilor în zona respectivă și să comunice Beneficiarului și Autorității Contractante, organelor de poliție sau organelor competente acest fapt.
- 10.6. În timpul desfășurării lucrărilor, Antreprenorul general are obligația să mențină căile de acces libere, să retragă utilajele, să îndepărteze surplusurile de materiale, deșeuri și lucrări provizorii de orice fel, care nu sunt necesare, iar la terminarea lucrărilor, Antreprenorul general va evacua de pe șantier toate utilajele de construcție, surplusurile de materiale, deșeurile și lucrările provizorii.
- 10.7. Antreprenorul general trebuie să obțină, pe propria cheltuială, toate avizele și aprobările și să plătească toate taxele necesare legate de execuția lucrărilor, precum și pentru bunuri sau drepturi afectate sau care pot fi afectate de execuția lucrărilor, sume a căror contravaloare va fi restituită Antreprenorului de către Autoritatea contractantă.
- 10.8. Antreprenorul general are obligația de a comunica Autorității Contractante și Beneficiarului numele dirigintelui/diriginților) de șantier atestat/atestați tehnico-profesional care va/vor dirija execuția lucrărilor și va/vor verifica calitatea lor din partea sa.
- 10.9. Pentru verificarea trasării de către Beneficiar sau autorul de proiect, Antreprenorul general este obligat să protejeze și să păstreze toate reperele, bornele sau alte obiecte folosite la trasarea lucrărilor.
- 10.10. Ridicările de teren, trasările și cotele de nivel, precum și alte documente puse la dispoziția Antreprenorului general de către Beneficiar și Autoritatea contractantă pentru executarea contractului sunt hotărâtoare. Antreprenorul general este obligat să verifice documentele primite și să înștiințeze Beneficiarul și Autoritatea Contractantă cu privire la erorile și inexactitățile constatate sau presupuse.
- 10.11. Antreprenorul general este îndreptățit la plata contravalorii lucrărilor executate în conformitate cu prevederile art. 6.
- 10.12. În cazul în care Antreprenorul solicită modificarea personalului cheie acest fapt va fi posibil doar cu aprobarea Autorității Contractante și a finanțatorului, respectând cerințele inițiale de calificare din documentația de licitație.

ART.11

Documentația de execuție

- 11.1. Întreaga documentație necesară pentru executarea lucrărilor contractate, inclusiv actele normative care prevăd restricții la efectuarea lucrărilor, se pun de către Beneficiar la dispoziția Antreprenorului general fără plată, în două exemplare, în termenele stabilite în contract, prin graficul general de realizare a lucrărilor publice.
- 11.2. Documentația pusă la dispoziția Antreprenorului general se repartizează astfel:
- un exemplar integral al documentației se prevede pentru completarea cărții tehnice;
 - un exemplar rămâne la dispoziția Antreprenorului general care va fi ținut de către acesta la dispoziție pentru consultare de către Agenția pentru Supraveghere Tehnică, precum și de către alte persoane autorizate, inclusiv responsabilul tehnic atestat.



- 11.3. Oferta adjudecată face parte integrantă din contract. Ea trebuie să fie corectă și completă. Prețurile stabilite vor acoperi toate obligațiunile din contract și toate operațiunile pentru terminarea și întreținerea corespunzătoare a lucrărilor. După acceptarea ofertei sale, Antreprenorul general va prezenta Autorității Contractante, spre aprobare, graficul de eșalonare valorică a mijloacelor financiare necesare execuției lucrărilor, corelate cu graficul de execuție a lucrărilor, conform ordinii tehnologice de execuție.
- 11.4. Dacă Autoritatea Contractantă nu emite în timp util dispoziții suplimentare care să conțină instrucțiuni sau aprobări, ordine, directive sau detalii, Antreprenorul general va notifica Autoritatea Contractantă prin scrisori, de câte ori este cazul despre apariția situațiilor care pot să provoace întârzieri sau întreruperi în desfășurarea lucrărilor. Notificarea va conține detaliile sau dispozițiile ce se cer și va specifica data la care acestea au fost necesare, precum și întârzierile sau întreruperile ce survin datorită lipsei acestor documente.
- 11.6. Întreaga documentație necesară pentru executarea lucrărilor de subantrepriză va fi pusă la dispoziția subantreprenorilor de către Antreprenorul general, fără plată, în două exemplare, în termenele din subcontracte (contracte de subantrepriză), stabilite prin graficul de execuție. Documentele respective nu pot fi publicate, multiplicare sau folosite în alte scopuri decât cele stabilite în contract și trebuie să fie restituite la cerere, dacă nu s-a convenit altfel.

ART.12

Drepturi și obligații ale Autorității Contractante și ale Beneficiarului

- 12.1. Autoritatea Contractantă are dreptul de a supraveghea desfășurarea lucrărilor în conformitate cu prevederile contractului, prin responsabili tehnici atestați. Acestora, cât și reprezentanților Beneficiarului li se va asigura accesul la locul de muncă, în ateliere, depozite și oriunde se desfășoară activități legate de realizarea obligațiilor contractuale. La cerere, trebuie să li se pună la dispoziție desenele și documentația de execuție pentru examinare și să li se dea toate lămuririle, condiția fiind ca prin aceasta să nu se divulge informații confidențiale ale Antreprenorului general. Informațiile secrete, precum și documentațiile secrete vor fi considerate de Autoritatea Contractantă și Beneficiar drept confidențiale.
- 12.2. Autoritatea Contractantă este autorizată să emită dispozițiile pe care le consideră necesare executării lucrărilor, cu respectarea drepturilor Antreprenorului general. Dispozițiile se adresează în principiu numai Antreprenorului general și dirigintelui de șantier, cu excepția cazurilor în care este necesară intervenția datorată unui pericol iminent sau declarat.
- 12.3. Dacă Antreprenorul general consideră că dispozițiile Autorității Contractante sunt nejustificate sau inoportune, el poate ridica obiecții, dar acestea nu îl absolvă de a executa dispozițiile primite, în afara cazului în care ele contravin prevederilor legale. Dacă prin executarea dispozițiilor Autorității Contractante se creează dificultăți în execuție, care generează cheltuieli suplimentare, acestea vor fi suportate de către Autoritatea Contractantă.
- 12.4. Trasarea axelor principale, bornelor de referință, căilor de circulație și limitelor terenului pus la dispoziția Antreprenorului general, precum și materializarea cotelor de nivel în imediata apropiere a terenului, sunt obligațiuni ale Beneficiarului.
- 12.5. Desemnarea managerului de proiect și angajarea în conformitate cu prevederile legale este sarcina Beneficiarului. Atribuțiile acestuia sunt stabilite de reglementările în vigoare inclusiv cele emise de Autoritatea publică centrală de resort – Ministerul Agriculturii, Dezvoltării Regionale și Mediului.



- 12.6. Beneficiarul are obligația să-și procure toate autorizațiile și avizele prevăzute de actele normative, precum și regulamentele (documentele) care să-i permită executarea lucrărilor în cauză.
- 12.7. Pe parcursul executării lucrărilor, Autoritatea Contractantă și Beneficiarul au dreptul să dispună în scris:
- îndepărtarea de pe șantier a oricăror materiale care sunt calitativ necorespunzătoare;
 - înlocuirea materialelor necorespunzătoare calitativ cu altele corespunzătoare;
 - îndepărtarea sau refacerea oricărei lucrări sau părți de lucrare necorespunzătoare din punct de vedere calitativ.
- 12.8. În cazul neexecutării de către Antreprenor general a dispozițiilor din punctul 12.7, Autoritatea Contractantă poate opri lucrările și rezilia contractul.

ART. 13

Drepturile și obligațiile reprezentanților Departamentului de construcție al GIZ

13.1. Reprezentanții Departamentului de construcție GIZ sunt parte integrantă în procesul de construcție.

13.2. Reprezentanții desemnați de GIZ au dreptul să efectueze vizite și de a inspecta șantierul în construcție în orice moment, fără notificare prealabilă. Pentru ei, de către contractant va fi asigurat accesul gratuit și liber la spațiile de producție, la depozitele și la șantierele constructorului și ale tuturor subcontractanților.

13.3. Reprezentanții numiți de GIZ vor conduce managementul calității lucrărilor la fața locului. Aceștia vor lucra strâns împreună cu supraveghetorii tehnici contractați de Autoritatea Contractantă.

13.4. Facturile transmise de antreprenor vor fi verificate de reprezentanții GIZ dacă cantitatea și calitatea corespund sumei contabilizate. Banii vor fi plătiți de ADR după aprobarea reprezentanților departamentului de construcție al GIZ. Aprobarea sau obiecțiile vor fi emise în decursul a 5 zile lucrătoare de la prezentarea documentelor.

13.5 Reprezentanții Departamentului de Construcție al GIZ au dreptul, împreună cu supraveghetorul tehnic contractat al șantierului, să respingă materialele necorespunzătoare cu specificațiile documentației tehnice, iar în cazurile când sunt depistate încălcări ale normelor în construcții, abateri de la proiectul de execuție cât și alte situații neconforme, să sisteze lucrările de construcție prin emiterea unei notificări către compania de construcție și către părțile contractante.

CAPITOLUL III – MATERIALELE ȘI EXECUȚIA LUCRĂRILOR PROPRIU – ZISE

ART.14

Materialele și execuția lucrărilor propriu – zise

14.1. Materialele vor fi de calitate prevăzută în documentația de executare confirmate prin prezentarea Certificatelor de calitate, Declarațiilor de Conformitate emise de producători cu anexe și teste ale laboratoarelor atestate, urmând a fi supuse periodic la diverse testări pe care autorul de proiect sau Autoritatea Contractantă ce le vor solicita. Antreprenorul general va

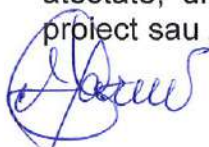

- asigura, la cerere, forța de muncă, instrumentele, utilajul și materialele necesare pentru examinarea, măsurarea și testarea lucrărilor.
- 14.2. Costul probelor și încercărilor va fi suportat de Antreprenorul general, dacă acesta este prevăzut în documentație, în caz contrar cheltuielile vor fi suportate de Beneficiar.
- 14.3. Probele neprevăzute și comandate de Beneficiar sau Autoritatea Contractantă pentru verificarea unor lucrări sau materiale puse în operă vor fi suportate de Antreprenorul general, dacă se dovedește că materialele nu sunt corespunzătoare calitativ sau manopera nu este în conformitate cu prevederile contractului. În caz contrar, Autoritatea contractantă va suporta aceste cheltuieli.
- 14.4. Beneficiarul, Autoritatea Contractantă, autorul de proiect sau orice altă persoană autorizată de aceștia trebuie să aibă acces tot timpul la lucrări pe șantier și în locurile unde se pregătește lucrarea, în depozite de materiale prefabricate etc.
- 14.5. Lucrările care devin ascunse nu vor fi acoperite fără aprobarea responsabilului tehnic atestat, reprezentanților Departamentului de Construcție al GIZ, după caz, și a autorului de proiect, Antreprenorul general asigurând posibilitatea acestora să examineze și să urmărească orice lucrare care urmează să fie ascunsă. Antreprenorul general va anunța responsabilul tehnic atestat și autorul de proiect ori de câte ori astfel de lucrări, inclusiv fundațiile clădirii, sunt gata pentru a fi examinate. Responsabilul tehnic atestat și autorul de proiect vor participa la examinarea și măsurarea lucrărilor de mai sus.
- 14.6. Antreprenorul general va dezveli orice parte sau părți de lucrare la dispoziția Beneficiarului sau a Autorității Contractante și va reface această parte sau părți de lucrare, dacă este cazul. Dacă se constată că lucrările au fost de calitate corespunzătoare și realizate conform documentației de execuție, costurile cu dezvelirea, refacerea și/sau repararea vor fi suportate de către Beneficiar sau Autoritatea Contractantă
- 14.7. Beneficiarul este obligat să pună la dispoziția Antreprenorului general, în cazul în care nu s-a convenit altfel, fără plată:
- a) suprafețele de teren necesare pentru depozite și locuri de muncă pe șantier;
 - b) căile de acces rutier și racordurile de cale ferată;
 - c) racordurile pentru utilități (apă, gaz, energie, canalizare etc.) până la limita amplasamentului șantierului.
- 14.8. Costurile pentru consumul de utilități, precum și cel al contoarelor sau al altor aparate de măsurat se suportă de către Antreprenorul general. În cazul mai multor antreprenori, costurile se suportă proporțional de către aceștia.
- 14.9. Lucrările executate de Antreprenorul general în afara celor prevăzute în contract sau fără dispoziția data de Autoritatea Contractantă, precum și cele care nu respectă prevederile contractului, fără a exista în acest sens o dispoziție expresă a Autorității Contractante nu vor fi plătite Antreprenorului general. Antreprenorul general trebuie să înlăture aceste lucrări, în termenul stabilit cu Autoritatea Contractantă. De asemenea, el răspunde în fața Autorității Contractante de toate pagubele pe care le-a provocat acestuia. Lucrările respective vor fi plătite Antreprenorului general numai dacă se dovedesc a fi necesare și se presupune că ele corespund voinței Autoritatea contractantă, în care caz vor fi notificate imediat.
- 14.10. Lucrările vor începe maxim în 20 zile după primirea ordinului de începere a lucrărilor, emis de Autoritatea Contractantă și transmiterea șantierului de Beneficiar.



ART.15

Recepția lucrărilor

- 15.1. La executarea definitivă a lucrărilor, Antreprenorul general va notifica Autoritatea Contractantă și Beneficiarul că sunt îndeplinite condițiile de recepție la terminarea lucrărilor, solicitând convocarea comisiei. În baza acestei notificări, Beneficiarul sau Autoritatea contractantă va convoca comisia de recepție.
- 15.2. În baza documentelor de confirmare a execuției și a constatărilor efectuate pe teren, Autoritatea Contractantă de comun cu Beneficiarul va aprecia dacă sunt întrunite condițiile pentru anunțarea comisiei de recepție.
- 15.3. În cazul în care se constată că sunt lipsuri și deficiențe acestea vor fi aduse la cunoștința Antreprenorului general, stabilindu-se termenele necesare pentru finalizare sau remediere de maxim 90 de zile. După constatarea lichidării tuturor lipsurilor și deficiențelor, la o nouă solicitare a Antreprenorului general, Autoritatea Contractantă de comun cu Beneficiarul va convoca comisia de recepție. Comisia de recepție va constata realizarea lucrărilor în conformitate cu documentația de execuție, cu reglementările în vigoare și cu prevederile din contract. În funcție de constatările făcute Beneficiarul sau Autoritatea Contractantă va aproba sau va respinge recepția.
- 15.4. Recepția poate fi făcută și pentru părți de construcție distincte fizic și funcțional.

ART.16

Remedierea defectelor

- 16.1. Contractantul trebuie sa fie responsabil pentru remedierea oricărui defect sau pagubă care poate apărea sau interveni în timpul perioade de răspundere pentru defecte și care poate apărea din:
 - a) utilizarea unor utilaje de construcții defecte sau materiale, sau greșeli ale forței de munca sau din proiectarea contractantului, si/sau
 - b) orice act sau omisiune a contractantului in timpul acestei perioade.
- 16.2 Contractantul va remedia pe propriul sau cost defectele sau pagubele cât de curând este posibil.
- 16.3 Dacă contractantul nu va reuși să remedieze un defect sau o pagubă în cadrul limitei de timp stipulată in notificarea remisă de Autoritatea Contractantă, Autoritatea Contractantă poate să execute lucrările singură, sau să angajeze pe cineva pentru a executa lucrările pe riscul și costul contractantului, în care caz, costurile produse de către Autoritatea Contractantă vor fi deduse din banii datorati către sau de la garanțiile ținute împotriva contractantului sau de la amândouă sau să rezilieze Contractul în condițiile art. 22.

CAPITOLUL IV - ASIGURĂRI ȘI GARANȚII

ART.17

Garanția de buna execuție

- 17.1.Perioada de garanție pentru lucrările executate este de 60 de luni de la recepția finală a lucrărilor, iar deficiențele și lipsurile depistate vor fi remediate în maxim 90 de zile de la data notificării de către Beneficiar sau Autoritatea Contractantă.



- 17.2 Contractantul trebuie într-un interval de 30 de zile de la primirea înștiințării de adjudecare a contractului, să furnizeze Autorității Contractante o garanție pentru execuția completă și corespunzătoare a contractului. Valoarea garanției de buna execuție este în valoare de 10% din valoarea prețului de contract, incluzând oricare valori stipulate în acordul adițional la contract.
- 17.3. Garanția de buna execuție se execută pentru orice pierdere rezultând din incapacitatea Contractantului de a-și îndeplini complet și corespunzător obligațiile sale conform contractului.
- 17.4. Garanția de buna execuție trebuie să fie în formatul dat în volumul 2 al dosarului de oferta. Poate fi furnizată sub forma unei garanții bancare și trebuie emisă de o bancă în conformitate cu criteriile de eligibilitate aplicabile pentru adjudecarea contractului.
- 17.5. Garanția de buna execuție se emite în moneda națională.
- 17.6. Nici o plată nu poate fi făcută în favoarea contractantului înainte de furnizarea garanției. Garanția va continua să rămână valabilă până când contractul va fi complet și corespunzător efectuat, acoperind inclusiv perioada de garanție a lucrărilor executate
- 17.7. Dacă părțile nu convin altceva, garanția de bună execuție trebuie eliberată într-un interval de 30 de zile de la data aprobării recepției finale de lucrări. 2% din Garanția de bună execuție (care reprezintă 2% din valoarea contractului) vor fi depuse pe un cont bancar escrow deschis de către Antreprenor pentru ADR Centru, valabil până la expirarea perioadei, de garanție de 60 luni.
- 17.8 După expirarea de 60 luni a garanției de bună execuție Autoritatea Contractantă în termen de 30 zile va elibera o scrisoare către Antreprenor în care va dispune deblocarea sumei de 2% din contul escrow.

ART.18

Garanția de returnare a avansului

- 18.1. Nici un avans nu va fi oferit până când:
- a) nu s-a aprobat și semnat contractul;
 - b) nu a fost furnizată de către contractant către autoritatea Contractantă garanției de buna execuție în conformitate cu art.16 și
 - c) nu a fost furnizată de către contractant către autoritatea Contractantă o garanție de răspundere directă separată pentru valoarea completă a avansului care va rămâne în vigoare până când avansul a fost complet rambursat de către contractant prin plăți interimare.

ART.19

Asigurări

- 19.1 Antreprenorul își asumă răspunderea pentru accidente, pierderi, pagube, etc legate de angajați și execuția lucrărilor în strictă conformitate cu legislația în vigoare a Republicii Moldova.

CAPITOLUL V – RĂSPUNDEREA PĂRȚILOR

ART.20

Răspunderea părților

- 20.1. Părțile din contract răspund, fiecare pentru greșelile proprii, precum și pentru cele ale reprezentanților lor legali și ale persoanelor fizice și juridice pe care le utilizează pentru îndeplinirea obligațiilor ce le revin.

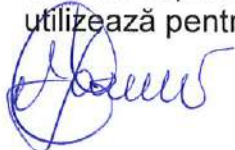

- 20.2. Dacă în legătură cu executarea lucrărilor de construcții se produce o daună unui terț, părțile contractante răspund solidar, conform prevederilor legale. Pentru stabilirea între părți a cuantumului răspunderii pentru dauna provocată se va ține seama de gradul de vinovăție a fiecărui partener în producerea acesteia, dacă în clauzele contractuale nu s-a prevăzut altfel. Dacă prejudiciul cauzat terței persoane este urmare a unei măsuri dispuse de beneficiar în forma în care a fost aplicată, atunci acesta poartă singur răspunderea numai dacă Antreprenorul general l-a înștiințat în prealabil de pericolul legat de executarea dispoziției.
- 20.3. Antreprenorul general este obligat, conform prevederilor legale, la plata daunelor pentru încălcarea sau deteriorarea drumurilor de acces sau a rețelelor de utilități, a terenurilor limitrofe prin depozitarea de pământ, materiale sau alte obiecte, precum și ca urmare a unor îngrădiri sau limitări din proprie vină în cazul încălcării actelor de proiect.
- 20.4. În cazul în care Autoritatea Contractantă are dubii cu privire la modul de execuție a lucrării, la modul de asigurare împotriva accidentelor, la calitatea materialelor sau părților de construcție, utilaje tehnologice etc., livrate de Antreprenorul general, precum și cu privire la lucrările executate de alți agenți economici, atunci el trebuie să-i comunice obiecțiile, în scris, Antreprenorului general, imediat și pe cât posibil, înainte de începerea lucrărilor. Autoritatea Contractantă rămâne răspunzător pentru informațiile, dispozițiile și livrările sale.
- 20.5. Antreprenorul general trebuie să asigure dotările pe care le are la dispoziție împotriva degradării și furturilor pînă la predarea lucrărilor către Beneficiar. El trebuie să ia măsuri de protecție contra degradării lucrării datorită acțiunilor atmosferice și a apei și să îndepărteze zăpada și gheața.
- 20.6. Dacă nerespectarea de către Antreprenorul general a prevederilor oricărui regulament sau hotărâri ale autorităților administrației publice locale sau ale altor organe locale, legal constituite, și care au caracter obligatoriu la executarea lucrărilor, provoacă pagube pentru Beneficiar, acesta va fi despăgubit de Antreprenorul general în mărimea sumei prejudiciului. Beneficiarul este obligat să pună la dispoziția și să informeze Antreprenorul general cu toate restricțiile prevăzute pentru efectuarea lucrărilor pe acest teritoriu.
- 20.7. Dacă motivele constrângerii sau ale întreruperii sunt imputabile uneia dintre părțile contractante, atunci cealaltă parte poate emite pretenții privind despăgubirea pentru daunele intervenite și care pot fi dovedite.
- 20.8. În caz de întârziere nejustificată, antreprenorul va plăti Autorității Contractante penalități în cuantum de 0,1% din valoarea contractului pentru fiecare zi de întârziere, dar nu mai mult de 10% din valoarea totală a contractului.
- 20.9. Autoritatea Contractantă nu va fi responsabilă pentru nici un fel de daune – interese, compensații plătibile conform prevederilor legale, în privința sau ca urmare a unui accident sau prejudiciu adus unui muncitor sau altei persoane angajate de Antreprenorul general, cu excepția unui accident sau prejudiciu rezultând din vina Autorității Contractante sau a Beneficiarului.

CAPITOLUL VI – MODIFICAREA CONTRACTULUI. REZILIEREA CONTRACTULUI. LITIGII

ART.21

Aprobarea și Modificarea contractului

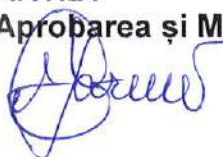

21.1. Aprobarea și modificare clauzelor prezentului contract și a acordurilor adiționale nu se poate face decât prin acordul scris al părților, cu coordonarea prealabilă și aprobarea finanțatorului.

ART.22

Rezilierea contractului

22.1. Antreprenorul general poate cere rezilierea contractului, dacă :

- a) Beneficiarul și/sau Autoritatea Contractantă nu-și îndeplinește o obligație care este în sarcina sa și prin aceasta pune pe Antreprenorul general în situația de a nu putea executa lucrarea;
- b) Autoritatea Contractantă nu onorează o plată scadentă mai mult de 3 luni;
- c) Autoritatea Contractantă notifică Antreprenorul general că din motive neprevăzute și datorită unor conjuncturi economice îi este imposibil să continue îndeplinirea obligațiilor contractuale.

22.2. Autoritatea Contractantă cât și Beneficiarul poate cere rezilierea contractului, dacă:

- a) Antreprenorul general a fost declarat falit, intră în lichidare în vederea fuzionării sau are o ipotecă pe capital;
- b) Antreprenorul general a abandonat contractul;
- c) Antreprenorul general nu începe lucrările fără să aibă un motiv justificat sau nu reia lucrările suspendate, în termen rezonabil de la primirea dispoziției scrise de reîncepere a lucrărilor;
- d) Antreprenorul general nu a îndepărtat materialele necorespunzătoare de pe șantier sau nu a refăcut o lucrare în termenul stabilit prin prezentul contract.

22.3. Cererea de reziliere a contractului pentru motivele menționate din prezentul articol se va comunica în scris părții contractante cu cel puțin 15 zile lucrătoare anterior dății solicitate de reziliere.

22.4. Beneficiarul, de comun acord cu Autoritatea Contractantă, în caz de reziliere a contractului, va convoca comisia de recepție care va efectua recepția cantitativă și calitativa a lucrărilor executate.

22.5. În cazul rezilierii contractului, Autoritatea Contractantă și Beneficiarul, de comun acord cu Antreprenorul va întocmi situația lucrărilor efectiv executate, inventarul materialelor, utilajelor și lucrărilor provizorii, după care se vor stabili sumele care urmează să le plătească în conformitate cu prevederile contractului, precum și daunele pe care trebuie să le suporte Antreprenorul general, dacă rezilierea a avut loc din vina Antreprenorul general.

22.6. După rezilierea contractului, Autoritatea Contractantă poate continua execuția lucrărilor cu respectarea prevederilor legale.

22.7. Beneficiarul sau Autoritatea Contractantă va convoca comisia de recepție care va efectua recepția cantitativă și calitativă a lucrărilor executate în termen de maximum 15 zile de la data notificării cu privire la rezilierea contractului.

ART.23

Litigiile

23.1. În cazul litigiilor privind calitatea și proprietățile materialelor de construcție, procedurile de verificare, corectitudinea efectuării probelor, a utilajelor de construcție folosite, fiecare parte poate, după o înștiințare prealabilă a celeilalte părți, să ceară efectuarea unor cercetări de către o instituție publică de cercetare. Costurile cercetărilor efectuate se suportă de partea a cărei culpă a fost dovedită.



23.2. Litigiile privind executarea contractului, interpretarea clauzelor acestuia, încetarea și / sau rezilierea contractului sunt de competența instanțelor judecătorești conform legislației Republicii Moldova.

23.3. Indiferent de natura litigiului, anterior deducerii spre soluționare către instanța de judecată, părțile vor negocia conflictul.

CLAUZE FINALE

Prezentul Contract intră în vigoare de la data semnării acestuia de către ultima parte și este valabil până la expirarea perioadei de garanție de bună execuție.

Prezentul Contract este întocmit în patru exemplare, toate având valoare juridică, câte un exemplar pentru Contractant, Autoritatea Contractantă, Beneficiar, Co-finanțator și

Agenția
de Cooperare Internațională a Germaniei (GIZ) Moldova.

AUTORITATEA CONTRACTANTĂ:

Semnat și stampilat de **Viorel JARDAN**,
Director ADR Centru

Data: "04" "11" 2020

Consiliul raional Ungheni

Semnat și stampilat de **Ghenadi MITRIUC**,
Președinte Consiliul raional Ungheni

Data: "12" "11" 2020

CONTRACTANT:

Semnat și stampilat de **Denis ȚURCAN**,
Director Valdcongrup S.R.L. (liderul
Asociației)

Data: "04" "11" 2020



Sumarul general a prețurilor pentru lucrări

Nr.	Descrierea lucrărilor	Costul total al lucrărilor de construcție	Contribuția	
			UE prin intermediul ADR Centru	Consiliul raional Ungheni
1.	Lucrări pentru „Sporirea eficienței energetice a clădirii Liceului Teoretic „Mihai Eminescu” din m. Ungheni	47.566.651,00	46,340,203,00	1,226,448.00
	TOTAL:	47.566.651,00	46,340,203,00	1,226,448.00

AUTORITATEA CONTRACTANTĂ:
Semnat și stampilat de **Viorel JARDAN**,
Director ADR Centru



Data: " " 2020

CONTRACTANT:
Semnat și stampilat de **Denis TURCANU**,
Director Valdongrup S.R.L. (liderul Asociației)



Data: "04" "11" 2020

Consiliul raional Ungheni
Semnat și stampilat de **Ghenadi MITRIUC**,
Președinte Consiliul raional Ungheni

Data: "12" "11" 2020





A C H I Z I Ţ I I P U B L I C E

ACORD ADIŢIONAL Nr.3/CEE/001/2 la contractul Nr.3/CEE/001/1 din "04" noiembrie 2020

Prezentul acord adițional, este încheiat între:

Agencia de Dezvoltare Regională Centru, adresa: MD-6801, or. Ialoveni, str. Alexandru cel Bun, 33, în calitate de **Autoritate Contractantă** (denumită în continuare "Autoritate Contractantă");

Consiliul raional Ungheni, adresa: MD-3600, m. Ungheni, str. Națională, 11 în calitate de **Beneficiar**, pe de-o parte,

Asocierea SC Valdcongrup SRL & SC Aria-Grup SRL & SC Uralis SRL adresa: m. Chișinău, str. Uzinelor, 171/2 în calitate de **Contractant / Antreprenor**, (denumit în continuare "Contractantul") pe de altă parte

Toți denumiți în continuare **Părți**, au încheiat prezentul Acord ca urmare a deciziei grupului de lucru pentru achiziții al ADR Centru, procesul-verbal Nr. CEE/001/5 din 02.02.2021.

Orice modificare aplicată prin prezentul acord este obligatorie pentru fiecare parte din Contract, celelalte prevederi sunt nemodificate rămânând obligatorii în continuare.

Prin prezentul acord, în Contractul Nr.3/CEE/001/1 din 04 noiembrie 2020 achiziționarea și contractarea lucrărilor pentru implementarea proiectului „Sporirea eficienței energetice a clădirii Liceului Teoretic „Mihai Eminescu” din m. Ungheni”, se aplică următoarele modificări:

1. Se operează modificări în contractul de antrepriză nr. 3/CEE/001/1 din 04.11.2020 achiziționarea și contractarea lucrărilor pentru implementarea proiectului „Sporirea eficienței energetice a clădirii Liceului Teoretic „Mihai Eminescu” din mun. Ungheni”, după cum urmează:
 - 1.1. La p.7.1. sintagma "47.566.651,00 (Patruzeci și șapte milioane cinci sute șazeci și șase mii șase sute cincizeci și unu lei, 00 bani)" se substituie cu sintagma "47,807,281,00 (Patruzeci și șapte milioane opt sute șapte mii două sute optzeci și unu lei, 00 bani).
 - 1.2. În anexă nr.1 la contract sumele "47.566.651,00" și "46,340,203,00" se substitutează respectiv cu sumele "47,807,281,00" și "46,580,833,00".

Prezentul Acord Adițional este întocmit în 3 (trei) exemplare, toate având valoare juridică, câte un exemplar pentru **Prestator, Autoritatea Contractantă, Beneficiar** și intră în vigoare la data semnării lui.

“AUTORITATE CONTRACTANTĂ”:

Agencia de Dezvoltare Regională Centru

Viorel JARDAN
Director

Data: 08 februarie 2021

BENEFICIAR

Consiliul raional Ungheni

Ghenadie MITRIUC
Președinte

Data: 08 februarie 2021

“PRESTATOR”:

Valdcongrup S.R.L. (liderul Asociației)

Denis ȚURCANU
Director

Data: 08 februarie 2021





ACHIZIȚII PUBLICE

ACORD ADIȚIONAL Nr.3/CEE/001/2 la contractul Nr.3/CEE/001/1 din "04" noiembrie 2020

Prezentul acord adițional, este încheiat între:

Agencia de Dezvoltare Regională Centru, adresa: MD-6801, or. Ialoveni, str. Alexandru cel Bun, 33, în calitate de **Autoritate Contractantă** (denumită în continuare "Autoritate Contractantă");

Consiliul raional Ungheni, adresa: MD-3600, m. Ungheni, str. Națională, 11 în calitate de **Beneficiar**, pe de-o parte,

Asocierea SC Valdcongrup SRL & SC Aria-Grup SRL & SC Uralis SRL adresa: m. Chișinău, str. Uzinelor, 171/2 în calitate de **Contractant / Antreprenor**, (denumit în continuare "Contractantul") pe de altă parte

Toți denumiți în continuare **Părți**, au încheiat prezentul Acord ca urmare a deciziei grupului de lucru pentru achiziții al ADR Centru, procesul-verbal Nr. CEE/001/5 din 02.02.2021.

Orice modificare aplicată prin prezentul acord este obligatorie pentru fiecare parte din Contract, celelalte prevederi sunt nemodificate rămânând obligatorii în continuare.

Prin prezentul acord, în Contractul Nr.3/CEE/001/1 din 04 noiembrie 2020 achiziționarea și contractarea lucrărilor pentru implementarea proiectului „Sporirea eficienței energetice a clădirii Liceului Teoretic „Mihai Eminescu” din m. Ungheni”, se aplică următoarele modificări:

1. Se operează modificări în contractul de antrepriză nr. 3/CEE/001/1 din 04.11.2020 achiziționarea și contractarea lucrărilor pentru implementarea proiectului „Sporirea eficienței energetice a clădirii Liceului Teoretic „Mihai Eminescu” din mun. Ungheni”, după cum urmează:
 - 1.1. La p.7.1. sintagma "47.566.651,00 (Patruzeci și șapte milioane cinci sute șaiszeci și șase mii șase sute cincizeci și unu lei, 00 bani)" se substituie cu sintagma "47,807,281,00 (Patruzeci și șapte milioane opt sute șapte mii două sute optzeci și unu lei, 00 bani).
 - 1.2. În anexă nr.1 la contract sumele "47.566.651,00" și "46,340,203,00" se substituie respectiv cu sumele "47,807,281,00" și "46,580,833,00".



A C H I Z I Ţ I I P U B L I C E

ACORD ADIŢIONAL Nr.3/CEE/001/10 la contractul Nr.3/CEE/001/1 din "04" noiembrie 2020

Prezentul acord adițional, este încheiat între:

Agencia de Dezvoltare Regională Centru, adresa: MD-6801, or. Ialoveni, str. Alexandru cel Bun, 33, în calitate de **Autoritate Contractantă** (denumită în continuare "Autoritate Contractantă");

Consiliul raional Ungheni, adresa: MD-3600, m. Ungheni, str. Națională, 11 în calitate de **Beneficiar**, pe de-o parte,

Asocierea SC Valdcongrup SRL & SC Aria-Grup SRL & SC Uralis SRL adresa: m. Chișinău, str. Uzinelor, 171/2 în calitate de **Contractant / Antreprenor**, (denumit în continuare "Contractantul") pe de altă parte.

Toți denumiți în continuare **Părți**, au încheiat prezentul Acord ca urmare a deciziei grupului de lucru pentru achiziții al ADR Centru, procesul-verbal Nr. CEE/001/10 din 28.10.2022.

Orice modificare aplicată prin prezentul acord este obligatorie pentru fiecare parte din Contract, celelalte prevederi sunt nemodificate rămânând obligatorii în continuare.

Prin prezentul acord, în Contractul Nr.3/CEE/001/1 din 04 noiembrie 2020 achiziționarea și contractarea lucrărilor pentru implementarea proiectului „Sporirea eficienței energetice a clădirii Liceului Teoretic „Mihai Eminescu” din m. Ungheni”, se aplică următoarele modificări:

- 1.1. Se exclud lucrări în sumă de **1 456 214.00 lei**.
- 1.2. Se includ lucrări în sumă de **3 567 818.00 lei**.
- 1.3. La p.7.1. sintagma **59 008 451.66** (Cincizeci și nouă milioane opt mii patru sute optzeci cincizeci și unu lei, 66 bani)” se substituie cu sintagma **61 119 965.66** (Șaizeci și unu milioane, una sută nouăsprezece mii nouă sute șaizeci și cinci lei, 00 bani)”.
- 1.4. În anexă nr.1 la contract sumele **59 008 451.66**, **56 982 095.00** se substituie respectiv cu sumele **61 119 965.66**, **56 982 005.00**”.

Prezentul Acord Adițional este întocmit în 3 (trei) exemplare, toate având valoare juridică, câte un exemplar pentru **Prestator, Autoritatea Contractantă, Beneficiar** și intră în vigoare la data semnării lui.

“AUTORITATE CONTRACTANTĂ”:

Agencia de Dezvoltare Regională Centru

Pavel TROFIN
Director

Data: _____ 2022

BENEFICIAR

Consiliul raional Ungheni

Ghenadie MITRIUC
Președinte

Data: _____ 2022

“PRESTATOR”:

Valdcongrup S.R.L. (liderul Asociației)

Denis TURCAN
Director

Data: _____ 2022





ACHIZIȚII PUBLICE

ACORD ADIȚIONAL Nr.3/CEE/001/7 la contractul Nr.3/CEE/001/1 din "04" noiembrie 2020

Prezentul acord adițional, este încheiat între:

Agencia de Dezvoltare Regională Centru, adresa: MD-6801, or. Ialoveni, str. Alexandru cel Bun, 33, în calitate de **Autoritate Contractantă** (denumită în continuare "Autoritate Contractantă");

Consiliul raional Ungheni, adresa: MD-3600, m. Ungheni, str. Națională, 11 în calitate de **Beneficiar**, pe de-o parte,

Asocierea SC Valdcongrup SRL & SC Aria-Grup SRL & SC Uralis SRL adresa: m. Chișinău, str. Uzinelor, 171/2 în calitate de **Contractant / Antreprenor**, (denumit în continuare "Contractantul") pe de altă parte.

Toți denumiți în continuare **Părți**, au încheiat prezentul Acord ca urmare a deciziei grupului de lucru pentru achiziții al ADR Centru, procesul-verbal Nr. CEE/001/6 din 13.12.2021.

Orice modificare aplicată prin prezentul acord este obligatorie pentru fiecare parte din Contract, celelalte prevederi sunt nemodificate rămânând obligatorii în continuare.

Prin prezentul acord, în Contractul Nr.3/CEE/001/1 din 04 noiembrie 2020 achiziționarea și contractarea lucrărilor pentru implementarea proiectului „Sporirea eficienței energetice a clădirii Liceului Teoretic „Mihai Eminescu” din m. Ungheni”, se aplică următoarele modificări:

1. Se operează modificări în contractul de antrepriză nr. 3/CEE/001/1 din 04.11.2020 achiziționarea și contractarea lucrărilor pentru implementarea proiectului „Sporirea eficienței energetice a clădirii Liceului Teoretic „Mihai Eminescu” din mun. Ungheni”, după cum urmează:
1.1. La p.6.1. sintagma "(12) luni calendaristice" se substituie cu sintagma "până la 30 aprilie 2022".

Prezentul Acord Adițional este întocmit în 3 (trei) exemplare, toate având valoare juridică, câte un exemplar pentru Prestator, Autoritatea Contractantă, Beneficiar și intră în vigoare la data semnării lui.

"AUTORITATE CONTRACTANTĂ":

Agencia de Dezvoltare Regională Centru

Pavel TROFIN
Director

Data: 14 decembrie 2021

BENEFICIAR

Consiliul raional Ungheni

Ghenadie MITRIUC
Președinte

Data: 14 decembrie 2021

"PRESTATOR":

Valdcongrup S.R.L. în interesul Asocierii

Denis ȚURCANU
Director

Data: 14 decembrie 2021



Copia corespunde





ACHIZIȚII PUBLICE

ACORD ADIȚIONAL Nr.3/CEE/001/8 la contractul Nr.3/CEE/001/1 din "04" noiembrie 2020

Prezentul acord adițional, este încheiat între:

Agencia de Dezvoltare Regională Centru, adresa: MD-6801, or. Ialoveni, str. Alexandru cel Bun, 33, în calitate de **Autoritate Contractantă** (denumită în continuare "Autoritate Contractantă");

Consiliul raional Ungheni, adresa: MD-3600, m. Ungheni, str. Națională, 11 în calitate de **Beneficiar**, pe de-o parte,

Asocierea SC Valdcongrup SRL & SC Aria-Grup SRL & SC Uralis SRL adresa: m. Chișinău, str. Uzinelor, 171/2 în calitate de **Contractant / Antreprenor**, (denumit în continuare "Contractantul") pe de altă parte.

Toți denumiți în continuare **Părți**, au încheiat prezentul Acord ca urmare a deciziei grupului de lucru pentru achiziții al ADR Centru, procesul-verbal Nr. CEE/001/7 din 05.05.2022.

Orice modificare aplicată prin prezentul acord este obligatorie pentru fiecare parte din Contract, celelalte prevederi sunt neschimbate rămânând obligatorii în continuare.

Prin prezentul acord, în Contractul Nr.3/CEE/001/1 din 04 noiembrie 2020 achiziționarea și contractarea lucrărilor pentru implementarea proiectului „Sporirea eficienței energetice a clădirii Liceului Teoretic „Mihai Eminescu” din m. Ungheni”, se aplică următoarele modificări:

- 1.1. Se exclud lucrări în sumă de **2,473,025.00 lei**.
- 1.2. Se includ lucrări în sumă de **13,674,195.66 lei**.
- 1.3. La p.7.1. sintagma "**47,807,281,00** (Patruzeci și șapte milioane opt sute șapte mii două sute optzeci și unu lei, 00 bani)" se substituie cu sintagma. "**59,008,451.66** (Cincizeci și nouă milioane opt mii patru sute optzeci cincizeci și unu lei, 66 bani)"
- 1.4. În anexă nr.1 la contract sumele "**47,807,281.00**", "**46,580,833.00**" și "**1,226,448.00**" se substituie respectiv cu sumele "**59,008,451.66**", "**56,982,095.00**" și "**2,026,356.66**".

2. La p.6.1. sintagma "**până la 30 aprilie 2022**" se substituie cu sintagma "**până la 31 august 2022**".
Prezentul Acord Adițional este întocmit în 3 (trei) exemplare, toate având valoare juridică, câte un exemplar pentru **Prestator, Autoritatea Contractantă, Beneficiar** și intră în vigoare la data semnării lui.

“AUTORITATE CONTRACTANTĂ”:

Agencia de Dezvoltare Regională Centru

Pavel TROFIN
Director

Data: _____ 2022

“PRESTATOR”:

Valdcongrup S.R.L. (liderul Asociației)

Denis ȚURCANU
Director

Data: _____ 2022

BENEFICIAR

Consiliul raional Ungheni

Ghenadie MITRIUC
Președinte

Data: _____ 2022





ACHIZIȚII PUBLICE

ACORD ADIȚIONAL Nr.3/CEE/001/9 la contractul Nr.3/CEE/001/1 din "04" noiembrie 2020

Prezentul acord adițional, este încheiat între:

Agencia de Dezvoltare Regională Centru, adresa: MD-6801, or. Ialoveni, str. Alexandru cel Bun, 33, în calitate de **Autoritate Contractantă** (denumită în continuare "Autoritate Contractantă");

Consiliul raional Ungheni, adresa: MD-3600, m. Ungheni, str. Națională, 11 în calitate de **Beneficiar**, pe de-o parte,

Asocierea SC Valdcongrup SRL & SC Aria-Grup SRL & SC Uralis SRL adresa: m. Chișinău, str. Uzinelor, 171/2 în calitate de **Contractant / Antreprenor**, (denumit în continuare "Contractantul") pe de altă parte.

Toți denumiți în continuare **Părți**, au încheiat prezentul Acord ca urmare a deciziei grupului de lucru pentru achiziții al ADR Centru, procesul-verbal Nr. CEE/001/9 din 23.09.2022.

Orice modificare aplicată prin prezentul acord este obligatorie pentru fiecare parte din Contract, celelalte prevederi sunt nemodificate rămânând obligatorii în continuare.

Prin prezentul acord, în Contractul Nr.3/CEE/001/1 din 04 noiembrie 2020 achiziționarea și contractarea lucrărilor pentru implementarea proiectului „Sporirea eficienței energetice a clădirii Liceului Teoretic „Mihai Eminescu” din m. Ungheni”, se aplică următoarele modificări:

1.1. La p.6.1. sintagma "până la 31 august 2022" se substituie cu sintagma "până la 17 octombrie 2022".

Prezentul Acord Adițional este întocmit în 3 (trei) exemplare, toate având valoare juridică, câte un exemplar pentru **Prestator, Autoritatea Contractantă, Beneficiar** și intră în vigoare la data semnării lui.

"AUTORITATE CONTRACTANTĂ":

Agencia de Dezvoltare Regională Centru

Pavel TROFIN
Director

Data: ___ septembrie 2022

BENEFICIAR

Consiliul raional Ungheni

Ghenadie MITRIUC
Președinte

Data: ___ septembrie 2022

"PRESTATOR":

Valdcongrup S.R.L. (liderul Asocierii)

Denis ȚURCAN
Director

Data: ___ septembrie 2022





ACHIZIȚII PUBLICE

ACORD ADIȚIONAL Nr.3/CEE/001/11 la contractul Nr.3/CEE/001/1 din "04" noiembrie 2020

Prezentul acord adițional, este încheiat între:

Agencia de Dezvoltare Regională Centru, adresa: MD-6801, or. Ialoveni, str. Alexandru cel Bun, 33, în calitate de **Autoritate Contractantă** (denumită în continuare "Autoritate Contractantă");

Consiliul raional Ungheni, adresa: MD-3600, m. Ungheni, str. Națională, 11 în calitate de **Beneficiar**, pe de-o parte,

Asocierea SC Valdcongrup SRL & SC Aria-Grup SRL & SC Uralis SRL adresa: m. Chișinău, str. Uzinelor, 171/2 în calitate de **Contractant / Antreprenor**, (denumit în continuare "Contractantul") pe de altă parte.

Toți denumiți în continuare **Părți**, au încheiat prezentul Acord ca urmare a deciziei grupului de lucru pentru achiziții al ADR Centru, procesul-verbal Nr. CEE/001/11 din 06.12.2022.

Orice modificare aplicată prin prezentul acord este obligatorie pentru fiecare parte din Contract, celelalte prevederi sunt nemodificate rămânând obligatorii în continuare.

Prin prezentul acord, în Contractul Nr.3/CEE/001/1 din 04 noiembrie 2020 achiziționarea și contractarea lucrărilor pentru implementarea proiectului „Sporirea eficienței energetice a clădirii Liceului Teoretic „Mihai Eminescu” din m. Ungheni”, se aplică următoarele modificări:

- 1.1. La p.17.1. sintagma "recepția finală a lucrărilor" se substituie cu sintagma "recepția la terminarea lucrărilor".
- 1.2. La p. 17.7. sintagmele "recepției finale de lucrări", "cont bancar escrow" și "ADR Centru" se substituie respectiv cu sintagmele "recepției la terminarea lucrărilor", "cont bancar de garanție" și "Beneficiar".
- 1.3. La p.17.8, sintagma "Autoritatea Contractantă" se substituie cu sintagma "Beneficiar", iar sintagma "contul escrow" se substituie cu sintagma "cont bancar de garanție".

Prezentul Acord Adițional este întocmit în 3 (trei) exemplare, toate având valoare juridică, câte un exemplar pentru **Prestator, Autoritatea Contractantă, Beneficiar** și intră în vigoare la data semnării lui.

"AUTORITATE CONTRACTANTĂ":

Agencia de Dezvoltare Regională Centru

Pavel TROFIN
Director

Data: 06 decembrie 2022

BENEFICIAR

Consiliul raional Ungheni

Ghenadii MITRIUC
Președinte

Data: 06 decembrie 2022

"PRESTATOR":

Valdcongrup S.R.L. (liderul Asociației)

Denis ȚURCAN
Director

Data: 06 decembrie 2022



**PROCES-VERBAL
DE RECEPȚIE LA TERMINAREA LUCRĂRILOR**

Nr. 04/11 din 04 noiembrie 2022

în cadrul proiectului investițional: „**Sporirea eficienței energetice a clădirii Liceului Teoretic «Mihai Eminescu» din or. Ungheni** ” str. Națională nr. 1 finanțat de Uniunea Europeană prin intermediul GIZ Moldova, executat în baza contractului de antrepriză nr.3/CEE/001/1 din 04 noiembrie 2020, semnat între **Agencia de Dezvoltare Regională Centru, Consiliul Raional Ungheni și SRL „Valdcongrup” (lider de asociere) asociați: „Aria-Grup” SRL, „Uralis” SRL**

1. Lucrările au fost executate în baza autorizației de construire nr. 69 din 07.12.2020, eliberată de Primăria municipiului Ungheni.

2. **Comisia de recepție și-a desfășurat activitatea în intervalul de la:**
„04” noiembrie 2022 până la „ _____” noiembrie 2022, formată conform ordinului nr. 20 din 20 octombrie 2022 fiind compusă din următorii membri:

Președintele Comisiei:

Ghenadi MITRIUC - Președintele raionului Ungheni

Secretarul Comisiei:

Mihail ZUMBREAN - Responsabil tehnic al obiectivului

Membrii Comisiei:

Vasile LUPU - vice-președintele raionului Ungheni

Petru LANGA - director al LT „Mihai Eminescu”

Pavel TROFIN - director al ADR Centru

Oleg SECRIERU - șef secție MIP, al ADR Centru

Eugeniu SECRIERU - specialist MIP, al ADR Centru

Eugen PELIVAN - consultant GIZ

Gheorghe PANCU - manager Local de Proiect

3. Au mai participat la recepție ca invitați:

Adrian STRANZENBACH - reprezentantul Departamentului de Construcție GIZ;

Denis ȚURCAN - director lider de asociere „Valdcongrup” SRL

Sergiu GLINCA - reprezentant asociați „Aria-Grup” SRL

Iurie CONDREA - Reprezentanți SRL „BIM-Tech Solution”

Reprezentanți ai serviciilor specializate:

4. Constatările comisiei de recepție:

1) din documentația scrisă și desenată, care trebuia prezentată, au lipsit sau sînt incomplete piesele cuprinse în lista-anexă nr.1;

2) lucrările cuprinse în lista-anexă nr. 2 nu au fost executate;

3) în lucrările, cuprinse în lista-anexă nr.3, nu s-au respectat prevederile proiectului.

5. Comisia de recepție, în urma constatărilor făcute, propune:

Obiectul: „Sporirea eficienței energetice a clădirii Liceului Teoretic «Mihai Eminescu» din or. Ungheni” să fie recepționat la terminarea lucrărilor.

6. Comisia de recepție motivează propunerea făcută prin:

Obiectul corespunde cerințelor NCM, documentației de proiect și legislației în vigoare.

7. Comisia de recepție recomandă următoarele:

De a recepționa obiectul: „Sporirea eficienței energetice a clădirii Liceului Teoretic «Mihai Eminescu» din or. Ungheni”

7.1. Descrierea obiectului recomandat spre recepție:

Obiectul cu numărul cadastral al parcelei: 92011060041, adresa poștală or. Ungheni, str. Națională nr.1, compus din următoarele construcții: 1 teren și 5 construcții existente:

Indicatorii realizați:

Clădire renovată și eficientizată energetic ca realizare măsurilor investiționale:

- s-a termoizolat anvelopa clădirii
- s-a asigurat clădirea cu energie regenerabilă prin instalarea a panourilor fotovoltaice
- s-a iluminat clădirea pe exterior și terenul aferent cu corpuri de iluminat de tip LED
- s-a asigurat încăperile cu sistem de ventilare cu recuperare și antiincendiu
- s-a asigurat clădirea cu inventar sanitar
- s-a construit calea de acces pentru persoanele cu dizabilități
- s-a modernizat și dotat bucătăria cu echipament tehnic

Sumă totală a lucrărilor recepționate este de 61.119.965,66 lei cu TVA la cota zero.

8. Prezentul proces-verbal conținând 2 file și 3 anexe numerotate, cu un total de 5 file, și a fost încheiat astăzi: „ 04” noiembrie 2022, în 9 exemplare.

Președintele comisiei:

Ghenadi MITRIUC

Secretar al comisiei:

Mihail ZUMBREAN

Membrii comisiei:

Vasile LUPU

Petru LANGA

Pavel TROFIN

Oleg SECRIERU

Eugeniu SECRIERU

Eugen PELIVAN

Gheorghe PANCU

9. Concluzia Agenției pentru Supraveghere Tehnică:

(numele, prenumele, funcția)

(semnătura)

L.Ș.

„ ” 2022

TRANSMISĂ:

Antreprenor:

04 noiembrie 2022

Denis IUBCAN
Director SRI „Valdcongrup”



PRIMITĂ:

Autoritate Contractantă:

04 noiembrie 2022

Pavel TROFIN
Director ADR Centru
L.Ș.

PRIMITĂ:

BENEFICIARUL:
Ghenadi MITRIUC

Președintele Raionului Ungheni

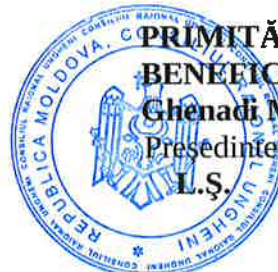

Lista pieselor din documentația scrisă și desenate a obiectului care sunt lipsă sau incomplete.

A large section of the document consisting of horizontal lines, which has been completely crossed out with a large blue handwritten 'X'.

Autoritatea Contractantă / Beneficiar:

Pavel TROEIN

Director ADR Centru

Ghenadi MITRIUC

Președintele Raionului Ungheni

Mihail ZUMBREAN

Responsabil tehnic



Lista lucrărilor cuprinse în Documentația Tehnică la care nu s-a respectat prevederile proiectului

- La momentul demarării comisiei de recepție la terminarea lucrărilor nu au fost prezente următoarele avize:
 - Centrului Național de Sănătate Publică
 - Inspectoratul general pentru situații de urgență, (serviciul pompieri)
- E necesar de instalat suporturile dielectrice sub fișiiile metalice ale sistemii de protecție împotriva fulgerului pe acoperișul blocurilor de studii.
- De prezentat raportul investigațiilor de laborator pe sistemele de protecție, ale sistemelor electrice interioare.
- De montat inscripțiile corespunzătoare în tablourile electrice – (stichere, scheme...)
- De pus în funcțiune sistemele de ventilare, inclusiv recuperatoarele de căldură cu prezentarea pașapoartelor sistemelor de ventilare.
- De efectuat punerea în funcțiune în complex a utilajului (bucătărie, ventilație, sisteme fotovoltaice, punctul termic individual, paza, semnalizarea antiincendiu, curenți slabi), inclusiv întocmirea proceselor verbale de predare/primire și instruirea personalului.
- **Bloc A:**
 - De instalat capac cu aerisire la coloanele de canalizare de lângă casa scării (ieșirea pe acoperiș)
 - De ermetizat locul intrării cablului electric de la panourile fotovoltaice prin peretele la casa scării.
- **Bloc B:**
 - De eliminat pragul ușii de acces în blocul sanitar pentru persoanele cu dizabilități.
- **Bloc C: bucătărie**
 - Cablurile de la pardosea ce duc spre utilajul tehnologic, este necesar de instalat în tub gofrat metalic.
 - La robinetele nefuncționale din cantină de instalat dopuri și de scos mînerile de deschidere/închidere.
 - Cablurile electrice montate de asupra ușilor unde sunt instalate elementele de captare a insectelor, este necesar de instalat în tub gofrat metalic.
 - De strămutat lampa UV de asupra ușii.
- **Bloc D, E:**
 - De vopsit copertinele și scara de evacuare în caz de incendiu.
 - De fixat senzorul de temperatură exterioară de sub scara de evacuare, inclusiv de instalat cablul în tub gofrat metalic.

Autoritatea Contractantă / Beneficiar:

Pavel TROFIN

Director ADR Centru

Ghenadi MITRIUC

Președintele Raionului Ungheni

Mihail ZUMBREAN

Responsabil tehnic





AGENȚIA
DE DEZVOLTARE REGIONALĂ CENTRU

REGIONAL
DEVELOPMENT AGENCY CENTRE

Republica Moldova, MD-6801 or. Ialoveni, str. Alexandru cel Bun, 33, Tel/Fax +373 268 22692
E-mail: adrcentru@adrcentru.gov.md



În atenția persoanelor interesate!

Agenția de Dezvoltare Regională Centru este instituție publică necomercială cu autonomie financiară subordonată Ministerului Infrastructurii și Dezvoltării Regionale al Republicii Moldova, care asigură operaționalitatea procesului de implementare și realizare a Strategiei Naționale de Dezvoltare Regională.

Această scrisoare de recomandare vine să confirme faptul că compania "Valdcongrup" S.R.L. a executat lucrări de construcție/montaj în cadrul proiectelor finanțate din surse externe și anume:

- "Sporirea eficienței energetice a Liceului Teoretic "Mihai Eminescu" din or. Ungheni, str. Națională nr.1" - în valoare de 61 119 965,66 lei;
- "Sporirea eficienței energetice a Liceului Teoretic "Holercani", din satul Holercani, raionul Dubăsari" - în valoare de 17 353 537,00 lei.

Luând în considerare că lucrările au fost executate în termenii conveniți cu respectarea documentației de proiect și al caietului de sarcini, recomandăm colaborarea părților interesate cu entitatea "Valdcongrup" S.R.L.

Director

Pavel Trofin



Republica

Moldova

Instituția Publică Liceul Teoretic "Mihai Eminescu"

str. Națională 3, MD-3602 Ungheni, Republica Moldova, tel./fax: (0236) 2-24-86

e-mail: lt.mihaieminesku@gmail.com



Scrisoare de recomandare

Prin prezenta menționăm faptul că în rezultatul colaborării cu compania "Valdcongrup" SRL în anul 2022 a fost realizat cu succes Proiectul "Sporirea eficienței energetice a LT "Mihai Eminescu" din municipiul Ungheni", finanțat de Uniunea Europeană. Cu suportul acestei companii au fost executate lucrări de reparație capitală a acoperișului, au fost termoizolați pereții exteriori, totalmente au fost schimbate rețelele edilitare pe interior și exterior, au fost montate sisteme de ventilare cu recuperare de aer și panouri fotovoltaice, au fost renovate echipamentele și utilajele de bucătărie, au fost efectuate reparații complexe interioare.

Ținând cont de faptul că aceste lucrări au fost executate în timpul anului de studii, compania "Valdcongrup" SRL a dat dovadă de o colaborare reușită, de promptitudine și profesionalism, pentru ce merită toată considerațiunea.

În concluzie, recomandăm compania "Valcongrup" SRL ca partener profesionist și de încredere, apreciem mult calitatea serviciilor prestate, flexibilitatea soluțiilor oferite în organizarea lucrărilor de șantier, ceea ce o diferențiază într-un mod favorabil față de alte companii.

Director



Petru LANGA



IP LT „M. Eminescu”, municipiul Ungheni
Adresă: Str. 111



Diplomă de GRATITUDINE

Se acordă

SC Valdcongrup SRL

în semn de recunoștință pentru aportul adus la
implementarea Proiectului „Sporirea eficienței
energetice a Liceului Teoretic „M. Eminescu”
din municipiul Ungheni”

Cu profund respect, Administrația IP LT „M. Eminescu” mun. Ungheni
Ungheni 09.11.2022



MINISTERUL
INFRASTRUCTURII ȘI
DEZVOLTĂRII REGIONALE

Ministerul Dezvoltării Regionale și Construcțiilor
ADR Centru
AGENCIUL DE COOPERARE REGIONALĂ



DECLARAȚIE

privind lista principalelor lucrări executate în ultimul an de activitate

Nr.	Obiect contract	Denumire/Nume beneficiar/Adresa	Calitatea antreprenorului*	Preț contract/valoare lucrărilor executate	Perioada de execuție a lucrării (luni)	Numărul și data procesului verbal de recepție la terminarea lucrărilor
1	Construcția rețelelor de aprovizionare cu apă potabilă a locuitorilor din s.Temeleuți r-nul Florești	Primăria s.Temeleuți r-nul Florești	contractant unic	7 077 814	6 luni	Nr.01 din 22 martie 2024
2	Construcția rețelelor de aprovizionare cu apă potabilă a locuitorilor din s.Cernița r-nul Florești	Primăria s.Cernița r-nul Florești	contractant unic	6 525 048	6 luni	Nr.01 din 22 martie 2024
3	Construcția rețelelor de aprovizionare cu apă potabilă a locuitorilor din s.Coșernița r-nul Florești	Primăria s.Coșernița r-nul Florești	contractant unic	8 637 081,60	6 luni	Nr.01 din 22 martie 2024
4	Construcția rețelelor de aprovizionare cu apă potabilă a locuitorilor din s.Văscăuți r-nul Florești	Primăria s.Văscăuți r-nul Florești	contractant unic	7 160 494,60	6 luni	Nr.01 din 22 martie 2024
5	Construcția rețelelor de canalizare magistrale și a stației de epurare în s. Ignăței, r-nul Rezina	Primăria s. Ignăței, r-nul Rezina	contractant unic	7 154 238	10 luni	Nr.01 din 13 martie 2024
6	Îmbunătățirea procesului educațional în instituția de educație timpurie Nr.4 ANDRIEȘ	Primăria mun. Hîncești	contractant unic	8 496 360	7 luni	Nr. din 16 iunie 2023
7	Extindereasistemului intern de aprovizionare cu apă potabilă și sistemul de canalizare în sectorul III localizat în s.Cotiujeii Mari, r-nul Șoldănești	Primăria s. Cotiujeii Mari r-nul Șoldănești	contractant unic	6 816 061	12 luni	Nr. 1 din 9 iunie 2023
8	Sanitație pentru Biliceni Vechi	Primăria s. Biliceni Vechi, r-nul Sîngerei	contractant unic	10 022 726	7 luni	Nr.01 din 12 martie 2024
9	Lucrări de construcție a edificiului Substației de Asistență Medicală Urgentă Prespitalicească Orhei din str. Al. Donici, r-nul Orhei	IMSP Centru de Asistență Medicală Urgentă Prespitalicească	contractant unic	33 740 144,39	12 luni	în execuție

*Se precizează calitatea în care a participat la îndeplinirea contractului, care poate fi de: contractant unic sau lider de asociație; contractant asociat; subcontractant.

Semnat:

MSign

(semnătura)

Nume:

ȚURCAN Denis

Funcția în cadrul întreprinderii:

Director

Denumirea întreprinderii:

VALDCONGRUP S.R.L.

MSign

DECLARAȚIE

privind dotările specifice, utilajul și echipamentul necesar pentru îndeplinirea corespunzătoare a contractului

Nr. d/o	Denumirea principalelor utilaje, echipamente, mijloace de transport, baze de producție (ateliere, depozite, spații de cazare) și laboratoare produse de ofertant ca necesare pentru executarea lucrării, rezultate în baza tehnologiilor pe care el urmează să le adopte	Unitatea de măsură (bucăți și seturi)	Asigurate din dotare	Asigurate de la terți sau din alte surse
0	1	2	3	4
BAZE DE PRODUCȚIE				
1	Oficiu	m2	150,00	Proprie
2	Depozite	m2	2.226,90	Proprie
MECANISME				
1	Autobasculanta Mercedes AXOR 18,0 t	buc	1	Proprie
2	Autobasculanta Mercedes AXOR 2528 26,0 t	buc	1	Proprie
3	Autobasculanta Mercedes ATEGO 12,0 t	buc	1	Proprie
4	Automacara Zil ГЯ 133	buc	1	Proprie
5	Basculantă MAN TGL 8.180 7,5 t	buc	1	Proprie
6	Basculantă Iveco Ford 18,0 t	buc	1	Proprie
7	Buldoexcavator CAT 432E 10,7 t	buc	1	Proprie
8	Buldoexcavator CAT 432E 10,7 t	buc	1	Proprie
9	Bus Mercedes Sprinter 213 CDI 2,5 t	buc	1	Proprie
10	Excavator CAT 308E2 CR 8,3 t	buc	1	Proprie
11	Excavator CAT 307C 8,3 t	buc	1	Proprie
12	Excavator CAT 305D 5,1 t	buc	1	Proprie
13	Excavator CAT 307C 8,3 t	buc	1	Proprie
14	Excavator TEREX HR 18 5,0 t	buc	1	Proprie
15	Mercedes Sprinter 311 CDI 2,5 t	buc	1	Proprie
UTILAJE				
15	Aparat de sudură PE cap la cap Ritmo 160 Basic	buc	1	Proprie
16	Aparat de găurit Makita, Bosch	buc	1	Proprie
17	Aparat de sudură PE cap la cap Ritmo 355 Basic	buc	1	Proprie
18	Aparat de sudură PE cap la cap Techodue PT160	buc	1	Proprie
19	Aparat de sudură Basic 315 -vi-2	buc	1	Proprie
20	Aparat de tăiat faianța 600 mm	buc	1	Proprie
21	Aparat de tăiat faianța 750 mm	buc	1	Proprie
22	Aparata de sudura	buc	1	Proprie
23	Aparata de sudura prin electrofuziune	buc	1	Proprie
24	Aparata de sudura Model Control Unit 0.5 HP A / P2005	buc	1	Proprie
25	Ascensoare hidraulice, capacitate de ridicare	buc	1	Proprie
26	Baracă pentru personal	buc	5	Proprie
27	Betoniera 0,33	buc	1	Proprie
28	Ciocan de abataj Hilti TE 6-A36	buc	1	Proprie
29	Ciocan de abataj Stark AG750	buc	1	Proprie
30	Ciocan de abataj Stark RH 1110	buc	2	Proprie
31	Ciocan demolator Bosch	buc	1	Proprie
32	Ciocan rotativ GBH11	buc	1	Proprie
33	Ciocan rotopercurtor Einhell TC-RH 900	buc	1	Proprie
34	Ciocan rotopercurtor Stark RH 1350	buc	1	Proprie
35	Cofraje din metal	m2	500	Proprie
36	Compactor mecanic cu ardere internă 150 kg Lombardini	buc	2	Proprie
37	Compactor mecanic cu ardere internă 150 kg	buc	1	Proprie

38	Compactor mecanic cu ardere internă 150 kg	buc	1	Proprie
39	Compactor manual 250 kg	buc	1	Proprie
40	Compresor	buc	2	Proprie
41	Compresor, 8atm	buc	1	Proprie
42	Container metalic pentru depozitare materiale	buc	1	Proprie
43	Containere pentru gunoi de construcție	buc	2	Proprie
44	Echipe și / sau vehicule temporare de control / control	set	2 set	Proprie
45	Fierăstrău vertical Bosch PST 650	buc	1	Proprie
46	Foarfece - Guillotină	buc	1	Proprie
47	Generator de curent 6.8 kW Farmer FAG 6500	buc	1	Proprie
48	Generator Hagel	buc	1	Proprie
49	Generator DWG 4.2	buc	1	Proprie
50	Generator GT 25-17	buc	1	Proprie
51	Generator SPG6500 5.0 kw petrol	buc	1	Proprie
52	Instalație de foraj PU-20 Lifan	buc	1	Proprie
53	Macara de fereastră	buc	2	Proprie
54	Macara mobilă	buc	2	Proprie
55	Mai mecanic	buc	2	Proprie
56	Mașină de găurire diamantată Cedima C-BMH-160	buc	1	Proprie
57	Mașină de găurit Einhell TC-ID 720E	buc	1	Proprie
58	Mașină de găurit Hitachi DS 18DBSL	buc	1	Proprie
59	Mașină de înșurubat Stark CD 12-2 Li-Ion	buc	1	Proprie
60	Mașină de mestecat Einhel TC-MX 1400-2E	buc	1	Proprie
61	Mașină de tăiat asfalt FUBAG Ranger 450	buc	2	Proprie
62	Mașină de tăiat asfalt GDE30-17	buc	1	Proprie
63	Mașină de tăiat faianță și faianță TR201E	buc	1	Proprie
64	Mașină de tencuit Mondial	buc	1	Proprie
65	Miră de nivelment Bosch GR500	buc	1	Proprie
66	Miră de nivelment Kapro 603-5M	buc	1	Proprie
67	Miră de nivelment PH3-3000C	buc	1	Proprie
68	Motoburghiu STIHL BT130	buc	1	Proprie
69	Motocompresor mobil de aer	buc	1	Proprie
70	Nivelă laser pentru faianță Bosch PLT-2	buc	1	Proprie
71	Nivelmetru 2H-10KJL	buc	1	Proprie
72	Nivelmetru 3H-5JL	buc	1	Proprie
73	Nivelmetru H3-3	buc	1	Proprie
74	Laborator pentru testarea țevilor PEID	buc	1	Proprie
75	Odometru Silverline	buc	1	Proprie
76	Perforator HR 2450	buc	1	Proprie
77	Pichet pentru stingerea incendiilor	buc	1	Proprie
78	Piciorul de compactare	buc	1	Proprie
79	Piciorul de compactare SRV300	buc	1	Proprie
80	Placa vibrantă CF Hd	buc	1	Proprie
81	Polizor unghiular Hitachi G 23SW2	buc	1	Proprie
82	Polizor unghiular Makita, Bosch	buc	1	Proprie
83	Polizor unghiular Stark AG2500	buc	1	Proprie
84	Polizor unghiular Stark AG750	buc	1	Proprie
85	Polizor unghiular Stark AG850R	buc	1	Proprie
86	Pompă electrică	buc	1	Proprie
87	Pompă mobilă pentru ape subterane	buc	1	Proprie
88	Pompă mobilă pentru ape subterane	buc	1	Proprie
89	Pompă mobilă pentru ape subterane	buc	1	Proprie
90	Pompă mobilă pentru ape subterane	buc	1	Proprie
91	Sisteme de susținere cu până de până la 5 m adâncime	m	45	Proprie
92	Schele	m2	2000	Proprie
93	Tăietor de asfalt lamă	buc	1	Proprie
94	Taietoare de faianța electrică 900W	buc	1	Proprie
95	Telemetru Bosch	buc	1	Proprie
96	Teodolit	buc	1	Proprie
97	Tobogan din plastic pentru evacuarea gunoiului L=15 m	buc	1	Proprie
98	Topitor de bitum	buc	1	Proprie
99	Vibrator de adâncime	buc	1	Proprie
100	Vibrator de suprafață	buc	1	Proprie
101	Vibrator universal cu motor cu ardere internă	buc	1	Proprie
102	WC ecologic	buc	1	Proprie

Semnat:

MSign

(semnătura)

Nume:

ȚURCAN Denis

MSign

Funcția în cadrul întreprinderii:

Director

Denumirea întreprinderii:

VALDCONGRUP S.R.L.



S.C. “VALDCONGRUP” S.R.L.

C/f:100960000374

Email:valdcongrup@gmail.com

Tel:0 22 428393; 0 78 664664

Fax:0 22 428062

Adresa:str. Uzinelor 171/2, Chişinău,



**DOCUMENTE CARE ATESTĂ FAPTUL CĂ
„VALDCONGRUP” SRL SE AFLĂ ÎN
POSESIA DOTĂRILOR TEHNICE
NECESARE PENTRU ÎNDEPLINIREA
CONTRACUTULUI**

DOCUMENTE CARE ATESTĂ FAPTUL CĂ „VALDCONGRUP” SRL SE AFLĂ ÎN POSESIA UTILAJULUI

Ca urmare a participării S.C. "Valdcongrup" S.R.L. la procedura de achiziție publică, vă prezentăm spre examinare documente care atestă faptul că utilajul prezentat se află în posesia întreprinderii.

MECANISME

1. Buldoexcavator - CAT 432 E_10,7t_Anul 2011



**Figura 1. Certificat de înmatriculare
CAT432E**



Figura 2. Vedere Nr.1 CAT432E



Figura 3. Vedere Nr.2 CAT432E



Figura 4. Vedere Nr.3 CAT432E

2. Buldoexcavator - CAT 432 E_10,7t_Anul 2008



Figura 5. Certificat de înmatriculare CAT432E

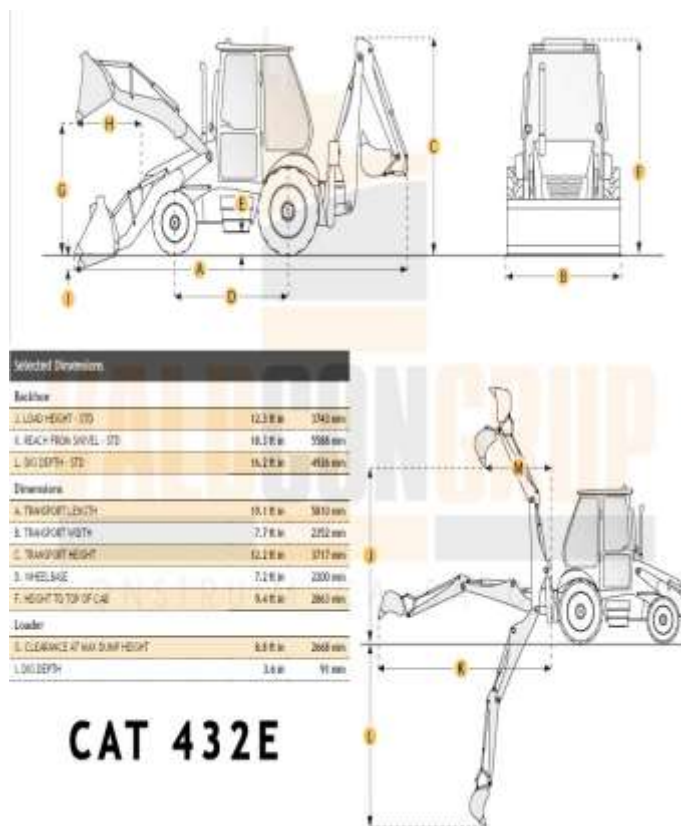

CAT 432E

Figura 6. Caracteristicile tehnice CAT432E



Figura 7. Vedere Nr.1 CAT432E



Figura 8. Vedere Nr.2 CAT432E

3. Excavator – CAT 308E2 CR _8,3t_Anul 2017

Formularul tipizat TV-25

Biroul vamal
Таможня

2070
CHISINAU (P.V.I.)
(data)
31/01/2023

Republica Moldova
Республика Молдова

ADEVERINTĂ
УДОСТОВЕРЕНИЕ Nr. 0768149

pentru mijlocul de transport importat
на импортируемое транспортное средство

Modelul și marca
Вид и марка

Serie nr.
Кузов № **EXCAVATOR CATERPILLAR 308E2 CR**

Posezor
Владелец **CAT0308EPPJK08130**

Domiciliul
Место жительства **"VALDCONGRUP" SRL**

Razart nr.
Паспорт № **MUN. CHISINAU**

1009600000374

Colaboratorul vamal
Сотрудник таможни

Primit
Получено Adrian 1320



Бюро по работе «Таблица», 05, 10 стр. 1. 2007/07/01

Figura 9. Certificat de înmatriculare CAT 308E2 CR



Figura 10. Vedere Nr.2 CAT 308E2 CR



Figura 11. Vedere Nr.3 CAT 308E2

4. Excavator - CAT-305 D_5,1 t_Anul 2010

Formulară tipizată TV-25

Вводный талон
Талонный

Republica Moldova
Республика Молдова

2070
СЕРИИ/НОМЕР 1997.

02/07/2019

ADEVERINȚĂ
УДОСТОВЕРЕНИЕ Nr. 0541116

pentru mijlocul de transport importat
на импортное транспортное средство

Model și serie
Вид и номер

Сложение и
Курс №

EXCAVATOR CAT 305D

Posor
Владельц

CAT0305DJXR00334

Denșia
Место жительства

"VALDCONGRUP" SRL

Rezidenț nr.
Паспорт №

MUN. CHISINAU

1009600000374

Colaboratori
Сотрудники

Ștefan
Ștefan

Ștefan Ștefan



Figura 12. Adeverință CAT-305 D



Figura 13. Vedere Nr.1 CAT-305 D



Figura 14. Vedere Nr.2 CAT-305 D

5. Excavator - CAT 307C_8,3 t_Anul 2008

Formularul tipizat TV-25

Birotă vamală
Таможня

Republica Moldova
Республика Молдова

(data)
19/01/2016

ADEVERINȚĂ
УДОСТОВЕРЕНИЕ Nr. 0429747

pentru mijlocul de transport importat
на импортируемое транспортное средство

Modelul și marca
Вид и марка

Caroserie nr.
Кузов №

EXCAVATOR CAT 307 C

Posesor
Владелец

CAT0307CEME01669

Domiciliul
Место жительства

"VALDCONGRUP" SRL

MUN. CHISINAU

Pașaport nr.
Паспорт №

1009600000374

Colaboratorul vamal
Сотрудник таможни

Primit
Получен

De către
От

182

Figura 15. Adeverință CAT 307C



Figura 16.. Vedere Nr.1 CAT307C



Figura 17. Vedere Nr.2 CAT307C

7. Excavator - TEREX HR18_5,0 t_Anul 2004



Figura 22. Adeverință pentru mijlocul de transport



Figura 23. Vedere Nr.1 TEREX HR 18



Figura 24. Vedere Nr.3 TEREX HR18



Figura 25. Vederea .Nr.2 TEREX HR18

8. Autobasculantă - Mercedes ATEGO_18,0 t_Anul 2007



Figura 26. Certificat de înmatriculare Mercedes ATEGO



Figura 28. Vedere Nr2 ATEGO



Figura 27. Vedere Nr1 ATEGO

9. Autobasculantă - Mercedes AXOR _18,0 t _Anul 2007



Figura 29. Certificat de înmatriculare Mercedes AXOR



Figura 30. Vedere Nr1 AXOR



Figura 31. Vedere Nr2 AXOR

10. Autobasculantă - Mercedes AXOR 2528_26,0 t _Anul 2005



Figura 32. Certificat de înmatriculare Mercedes AXOR 2528



Figura 33. Vedere Nr.2 MB AXOR 2528



Figura 34. Vedere Nr.3 MB AXOR 2528



Figura 35. Vedere Nr.1 MB AXOR 2528

11. Autobasculantă – Man TGL 8.180 _7,5 t _Anul 2011



Figura 36. Certificat de înmatriculare Man TGL 8.180



Figura 37. Vedere Nr.1 Man TGL 8.180

13. Bus - Mercedes Sprinter 213 CDI_2,5t_Anul 2002



Figura 40. Certificat de înmatriculare Mercedes Sprinter 213 CDI



Figura 41. Vedere Nr.1 Mercedes Sprinter 213 CDI

14. Bus - Mercedes Sprinter 311 CDI_2,5 t _Anul 2006

REPUBLICA MOLDOVA CERTIFICAT DE ÎNMATRICULARE		
A CR0316	E2 X	
J1 AUTOCAMION	G 2500	F1 3500
D1 MERCEDES	S1 7	P1 2148
D2 411CDI	P5 61198131157350	
D3 BASCULANTĂ	P3 MOTORINĂ	
B 2006	R ROȘU ÎNCHIS	
E WDB9046221R907771	Q X	
E1 WDB9046221R907771	I 07 05 2014	
	H 06 05 2019	
149502092		

C1.1 "VALDCONGRUP" S.R.L.	
C1.2 1009600000374	
C1.3 MDA CHIȘINĂU	
C4 UZUFRACTUAR	
Z ÎS "CRIS"REGISTRU"	
X LOCAȚIUNE	
<small>A Numărul de înmatriculare; B Anul fabricației; C1.1 Titularul; C1.2 Numărul de identificare al titularului; C1.3 Adresa; C4 Drepturi asupra vehiculului; D1 Marca; D2 Modelul; D3 Tipul caroseriei; E Numărul de identificare al vehiculului (VIN); E1 Numărul caroseriei (ataș); E2 Numărul șasiului; F1 Masa maximă autorizată, kg; G Masa proprie, kg; H Perioada valabilității; I Data înmatriculării; J1 Tipul vehiculului; P1 Capacitatea motorului, cm³; P3 Tipul de combustibil sau de sursă de putere; P5 Numărul motorului; Q Raportul putere/greutate, kW/kg; R Culoarea; S1 Numărul de locuri pe scaune; X Mențiuni speciale; Z Autoritatea emitentă.</small>	
IDNV (Codul vehiculului în RST)	3013080007251

Figura 42. Certificat de înmatriculare Mercedes Sprinter 311 CDI



Figura 43. Vedere Nr.1 Mercedes Sprinter 311 CDI

15. Macara



Figura 44. Vedere Nr.1



Figura 45. Vedere Nr.2



Figura 46. Vedere Nr.3



Figura 47. Vedere Nr.1



Figura 48. Vedere Nr.2

16. Compactor mecanic



Figura 49. Vedere Nr.1



Figura 50. Vedere Nr.2



Figura 51. Vedere Nr.1SRV 300

17. Placa vibrantă



Figura 52. Vedere Nr.1



Figura 53 Vedere Nr.2

18. Motoburghiu



Figura 54. Vedere Nr.1 STIHL

19. Tăietor de asfalt lamă



Figura 55. Vedere Nr.1



Figura 57. Vedere Nr.2



Figura 56. Vedere Nr.3



Figura 58. Vedere Nr.1



Figura 59. Vedere Nr.2

20. Compresor mobil de aer



Figura 60. Vedere Nr.1 WIXO



Figura 61. Vedere Nr.1



Figura 62. Vedere Nr.2

21. Aparata de sudura EVERWELD



Figura 63. Vedere Nr.1



Figura 64. Vedere Nr.2

22. Instalație de foraj



Figura 65. Vedere Nr.1



Figura 66. Vedere Nr.2



Figura 67. Vedere Nr.3

23. Ciocan demolator



Figura 68. Vedere Nr.1 BOSCH

24. Pompă mobilă pentru ape subterane



Figura 69. Vedere Nr.1



Figura 70. Vedere Nr.2



Figura 71. Vedere Neptun



Figura 72. Vedere Kappa

25. Generator



Figura 73. Vedere Nr.1 HAGEL

26. Aparata de sudura EVERWELD



Figura 74. Vedere Nr.1



Figura 75. Vedere Nr.2

27. Aparat de sudura cap la cap Ritmo



Figura 76. Vedere Nr.1



Figura 77. Vedere Nr.2



Figura 79. Vedere Nr.2



Figura 78. Vedere Nr.1

28. Aparat de sudura electrofuziune



Figura 80. Vedere Nr.1



Figura 81. Vedere Nr.1

29. Baracă / vagon pentru personal



Figura 82. Baracă Nr.1



Figura 83. Baracă Nr.3



Figura 84. Baracă Nr.2



Figura 85. Baracă Nr.4

30. Compactor manual 250kg



Figura 86. Vedere Nr.1

31. Container metallic pentru depozitare materiale



Figura 87. Vedere Nr.1

32. Tobogan din plastic pentru evacuarea gunoiului



Figura 88. Vedere Nr.1



Figura 89. Vedere Nr.2

33. Containere pentru gunoi de construcție



Figura 90. Vedere



Figura 91. Vedere Nr.2

34. Schele pentru fațade



Figura 92. Vedere Nr.1



Figura 93. Vedere Nr.2

35. Sisteme de susținere cu până



Figura 94. Vedere Nr.1



Figura 95. Vedere Nr.2

DECLARAȚIE

privind personalul de specialitate propus pentru implementarea contractului

Nr. d/o	Funcția	Studii de specialitate	Vechimea în munca în specialitate (ani)	Numărul și denumirea lucrărilor similare executate în calitate de conducător	Numărul certificatului de atestare Data eliberării
1	2	4	5	6	7
Diriginte de Șantier					
1	Diriginte de Șantier Conform Anexei	UTM	40	Conform Anexei	Nr. 2121 din 23.09.2024
2	Diriginte de Șantier Conform Anexei	UTM	9	Conform Anexei	Nr. 2122 din 23.09.2024
3	Diriginte de Șantier Conform Anexei	UTM	14	Conform Anexei	Nr. 2117 din 23.09.2024
4	Diriginte de Șantier Lucrări Specializate 1. Instalații și rețele de alimentare cu apă și canalizare	UTM	25	Conform Anexei	Nr.0570 din 22.02.2022
5	Diriginte de Șantier 1-Terasamente și lucrări de teren 2-Executarea/desființarea construcțiilor 3-Lucrări de protecție a construcțiilor și utilajelor 4-Lucrări de finisare a construcțiilor	UTM	12	Conform Anexei	Nr. 1790 din 5.05.2023
6	Diriginte de Șantier Lucrări Specializate 1. Instalații și rețele electrice 2.Instalații de automatizare	UTM	37	Conform Anexei	Nr. 0587 din 22.02.2022
7	Diriginte de Șantier Lucrări Specializate 1.Instalații și rețele de încălzire 2.Instalații de ventilație și climatizare.	UTM	20	Conform Anexei	Nr. 0437 din 10.02.2021
8	Diriginte de Șantier Lucrări Specializate 1. Instalații de automatizare 2. Instalații și rețele de telecomunicație 3. Instalații de semnalizare	UTM	19	Conform Anexei	Nr. 0282 din 12.02.2020
3	Elaborator de devize Conform Anexei	UTM	14	Conform Anexei	Nr. 0395 din 12.11.2024
9	Elaborator de devize Conform Anexei	UTM	7	Conform Anexei	Nr. 0395 din 12.11.2024
Maistru în construcții					
9	Maistru în construcții	UTM	15		
10	Maistru în construcții	UTM	10		
Securitate și Sănătate în Muncă					
11	Certificat de calificare profesională în domeniul Securității și Sănătății în Muncă –Nivelul I	USM	15	Conform Anexei	Seria SSM I Nr.419/24 din 17.01.2024

9	Certificat de calificare profesională în domeniul Securității și Sănătății în Muncă –Nivelul II	UTM	7	Conform Anexei	Seria SSM II Nr.05250 din 09.02.2024
13	Certificat de calificare profesională în domeniul Securității și Sănătății în Muncă –Nivelul II	UTM	15	Conform Anexei	Seria SSM II Nr.05274 din 09.02.2024
Specialiști					
Instalatori rețele edilitare					
14	Sudor mase plastice	Studii profesionale	10	Conform Anexei	Nr.0344-24 din 26.01.2024
15	Sudor mase plastice	Studii profesionale	15	Conform Anexei	Nr.0343-24 din 26.01.2024
16	Sudor mase plastice	Studii profesionale	8	Conform Anexei	Nr.0345-24 din 26.01.2024
17	Electrosudor la sudarea manuală	Studii profesionale	4	Conform Anexei	Nr.0340-24 din 26.01.2024
18	Electrosudor la sudarea manuală	Studii profesionale	15	Conform Anexei	Nr.0341-24 din 26.01.2024
19	Lăcătuș-instalator	Studii profesionale	10		
Construcții capitale și Reconstrucții					
20	Electrician-montator-cablator				4 persoane
21	Muncitori auxiliari				17 persoane
22	Strungar				1 persoană
23	Sudor				2 persoane
24	Țimplar în construcții				5 persoane
25	Tencuitor				4 persoane
26	Zidar				2 persoane
Mecanizatori și Logistică					
27	Administrația și logistică				4 persoane
28	Masinist Excavatorist				4 persoane
29	Mecanic				1 persoană
30	Șef de garaj				1 persoană
31	Șofer Autocamion				3 persoane

Semnat:

Nume:

Funcția în cadrul întreprinderii:

Denumirea întreprinderii:

MSign

(semnătura)

ȚURCAN Denis

Director

VALDCONGRUP S.R.L.

MSign

S.C. “VALDCONGRUP” S.R.L.

IDNO:1009600000374

E-mail: valdcongrup@gmail.com

Tel: +373 224 28 393; +373 786 64 664

Web: valdcongrup.md

Adresa: MD-2037, str. Uzinelor 171/2, mun. Chișinău, R. Moldova



CERTIFICATE DE ATESTARE

TEHNICO-PROFESIONALĂ

A DIRIGINȚILOR DE ȘANTIER / SPECIALIȘTILOR CALIFICAȚI

Compania "Valdcongrup" S.R.L. vă prezintă spre examinare certificatele de atestare tehnico-profesională și a personalului calificat.

1. Țurcan Anatolii – Diriginte de Șantier

➤ Domeniile: **Conform anexei**



Figura 1. Legitimație Seria 2024-DȘ, Nr.2121

REPUBLICA

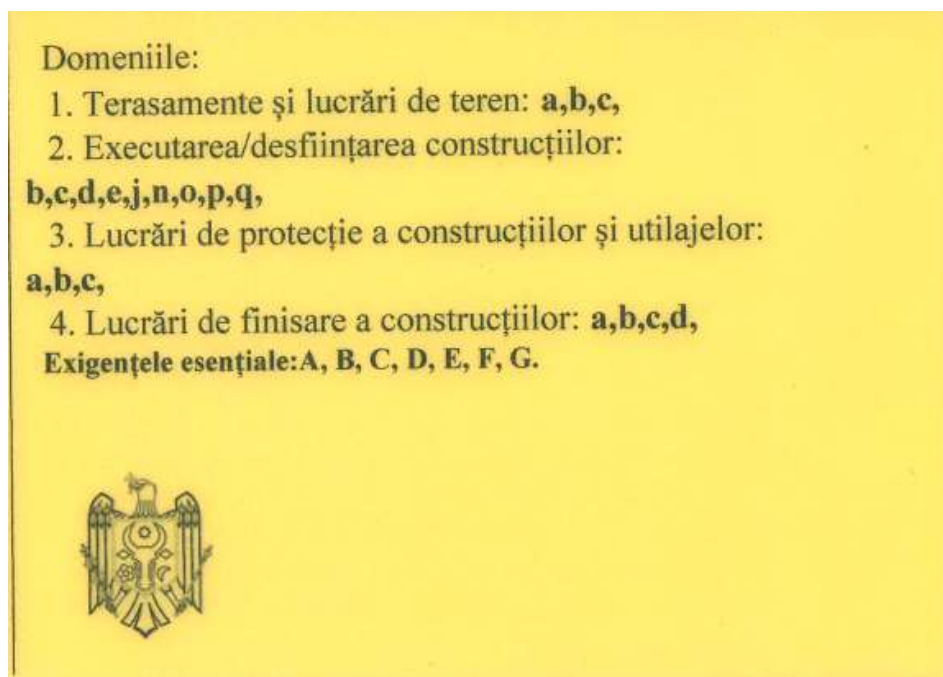

MOLDOVA

MINISTERUL INFRASTRUCTURII
ȘI DEZVOLTĂRII REGIONALE

CERTIFICAT

de atestare tehnico-profesională

Seria 2024-DȘ

Nr. 2121

P-0223/2024

Eliberat domnului (doamnei): **TURCAN ANATOLII**

Pentru a activa în calitate de:

Diriginte de șantier (NOTĂ - Diriginții de șantier atestați până la data de 29.01.2025, din data de 30.01.2025 vor îndeplini atribuțiile Responsabililor tehnici, până la expirarea termenului de valabilitate a certificatului de atestare (conform art. 387 alin. (6) CUC nr. 434/2023)

Domeniile:

Conform anexei

Exigențele esențiale:

- A – rezistența și stabilitate;
- B – siguranță în exploatare;
- C – siguranța la foc;
- D – igienă, sănătatea oamenilor, refacerea și protecția mediului înconjurător;
- E – izolație tehnică, hidrofugă și economie de energie;
- F – protecție împotriva zgomotului;
- G – utilizare sustenabilă a resurselor naturale.

Eliberat la **23.09.2024**Valabil până la **20.09.2029**Ministru/Secretar de stat:
Veaceslav SipițaDigitally signed by Sipița Veaceslav
Date: 2024.09.23 14:13:29 EEST
Reason: MoldSign Signature
Location: Moldova

MOLDOVA EUROPEANĂ



Figura 2. Certificat de atestare tehnico-profesională Seria 2024-DȘ, Nr.2121

Anexă la certificatul de atestare tehnică-profesională**nr. 2121 din 23 septembrie 2024****Domeniile de atestare****1. Terasamente și lucrări de teren:**

- a) lucrări de terasiere;
- b) lucrări de consolidare și compactare a terenurilor;
- c) lucrări de drenaj;

2. Executarea/desființarea construcțiilor:

- b) construcții din zidărie;
- c) clădiri din panouri mari prefabricate;
- d) clădiri și edificii din beton armat prefabricat-monolit;
- e) lucrări de amenajare a teritoriului;
- j) construcții metalice portante la obiective cu mai multe nivele;
- n) rezervoare metalice cu volumul peste 60 m³;
- o) construcții din lemn;
- p) consolidarea structurilor portante;
- q) produse și elemente din profile de aluminiu și policlorură de vinil;

3. Lucrări de protecție a construcțiilor și utilajelor:

- a) învelitori și șarpante, izolații hidrofuge;
- b) izolații termice;
- c) izolații anticorozive;

4. Lucrări de finisare a construcțiilor:

- a) tencuieli, placaje exterioare și interioare;
- b) pardoseli;
- c) produse de tâmplărie;
- d) profile și ornamente decorative;

-----SFÎRSIT-----

2. Țurcan Vadim – Diriginte de Șantier➤ Domeniile: **Conform anexei**

Figura 4. Legitimație Seria 2024-DȘ, Nr.2122

REPUBLICA MOLDOVA

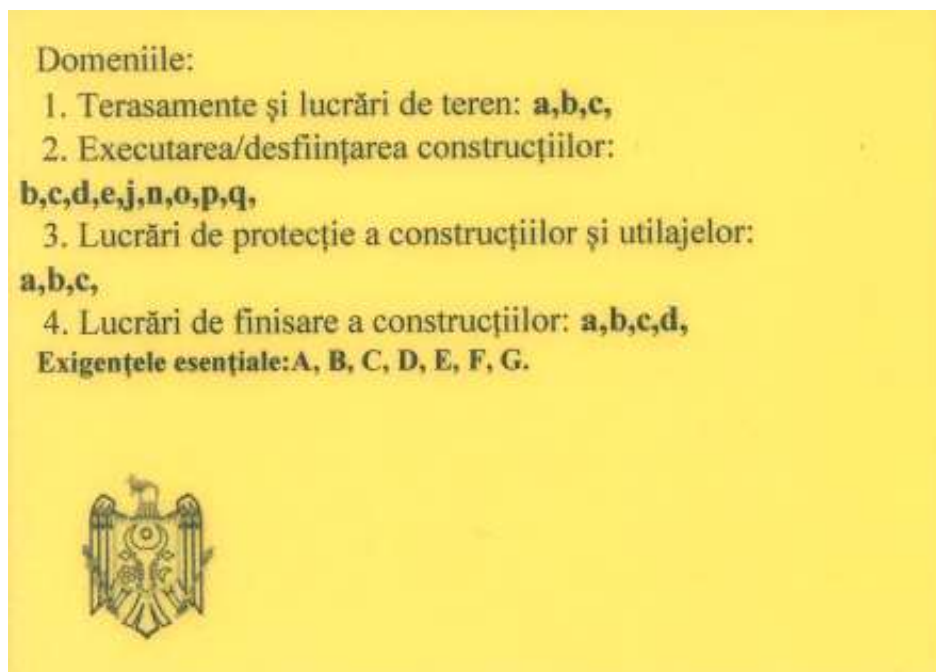

**MINISTERUL INFRASTRUCTURII
ȘI DEZVOLTĂRII REGIONALE**

CERTIFICAT
de atestare tehnico-profesională

Seria **2024-DȘ** Nr. **2122**
P-0222/2024

Eliberat domnului (doamnei): **ȚURCAN VADIM**

Pentru a activa în calitate de:
Diriginte de șantier (NOTĂ - Diriginții de șantier atestați până la data de 29.01.2025, din data de 30.01.2025 vor îndeplini atribuțiile Responsabililor tehnici, până la expirarea termenului de valabilitate a certificatului de atestare (conform art. 387 alin. (6) CUC nr. 434/2023)

Domeniile:
Conform anexei
Exigențele esențiale:

- A – rezistența și stabilitate;
- B – siguranță în exploatare;
- C – siguranța la foc;
- D – igienă, sănătatea oamenilor, refacerea și protecția mediului înconjurător;
- E – izolație tehnică, hidrofuğă și economie de energie;
- F – protecție împotriva zgomotului;
- G – utilizare sustenabilă a resurselor naturale.

Eliberat la **23.09.2024**

Valabil pînă la **20.09.2029**

Ministru/Secretar de stat:
Veaceslav Sipitca

Digitally signed by Șipitca Veaceslav
Date: 2024.09.23 14:12:11 EEST
Reason: MoldSign Signature
Location: Moldova







Figura 5. Certificat de atestare tehnico-profesională Seria 2024-DȘ, Nr.2122

Anexă la certificatul de atestare tehnică-profesională**nr. 2122 din 23 septembrie 2024****Domeniile de atestare****1. Terasamente și lucrări de teren:**

- a) lucrări de terasiere;
- b) lucrări de consolidare și compactare a terenurilor;
- c) lucrări de drenaj;

2. Executarea/desființarea construcțiilor:

- b) construcții din zidărie;
- c) clădiri din panouri mari prefabricate;
- d) clădiri și edificii din beton armat prefabricat-monolit;
- e) lucrări de amenajare a teritoriului;
- j) construcții metalice portante la obiective cu mai multe nivele;
- n) rezervoare metalice cu volumul peste 60 m³;
- o) construcții din lemn;
- p) consolidarea structurilor portante;
- q) produse și elemente din profile de aluminiu și policlorură de vinil;

3. Lucrări de protecție a construcțiilor și utilajelor:

- a) învelitori și șarpante, izolații hidrofuge;
- b) izolații termice;
- c) izolații anticorozive;

4. Lucrări de finisare a construcțiilor:

- a) tencuieli, placaje exterioare și interioare;
- b) pardoseli;
- c) produse de tâmplărie;
- d) profile și ornamente decorative;

-----SFÎRȘIT-----

3. Ceban Igor – Diriginte de Șantier / Elaborator de devize➤ Domeniile: **Conform anexei**

Figura 7. Legitimatie Seria 2024-DȘ, Nr.2117

REPUBLICA  **MOLDOVA**

**MINISTERUL INFRASTRUCTURII
ȘI DEZVOLTĂRII REGIONALE**

CERTIFICAT
de atestare tehnico-profesională

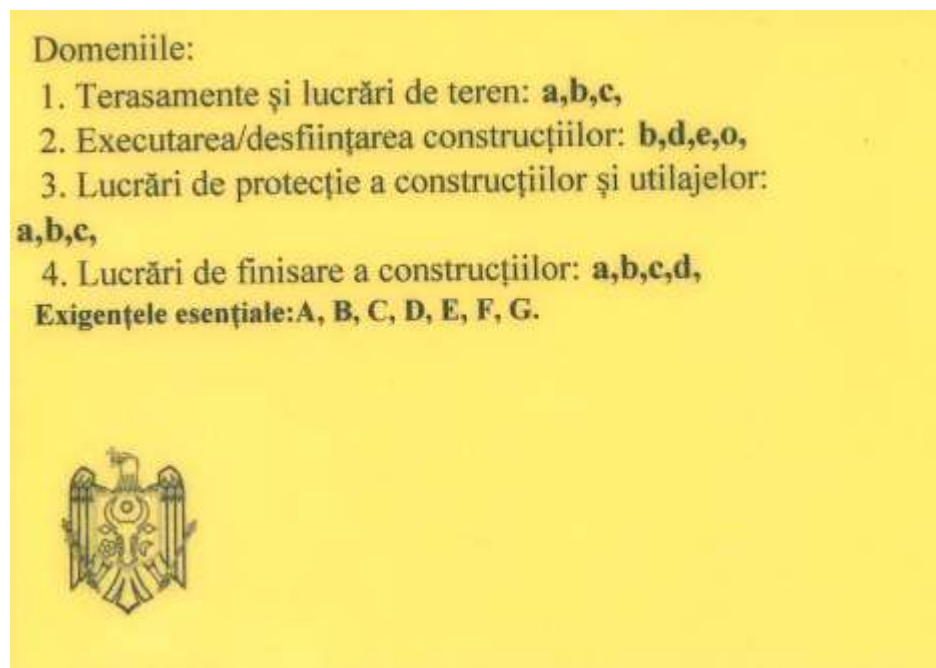
Seria **2024-DȘ** Nr. **2117**
P-0218/2024

Eliberat domnului (doamnei): **CEBAN IGOR**

Pentru a activa în calitate de:
Diriginte de șantier (NOTĂ - Diriginții de șantier atestați până la data de 29.01.2025, din data de 30.01.2025 vor îndeplini atribuțiile Responsabililor tehnici, până la expirarea termenului de valabilitate a certificatului de atestare (conform art. 387 alin. (6) CUC nr. 434/2023)

Domeniile:
Conform anexei
Exigențele esențiale:

- A – rezistența și stabilitate;
- B – siguranță în exploatare;
- C – siguranța la foc;
- D – igienă, sănătatea oamenilor, refacerea și protecția mediului înconjurător;
- E – izolație tehnică, hidrofugă și economie de energie;
- F – protecție împotriva zgomotului;
- G – utilizare sustenabilă a resurselor naturale.

Eliberat la **23.09.2024**

Valabil până la **20.09.2029**

Ministru/Secretar de stat:
Veaceslav Sipitca

Digitally signed by Șipitca Veaceslav
Date: 2024.09.23 14:05:46 EEST
Reason: MoldSign Signature
Location: Moldova
MOLDOVA EUROPEANĂ



Figura 8. Certificat de atestare tehnico-profesională Seria 2024-DȘ, Nr.2117

Anexă la certificatul de atestare tehnică-profesională**nr. 2117 din 23 septembrie 2024****Domeniile de atestare****1. Terasamente și lucrări de teren:**

- a) lucrări de terasiere;
- b) lucrări de consolidare și compactare a terenurilor;
- c) lucrări de drenaj;

2. Executarea/desființarea construcțiilor:

- b) construcții din zidărie;
- d) clădiri și edificii din beton armat prefabricat-monolit;
- e) lucrări de amenajare a teritoriului;
- o) construcții din lemn;

3. Lucrări de protecție a construcțiilor și utilajelor:

- a) învelitori și șarpante, izolații hidrofuge;
- b) izolații termice;
- c) izolații anticorozive;

4. Lucrări de finisare a construcțiilor:

- a) tencuieli, placaje exterioare și interioare;
- b) pardoseli;
- c) produse de tâmplărie;
- d) profile și ornamente decorative;

-----SFÎRȘIT-----

4. **Ceban Ion** –Diriginte de Șantier cu executarea lucrărilor Specializate și instalațiilor aferente construcțiilor.
- Domeniile: **1. Instalații și rețele de alimentare cu apă și canalizare;**



Figura 10. Legitimatie Seria 2020-DLS, Nr.0570

5. Cerap Iulian –Diriginte de Şantier.

➤ Domeniile: **Conform anexei**

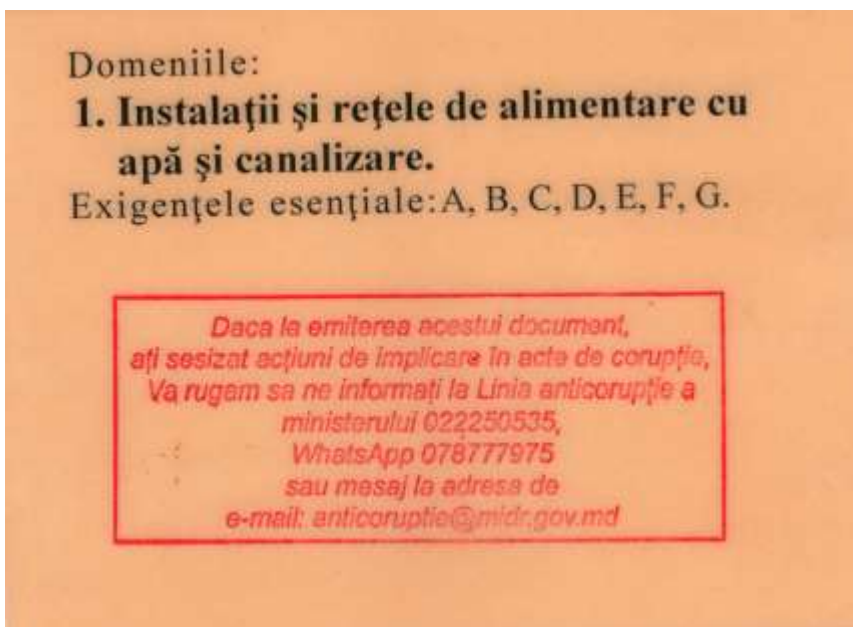

Domeniile:

- 1) Terasamente și lucrări de teren: **a,b,c.**
- 2) Executarea/desființarea construcțiilor:
b,d,e,f,p.
- 3) Lucrări de protecție a construcțiilor și utilajelor:
a,b.
- 4) Lucrări de finisare a construcțiilor: **a,b,c,d.**

Exigentele esențiale: A, B, C, D, E, F, G.

*Dacă la emiterea acestui document,
 ați sesizat acțiuni de implicare în acte de corupție,
 Va rugăm să ne informați la Linia anticorupție a
 ministerului 022250535,
 WhatsApp 078777975
 sau mesaj la adresa de
 e-mail: anticoruptie@midr.gov.md*

Figura 12. Legitimatie Seria 2023-DS, Nr.1790

**Anexă la certificatul de atestare tehnică-profesională
nr.1790 din 5 mai 2023**

- 1) Terasamente și lucrări de teren:**
 - a) lucrări de terasiere;
 - b) lucrări de consolidare și compactare a terenurilor;
 - c) lucrări de drenaj;
- 2) Executarea/desființarea construcțiilor:**
 - b) construcții din zidărie;
 - d) clădiri și edificii din beton armat prefabricat-monolit;
 - e) lucrări de amenajare a teritoriului;
 - f) construcții rutiere;
 - p) consolidarea structurilor portante;
- 3) Lucrări de protecție a construcțiilor și utilajelor:**
 - a) învelitori și șarpante, izolații hidrofuge;
 - b) izolații termice;
- 4) Lucrări de finisare a construcțiilor:**
 - a) tencuieli, placaje exterioare și interioare;
 - b) pardoseli;
 - c) produse de tâmplărie;
 - d) profile și ornamente decorative;

Veaceslav ȘIPITCA



Secretar de stat

6. **Tăvăluc Semion** – Diriginte de Șantier cu executarea lucrărilor specializate și instalațiilor aferente construcțiilor.
- Domeniile:
1. Instalații și rețele electrice;
 2. Instalații de automatizare.



Figura 15. Legitimatie Seria 2019- DLS, Nr.0587

REPUBLICA



MOLDOVA

**MINISTERUL INFRASTRUCTURII
ȘI DEZVOLTĂRII REGIONALE****CERTIFICAT****de atestare tehnico-profesională****Seria 2022-DLS****Numărul 0587**Eliberat domnului (doamnei): **Tăvăluc Simion**Pentru a activa în calitate de: **Diriginte cu executarea lucrărilor specializate și instalațiilor aferente construcțiilor**

Domeniile:

- 4. Instalații și rețele electrice.**
- 5. Instalații de automatizare.**

Exigențele esențiale:

- A - rezistență și stabilitate;
- B - siguranță în exploatare;
- C - siguranță la foc;
- D - igienă, sănătatea oamenilor, refacerea și protecția mediului înconjurător;
- E - izolație termică, hidrofugă și economie de energie;
- F - protecție împotriva zgomotului.
- G - utilizare sustenabilă a resurselor naturale.

Data eliberării **22 februarie 2022**Valabil pînă la **22 februarie 2027**

*Daca la emiterea acestui document,
ați sesizat acțiuni de implicare în acte de corupție,
Va rugăm să ne informați la Linia anticorupție a
ministerului 022250535,
WhatsApp 078777975
sau mesaj la adresa de
e-mail: anticoruptie@mldr.gov.md*

**Andrei SPINU****Viceprim-ministru, ministru***Figura 16. Certificat de atestare tehnico-profesională Seria 2022-DLS, Nr.0587*

7. **Gutul Alexandru** - Diriginte de Șantier cu executarea lucrărilor specializate și instalațiilor aferente construcțiilor.

➤ Domeniile:

- a. Instalații și rețele de încălzire;
- b. Instalații de ventilație și climatizare.



Figura 17. Certificat de atestare tehnico-profesională Seria 2021-DLS, Nr.0437

8. Ivancenco Iurii – Diriginte cu executarea lucrărilor specializate și instalațiilor aferente construcțiilor.

➤ Domeniile:

1. Instalații de automatizare
2. Instalații și rețele de telecomunicație
3. Instalații de semnalizare



Domeniile:

5. Instalații de automatizare.

**6. Instalații și rețele de
telecomunicație.**

7. Instalații de semnalizare.

Exigențele esențiale: A, B, C, D, E, F.

Figura 18. Legitimatie Seria 2020-DLS, Nr.0282



Figura 19. Certificat de atestare tehnico-profesională Seria 2020-DLS, Nr.0282

9. Ceban Igor – Elaborator de devize➤ Domeniile: **Conform anexei**

Figura 20. Legitimatie Seria 2024-ED, Nr.0395

REPUBLICA  **MOLDOVA**

**MINISTERUL INFRASTRUCTURII
ȘI DEZVOLTĂRII REGIONALE**

CERTIFICAT
de atestare tehnico-profesională

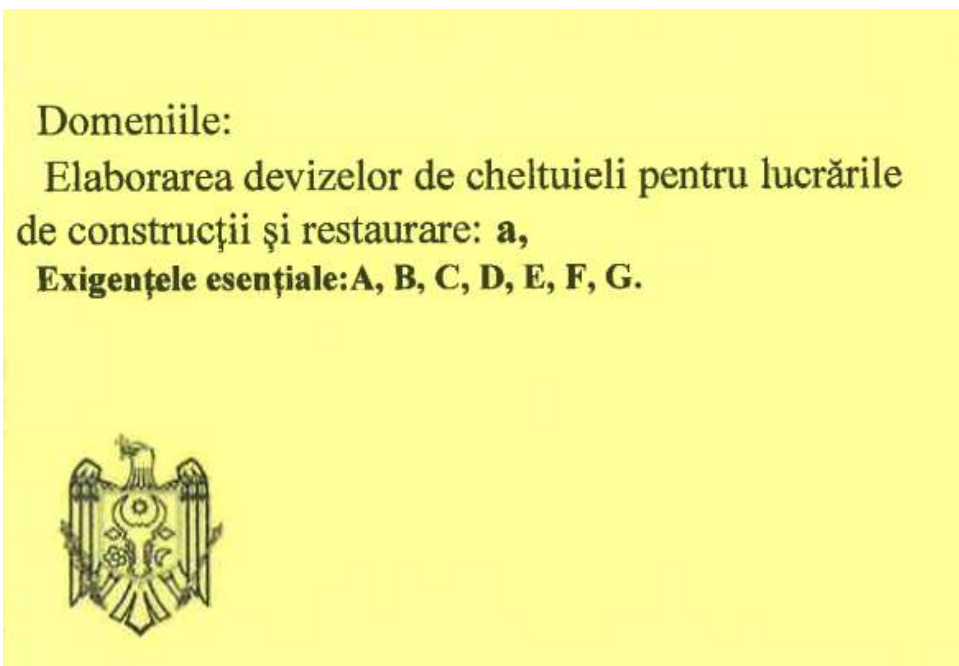
Seria **2024-ED** Nr. **0395**
P-0341/2024

Eliberat domnului (doamnei): **CEBAN IGOR**

Pentru a activa în calitate de:
Elaborator de devize

Domeniile:
Conform anexei
Exigențele esențiale:

- A** – rezistența și stabilitate;
- B** – siguranță în exploatare;
- C** – siguranța la foc;
- D** – igienă, sănătatea oamenilor, refacerea și protecția mediului înconjurător;
- E** – izolație tehnică, hidrofugă și economie de energie;
- F** – protecție împotriva zgomotului;
- G** – utilizare sustenabilă a resurselor naturale.

Eliberat la **12.11.2024**

Valabil pînă la **07.11.2029**

Ministru/Secretar de stat:
Veaceslav Sipitca

Digitally signed by Sipitca Veaceslav
Date: 2024.11.12 16:44:05 EET
Reason: MoldSign Signature
Location: Moldova

MOLDOVA EUROPEANĂ



Figura 21. Certificat de atestare tehnico-profesională Seria 2024-ED, Nr.0395

Anexă la certificatul de atestare tehnică-profesională

nr. 0395 din 12 noiembrie 2024

Domeniile de atestare

Elaborarea devizelor de cheltuieli pentru lucrările de construcții și restaurare:

a) Specialist în elaborarea devizelor de cheltuieli la construcții;

-----SFÎRȘIT-----

10. Salamandic Olga – Elaborator de devize➤ Domeniile: **Conform anexei**

Figura 23. Legitimație Seria 2024-ED, Nr.0394

REPUBLICA MOLDOVA

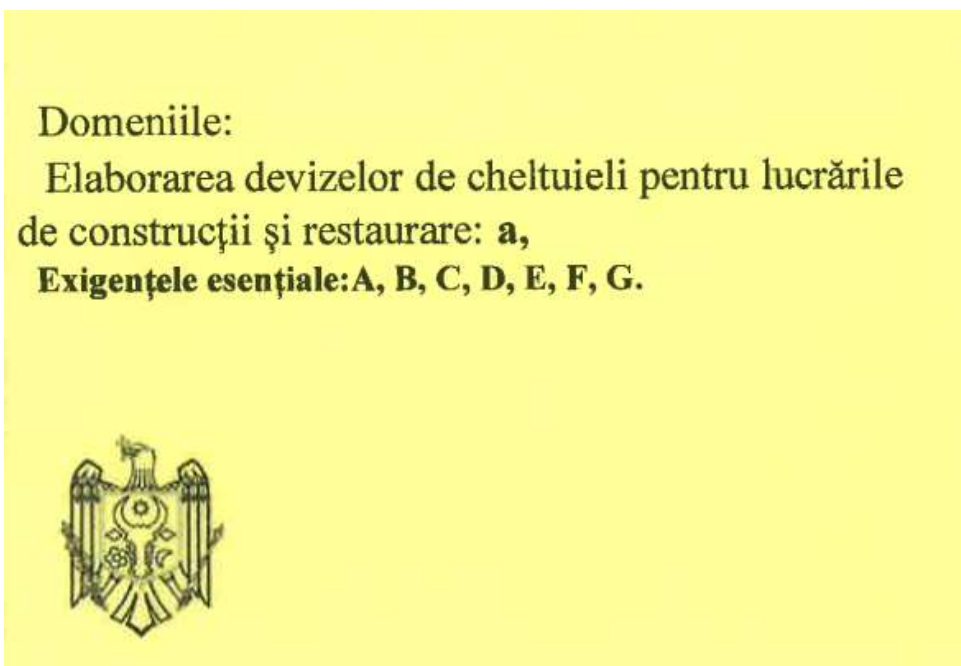

**MINISTERUL INFRASTRUCTURII
ȘI DEZVOLTĂRII REGIONALE**

CERTIFICAT
de atestare tehnico-profesională

Seria **2024-ED** Nr. **0394**
P-0337/2024

Eliberat domnului (doamnei): **SALAMANDÎC OLGA**

Pentru a activa în calitate de:
Elaborator de devize

Domeniile:
Conform anexei
Exigențele esențiale:

- A – rezistența și stabilitate;
- B – siguranță în exploatare;
- C – siguranța la foc;
- D – igienă, sănătatea oamenilor, refacerea și protecția mediului înconjurător;
- E – izolație tehnică, hidrofugă și economie de energie;
- F – protecție împotriva zgomotului;
- G – utilizare sustenabilă a resurselor naturale.

Eliberat la **12.11.2024**

Valabil pînă la **07.11.2029**

Ministru/Secretar de stat:
Veaceslav Sipitca

Digitally signed by Șeptice Veaceslav
Date: 2024.11.12 16:59:22 EET
Reason: MoldSign Signature
Location: Moldova
MOLDOVA ELIROPÉANA



Figura 24. Certificat de atestare tehnico-profesională Seria 2024-ED, Nr.0394

Anexă la certificatul de atestare tehnică-profesională

nr. 0394 din 12 noiembrie 2024

Domeniile de atestare

Elaborarea devizelor de cheltuieli pentru lucrările de construcții și restaurare:

a) Specialist în elaborarea devizelor de cheltuieli la construcții;

-----SFÎRȘIT-----

11. Țurcan Denis – DIRECTOR / SSM I

➤ Certificat de calificare profesională în domeniul Securității și Sănătății în Muncă – Nivelul I

"SSM EXPERT" S.R.L.

Adresa fizică: mun. Chișinău, str. Vasile Alecsandri 84, et. 2
 c/f: 1014600010016
 IBAN MD50AG000000022512275625
 BC „Moldova-Agroindbank SA” or. Chișinău
 Cod: AGRNMD2X
 E-mail: director@ssmexpert.md
 Web: ssmexpert.md



Seria. SSM I
 Nr. 013649

CERTIFICAT

DE CALIFICARE PROFESIONALĂ

Se acordă **Domnului/Doamnei Țurcan Denis**, care, la 17.01.2024, a frecventat cursul de instruire în domeniul Securității și Sănătății în Muncă, corespunzător nivelului unu de pregătire, cu durata de 8 ore, și a susținut examenul de certificare a competențelor profesionale la data de 17 Ianuarie 2024.

Prezentul certificat se eliberează în baza Deciziei Comisiei de Certificare nr. 419/24 din 17.01.2024.



Președintele Comisiei de Certificare: *Darii Ion*

L.S. SSM EXPERT S.R.L.
 Data eliberării: 17.01.2024 Semnătura titularului:

Certificatul este valabil până la 17.01.2027.

Notă: Programa Cursurilor este aprobată de Ministerul Educației prin Ordin Nr. 05 din "13" Ianuarie 2015

Figura 26. Certificat de calificare profesională Seria SSM I Nr.013649

Decizia Comisiei de Certificare nr. 419/24 din 17.01.2024 de examinare a cunoștințelor în domeniul securității și sănătății în muncă

Comisia de examinare în componența:

Președintele comisiei
 Membrii comisiei

Darii Ion
 Gonța Natalia
 Gazea Andrei

În temeiul ordinului nr.419/24-I din 17.01.2024, membrii comisiei au examinat cunoștințele în domeniul securității și sănătății în muncă a conducătorilor și specialiștilor unităților economice și au stabilit:

Nr. d/o	Denumire Instituției	Nume / Prenume participant	Funcția	Aprecierea cunoștințelor
49	Valdcongrup SRL	Țurcan Denis	Director	Atestat

Președintele comisiei

Darii Ion



Membrii comisiei

Gonța Natalia

Gazea Andrei



Figura 27. Decizia de Certificare Nr.419/24 din 17.01.2024

12. Salamandic Olga - Elaborator de devize

➤ Certificat de calificare profesională în domeniul Securității și Sănătății în Muncă – Nivelul II

"SSM EXPERT" S.R.L.
 Adresa fizică: mun. Chișinău, str. Vasile Alecsandri 84, et. 2
 c/f: 1014600010016
 IBAN MD50AG000000022512275625
 BC „Moldova-Agroindbank SA” or. Chișinău
 Cod: AGRNMD2X
 E-mail: director@ssmexpert.md
 Web: ssmexpert.md

SSM EXPERT
 TEL. 068 1 18455

Seria. SSM II
 Nr. 05250

CERTIFICAT DE CALIFICARE PROFESIONALĂ

Se acordă **Domnului/Doamnei Salamandic Olga**, care în perioada 05.02.2024 - 09.02.2024, a frecventat cursul de instruire în domeniul Securității și Sănătății în Muncă corespunzător nivelului 2 de pregătire, cu durata de 40 ore și a susținut examenul de certificare a competențelor profesionale la data de 09 Februarie 2024.

Titularul certificatului este eliberat se eliberează în baza Deciziei Comisiei de Certificare nr. 98/24 din 09.02.2024.

Președintele Comisiei de Certificare: **Darii Ion** / 
 Data eliberării: 09.02.2024 Semnătura titularului: 
 Certificatul este valabil până la 09.02.2027

Figura 28. Certificat de calificare profesională Seria SSM II Nr.05250

"SSM EXPERT" S.R.L.
 Adresa fizică: mun. Chișinău, str. Vasile Alecsandri 84, et. 2
 c/f: 1014600010016
 IBAN MD50AG000000022512275625
 BC „Moldova-Agroindbank SA” or. Chișinău
 Cod: AGRNMD2X
 E-mail: director@ssmexpert.md
 Web: ssmexpert.md

SSM EXPERT
 TEL. 068 1 18455

Extras din Decizia Comisiei de Certificare Nr. 98/24 din 09.02.2024 de examinare a cunoștințelor în domeniul securității și sănătății în muncă

Comisia de examinare în componența:

Președintele comisiei	Darii Ion
Membrii comisiei	Gonța Natalia
	Gazea Andrei

În temeiul ordinului nr. 98/24-SSM2 din 05.02.2024, membrii comisiei au examinat cunoștințele în domeniul securității și sănătății în muncă pentru lucrătorii desemnați din unitățile economice din republică și au stabilit:

Nr.	Locul de muncă	Nume / Prenume	Funcția	Aprecierea cunoștințelor
17	Valdcongrup SRL	Salamandic Olga	Devizier	Atestat

Președintele comisiei: Darii Ion / 

Membrii comisiei:

Gonța Natalia / 

Gazea Andrei / 

Figura 29. Decizia de Certificare Nr.98/24 din 09.02.2024

13. Jioară Oleg- Masitru

➤ Certificat de calificare profesională în domeniul Securității și Sănătății în Muncă – Nivelul II

"SSM EXPERT" S.R.L.

Adresa fizică: mun. Chișinău, str. Vasile Alecsandri 84, et. 2
 c/f: 1014600010016
 IBAN MD50AG000000022512275625
 BC „Moldova-Agroindbank SA” or. Chișinău
 Cod: AGRNMD2X
 E-mail: director@ssmexpert.md
 Web: ssmexpert.md



Seria. SSM II
 Nr. 05274

CERTIFICAT

DE CALIFICARE PROFESIONALĂ

Se acordă **Domnului/Doamnei Jioară Oleg**, care în perioada 05.02.2024 - 09.02.2024, a frecventat cursul de instruire în domeniul Securității și Sănătății în Muncă corespunzător nivelului 2 de pregătire, cu durata de 40 ore și a susținut examenul de certificare a competențelor profesionale la data de 09 Februarie 2024.



Este eliberat în baza Deciziei Comisiei de Certificare nr. 98/24 din 09.02.2024.

Președintele Comisiei de Certificare: *Darii Ion*

09.02.2024 Semnătura titularului: *[Signature]*

Certificatul este valabil până la 09.02.2027

Figura 30. Certificat de calificare profesională Seria SSM II Nr.05274

"SSM EXPERT" S.R.L.

Adresa fizică: mun. Chișinău, str. Vasile Alecsandri 84, et. 2
 c/f: 1014600010016
 IBAN MD50AG000000022512275625
 BC „Moldova-Agroindbank SA” or. Chișinău
 Cod: AGRNMD2X
 E-mail: director@ssmexpert.md
 Web: ssmexpert.md



Extras din Decizia Comisiei de Certificare Nr. 98/24 din 09.02.2024 de examinare a cunoștințelor în domeniul securității și sănătății în muncă

Comisia de examinare în componența:

Președintele comisiei

Membrii comisiei

Darii Ion

Gonța Natalia

Gazea Andrei

În temeiul ordinului nr. 98/24-SSM2 din 05.02.2024, membrii comisiei au examinat cunoștințele în domeniul securității și sănătății în muncă pentru lucrătorii desemnați din unitățile economice din republică și au stabilit:

Nr.	Locul de muncă	Nume / Prenume	Funcția	Aprecierea cunoștințelor
41	Valdcongrup SRL	Jioară Oleg	Maistru	Atestat

Președintele comisiei

Darii Ion

[Signature]



Membrii comisiei

Gonța Natalia

Gazea Andrei

[Signature]

Figura 31. Decizia de Certificare Nr.98/24 din 09.02.2024

14. Țurcan Vasilii – Sudor mase plastice, sudarea cap la cap, Poansou: ȚV-92

- Sudor mase plastice, sudarea cap la cap, Poansou: ȚV-92;

REPUBLICA MOLDOVA

CENTRUL DE INSTRUIRE SRL "FLACĂRA ALBASTRĂ"

PERMIS DE EXERCITARE N. 0000344

Nr. 0344-24

pentru desfășurarea activităților și/sau lucrărilor în domeniul exploatarei în condiții de siguranță a obiectivelor industriale și a instalațiilor tehnice potențial periculoase

Se permite desfășurarea activității:
 Sudor mase plastice
 (Sudarea cap la cap)
 Poansou: ȚV-92

Cod (CORM006-21) 721232

Verificarea cunoștințelor se desfășoară conform:
 Conform Legii N^o 151
 din 09.06.2022

Eliberat conform rezultatelor examenului de atestare:
 " 26 " 01 20 24

Permisul este valabil până la
 " 26 " 01

Președintele al comisiei

Țurcan Vasilii
 (numele, prenumele)
 SRL "Valdcongrup" SC
 (denumirea întreprinderii)

Beloriz
 (semnătura) (numele, prenumele)



Figura 32. Permis de exercitare nr. 0344-24 din 26.01.2024

15. Calestru Ion – Sudor mase plastice, sudarea cap la cap, Poansou: CI-82

- Sudor mase plastice, sudarea cap la cap, Poansou: CI-82;

REPUBLICA MOLDOVA

CENTRUL DE INSTRUIRE SRL "FLACĂRA ALBASTRĂ"

PERMIS DE EXERCITARE N. 0000343

Nr. 0343-24

pentru desfășurarea activităților și/sau lucrărilor în domeniul exploatarei în condiții de siguranță a obiectivelor industriale și a instalațiilor tehnice potențial periculoase

Se permite desfășurarea activității:
 Sudor mase plastice
 (Cap la cap)
 Poansou: CI-82

Cod (CORM006-21) 721232

Verificarea cunoștințelor se desfășoară conform:
 Conform Legii N^o 151
 din 09.06.2022

Eliberat conform rezultatelor examenului de atestare:
 " 26 " 01 20 24

Permisul este valabil până la
 " 26 "

Președintele al comisiei

Calestru Ion
 (numele, prenumele)
 SRL "Valdcongrup" SC
 (denumirea întreprinderii)

Beloriz
 (semnătura) (numele, prenumele)



Figura 33. Permis de exercitare nr. 0343-24 din 26.01.2024

16. Buinovschi Maxim – Sudor mase plastice, sudarea cap la cap, Poansou: BM-87

- Sudor mase plastice, sudarea cap la cap, Poansou: BM-87;

REPUBLICA MOLDOVA
CENTRUL DE INSTRUIRE SRL "FLACĂRA ALBASTRĂ"
PERMIS DE EXERCITARE № 0000345
Nr. 0345-24

Se permite desfășurarea activității:
Sudor mase plastice
(Sudarea cap la cap)
Poansou: BM-87

Cod (CORM006-21) *721232*

Verificarea cunoștințelor se desfășoară conform:
Conform Legii № 151
din 09.06.2022

Eliberat conform rezultatelor examenului de atestare:
" 26 " 01 20 24

Permisul este valabil până la
" 26 " 01 20 24

Președinte al comisiei
[Signature]
[Stamp: «FLACĂRA ALBASTRĂ» SRL, 100800162918, MOLDOVA, CHIȘINĂU]

Buinovschi Maxim
SR4 "Valdcongrup" SC

Figura 34. Legitimație de sudor nr.0345-24 din 26.01.2024

17. Hîncotă Oleg – Electrosudor la sudarea manuală

- Electrosudor la sudarea manuală;

REPUBLICA MOLDOVA
CENTRUL DE INSTRUIRE SRL "FLACĂRA ALBASTRĂ"
PERMIS DE EXERCITARE № 0000190
РАЗРЕШЕНИЕ НА ДОПУСК
Nr. 0190-22

Se permite desfășurarea activității:
Разрешено осуществлять деятельность:
Electrosudor
la sudarea manuală
Poansou "H"

Cod (CORM006-14) *921206*

Verificarea cunoștințelor se desfășoară conform:
Проверка знаний проводится согласно:
Conform Legii № 116 din 18.05.2012

Eliberat conform rezultatelor examenului de atestare:
Выдан согласно результатам аттестационного экзамена:
" 31 " ianuarie 2022

Valabil la prezentarea buletinului de identitate.
Действителен при предъявлении удостоверения личности.

Permisul este valabil până la
Разрешение validно до *" 31 " 01 20 22*

Președinte al comisiei
Президент комиссии
[Signature]
[Stamp: «FLACĂRA ALBASTRĂ» SRL, 100800162918, MOLDOVA, CHIȘINĂU]

Reprezentantul Organismului de Control și Supraveghere Tehnică de Stat
Представитель Органа Технического Государственного
Технического надзора
[Signature]
[Stamp: «CENTRUL DE INSTRUIRE SRL "FLACĂRA ALBASTRĂ"»]

Hîncotă Oleg
SR4 "Valdcongrup" SC

Figura 35. Permis de exercitare nr. 0190-22 din 31.01.2022

18. Popa Adrian – Electrosudor la sudarea manuală, Poansou: PA-02

- Electrosudor la sudarea manuală, Poansou: PA-02;

REPUBLICA MOLDOVA

CENTRUL DE INSTRUIRE SRL "FLACĂRA ALBASTRĂ"

PERMIS DE EXERCITARE № 0000340

Nr. 0340-24

pentru desfășurarea activităților și/sau lucrărilor în domeniul exploatarea în condiții de siguranță a obiectivelor industriale și a instalațiilor tehnice potențial periculoase



Se permite desfășurarea activității:
Electrosudor la sudarea manuală
 Poanson: PA-02

Cod (CORM006-21) 721207

Verificarea cunoștințelor se desfășoară conform:
Conform Legii № 151
din 09.06.2022

Eliberat conform rezultatelor examenului de atestare:
 " 26 " 01 20 24

Permisul este valabil până la
 " 26 " 01

Președinte al comisiei

 (semnătura) (numele, prenumele)

Popa Adrian
 (numele, prenumele)
 S.C. "Valdcongrup" SRL
 (numele și înregistrarea)





Figura 36. Permis de exercitare nr. 0340-24 din 26.01.2024

19. Iachim Vitalie – Electrosudor la sudarea manuală, Poansou: IV-84

- Electrosudor la sudarea manuală, Poansou: IV-84;

REPUBLICA MOLDOVA

CENTRUL DE INSTRUIRE SRL "FLACĂRA ALBASTRĂ"

PERMIS DE EXERCITARE № 0000344

Nr. 0341-24

pentru desfășurarea activităților și/sau lucrărilor în domeniul exploatarea în condiții de siguranță a obiectivelor industriale și a instalațiilor tehnice potențial periculoase



Se permite desfășurarea activității:
Electrosudor la sudarea manuală
 Poanson: IV-84

Cod (CORM006-21) 721207

Verificarea cunoștințelor se desfășoară conform:
Conform Legii № 151
din 09.06.2022

Eliberat conform rezultatelor examenului de atestare:
 " 26 " 01 20 24

Permisul este valabil până la
 " 26 " 01

Președinte al comisiei

 (semnătura) (numele, prenumele)

Iachim Vitalie
 (numele, prenumele)
 S.C. "Valdcongrup" SRL
 (numele și înregistrarea)





Figura 37. Permis de exercitare nr. 0341-24 din 26.01.2024

S.C. "VALDCONGRUP" S.R.L.

C/f: 100960000374

Email: valdcongrup@gmail.com

Tel: 0 22 428393; 0 78 664664

Fax: 0 22 428062

Adresa: str. Uzinelor 171/2, Chișinău, Republica Moldova



Anexa nr. 16

la Documentația standard nr.ocds-b3wdp1-MD-1730981426345
din "7" Noiembrie 2024

LISTA SUBCONTRACTANȚILOR ȘI PARTEA/PĂRȚILE DIN CONTRACT CARE SUNT ÎNDEPLINITE DE ACEȘTIA

Nr. d/o	Numele și adresa subantreprenorilor	Activități din contract	Valoarea aproximativă	% din valoarea contractului
1	<i>Nu sunt</i>	<i>Nu sunt</i>	<i>Nu sunt</i>	<i>Nu sunt</i>

Semnat:

MSign

(semnătura)

Nume:

ȚURCAN Denis

MSign

Funcția în cadrul întreprinderii:

Director

Denumirea întreprinderii:

VALDCONGRUP S.R.L.

S.C. "VALDCONGRUP" S.R.L.

C/f: 100960000374

Email: valdcongrup@gmail.com

Tel: 0 22 428393; 0 78 664664

Fax: 0 22 428062

Adresa: str. Uzinelor 171/2, Chișinău, Republica Moldova



Anexa nr. 17

la Documentația standard nr.ocds-b3wdp1-MD-1730981426345
din "7" Noiembrie 2024

INFORMAȚII PRIVIND ASOCIEREA

în vederea participării la procedura de atribuirea executării obiectivului de investiție

LOT I_Termoizolarea peretilor exteriori, a tavanului si renovarea acoperisului Gradinitei de copii nr.1 din s.Vasieni,
r-nul Ialoveni
(denumirea)

1.Părți contractante (agenți economici)

Nu sunt

2. Adrese, telefon, fax ale partenerilor (părți contractante):

Nu sunt

3. Informații privind modul de asociere:

Nu sunt

Semnat:

MSing

(semnătura)

Nume:

ȚURCAN Denis

Funcția în cadrul întreprinderii:

Director

Denumirea întreprinderii:

VALDCONGRUP S.R.L.

MSign

S.C. "VALDCONGRUP" S.R.L.

C/f: 1009600000374

Email: valdcongrup@gmail.com

Tel: 0 22 428393; 0 78 664664

Fax: 0 22 428062

Adresa: str. Uzinelor 171/2, Chișinău, Republica Moldova



OFERTANT:

VALDCONGRUP S.R.L.

CIFRA MEDIE ANUALĂ DE AFACERI PE ULTIMII 3 ANI S.C. "VALDCONGRUP" S.R.L.

Situația financiară:

Nr.	Anul	Cifra de afaceri anuală la 31 decembrie, lei
1	2021	73 505 901
2	2022	86 208 687
3	2023	77 467 551
Media anuală:		79 060 713

Data completării:

6 decembrie 2024

Semnat:

MSign

(semnătura)

Nume:

ȚURCAN Denis

MSign

Funcția în cadrul firmei:

Director

Denumirea firmei și sigiliu:

VALDCONGRUP S.R.L.

S.C. "VALDCONGRUP" S.R.L.

C/f: 1009600000374

Email: valdcongrup@gmail.com

Tel: 0 22 428393; 0 78 664664

Fax: 0 22 428062

Adresa: str. Uzinelor 171/2, Chișinău, Republica Moldova



SCRISOARE DE GARANȚIE A LUCRĂRILOR

Primăria s.Văsieni

R. MOLDOVA, r-nul Ialoveni, s.Văsieni

(denumirea autorității contractante și adresa completă)

Nr.	Obiectul Achiziției	Perioada de garanție a lucrărilor
1	LOT I_Termoizolarea peretilor exteriori, a tavanului si renovarea acoperisului Gradinitei de copii nr.1 din s.Vasieni, r-nul Ialoveni	5 Ani

Data completării:

6 decembrie 2024

Semnat:

MSign

(semnătura)

MSign

Nume:

ȚURCAN Denis

Funcția în cadrul firmei:

Director

Denumirea firmei și sigiliu:

VALDCONGRUP S.R.L.

S.C. "VALDCONGRUP" S.R.L.

C/f: 1009600000374

Email: valdcongrup@gmail.com

Tel: 0 22 428393; 0 78 664664

Fax: 0 22 428062

Adresa: str. Uzinelor 171/2, Chişinău, Republica Moldova



APROBAT
prin Ordinul
Ministrului Finanţelor
nr. 146 din 24.11.2020

FORMULARUL STANDARD AL DOCUMENTULUI UNIC DE ACHIZIȚII EUROPEAN

1. Documentul unic de achiziții europene, (în continuare, DUAE) este o declarație pe proprie răspundere, prin care operatorul economic confirmă îndeplinirea criteriilor de calificare și selecție necesare în cadrul procedurilor de achiziție publică în Republica Moldova.
2. Formularul este completat, semnat electronic și transmis autorității contractante la depunerea ofertei.
3. Un DUAE depus de către operatorul economic în cadrul unei proceduri de achiziție publică anterioară poate fi reutilizat, cu condiția ca informațiile cuprinse în formular să fie corecte și valabile la data depunerii acestuia.
4. Ofertantul care prezintă în DUAE informații false sau documentele justificative prezentate nu confirmă informația indicată în documentul prezentat este exclus din procedura de achiziție publică și/sau poate răspunde conform legislației.
5. Formularul DUAE este constituit din 7 capitole, și anume:
 - 1) Capitolul I. Informații privind procedura de achiziție publică și autoritatea/entitatea contractantă;
 - 2) Capitolul II. Informații referitoare la operatorul economic;
 - 3) Capitolul III. Motive de excludere din cadrul procedurii de achiziție publică;
 - 4) Capitolul IV. Criteriile de calificare și selecție a operatorilor economici;
 - 5) Capitolul V. Indicații generale pentru criteriile de selecție a operatorilor economici;
 - 6) Capitolul VI. Preselecția candidaților pentru procedura de atribuire a contractului de achiziție publică;
 - 7) Capitolul VII. Declarații finale.
6. Prezentarea formularului DUAE la depunerea ofertei care nu este conform cu cerințele stabilite în Documentația de atribuire duce la respingerea ofertei.

Semnat:

MSign

(semnătura)

Nume:

ȚURCAN Denis

Funcția:

Director

MSign

Antreprenor:

VALDCONGRUP S.R.L.

S.C. "VALDCONGRUP" S.R.L.

C/f: 100960000374

Email: valdcongrup@gmail.com

Tel: 0 22 428393; 0 78 664664

Fax: 0 22 428062

Adresa: str. Uzinelor 171/2, Chişinău, Republica Moldova



APROBAT
prin Ordinul
Ministrului Finanțelor
nr. 146 din 24.11.2020

Capitolul I. Informații privind procedura de achiziție publică și autoritatea/entitatea contractantă

Compartimentul se completează doar de către autoritatea/entitatea contractantă.

Cod poziție	Conținutul cerinței	Răspuns
1	2	3
A. Informații despre publicare		
1A.1	Numărul anunțului/invitației publicate în Buletinul achizițiilor publice, și după caz numărul anunțului publicat în Jurnalul Oficial al Uniunii Europene	ocds-b3wdp1-MD-1730981426345
B. Identitatea autorității/entității contractante		
1B.1	Denumirea autorității/entității contractante	Primăria s.Văsieni
1B.2	Număr unic de identificare (IDNO) a autorității/entității contractante	1008601000994

Semnat: _____
MSign
(semnătura)

Nume: ȚURCAN Denis

Funcția: Director

Antreprenor VALDCONGRUP S.R.L.

MSign

S.C. "VALDCONGRUP" S.R.L.

C/f: 1009600000374

Email: valdcongrup@gmail.com

Tel: 0 22 428393; 0 78 664664

Fax: 0 22 428062

Adresa: str. Uzinelor 171/2, Chişinău, Republica Moldova



APROBAT
prin Ordinul
Ministrului Finanțelor
nr. 146 din 24.11.2020

Capitolul II. Informații referitoare la operatorul economic

Compartimentul se completează doar de către operatorii economici.

Cod poziție	Conținutul cerinței	Răspuns
1	2	3
A. Informații privind operatorul economic		
2A.1	Denumirea operatorul economic	VALDCONGRUP S.R.L.
2A.2	Țara	Republica Moldova
2A.3	Cod poștal	MD-2023
2A.4	Oraș/Localitate	str. Uzinelor 171/2, mun. Chişinău, Republica Moldova
2A.5	Adresa juridică	str. Uzinelor 171/2, mun. Chişinău, Republica Moldova
2A.6	Pagina web	http://valdcongrup.md/
2A.7	Persoana sau persoanele de contact	ȚURCAN Denis
2A.7.1	Telefon	0 22 428393; 0 78 664664
2A.7.2	Adresa de e-mail	valdcongrup@gmail.com
2A.8	Număr unic de identificare (IDNO/IDNP)	1009600000374
2A.9	Numărul cod TVA	0404313
2A.10	Forma organizatorico-juridică a activității de antreprenoriat	Societate cu Răspundere Limitată
2A.11	Informația cu privire la numele acționarilor/asociaților/beneficiarului	
2A.11.1	Numele acționarilor / asociaților	Țurcan Denis, Țurcan Lucia
2A.11.2	Numele beneficiarului efectiv <i>[beneficiar efectiv – persoană fizică ce deține sau controlează în ultimă instanță o persoană fizică sau juridică ori beneficiar al unei societăți de investiții sau administrator al societății de investiții, ori persoană în al cărei nume se desfășoară o activitate sau se realizează o tranzacție și/sau care deține, direct sau indirect, dreptul de proprietate sau controlul asupra a cel puțin 25% din acțiuni sau din dreptul de vot al persoanei juridice ori asupra bunurilor aflate în administrare fiduciară]</i>	Țurcan Denis, Țurcan Lucia

2A.11.3	Cetățenia beneficiarului efectiv (<i>legătură juridico-politică permanentă a persoanei fizice definite conform poziției 2A.11.2</i>)	Republica Moldova
2A.12	Operatorul economic este: · întreprindere mică · întreprindere mijlocie · și altele	· întreprindere mijlocie ✓
2A.13	În cazul în care achiziția este rezervată: operatorul economic este un atelier protejat sau o întreprindere socială, sau va asigura executarea contractului în contextul programelor de angajare protejată?	Da ✓Nu
2A.13.1	<i>Dacă da, care este procentul corespunzător de lucrători cu dizabilități sau defavorizați?</i>	<i>Nu se aplică</i>
2A.13.2	<i>Specificați cărei sau căror categorii de lucrători cu dizabilități sau defavorizați le aparțin angajații în cauză?</i>	<i>Nu se aplică</i>
2A.14	Operatorul economic participă la procedura de achiziții publice împreună cu alți operatori economici?	Da ✓Nu
2A.14.1	<i>Dacă Da, precizați rolul operatorului economic în cadrul grupului (lider, responsabil cu îndeplinirea unor sarcini specifice, etc).</i>	<i>Nu se aplică</i>
2A.14.2	<i>Numiți operatorii economici care participă la procedura respectivă de achiziție publică.</i>	<i>Nu se aplică</i>
2A.14.3	<i>Specificați denumirea grupului participant.</i>	<i>Nu se aplică</i>

Notă. Dacă ați răspuns Da la întrebarea 2A.14, asigurați-vă ca operatorii economici menționați să prezinte un formular DUAE separat.

B. Informații privind reprezentanții operatorului economic

Indicați numele persoanei (persoanelor) împuternicită (împuternicite) să îl reprezinte pe operatorul economic în scopurile prezentei proceduri de achiziție publică.

2B.1	Nume și prenume	ȚURCAN Denis
2B.2	Poziție/acționând în calitate de..	Director
2B.3	Țară	Republica Moldova
2B.4	Telefon	0 22 428393; 0 78 664664
2B.5	Adresa de e-mail	http://valdcongrup.md/

C. Informații privind utilizarea capacităților altor entități

2C.1	Operatorul economic utilizează capacitățile altor entități pentru a satisface criteriile de selecție prevăzute în capitolul IV, precum și (dacă este cazul) criteriile și regulile menționate în capitolul V de mai jos?	Da ✓Nu
------	--	-----------

Notă. Dacă ați răspuns Da la întrebarea 2C.1, prezentați un formular DUAE separat care să cuprindă informațiile solicitate în secțiunile A și B din capitolul respectiv și din capitolul III pentru fiecare dintre entitățile în cauză, completat și semnat în mod corespunzător de entitățile în cauză. Atragem atenția asupra faptului că trebuie incluși, de asemenea, tehnicienii sau organismele tehnice implicate, indiferent dacă fac sau nu parte din întreprinderea operatorului economic, în special cei care răspund de controlul calității și, în cazul contractelor de achiziții publice de lucrări, tehnicienii sau organismele tehnice la care poate face apel operatorul economic în vederea executării lucrărilor. În măsura în care este relevant pentru capacitatea (capacitățile) specifică (specifice) utilizată (utilizate) de operatorul economic, includeți informațiile prevăzute în capitolele IV și V pentru fiecare dintre entitățile în cauză.

D. Informații privind subcontractanții pe ale căror capacități operatorul economic se bazează

2D.1	Operatorul economic intenționează să subcontracteze vreo parte din contract cu alți operatori economici?	Da <input checked="" type="checkbox"/> Nu
2D.1.1	<i>Dacă Da, enumerați subcontractanții propuși.</i>	<i>Nu se aplică</i>

Semnat:

MSign

(semnătura)

Nume:

ȚURCAN Denis

Funcția:

Director

MSign

Antreprenor:

VALDCONGRUP S.R.L.

S.C. "VALDCONGRUP" S.R.L.

C/f: 1009600000374

Email: valdcongrup@gmail.com

Tel: 0 22 428393; 0 78 664664

Fax: 0 22 428062

Adresa: str. Uzinelor 171/2, Chişinău, Republica Moldova



APROBAT
prin Ordinul
Ministrului Finanțelor
nr. 146 din 24.11.2020

Capitolul III. Motive de excludere din cadrul procedurii de achiziție publică

Compartimentul se completează doar de către operatorii economici.

Cod poziție	Conținutul cerinței	Răspuns
1	2	3
A. Motive referitoare la condamnări prin hotărârea definitivă a unei instanțe judecătorești		
1	2	3
3A.1	Participare la o organizație criminală. Operatorul economic însuși sau orice persoană care este membru al organismului de administrare, de conducere sau de supraveghere al acestuia sau care are putere de reprezentare, de decizie sau de control în cadrul acestuia a făcut obiectul unei condamnări pronunțate printr-o hotărâre definitivă pentru participare la o organizație criminală, printr-o condamnare pronunțată cu cel mult cinci ani în urmă sau în care continuă să se aplice o perioadă de excludere prevăzută în mod direct în condamnare?	Da <input checked="" type="checkbox"/> Nu
3A.2	Corupție. Operatorul economic însuși sau orice persoană care este membru al organismului de administrare, de conducere sau de supraveghere al acestuia sau care are putere de reprezentare, de decizie sau de control în cadrul acestuia a făcut obiectul unei condamnări pentru corupție pronunțate printr-o hotărâre definitivă, printr-o condamnare pronunțată cu cel mult cinci ani în urmă sau în care continuă să se aplice o perioadă de excludere prevăzută în mod direct în condamnare?	Da <input checked="" type="checkbox"/> Nu
3A.3	Fraude. Operatorul economic însuși sau orice persoană care este membru al organismului de administrare, de conducere sau de supraveghere al acestuia sau care are putere de reprezentare, de decizie sau de control în cadrul acestuia a făcut obiectul unei condamnări pentru fraudă pronunțate printr-o hotărâre definitivă, printr-o condamnare pronunțată cu cel mult cinci ani în urmă sau în care continuă să se aplice o perioadă de excludere prevăzută în mod direct în condamnare?	Da <input checked="" type="checkbox"/> Nu

3A.4	<p>Infrațiuni teroriste sau infrațiuni legate de activitățile teroriste.</p> <p>Operatorul economic însuși sau orice persoană care este membru al organismului de administrare, de conducere sau de supraveghere al acestuia sau care are putere de reprezentare, de decizie sau de control în cadrul acestuia a făcut obiectul unei condamnări pentru infrațiuni teroriste sau infrațiuni legate de activități teroriste, pronunțate printr-o hotărâre definitivă, printr-o condamnare pronunțată cu cel mult cinci ani în urmă sau în care continuă să se aplice o perioadă de excludere prevăzută în mod direct în condamnare?</p>	Da	<input checked="" type="checkbox"/> Nu
3A.5	<p>Spălare de bani sau finanțarea terorismului.</p> <p>Operatorul economic însuși sau orice persoană care este membru al organismului de administrare, de conducere sau de supraveghere al acestuia sau care are putere de reprezentare, de decizie sau de control în cadrul acestuia a făcut obiectul unei condamnări pentru infrațiuni teroriste sau infrațiuni legate de activități teroriste, pronunțate printr-o hotărâre definitivă, printr-o condamnare pronunțată cu cel mult cinci ani în urmă sau în care continuă să se aplice o perioadă de excludere prevăzută în mod direct în condamnare?</p>	Da	<input checked="" type="checkbox"/> Nu
3A.6	<p>Exploatarea prin muncă a copiilor și alte forme de trafic de persoane.</p> <p>Operatorul economic însuși sau orice persoană care este membru al organismului de administrare, de conducere sau de supraveghere al acestuia sau care are putere de reprezentare, de decizie sau de control în cadrul acestuia a făcut obiectul unei condamnări pronunțate printr-o hotărâre definitivă pentru exploatarea prin muncă a copiilor și alte forme de trafic de persoane, printr-o condamnare pronunțată cu cel mult cinci ani în urmă sau în care continuă să se aplice o perioadă de excludere prevăzută în mod direct în condamnare?</p>	Da	<input checked="" type="checkbox"/> Nu
3A.7	În cazul că răspunsul este Da pentru cel puțin una din întrebările 3A.1 – 3A.6, puteți furniza dovezi care să arate că măsurile luate sunt suficiente pentru a demonstra fiabilitatea, în pofida existenței unui motiv de excludere?	Da	<input checked="" type="checkbox"/> Nu
3A.7.1	<i>Dacă Da, descrieți aceste măsuri.</i>	<i>Nu se aplică</i>	
B. Motive privind plata impozitelor sau/și a contribuțiilor de asigurări sociale			
Plata impozitelor			
3B.1	Operatorul economic și-a onorat obligațiile cu privire la plata impozitelor, taxelor și contribuțiilor sociale în conformitate cu prevederile legale în vigoare în Republica Moldova sau în țara în care este stabilit?	<input checked="" type="checkbox"/> Da	Nu
3B.1.1	<i>Dacă Nu, în ce mod a fost stabilită obligația cu privire la plata impozitelor, taxelor și contribuțiilor sociale?</i>	<i>Nu se aplică</i>	

3B.1.2	<i>În cazul în care, încălcarea cu referire la obligațiile privind plata impozitelor, taxelor și contribuțiilor sociale a fost stabilită printr-o hotărâre judecătorească sau administrativă, această decizie este definitivă?</i>	Da <input checked="" type="checkbox"/> Nu
3B.1.3	<i>În cazul în care, încălcarea cu referire la obligațiile privind plata impozitelor, taxelor și contribuțiilor sociale a fost stabilită printr-o hotărâre judecătorească sau administrativă, precizați data și numărul deciziei.</i>	<i>Nu se aplică</i>
3B.2	Operatorul economic beneficiază, în condițiile legii, de eșalonarea obligațiilor de plată a impozitelor, taxelor și contribuțiilor de asigurări sociale ori de alte facilități în vederea plății acestora, inclusiv a majorărilor de întârziere (penalităților) și/sau a amenzilor? Notă: Se completează doar în cazul în care ați răspuns Nu, la întrebarea din 3B.1.	Da <input checked="" type="checkbox"/> Nu
3B.2.1	<i>Dacă Da, operatorul economic este în măsură să furnizeze actul privind eșalonarea obligațiilor de plată a impozitelor, taxelor și contribuțiilor de asigurări sociale ori de alte facilități în vederea plății acestora?</i>	Da <input checked="" type="checkbox"/> Nu
3B.3	Operatorul economic este în măsură să furnizeze un certificat cu privire la plata impozitelor sau să furnizeze informații privind onorarea obligațiilor fiscale?	<input checked="" type="checkbox"/> Da Nu
3B.4	Informațiile privind lipsa/existența restanțelor față de bugetul public național sunt disponibile gratuit pentru autorități, prin accesarea unei baze de date naționale? Dacă da, specificați informația care ar permite verificarea.	Adresa de internet: https://www.sfs.md/
		Autoritatea sau organismul emitent(ă): Serviciul Fiscal de Stat
		Referința exactă a documentației: Nu este
C. Includerea în lista de interdicție a operatorilor economici		
3C.1	Operatorul economic este înscris în lista de interdicție a operatorilor economici?	Da <input checked="" type="checkbox"/> Nu
3C.1.1	<i>În cazul că răspunsul este Da pentru întrebarea 3C.1, puteți furniza dovezi care să arate că măsurile luate sunt suficiente pentru a demonstra fiabilitatea, în pofida existenței unui motiv de excludere?</i>	<i>Nu se aplică</i>
3C.1.2	<i>Dacă Da, descrieți aceste măsuri.</i>	<i>Nu se aplică</i>
D. Motive legate de insolvabilitate, conflicte de interese sau abateri profesionale		
	Obligațiile aplicabile în domeniul mediului, muncii și asigurărilor sociale	
3D.1	Operatorul economic a încălcat obligațiile în domeniul mediului în ultimii 3 ani?	Da <input checked="" type="checkbox"/> Nu
3D.1.1	<i>În cazul că răspunsul este Da pentru întrebarea 3D.1, puteți furniza dovezi care să arate că măsurile luate sunt suficiente pentru a demonstra fiabilitatea, în pofida existenței unui motiv de excludere?</i>	<i>Nu se aplică</i>
3D.1.2	<i>Dacă Da, descrieți aceste măsuri.</i>	<i>Nu se aplică</i>

3D.2	Operatorul economic a încălcat obligațiile în domeniul social în ultimii 3 ani?	Da	√Nu
3D.2.1	<i>În cazul că răspunsul este Da pentru întrebarea 3D.2, puteți furniza dovezi care să arate că măsurile luate sunt suficiente pentru a demonstra fiabilitatea, în pofida existenței unui motiv de excludere?</i>	Nu se aplică	
3D.2.2	<i>Dacă Da, descrieți aceste măsuri.</i>	Nu se aplică	
3D.3	Operatorul economic a încălcat obligațiile în domeniul muncii în ultimii 3 ani?	Da	√Nu
3D.3.1	<i>În cazul că răspunsul este Da pentru întrebarea 3D.3, puteți furniza dovezi care să arate că măsurile luate sunt suficiente pentru a demonstra fiabilitatea, în pofida existenței unui motiv de excludere?</i>	Nu se aplică	
3D.3.2	<i>Dacă Da, descrieți aceste măsuri.</i>	Nu se aplică	
Insolvabilitatea			
3D.4	Operatorul economic este în situație de insolvabilitate sau de lichidare a activității antreprenoriale ca urmare a unei hotărâri judecătorești?	Da	√Nu
3D.4.1	<i>În cazul că răspunsul este Da pentru întrebarea 3D.4, puteți furniza dovezi care să arate că măsurile luate sunt suficiente pentru a demonstra fiabilitatea, în pofida existenței unui motiv de excludere?</i>	Nu se aplică	
3D.4.2	<i>Dacă Da, descrieți aceste măsuri.</i>	Nu se aplică	
Active administrate de lichidator			
3D.5	Activele operatorului economic sunt administrate de un lichidator sau de o instanță?	Da	√Nu
3D.5.1	<i>În cazul că răspunsul este Da pentru întrebarea 3D.5, puteți furniza dovezi care să arate că măsurile luate sunt suficiente pentru a demonstra fiabilitatea, în pofida existenței unui motiv de excludere?</i>	Nu se aplică	
3D.5.2	<i>Dacă Da, descrieți aceste măsuri.</i>	Nu se aplică	
Activitățile economice sunt suspendate			
3D.6	Activitățile economice ale operatorului economic sunt suspendate?	Da	√Nu
3D.6.1	<i>În cazul că răspunsul este Da pentru întrebarea 3D.6, puteți furniza dovezi care să arate că măsurile luate sunt suficiente pentru a demonstra fiabilitatea, în pofida existenței unui motiv de excludere?</i>	Nu se aplică	
3D.6.2	<i>Dacă Da, descrieți aceste măsuri.</i>	Nu se aplică	
Acorduri cu alți operatori economici care vizează denaturarea concurenței			
3D.7	Operatorul economic, în ultimii 3 ani, a încheiat acorduri cu alți operatori economici care au ca obiect denaturarea concurenței, fapt constatat prin decizie a organului abilitat în acest sens?	Da	√Nu
3D.7.1	<i>În cazul că răspunsul este Da pentru întrebarea 3D.7, puteți furniza dovezi care să arate că măsurile luate sunt suficiente pentru a demonstra fiabilitatea, în pofida existenței unui motiv de excludere?</i>	Nu se aplică	
3D.7.2	<i>Dacă Da, descrieți aceste măsuri.</i>	Nu se aplică	
Conflict de interese			
3D.8	Operatorul economic se află într-o situație de conflict de interese care nu poate fi remediată?	Da	√Nu

3D.8.1	<i>În cazul că răspunsul este Da pentru întrebarea 3D.8, puteți furniza dovezi care să arate că măsurile luate sunt suficiente pentru a demonstra fiabilitatea, în pofida existenței unui motiv de excludere?</i>	<i>Nu se aplică</i>
3D.8.2	<i>Dacă Da, descrieți aceste măsuri.</i>	<i>Nu se aplică</i>
	Etica profesională	
3D.9	Operatorul economic a fost condamnat, în ultimii 3 ani, prin hotărâre definitivă a unei instanțe judecătorești, pentru o faptă care a adus atingere eticii profesionale sau pentru comiterea unei greșeli în materie profesională?	Da ✓Nu
3D.9.1	<i>În cazul că răspunsul este Da pentru întrebarea 3D.9, puteți furniza dovezi care să arate că măsurile luate sunt suficiente pentru a demonstra fiabilitatea, în pofida existenței unui motiv de excludere?</i>	<i>Nu se aplică</i>
3D.9.2	<i>Dacă Da, descrieți aceste măsuri.</i>	<i>Nu se aplică</i>
	Integritatea	
3D.10	Operatorul economic, în ultimii 3 ani, se face vinovat de o abatere profesională, care îi pune la îndoială integritatea?	Da ✓Nu
3D.10.1	<i>În cazul că răspunsul este Da pentru întrebarea 3D.10, puteți furniza dovezi care să arate că măsurile luate sunt suficiente pentru a demonstra fiabilitatea, în pofida existenței unui motiv de excludere?</i>	<i>Nu se aplică</i>
3D.10.2	<i>Dacă Da, descrieți aceste măsuri.</i>	<i>Nu se aplică</i>

Semnat: _____ **MSign**

(semnătura)

Nume: ȚURCAN Denis

Funcția: Director

Antreprenor VALDCONGRUP S.R.L.

MSign

Capitolul IV. Criteriile de calificare și selecție a operatorilor economici

Compartimentul se completează de către autoritatea/entitatea (coloana nr.2) contractantă și operatorii economici (coloana nr.3).

Cod poziție	Conținutul cerinței	Răspuns
1	2	3
A. Capacitatea de exercitare a activității profesionale		
4A.1	Operatorul economic este în măsură să furnizeze documentul/documentele prin care se va demonstra înregistrarea acestuia?	√Da Nu
4A.1.1	<i>Dacă Da, indicați actele de înregistrare a activității antreprenoriale și genul (genurile) de activitate determinate de legislație, aferent obiectului procedurii de atribuire a contractului, în baza căreia întreprinderea are dreptul să execute viitorul contract de achiziție publică.</i>	Extras MD 0086878 din 03.02.2009 Genul de activitate de baza este construcțiile de clădiri și (sau) construcții inginerești, instalații și rețele tehnico - edilitare, reconstrucțiile, consolidările, restaurările, etc.
4A.1.2	<i>Actele de înregistrare a activității antreprenoriale, sunt disponibile gratuit pentru autorități dintr-o bază de date națională? Dacă da, specificați informația care ar permite verificarea.</i>	Adresa de internet: http://www.asp.gov.md
		Autoritatea sau organismul emitent(ă): Agencia Servicii Publice Referința exactă a documentației: Nu este
4A.2	Activitatea antreprenorială deține o certificare și/sau o autorizare echivalentă aferent obiectului procedurii de atribuire a contractului, în cadrul unui sistem național?	√Da Nu
4A.2.1	<i>Dacă Da, operatorul economic este în măsură să furnizeze documentul/documentele prin care se va demonstra certificarea și/sau autorizarea activității acestuia?</i>	√Da Nu
4A.2.3	<i>Actele privind certificarea sau autorizarea sunt disponibile gratuit pentru autorități, dintr-o bază de date națională? Dacă da, specificați informația care ar permite verificarea.</i>	Adresa de internet: http://www.asp.gov.md
		Autoritatea sau organismul emitent(ă): Agencia Servicii Publice
		Referința exactă a documentației: Nu este cazul

4A.3	Genurile de activitate, și/sau certificarea, și/sau autorizarea privind activitatea de întreprinzător, acoperă criteriile de selecție impuse de autoritatea/entitatea contractantă în anunțul/invitația de participare?	√Da Nu
B. Capacitatea economică și financiară		
Declarații bancare		
4B.1	Operatorul economic este în măsură să furnizeze declarații bancare sau, după caz, dovezi privind asigurarea riscului profesional în conformitate cu cerințele din documentația de atribuire?	√Da Nu
4B.1.1	<i>Informația menționată la punctul 4B.1 este disponibilă gratuit pentru autorități, dintr-o bază de date națională? Dacă da, specificați informația care ar permite verificarea ei.</i>	Adresa de internet: http://energbank.com Autoritatea sau organismul emitent(ă): B.C. Energbank S.A. Referința exactă a documentației: Nu este
Cifra de afaceri anuală (volumul vânzărilor)		
4B.2	Operatorul economic este în măsură să demonstreze o cifră de afaceri anuală, după cum urmează: Valoare 77 467 551 MDL Perioada Anul 2023 <i>Notă. Se completează de către autoritatea contractantă valoarea și perioada</i>	√Da Nu
4B.2.1	<i>Specificați care este cifra de afaceri anuală, conform datelor din raportul financiar.</i>	Valoarea 77 467 551 MDL Anul 2023
Cifra de afaceri medie anuală		
4B.3	Operatorul economic este în măsură să demonstreze o cifră medie anuală de afaceri, după cum urmează: Valoare 79 060 713 MDL Perioada 3 Ani <i>Notă. Se completează de către autoritatea contractantă valoarea și perioada</i>	√Da Nu
4B.3.1	<i>Specificați cifra de afaceri, conform datelor din raportul financiar.</i>	Valoarea 73 505 901 MDL Anul 2021 Valoarea 86 208 687 MDL Anul 2022 Valoarea 77 467 551 MDL Anul 2023 Valoarea medie totală 79 060 713 MDL
Raport financiar		
4B.4	Operatorul economic este în măsură să furnizeze raportul financiar înregistrat, extrase din raportul financiar?	√Da Nu
4B.5	Informațiile privind situația economică și financiară sunt disponibile gratuit pentru autorități, dintr-o bază de date națională? Dacă da, specificați informația care ar permite verificarea.	Adresa de internet: https://statistica.gov.md/ Autoritatea sau organismul emitent(ă): Biroul Național de Statistică Referința exactă a documentației: Nu este

C. Capacitatea tehnică și/sau profesională		
4C.1	Operatorul economic este în măsură să furnizeze documentele solicitate de către autoritatea/entitatea contractantă în anunțul de participare, care demonstrează capacitatea tehnică și/sau profesională pentru executarea viitorului contract.	√Da Nu
4C.1.1	<i>Informațiile privind capacitatea tehnică și/sau profesională sunt disponibile gratuit pentru autorități, dintr-o bază de date națională? Dacă da, specificați informația care ar permite verificarea.</i>	<i>Adresa de internet:</i> http://valdcongrup.md/
		<i>Autoritatea sau organismul emitent(ă):</i> VALDCONGRUP S.R.L.
		<i>Referința exactă a documentației:</i> valdcongrup@gmail.com
Instalații tehnice și măsuri de asigurare a calității		
4C.2	Operatorul economic este în măsură să furnizeze detalii referitoare la tehnicieni sau organismele tehnice, specificate în anunțul de participare/documentația de atribuire, pe care autoritatea/entitatea contractantă le poate solicita, în special cele responsabile de controlul calității în legătură cu acest exercițiu de achiziție publică?	√Da Nu
4C.3	Operatorul economic este în măsură să furnizeze o informație cu privire la sistemele de management și de trasabilitate utilizate în cadrul lanțului de aprovizionare?	√Da Nu
4C.3.1	<i>Informațiile sunt disponibile gratuit pentru autorități, dintr-o bază de date națională? Dacă da, specificați informația care ar permite verificarea.</i>	<i>Adresa de internet:</i> http://valdcongrup.md/
		<i>Autoritatea sau organismul emitent(ă):</i> VALDCONGRUP S.R.L.
		<i>Referința exactă a documentației:</i> valdcongrup@gmail.com
Utilaje, instalații și echipament tehnic		
4C.4	Operatorul economic dispune de utilaje și echipament necesar pentru îndeplinirea corespunzătoare a contractului de achiziție publică?	√Da Nu
4C.5	Operatorul economic este în măsură să furnizeze o informație cu privire la dotările specifice, utilajul și echipamentul necesar pentru îndeplinirea contractului, conform cerințelor stabilite în anunțul de participare și documentația de atribuire?	√Da Nu
Pregătirea profesională și calificarea personalului		
4C.6	Operatorul economic are în cadrul întreprinderii personal calificat conform cerințelor stabilite în anunțul de participare sau în documentația de atribuire?	√Da Nu
4C.7	Operatorul economic este în măsură să furnizeze o informație privind personalul de specialitate propus pentru executarea contractului, conform cerințelor stabilite în anunțul de participare și documentația de atribuire?	√Da Nu
4C.8	Indicați efectivele medii anuale de personal angajat din ultimii trei ani de activitate.	Anul 2021
		Angajați 57 persoane
		Anul 2022
		Angajați 55 persoane
		Anul 2023
		Angajați 61 persoane

	Numărul membrilor personalului de conducere	
4C.9	Indicați numărul membrilor personalului de conducere ale operatorului economic pe parcursul ultimilor trei ani.	Anul 2021
		Angajați 7 persoane
		Anul 2022
		Angajați 7 persoane
		Anul 2023
		Angajați 7 persoane
	Mostre, descrieri, fotografii	
4C.10	Operatorul economic este în măsură să furnizeze eșantioane (mostre), descrieri și/sau fotografii ale produselor/serviciilor care urmează să fie furnizate/prestate, conform cerințelor stabilite în documentația de atribuire?	√Da Nu
	Pentru contractele de achiziție publică de lucrări	
4C.11	În perioada de referință, operatorul economic a îndeplinit lucrări specifice sau similare obiectului de achiziție indicat în anunțul de participare și în documentația de atribuire?	√Da Nu
4C.11.1	<i>Dacă Da, enumerați-le specificând descrierea lucrărilor, valoarea lor, data de începere, data procesului verbal de recepție la terminarea lucrărilor, beneficiarul și altă informație relevantă.</i>	Sporirea eficienței energetice a clădirii Liceului Teoretic "Mihai Eminescui" din mun. Ungheni
		61 119 965,66 fără TVA (lei)
		4 noiembrie 2020
		4 noiembrie 2022
		Agencia de Dezvoltare Regională Centru
	Pentru contractele de achiziție publică de bunuri	
4C.12	În perioada de referință, operatorul economic a efectuat livrări specifice obiectului de achiziție indicat în anunțul de participare și în documentația de atribuire?	Da √Nu
4C.12.1	<i>Dacă Da, enumerați-le specificând descrierea livrărilor, valoarea lor, data de începere, data furnizării, beneficiarul și altă informație relevantă.</i>	<i>Nu se aplică</i>
	Pentru contractele de achiziție publică de servicii	
4C.13	În perioada de referință, operatorul economic a prestat servicii similare cu obiectul de achiziție indicat în anunțul de participare și în documentația de atribuire?	Da √Nu
4C.13.1	<i>Dacă Da, enumerați-le specificând descrierea serviciilor, valoarea lor, durata de execuție, data începerii, beneficiarul și altă informație relevantă.</i>	<i>Nu se aplică</i>
4C.14	În cazul că răspunsul este Da pentru una din întrebările 4C.11 – 4C.13, puteți furniza dovezi prin care se va demonstra îndeplinirea lucrărilor, livrarea bunurilor, prestarea serviciilor similare conform cerințelor documentației de atribuire?	√Da Nu
D. Standarde de asigurare a calității		

4D.1	Operatorul economic este în măsură să furnizeze certificate emise de organisme independente prin care se atestă faptul că operatorul economic respectă standardele de asigurare a calității conform cerințelor stabilite în anunțul de participare și în documentația atribuire?	√Da Nu
4D.2	Informațiile privind standardele de asigurare a calității, sunt disponibile gratuit pentru autorități, dintr-o bază de date națională? Dacă da, specificați informația care ar permite verificarea.	<i>Adresa de internet:</i> http://valdcongrup.md/
		<i>Autoritatea sau organismul emitent(ă):</i> VALDCONGRUP S.R.L.
		<i>Referința exactă a documentației:</i> valdcongrup@gmail.com
E. Standarde de protecție a mediului		
4E.1	Operatorul economic este în măsură să furnizeze certificate emise de organisme independente prin care se atestă faptul că operatorul economic respectă standardele de protecție a mediului, conform cerințelor stabilite în anunțul de participare și în documentația de atribuire?	√Da Nu
4E.2	Informațiile privind standardele de protecția mediului, sunt disponibile gratuit pentru autorități, dintr-o bază de date națională? Dacă da, specificați informația care ar permite verificarea.	<i>Adresa de internet:</i> http://valdcongrup.md/
		<i>Autoritatea sau organismul emitent(ă):</i> VALDCONGRUP S.R.L.
		<i>Referința exactă a documentației:</i> valdcongrup@gmail.com
F. Permiterea controalelor		
4F.1	Operatorul economic permite efectuarea verificărilor de către autoritatea/entitatea contractantă referitor la capacitățile economice și financiare, de producție sau tehnice privind executarea viitorului contract de achiziție publică?	√Da Nu

Semnat: _____
MSign
(semnătura)

Nume: ȚURCAN Denis
Funcția: Director
Antreprenor: VALDCONGRUP S.R.L.

MSign

S.C. "VALDCONGRUP" S.R.L.

C/f: 100960000374

Email: valdcongrup@gmail.com

Tel: 0 22 428393; 0 78 664664

Fax: 0 22 428062

Adresa: str. Uzinelor 171/2, Chişinău, Republica Moldova



APROBAT
prin Ordinul
Ministrului Finanțelor
nr. 146 din 24.11.2020

Capitolul V. Indicații generale pentru criteriile de calificare și selecție

Compartimentul se completează de către autoritatea/entitatea contractantă (coloana nr.2) și operatorii economici (coloana nr.3).

Cod poziție	Conținutul cerinței	Răspuns
1	2	3
A. Îndeplinirea tuturor criteriilor de selecție impuse		
5A.1	<p>Operatorul economic este în măsură să furnizeze în Sistemul informațional automatizat „Registrul de stat al achizițiilor publice” sau prin mijloace electronice, sau dacă e cazul, pe suport de hârtie autorității contractante: formularele, certificatele, avizele și alte documente indicate de către autoritatea/entitatea contractantă în anunțul de participare și în documentația de atribuire?</p> <p>Termen 3 zile de la solicitare.</p> <p>Notă. Numărul de zile se indică de către autoritatea contractantă ținând cont de cantitatea și caracterul documentelor solicitate.</p>	√Da Nu
5A.2	<p>Informațiile care să îi permită autorității/entității contractante să obțină documentele indicate în anunțul de participare și în documentația de atribuire, sunt disponibile gratuit și direct prin accesarea unei baze de date naționale în orice stat? Dacă da, specificați informația care ar permite verificarea.</p>	<p>Adresa de internet: https://achizitii.md</p> <p>Autoritatea sau organismul emitent(ă): VALDCONGRUP S.R.L.</p> <p>Referința exactă a documentației: ocds-b3wdp1-MD-1730981426345</p>

Semnat:

MSign

(semnătura)

Nume:

ȚURCAN Denis

Funcția:

Director

Antreprenor

VALDCONGRUP S.R.L.

MSign

S.C. "VALDCONGRUP" S.R.L.

C/f: 100960000374

Email: valdcongrup@gmail.com

Tel: 0 22 428393; 0 78 664664

Fax: 0 22 428062

Adresa: str. Uzinelor 171/2, Chişinău, Republica Moldova



APROBAT
prin Ordinul
Ministrului Finanţelor
nr. 146 din 24.11.2020

Capitolul VI. Preselecţia candidaţilor pentru procedura de atribuire a contractului de achiziţie publică

Compartimentul se solicită de către autoritatea contractantă doar în cadrul procedurilor de achiziţie publică: licitaţia restrânsă, negociere, dialog competitiv şi parteneriatul pentru inovare.

Cod poziţie	Conţinutul cerinţei	Răspuns
1	2	3
A. Îndeplinirea tuturor criteriilor de selecţie impuse		
6A.1	Operatorul economic/candidatul îndeplineşte criteriile de selecţie stabilite de către autoritatea contractantă în anunţul de participare şi în documentaţia de atribuire.	√Da Nu
6A.2	Operatorul economic/candidatul dispune şi este în măsură să furnizeze în Sistemul informaţional automatizat „Registrul de stat al achiziţiilor publice” sau prin mijloace electronice, sau dacă e cazul, pe suport de hârtie autorităţii contractante certificate sau alte forme de documente justificative, după cum este cerut în anunţul de participare şi în documentaţia de atribuire.	√Da Nu

Semnat:

MSign

(semnătura)

Nume:

ȚURCAN Denis

Funcţia:

Director

Antreprenor

VALDCONGRUP S.R.L.

MSign

S.C. "VALDCONGRUP" S.R.L.

C/f: 1009600000374

Email: valdcongrup@gmail.com

Tel: 0 22 428393; 0 78 664664

Fax: 0 22 428062

Adresa: str. Uzinelor 171/2, Chișinău, Republica Moldova



APROBAT
prin Ordinul
Ministrului Finanțelor
nr. 146 din 24.11.2020

Capitolul VII. Declarații finale

Operatorul economic declară că informațiile prezentate în capitolele II – V (după caz II-VI) sunt exacte și corect furnizate, cunoscând pe deplin consecințele cazurilor grave de declarații false.

Operatorul economic declară în mod oficial, că poate să furnizeze la solicitarea autorității/entității contractante fără întârziere, certificatele și documentele justificative solicitate, cu excepția cazului în care autoritatea/entitatea contractantă are posibilitatea de a obține documentele justificative în cauză direct prin accesarea unei baze de date relevante, care este disponibilă gratuit, cu condiția că operatorul economic să fi furnizat informațiile necesare (adresa de internet, autoritatea sau organismul emitent(ă), referința exactă a documentației) care să îi permită autorității contractante sau entității contractante să facă acest lucru și se consimte accesul la informațiile menționate, în cazul în care acest lucru este necesar.

Operatorul economic declară în mod oficial că este de acord ca

Primăria s.Văsieni

, astfel cum este descrisă în capitolul I secțiunea A să obțină acces la documentele justificative privind informațiile pe care le-a furnizat în acest DUAE în scopul desfășurării procedurii de achiziție

[ocds-b3wdp1-MD-1730981426345](#)

Nume: ȚURCAN Denis

Funcția: Director

Data: 6 decembrie 2024

Adresa: str. Uzinelor 171/2, mun. Chișinău, Republica Moldova

Semnătura

Semnat:

MSign

(semnătura)

Nume: ȚURCAN Denis

Funcția: Director

Antreprenor: VALDCONGRUP S.R.L.

MSign

S.C. "VALDCONGRUP" S.R.L.

C/f: 100960000374

Email: valdcongrup@gmail.com

Tel: 0 22 428393; 0 78 664664

Fax: 0 22 428062

Adresa: str. Uzinelor 171/2, Chișinău, Republica Moldova



PROPUNERE TEHNICĂ

Obiectul Achiziției: **LOT I_Termoizolarea peretilor exteriori, a tavanului si renovarea acoperisului Gradinitei de copii nr.1 din s.Vasieni, r-nul Ialoveni**

Autoritatea contractantă: **Primăria s.Văsieni**

Operator Economic: **VALDCONGRUP S.R.L.**

**Termoizolarea peretilor
exteriori, a tavanului si
renovarea acoperisului
Gradinitei de copii nr.1 din
s.Vasieni, raionul Ialoveni**

(denumirea obiectivului)

DEVIZ LOCAL № 2-1-1
Solutii arhitecturale marca SA

Valoarea de deviz 6 964 315 Lei

Intocmit in prețuri curente

№ crt.	Simbol norme și Cod resurse	Lucrări și cheltuieli	U.M.	Cantitate conform datelor din proiect	Valoarea de deviz, lei	
					Pe unitate de măsură incl. salariu	Total incl. salariu
1	2	3	4	5	6	7
		1. Lucrari de constructie				
		1.1. Lucrari de demolare				
1	RpCO56A	Demontari: timplarie din lemn (usi)	m2	24,5000	31,47 31,47	771,01 771,00
2	RpCO56A	Demontari: timplarie din lemn (ferestre)	m2	77,5000	31,49 31,49	2 440,47 2 440,50
3	RpCB18C	Demolarea betoanelor vechi cu mijloace manuale, beton armat in fundatii, pereti, stilpi etc / Scari - Intrare Subsol	m3	3,6000	1 017,69 1 012,50	3 663,68 3 645,00
4	RpCG29C	Demolarea peretilor de zidarie din caramida plina, BCA, blocuri ceramice sau din beton usor, caramizi GVP, exclusiv schela si curatirea caramizilor / Blocuri de calcar	m3	4,7000	299,54 296,33	1 407,84 1 392,75
5	RpCJ35A	Desfaceri de tencuieli interioare sau exterioare driscuite la pereti sau tavane / Soclu	m2	211,0000	21,00 20,25	4 431,00 4 272,75
6	RpCJ35A	Desfaceri de tencuieli interioare sau exterioare driscuite la pereti sau tavane / Intrare subsol	m2	54,0000	21,00 20,25	1 134,00 1 093,50

1	2	3	4	5	6	7
7	RpCJ35A	Desfaceri de tencuieli interioare sau exterioare driscuite la pereti sau tavane / Pereti scari exterioare	m2	23,4000	21,00 20,26	491,40 474,00
8	RpCP45D	Demontarea balustradelor, grilelor, parapetilor si imprejmuirilor metalice etc	kg	200,0000	3,17 3,00	634,00 600,00
9	RpCB18F	Demolarea betoanelor vechi cu mijloace mecanice, beton simplu / Pereu din beton	m3	19,0000	281,05 256,50	5 339,95 4 873,50
10	RpCB18C	Demolarea betoanelor vechi cu mijloace manuale, beton armat in fundatii, pereti, stilpi etc / Scari Intrare Exterior	m3	12,5000	1 017,70 1 012,50	12 721,25 12 656,25
11	RpCP45B	Demontarea scarilor drepte	kg	350,0000	4,65 4,50	1 627,50 1 575,00
12	RpCI42B	Demontarea elementelor de acoperis - invelitori din tabla, asbociment, PVC, carton, pinza, stuf, etc, inclusiv tunsul tablei recuperabile	m2	1 702,0000	54,50 54,00	92 759,00 91 908,00
13	RpCH32C	Desfacerea planseelor din lemn si a elementelor de acoperis - astereala invelitorilor cu sau fara recuperarea materialelor	m2	1 702,0000	14,25 13,50	24 253,50 22 977,00
14	RpCH32B	Desfacerea planseelor din lemn si a elementelor de acoperis - sarpanta acoperisului cu desfacerea tuturor elementelor componente, inclusiv sortarea materialelor rezultate	m2	510,6000	31,00 29,25	15 828,60 14 935,50
15	RpCI42A	Demontarea elementelor de acoperis - jgheaburi	m	32,0000	10,75 10,50	344,00 336,00
16	TsH85A	Curatirea si inlaturarea stratului de gunoi si noroi	100m2	11,0600	180,72 180,72	1 998,76 1 998,75
17	TrB01A2-5	Transportul materialelor din grupa 4 (incarcare, asezare, descarcare, asezare), cu roabe pe pneuri, pe distanta de 50 m	t	133,9100	99,00 99,00	13 257,09 13 257,00
18	TrI1AA02 C3	Incarcarea materialelor din grupa A - grele, in bulgari prin aruncare - de pe rampa sau teren, in auto categoria 3	t	133,9100	33,75 33,75	4 519,46 4 519,50

1	2	3	4	5	6	7
19	TsI50A10	Transportarea pamintului cu autobasculanta de 5 t la distanta de 10 km	t	133,9100	45,50 0,00	6 092,90 0,00
		<i>Total</i>	Lei			193 715,35
		Total Lucrari de demolare Inclusiv salariu				193 715,35 183 726,00
		1.2. Timplarie				
		1.2.1. Bloc A, B				
20	CK23C	Ferestre din mase plastice cu unul sau mai multe canaturi la constructii cu inaltimi pina la 35 m inclusiv, avind suprafata tocului peste 2,5 mp / Fereastră din profil PVC cu geam termopan GOST - 30674-99 (4M-16Ar-K4) F-1 1500x2100(h) - 9 buc	m2	28,3500	2 452,17 42,01	69 519,02 1 191,00
21	CK23C	Ferestre din mase plastice cu unul sau mai multe canaturi la constructii cu inaltimi pina la 35 m inclusiv, avind suprafata tocului peste 2,5 mp / Fereastră din profil PVC cu geam termopan GOST - 30674-99 (4M-16Ar-K4) F-2 1500x1800(h) - 7 buc	m2	18,9000	2 452,14 41,98	46 345,45 793,50
22	CK23C	Ferestre din mase plastice cu unul sau mai multe canaturi la constructii cu inaltimi pina la 35 m inclusiv, avind suprafata tocului peste 2,5 mp / Fereastră din profil PVC cu geam termopan GOST - 30674-99 (4M-16Ar-K4) F-3 1800x1800(h) - 7 buc	m2	22,6800	2 452,14 42,00	55 614,54 952,50
23	CK23B	Ferestre din mase plastice cu unul sau mai multe canaturi la constructii cu inaltimi pina la 35 m inclusiv, avind suprafata tocului intre 1,00 si 2,5 mp inclusiv / Fereastră din profil PVC cu geam termopan GOST - 30674-99 (4M-16Ar-K4) F-5 1200x1800(h) - 2 buc	m2	4,3200	2 480,60 54,69	10 716,19 236,25
24	CK12A	Usi metalice confectionate din profiluri de otel laminat, profiluri din banda de otel fasonate la rece,	m2	5,4000	2 879,24 330,14	15 547,90 1 782,75

1	2	3	4	5	6	7
		inclusiv armaturile si accesoriile necesare usilor montate in zidarie de orice natura la constructii cu inaltimea pina la 35 m inclusiv, intr-un canat, cu suprafata tocului pina la 7 mp inclusiv				
25	CK25A	Usi confectionate din profiluri din mase plastice inclusiv armaturile si accesoriile necesare usilor montate in zidarie de orice natura la constructii cu inaltimea pina la 35 m inclusiv, intr-un canat, cu suprafata tocului pina la 7 mp inclusiv / Usa din profil PVC cu geam termopan GOST - 30674-99 (4M-16Ar-K4) U-3 1200x2800(h) - 1 buc	m2	3,3600	2 588,13 60,71	8 696,12 204,00
26	CK25A	Usi confectionate din profiluri din mase plastice inclusiv armaturile si accesoriile necesare usilor montate in zidarie de orice natura la constructii cu inaltimea pina la 35 m inclusiv, intr-un canat, cu suprafata tocului pina la 7 mp inclusiv / Usa din profil PVC cu geam termopan GOST - 30674-99 (4M-16Ar-K4) UF-1 1200x2800(h) - 2 buc	m2	6,7200	2 588,21 60,83	17 392,77 408,75
27	CK23C	Ferestre din mase plastice cu unul sau mai multe canaturi la constructii cu inaltimea pina la 35 m inclusiv, avind suprafata tocului peste 2,5 mp / Fereastră din profil PVC cu geam termopan GOST - 30674-99 (4M-16Ar-K4) UF-1 1500x1800(h) - 2 buc	m2	5,4000	2 452,09 41,94	13 241,29 226,50
28	CL17B	Confecții metalice diverse, montate aparent: balustrada, grile, chepenguri, opritori de zapada, gratare (3,36m2)	kg	84,0000	46,59 15,75	3 913,56 1 323,00
		<i>Total</i>	Lei			240 986,65
		Total Bloc A, B Inclusiv salariu				240 986,65 7 118,25
		1.2.2. Bloc E				
29	CK23B	Ferestre din mase plastice cu unul sau mai multe canaturi la	m2	3,2400	2 480,69	8 037,44

1	2	3	4	5	6	7
		constructii cu inaltimi pina la 35 m inclusiv, avind suprafata tocului intre 1,00 si 2,5 mp inclusiv / Fereastră din profil PVC cu geam termopan GOST - 30674-99 (4M-16Ar-K4) F-4 900x1800(h) - 2 buc			54,86	177,75
30	CK25D	Usi confectionate din profiluri din mase plastice inclusiv armaturile si accesoriile necesare usilor montate in zidarie de orice natura la constructii cu inaltimea pina la 35 m inclusiv, in doua canaturi, cu suprafata tocului pina la 7 mp inclusiv / Usa din profil PVC cu geam termopan GOST - 30674-99 (4M-16Ar-K4) U-2 1300x2800(h) - 1 buc	m2	3,6400	2 598,06 68,20	9 456,94 248,25
31	CL17B	Confectii metalice diverse, montate aparent: balustrada, grile, chepenguri, opritori de zapada, gratare (3,64m2)	kg	91,0000	46,59 15,75	4 239,69 1 433,25
		<i>Total</i>	Lei			21 734,18
		Total Bloc E Inclusiv salariu				21 734,18 1 859,25
		1.2.3. Glafurile				
32	CK26B	Glafuri montate la ferestre din aluminiu b=200mm	m	131,5000	282,20 30,00	37 109,30 3 945,00
33	CK26A	Glafuri montate la ferestre din mase plastice, pentru ferestre si usi b=300mm	m	40,8000	284,25 26,99	11 597,40 1 101,00
		<i>Total</i>	Lei			48 706,63
		Total Glafurile Inclusiv salariu				48 706,63 5 046,00
		1.2.4. Finisarea in jurul tocurilor				
34	RpCJ35A	Desfaceri de tencuieli interioare sau exterioare driscuite la pereti sau tavane / In jurul tocurilor	m2	180,0000	21,00 20,25	3 780,00 3 645,00
35	CF15A	Tencuieli interioare si exterioare sclivisite, executate manual, cu mortar de ciment M 100-T de 2 cm grosime medie, la pereti din	m2	57,4000	159,30 127,50	9 143,82 7 318,50

1	2	3	4	5	6	7
		beton sau caramida, cu suprafete plane				
36	CF17C	Diverse lucrari - strat de impaslitura din fibra de sticla aplicat pe suprafata elementelor prefabricate din b.c.a. lipit cu aracet, inclusiv stratul de amorsaj	m2	57,4000	26,45 15,00	1 518,23 861,00
37	CF57A	Aplicarea manuala a chitului pe baza de ipsos "Eurofin" grosime 1,0 mm pe suprafetele peretilor, coloanelor si tavanelor	m2	57,4000	49,72 41,25	2 853,93 2 367,75
38	CN53A	Grunduirea suprafetelor interioare a peretilor si tavanelor	m2	57,4000	9,80 2,25	562,52 129,00
39	CN06A	Vopsitorii interioare cu vopsea pe baza de copolimeri vinilici in emulsie apoasa, aplicate in 2 straturi pe glet existent, executate manual	m2	57,4000	62,18 41,25	3 569,13 2 367,75
		<i>Total</i>	Lei			21 427,71
		Total Finisarea in jurul tocurilor Inclusiv salariu				21 427,71 16 689,00
		<i>Total</i>	Lei			332 855,17
		Total Timplarie Inclusiv salariu				332 855,17 30 712,50
		1.3. Termoizolarea fasadei				
40	CB14A	Schela metalica tubulara pentru lucrari pe suprafete verticale la inaltimei pina la 30 m inclusiv, cu imobilizarea schelei timp de 25 zile (200 ore)	m2	1 941,0000	62,23 56,25	120 788,43 109 181,25
41	CC03A	Montare plase sudate la inaltimei mai mici sau egale cu 35 m, la pereti si diafragme, cu greutatea plaselor pina la 3 kg/mp (Plasa Bp 4x150x150 - 1.35kg/m2)	kg	47,2500	39,22 3,38	1 853,14 159,75
42	CF15A	Tencuieli interioare si exterioare sclivisite, executate manual, cu mortar de ciment M 100-T de 2 cm grosime medie, la pereti din beton sau caramida, cu suprafete plane	m2	35,0000	159,31 127,50	5 575,85 4 462,50

1	2	3	4	5	6	7
43	CF17B K=2	Diverse lucrari - diferenta de grosime, +- 5 mm la stratul de grund aplicat la pereti, executat cu mortar	m2	35,0000	32,74 19,50	1 145,90 682,50
44	CK26D apl	Pervazuri montate la ferestre sau usi din aluminiu / Montarea profilului de soclu cu lacrimar 10cm	m	230,0000	60,70 7,50	13 961,00 1 725,00
45	IzF55C	Termoizolarea exterioara peretilor a cladirilor cu tencuieli fine pe termoizolant (sisteme cu fixare rigida a termoizolantului), suprafata peretilor neteda: cu placi din vata minerala 135 kg/m3, b=100mm (cornier l=989.0m.l.)	m2	1 370,0000	481,98 173,25	660 312,60 237 352,50
46	IzF55E	Termoizolarea exterioara glafurilor a cladirilor cu tencuieli fine pe termoizolant (sisteme cu fixare rigida a termoizolantului), suprafata peretilor neteda: cu placi ignifugate din vata minerala 135 kg/m3, b=40mm	m2	180,0000	442,31 219,22	79 615,80 39 460,50
47	IzF01B	Amorsarea suprafetelor pentru aplicarea stratului de difuzie, a barierei contra vaporilor, a termoizolatiei sau a hidroizolatiei pe suprafete orizontale, inclinate sau verticale, cu suspensie de bitum fierizat (subif) intr-un strat	m2	211,0000	9,02 3,00	1 903,22 633,00
48	CE13D2	Invelitori la acoperisuri cu membrane bituminoase modificate lipite cu flacara in sistem bistrat pe suprafata verticala montate pe suport continuu (Hidroizolare cu Tehnoelast EPP sau analogic)	m2	211,0000	193,79 54,75	40 889,69 11 552,25
49	IzF55B	Termoizolarea exterioara peretilor a cladirilor cu tencuieli fine pe termoizolant (sisteme cu fixare rigida a termoizolantului), suprafata peretilor neteda: cu placi de polistiren XPS 100, λ -0.035	m2	211,0000	363,29 128,85	76 654,19 27 187,50
50	CC03A	Montare plase sudate la inaltimei mai mici sau egale cu 35 m, la pereti si diafragme, cu greutatea plaselor pina la 3 kg/mp (4VR 150x150 / 1.35 kg/m2) GOST	kg	284,8500	39,21 3,37	11 168,97 960,75

1	2	3	4	5	6	7
		23279-85				
51	CF15A	Tencuieli interioare si exterioare sclivisite, executate manual, cu mortar de ciment M 100-T de 2 cm grosime medie, la pereti din beton sau caramida, cu suprafete plane	m2	211,0000	159,31 127,50	33 614,41 26 902,50
52	CF17B K=2	Diverse lucrari - diferenta de grosime, +- 5 mm la stratul de grund aplicat la pereti, executat cu mortar	m2	211,0000	32,73 19,50	6 906,03 4 114,50
53	CI21A	Placarea peretilor cu placi din ceramica-granit: dimensiuni pina la 400 x 400 mm	m2	211,0000	579,40 217,50	122 253,40 45 892,50
54	CN54B	Aplicarea manuala a grundului cu cuart "Gleta" intr-un strat, la pereti exteriori la fatade	m2	1 550,0000	21,50 9,00	33 325,00 13 950,00
55	CF30A	Tencuieli exterioare de 2-3 mm. grosime, executate manual. cu amestec "TINC" la pereti	m2	1 550,0000	183,72 91,50	284 766,00 141 825,00
56	CL20A	Grile de ventilatie gata confectionate din tabla neagra, cu jaluzele reglabile manual, vopsite si montate in zidarie 200x400	buc	6,0000	337,50 37,50	2 025,00 225,00
		<i>Total</i>		Lei		1 496 767,91
		Total Termoizolarea fasadei Inklusiv salariu				1 496 767,91 666 267,00
		1.4. Perete intrarea in subsol				
57	CC03A	Montare plase sudate la inaltimei mai mici sau egale cu 35 m, la pereti si diafragme, cu greutatea plaselor pina la 3 kg/mp (Plasa Bp 4x150x150 - 1.35kg/m2)	kg	75,0900	39,23 3,38	2 945,78 253,50
58	CF15A	Tencuieli interioare si exterioare sclivisite, executate manual, cu mortar de ciment M 100-T de 2 cm grosime medie, la pereti din beton sau caramida, cu suprafete plane	m2	54,0000	159,31 127,50	8 602,74 6 885,00
59	CF17B K=2	Diverse lucrari - diferenta de grosime, +- 5 mm la stratul de	m2	54,0000	32,78 19,50	1 770,12 1 053,00

1	2	3	4	5	6	7
		grund aplicat la pereti, executat cu mortar				
60	CI21A	Placarea peretilor cu placi din ceramica-granit: dimensiuni pina la 400 x 400 mm	m2	54,0000	579,40 217,50	31 287,60 11 745,00
		<i>Total</i>	Lei			44 606,55
		Total Perete intrarea in subsol Inclusiv salariu				44 606,55 19 936,50
		1.5. Pereu				
61	TsC54B	Strat de fundatie din piatra sparta gr.=100mm, fr.20-40	m3	19,1000	453,77 74,25	8 667,01 1 418,25
62	IzF04J1	Strat hidroizolant executat la cald la terase, acoperisuri sau la fundatii si radiere, in terenuri fara ape freactice, inclusiv scafele si doliile din hidroizolatia curenta: strat de separare aferent lucrarilor de hidroizolatii, executata cu ISOFLEX, simplu, asezat cu suprapunerile nelipite	m2	190,8000	39,31 1,50	7 500,35 286,50
63	CC03C	Montare plase sudate la inaltimei mai mici sau egale cu 35 m, la placi (4VR 150x150 / 1.35 kg/m2) GOST 23279-85	kg	257,5800	38,08 2,25	9 808,65 579,75
64	CA02B	Beton simplu turnat in egalizari, pante, sape la inaltimei pina la 35 m inclusiv, prepararea cu centrala de betoane si turnarea cu mijloace clasice beton clasa M100	m3	19,1000	1 617,38 345,04	30 891,96 6 590,25
65	CG14A	Pardoseli din placi din beton, inclusiv bordura gata confectionata, primul si al doilea frecat si spalati, montate in incaperi cu suprafete mai mari de 16 mp, cu placi de trotuar gr. 50mm, aplicate pe un strat suport de mortar de ciment M 100-T de 3 cm grosime, cu rosturile umplute cu lapte de ciment alb, inclusiv turnarea stratului suport	m2	190,8000	364,50 150,00	69 546,60 28 620,00
		<i>Total</i>	Lei			126 415,49
		Total Pereu				126 415,49

1	2	3	4	5	6	7
		Inclusiv salariu				37 494,75
		1.6. Termoizolarea planseului de pod				
66	IzF04J1	Strat hidroizolant executat la terase: strat de separare aferent lucrarilor de hidroizolatii, executata cu pelicula antivapori, simplu, asezat cu suprapunerile nelipite	m2	1 106,0000	13,39 1,50	14 809,34 1 659,00
67	IzF10F	****Strat termoizolator la terase, acoperisuri si plansee, din placi din vata minerala tip G 80 sau G 100, sau placi din vata minerala tip PIB, lipite cu mastic de bitum pe suprafete orizontale sau inclinate pina la 40 % Vata minerala gr. 150 mm, 100kg/m3	m2	1 106,0000	399,84 6,75	442 223,04 7 465,50
68	IzF04J1	Strat hidroizolant executat la terase: strat de separare aferent lucrarilor de hidroizolatii, executata cu pelicula hidroizolanta, simplu, asezat cu suprapunerile nelipite	m2	1 106,0000	13,39 1,50	14 809,34 1 659,00
69	CG01A	Strat suport pentru pardoseli executat din fibromortar din ciment M 100-T de 3 cm grosime cu fata driscuita fin	m2	1 106,0000	93,80 52,50	103 742,80 58 065,00
70	CG01A1	Strat suport pentru pardoseli executat din fibromortar din ciment M 100-T de 3 cm grosime cu fata driscuita fin.Diferenta in plus sau in minus pentru fiecare 0,5 cm de strat suport din fibromortar M 100-T, se adauga sau se scade, k=2	m2	1 106,0000	31,60 18,00	34 949,60 19 908,00
		<i>Total</i>				Lei 610 540,92
		Total Termoizolarea planseului de pod Inclusiv salariu				610 540,92 88 756,50
		1.7. Scari Intrare Subsol Sc-IS1, Sc-IS2, Sc-IS3				
71	TsC54B	Strat de fundatie din piatra sparta gr.=100mm, fr.20-40	m3	3,8800	453,63 74,23	1 760,08 288,00
72	CB01A	Cofraje, din scinduri de rasinoase,	m2	10,7500	241,15	2 592,36

1	2	3	4	5	6	7
		pentru turnarea betonului de monolitizare intre elementele prefabricate (plansee, grinzi si diafragme) inclusiv sprijinirile			127,53	1 371,00
73	CC03C	Montare plase sudate la inaltimei mai mici sau egale cu 35 m, la placi (4VR 150x150 / 1.35 kg/m2) GOST 23279-85	kg	19,0400	38,10 2,28	725,42 43,50
74	CA03C	Beton turnat in fundatii, socluri, ziduri de sprijin, pereti sub cota zero, preparat cu centrala de betoane si turnarea cu mijloace clasice beton armat clasa B12.5	m3	1,7400	1 769,91 337,50	3 079,64 587,25
75	CG56A	Sapa din amestec de autonivelare "Nivelir": grosime 10mm	m2	17,4000	113,58 17,54	1 976,29 305,25
76	CI24A	Placarea treptelor cu placi de gresie portelanata antiderapanta incleiate, cu grosimea sub 15 mm	m2	17,4000	663,97 289,14	11 553,08 5 031,00
		<i>Total</i>	Lei			21 686,98
		Total Scari Intrare Subsol Sc-IS1, Sc-IS2, Sc-IS3 Inclusiv salariu				21 686,98 7 626,00
		1.8. Rampa de acces				
77	TsA02B	Sapatura manuala de pamint in spatii limitate, avind sub 1,00 m sau peste 1,00 m latime, executata fara sprijiniri, cu taluz vertical, la fundatii, canale, subsoluri, drenuri, trepte de infratire, in pamint necoeziv sau slab coeziv adincime < 0,75 m teren mijlociu	m3	2,6300	89,26 89,26	234,75 234,75
78	TsD01B	Imprastierea cu lopata a pamintului afinat, in straturi uniforme, de 10-30 cm grosime, printr-o aruncare de pina la 3 m din gramezi, inclusiv sfarimarea bulgarilor, pamintul provenind din teren mijlociu	m3	2,6300	23,38 23,38	61,49 61,50
79	TsD04A	Compactarea cu maiul de mina a umpluturilor executate in sapaturi orizontale sau inclinate la 1/4, inclusiv udarea fiecarui strat de pamint in parte, avind 10 cm grosime pamint necoeziv	m3	2,6300	66,29 65,30	174,34 171,75

1	2	3	4	5	6	7
80	TsC54B	Strat de fundatie din piatra sparta gr.=100mm, fr.20-40	m3	0,5000	449,70 73,50	224,85 36,75
81	CB01A	Cofraje, din scinduri de rasinoase, pentru turnarea betonului de monolitizare intre elementele prefabricate (plansee, grinzi si diafragme) inclusiv sprijinirile	m2	32,7000	245,18 127,50	8 017,39 4 169,25
82	CC03C	Montare plase sudate la inaltimei mai mici sau egale cu 35 m, la placi (4VR 150x150 / 1.35 kg/m2) GOST 23279-85	kg	15,8000	38,13 2,28	602,45 36,00
83	CA03C	Beton turnat in fundatii, socluri, ziduri de sprijin, pereti sub cota zero, preparat cu centrala de betoane si turnarea cu mijloace clasice beton armat clasa B12.5	m3	4,6000	1 772,20 337,50	8 152,12 1 552,50
84	CF15A	Tencuieli interioare si exterioare sclivisite, executate manual, cu mortar de ciment M 100-T de 2 cm grosime medie, la pereti din beton sau caramida, cu suprafete plane	m2	14,9000	159,37 127,50	2 374,61 1 899,75
85	CI21A	Placarea peretilor cu placi din ceramica-granit: dimensiuni pina la 400 x 400 mm	m2	14,9000	579,41 217,50	8 633,21 3 240,75
86	CG56A	Sapa din amestec de autonivelare "Nivelir": grosime 10mm	m2	17,5000	113,63 17,57	1 988,52 307,50
87	CG47C	Pardoseli din placi de gresie ceramica antiderapanta, inclusiv stratul suport din adezivi (amestec uscat), dimensiuni placi: pina la 300 x 300 mm	m2	17,5000	384,60 88,50	6 730,50 1 548,75
88	CH06A	Balustrada din inox	m	10,5000	1 671,74 67,50	17 553,27 708,75
		<i>Total</i>	Lei			54 747,44
		Total Rampa de acces Inclusiv salariu				54 747,44 13 968,00
		1.9. Scara intrare principala Sc-E1				
89	TsA02B	Sapatura manuala de pamint in spatii limitate, avind sub 1,00 m sau peste 1,00 m latime, executata	m3	6,7800	89,27 89,27	605,25 605,25

1	2	3	4	5	6	7
		fara sprijiniri, cu taluz vertical, la fundatii, canale, subsoluri, drenuri, trepte de infratire, in pamint necoeziv sau slab coeziv adincime < 0,75 m teren mijlociu				
90	TsD01B	Imprastierea cu lopata a pamintului afinat, in straturi uniforme, de 10-30 cm grosime, printr-o aruncare de pina la 3 m din gramezi, inclusiv sfarimarea bulgarilor, pamintul provenind din teren mijlociu	m3	6,7800	23,23 23,23	157,50 157,50
91	TsD04A	Compactarea cu maiul de mina a umpluturilor executate in saptaturi orizontale sau inclinate la 1/4, inclusiv udarea fiecarui strat de pamint in parte, avind 10 cm grosime pamint necoeziv	m3	6,7800	66,27 65,27	449,31 442,50
92	TsC54B	Strat de fundatie din piatra sparta gr.=100mm, fr.20-40	m3	0,9000	452,28 74,17	407,05 66,75
93	CB01A	Cofraje, din scinduri de rasinoase, pentru turnarea betonului de monolitizare intre elementele prefabricate (plansee, grinzi si diafragme) inclusiv sprijinirile	m2	46,3000	244,32 127,48	11 312,02 5 902,50
94	CC03C	Montare plase sudate la inaltimi mai mici sau egale cu 35 m, la placi (4VR 150x150 / 1.35 kg/m2) GOST 23279-85	kg	27,2700	38,13 2,26	1 039,81 61,50
95	CA03C	Beton turnat in fundatii, socluri, ziduri de sprijin, pereti sub cota zero, preparat cu centrala de betoane si turnarea cu mijloace clasice beton armat clasa B12.5	m3	9,7700	1 770,35 337,54	17 296,32 3 297,75
96	CF15A	Tencuieli interioare si exterioare sclivisite, executate manual, cu mortar de ciment M 100-T de 2 cm grosime medie, la pereti din beton sau caramida, cu suprafete plane	m2	8,4000	159,24 127,50	1 337,62 1 071,00
97	CI21A	Placarea peretilor cu placi din ceramica-granit: dimensiuni pina la 400 x 400 mm	m2	8,4000	579,26 217,50	4 865,78 1 827,00
98	CG56A	Sapa din amestec de autonivelare "Nivelir": grosime 10mm	m2	23,8000	113,61	2 703,92

1	2	3	4	5	6	7
					17,55	417,75
99	CI24A	Placarea treptelor cu placi de gresie portelanata antiderapanta incleiate, cu grosimea sub 15 mm	m2	23,8000	663,97 289,13	15 802,49 6 881,25
		<i>Total</i>	Lei			55 976,93
		Total Scara intrare principala Sc-E1 Inclusiv salariu				55 976,93 20 730,75
		1.10. Scari Intrare Sc-C1, Sc-D1, Sc-D2, Sc-A1, Sc-B1, Sc-B2, Sc-E2				
100	TsA02B	Sapatura manuala de pamint in spatii limitate, avind sub 1,00 m sau peste 1,00 m latime, executata fara sprijiniri, cu taluz vertical, la fundatii, canale, subsoluri, drenuri, trepte de infratire, in pamint necoeziv sau slab coeziv adincime < 0,75 m teren mijlociu	m3	4,4600	89,29 89,29	398,23 398,25
101	TsD01B	Imprastierea cu lopata a pamintului afinat, in straturi uniforme, de 10-30 cm grosime, printr-o aruncare de pina la 3 m din gramezi, inclusiv sfarimarea bulgarilor, pamintul provenind din teren mijlociu	m3	4,4600	23,21 23,21	103,52 103,50
102	TsD04A	Compactarea cu maiul de mina a umpluturilor executate in sapaturi orizontale sau inclinate la 1/4, inclusiv udarea fiecarui strat de pamint in parte, avind 10 cm grosime pamint necoeziv	m3	4,4600	66,26 65,25	295,52 291,00
103	TsC54B	Strat de fundatie din piatra sparta gr.=100mm, fr.20-40	m3	0,6000	453,42 73,75	272,05 44,25
104	CB01A	Cofraje, din scinduri de rasinoase, pentru turnarea betonului de monolitizare intre elementele prefabricate (plansee, grinzi si diafragme) inclusiv sprijinirile	m2	49,6000	244,42 127,50	12 123,23 6 324,00
105	CC03C	Montare plase sudate la inaltimi mai mici sau egale cu 35 m, la placi (4VR 150x150 / 1.35 kg/m2) GOST 23279-85	kg	20,2500	38,05 2,26	770,51 45,75
106	CA03C	Beton turnat in fundatii, socluri, ziduri de sprijin, pereti sub cota	m3	5,2400	1 770,59 337,50	9 277,89 1 768,50

1	2	3	4	5	6	7
		zero, preparat cu centrala de betoane si turnarea cu mijloace clasice beton armat clasa B12.5				
107	CF15A	Tencuieli interioare si exterioare sclivisite, executate manual, cu mortar de ciment M 100-T de 2 cm grosime medie, la pereti din beton sau caramida, cu suprafete plane	m2	32,7000	159,30 127,50	5 209,11 4 169,25
108	CI21A	Placarea peretilor cu placi din ceramica-granit: dimensiuni pina la 400 x 400 mm	m2	32,7000	579,44 217,50	18 947,69 7 112,25
109	CG56A	Sapa din amestec de autonivelare "Nivelir": grosime 10mm	m2	67,3000	113,61 17,55	7 645,95 1 181,25
110	CI24A	Placarea treptelor cu placi de gresie portelanata antiderapanta incleiate, cu grosimea sub 15 mm	m2	67,3000	663,91 289,12	44 681,14 19 458,00
		<i>Total</i>	Lei			99 725,00
		Total Scari Intrare Sc-C1, Sc-D1, Sc-D2, Sc-A1, Sc-B1, Sc-B2, Sc-E2 Inklusiv salariu				99 725,00 40 896,00
		1.11. Ingradiri				
111	CH06A	Balustrada din inox	m	90,3000	1 671,74 67,50	150 958,12 6 095,25
		<i>Total</i>	Lei			150 958,21
		Total Ingradiri Inklusiv salariu				150 958,21 6 095,25
		1.12. Acoperis				
112	CE40A	Montarea elementelor scheletului din grinzi (bare) cu tratament antiseptic (pl. 19 - 30% din acoperis)	m3	9,0000	7 100,80 1 687,50	63 907,20 15 187,50
113	CE41A	Montarea capriorilor cu tratament antiseptic (pl. 43 - grinzi de streasina) (Consum: Piese forjate din semifabricate masa 1,8 kg (Поковки) - 238,52 kg/m3)	m3	2,1500	14 051,21 1 806,63	30 210,10 3 884,25
114	CE30A	Astereala le invelitori sau doliile invelitorilor din tigla, placi tip eternit etc., din scinduri brute de rasinoase (25 mm grosime), la	m2	1 616,0000	98,47 22,12	159 127,52 35 754,00

1	2	3	4	5	6	7
		constructii obisnuite. (Consum Scinduri de rasinoase - 0.0163 m3/m2)				
115	CE42A	Executarea lucarnelor (Se exclud: Cerceveli (Переплеты), Lemn rotund de rasinoase..., Dulapuri ecarisati de rasinoase... ; Se includ: Grinda 80x60(h) - 0,0438 m3/buc, Lucarna cu jaluzele - 0,2038 m3/buc)	buc	16,0000	1 810,18 495,23	28 962,88 7 923,75
116	CE31C	Streasina infundata, fara console aparente, din scinduri de rasinoase faltuite si geluite pe o parte, cu latimea medie de 0,4 m (Consum: Rigne de rasinoase - 0.005m3/m2; Scinduri geluite si faltuite - 0.002 m3/m2) k=0.5 la manopera	m2	309,0000	245,32 152,25	75 803,88 47 045,25
117	CE31A1	Pazii profilate, la streasina sau frontoane din scinduri geluite simple (placaj fronton) (Consum: Scinduri geluite si faltuite - 0.02 m3/m2)	m2	38,0000	147,18 56,62	5 592,84 2 151,75
118	CN51B	Tratamentul antiseptic al lemnariei, pe suprafete ascunse cu paste antiseptice: carcase din cherestea.	m3	33,2230	60,38 29,26	2 006,00 972,00
119	CN50B	Tratament ignifug al lemnariei; carcase, estacade.	m3	44,3700	659,49 153,75	29 261,57 6 822,00
120	CN17A	Vopsitorii cu vopsele si emailuri pe baza de rasini alchidice aplicate pe timplarie din lemn, executate cu 2 straturi email alchidic inclusiv grundul	m2	347,0000	96,70 75,00	33 554,90 26 025,00
121	CE17A	Strat suplimentar polimeric tip ondutiss montat sub stratul de invelitoare de tigla, placi ondulate sau amprentate / Pilicula anticondens	m2	1 616,0000	32,03 18,75	51 760,48 30 300,00
122	CE07A	Invelitori din placi din tabla amprentata (tip tigla) pentru invelitorile acoperisurilor (tip Lindab)	m2	1 616,0000	296,09 86,25	478 481,44 139 380,00
123	CE07A	Invelitori din placi din tabla amprentata (tip tigla) pentru invelitorile acoperisurilor (tip	m2	216,0000	296,09 86,25	63 955,44 18 630,00

1	2	3	4	5	6	7
		Lindab) / Tabla cutata (tip acoperis)				
124	CK26B	Retinator de zapada l=1.0 m (aplicativ)	m	104,0000	132,20 30,00	13 748,80 3 120,00
125	CL17B	Confectii metalice diverse, montate aparent: balustrada, grile, chepenguri, opritori de zapada, gratare (MOK,MOK2)	kg	423,1000	46,61 15,75	19 720,69 6 663,75
126	IzD03C	Vopsirea confectiilor si constructiilor metalice cu un strat de vopsea de miniu de plumb, executate din profile, cu grosimi pina la 8 mm inclusiv, cu pensula de mina	t	1,1820	488,79 193,53	577,75 228,75
127	IzD04C	Vopsirea confectiilor si constructiilor metalice cu vopsea de ulei in 2 straturi, executate din profile, cu grosimi pina la 8 mm inclusiv, cu pensula de mina	t	1,1820	880,50 466,37	1 040,75 551,25
128	CE20A	Sisteme de jgheaburi tip brass din tabla protejata anticoroziv	m	195,0000	265,98 22,50	51 866,10 4 387,50
129	CE22A	Sisteme de burlane tip brass din tabla protejata anticoroziv	m	175,0000	212,70 26,25	37 222,50 4 593,75
		<i>Total</i>	Lei			1 146 815,50
		Total Acoperis Inclusiv salariu				1 146 815,50 353 620,50
		1.13. Canale de ventilare (pl. 18)				
130	IzF55C	Termoizolarea exterioara peretilor a cladirilor cu tencuieli fine pe termoizolant (sisteme cu fixare rigida a termoizolantului), suprafata peretilor neteda: cu placi din vata minerala 135 kg/m3, b=50mm	m2	88,0000	391,91 173,25	34 488,08 15 246,00
131	CD07B1	Captusirea cu tabla prevopsita prinsa prin suruburi autofiletante, montate la o inaltime mai mare de 6 m	m2	73,6000	277,76 78,75	20 443,14 5 796,00
		<i>Total</i>	Lei			54 931,30

1	2	3	4	5	6	7
		Total Canale de ventilare (pl. 18) Inclusiv salariu				54 931,30 21 042,00
		1.14. Copertina Cp-1 (4 buc.)				
132	CL18A	Confecții metalice diverse din profile laminate, tabla, tabla striată, oțel beton, tevi pentru susțineri sau acoperiri, înglobate total sau parțial în beton	kg	257,6800	46,22 15,75	11 909,97 4 059,00
133	IzD03C	Vopsirea confecțiilor și construcțiilor metalice cu un strat de vopsea de miniu de plumb, executate din profile, cu grosimi până la 8 mm inclusiv, cu pensula de mina	t	0,2580	489,15 194,77	126,20 50,25
134	IzD04C	Vopsirea confecțiilor și construcțiilor metalice cu vopsea de ulei în 2 straturi, executate din profile, cu grosimi până la 8 mm inclusiv, cu pensula de mina	t	0,2580	877,91 465,12	226,50 120,00
135	CE07A	Invelitori din placi din tabla amprentată (tip tigla) pentru invelitorile acoperisurilor (tip Lindab)	m2	15,2000	296,09 86,25	4 500,57 1 311,00
		<i>Total</i>	Lei			16 762,33
		Total Copertina Cp-1 (4 buc.) Inclusiv salariu				16 762,33 5 540,25
		1.15. Copertine Cp-2 (3buc), Cp-3 (1buc), Cp-4 (1buc)				
136	CL18A	Confecții metalice diverse din profile laminate, tabla, tabla striată, oțel beton, tevi pentru susțineri sau acoperiri, înglobate total sau parțial în beton	kg	250,6500	46,21 15,75	11 582,54 3 948,00
137	IzD03C	Vopsirea confecțiilor și construcțiilor metalice cu un strat de vopsea de miniu de plumb, executate din profile, cu grosimi până la 8 mm inclusiv, cu pensula de mina	t	0,2510	490,24 194,22	123,05 48,75
138	IzD04C	Vopsirea confecțiilor și construcțiilor metalice cu vopsea de ulei în 2 straturi, executate din profile, cu grosimi până la 8 mm inclusiv, cu pensula de mina	t	0,2510	880,48 466,14	221,00 117,00

1	2	3	4	5	6	7
139	CE07A	Invelitori din placi din tabla amprentata (tip tigla) pentru invelitorile acoperisurilor (tip Lindab)	m2	15,4000	296,18 86,25	4 561,17 1 328,25
		<i>Total</i>	Lei			16 488,91
		Total Copertine Cp-2 (3buc), Cp-3 (1buc), Cp-4 (1buc) Inclusiv salariu				16 488,91 5 442,00
		1.16. Copertine K-1, K-2, K-3				
140	CB03E	Cofraje din panouri refolosibile, cu placaj de 15 mm pentru turnarea betonului in placi si grinzi la constructii cu inaltimea pina la 20 m inclusiv, exclusiv sustinerile	m2	6,6400	113,32 75,00	752,44 498,00
141	CC02K	Armaturi din otel beton OB 37 fasonate in ateliere de santier, cu diametrul barelor pina la 8 mm inclusiv, si montate in grinzi si stilpi, la inaltime mai mici sau egale cu 35 m, exclusiv constructiile executate cu cofraje glisante	kg	28,3900	23,34 7,42	662,62 210,75
142	CC02L2	Armaturi din otel beton PC 52 fasonate in ateliere de santier, cu diametrul barelor peste 8 mm, si montate in grinzi si stilpi, la inaltime mai mici sau egale cu 35 m, exclusiv constructiile executate cu cofraje glisante	kg	58,9300	21,23 5,32	1 251,08 313,50
143	CA04C	Beton turnat in placi, grinzi, stilpi, preparat cu centrala de betoane si turnarea cu mijloace clasice beton armat clasa C16/20 XF3, la inaltime pina la 35 m inclusiv	m3	1,3280	1 917,73 404,93	2 546,75 537,75
144	CL18A	Confectii metalice diverse din profile laminate, tabla, tabla striata, otel beton, tevi pentru sustineri sau acoperiri, inglobate total sau partial in beton	kg	674,4800	46,21 15,75	31 167,72 10 622,25
145	IzD03C	Vopsirea confectiilor si constructiilor metalice cu un strat de vopsea de miniu de plumb, executate din profile, cu grosimi	t	0,6740	488,13 193,62	329,00 130,50

1	2	3	4	5	6	7
		pina la 8 mm inclusiv, cu pensula de mina				
146	IzD04C	Vopsirea confectiilor si constructiilor metalice cu vopsea de ulei in 2 straturi, executate din profile, cu grosimi pina la 8 mm inclusiv, cu pensula de mina	t	0,6740	880,19 466,25	593,25 314,25
147	CE07A	Invelitori din placi din tabla amprentata (tip tigla) pentru invelitorile acoperisurilor (tip Lindab)	m2	21,5000	296,11 86,27	6 366,37 1 854,75
		<i>Total</i>	Lei			43 670,75
		Total Copertine K-1, K-2, K-3 Inklusiv salariu				43 670,75 14 481,75
		1.17. Scara ScM1				
148	TsA02B	Sapatura manuala de pamint in spatii limitate, avind sub 1,00 m sau peste 1,00 m latime, executata fara sprijiniri, cu taluz vertical, la fundatii, canale, subsoluri, drenuri, trepte de infratire, in pamint necoeziv sau slab coeziv adincime < 0,75 m teren mijlociu	m3	2,6500	89,15 89,15	236,25 236,25
149	TsD01B	Imprastierea cu lopata a pamintului afinat, in straturi uniforme, de 10-30 cm grosime, printr-o aruncare de pina la 3 m din gramezi, inclusiv sfarimarea bulgarilor, pamintul provenind din teren mijlociu	m3	2,6500	23,21 23,21	61,51 61,50
150	TsD04A	Compactarea cu maiul de mina a umpluturilor executate in sapaturi orizontale sau inclinate la 1/4, inclusiv udarea fiecarui strat de pamint in parte, avind 10 cm grosime pamint necoeziv	m3	2,6500	66,40 65,38	175,96 173,25
151	CA02B	Beton simplu turnat in egalizari, pante, sape la inaltimei pina la 35 m inclusiv, prepararea cu centrala de betoane si turnarea cu mijloace clasice beton clasa C 10/8 (Bc 10/B 150)	m3	0,3000	1 713,17 347,50	513,95 104,25
152	CB03A	Cofraje din panouri re folosibile, cu placaj de 15 mm pentru	m2	10,8000	113,02 78,75	1 220,62 850,50

1	2	3	4	5	6	7
		turnarea betonului in cuzineti, fundatii pahar si fundatii de utilaje inclusiv sprijinirile				
153	CC01C	Armaturi din otel beton OB 37 fasonate in ateliere de santier si montate cu diametrul barelor pina la 8 mm inclusiv in fundatii izolate	kg	21,3000	21,54 5,95	458,80 126,75
154	CC01D1	Armaturi din otel beton PC 52 fasonate in ateliere de santier si montate cu diametrul barelor peste 8 mm inclusiv in fundatii izolate	kg	57,8400	20,31 4,72	1 174,73 273,00
155	CL18A	Confectii metalice diverse din profile laminate, tabla, tabla striata, otel beton, tevi pentru sustineri sau acoperiri, inglobate total sau partial in beton (Болт 1.1 M 20x 600 Cr3Пс2 - 24 buc)	kg	43,4400	46,19 15,73	2 006,49 683,25
156	CA04C	Beton turnat in placi, grinzi, stilpi, preparat cu centrala de betoane si turnarea cu mijloace clasice beton armat clasa C16/20 XF3, la inaltimei pina la 35 m inclusiv	m3	1,3800	1 923,95 404,89	2 655,05 558,75
157	CL17C	Confectii metalice diverse, montate aparent (scari exterioare de incendiu, etc.) exclusiv parapeti, balustrazi, chepenguri, etc.	kg	739,3000	42,86 12,00	31 686,40 8 871,00
158	IzD03C	Vopsirea confectiilor si constructiilor metalice cu un strat de vopsea de miniu de plumb, executate din profile, cu grosimi pina la 8 mm inclusiv, cu pensula de mina	t	0,7390	488,77 193,84	361,20 143,25
159	IzD04C	Vopsirea confectiilor si constructiilor metalice cu vopsea de ulei in 2 straturi, executate din profile, cu grosimi pina la 8 mm inclusiv, cu pensula de mina	t	0,7390	880,58 466,85	650,75 345,00
		<i>Total</i>	Lei			41 203,45
		Total Scara ScM1 Inclusiv salariu				41 203,45 12 426,75

1	2	3	4	5	6	7
		<i>Total</i>	Lei			4 507 868,19
		Total Lucrari de constructie Inclusiv salariu				4 507 868,19 1 528 762,50

		Total	Lei	4 507 861
		Asigurarea Sociala	24 %	366 903
		Transportarea Materialelor	10 %	294 556
		Total: Cheltuieli Directe		5 169 320
		Cheltuieli de Regie	9 %	465 239
		Total: inclusiv Cheltuieli Indirecte		5 634 559
		Beneficiu de Deviz	3 %	169 037
		Total: fara TVA		5 803 596
		TVA	20 %	1 160 719
		Total deviz: Inclusiv salariu		6 964 315 <hr/> 1 528 763

Intocmit

VALDCONGRUP SRL

(funcția, semnătura, numele, prenumele)

Verificat

Primaria Vasieni

(funcția, semnătura, numele, prenumele)

**Termoizolarea peretilor
exteriori, a tavanului si
renovarea acoperisului
Gradinitei de copii nr.1 din
s.Vasieni, raionul Ialoveni**

Formular Nr.3

(denumirea obiectivului)

WinCmeta

**Deviz local de resurse № 2-1-1
Solutii arhitecturale marca SA**

Valoarea de deviz 6 964 315 Lei

Intocmit in prețuri curente

№ crt.	Simbol norme și Cod resurse	Denumire lucrări și cheltuieli	U.M.	Cantitate conform datelor din proiect	Valoarea de deviz, lei	
					Pe unitate de măsură	Total
1	2	3	4	5	6	7
		Total borderou de resurse № 2-1-1:				

Manopera :

1.	2852107335349	Lucru la masina	h-om	9,84	75,00	738,00
2.	7122050013400	Zidar	h-om	711,39	75,00	53 354,25
3.	7122050013401	Zidar cat.4	h-om	25,83	75,00	1 937,25
4.	7122050013442	Tencuitor	h-om	1 891,00	75,00	141 825,00
5.	7123010010200	Betonist	h-om	378,47	75,00	28 385,25
6.	7123020011140	Fierar beton	h-om	36,39	75,00	2 729,25
7.	7124010010700	Dulgher	h-om	1 759,00	75,00	131 925,00
8.	71240100107001	Dulgher	h-om	1 175,68	75,00	88 176,00
9.	7124010010730	Dulgher 3	h-om	324,38	75,00	24 328,50
10.	7129200011200	Finisor MP	h-om	53,72	75,00	4 029,00
11.	7132030012600	Mozaicar	h-om	1 278,38	75,00	95 878,50
12.	7134030012200	Izolator hidrofug	h-om	4 080,15	75,00	306 011,25
13.	7141020013300	Zugrav vopsitor	h-om	380,29	75,00	28 521,75
14.	7141020013301	Zugrav vopsitor cat. 3	h-om	186,00	75,00	13 950,00
15.	7141020013400	Vopsitor industrial	h-om	27,32	75,00	2 049,00
16.	7212030022700	Sudor	h-om	26,66	75,00	1 999,50
17.	7213050013100	Tinichigiu	h-om	2 431,04	75,00	182 328,00
18.	7214210026800	Montator constructii metalice	h-om	19,12	75,00	1 434,00
19.	7214240021800	Lacatus mecanic	h-om	14,50	75,00	1 087,50
20.	7214240021810	Lacatus CM	h-om	618,12	75,00	46 359,00
21.	7422010060100	Timplar	h-om	128,89	75,00	9 666,75
22.	9310060019900	Muncitor necalificat	h-om	327,55	75,00	24 566,25
23.	9310060019920	Muncitor deservire CM	h-om	2 243,24	75,00	168 243,00
24.	9310060019922	Muncitor deservire	h-om	803,45	75,00	60 258,75
25.	9310060019930	Muncitor	h-om	1 453,09	75,00	108 981,75
		Total manopera				1 528 763

Materiale:

1.	1010126200341	Carbuni de forja (huila)	kg	45,15	1,00	45,15
2.	1411122201752	Piatra sparta	m3	28,71	300,00	8 613,00
3.	1421102200496	Nisip sortat nespalat de riu si lacuri 0,0-1,0 mm	m3	0,03	280,00	8,40
4.	1421102200513	Nisip sortat nespalat de riu si lacuri 0,0-3,0	m3	82,34	280,00	23 055,20

		mm				
5.	1711317306661	Bumbac de sters	kg	20,22	5,00	101,10
6.	2010102900900	Lemn rotund de rasinoase	m3	0,29	4 500,00	1 305,00
7.	2010102903495	Scinduri de rasinoase	m3	29,36	4 500,00	132 120,00
8.	2010102903497	Scinduri geluite si faltuite	m3	0,76	4 500,00	3 420,00
9.	2010102903497* 1	Scinduri geluite si faltuite	m3	0,62	6 000,00	3 720,00
10.	20101029041691	Dulapuri ecarisati de rasinoase $\bar{b} = 44\text{MM}$ calit II	m3	1,08	4 500,00	4 860,00
11.	20101029041692	Dulapuri ecarisati de rasinoase calit a Ia	m3	1,78	4 500,00	8 010,00
12.	20101029041693 -01	Grinda 80x60(h)	m3	0,70	4 500,00	3 150,00
13.	20101029041694	Lucarna cu jaluzele	m3	3,26	4 500,00	14 670,00
14.	2010102904340	Dulapi de rasinoase	m3	0,87	4 500,00	3 915,00
15.	2010102906900	Rigle de rasinoase	m3	1,54	4 500,00	6 930,00
16.	20101029069611	Scanduri brute, calit III	m3	0,09	4 500,00	405,00
17.	20101029087371	Grinzi ecarisate de rasinoase de $\bar{b}=100,125$ mm, calit, a II a	m3	8,50	4 500,00	38 250,00
18.	20101029087372	Grinzi ecarisate de rasinoase $\bar{b}=40-75\text{MM}$ calit a II a	m3	0,34	4 500,00	1 530,00
19.	2010102919000	Dulapi de rasinoase impregnati si balotati pt schela	m3	0,58	4 500,00	2 610,00
20.	2010237318700	Distantieri de rost	buc	353,50	0,10	35,35
21.	2010237318750	Distantieri	buc	260,45	0,10	26,05
22.	2020142925412	PFL dur de 6 mm	m3	0,23	4 600,00	1 058,00
23.	2030112938150	Ferestre din mase plastice	m2	18,90	2 400,00	45 360,00
24.	2030112938150- 02	Ferestre din mase plastice 1-2.5 m2	m2	7,56	2 400,00	18 144,00
25.	20301129381502	Ferestre din mase plastice > 2.5	m2	56,43	2 400,00	135 432,00
26.	2030112939150	Usi din profiluri din mase plastice inclusiv armaturile si accesoriile necesare	m2	13,72	2 500,00	34 300,00
27.	2030112947000	Pervaz de rasinoase	m	1 545,00	10,00	15 450,00
28.	2030122928385	Panou de cofraj cu placaj de 15 mm	m2	1,83	110,00	201,30
29.	2052152958990	Lemn de foc de foioase tari L=1m livrabil in dep S 2340	kg	1 106,00	1,00	1 106,00
30.	2052152959010	Lemn de foc de rasinoase (deseuri)	t	0,55	100,00	55,00
31.	2320166200676	White spirit	kg	2,85	25,00	71,25
32.	2320187315789	Decofrol	kg	18,82	8,00	150,56
33.	2320216201058	Gaz butan (butelii)	kg	132,93	8,00	1 063,44
34.	23203226000361	Gudron	kg	23,22	20,00	464,40
35.	2320322600048	Bitum pt. hidroizolatii tip H 80/90 S 7064	kg	1 692,18	18,00	30 459,24
36.	2411115904512	Oxigen tehnic gazos S2031	m3	0,55	15,00	8,25
37.	2413217300010	Cleme	buc	89,25	10,00	892,50
38.	2413317346000	Suspensie de bitum filerizat-subif	kg	63,30	20,00	1 266,00
39.	2413547308164	Carbura de calciu tehnica (carbid) S102	kg	0,44	10,00	4,40
40.	24142161094821	Pasta antiseptica	kg	31,30	10,00	313,00
41.	2416566101572	Spuma de poliuretan	kg	23,02	50,00	1 151,00
42.	2416586105303	Amorsa-grund	kg	8,61	50,00	430,50
43.	2430116103218	Vopsea de ulei orice culoare	kg	24,83	50,00	1 241,50
44.	2430116103800	Vopsea pe baza de copolimeri vinilici	kg	22,96	50,00	1 148,00
45.	2430116104963	Vopsea ignifuga de exterior I 107/30	kg	434,83	50,00	21 741,50
46.	2430116108115	Email alchidic pentru timplarie lemn	kg	62,46	65,00	4 059,90
47.	2430126103294	Vopsea minium de plumb v.351-3 ntr 90-80	kg	29,51	55,00	1 623,05
48.	24302261000001	Fuga	kg	169,24	18,00	3 046,32
49.	2430226100034	Grund miniu anticoroziv g.351-4 S 3097-80	kg	3,78	45,00	170,10
50.	2430226100700	Grund alchidic	kg	41,64	45,00	1 873,80

51.	2430226101010	Grund cu cuarț "Gleta"	kg	643,25	30,00	19 297,50
52.	2430226101017	Grund "Tifengrund"	kg	11,39	30,00	341,70
53.	2430226102197	Chit pe baza de rasini alchidice	kg	58,99	5,00	294,95
54.	2430226109444	Diluant alchidic D.005-12 NI 1708-61 A1	kg	41,64	25,00	1 041,00
55.	2462106110132	Aracet CPMB	kg	8,61	3,00	25,83
56.	2462106110545	Adeziv "Ideal Universal"	kg	7 469,96	4,00	29 879,84
57.	2462106110547	Adeziv "Ideal Fasad"	kg	9 124,34	5,00	45 621,70
58.	2462106110554	Adeziv pe baza de rasini acrilice sau latex	kg	629,30	5,00	3 146,50
59.	2462106110557	Adeziv de acril sau latex	kg	1 426,53	5,00	7 132,65
60.	2462106110601	Paste antiseptice	kg	100,00	10,00	1 000,00
61.	2521106718272	Profil pentru etansare din spuma polimerica	m	98,92	15,00	1 483,80
62.	2521106718392-300	Glafuri din mase plastice pentru ferestre b300mm	m	41,62	250,00	10 405,00
63.	2521302602907-01	Placi termoizolante, placi polistiren celular XPS 100, λ-0.035	m2	228,03	155,00	35 344,65
64.	2521302602909-021	Placi ignifudate din vata minerala termoiz. cladiri 135 kg/m3, b=40mm	m2	194,53	130,00	25 288,90
65.	2614122601913	Impaslitura din fibra de sticla tip 160gr/m2	m2	2 148,29	10,00	21 482,90
66.	2640122303000	Coame metalice pentru placi tip tigla	buc	197,84	90,00	17 805,60
67.	2651122100024	Ciment portland P 40 saci S388	kg	223,62	2,20	491,96
68.	2651122100270	Ciment portland alb tip 2 70% alb PA 35 saci S 7055	kg	381,60	2,20	839,52
69.	2651122100402	Ciment metalurgic cu adaosuri M 30 saci S1500	kg	26 059,77	2,20	57 331,49
70.	2653102100828	Amestec "Nivelir-Rapid"	kg	1 937,44	6,00	11 624,64
71.	2653102100830	Ipsos pentru constructii tip A	kg	3,44	3,00	10,32
72.	26531021008311	Tink	kg	3 565,00	40,00	142 600,00
73.	2653102100833	Chit pe baza de ipsos "Eurofin"	kg	60,55	8,00	484,40
74.	2653102100853	Praimer (grund)	kg	16,27	45,00	732,15
75.	2653102100880	Filer de calcar saci S 539	kg	347,28	2,00	694,56
76.	2661112800600-01	Placi din beton de trotuar gr. 50mm	m2	194,62	165,00	32 112,30
77.	2661112800700	Placi sau piscoturi de gresie	m2	18,21	260,00	4 734,60
78.	2663102100001-01	Beton clasa B12.5	m3	22,21	1 300,00	28 873,00
79.	2663102100001-21	Beton clasa M100	m3	19,77	1 150,00	22 735,50
80.	2663102100001-22	Beton clasa C16/20 XF3	m3	2,86	1 350,00	3 861,00
81.	2663102100001-31	Beton clasa C8/10	m3	0,31	1 250,00	387,50
82.	2664102100000	Mortar	m3	3,60	1 100,00	3 960,00
83.	2664102102010	Mortar ciment 100-T(pt.informatie)	m3	64,89	0,00	0,00
84.	2664102102013	Adeziv pentru lucrari de placaj (amestec uscat)	kg	83,07	3,00	249,21
85.	2666122800555	Element de inchidere	buc	40,17	30,00	1 205,10
86.	2670112202051	Placi din ceramica granit	m2	330,69	320,00	105 820,80
87.	2670112202052	Placi de granit ceramic	m2	110,68	320,00	35 417,60
88.	2681116001317	Piatra de frecat	kg	38,16	1,00	38,16
89.	2681126001472	Hirtie slefuita uscata 23x30 gr 6	buc	204,90	1,00	204,90
90.	26821326004260	Carton gudronat (толь)	m2	20,32	18,00	365,76
91.	2682132600465	Folie suplimentara polimerica	m2	1 914,15	10,00	19 141,50
92.	2682132600470-02	Membrane bituminoase Tehnoelast EPP	m2	531,72	50,00	26 586,00
93.	2682132601626-01	Tifond	m2	206,06	35,00	7 212,10
94.	26821326016261	Pellicula antivapori	m2	1 194,48	11,00	13 139,28
95.	26821326016262	Pellicula hidroizolanta	m2	1 194,48	11,00	13 139,28
96.	2682162611370-01	Placi vata minerala termoiz. cladiri 135	m2	1 480,56	210,00	310 917,60

		kg/m3, b=100mm				
97.	2682162611370-011	Placi vata minerala termoiz. cladiri 135 kg/m3, b=50mm	m2	95,10	130,00	12 363,00
98.	26821626113701	Placi vata minerala termoiz. cladiri gr.150 mm pentru pod	m2	1 117,06	360,00	402 141,60
99.	2710403640000	Tabla plana protejata anticoroziv	kg	989,16	30,00	29 674,80
100.	2710403643000	Placi din tabla amprentata tip tigla	m2	2 275,05	145,00	329 882,25
101.	2710403740000	Pazie din tabla protejata anticoroziv	buc	79,13	50,00	3 956,50
102.	2710406311726	Burlan rotund prefabricat tip brass	m	187,43	100,00	18 743,00
103.	2710406311800	Jgheaburi semirotonde prefabricate tip brass	m	210,89	100,00	21 089,00
104.	27106020001211	Otel beton laminat la cald in colaci D = 6,3 - 6,5mm (катанка горячекатанная в мотках D=6,3 - 6,5 мм)	kg	9,42	15,00	141,30
105.	2710602100000	Otel beton OB 37 diam. mai mic sau egal de 8 mm	kg	54,68	15,00	820,20
106.	2710602200000	Otel beton PC 52 diam mai mare de 8 mm	kg	119,69	15,00	1 795,35
107.	2710703501057	Cornier din aluminiu l = 3m	m	989,00	5,00	4 945,00
108.	2732103646070	Tabla cutata	m2	81,70	150,00	12 255,00
109.	2734113803207	Sirma neagra moale d = 2 mm	kg	12,26	20,00	245,20
110.	2734113803233	Sirma neagra moale d = 2,5 mm	kg	21,44	20,00	428,80
111.	2734113803881	Sirma din otel moale, neagra, D=1 mm	kg	9,13	20,00	182,60
112.	2743123549026-200	Glafuri din aluminiu pentru ferestre b200mm	m	131,50	250,00	32 875,00
113.	2743123549026b	Bariera parazapada	m	104,00	100,00	10 400,00
114.	2743123549027-01	Profilul de soclu cu lacrimar 10cm	m	230,00	50,00	11 500,00
115.	2775276309886	Confectii metalice inglobate in beton	kg	1 226,25	30,00	36 787,50
116.	2811236306200	Grila ventilatie tabla neagra de 0,5 mm grosime cu jaluzele, vopsite	buc	6,00	300,00	1 800,00
117.	2811236309800	Confectii metalice diverse	kg	1 337,40	30,00	40 122,00
118.	2812106305714-01	Balustrada din inox	m	100,80	1 600,00	161 280,00
119.	2812106306000	Usi metalice gata confectionate din profiluri de otel	m2	5,40	2 500,00	13 500,00
120.	28631463108081	Balamale (петли)	buc	64,00	20,00	1 280,00
121.	28631463112701	Cremon (ручка оконная)	buc	16,00	50,00	800,00
122.	28731220007511	Piese forjate din semifabricate masa 1,8 kg (Поковки)	kg	543,42	30,00	16 302,60
123.	2873122004100	Plase sudate	kg	754,60	35,00	26 411,00
124.	2873145887000	Cuie cu cap conic tip A pentru constructii	kg	360,30	20,00	7 206,00
	2873155900800	Electrozi de sudura	kg	6,81	45,00	306,45

125.						
126.	2873155901200	Electrozi pentru sudura	kg	12,83	45,00	577,35
127.	2874115825003	Suruburi uzuale patrate M 10 x 140 mm	buc	1,99	6,00	11,94
128.	28741158254550	Buloane de constructii cu piulite si saibe	kg	67,50	40,00	2 700,00
129.	2874115829126	Suruburi cu cap inecat crestet 6 x 30 mm	buc	2 799,57	0,50	1 399,78
130.	2874115830000	Pilnii de curatire	buc	44,62	40,00	1 784,80
131.	2874115833878	Suruburi autofiletante 6,3 x 22 mm	buc	206,08	5,00	1 030,40
132.	2874115837745	Suruburi	buc	2 008,50	3,00	6 025,50
133.	2874115841033	Piulite uzuale patrate M 10	buc	1,99	2,00	3,98
134.	2874125881241	Saibe uzuale M 10	kg	0,03	50,00	1,50
135.	2874125886734	Nituri POP	buc	257,60	1,00	257,60
136.	2874136313400	Diblu din material plastic	buc	14 513,70	3,00	43 541,10
137.	28741458870491	Cuie de constructie	kg	64,88	25,00	1 622,00
138.	2875274000050	Elemente de legatura	buc	64,71	50,00	3 235,50
139.	2875274000501	Cot de jgheab	buc	40,17	50,00	2 008,50
140.	2875274000502	Cot burlan	buc	89,25	50,00	4 462,50
141.	2875274000503	Cot de capat	buc	44,62	50,00	2 231,00
142.	2875274110001	Piesa de legatura	buc	44,62	50,00	2 231,00
143.	2875274110101	Piesa de racordare jgheab -burlan	buc	40,17	50,00	2 008,50
144.	2875276311231	Cirlige din otel zn pentru jgheaburi	buc	281,19	50,00	14 059,50
145.	2875276311528	Scoabe din otel pentru constructii	kg	0,20	15,00	3,00
146.	2875276312000	Accesorii metalice pentru fixare	buc	17 804,75	0,60	10 682,85
147.	28752763120001	Шпильки (fise)	buc	19 973,76	0,10	1 997,38
148.	2881116002700	Disc abraziv	buc	2,18	50,00	109,00
149.	4011106202741	Energie electrica	kw	19,11	3,00	57,33
150.	4100116202806	Apa industriala in cisterne pt. lucrari drumuri-terasam.	m3	1,66	10,00	16,60
151.	4100116202818	Apa pentru mortare si betoane	m3	50,80	10,00	508,00
152.	4100126202818	Apa	m3	11,08	10,00	110,80
153.	810741	Hirtie pentru slefuit uscata	buc	80,37	1,00	80,37
		Total materiale de constructii				2 945 555

Utilaje de construcții:

1.	2410520006700	Automacara	h-ut	0,32	300,00	96,00
2.	24105200067531	Automacara 10 t cu brat cu zabrele (кран на автомобильном ходу)	h-ut	3,43	300,00	1 029,00
3.	2592270004021	Compactor pe pneuri sau mecanic 150 - 200 kg	h-ut	10,49	60,00	629,40
4.	2811230007606	Schela metalica tubulara de exterior S=640 mp, G=13,5 t (0,021t/m2)	h-ut	8 734,50	0,50	4 367,25
5.	2912340002506	Compresor mobil motor ardere interna, presiunea pina la 686 kPa (7atm), 2,2 m3/min	h-ut	5,24	40,00	209,60
6.	2912340002509	Motocompresor mobil de aer de joasa presiune, debit 4,0 - 5,9 mc/min	h-ut	5,51	40,00	220,40
7.	2921140007681	Arzator cu flacara	h-ut	71,74	20,00	1 434,80
8.	2922140006702	Macara de fereastră	h-ut	144,69	25,00	3 617,25
9.	2922140006703	Macara fereastră de 0,0015 MN (0,15 tf)	h-ut	43,62	25,00	1 090,50
10.	2922140007000	Macara	h-ut	9,83	300,00	2 949,00
11.	2940420007679	Fierastrau mecanic	h-ut	102,59	10,00	1 025,90
12.	29405200076091	Masina de gaurit electrica (дрель электрическая)	h-ut	2,07	30,00	62,10
13.	2952160007200	Utilaj de ridicat pentru lucrari de finisaj	h-ut	260,70	20,00	5 214,00
14.	2952240004021	Mixer electric	h-ut	43,50	20,00	870,00
15.	2952240005106	Aspirator industrial	h-ut	1,10	10,00	11,00
16.	2952270002921	Agregat pentru prepararea solutiilor (fara tractor)	h-ut	1,29	50,00	64,50
17.	2952270003000	Vibrator de suprafata	h-ut	7,76	10,00	77,60
18.	2952270003100	Vibrator de adincime	h-ut	14,43	10,00	144,30
19.	2952270003205	Masina de taiat piatra universala	h-ut	60,64	20,00	1 212,80
20.	2952270003370	Ciocan pneumatic 8-15 kg	h-ut	5,51	30,00	165,30
21.	2952270003817	Malaxor pentru mortar de 200 L actionat electric	h-ut	22,19	20,00	443,80
22.	2952270003820	Malaxor mobil, electric	h-ut	3,74	20,00	74,80
23.	2952270004029	Topitor bitum de 500 l	h-ut	11,06	20,00	221,20
24.	2952270007607	Masina de gaurit electrica cu ajutor de snec	h-ut	10,08	30,00	302,40
25.	29552700002608	Fierastrau mecanic cu lant de 2,2 kw, 3 cp (Дружба, бензопила)	h-ut	3,92	20,00	78,40
26.	2955270002609	Fierastrau mecanic cu lant de 2,2 kw, 3 cp (Дружба, пила дисковая электрическая)	h-ut	2,56	20,00	51,20
27.	3110500002401	Aparat de sudura 28-35 Kw	h-ut	2,75	15,00	41,25
28.	3410520006752	Automacara 6 - 10 tf	h-ut	5,46	300,00	1 638,00
29.	3410540000001	Autocamion, 5 t	h-ut	0,45	250,00	112,50
30.	3410540000006	Autobasculanta-5t	h-ut	24,37	250,00	6 092,50
Total utilaje de construcții						33 543

Total	Lei	4 507 861
Asigurarea Sociala	24 %	366 903
Transportarea Materialelor	10 %	294 556
Total: Cheltuieli Directe		5 169 320
Cheltuieli de Regie	9 %	465 239
Total: inclusiv Cheltuieli Indirecte		5 634 559
Beneficiu de Deviz	3 %	169 037
Total: fara TVA		5 803 596

TVA	20 %	1 160 719
-----	------	-----------

Total deviz:

6 964 315

Intocmit

VALDCONGRUP SRL

(funcția, semnătura, numele, prenumele)

Verificat

Primaria Vasieni

(funcția, semnătura, numele, prenumele)

Obiect Termoizolarea peretilor exteriori, a tavanului si renovarea acoperisului Gradinitei de copii nr.1 din s.Vasieni, raionul Ialoveni

Investitor

Catalog de prețuri unitare pentru obiectul

№ crt.	Simbol norme și Cod resurse	Denumire lucrări, cheltuieli și resurse	U.M.	Consum de resurse pe unitate de măsură	Valoare, lei	
					Pe unitate de măsură	Total incl. salariu
1	2	3	4	5	6	7
		1. Lucrari de constructie				
		1.1. Lucrari de demolare				
1	RpCO56A	Demontari: timplarie din lemn (usi)	m2			31,47
						31,47
	7422010060100	Timplar	h-om	0,2100	75,00	15,73
	9310060019922	Muncitor deservire	h-om	0,2100	75,00	15,73
2	RpCO56A	Demontari: timplarie din lemn (ferestre)	m2			31,49
						31,49
	7422010060100	Timplar	h-om	0,2100	75,00	15,75
	9310060019922	Muncitor deservire	h-om	0,2100	75,00	15,75
3	RpCB18C	Demolarea betoanelor vechi cu mijloace manuale, beton armat in fundatii, pereti, stilpi etc / Scari - Intrare Subsol	m3			1 017,69
						1 012,50
	7123010010200	Betonist	h-om	10,0000	75,00	750,00
	9310060019920	Muncitor deservire CM	h-om	3,5000	75,00	262,50
	4100116202818	Apa pentru mortare si betoane	m3	0,0200	10,00	0,19
	2922140006702	Macara de fereastră	h-ut	0,2000	25,00	5,00
4	RpCG29C	Demolarea peretilor de zidarie din caramida plina, BCA, blocuri ceramice sau din beton usor, caramizi GVP, exclusiv schela si curatirea caramizilor / Blocuri de calcar	m3			299,54
						296,33
	7122050013400	Zidar	h-om	0,4500	75,00	33,83
	9310060019920	Muncitor deservire CM	h-om	3,5000	75,00	262,50
	4100126202818	Apa	m3	0,1200	10,00	1,19
	2922140006702	Macara de fereastră	h-ut	0,0800	25,00	2,02
5	RpCJ35A	Desfaceri de tencuieli interioare sau exterioare driscuite la pereti sau tavane / Soclu	m2			21,00
						20,25
	7122050013400	Zidar	h-om	0,1200	75,00	9,00
	9310060019920	Muncitor deservire CM	h-om	0,1500	75,00	11,25
	4100116202818	Apa pentru mortare si betoane	m3	0,0500	10,00	0,50
	2922140006703	Macara fereastră de 0,0015 MN (0,15 tf)	h-ut	0,0100	25,00	0,25
6	RpCJ35A	Desfaceri de tencuieli interioare sau exterioare driscuite la pereti sau tavane / Intrare subsol	m2			21,00
						20,25
	7122050013400	Zidar	h-om	0,1200	75,00	9,00
	9310060019920	Muncitor deservire CM	h-om	0,1500	75,00	11,25
	4100116202818	Apa pentru mortare si betoane	m3	0,0500	10,00	0,50
	2922140006703	Macara fereastră de 0,0015 MN (0,15 tf)	h-ut	0,0100	25,00	0,25
7	RpCJ35A	Desfaceri de tencuieli interioare sau exterioare driscuite la pereti sau tavane / Pereti scari exterioare	m2			21,00
						20,26
	7122050013400	Zidar	h-om	0,1200	75,00	9,01
	9310060019920	Muncitor deservire CM	h-om	0,1500	75,00	11,25
	4100116202818	Apa pentru mortare si betoane	m3	0,0500	10,00	0,50
	2922140006703	Macara fereastră de 0,0015 MN (0,15 tf)	h-ut	0,0100	25,00	0,25
8	RpCP45D	Demontarea balustradelor, grilelor, parapetilor si imprejmuirilor metalice etc	kg			3,17
						3,00
	7214240021800	Lacatus mecanic	h-om	0,0200	75,00	1,50
	9310060019922	Muncitor deservire	h-om	0,0200	75,00	1,50
	2413547308164	Carbura de calciu tehnica (carbida) S102	kg	0,0008	10,00	0,01
	2411115904512	Oxigen tehnic gazos S2031	m3	0,0010	15,00	0,01

1	2	3	4	5	6	7
	2922140006702	Macara de fereastră	h-ut	0,0030	25,00	0,07
	3110500002401	Aparat de sudura 28-35 Kw	h-ut	0,0050	15,00	0,07
9	RpCB18F	Demolarea betoanelor vechi cu mijloace mecanice, beton simplu / Pereu din beton	m3			281,05
						256,50
	7123010010200	Betonist	h-om	2,1000	75,00	157,50
	9310060019920	Muncitor deservire CM	h-om	1,3200	75,00	99,00
	4100116202818	Apa pentru mortare si betoane	m3	0,0500	10,00	0,50
	2912340002509	Motocompresor mobil de aer de joasa presiune, debit 4,0 - 5,9 mc/min	h-ut	0,2900	40,00	11,60
	2952270003370	Ciocan pneumatic 8-15 kg	h-ut	0,2900	30,00	8,70
	2922140006702	Macara de fereastră	h-ut	0,1500	25,00	3,75
10	RpCB18C	Demolarea betoanelor vechi cu mijloace manuale, beton armat in fundatii, pereti, stilpi etc / Scari Intrare Exterior	m3			1 017,70
						1 012,50
	7123010010200	Betonist	h-om	10,0000	75,00	750,00
	9310060019920	Muncitor deservire CM	h-om	3,5000	75,00	262,50
	4100116202818	Apa pentru mortare si betoane	m3	0,0200	10,00	0,20
	2922140006702	Macara de fereastră	h-ut	0,2000	25,00	5,00
11	RpCP45B	Demontarea scarilor drepte	kg			4,65
						4,50
	7214240021800	Lacatus mecanic	h-om	0,0300	75,00	2,25
	9310060019922	Muncitor deservire	h-om	0,0300	75,00	2,25
	2413547308164	Carbura de calciu tehnica (carbid) S102	kg	0,0008	10,00	0,01
	2411115904512	Oxigen tehnic gazos S2031	m3	0,0010	15,00	0,01
	2922140006702	Macara de fereastră	h-ut	0,0020	25,00	0,05
	3110500002401	Aparat de sudura 28-35 Kw	h-ut	0,0050	15,00	0,07
12	RpCI42B	Demontarea elementelor de acoperis - invelitori din tabla, asbociment, PVC, carton, pinza, stuf, etc, inclusiv tunsul tablei recuperabile	m2			54,50
						54,00
	7213050013100	Tinichigiu	h-om	0,3600	75,00	27,00
	9310060019920	Muncitor deservire CM	h-om	0,3600	75,00	27,00
	2922140006703	Macara fereastră de 0,0015 MN (0,15 tf)	h-ut	0,0200	25,00	0,50
13	RpCH32C	Desfacerea planseelor din lemn si a elementelor de acoperis - astereala invelitorilor cu sau fara recuperarea materialelor	m2			14,25
						13,50
	7124010010700	Dulgher	h-om	0,0900	75,00	6,75
	9310060019920	Muncitor deservire CM	h-om	0,0900	75,00	6,75
	2922140006702	Macara de fereastră	h-ut	0,0300	25,00	0,75
14	RpCH32B	Desfacerea planseelor din lemn si a elementelor de acoperis - sarpanta acoperisului cu desfacerea tuturor elementelor componente, inclusiv sortarea materialelor rezultate	m2			31,00
						29,25
	7124010010700	Dulgher	h-om	0,2800	75,00	21,00
	9310060019920	Muncitor deservire CM	h-om	0,1100	75,00	8,25
	2922140006702	Macara de fereastră	h-ut	0,0700	25,00	1,75
15	RpCI42A	Demontarea elementelor de acoperis - jgheaburi	m			10,75
						10,50
	7213050013100	Tinichigiu	h-om	0,0900	75,00	6,75
	9310060019920	Muncitor deservire CM	h-om	0,0500	75,00	3,75
	2922140006703	Macara fereastră de 0,0015 MN (0,15 tf)	h-ut	0,0100	25,00	0,25
16	TsH85A	Curatirea si inlaturarea stratului de gunoi si noroi	100m2			180,72
						180,72
	9310060019900	Muncitor necalificat	h-om	2,4100	75,00	180,72
17	TrB01A2-5	Transportul materialelor din grupa 4 (incarcare, asezare, descarcare, asezare), cu roabe pe pneuri, pe distanta de 50 m	t			99,00
						99,00
	9310060019900	Muncitor necalificat	h-om	1,3200	75,00	99,00
18	TrH1AA02C3	Incarcarea materialelor din grupa A - grele, in bulgari prin aruncare - de pe rampa sau teren, in auto categoria 3	t			33,75
						33,75
	9310060019900	Muncitor necalificat	h-om	0,4500	75,00	33,75
19	TsI50A10	Transportarea pamintului cu autobasculanta de 5 t la distanta de 10 km	t			45,50
						0,00
	3410540000006	Autobasculanta-5t	h-ut	0,1820	250,00	45,50

1	2	3	4	5	6	7
		1.2. Timplarie				
		1.2.1. Bloc A, B				
20	CK23C	Ferestre din mase plastice cu unul sau mai multe canaturi la constructii cu inaltimei pina la 35 m inclusiv, avind suprafata tocului peste 2,5 mp / Fereastră din profil PVC cu geam termopan GOST - 30674-99 (4M-16Ar-K4) F-1 1500x2100(h) - 9 buc	m2			2 452,17 42,01
	7129200011200	Finisor MP	h-om	0,5100	75,00	38,25
	9310060019920	Muncitor deservire CM	h-om	0,0500	75,00	3,76
	20301129381502	Ferestre din mase plastice > 2.5	m2	1,0000	2 400,00	2 400,00
	2874115829126	Suruburi cu cap inecat crestă 6 x 30 mm	buc	3,0000	0,50	1,50
	2416566101572	Spuma de poliuretan	kg	0,1650	50,00	8,25
	2952160007200	Utilaj de ridicat pentru lucrari de finisaj	h-ut	0,0200	20,00	0,40
21	CK23C	Ferestre din mase plastice cu unul sau mai multe canaturi la constructii cu inaltimei pina la 35 m inclusiv, avind suprafata tocului peste 2,5 mp / Fereastră din profil PVC cu geam termopan GOST - 30674-99 (4M-16Ar-K4) F-2 1500x1800(h) - 7 buc	m2			2 452,14 41,98
	7129200011200	Finisor MP	h-om	0,5100	75,00	38,25
	9310060019920	Muncitor deservire CM	h-om	0,0500	75,00	3,73
	2030112938150	Ferestre din mase plastice	m2	1,0000	2 400,00	2 400,00
	2874115829126	Suruburi cu cap inecat crestă 6 x 30 mm	buc	3,0000	0,50	1,50
	2416566101572	Spuma de poliuretan	kg	0,1650	50,00	8,25
	2952160007200	Utilaj de ridicat pentru lucrari de finisaj	h-ut	0,0200	20,00	0,40
22	CK23C	Ferestre din mase plastice cu unul sau mai multe canaturi la constructii cu inaltimei pina la 35 m inclusiv, avind suprafata tocului peste 2,5 mp / Fereastră din profil PVC cu geam termopan GOST - 30674-99 (4M-16Ar-K4) F-3 1800x1800(h) - 7 buc	m2			2 452,14 42,00
	7129200011200	Finisor MP	h-om	0,5100	75,00	38,26
	9310060019920	Muncitor deservire CM	h-om	0,0500	75,00	3,74
	20301129381502	Ferestre din mase plastice > 2.5	m2	1,0000	2 400,00	2 400,00
	2874115829126	Suruburi cu cap inecat crestă 6 x 30 mm	buc	3,0000	0,50	1,50
	2416566101572	Spuma de poliuretan	kg	0,1650	50,00	8,25
	2952160007200	Utilaj de ridicat pentru lucrari de finisaj	h-ut	0,0200	20,00	0,40
23	CK23B	Ferestre din mase plastice cu unul sau mai multe canaturi la constructii cu inaltimei pina la 35 m inclusiv, avind suprafata tocului intre 1,00 si 2,5 mp inclusiv / Fereastră din profil PVC cu geam termopan GOST - 30674-99 (4M-16Ar-K4) F-5 1200x1800(h) - 2 buc	m2			2 480,60 54,69
	7129200011200	Finisor MP	h-om	0,6600	75,00	49,48
	9310060019920	Muncitor deservire CM	h-om	0,0700	75,00	5,21
	2030112938150-02	Ferestre din mase plastice 1-2.5 m2	m2	1,0000	2 400,00	2 400,00
	2874115829126	Suruburi cu cap inecat crestă 6 x 30 mm	buc	4,0000	0,50	2,00
	2416566101572	Spuma de poliuretan	kg	0,4700	50,00	23,50
	2952160007200	Utilaj de ridicat pentru lucrari de finisaj	h-ut	0,0200	20,00	0,42
24	CK12A	Usi metalice confectionate din profiluri de otel laminat, profiluri din banda de otel fasonate la rece, inclusiv armaturile si accesoriile necesare usilor montate in zidarie de orice natura la constructii cu inaltimea pina la 35 m inclusiv, intr-un canat, cu suprafata tocului pina la 7 mp inclusiv	m2			2 879,24 330,14
	7214210026800	Montator constructii metalice	h-om	3,5400	75,00	265,56
	9310060019920	Muncitor deservire CM	h-om	0,4000	75,00	30,00
	7212030022700	Sudor	h-om	0,1900	75,00	14,31
	7124010010700	Dulgher	h-om	0,2700	75,00	20,28
	2812106306000	Usi metalice gata confectionate din profiluri de otel	m2	1,0000	2 500,00	2 500,00
	2873155900800	Electrozi de sudura	kg	0,1400	45,00	6,33
	2651122100402	Ciment metalurgic cu adaosuri M 30 saci S1500	kg	1,4000	2,20	3,08
	1421102200496	Nisip sortat nespălat de riu si lacuri 0,0-1,0 mm	m3	0,0050	280,00	1,56
	2681126001472	Hirtie slefuita uscata 23x30 gr 6	buc	0,5000	1,00	0,50
	2430226100034	Grund miniu anticoroziv g.351-4 S 3097-80	kg	0,7000	45,00	31,50
	4100116202818	Apa pentru mortare si betoane	m3	0,0010	10,00	0,02
	2410520006700	Automacara	h-ut	0,0200	300,00	6,11
25	CK25A	Usi confectionate din profiluri din mase	m2			2 588,13

1	2	3	4	5	6	7
		plastice inclusiv armaturile si accesoriiile necesare usilor montate in zidarie de orice natura la constructii cu inaltimea pina la 35 m inclusiv, intr-un canat, cu suprafata tocului pina la 7 mp inclusiv / Usa din profil PVC cu geam termopan GOST - 30674-99 (4M-16Ar-K4) U-3 1200x2800(h) - 1 buc				60,71
	7129200011200	Finisor MP	h-om	0,7300	75,00	54,69
	9310060019920	Muncitor deservire CM	h-om	0,0800	75,00	6,03
	2030112939150	Usi din profiluri din mase plastice inclusiv armaturile si accesoriiile necesare	m2	1,0000	2 500,00	2 500,00
	2874115829126	Suruburi cu cap inecat crestas 6 x 30 mm	buc	4,0000	0,50	2,00
	2416566101572	Spuma de poliuretan	kg	0,5000	50,00	25,00
	2952160007200	Utilaj de ridicat pentru lucrari de finisaj	h-ut	0,0200	20,00	0,42
26	CK25A	Usi confectionate din profiluri din mase plastice inclusiv armaturile si accesoriiile necesare usilor montate in zidarie de orice natura la constructii cu inaltimea pina la 35 m inclusiv, intr-un canat, cu suprafata tocului pina la 7 mp inclusiv / Usa din profil PVC cu geam termopan GOST - 30674-99 (4M-16Ar-K4) UF-1 1200x2800(h) - 2 buc	m2			2 588,21 60,83
	7129200011200	Finisor MP	h-om	0,7300	75,00	54,80
	9310060019920	Muncitor deservire CM	h-om	0,0800	75,00	6,03
	2030112939150	Usi din profiluri din mase plastice inclusiv armaturile si accesoriiile necesare	m2	1,0000	2 500,00	2 500,00
	2874115829126	Suruburi cu cap inecat crestas 6 x 30 mm	buc	4,0000	0,50	2,00
	2416566101572	Spuma de poliuretan	kg	0,5000	50,00	25,00
	2952160007200	Utilaj de ridicat pentru lucrari de finisaj	h-ut	0,0200	20,00	0,39
27	CK23C	Ferestre din mase plastice cu unul sau mai multe canaturi la constructii cu inaltimea pina la 35 m inclusiv, avind suprafata tocului peste 2,5 mp / Fereastra din profil PVC cu geam termopan GOST - 30674-99 (4M-16Ar-K4) UF-1 1500x1800(h) - 2 buc	m2			2 452,09 41,94
	7129200011200	Finisor MP	h-om	0,5100	75,00	38,19
	9310060019920	Muncitor deservire CM	h-om	0,0500	75,00	3,75
	20301129381502	Ferestre din mase plastice > 2.5	m2	1,0000	2 400,00	2 400,00
	2874115829126	Suruburi cu cap inecat crestas 6 x 30 mm	buc	3,0000	0,50	1,50
	2416566101572	Spuma de poliuretan	kg	0,1650	50,00	8,24
	2952160007200	Utilaj de ridicat pentru lucrari de finisaj	h-ut	0,0200	20,00	0,41
28	CL17B	Confectii metalice diverse, montate aparent: balustrada, grile, chepenguri, opritori de zapada, gratare (3,36m2)	kg			46,59 15,75
	7214240021810	Lacatus CM	h-om	0,1900	75,00	14,25
	9310060019920	Muncitor deservire CM	h-om	0,0100	75,00	0,75
	7212030022700	Sudor	h-om	0,0100	75,00	0,75
	2811236309800	Confectii metalice diverse	kg	1,0000	30,00	30,00
	2873155901200	Electrozi pentru sudura	kg	0,0050	45,00	0,23
	2430126103294	Vopsea minium de plumb v.351-3 ntr 90-80	kg	0,0100	55,00	0,55
	2651122100402	Ciment metalurgic cu adaosuri M 30 saci S1500	kg	0,0200	2,20	0,04
	1010126200341	Carbuni de forja (huila)	kg	0,0200	1,00	0,02
		1.2.2. Bloc E				
29	CK23B	Ferestre din mase plastice cu unul sau mai multe canaturi la constructii cu inaltimea pina la 35 m inclusiv, avind suprafata tocului intre 1,00 si 2,5 mp inclusiv / Fereastra din profil PVC cu geam termopan GOST - 30674-99 (4M-16Ar-K4) F-4 900x1800(h) - 2 buc	m2			2 480,69 54,86
	7129200011200	Finisor MP	h-om	0,6600	75,00	49,54
	9310060019920	Muncitor deservire CM	h-om	0,0700	75,00	5,32
	2030112938150-02	Ferestre din mase plastice 1-2.5 m2	m2	1,0000	2 400,00	2 400,00
	2874115829126	Suruburi cu cap inecat crestas 6 x 30 mm	buc	4,0000	0,50	2,00
	2416566101572	Spuma de poliuretan	kg	0,4700	50,00	23,46
	2952160007200	Utilaj de ridicat pentru lucrari de finisaj	h-ut	0,0200	20,00	0,37
30	CK25D	Usi confectionate din profiluri din mase plastice inclusiv armaturile si accesoriiile necesare usilor montate in zidarie de orice natura la constructii cu inaltimea pina la 35 m inclusiv, in doua canaturi, cu suprafata tocului pina la 7 mp inclusiv / Usa din profil	m2			2 598,06 68,20

1	2	3	4	5	6	7
		PVC cu geam termopan GOST - 30674-99 (4M-16Ar-K4) U-2 1300x2800(h) - 1 buc				
	7129200011200	Finisor MP	h-om	0,8100	75,00	60,78
	9310060019920	Muncitor deservire CM	h-om	0,1000	75,00	7,42
	2030112939150	Usi din profiluri din mase plastice inclusiv armaturile si accesoriile necesare	m2	1,0000	2 500,00	2 500,00
	2874115829126	Suruburi cu cap inecat crestat 6 x 30 mm	buc	4,0000	0,50	2,00
	2416566101572	Spuma de poliuretan	kg	0,5500	50,00	27,47
	2952160007200	Utilaj de ridicat pentru lucrari de finisaj	h-ut	0,0200	20,00	0,38
31	CL17B	Confectii metalice diverse, montate aparent: balustrada, grile, chepenguri, opritori de zapada, gratare (3,64m2)	kg			46,59 15,75
	7214240021810	Lacatus CM	h-om	0,1900	75,00	14,25
	9310060019920	Muncitor deservire CM	h-om	0,0100	75,00	0,75
	7212030022700	Sudor	h-om	0,0100	75,00	0,75
	2811236309800	Confectii metalice diverse	kg	1,0000	30,00	30,00
	2873155901200	Electrozi pentru sudura	kg	0,0050	45,00	0,23
	2430126103294	Vopsea minium de plumb v.351-3 ntr 90-80	kg	0,0100	55,00	0,55
	2651122100402	Ciment metalurgic cu adaosuri M 30 saci S1500	kg	0,0200	2,20	0,04
	1010126200341	Carbuni de forja (huila)	kg	0,0200	1,00	0,02
		1.2.3. Glafurile				
32	CK26B	Glafuri montate la ferestre din aluminiu b=200mm	m			282,20 30,00
	7422010060100	Timplar	h-om	0,3200	75,00	24,00
	9310060019920	Muncitor deservire CM	h-om	0,0800	75,00	6,00
	2743123549026-200	Glafuri din aluminiu pentru ferestre b200mm	m	1,0000	250,00	250,00
	2874115829126	Suruburi cu cap inecat crestat 6 x 30 mm	buc	4,0000	0,50	2,00
	2952160007200	Utilaj de ridicat pentru lucrari de finisaj	h-ut	0,0100	20,00	0,20
33	CK26A	Glafuri montate la ferestre din mase plastice, pentru ferestre si usi b=300mm	m			284,25 26,99
	7422010060100	Timplar	h-om	0,2800	75,00	20,99
	9310060019920	Muncitor deservire CM	h-om	0,0800	75,00	5,99
	2521106718392-300	Glafuri din mase plastice pentru ferestre b300mm	m	1,0000	250,00	255,02
	2874115829126	Suruburi cu cap inecat crestat 6 x 30 mm	buc	4,0000	0,50	2,04
	2952160007200	Utilaj de ridicat pentru lucrari de finisaj	h-ut	0,0100	20,00	0,20
		1.2.4. Finisarea in jurul tocurilor				
34	RpCJ35A	Desfaceri de tencuieli interioare sau exterioare driscuite la pereti sau tavane / In jurul tocurilor	m2			21,00 20,25
	7122050013400	Zidar	h-om	0,1200	75,00	9,00
	9310060019920	Muncitor deservire CM	h-om	0,1500	75,00	11,25
	4100116202818	Apa pentru mortare si betoane	m3	0,0500	10,00	0,50
	2922140006703	Macara fereastră de 0,0015 MN (0,15 tf)	h-ut	0,0100	25,00	0,25
35	CF15A	Tencuieli interioare si exterioare sclivisite, executate manual, cu mortar de ciment M 100-T de 2 cm grosime medie, la pereti din beton sau caramida, cu suprafete plane	m2			159,30 127,50
	7122050013400	Zidar	h-om	1,4000	75,00	105,00
	9310060019920	Muncitor deservire CM	h-om	0,3000	75,00	22,50
	2651122100402	Ciment metalurgic cu adaosuri M 30 saci S1500	kg	10,5000	2,20	23,10
	1421102200513	Nisip sortat nespalat de riu si lacuri 0,0-3,0 mm	m3	0,0300	280,00	8,39
	4100116202818	Apa pentru mortare si betoane	m3	0,0070	10,00	0,07
	2664102102010	Mortar ciment 100-T(pt.informatie)	m3	0,0240	0,00	0,00
	2952160007200	Utilaj de ridicat pentru lucrari de finisaj	h-ut	0,0040	20,00	0,08
	2952270003817	Malaxor pentru mortar de 200 L actionat electric	h-ut	0,0080	20,00	0,16
36	CF17C	Diverse lucrari - strat de impaslitura din fibra de sticla aplicat pe suprafata elementelor prefabricate din b.c.a. lipit cu aracet, inclusiv stratul de amorsaj	m2			26,45 15,00
	7122050013400	Zidar	h-om	0,2000	75,00	15,00
	2614122601913	Impaslitura din fibra de sticla tip 160gr/m2	m2	1,1000	10,00	11,00
	2462106110132	Aracet CPMB	kg	0,1500	3,00	0,45
	4100116202818	Apa pentru mortare si betoane	m3	0,0003	10,00	0,00
37	CF57A	Aplicarea manuala a chitului pe baza de ipsos "Eurofin" grosime 1,0 mm pe suprafetele peretilor, coloanelor si tavanelor	m2			49,72 41,25
	7122050013401	Zidar cat.4	h-om	0,4500	75,00	33,75

1	2	3	4	5	6	7
	9310060019920	Muncitor deservire CM	h-om	0,1000	75,00	7,50
	2653102100833	Chit pe baza de ipsos "Eurofin"	kg	1,0549	8,00	8,44
	4100126202818	Apa	m3	0,0010	10,00	0,01
	2952160007200	Utilaj de ridicat pentru lucrari de finisaj	h-ut	0,0010	20,00	0,02
38	CN53A	Grunduirea suprafetelor interioare a peretilor si tavanelor	m2			9,80 ----- 2,25
	7141020013300	Zugrav vopsitor	h-om	0,0300	75,00	2,25
	2416586105303	Amorsa-grund	kg	0,1500	50,00	7,50
	810741	Hirtie pentru slefuit uscata	buc	0,0500	1,00	0,05
39	CN06A	Vopsitorii interioare cu vopsea pe baza de copolimeri vinilici in emulsie apoasa, aplicate in 2 straturi pe glet existent, executate manual	m2			62,18 ----- 41,25
	7141020013300	Zugrav vopsitor	h-om	0,5500	75,00	41,25
	2430116103800	Vopsea pe baza de copolimeri vinilici	kg	0,4000	50,00	20,00
	2653102100830	Ipsos pentru constructii tip A	kg	0,0600	3,00	0,18
	2681126001472	Hirtie slefuita uscata 23x30 gr 6	buc	0,5000	1,00	0,50
	1711317306661	Bumbac de sters	kg	0,0500	5,00	0,25
		1.3. Termoizolarea fasadei				
40	CB14A	Schela metalica tubulara pentru lucrari pe suprafete verticale la inaltimei pina la 30 m inclusiv, cu imobilizarea schelei timp de 25 zile (200 ore)	m2			62,23 ----- 56,25
	7124010010700	Dulgher	h-om	0,7500	75,00	56,25
	2010102904340	Dulapi de rasinoase	m3	0,0003	4 500,00	1,34
	2010102903495	Scinduri de rasinoase	m3	0,0001	4 500,00	0,44
	2010102919000	Dulapi de rasinoase impregnati si balotati pt schela	m3	0,0003	4 500,00	1,34
	2020142925412	PFL dur de 6 mm	m3	0,00012	4 600,00	0,55
	2873145887000	Cuie cu cap conic tip A pentru constructii	kg	0,0030	20,00	0,06
	2811230007606	Schela metalica tubulara de exterior S=640 mp, G=13,5 t (0,021t/m2)	h-ut	4,5000	0,50	2,25
41	CC03A	Montare plase sudate la inaltimei mai mici sau egale cu 35 m, la pereti si diafragme, cu greutatea plaselor pina la 3 kg/mp (Plasa Bp 4x150x150 - 1.35kg/m2)	kg			39,22 ----- 3,38
	7123020011140	Fierar beton	h-om	0,0400	75,00	3,00
	9310060019920	Muncitor deservire CM	h-om	0,0050	75,00	0,38
	2873122004100	Plase sudate	kg	1,0100	35,00	35,35
	2710602100000	Otel beton OB 37 diam. mai mic sau egal de 8 mm	kg	0,0050	15,00	0,08
	2734113803881	Sirma din otel moale, neagra, D=1 mm	kg	0,0100	20,00	0,20
	2010237318750	Distantieri	buc	0,3000	0,10	0,03
	2922140007000	Macara	h-ut	0,0006	300,00	0,19
42	CF15A	Tencuieli interioare si exterioare sclivisite, executate manual, cu mortar de ciment M 100-T de 2 cm grosime medie, la pereti din beton sau caramida, cu suprafete plane	m2			159,31 ----- 127,50
	7122050013400	Zidar	h-om	1,4000	75,00	105,00
	9310060019920	Muncitor deservire CM	h-om	0,3000	75,00	22,50
	2651122100402	Ciment metalurgic cu adaosuri M 30 saci S1500	kg	10,5000	2,20	23,10
	1421102200513	Nisip sortat nespalat de riu si lacuri 0,0-3,0 mm	m3	0,0300	280,00	8,40
	4100116202818	Apa pentru mortare si betoane	m3	0,0070	10,00	0,07
	2664102102010	Mortar ciment 100-T(pt.informatie)	m3	0,0240	0,00	0,00
	2952160007200	Utilaj de ridicat pentru lucrari de finisaj	h-ut	0,0040	20,00	0,08
	2952270003817	Malaxor pentru mortar de 200 L actionat electric	h-ut	0,0080	20,00	0,16
43	CF17B K=2	Diverse lucrari - diferenta de grosime, +- 5 mm la stratul de grund aplicat la pereti, executat cu mortar	m2			32,74 ----- 19,50
	7122050013400	Zidar	h-om	0,1000	75,00	15,00
	9310060019920	Muncitor deservire CM	h-om	0,0300	75,00	4,50
	2664102100000	Mortar	m3	0,0060	1 100,00	13,20
	2952160007200	Utilaj de ridicat pentru lucrari de finisaj	h-ut	0,0010	20,00	0,04
44	CK26D apl	Pervazuri montate la ferestre sau usi din aluminiu / Montarea profilului de soclu cu lacrimar 10cm	m			60,70 ----- 7,50
	7422010060100	Timplar	h-om	0,0900	75,00	6,75
	9310060019920	Muncitor deservire CM	h-om	0,0100	75,00	0,75
	2743123549027-01	Profilul de soclu cu lacrimar 10cm	m	1,0000	50,00	50,00
	2874115829126	Suruburi cu cap inecat crestat 6 x 30 mm	buc	6,0000	0,50	3,00
	2952160007200	Utilaj de ridicat pentru lucrari de finisaj	h-ut	0,0100	20,00	0,20
45	IzF55C	Termoizolarea exterioara peretilor a cladirilor cu tencuieli fine pe termoizolant (sisteme cu	m2			481,98 -----

1	2	3	4	5	6	7
		fixare rigida a termoizolantului), suprafata peretilor neteda: cu placi din vata minerala 135 kg/m3, b=100mm (cornier l=989.0m.l.)				173,25
	7134030012200	Izolator hidrofug	h-om	1,8920	75,00	141,90
	9310060019922	Muncitor deservire	h-om	0,4180	75,00	31,35
	2462106110545	Adeziv "Ideal Universal"	kg	4,0000	4,00	16,16
	2462106110547	Adeziv "Ideal Fasad"	kg	5,0000	5,00	25,25
	2682162611370-01	Placi vata minerala termoiz. cladiri 135 kg/m3, b=100mm	m2	1,0700	210,00	226,95
	2614122601913	Impaslitura din fibra de sticla tip 160gr/m2	m2	1,1000	10,00	11,11
	2710703501057	Cornier din aluminiu l = 3m	m		5,00	3,61
	2874136313400	Diblu din material plastic	buc	8,0000	3,00	24,24
	2922140006702	Macara de fereastr	h-ut	0,0250	25,00	0,62
	2952160007200	Utilaj de ridicat pentru lucrari de finisaj	h-ut	0,0034	20,00	0,07
	2940420007679	Fierastrau mecanic	h-ut	0,0300	10,00	0,30
	2952240004021	Mixer electric	h-ut	0,0210	20,00	0,42
46	IzF55E	Termoizolarea exteriora glafurilor a cladirilor cu tencuieli fine pe termoizolant (sisteme cu fixare rigida a termoizolantului), suprafata peretilor neteda: cu placi ignifugate din vata minerala 135 kg/m3, b=40mm	m2			442,31 219,22
	7134030012200	Izolator hidrofug	h-om	2,3940	75,00	179,55
	9310060019922	Muncitor deservire	h-om	0,5290	75,00	39,67
	2462106110545	Adeziv "Ideal Universal"	kg	4,0000	4,00	16,16
	2462106110547	Adeziv "Ideal Fasad"	kg	5,0000	5,00	25,25
	2521302602909-021	Placi ignifugate din vata minerala termoiz. cladiri 135 kg/m3, b=40mm	m2	1,0700	130,00	140,49
	2614122601913	Impaslitura din fibra de sticla tip 160gr/m2	m2	1,2700	10,00	12,83
	2874136313400	Diblu din material plastic	buc	8,0000	3,00	24,24
	2922140006702	Macara de fereastr	h-ut	0,0250	25,00	0,62
	2952160007200	Utilaj de ridicat pentru lucrari de finisaj	h-ut	0,0034	20,00	0,07
	2940420007679	Fierastrau mecanic	h-ut	0,3000	10,00	3,00
	2952240004021	Mixer electric	h-ut	0,0210	20,00	0,42
47	IzF01B	Amorsarea suprafetelor pentru aplicarea stratului de difuzie, a barierei contra vaporilor, a termoizolatiei sau a hidroizolatiei pe suprafete orizontale, inclinate sau verticale, cu suspensie de bitum filerizat (subif) intr-un strat	m2			9,02 3,00
	7134030012200	Izolator hidrofug	h-om	0,0400	75,00	3,00
	2413317346000	Suspensie de bitum filerizat-subif	kg	0,3000	20,00	6,00
	4100116202818	Apa pentru mortare si betoane	m3	0,0010	10,00	0,01
	2922140006703	Macara fereastr de 0,0015 MN (0,15 tf)	h-ut	0,0003	25,00	0,01
48	CE13D2	Invelitori la acoperisuri cu membrane bituminoase modificate lipite cu flacara in sistem bistrat pe suprafata verticala montate pe suport continuu (Hidroizolare cu Tehnoelast EPP sau analogic)	m2			193,79 54,75
	7134030012200	Izolator hidrofug	h-om	0,5300	75,00	39,75
	9310060019920	Muncitor deservire CM	h-om	0,2000	75,00	15,00
	2682132600470-02	Membrane bituminoase Tehnoelast EPP	m2	2,4000	50,00	126,00
	2320216201058	Gaz butan (butelii)	kg	0,6000	8,00	5,04
	2921140007681	Arzator cu flacara	h-ut	0,3400	20,00	6,80
	2952160007200	Utilaj de ridicat pentru lucrari de finisaj	h-ut	0,0600	20,00	1,20
49	IzF55B	Termoizolarea exteriora peretilor a cladirilor cu tencuieli fine pe termoizolant (sisteme cu fixare rigida a termoizolantului), suprafata peretilor neteda: cu placi de polistiren XPS 100, ρ=0.035	m2			363,29 128,85
	7134030012200	Izolator hidrofug	h-om	1,4200	75,00	106,50
	9310060019922	Muncitor deservire	h-om	0,2980	75,00	22,35
	2462106110545	Adeziv "Ideal Universal"	kg	4,0000	4,00	16,16
	2462106110547	Adeziv "Ideal Fasad"	kg	4,0000	5,00	20,20
	2521302602907-01	Placi termoizolante, placi polistiren celular XPS 100, ρ=0.035	m2	1,0700	155,00	167,51
	2614122601913	Impaslitura din fibra de sticla tip 160gr/m2	m2	1,1000	10,00	11,11
	2710703501057	Cornier din aluminiu l = 3m	m	0,0000	5,00	0,00
	2874136313400	Diblu din material plastic	buc	6,0000	3,00	18,18
	2922140006702	Macara de fereastr	h-ut	0,0250	25,00	0,63
	2952160007200	Utilaj de ridicat pentru lucrari de finisaj	h-ut	0,0034	20,00	0,07
	2940420007679	Fierastrau mecanic	h-ut	0,0230	10,00	0,23
	2952240004021	Mixer electric	h-ut	0,0180	20,00	0,36
50	CC03A	Montare plase sudate la inaltime mai mici sau	kg			39,21

1	2	3	4	5	6	7
		egale cu 35 m, la pereti si diafragme, cu greutatea plaselor pina la 3 kg/mp (4VR 150x150 / 1.35 kg/m2) GOST 23279-85				3,37
	7123020011140	Fierar beton	h-om	0,0400	75,00	3,00
	9310060019920	Muncitor deservire CM	h-om	0,0050	75,00	0,37
	2873122004100	Plase sudate	kg	1,0100	35,00	35,35
	2710602100000	Otel beton OB 37 diam. mai mic sau egal de 8 mm	kg	0,0050	15,00	0,07
	2734113803881	Sirma din otel moale, neagra, D=1 mm	kg	0,0100	20,00	0,20
	2010237318750	Distantieri	buc	0,3000	0,10	0,03
	2922140007000	Macara	h-ut	0,0006	300,00	0,18
51	CF15A	Tencuieli interioare si exterioare sclivisite, executate manual, cu mortar de ciment M 100-T de 2 cm grosime medie, la pereti din beton sau caramida, cu suprafete plane	m2			159,31 127,50
	7122050013400	Zidar	h-om	1,4000	75,00	105,00
	9310060019920	Muncitor deservire CM	h-om	0,3000	75,00	22,50
	2651122100402	Ciment metalurgic cu adaosuri M 30 saci S1500	kg	10,5000	2,20	23,10
	1421102200513	Nisip sortat nespalat de riu si lacuri 0,0-3,0 mm	m3	0,0300	280,00	8,40
	4100116202818	Apa pentru mortare si betoane	m3	0,0070	10,00	0,07
	2664102102010	Mortar ciment 100-T(pt.informatie)	m3	0,0240	0,00	0,00
	2952160007200	Utilaj de ridicat pentru lucrari de finisaj	h-ut	0,0040	20,00	0,08
	2952270003817	Malaxor pentru mortar de 200 L actionat electric	h-ut	0,0080	20,00	0,16
52	CF17B K=2	Diverse lucrari - diferenta de grosime, +- 5 mm la stratul de grund aplicat la pereti, executat cu mortar	m2			32,73 19,50
	7122050013400	Zidar	h-om	0,1000	75,00	15,00
	9310060019920	Muncitor deservire CM	h-om	0,0300	75,00	4,50
	2664102100000	Mortar	m3	0,0060	1 100,00	13,19
	2952160007200	Utilaj de ridicat pentru lucrari de finisaj	h-ut	0,0010	20,00	0,04
53	CI21A	Placarea peretilor cu placi din ceramica-granit: dimensiuni pina la 400 x 400 mm	m2			579,40 217,50
	9310060019930	Muncitor	h-om	2,9000	75,00	217,50
	2670112202051	Placi din ceramica granit	m2	1,0200	320,00	329,66
	2462106110557	Adeziv de acril sau latex	kg	4,4000	5,00	22,22
	24302261000001	Fuga	kg	0,4300	18,00	7,82
	4100126202818	Apa	m3	0,0020	10,00	0,02
	2952160007200	Utilaj de ridicat pentru lucrari de finisaj	h-ut	0,0253	20,00	0,51
	2952270003820	Malaxor mobil, electric	h-ut	0,0110	20,00	0,22
	2952270003205	Masina de taiat piatra universala	h-ut	0,0730	20,00	1,46
54	CN54B	Aplicarea manuala a grundului cu cuar "Gleta" intr-un strat, la pereti exteriori la fatade	m2			21,50 9,00
	7141020013301	Zugrav vopsitor cat. 3	h-om	0,1200	75,00	9,00
	2430226101010	Grund cu cuar "Gleta"	kg	0,4150	30,00	12,45
	810741	Hirtie pentru slefuit uscata	buc	0,0500	1,00	0,05
55	CF30A	Tencuieli exterioare de 2-3 mm. grosime, executate manual. cu amestec "TINC" la pereti	m2			183,72 91,50
	7122050013442	Tencuitor	h-om	1,2200	75,00	91,50
	26531021008311	Tink	kg	2,3000	40,00	92,00
	4100126202818	Apa	m3	0,0040	10,00	0,04
	2952270007607	Masina de gaurit electrica cu ajutor de snec	h-ut	0,0060	30,00	0,18
56	CL20A	Grile de ventilatie gata confectionate din tabla neagra, cu jaluzele reglabile manual, vopsite si montate in zidarie 200x400	buc			337,50 37,50
	7122050013400	Zidar	h-om	0,4700	75,00	35,25
	9310060019920	Muncitor deservire CM	h-om	0,0300	75,00	2,25
	2811236306200	Grila ventilatie tabla neagra de 0,5 mm grosime cu jaluzele, vopsite	buc	1,0000	300,00	300,00
		1.4. Perete intrarea in subsol				
57	CC03A	Montare plase sudate la inaltime mai mici sau egale cu 35 m, la pereti si diafragme, cu greutatea plaselor pina la 3 kg/mp (Plasa Bp 4x150x150 - 1.35kg/m2)	kg			39,23 3,38
	7123020011140	Fierar beton	h-om	0,0400	75,00	3,00
	9310060019920	Muncitor deservire CM	h-om	0,0050	75,00	0,38
	2873122004100	Plase sudate	kg	1,0100	35,00	35,35
	2710602100000	Otel beton OB 37 diam. mai mic sau egal de 8 mm	kg	0,0050	15,00	0,08
	2734113803881	Sirma din otel moale, neagra, D=1 mm	kg	0,0100	20,00	0,20
	2010237318750	Distantieri	buc	0,3000	0,10	0,03
	2922140007000	Macara	h-ut	0,0006	300,00	0,20

1	2	3	4	5	6	7
58	CF15A	Tencuieli interioare si exterioare sclivisite, executate manual, cu mortar de ciment M 100-T de 2 cm grosime medie, la pereti din beton sau caramida, cu suprafete plane	m2			159,31 ----- 127,50
	7122050013400	Zidar	h-om	1,4000	75,00	105,00
	9310060019920	Muncitor deservire CM	h-om	0,3000	75,00	22,50
	2651122100402	Ciment metalurgic cu adaosuri M 30 saci S1500	kg	10,5000	2,20	23,10
	1421102200513	Nisip sortat nespalat de riu si lacuri 0,0-3,0 mm	m3	0,0300	280,00	8,40
	4100116202818	Apa pentru mortare si betoane	m3	0,0070	10,00	0,07
	2664102102010	Mortar ciment 100-T(pt.informatie)	m3	0,0240	0,00	0,00
	2952160007200	Utilaj de ridicat pentru lucrari de finisaj	h-ut	0,0040	20,00	0,08
	2952270003817	Malaxor pentru mortar de 200 L actionat electric	h-ut	0,0080	20,00	0,16
59	CF17B K=2	Diverse lucrari - diferenta de grosime, +- 5 mm la stratul de grund aplicat la pereti, executat cu mortar	m2			32,78 ----- 19,50
	7122050013400	Zidar	h-om	0,1000	75,00	15,00
	9310060019920	Muncitor deservire CM	h-om	0,0300	75,00	4,50
	2664102100000	Mortar	m3	0,0060	1 100,00	13,24
	2952160007200	Utilaj de ridicat pentru lucrari de finisaj	h-ut	0,0010	20,00	0,04
60	CI21A	Placarea peretilor cu placi din ceramica-granit: dimensiuni pina la 400 x 400 mm	m2			579,40 ----- 217,50
	9310060019930	Muncitor	h-om	2,9000	75,00	217,50
	2670112202051	Placi din ceramica granit	m2	1,0200	320,00	329,66
	2462106110557	Adeziv de acril sau latex	kg	4,4000	5,00	22,22
	24302261000001	Fuga	kg	0,4300	18,00	7,82
	4100126202818	Apa	m3	0,0020	10,00	0,02
	2952160007200	Utilaj de ridicat pentru lucrari de finisaj	h-ut	0,0253	20,00	0,51
	2952270003820	Malaxor mobil, electric	h-ut	0,0110	20,00	0,22
	2952270003205	Masina de taiat piatra universala	h-ut	0,0730	20,00	1,46
		1.5. Pereu				
61	TsC54B	Strat de fundatie din piatra sparta gr.=100mm, fr.20-40	m3			453,77 ----- 74,25
	9310060019900	Muncitor necalificat	h-om	0,9900	75,00	74,25
	1411122201752	Piatra sparta	m3	1,1500	300,00	344,92
	4100126202818	Apa	m3	0,1000	10,00	1,00
	2912340002506	Compresor mobil motor ardere interna, presiunea pina la 686 kPa (7atm), 2,2 m3/min	h-ut	0,2100	40,00	8,40
	2592270004021	Compactor pe pneuri sau mecanic 150 - 200 kg	h-ut	0,4200	60,00	25,19
62	IzF04J1	Strat hidroizolant executat la cald la terase, acoperisuri sau la fundatii si radiere, in terenuri fara ape freatiche, inclusiv scafele si doliile din hidroizolatie curenta: strat de separare aferent lucrarilor de hidroizolatie, executata cu ISOFLEX, simplu, asezat cu suprapunerile nelipite	m2			39,31 ----- 1,50
	7134030012200	Izolator hidrofug	h-om	0,0200	75,00	1,50
	2682132601626-01	Tifond	m2	1,0800	35,00	37,80
	2922140006703	Macara fereastră de 0,0015 MN (0,15 tf)	h-ut	0,0005	25,00	0,01
63	CC03C	Montare plase sudate la inaltime mai mici sau egale cu 35 m, la placi (4VR 150x150 / 1.35 kg/m2) GOST 23279-85	kg			38,08 ----- 2,25
	7123020011140	Fierar beton	h-om	0,0250	75,00	1,88
	9310060019920	Muncitor deservire CM	h-om	0,0050	75,00	0,38
	2873122004100	Plase sudate	kg	1,0100	35,00	35,35
	2710602100000	Otel beton OB 37 diam. mai mic sau egal de 8 mm	kg	0,0050	15,00	0,08
	2734113803881	Sirma din otel moale, neagra, D=1 mm	kg	0,0100	20,00	0,20
	2010237318750	Distantieri	buc	0,3000	0,10	0,03
	2922140007000	Macara	h-ut	0,0006	300,00	0,17
64	CA02B	Beton simplu turnat in egalizari, pante, sape la inaltime pina la 35 m inclusiv, prepararea cu centrala de betoane si turnarea cu mijloace clasice beton clasa M100	m3			1 617,38 ----- 345,04
	7123010010200	Betonist	h-om	3,9500	75,00	296,27
	9310060019920	Muncitor deservire CM	h-om	0,6500	75,00	48,77
	2663102100001-21	Beton clasa M100	m3	1,0250	1 150,00	1 190,34
	4100116202818	Apa pentru mortare si betoane	m3	0,2900	10,00	2,93
	2922140007000	Macara	h-ut	0,2500	300,00	75,08
	2952270003000	Vibrator de suprafata	h-ut	0,4000	10,00	4,00

1	2	3	4	5	6	7
65	CG14A	Pardoseli din placi din beton, inclusiv bordura gata confectionata, primul si al doilea frecat si spalat, montate in incaperi cu suprafete mai mari de 16 mp, cu placi de trotuar gr. 50mm, aplicate pe un strat suport de mortar de ciment M 100-T de 3 cm grosime, cu rosturile umplute cu lapte de ciment alb, inclusiv turnarea stratului suport	m2			364,50 150,00
	7132030012600	Mozaicar	h-om	1,8000	75,00	135,00
	9310060019920	Muncitor deservire CM	h-om	0,2000	75,00	15,00
	2664102102010	Mortar ciment 100-T(pt.informatie)	m3	0,0330	0,00	0,00
	2661112800600-01	Placi din beton de trotuar gr. 50mm	m2	1,0200	165,00	168,30
	1421102200513	Nisip sortat nespalat de riu si lacuri 0,0-3,0 mm	m3	0,0420	280,00	11,75
	2651122100402	Ciment metalurgic cu adaosuri M 30 saci S1500	kg	13,0000	2,20	28,60
	2651122100270	Ciment portland alb tip 2 70% alb PA 35 saci S 7055	kg	2,0000	2,20	4,40
	2681116001317	Piatra de frecat	kg	0,2000	1,00	0,20
	4100116202818	Apa pentru mortare si betoane	m3	0,0100	10,00	0,10
	2952160007200	Utilaj de ridicat pentru lucrari de finisaj	h-ut	0,0450	20,00	0,90
	2952270003817	Malaxor pentru mortar de 200 L actionat electric	h-ut	0,0120	20,00	0,24
		1.6. Termoizolarea planseului de pod				
66	IzF04J1	Strat hidroizolant executat la terase: strat de separare aferent lucrarilor de hidroizolatii, executata cu pelicula antivapori, simplu, asezat cu suprapunerile nelipite	m2			13,39 1,50
	7134030012200	Izolator hidrofug	h-om	0,0200	75,00	1,50
	26821326016261	Pelicula antivapori	m2	1,0800	11,00	11,88
	2922140006703	Macara fereastră de 0,0015 MN (0,15 tf)	h-ut	0,0005	25,00	0,01
67	IzF10F	****Strat termoizolator la terase, acoperisuri si plansee, din placi din vata minerala tip G 80 sau G 100, sau placi din vata minerala tip PIB, lipite cu mastic de bitum pe suprafete orizontale sau inclinate pina la 40 % Vata minerala gr. 150 mm, 100kg/m3	m2			399,84 6,75
	7134030012200	Izolator hidrofug	h-om	0,0900	75,00	6,75
	26821626113701	Placi vata minerala termoiz. cladiri gr.150 mm pentru pod	m2	1,0100	360,00	363,60
	2653102100880	Filer de calcar saci S 539	kg	0,3140	2,00	0,63
	2320322600048	Bitum pt. hidroizolatii tip H 80/90 S 7064	kg	1,5300	18,00	27,54
	2052152959010	Lemne de foc de rasinoase (deseuri)	t	0,0005	100,00	0,05
	2052152958990	Lemn de foc de foioase tari L=1m livrabil in dep S 2340	kg	1,0000	1,00	1,00
	2922140006703	Macara fereastră de 0,0015 MN (0,15 tf)	h-ut	0,0030	25,00	0,08
	2952270004029	Topitor bitum de 500 l	h-ut	0,0100	20,00	0,20
68	IzF04J1	Strat hidroizolant executat la terase: strat de separare aferent lucrarilor de hidroizolatii, executata cu pelicula hidroizolanta, simplu, asezat cu suprapunerile nelipite	m2			13,39 1,50
	7134030012200	Izolator hidrofug	h-om	0,0200	75,00	1,50
	26821326016262	Pelicula hidroizolanta	m2	1,0800	11,00	11,88
	2922140006703	Macara fereastră de 0,0015 MN (0,15 tf)	h-ut	0,0005	25,00	0,01
69	CG01A	Strat suport pentru pardoseli executat din fibromortar din ciment M 100-T de 3 cm grosime cu fata driscuita fin	m2			93,80 52,50
	7132030012600	Mozaicar	h-om	0,6000	75,00	45,00
	9310060019920	Muncitor deservire CM	h-om	0,1000	75,00	7,50
	2664102102010	Mortar ciment 100-T(pt.informatie)	m3	0,0330	0,00	0,00
	2651122100402	Ciment metalurgic cu adaosuri M 30 saci S1500	kg	13,0000	2,20	28,60
	1421102200513	Nisip sortat nespalat de riu si lacuri 0,0-3,0 mm	m3	0,0420	280,00	11,76
	4100116202818	Apa pentru mortare si betoane	m3	0,0100	10,00	0,10
	2952160007200	Utilaj de ridicat pentru lucrari de finisaj	h-ut	0,0300	20,00	0,60
	2952270003817	Malaxor pentru mortar de 200 L actionat electric	h-ut	0,0120	20,00	0,24
70	CG01A1	Strat suport pentru pardoseli executat din fibromortar din ciment M 100-T de 3 cm grosime cu fata driscuita fin.Diferenta in plus sau in minus pentru fiecare 0,5 cm de strat suport din fibromortar M 100-T, se adauga sau se scade, k=2	m2			31,60 18,00
	7132030012600	Mozaicar	h-om	0,1000	75,00	15,00
	9310060019920	Muncitor deservire CM	h-om	0,0200	75,00	3,00

1	2	3	4	5	6	7
	2664102102010	Mortar ciment 100-T(pt.informatie)	m3	0,0055	0,00	0,00
	2651122100402	Ciment metalurgic cu adaosuri M 30 saci S1500	kg	2,1500	2,20	9,46
	1421102200513	Nisip sortat nespalat de riu si lacuri 0,0-3,0 mm	m3	0,0070	280,00	3,92
	4100116202818	Apa pentru mortare si betoane	m3	0,0020	10,00	0,04
	2952160007200	Utilaj de ridicat pentru lucrari de finisaj	h-ut	0,0030	20,00	0,12
	2952270003817	Malaxor pentru mortar de 200 L actionat electric	h-ut	0,0015	20,00	0,06
		1.7. Scari Intrare Subsol Sc-IS1, Sc-IS2, Sc-IS3				
71	TsC54B	Strat de fundatie din piatra sparta gr.=100mm, fr.20-40	m3			453,63 74,23
	9310060019900	Muncitor necalificat	h-om	0,9900	75,00	74,23
	1411122201752	Piatra sparta	m3	1,1500	300,00	344,85
	4100126202818	Apa	m3	0,1000	10,00	1,01
	2912340002506	Compresor mobil motor ardere interna, presiunea pina la 686 kPa (7atm), 2,2 m3/min	h-ut	0,2100	40,00	8,35
	2592270004021	Compactor pe pneuri sau mecanic 150 - 200 kg	h-ut	0,4200	60,00	25,21
72	CB01A	Cofraje, din scinduri de rasinoase, pentru turnarea betonului de monolitizare intre elementele prefabricate (plansee, grinzi si diafragme) inclusiv sprijinirile	m2			241,15 127,53
	9310060019920	Muncitor deservire CM	h-om	0,2500	75,00	18,77
	71240100107001	Dulgher	h-om	1,4500	75,00	108,77
	2734113803233	Sirma neagra moale d = 2,5 mm	kg	0,1500	20,00	3,00
	2873145887000	Cuie cu cap conic tip A pentru constructii	kg	0,2500	20,00	5,00
	2320187315789	Decofrol	kg	0,1200	8,00	0,96
	2010102900900	Lemn rotund de rasinoase	m3	0,0020	4 500,00	8,37
	2010102904340	Dulapi de rasinoase	m3	0,0020	4 500,00	8,37
	2010102903495	Scinduri de rasinoase	m3	0,0200	4 500,00	87,91
73	CC03C	Montare plase sudate la inaltimei mai mici sau egale cu 35 m, la placi (4VR 150x150 / 1.35 kg/m2) GOST 23279-85	kg			38,10 2,28
	7123020011140	Fierar beton	h-om	0,0250	75,00	1,89
	9310060019920	Muncitor deservire CM	h-om	0,0050	75,00	0,39
	2873122004100	Plase sudate	kg	1,0100	35,00	35,35
	2710602100000	Otel beton OB 37 diam. mai mic sau egal de 8 mm	kg	0,0050	15,00	0,08
	2734113803881	Sirma din otel moale, neagra, D=1 mm	kg	0,0100	20,00	0,20
	2010237318750	Distantieri	buc	0,3000	0,10	0,03
	2922140007000	Macara	h-ut	0,0006	300,00	0,16
74	CA03C	Beton turnat in fundatii, socluri, ziduri de sprijin, pereti sub cota zero, preparat cu centrala de betoane si turnarea cu mijloace clasice beton armat clasa B12.5	m3			1 769,91 337,50
	7123010010200	Betonist	h-om	4,1000	75,00	307,33
	9310060019920	Muncitor deservire CM	h-om	0,4000	75,00	30,17
	2663102100001-01	Beton clasa B12.5	m3	1,0250	1 300,00	1 352,30
	2952270003100	Vibrator de adincime	h-ut	0,6000	10,00	5,98
	3410520006752	Automacara 6 - 10 tf	h-ut	0,2500	300,00	74,14
75	CG56A	Sapa din amestec de autonivelare "Nivelir": grosime 10mm	m2			113,58 17,54
	7132030012600	Mozaicar	h-om	0,2340	75,00	17,54
	2653102100828	Amestec "Nivelir-Rapid"	kg	15,3000	6,00	92,26
	2430226101017	Grund "Tifengrund"	kg	0,0900	30,00	2,71
	4100126202818	Apa	m3	0,0040	10,00	0,04
	2952240004021	Mixer electric	h-ut	0,0420	20,00	0,84
	2952160007200	Utilaj de ridicat pentru lucrari de finisaj	h-ut	0,0100	20,00	0,20
76	CI24A	Placarea treptelor cu placi de gresie portelanata antiderapanta incleiate, cu grosimea sub 15 mm	m2			663,97 289,14
	9310060019930	Muncitor	h-om	3,8550	75,00	289,14
	2670112202052	Placi de granit ceramic	m2	1,0200	320,00	326,44
	2462106110554	Adeziv pe baza de rasini acrilice sau latex	kg	5,8000	5,00	29,00
	2653102100853	Praimer (grund)	kg	0,1500	45,00	6,75
	24302261000001	Fuga	kg	0,2000	18,00	3,60
	2881116002700	Disc abraziv	buc	0,0200	50,00	1,01
	4100126202818	Apa	m3	0,0050	10,00	0,05
	2952270003205	Masina de taiat piatra universala	h-ut	0,3430	20,00	6,86
	2922140006702	Macara de fereastră	h-ut	0,0360	25,00	0,91
	2952270007607	Masina de gaurit electrica cu ajutor de snec	h-ut	0,0072	30,00	0,22
		1.8. Rampa de acces				

1	2	3	4	5	6	7
77	TsA02B	Sapatura manuala de pamint in spatii limitate, avind sub 1,00 m sau peste 1,00 m latime, executata fara sprijiniri, cu taluz vertical, la fundatii, canale, subsoluri, drenuri, trepte de infratire, in pamint necoeziv sau slab coeziv adincime < 0,75 m teren mijlociu	m3			89,26 89,26
	9310060019900	Muncitor necalificat	h-om	1,1900	75,00	89,26
78	TsD01B	Imprastierea cu lopata a pamintului afinat, in straturi uniforme, de 10-30 cm grosime, printr-o aruncare de pina la 3 m din gramezi, inclusiv sfarimarea bulgarilor, pamintul provenind din teren mijlociu	m3			23,38 23,38
	9310060019900	Muncitor necalificat	h-om	0,3100	75,00	23,38
79	TsD04A	Compactarea cu maiul de mina a umpluturilor executate in sapaturi orizontale sau inclinate la 1/4, inclusiv udarea fiecarui strat de pamint in parte, avind 10 cm grosime pamint necoeziv	m3			66,29 65,30
	9310060019900	Muncitor necalificat	h-om	0,8700	75,00	65,30
	4100116202806	Apa industriala in cisterne pt. lucrari drumuri-terasam.	m3	0,1000	10,00	0,99
80	TsC54B	Strat de fundatie din piatra sparta gr.=100mm, fr.20-40	m3			449,70 73,50
	9310060019900	Muncitor necalificat	h-om	0,9900	75,00	73,50
	1411122201752	Piatra sparta	m3	1,1500	300,00	342,00
	4100126202818	Apa	m3	0,1000	10,00	1,00
	2912340002506	Compresor mobil motor ardere interna, presiunea pina la 686 kPa (7atm), 2,2 m3/min	h-ut	0,2100	40,00	8,00
	2592270004021	Compactor pe pneuri sau mecanic 150 - 200 kg	h-ut	0,4200	60,00	25,20
81	CB01A	Cofraje, din scinduri de rasinoase, pentru turnarea betonului de monolitizare intre elementele prefabricate (plansee, grinzi si diafragme) inclusiv sprijinirile	m2			245,18 127,50
	9310060019920	Muncitor deservire CM	h-om	0,2500	75,00	18,76
	71240100107001	Dulgher	h-om	1,4500	75,00	108,74
	2734113803233	Sirma neagra moale d = 2,5 mm	kg	0,1500	20,00	3,00
	2873145887000	Cuie cu cap conic tip A pentru constructii	kg	0,2500	20,00	5,00
	2320187315789	Decofrol	kg	0,1200	8,00	0,96
	2010102900900	Lemn rotund de rasinoase	m3	0,0020	4 500,00	9,63
	2010102904340	Dulapi de rasinoase	m3	0,0020	4 500,00	9,63
	2010102903495	Scinduri de rasinoase	m3	0,0200	4 500,00	89,45
82	CC03C	Montare plase sudate la inaltimei mai mici sau egale cu 35 m, la placi (4VR 150x150 / 1.35 kg/m2) GOST 23279-85	kg			38,13 2,28
	7123020011140	Fierar beton	h-om	0,0250	75,00	1,90
	9310060019920	Muncitor deservire CM	h-om	0,0050	75,00	0,38
	2873122004100	Plase sudate	kg	1,0100	35,00	35,35
	2710602100000	Otel beton OB 37 diam. mai mic sau egal de 8 mm	kg	0,0050	15,00	0,08
	2734113803881	Sirma din otel moale, neagra, D=1 mm	kg	0,0100	20,00	0,20
	2010237318750	Distantieri	buc	0,3000	0,10	0,03
	2922140007000	Macara	h-ut	0,0006	300,00	0,19
83	CA03C	Beton turnat in fundatii, socluri, ziduri de sprijin, pereti sub cota zero, preparat cu centrala de betoane si turnarea cu mijloace clasice beton armat clasa B12.5	m3			1 772,20 337,50
	7123010010200	Betonist	h-om	4,1000	75,00	307,50
	9310060019920	Muncitor deservire CM	h-om	0,4000	75,00	30,00
	2663102100001-01	Beton clasa B12.5	m3	1,0250	1 300,00	1 353,70
	2952270003100	Vibrator de adincime	h-ut	0,6000	10,00	6,00
	3410520006752	Automacara 6 - 10 tf	h-ut	0,2500	300,00	75,00
84	CF15A	Tencuieli interioare si exterioare sclivisite, executate manual, cu mortar de ciment M 100-T de 2 cm grosime medie, la pereti din beton sau caramida, cu suprafete plane	m2			159,37 127,50
	7122050013400	Zidar	h-om	1,4000	75,00	105,00
	9310060019920	Muncitor deservire CM	h-om	0,3000	75,00	22,50
	2651122100402	Ciment metalurgic cu adaosuri M 30 saci S1500	kg	10,5000	2,20	23,10
	1421102200513	Nisip sortat nespalat de riu si lacuri 0,0-3,0 mm	m3	0,0300	280,00	8,46
	4100116202818	Apa pentru mortare si betoane	m3	0,0070	10,00	0,07
	2664102102010	Mortar ciment 100-T(pt.informatie)	m3	0,0240	0,00	0,00

1	2	3	4	5	6	7
	2952160007200	Utilaj de ridicat pentru lucrari de finisaj	h-ut	0,0040	20,00	0,08
	2952270003817	Malaxor pentru mortar de 200 L actionat electric	h-ut	0,0080	20,00	0,16
85	CI21A	Placarea peretilor cu placi din ceramica-granit: dimensiuni pina la 400 x 400 mm	m2			579,41 ----- 217,50
	9310060019930	Muncitor	h-om	2,9000	75,00	217,50
	2670112202051	Placi din ceramica granit	m2	1,0200	320,00	329,66
	2462106110557	Adeziv de acril sau latex	kg	4,4000	5,00	22,22
	24302261000001	Fuga	kg	0,4300	18,00	7,82
	4100126202818	Apa	m3	0,0020	10,00	0,02
	2952160007200	Utilaj de ridicat pentru lucrari de finisaj	h-ut	0,0253	20,00	0,51
	2952270003820	Malaxor mobil, electric	h-ut	0,0110	20,00	0,21
	2952270003205	Masina de taiat piatra universala	h-ut	0,0730	20,00	1,46
86	CG56A	Sapa din amestec de autonivelare "Nivelir": grosime 10mm	m2			113,63 ----- 17,57
	7132030012600	Mozaicar	h-om	0,2340	75,00	17,57
	2653102100828	Amestec "Nivelir-Rapid"	kg	15,3000	6,00	92,26
	2430226101017	Grund "Tifengrund"	kg	0,0900	30,00	2,71
	4100126202818	Apa	m3	0,0040	10,00	0,04
	2952240004021	Mixer electric	h-ut	0,0420	20,00	0,85
	2952160007200	Utilaj de ridicat pentru lucrari de finisaj	h-ut	0,0100	20,00	0,21
87	CG47C	Pardoseli din placi de gresie ceramica antiderapanta, inclusiv stratul suport din adezivi (amestec uscat), dimensiuni placi: pina la 300 x 300 mm	m2			384,60 ----- 88,50
	7132030012600	Mozaicar	h-om	1,1800	75,00	88,50
	2661112800700	Placi sau piscoturi de gresie	m2	1,0300	260,00	270,55
	2664102102013	Adeziv pentru lucrari de placaj (amestec uscat)	kg	4,7000	3,00	14,24
	24302261000001	Fuga	kg	0,4600	18,00	8,36
	2010237318700	Distantieri de rost	buc	20,0000	0,10	2,02
	4100126202818	Apa	m3	0,0020	10,00	0,02
	2952160007200	Utilaj de ridicat pentru lucrari de finisaj	h-ut	0,0014	20,00	0,02
	2952270003820	Malaxor mobil, electric	h-ut	0,0125	20,00	0,25
	2952240005106	Aspirator industrial	h-ut	0,0630	10,00	0,63
88	CH06A	Balustrada din inox	m			1 671,74 ----- 67,50
	7214240021810	Lacatus CM	h-om	0,9000	75,00	67,50
	2812106305714-01	Balustrada din inox	m	1,0000	1 600,00	1 600,00
	2873155900800	Electrozi de sudura	kg	0,0600	45,00	2,70
	2651122100402	Ciment metalurgic cu adaosuri M 30 saci S1500	kg	0,7000	2,20	1,54
		1.9. Scara intrare principala Sc-E1				
89	TsA02B	Saptatura manuala de pamint in spatii limitate, avind sub 1,00 m sau peste 1,00 m latime, executata fara sprijiniri, cu taluz vertical, la fundatii, canale, subsoluri, drenuri, trepte de infratire, in pamint necoeziv sau slab coeziv adincime < 0,75 m teren mijlociu	m3			89,27 ----- 89,27
	9310060019900	Muncitor necalificat	h-om	1,1900	75,00	89,27
90	TsD01B	Imprastierea cu lopata a pamintului afinat, in straturi uniforme, de 10-30 cm grosime, printr-o aruncare de pina la 3 m din gramezi, inclusiv sfarimarea bulgarilor, pamintul provenind din teren mijlociu	m3			23,23 ----- 23,23
	9310060019900	Muncitor necalificat	h-om	0,3100	75,00	23,23
91	TsD04A	Compactarea cu maiul de mina a umpluturilor executate in saptaturi orizontale sau inclinate la 1/4, inclusiv udarea fiecarui strat de pamint in parte, avind 10 cm grosime pamint necoeziv	m3			66,27 ----- 65,27
	9310060019900	Muncitor necalificat	h-om	0,8700	75,00	65,27
	4100116202806	Apa industriala in cisterne pt. lucrari drumuri-terasam.	m3	0,1000	10,00	1,00
92	TsC54B	Strat de fundatie din piatra sparta gr.=100mm, fr.20-40	m3			452,28 ----- 74,17
	9310060019900	Muncitor necalificat	h-om	0,9900	75,00	74,17
	1411122201752	Piatra sparta	m3	1,1500	300,00	343,33
	4100126202818	Apa	m3	0,1000	10,00	1,00
	2912340002506	Compresor mobil motor ardere interna, presiunea	h-ut	0,2100	40,00	8,44

1	2	3	4	5	6	7
		pina la 686 kPa (7atm), 2,2 m3/min				
	2592270004021	Compactor pe pneuri sau mecanic 150 - 200 kg	h-ut	0,4200	60,00	25,33
93	CB01A	Cofraje, din scinduri de rasinoase, pentru turnarea betonului de monolitizare intre elementele prefabricate (plansee, grinzi si diafragme) inclusiv sprijinirile	m2			244,32 127,48
	9310060019920	Muncitor deservire CM	h-om	0,2500	75,00	18,74
	71240100107001	Dulgher	h-om	1,4500	75,00	108,74
	2734113803233	Sirma neagra moale d = 2,5 mm	kg	0,1500	20,00	3,00
	2873145887000	Cuie cu cap conic tip A pentru constructii	kg	0,2500	20,00	5,00
	2320187315789	Decofrol	kg	0,1200	8,00	0,96
	2010102900900	Lemn rotund de rasinoase	m3	0,0020	4 500,00	8,75
	2010102904340	Dulapi de rasinoase	m3	0,0020	4 500,00	8,75
	2010102903495	Scinduri de rasinoase	m3	0,0200	4 500,00	90,39
94	CC03C	Montare plase sudate la inaltimi mai mici sau egale cu 35 m, la placi (4VR 150x150 / 1.35 kg/m2) GOST 23279-85	kg			38,13 2,26
	7123020011140	Fierar beton	h-om	0,0250	75,00	1,87
	9310060019920	Muncitor deservire CM	h-om	0,0050	75,00	0,39
	2873122004100	Plase sudate	kg	1,0100	35,00	35,35
	2710602100000	Otel beton OB 37 diam. mai mic sau egal de 8 mm	kg	0,0050	15,00	0,08
	2734113803881	Sirma din otel moale, neagra, D=1 mm	kg	0,0100	20,00	0,20
	2010237318750	Distantieri	buc	0,3000	0,10	0,03
	2922140007000	Macara	h-ut	0,0006	300,00	0,22
95	CA03C	Beton turnat in fundatii, socluri, ziduri de sprijin, pereti sub cota zero, preparat cu centrala de betoane si turnarea cu mijloace clasice beton armat clasa B12.5	m3			1 770,35 337,54
	7123010010200	Betonist	h-om	4,1000	75,00	307,52
	9310060019920	Muncitor deservire CM	h-om	0,4000	75,00	30,02
	2663102100001-01	Beton clasa B12.5	m3	1,0250	1 300,00	1 351,89
	2952270003100	Vibrator de adincime	h-ut	0,6000	10,00	6,00
	3410520006752	Automacara 6 - 10 tf	h-ut	0,2500	300,00	74,92
96	CF15A	Tencuieli interioare si exterioare sclivisite, executate manual, cu mortar de ciment M 100-T de 2 cm grosime medie, la pereti din beton sau caramida, cu suprafete plane	m2			159,24 127,50
	7122050013400	Zidar	h-om	1,4000	75,00	105,00
	9310060019920	Muncitor deservire CM	h-om	0,3000	75,00	22,50
	2651122100402	Ciment metalurgic cu adaosuri M 30 saci S1500	kg	10,5000	2,20	23,10
	1421102200513	Nisip sortat nespalat de riu si lacuri 0,0-3,0 mm	m3	0,0300	280,00	8,33
	4100116202818	Apa pentru mortare si betoane	m3	0,0070	10,00	0,07
	2664102102010	Mortar ciment 100-T(pt.informatie)	m3	0,0240	0,00	0,00
	2952160007200	Utilaj de ridicat pentru lucrari de finisaj	h-ut	0,0040	20,00	0,07
	2952270003817	Malaxor pentru mortar de 200 L actionat electric	h-ut	0,0080	20,00	0,17
97	CI21A	Placarea peretilor cu placi din ceramica-granit: dimensiuni pina la 400 x 400 mm	m2			579,26 217,50
	9310060019930	Muncitor	h-om	2,9000	75,00	217,50
	2670112202051	Placi din ceramica granit	m2	1,0200	320,00	329,52
	2462106110557	Adeziv de acril sau latex	kg	4,4000	5,00	22,22
	24302261000001	Fuga	kg	0,4300	18,00	7,82
	4100126202818	Apa	m3	0,0020	10,00	0,02
	2952160007200	Utilaj de ridicat pentru lucrari de finisaj	h-ut	0,0253	20,00	0,50
	2952270003820	Malaxor mobil, electric	h-ut	0,0110	20,00	0,21
	2952270003205	Masina de taiat piatra universala	h-ut	0,0730	20,00	1,45
98	CG56A	Sapa din amestec de autonivelare "Nivelir": grosime 10mm	m2			113,61 17,55
	7132030012600	Mozaicar	h-om	0,2340	75,00	17,55
	2653102100828	Amestec "Nivelir-Rapid"	kg	15,3000	6,00	92,26
	2430226101017	Grund "Tifengrund"	kg	0,0900	30,00	2,71
	4100126202818	Apa	m3	0,0040	10,00	0,04
	2952240004021	Mixer electric	h-ut	0,0420	20,00	0,84
	2952160007200	Utilaj de ridicat pentru lucrari de finisaj	h-ut	0,0100	20,00	0,20
99	CI24A	Placarea treptelor cu placi de gresie portelanata antiderapanta incleiate, cu grosimea sub 15 mm	m2			663,97 289,13
	9310060019930	Muncitor	h-om	3,8550	75,00	289,13
	2670112202052	Placi de granit ceramic	m2	1,0200	320,00	326,45
	2462106110554	Adeziv pe baza de rasini acrilice sau latex	kg	5,8000	5,00	29,00
	2653102100853	Praimer (grund)	kg	0,1500	45,00	6,75
	24302261000001	Fuga	kg	0,2000	18,00	3,60

1	2	3	4	5	6	7
	2881116002700	Disc abraziv	buc	0,0200	50,00	1,01
	4100126202818	Apa	m3	0,0050	10,00	0,05
	2952270003205	Masina de taiat piatra universala	h-ut	0,3430	20,00	6,86
	2922140006702	Macara de fereastră	h-ut	0,0360	25,00	0,90
	2952270007607	Masina de gaurit electrica cu ajutor de snec	h-ut	0,0072	30,00	0,21
		1.10. Scari Intrare Sc-C1, Sc-D1, Sc-D2, Sc-A1, Sc-B1, Sc-B2, Sc-E2				
100	TsA02B	Sapatura manuala de pamint in spatii limitate, avind sub 1,00 m sau peste 1,00 m latime, executata fara sprijiniri, cu taluz vertical, la fundatii, canale, subsoluri, drenuri, trepte de infratire, in pamint necoeziv sau slab coeziv adincime < 0,75 m teren mijlociu	m3			89,29 89,29
	9310060019900	Muncitor necalificat	h-om	1,1900	75,00	89,29
101	TsD01B	Imprastierea cu lopata a pamintului afinat, in straturi uniforme, de 10-30 cm grosime, printr-o aruncare de pina la 3 m din gramezi, inclusiv sfarimarea bulgarilor, pamintul provenind din teren mijlociu	m3			23,21 23,21
	9310060019900	Muncitor necalificat	h-om	0,3100	75,00	23,21
102	TsD04A	Compactarea cu maiul de mina a umpluturilor executate in sapaturi orizontale sau inclinate la 1/4, inclusiv udarea fiecarui strat de pamint in parte, avind 10 cm grosime pamint necoeziv	m3			66,26 65,25
	9310060019900	Muncitor necalificat	h-om	0,8700	75,00	65,25
	4100116202806	Apa industrială in cisterne pt. lucrari drumuri-terasam.	m3	0,1000	10,00	1,01
103	TsC54B	Strat de fundatie din piatra sparta gr.=100mm, fr.20-40	m3			453,42 73,75
	9310060019900	Muncitor necalificat	h-om	0,9900	75,00	73,75
	1411122201752	Piatra sparta	m3	1,1500	300,00	345,00
	4100126202818	Apa	m3	0,1000	10,00	1,00
	2912340002506	Compresor mobil motor ardere interna, presiunea pina la 686 kPa (7atm), 2,2 m3/min	h-ut	0,2100	40,00	8,67
	2592270004021	Compactor pe pneuri sau mecanic 150 - 200 kg	h-ut	0,4200	60,00	25,00
104	CB01A	Cofraje, din scinduri de rasinoase, pentru turnarea betonului de monolitizare între elementele prefabricate (plansee, grinzi si diafragme) inclusiv sprijinirile	m2			244,42 127,50
	9310060019920	Muncitor deservire CM	h-om	0,2500	75,00	18,75
	71240100107001	Dulgher	h-om	1,4500	75,00	108,75
	2734113803233	Sirma neagra moale d = 2,5 mm	kg	0,1500	20,00	3,00
	2873145887000	Cuie cu cap conic tip A pentru constructii	kg	0,2500	20,00	5,00
	2320187315789	Decofrol	kg	0,1200	8,00	0,96
	2010102900900	Lemn rotund de rasinoase	m3	0,0020	4 500,00	9,07
	2010102904340	Dulapi de rasinoase	m3	0,0020	4 500,00	9,07
	2010102903495	Scinduri de rasinoase	m3	0,0200	4 500,00	89,82
105	CC03C	Montare plase sudate la inaltimi mai mici sau egale cu 35 m, la placi (4VR 150x150 / 1.35 kg/m2) GOST 23279-85	kg			38,05 2,26
	7123020011140	Fierar beton	h-om	0,0250	75,00	1,89
	9310060019920	Muncitor deservire CM	h-om	0,0050	75,00	0,37
	2873122004100	Plase sudate	kg	1,0100	35,00	35,35
	2710602100000	Otel beton OB 37 diam. mai mic sau egal de 8 mm	kg	0,0050	15,00	0,07
	2734113803881	Sirma din otel moale, neagra, D=1 mm	kg	0,0100	20,00	0,20
	2010237318750	Distantieri	buc	0,3000	0,10	0,03
	2922140007000	Macara	h-ut	0,0006	300,00	0,15
106	CA03C	Beton turnat in fundatii, socluri, ziduri de sprijin, pereti sub cota zero, preparat cu centrala de betoane si turnarea cu mijloace clasice beton armat clasa B12.5	m3			1 770,59 337,50
	7123010010200	Betonist	h-om	4,1000	75,00	307,44
	9310060019920	Muncitor deservire CM	h-om	0,4000	75,00	30,06
	2663102100001-01	Beton clasa B12.5	m3	1,0250	1 300,00	1 352,10
	2952270003100	Vibrator de adincime	h-ut	0,6000	10,00	5,99
	3410520006752	Automacara 6 - 10 tf	h-ut	0,2500	300,00	75,00
107	CF15A	Tencuieli interioare si exterioare sclivisite, executate manual, cu mortar de ciment M 100-T de 2 cm grosime medie, la pereti din	m2			159,30 127,50

1	2	3	4	5	6	7
		beton sau caramida, cu suprafete plane				
	7122050013400	Zidar	h-om	1,4000	75,00	105,00
	9310060019920	Muncitor deservire CM	h-om	0,3000	75,00	22,50
	2651122100402	Ciment metalurgic cu adaosuri M 30 saci S1500	kg	10,5000	2,20	23,10
	1421102200513	Nisip sortat nespalat de riu si lacuri 0,0-3,0 mm	m3	0,0300	280,00	8,39
	4100116202818	Apa pentru mortare si betoane	m3	0,0070	10,00	0,07
	2664102102010	Mortar ciment 100-T(pt.informatie)	m3	0,0240	0,00	0,00
	2952160007200	Utilaj de ridicat pentru lucrari de finisaj	h-ut	0,0040	20,00	0,08
	2952270003817	Malaxor pentru mortar de 200 L actionat electric	h-ut	0,0080	20,00	0,16
108	CI21A	Placarea peretilor cu placi din ceramica-granit: dimensiuni pina la 400 x 400 mm	m2			579,44
						217,50
	9310060019930	Muncitor	h-om	2,9000	75,00	217,50
	2670112202051	Placi din ceramica granit	m2	1,0200	320,00	329,69
	2462106110557	Adeziv de acril sau latex	kg	4,4000	5,00	22,22
	24302261000001	Fuga	kg	0,4300	18,00	7,82
	4100126202818	Apa	m3	0,0020	10,00	0,02
	2952160007200	Utilaj de ridicat pentru lucrari de finisaj	h-ut	0,0253	20,00	0,51
	2952270003820	Malaxor mobil, electric	h-ut	0,0110	20,00	0,22
	2952270003205	Masina de taiat piatra universala	h-ut	0,0730	20,00	1,46
109	CG56A	Sapa din amestec de autonivelare "Nivelir": grosime 10mm	m2			113,61
						17,55
	7132030012600	Mozaicar	h-om	0,2340	75,00	17,55
	2653102100828	Amestec "Nivelir-Rapid"	kg	15,3000	6,00	92,26
	2430226101017	Grund "Tifengrund"	kg	0,0900	30,00	2,71
	4100126202818	Apa	m3	0,0040	10,00	0,04
	2952240004021	Mixer electric	h-ut	0,0420	20,00	0,84
	2952160007200	Utilaj de ridicat pentru lucrari de finisaj	h-ut	0,0100	20,00	0,20
110	CI24A	Placarea treptelor cu placi de gresie portelanata antiderapanta incleiate, cu grosimea sub 15 mm	m2			663,91
						289,12
	9310060019930	Muncitor	h-om	3,8550	75,00	289,12
	2670112202052	Placi de granit ceramic	m2	1,0200	320,00	326,42
	2462106110554	Adeziv pe baza de rasini acrilice sau latex	kg	5,8000	5,00	29,00
	2653102100853	Praimer (grund)	kg	0,1500	45,00	6,75
	24302261000001	Fuga	kg	0,2000	18,00	3,60
	2881116002700	Disc abraziv	buc	0,0200	50,00	1,00
	4100126202818	Apa	m3	0,0050	10,00	0,05
	2952270003205	Masina de taiat piatra universala	h-ut	0,3430	20,00	6,86
	2922140006702	Macara de fereastră	h-ut	0,0360	25,00	0,90
	2952270007607	Masina de gaurit electrica cu ajutor de snec	h-ut	0,0072	30,00	0,21
		1.11. Ingradiri				
111	CH06A	Balustrada din inox	m			1 671,74
						67,50
	7214240021810	Lacatus CM	h-om	0,9000	75,00	67,50
	2812106305714-01	Balustrada din inox	m	1,0000	1 600,00	1 600,00
	2873155900800	Electrozi de sudura	kg	0,0600	45,00	2,70
	2651122100402	Ciment metalurgic cu adaosuri M 30 saci S1500	kg	0,7000	2,20	1,54
		1.12. Acoperis				
112	CE40A	Montarea elementelor scheletului din grinzi (bare) cu tratament antiseptic (pl. 19 - 30% din acoperis)	m3			7 100,80
						1 687,50
	7124010010730	Dulgher 3	h-om	20,2500	75,00	1 518,75
	9310060019920	Muncitor deservire CM	h-om	2,2500	75,00	168,75
	28741158254550	Buloane de constructii cu piulite si saibe	kg	7,5000	40,00	300,00
	20101029069611	Scanduri brute, calit III	m3	0,0100	4 500,00	45,00
	20101029087371	Grinzi ecarisate de rasinoase de b=100,125 mm, calit, a II a	m3	0,9300	4 500,00	4 185,00
	20101029041691	Dulapuri ecarisati de rasinoase b = 44mm calit II	m3	0,1200	4 500,00	540,00
	28731220007511	Piese forjate din semifabricate masa 1,8 kg (Поковки)	kg	3,4000	30,00	102,00
	24142161094821	Pasta antiseptica	kg	3,0100	10,00	30,10
	23203226000361	Gudron	kg	2,5800	20,00	51,60
	28741458870491	Cuie de constructie	kg	3,0000	25,00	75,00
	26821326004260	Carton gudronat (толь)	m2	1,4500	18,00	26,10
	24105200067531	Automacara 10 t cu brat cu zabrele (кран на автомобильном ходу)	h-ut	0,1500	300,00	45,00
	29552700002608	Fierastrau mecanic cu lant de 2,2 kw, 3 cp (Drujba, бензопила)	h-ut	0,3300	20,00	6,60

1	2	3	4	5	6	7
	29405200076091	Masina de gaurit electrica (дрель электрическая)	h-ut	0,2300	30,00	6,90
113	CE41A	Montarea capriorilor cu tratament antiseptic (pl. 43 - grinzi de streasina) (Consum: Piese forjate din semifabricate masa 1,8 kg (Поковки) - 238,52 kg/m3)	m3			14 051,21 1 806,63
	7124010010730	Dulgher 3	h-om	21,6800	75,00	1 625,93
	9310060019920	Muncitor deservire CM	h-om	2,4100	75,00	180,70
	20101029087372	Grinzi ecarisate de rasinoase b=40-75mm calit a II a	m3	0,1600	4 500,00	711,63
	20101029087371	Grinzi ecarisate de rasinoase de b=100,125 mm, calit, a II a	m3	0,0600	4 500,00	272,09
	20101029041692	Dulapuri ecarisati de rasinoase calit a Ia	m3	0,8300	4 500,00	3 725,58
	28741458870491	Cuie de constructie	kg	7,2000	25,00	180,00
	27106020001211	Otel beton laminat la cald in colaci D = 6,3 - 6,5mm (катанка горячекатанная в мотках D=6,3 - 6,5 мм)	kg	4,3800	15,00	65,72
	26821326004260	Carton gudronat (толь)	m2	3,3800	18,00	60,87
	24142161094821	Pasta antiseptica	kg	1,9600	10,00	19,58
	28731220007511	Piese forjate din semifabricate masa 1,8 kg (Поковки)	kg	238,5200	30,00	7 155,63
	24105200067531	Automasara 10 t cu brat cu zabrele (кран на автомобильном ходу)	h-ut	0,1500	300,00	44,65
	29552700002608	Fierastrau mecanic cu lant de 2,2 kw, 3 cr (Drujba, бензопила)	h-ut	0,4400	20,00	8,84
114	CE30A	Astereala le inelitori sau doliile inelitorilor din tigla, placi tip eternit etc., din scinduri brute de rasinoase (25 mm grosime), la constructii obisnuite. (Consum Scinduri de rasinoase - 0.0163 m3/m2)	m2			98,47 22,12
	71240100107001	Dulgher	h-om	0,2250	75,00	16,88
	9310060019920	Muncitor deservire CM	h-om	0,0700	75,00	5,25
	2010102903495	Scinduri de rasinoase	m3	0,0163	4 500,00	73,35
	2873145887000	Cuie cu cap conic tip A pentru constructii	kg	0,1200	20,00	2,40
	2952160007200	Utilaj de ridicat pentru lucrari de finisaj	h-ut	0,0300	20,00	0,60
115	CE42A	Executarea lucarnelor (Se exclud: Cerceveli (Переpletты), Lemn rotund de rasinoase..., Dulapuri ecarisati de rasinoase... ; Se includ: Grinda 80x60(h) - 0,0438 m3/buc, Lucarna cu jaluzele - 0,2038 m3/buc)	buc			1 810,18 495,23
	7124010010730	Dulgher 3	h-om	5,9700	75,00	447,75
	9310060019920	Muncitor deservire CM	h-om	0,6330	75,00	47,48
	28631463108081	Balamale (петли)	buc	4,0000	20,00	80,00
	28631463112701	Cremon (ручка оконная)	buc	1,0000	50,00	50,00
	20101029041693-01	Grinda 80x60(h)	m3	0,0438	4 500,00	196,88
	20101029041694	Lucarna cu jaluzele	m3	0,2038	4 500,00	916,88
	28741458870491	Cuie de constructie	kg	1,4000	25,00	35,00
	24105200067531	Automasara 10 t cu brat cu zabrele (кран на автомобильном ходу)	h-ut	0,1100	300,00	33,00
	29552700002609	Fierastrau mecanic cu lant de 2,2 kw, 3 cr (Drujba, пила дисковая электрическая)	h-ut	0,1600	20,00	3,20
116	CE31C	Streasina infundata, fara console aparente, din scinduri de rasinoase faltuite si geluite pe o parte, cu latimea medie de 0,4 m (Consum: Rigne de rasinoase - 0.005m3/m2; Scinduri geluite si faltuite - 0.002 m3/m2) k=0.5 la manopera	m2			245,32 152,25
	2852107335349	Lucru la masina	h-om	0,0600	75,00	2,25
	71240100107001	Dulgher	h-om	3,7000	75,00	138,75
	9310060019920	Muncitor deservire CM	h-om	0,3000	75,00	11,25
	2010102903497*1	Scinduri geluite si faltuite	m3	0,0020	6 000,00	12,04
	2010102906900	Rigne de rasinoase	m3	0,0050	4 500,00	22,43
	2030112947000	Pervaz de rasinoase	m	5,0000	10,00	50,00
	2873145887000	Cuie cu cap conic tip A pentru constructii	kg	0,4000	20,00	8,00
	2952160007200	Utilaj de ridicat pentru lucrari de finisaj	h-ut	0,0300	20,00	0,60
117	CE31A1	Pazii profilate, la streasina sau frontoane din scinduri geluite simple (placaj fronton) (Consum: Scinduri geluite si faltuite - 0.02 m3/m2)	m2			147,18 56,62
	2852107335349	Lucru la masina	h-om	0,0150	75,00	1,12
	71240100107001	Dulgher	h-om	0,7400	75,00	55,50
	2010102903497	Scinduri geluite si faltuite	m3	0,0200	4 500,00	90,00
	2873145887000	Cuie cu cap conic tip A pentru constructii	kg	0,0280	20,00	0,56
118	CN51B	Tratamentul antiseptic al lemnariei, pe	m3			60,38

1	2	3	4	5	6	7
		suprafete ascunse cu paste antiseptice: carcase din cherestea.				29,26
	9310060019930	Muncitor	h-om	0,3900	75,00	29,26
	2462106110601	Paste antiseptice	kg	3,0100	10,00	30,10
	2410520006700	Automacara	h-ut	0,0010	300,00	0,27
	3410540000001	Autocamion, 5 t	h-ut	0,0030	250,00	0,75
119	CN50B	Tratament ignifug al lemniei; carcase, estacade.	m3			659,49
						153,75
	9310060019930	Muncitor	h-om	2,0500	75,00	153,75
	2430116104963	Vopsea ignifuga de exterior I 107/30	kg	9,8000	50,00	490,00
	2651122100024	Ciment portland P 40 saci S388	kg	5,0400	2,20	11,09
	2410520006700	Automacara	h-ut	0,0040	300,00	1,22
	2952270002921	Aregat pentru prepararea solutiilor (fara tractor)	h-ut	0,0290	50,00	1,45
	3410540000001	Autocamion, 5 t	h-ut	0,0080	250,00	1,97
120	CN17A	Vopsitorii cu vopsele si emailuri pe baza de rasini alchidice aplicate pe timplarie din lemn, executate cu 2 straturi email alchidic inclusiv grundul	m2			96,70
						75,00
	7141020013300	Zugrav vopsitor	h-om	1,0000	75,00	75,00
	2430116108115	Email alchidic pentru timplarie lemn	kg	0,1800	65,00	11,70
	2430226100700	Grund alchidic	kg	0,1200	45,00	5,40
	2430226109444	Diluant alchidic D.005-12 NI 1708-61 A1	kg	0,1200	25,00	3,00
	2430226102197	Chit pe baza de rasini alchidice	kg	0,1700	5,00	0,85
	2681126001472	Hirtie slefuita uscata 23x30 gr 6	buc	0,5000	1,00	0,50
	1711317306661	Bumbac de sters	kg	0,0500	5,00	0,25
121	CE17A	Strat suplimentar polimeric tip ondutiss montat sub stratul de invelitoare de tigla, placi ondulate sau amprentate / Pilicula anticondens	m2			32,03
						18,75
	7134030012200	Izolator hidrofug	h-om	0,2000	75,00	15,00
	9310060019920	Muncitor deservire CM	h-om	0,0500	75,00	3,75
	2682132600465	Folie suplimentara polimerica	m2	1,1500	10,00	11,84
	28752763120001	Шпильки (fise)	buc	12,0000	0,10	1,24
	2952160007200	Utilaj de ridicat pentru lucrari de finisaj	h-ut	0,0100	20,00	0,20
122	CE07A	Invelitori din placi din tabla amprentata (tip tigla) pentru invelitorile acoperisurilor (tip Lindab)	m2			296,09
						86,25
	7213050013100	Timichigiu	h-om	0,9000	75,00	67,50
	9310060019920	Muncitor deservire CM	h-om	0,2500	75,00	18,75
	2710403643000	Placi din tabla amprentata tip tigla	m2	1,1500	145,00	175,09
	2710403640000	Tabla plana protejata anticoroziv	kg	0,5000	30,00	15,75
	2875276312000	Accesorii metalice pentru fixare	buc	9,0000	0,60	5,67
	2640122303000	Coame metalice pentru placi tip tigla	buc	0,1000	90,00	9,45
	2710403740000	Pazie din tabla protejata anticoroziv	buc	0,0400	50,00	2,10
	2521106718272	Profil pentru etansare din spuma polimerica	m	0,0500	15,00	0,79
	2952160007200	Utilaj de ridicat pentru lucrari de finisaj	h-ut	0,0500	20,00	1,00
123	CE07A	Invelitori din placi din tabla amprentata (tip tigla) pentru invelitorile acoperisurilor (tip Lindab) / Tabla cutata (tip acoperis)	m2			296,09
						86,25
	7213050013100	Timichigiu	h-om	0,9000	75,00	67,50
	9310060019920	Muncitor deservire CM	h-om	0,2500	75,00	18,75
	2710403643000	Placi din tabla amprentata tip tigla	m2	1,1500	145,00	175,09
	2710403640000	Tabla plana protejata anticoroziv	kg	0,5000	30,00	15,75
	2875276312000	Accesorii metalice pentru fixare	buc	9,0000	0,60	5,67
	2640122303000	Coame metalice pentru placi tip tigla	buc	0,1000	90,00	9,45
	2710403740000	Pazie din tabla protejata anticoroziv	buc	0,0400	50,00	2,10
	2521106718272	Profil pentru etansare din spuma polimerica	m	0,0500	15,00	0,79
	2952160007200	Utilaj de ridicat pentru lucrari de finisaj	h-ut	0,0500	20,00	1,00
124	CK26B	Retinator de zapada l=1.0 m (aplicativ)	m			132,20
						30,00
	7422010060100	Timplar	h-om	0,3200	75,00	24,00
	9310060019920	Muncitor deservire CM	h-om	0,0800	75,00	6,00
	2743123549026b	Bariera parazapada	m	1,0000	100,00	100,00
	2874115829126	Suruburi cu cap inecat crestet 6 x 30 mm	buc	4,0000	0,50	2,00
	2952160007200	Utilaj de ridicat pentru lucrari de finisaj	h-ut	0,0100	20,00	0,20
125	CL17B	Confectii metalice diverse, montate aparent: balustrada, grile, chepenguri, opritori de zapada, gratare (MOK,MOK2)	kg			46,61
						15,75
	7214240021810	Lacatus CM	h-om	0,1900	75,00	14,25
	9310060019920	Muncitor deservire CM	h-om	0,0100	75,00	0,75
	7212030022700	Sudor	h-om	0,0100	75,00	0,75
	2811236309800	Confectii metalice diverse	kg	1,0000	30,00	30,00

1	2	3	4	5	6	7
	2873155901200	Electrozi pentru sudura	kg	0,0050	45,00	0,23
	4011106202741	Energie electrica	kw	0,0080	3,00	0,02
	2430126103294	Vopsea minium de plumb v.351-3 ntr 90-80	kg	0,0100	55,00	0,55
	2651122100402	Ciment metalurgic cu adaosuri M 30 saci S1500	kg	0,0200	2,20	0,04
	1010126200341	Carbuni de forja (huila)	kg	0,0200	1,00	0,02
126	IzD03C	Vopsirea confectiilor si constructiilor metalice cu un strat de vopsea de miniu de plumb, executate din profile, cu grosimi pina la 8 mm inclusiv, cu pensula de mina	t			488,79 193,53
	7141020013400	Vopsitor industrial	h-om	2,5800	75,00	193,53
	2430126103294	Vopsea minium de plumb v.351-3 ntr 90-80	kg	5,2000	55,00	286,17
	2320166200676	White spirit	kg	0,3600	25,00	9,09
127	IzD04C	Vopsirea confectiilor si constructiilor metalice cu vopsea de ulei in 2 straturi, executate din profile, cu grosimi pina la 8 mm inclusiv, cu pensula de mina	t			880,50 466,37
	7141020013400	Vopsitor industrial	h-om	6,2200	75,00	466,37
	2430116103218	Vopsea de ulei orice culoare	kg	8,0000	50,00	400,17
	2320166200676	White spirit	kg	0,5600	25,00	13,96
128	CE20A	Sisteme de jgheaburi tip brass din tabla protejata anticoroziv	m			265,98 22,50
	7213050013100	Tinichigiu	h-om	0,3000	75,00	22,50
	2710406311800	Jgheaburi semirotonde prefabricate tip brass	m	1,0500	100,00	108,15
	2875276311231	Cirlige din otel zn pentru jgheaburi	buc	1,4000	50,00	72,10
	2666122800555	Element de inchidere	buc	0,2000	30,00	6,18
	2875274000050	Elemente de legatura	buc	0,1000	50,00	5,15
	2875274110101	Piesa de racordare jgheab -burlan	buc	0,2000	50,00	10,30
	2875274000501	Cot de jgheab	buc	0,2000	50,00	10,30
	2874115837745	Suruburi	buc	10,0000	3,00	30,90
	2952160007200	Utilaj de ridicat pentru lucrari de finisaj	h-ut	0,0200	20,00	0,40
129	CE22A	Sisteme de burlane tip brass din tabla protejata anticoroziv	m			212,70 26,25
	7213050013100	Tinichigiu	h-om	0,3500	75,00	26,25
	2710406311726	Burlan rotund prefabricat tip brass	m	1,0500	100,00	107,10
	2875274000502	Cot burlan	buc	0,5000	50,00	25,50
	2875274110001	Piesa de legatura	buc	0,2500	50,00	12,75
	2413217300010	Cleme	buc	0,5000	10,00	5,10
	2874115830000	Pilnii de curatire	buc	0,2500	40,00	10,20
	2875274000503	Cot de capat	buc	0,2500	50,00	12,75
	2875274000050	Elemente de legatura	buc	0,2500	50,00	12,75
	2952160007200	Utilaj de ridicat pentru lucrari de finisaj	h-ut	0,0150	20,00	0,30
		1.13. Canale de ventilare (pl. 18)				
130	IzF55C	Termoizolarea exterioara peretilor a cladirilor cu tencuieli fine pe termoizolant (sisteme cu fixare rigida a termoizolantului), suprafata peretilor neteda: cu placi din vata minerala 135 kg/m3, b=50mm	m2			391,91 173,25
	7134030012200	Izolator hidrofug	h-om	1,8920	75,00	141,90
	9310060019922	Muncitor deservire	h-om	0,4180	75,00	31,35
	2462106110545	Adeziv "Ideal Universal"	kg	4,0000	4,00	16,16
	2462106110547	Adeziv "Ideal Fasad"	kg	5,0000	5,00	25,25
	2682162611370-011	Placi vata minerala termoiz. cladiri 135 kg/m3, b=50mm	m2	1,0700	130,00	140,49
	2614122601913	Impaslitura din fibra de sticla tip 160gr/m2	m2	1,1000	10,00	11,11
	2710703501057	Cornier din aluminiu 1 = 3m	m	0,0000	5,00	0,00
	2874136313400	Diblu din material plastic	buc	8,0000	3,00	24,24
	2922140006702	Macara de fereastr	h-ut	0,0250	25,00	0,62
	2952160007200	Utilaj de ridicat pentru lucrari de finisaj	h-ut	0,0034	20,00	0,07
	2940420007679	Fierastrau mecanic	h-ut	0,0300	10,00	0,30
	2952240004021	Mixer electric	h-ut	0,0210	20,00	0,42
131	CD07B1	Captusirea cu tabla prevopsita prinsa prin suruburi autofiletante, montate la o inaltime mai mare de 6 m	m2			277,76 78,75
	7214240021810	Lacatus CM	h-om	1,0500	75,00	78,75
	2732103646070	Tabla cutata	m2	1,1100	150,00	166,51
	2874125886734	Nituri POP	buc	3,5000	1,00	3,50
	2874115833878	Suruburi autofiletante 6,3 x 22 mm	buc	2,8000	5,00	14,00
	2922140007000	Macara	h-ut	0,0500	300,00	15,00
		1.14. Copertina Cp-1 (4 buc.)				

1	2	3	4	5	6	7
132	CL18A	Confectii metalice diverse din profile laminate, tabla, tabla striata, otel beton, tevi pentru sustineri sau acoperiri, inglobate total sau partial in beton	kg			46,22 15,75
	7214240021810	Lacatus CM	h-om	0,1900	75,00	14,25
	9310060019920	Muncitor deservire CM	h-om	0,0100	75,00	0,75
	7212030022700	Sudor	h-om	0,0100	75,00	0,75
	2734113803207	Sirma neagra moale d = 2 mm	kg	0,0100	20,00	0,20
	2775276309886	Confectii metalice inglobate in beton	kg	1,0000	30,00	30,00
	2873155901200	Electrozi pentru sudura	kg	0,0050	45,00	0,23
	4011106202741	Energie electrica	kw	0,0080	3,00	0,02
	1010126200341	Carbuni de forja (huila)	kg	0,0150	1,00	0,02
133	IzD03C	Vopsirea confectiilor si constructiilor metalice cu un strat de vopsea de miniu de plumb, executate din profile, cu grosimi pina la 8 mm inclusiv, cu pensula de mina	t			489,15 194,77
	7141020013400	Vopsitor industrial	h-om	2,5800	75,00	194,77
	2430126103294	Vopsea minium de plumb v.351-3 ntr 90-80	kg	5,2000	55,00	285,66
	2320166200676	White spirit	kg	0,3600	25,00	8,72
134	IzD04C	Vopsirea confectiilor si constructiilor metalice cu vopsea de ulei in 2 straturi, executate din profile, cu grosimi pina la 8 mm inclusiv, cu pensula de mina	t			877,91 465,12
	7141020013400	Vopsitor industrial	h-om	6,2200	75,00	465,12
	2430116103218	Vopsea de ulei orice culoare	kg	8,0000	50,00	399,22
	2320166200676	White spirit	kg	0,5600	25,00	13,57
135	CE07A	Invelitori din placi din tabla amprentata (tip tigla) pentru invelitorile acoperisurilor (tip Lindab)	m2			296,09 86,25
	7213050013100	Tinichigiu	h-om	0,9000	75,00	67,50
	9310060019920	Muncitor deservire CM	h-om	0,2500	75,00	18,75
	2710403643000	Placi din tabla amprentata tip tigla	m2	1,1500	145,00	175,05
	2710403640000	Tabla plana protejata anticoroziv	kg	0,5000	30,00	15,75
	2875276312000	Accesorii metalice pentru fixare	buc	9,0000	0,60	5,67
	2640122303000	Coame metalice pentru placi tip tigla	buc	0,1000	90,00	9,47
	2710403740000	Pazie din tabla protejata anticoroziv	buc	0,0400	50,00	2,11
	2521106718272	Profil pentru etansare din spuma polimerica	m	0,0500	15,00	0,79
	2952160007200	Utilaj de ridicat pentru lucrari de finisaj	h-ut	0,0500	20,00	1,00
		1.15. Copertine Cp-2 (3buc), Cp-3 (1buc), Cp-4 (1buc)				
136	CL18A	Confectii metalice diverse din profile laminate, tabla, tabla striata, otel beton, tevi pentru sustineri sau acoperiri, inglobate total sau partial in beton	kg			46,21 15,75
	7214240021810	Lacatus CM	h-om	0,1900	75,00	14,25
	9310060019920	Muncitor deservire CM	h-om	0,0100	75,00	0,75
	7212030022700	Sudor	h-om	0,0100	75,00	0,75
	2734113803207	Sirma neagra moale d = 2 mm	kg	0,0100	20,00	0,20
	2775276309886	Confectii metalice inglobate in beton	kg	1,0000	30,00	30,00
	2873155901200	Electrozi pentru sudura	kg	0,0050	45,00	0,22
	4011106202741	Energie electrica	kw	0,0080	3,00	0,02
	1010126200341	Carbuni de forja (huila)	kg	0,0150	1,00	0,02
137	IzD03C	Vopsirea confectiilor si constructiilor metalice cu un strat de vopsea de miniu de plumb, executate din profile, cu grosimi pina la 8 mm inclusiv, cu pensula de mina	t			490,24 194,22
	7141020013400	Vopsitor industrial	h-om	2,5800	75,00	194,22
	2430126103294	Vopsea minium de plumb v.351-3 ntr 90-80	kg	5,2000	55,00	287,05
	2320166200676	White spirit	kg	0,3600	25,00	8,96
138	IzD04C	Vopsirea confectiilor si constructiilor metalice cu vopsea de ulei in 2 straturi, executate din profile, cu grosimi pina la 8 mm inclusiv, cu pensula de mina	t			880,48 466,14
	7141020013400	Vopsitor industrial	h-om	6,2200	75,00	466,14
	2430116103218	Vopsea de ulei orice culoare	kg	8,0000	50,00	400,40
	2320166200676	White spirit	kg	0,5600	25,00	13,94
139	CE07A	Invelitori din placi din tabla amprentata (tip tigla) pentru invelitorile acoperisurilor (tip Lindab)	m2			296,18 86,25
	7213050013100	Tinichigiu	h-om	0,9000	75,00	67,50
	9310060019920	Muncitor deservire CM	h-om	0,2500	75,00	18,75

1	2	3	4	5	6	7
	2710403643000	Placi din tabla amprentata tip tigla	m2	1,1500	145,00	175,13
	2710403640000	Tabla plana protejata anticoroziv	kg	0,5000	30,00	15,76
	2875276312000	Accesorii metalice pentru fixare	buc	9,0000	0,60	5,67
	2640122303000	Coame metalice pentru placi tip tigla	buc	0,1000	90,00	9,47
	2710403740000	Pazie din tabla protejata anticoroziv	buc	0,0400	50,00	2,11
	2521106718272	Profil pentru etansare din spuma polimerica	m	0,0500	15,00	0,79
	2952160007200	Utilaj de ridicat pentru lucrari de finisaj	h-ut	0,0500	20,00	1,00
		1.16. Copertine K-1, K-2, K-3				
140	CB03E	Cofraje din panouri refolosibile, cu placaj de 15 mm pentru turnarea betonului in placi si grinzi la constructii cu inaltimea pina la 20 m inclusiv, exclusiv sustinerile	m2			113,32 75,00
	9310060019920	Muncitor deservire CM	h-om	0,1500	75,00	11,30
	7124010010700	Dulgher	h-om	0,8500	75,00	63,70
	2874125881241	Saibe uzuale M 10	kg	0,0050	50,00	0,23
	2874115841033	Piulite uzuale patrate M 10	buc	0,3000	2,00	0,60
	2874115825003	Suruburi uzuale patrate M 10 x 140 mm	buc	0,3000	6,00	1,80
	2875276311528	Scoabe din otel pentru constructii	kg	0,0300	15,00	0,45
	2873145887000	Cuie cu cap conic tip A pentru constructii	kg	0,0300	20,00	0,60
	2030122928385	Panou de cofraj cu placaj de 15 mm	m2	0,1300	110,00	14,25
	2010102904340	Dulapi de rasinoase	m3	0,0010	4 500,00	6,78
	2010102903495	Scinduri de rasinoase	m3	0,0010	4 500,00	6,78
	2320187315789	Decofrol	kg	0,1200	8,00	0,96
	3410520006752	Automacara 6 - 10 tf	h-ut	0,0200	300,00	5,87
141	CC02K	Armaturi din otel beton OB 37 fasonate in ateliere de santier, cu diametrul barelor pina la 8 mm inclusiv, si montate in grinzi si stilpi, la inaltime mai mici sau egale cu 35 m, exclusiv constructiile executate cu cofraje glisante	kg			23,34 7,42
	7123020011140	Fierar beton	h-om	0,0950	75,00	7,13
	9310060019920	Muncitor deservire CM	h-om	0,0040	75,00	0,29
	2710602100000	Otel beton OB 37 diam. mai mic sau egal de 8 mm	kg	1,0250	15,00	15,38
	2734113803881	Sirma din otel moale, neagra, D=1 mm	kg	0,0100	20,00	0,20
	2010237318750	Distantieri	buc	0,2800	0,10	0,03
	2922140007000	Macara	h-ut	0,0010	300,00	0,32
142	CC02L2	Armaturi din otel beton PC 52 fasonate in ateliere de santier, cu diametrul barelor peste 8 mm, si montate in grinzi si stilpi, la inaltime mai mici sau egale cu 35 m, exclusiv constructiile executate cu cofraje glisante	kg			21,23 5,32
	7123020011140	Fierar beton	h-om	0,0660	75,00	4,95
	9310060019920	Muncitor deservire CM	h-om	0,0050	75,00	0,37
	2710602200000	Otel beton PC 52 diam mai mare de 8 mm	kg	1,0250	15,00	15,37
	2734113803881	Sirma din otel moale, neagra, D=1 mm	kg	0,0100	20,00	0,20
	2010237318750	Distantieri	buc	0,2800	0,10	0,03
	2922140007000	Macara	h-ut	0,0010	300,00	0,31
143	CA04C	Beton turnat in placi, grinzi, stilpi, preparat cu centrala de betoane si turnarea cu mijloace clasice beton armat clasa C16/20 XF3, la inaltime pina la 35 m inclusiv	m3			1 917,73 404,93
	7123010010200	Betonist	h-om	4,9500	75,00	371,05
	9310060019920	Muncitor deservire CM	h-om	0,4500	75,00	33,89
	2663102100001-22	Beton clasa C16/20 XF3	m3	1,0250	1 350,00	1 423,19
	2952270003100	Vibrator de adincime	h-ut	0,6000	10,00	6,02
	2922140007000	Macara	h-ut	0,2800	300,00	83,58
144	CL18A	Confectii metalice diverse din profile laminate, tabla, tabla striata, otel beton, tevi pentru sustineri sau acoperiri, inglobate total sau partial in beton	kg			46,21 15,75
	7214240021810	Lacatus CM	h-om	0,1900	75,00	14,25
	9310060019920	Muncitor deservire CM	h-om	0,0100	75,00	0,75
	7212030022700	Sudor	h-om	0,0100	75,00	0,75
	2734113803207	Sirma neagra moale d = 2 mm	kg	0,0100	20,00	0,20
	2775276309886	Confectii metalice inglobate in beton	kg	1,0000	30,00	30,00
	2873155901200	Electrozi pentru sudura	kg	0,0050	45,00	0,22
	4011106202741	Energie electrica	kw	0,0080	3,00	0,02
	1010126200341	Carbuni de forja (huila)	kg	0,0150	1,00	0,02
145	IzD03C	Vopsirea confectiilor si constructiilor metalice cu un strat de vopsea de miniu de plumb, executate din profile, cu grosimi pina	t			488,13 193,62

1	2	3	4	5	6	7
		la 8 mm inclusiv, cu pensula de mina				
	7141020013400	Vopsitor industrial	h-om	2,5800	75,00	193,62
	2430126103294	Vopsea minium de plumb v.351-3 ntr 90-80	kg	5,2000	55,00	285,61
	2320166200676	White spirit	kg	0,3600	25,00	8,90
146	IzD04C	Vopsirea confectiilor si constructiilor metalice cu vopsea de ulei in 2 straturi, executate din profile, cu grosimi pina la 8 mm inclusiv, cu pensula de mina	t			880,19 466,25
	7141020013400	Vopsitor industrial	h-om	6,2200	75,00	466,25
	2430116103218	Vopsea de ulei orice culoare	kg	8,0000	50,00	399,85
	2320166200676	White spirit	kg	0,5600	25,00	14,09
147	CE07A	Invelitori din placi din tabla amprentata (tip tigla) pentru invelitorile acoperisurilor (tip Lindab)	m2			296,11 86,27
	7213050013100	Tinichigiu	h-om	0,9000	75,00	67,50
	9310060019920	Muncitor deservire CM	h-om	0,2500	75,00	18,77
	2710403643000	Placi din tabla amprentata tip tigla	m2	1,1500	145,00	175,08
	2710403640000	Tabla plana protejata anticoroziv	kg	0,5000	30,00	15,75
	2875276312000	Accesorii metalice pentru fixare	buc	9,0000	0,60	5,67
	2640122303000	Coame metalice pentru placi tip tigla	buc	0,1000	90,00	9,46
	2710403740000	Pazie din tabla protejata anticoroziv	buc	0,0400	50,00	2,09
	2521106718272	Profil pentru etansare din spuma polimerica	m	0,0500	15,00	0,79
	2952160007200	Utilaj de ridicat pentru lucrari de finisaj	h-ut	0,0500	20,00	1,00
		1.17. Scara ScM1				
148	TsA02B	Sapatura manuala de pamint in spatii limitate, avind sub 1,00 m sau peste 1,00 m latime, executata fara sprijiniri, cu taluz vertical, la fundatii, canale, subsoluri, drenuri, trepte de infratire, in pamint necoeziv sau slab coeziv adincime < 0,75 m teren mijlociu	m3			89,15 89,15
	9310060019900	Muncitor necalificat	h-om	1,1900	75,00	89,15
149	TsD01B	Imprastierea cu lopata a pamintului afinat, in straturi uniforme, de 10-30 cm grosime, printr-o aruncare de pina la 3 m din gramezi, inclusiv sfarimarea bulgarilor, pamintul provenind din teren mijlociu	m3			23,21 23,21
	9310060019900	Muncitor necalificat	h-om	0,3100	75,00	23,21
150	TsD04A	Compactarea cu maiul de mina a umpluturilor executate in sapaturi orizontale sau inclinate la 1/4, inclusiv udarea fiecarui strat de pamint in parte, avind 10 cm grosime pamint necoeziv	m3			66,40 65,38
	9310060019900	Muncitor necalificat	h-om	0,8700	75,00	65,38
	4100116202806	Apa industriala in cisterne pt. lucrari drumuri-terasam.	m3	0,1000	10,00	1,02
151	CA02B	Beton simplu turnat in egalizari, pante, sape la inaltime pina la 35 m inclusiv, prepararea cu centrala de betoane si turnarea cu mijloace clasice beton clasa C 10/8 (Bc 10/B 150)	m3			1 713,17 347,50
	7123010010200	Betonist	h-om	3,9500	75,00	297,50
	9310060019920	Muncitor deservire CM	h-om	0,6500	75,00	50,00
	2663102100001-31	Beton clasa C8/10	m3	1,0250	1 250,00	1 291,67
	2922140007000	Macara	h-ut	0,2500	300,00	70,00
	2952270003000	Vibrator de suprafata	h-ut	0,4000	10,00	4,00
152	CB03A	Cofraje din panouri re folosibile, cu placaj de 15 mm pentru turnarea betonului in cuzinetai, fundatii pahar si fundatii de utilaje inclusiv sprijinirile	m2			113,02 78,75
	9310060019920	Muncitor deservire CM	h-om	0,1000	75,00	7,50
	71240100107001	Dulgher	h-om	0,9500	75,00	71,25
	2734113803233	Sirma neagra moale d = 2,5 mm	kg	0,0500	20,00	1,00
	2873145887000	Cuie cu cap conic tip A pentru constructii	kg	0,0800	20,00	1,59
	2030122928385	Panou de cofraj cu placaj de 15 mm	m2	0,0900	110,00	9,88
	2010102903495	Scinduri de rasinoase	m3	0,0035	4 500,00	16,67
	2010102900900	Lemn rotund de rasinoase	m3	0,0005	4 500,00	4,17
	2320187315789	Decofrol	kg	0,1200	8,00	0,96
153	CC01C	Armaturi din otel beton OB 37 fasonate in ateliere de santier si montate cu diametrul barelor pina la 8 mm inclusiv in fundatii izolate	kg			21,54 5,95

1	2	3	4	5	6	7
	7123020011140	Fierar beton	h-om	0,0750	75,00	5,63
	9310060019920	Muncitor deservire CM	h-om	0,0040	75,00	0,32
	2710602100000	Otel beton OB 37 diam. mai mic sau egal de 8 mm	kg	1,0250	15,00	15,37
	2010237318750	Distantieri	buc	0,1500	0,10	0,02
	2734113803881	Sirma din otel moale, neagra, D=1 mm	kg	0,0100	20,00	0,20
154	CC01D1	Armături din otel beton PC 52 fasonate in ateliere de santier si montate cu diametrul barelor peste 8 mm inclusiv in fundatii izolate	kg			20,31 4,72
	7123020011140	Fierar beton	h-om	0,0590	75,00	4,42
	9310060019920	Muncitor deservire CM	h-om	0,0040	75,00	0,30
	2710602200000	Otel beton PC 52 diam mai mare de 8 mm	kg	1,0250	15,00	15,38
	2010237318750	Distantieri	buc	0,1500	0,10	0,02
	2734113803881	Sirma din otel moale, neagra, D=1 mm	kg	0,0100	20,00	0,20
155	CL18A	Confecții metalice diverse din profile laminate, tabla, tabla striata, otel beton, tevi pentru sustineri sau acoperiri, inglobate total sau partial in beton (Болт 1.1 М 20х 600 Cr3Пс2 - 24 buc)	kg			46,19 15,73
	7214240021810	Lacatus CM	h-om	0,1900	75,00	14,24
	9310060019920	Muncitor deservire CM	h-om	0,0100	75,00	0,74
	7212030022700	Sudor	h-om	0,0100	75,00	0,74
	2734113803207	Sirma neagra moale d = 2 mm	kg	0,0100	20,00	0,20
	2775276309886	Confecții metalice inglobate in beton	kg	1,0000	30,00	30,00
	2873155901200	Electrozi pentru sudura	kg	0,0050	45,00	0,23
	4011106202741	Energie electrica	kw	0,0080	3,00	0,02
	1010126200341	Carbuni de forja (huila)	kg	0,0150	1,00	0,01
156	CA04C	Beton turnat in placi, grinzi, stilpi, preparat cu centrala de betoane si turnarea cu mijloace clasice beton armat clasa C16/20 XF3, la inaltime pina la 35 m inclusiv	m3			1 923,95 404,89
	7123010010200	Betonist	h-om	4,9500	75,00	371,20
	9310060019920	Muncitor deservire CM	h-om	0,4500	75,00	33,70
	2663102100001-22	Beton clasa C16/20 XF3	m3	1,0250	1 350,00	1 428,26
	2952270003100	Vibrator de adincime	h-ut	0,6000	10,00	6,01
	2922140007000	Macara	h-ut	0,2800	300,00	84,78
157	CL17C	Confecții metalice diverse, montate aparent (scari exterioare de incendiu, etc.) exclusiv parapeti, balustrazi, chepenguri, etc.	kg			42,86 12,00
	7214240021810	Lacatus CM	h-om	0,1400	75,00	10,50
	9310060019920	Muncitor deservire CM	h-om	0,0100	75,00	0,75
	7212030022700	Sudor	h-om	0,0100	75,00	0,75
	2811236309800	Confecții metalice diverse	kg	1,0000	30,00	30,00
	2873155901200	Electrozi pentru sudura	kg	0,0050	45,00	0,23
	4011106202741	Energie electrica	kw	0,0080	3,00	0,02
	2430126103294	Vopsea minium de plumb v.351-3 ntr 90-80	kg	0,0100	55,00	0,55
	2651122100402	Ciment metalurgic cu adaosuri M 30 saci S1500	kg	0,0200	2,20	0,04
	1010126200341	Carbuni de forja (huila)	kg	0,0200	1,00	0,02
158	IzD03C	Vopsirea confectiilor si constructiilor metalice cu un strat de vopsea de miniu de plumb, executate din profile, cu grosimi pina la 8 mm inclusiv, cu pensula de mina	t			488,77 193,84
	7141020013400	Vopsitor industrial	h-om	2,5800	75,00	193,84
	2430126103294	Vopsea minium de plumb v.351-3 ntr 90-80	kg	5,2000	55,00	285,79
	2320166200676	White spirit	kg	0,3600	25,00	9,13
159	IzD04C	Vopsirea confectiilor si constructiilor metalice cu vopsea de ulei in 2 straturi, executate din profile, cu grosimi pina la 8 mm inclusiv, cu pensula de mina	t			880,58 466,85
	7141020013400	Vopsitor industrial	h-om	6,2200	75,00	466,85
	2430116103218	Vopsea de ulei orice culoare	kg	8,0000	50,00	399,86
	2320166200676	White spirit	kg	0,5600	25,00	13,87

APROBAT:

Intocmit
VALDCONGRUP SRL

(funcția, semnătura, numele, prenumele)

Investitor
Primaria Vasieni

(funcția, semnătura, numele, prenumele)

L.S.

L.S.

