

STAȚII DE POMPARE APE UZATE PRO ȘI PRO PLUS

SPAU PRO PLUS

- Construcție cu design compact
- Etanșeitate 100 %
- Asamblare ușoară și rapidă
- Adâncime mare de instalare
- Stabilitate și fiabilitate
- Rezistență la fluide agresive
- Nivel de zgomot redus

Stațiile de pompare reprezintă o soluție tehnică de ridicare sub presiune a apelor uzate, apelor meteorice și a levigatului rezultat în gropile de deseuri ecologice, atunci când acestea nu pot ajunge prin curgere gravitațională la stația de epurare respectiv la punctul de deversare în emisar.

Stația de pompare constă dintr-un cămin îngropat, confecționat din elemente injectate din PP sau elemente din PEID, prevăzut cu un racord de intrare a fluidului colectat și un racord de refulare a acestuia ce iese din incintă pe partea superioară și se prelungeste cu o conductă de presiune ce conduce apa pompată până în punctul dorit de racordare, cuplat cu pompele instalate. Dimensiunile căminului de pompe depind de numărul și gabaritul pompelor, dar și de debitul de fluid propus pentru pompare.

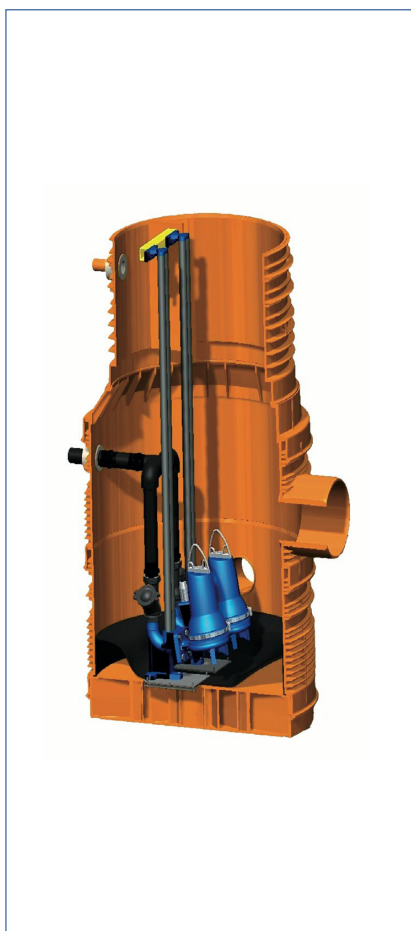

STAȚII DE POMPARE APE UZATE PRO ȘI PRO PLUS

PRODUCĂTOR: Pipelife Romania

STANDARDE DE REFERINȚĂ: EN 12050-1 ; EN 12050-2 ; EN 12050-3 ; EN 13598-2 ; ISO 9906

PROIECTE DE PREDIMENSIONARE

STATICE A CĂMINELOR SPAU (PEID): nr.166a ; nr.166b ; nr.166c ; nr.166b - STATIKA PROIEKT

TIPODIMENSIUNI DE SPAU:

SPAU PRO	DN 800 și 1000 mm ; Hmax= 6,5m
	Capacitate hidraulică = max 10 l/sec/pompă
	Echipate cu 1 sau 2 pompe submersibile
SPAU PRO PLUS	DN 1200 ; 1400 ; 1600 ; 2000 ; 2400 ; 3000 ; Hmax= 7m
	Capacitate hidraulică = conform cerințelor
	Echipate cu 2 sau 3 pompe submersibile respectiv cu pompe montate uscat, cu sau fără separare de solide

SPECIFICAȚII TEHNICE SPAU PRO:

CORPUL CĂMINULUI - ÎNĂLȚĂTOR DIN ELEMENTE INJECTATE	Elementele de înălțare au nervuri exterioare care servesc la contracararea forțelor de ridicare ale apelor freatice (rezistă la forță de ridicare a maxim 5 m de colană de apă). Peste aceste valori ale forțelor de ridicare se va utiliza lestarea suplimentară cu beton turnat în elementul de bază și cu guler de beton turnat în jurul bazei.
ECHIPAREA CĂMINELOR DE POMPĂ	Căminele vin echipate cu pompe submersibile conform cu cerințele beneficiarului. Ghidajele pompelor submersibile se fixează de radierul căminului, cu șuruburi diblu. Echiparea căminelor cu scări din material plastic, cu iluminat, racorduri de diferite dimensiuni, pompă de bașă, etc. se realizează personalizat pentru fiecare proiect în parte, în funcție de cerințele scrise ale beneficiarului.
AUTOMATIZAREA CĂMINELOR DE POMPĂ	Stațiile de pompare sunt prevăzute cu tablou de comandă / automatizare care variază în funcție de cerințele din proiect și ale beneficiarului.

STAȚII DE POMPARE APE UZATE PRO ȘI PRO PLUS

PRODUCĂTOR: Pipelife Romania

SPECIFICAȚII TEHNICE SPAU PRO PLUS:

RADIER CĂMIN CU MIEZ DIN BETON ARMAT	<p>Radierul căminului este realizat din plăci de PEID îmbinate prin sudură (vezi schița), având turnat în interior beton (beton armat), conform Proiectului de predimensionare nr.166 (d), astfel ca să reziste în funcție de condițiile din teren și ale specificațiilor din proiect.</p>
CORPUL CĂMINULUI - ÎNĂLȚĂTOR DIN ȚEAVĂ SPIRALATĂ	<p>Corpul căminului este realizat din țeavă structurată (spiralată) din PEID, cu rigiditatea inelarea de minim SN 4kN/mp sudată jur împrejur (în interior și în exterior) de baza căminului.</p>
PLANȘEU CĂMIN CONFEȚIONAT CU GURĂ DE ACCES	<p>Planșeul căminului este realizat din placă de PEID structurat , sudat de jur împrejur, de înălțatorul căminului. Planșeul se sprijină pe partea inferioară pe o armătură metalică (profil) prinsă de înălțător. Planșeul este dimensionat astfel încât să corespundă cu o acoperire de 30 cm pământ vegetal, sarcinilor uzuale din zonele verzi de amplasare. În cazul în care sunt preconizate și sarcini provenite din trafic în zona de amplasare, se va realiza în partea superioară o placă de beton armat conform instrucțiunii de amplasare și a Proiectului nr.166d. Gura de acces se dimensionează, în principal, în funcție de dimensiunile pom-pelor, acesta putând să fie circulară sau paralelipipedică de minim DN600 mm, realizată în diferite clase de rezistență și etanșă , conform cerințelor beneficiarului.</p>
ECHIPAREA CĂMINELOR DE POMPĂ	<p>Căminele vin echipate cu pompe submersibile sau pompe montate uscat (cu sau fără separare de solide), conform cu cerințele beneficiarului. Ghidajele pompelor submersibile sau pompele care se monteaza uscat se fixează de radierul căminului, cu șuruburi diblu încastrate în placa de beton armat. Echiparea căminelor cu scări din material plastic sau inox, cu iluminat, racorduri de diferite dimensiuni, pompă de bașă, etc. se realizează personalizat pentru fiecare proiect in parte, în funcție de cerințele scrise ale beneficiarului.</p>

STAȚII DE POMPARE APE UZATE PRO ȘI PRO PLUS

PRODUCĂTOR: Pipelife Romania

SPECIFICAȚII TEHNICE SPAU PRO PLUS:

MANIPULAREA SI POZAREA CĂMINELOR	Manipularea și pozarea căminelor SPAU/stațiilor de pompare gata echipate, se va realiza conform recomandărilor scrise ale producătorului ("Instrucțiuni de pozare"), document ce se transmite la livrare și se va semna de luare la cunostință de către beneficiar.
AUTOMATIZAREA CĂMINELOR DE POMPĂ	Stațiile de pompare sunt prevăzute cu tablou de comanda / automatizare care variază în funcție de cerințele din proiect și ale beneficiarului.

PERFORMANȚELE STAȚIILOR PRO ȘI PRO PLUS

CARACTERISTICI	PERFORMANȚE	STANDARD/DOCUMENTE DE REFERINȚE
Dimensiuni nominale	DN 800 - 3000 mm	Proiect predimensionare nr.166 capitolele a;b;c;d
Rezistența la sarcini verticale a radierului stației (în condițiile apei freatică la nivelul solului)	min.64 kN/mp (în centrul radierului 4.5 - 28kN)	Proiect predimensionare nr.166 capitolele a;b;c;d
Rezistența la sarcini orizontale a corpului căminului stației	Rigiditate inelara > 4 kN/mp	Proiect predimensionare nr.166 capitolele a;b;c;d
Rezistență la sarcini geostatice a acoperirii a planșeului caminului stației (zone verzi)	min. 16kN/mp	Proiect predimensionare nr.166 capitolele a;b;c;d
Etașeitate cămin stație	100%	EN 1277
Rezistența la agresivitatea fluidelor	pH 2-12	ISO/TR 10358
Durata de viață	min. 50 ani	
Rezistența la foc	Clasa A1	EN 13501-1