



"EXIMOTOR" SA

Rețea de magazine auto

Anexa nr. 22
la Documentația standard nr. _____
din " ____ " _____ 20 ____

Specificații tehnice

Numărul procedurii de achiziție <u>ocds-b3wdp1-MD-1695626586996</u> din <u>29.09.2023</u>						
Obiectul achiziției: Pubele						
Denumirea bunurilor/serviciilor	Denumirea modelului bunului/serviciului	Țara de origine	Produ-cătorul	Specificarea tehnică deplină solicitată de către autoritatea contractantă	Specificarea tehnică deplină propusă de către ofertant	Standarde de referință
1	2	3	4	5	6	7
Bunuri/servicii						
Pubele	Pubele	Serbia	Plastik Gogic	Tomberon, pe două roți, este fabricat din plastic de inalta calitate, rezistent la condițiile meteo și la acțiunea mai multor substanțe chimice. Usor de manevrat. Culoare: negru. Volum: 120 litri.	Tomberon, pe două roți, fabricat din plastic de inalta calitate; - Rezistent la condițiile meteo și la acțiunea mai multor substanțe chimice. - Usor de manevrat. - Culoare: la solicitare; - Volum: 120 litri.	
TOTAL						

Semnat: _____ Numele, Prenumele: Socolova Natalia În calitate de: Director
Ofertantul: „Eximotor SA”, Adresa: mun. Chișinău, str. Albișoara 38A, MD2005

Adresa juridică: RM, mun. Chișinău, MD-2024, str. Aerodromului 15/6
Adresa poștală: RM, mun. Chișinău, MD-2005, str. Albișoara 38A
tel. 0 22 407-747; fax. 0 22 407-956
e-mail: director@coleso.md
www.coleso.md



c/f 1002600034712
TVA 0603690
BC "ProCredit Bank" SA
c/d 2251130060160201
BIC: PRCBMD22



"EXIMOTOR" SA

Rețea de magazine auto

Anexa nr.23
la Documentația standard nr. _____
din "____" _____ 20__

Specificații de preț

Numărul procedurii de achiziție <u>ocds-b3wdp1-MD-1695626586996</u> din <u>29.09.2023</u>										
Obiectul de achiziției: Pubele										
Cod CPV	Denumirea bunurilor/serviciilor	Unitatea de măsură	Cantitatea	Preț unitar (fără TVA)	Preț unitar (cu TVA)	Suma fără TVA	Suma cu TVA	Termenul de livrare/pres-tare	Clasificație bugetară (IBAN)	Discou-nt %
1	2	3	4	5	6	7	8	9	10	11
	Bunuri/servicii									
1	Pubele	Buc.	570	405 lei	486 lei	230 850 lei	277 020 lei	livrarea se va face în decurs de 2 zile calendaristice de la data înregistrării contractului la Trezorerie,		
	TOTAL					230 850 lei	277 020 lei			

Semnat: _____ Numele, Prenumele: Socolova Natalia În calitate de: Director
Ofertantul: „Eximotor SA”, Adresa: mun. Chișinău, str. Albișoara 38A, MD2005

Adresa juridică: RM, mun. Chișinău, MD-2024, str. Aerodromului 15/6
Adresa poștală: RM, mun. Chișinău, MD-2005, str. Albișoara 38A
tel. 0 22 407-747; fax. 0 22 407-956
e-mail: director@coleso.md
www.coleso.md



c/f 1002600034712
TVA 0603690
BC "ProCredit Bank" SA
c/d 2251130060160201
BIC: PRCBMD22

REPUBLICA



MOLDOVA

CERTIFICAT DE ÎNREGISTRARE

SOCIETATEA PE ACȚIUNI "EXIMOTOR"
ESTE ÎNREGISTRATĂ LA CAMERA ÎNREGISTRĂRII DE STAT

Numărul de indentificare de stat - codul fiscal
1002600034712

Data înregistrării

12.06.1995

Data eliberării

20.01.2005

Iovu Galina, registrator de stat

*Funcția, numele, prenumele persoanei
care a eliberat certificatul*

G. Iovu
semnătură

MD 0011311





I.P. "AGENȚIA SERVICII PUBLICE"

Departamentul înregistrare și licențiere a unităților de drept

EXTRAS din Registrul de stat al persoanelor juridice

nr. 2301 din 02.05.2023

Denumirea completă: **SOCIETATEA PE ACȚIUNI «EXIMOTOR».**

Denumirea prescurtată: **«EXIMOTOR» S.A.**

Forma juridică de organizare: **Societate pe Acțiuni.**

Numărul de identificare de stat și codul fiscal: **1002600034712.**

Data înregistrării de stat: **12.06.1995.**

Sediul: **MD-2024, str. Aerodromului, 15, ap.(of.) 6, mun.Chișinău, Republica Moldova.**

Obiectul principal de activitate:

- 1 Întreținerea și repararea autovehiculelor;**
- 2 Comerțul cu piese și accesorii pentru autovehicule;**
- 3 Comerțul cu ridicata pe bază de tarife sau contracte;**
- 4 Comerțul cu autovehicule;**
- 5 Comerțul cu amănuntul în magazine nespecializate;**
- 6 Importul și (sau) fabricarea, depozitarea, comercializarea angro a substanțelor și materialelor chimice, toxice, articolelor și produselor chimice de menaj;**
- 7 Publicitate;**
- 8 Comerțul cu ridicata al mașinilor agricole, echipamentului și furniturilor, inclusiv tractoare;**
- 9 Importul și (sau) depozitarea, comercializarea produselor de uz fitosanitar și (sau) a fertilizanților;**
- 10 Construcțiile de clădiri și (sau) construcții ingineresti, instalații și rețele tehnico-edilitare, reconstrucțiile, consolidările, restaurările;**
- 11 Comerțul cu ridicata al altor mașini și echipamente utilizate în industrie, comerț și transporturi;**
- 12 Comerțul cu ridicata al mașinilor și echipamentelor pentru industria minieră și construcții.**

Capitalul social: **20000 lei.**

Administrator: SOCOLOVA NATALIA, IDNP 0961303541877,

Prezentul extras este eliberat în temeiul art. 34 al Legii nr. 220-XVI din 19 octombrie 2007 privind înregistrarea de stat a persoanelor juridice și a întreprinzătorilor individuali și confirmă datele din Registrul de stat la data de: 02.05.2023.

Specialist coordonator
tel. 022-207-838



Ciur Ludmila



EB 0453364



GUVERNUL
REPUBLICII
MOLDOVA



SERVICIUL FISCAL DE STAT



PORTALUL GUVERNAMENTAL
AL CETĂȚEANULUI ȘI ANTREPRENORULUI

CERTIFICAT

privind lipsa sau existența restanțelor față de bugetul public național

Nr.
N^o

Din
Ot

1

DATE DESPRE CONTRIBUABIL/ИНФОРМАЦИЯ О НАЛОГОПЛАТЕЛЬЩИКЕ

Codul fiscal/Numărul de identificare

Фискальный код/Идентификационный номер

Denumirea

Наименование

2

ATESTAREA LIPSEI SAU EXISTENȚEI RESTANȚELOR CONFORM DATELOR SISTEMULUI INFORMAȚIONAL AUTOMATIZAT/ПОДТВЕРЖДЕНИЕ ОТСУТСТВИЯ ИЛИ НАЛИЧИЯ НЕДОИМКИ СОГЛАСНО ДАННЫХ ИНФОРМАЦИОННОЙ АВТОМАТИЗИРОВАННОЙ СИСТЕМЫ

La data emiterii prezentului certificat restanța față de bugetul public național constituie/На дату выдачи данной справки, недоимка перед национальным публичным бюджетом составляет

lei/лей

3

VALABIL PÂNĂ LA/ДЕЙСТВИТЕЛЕН ДО



Prezentul certificat este eliberat în temeiul Art. 131, alin. (5³) din Codul fiscal nr. 1163/1997, în baza datelor furnizate de Serviciul Fiscal de Stat în Portalul Guvernamental al Antreprenorului/Сертификат выдан в соответствии со ст. 131, п. (5³) Налогового кодекса N^o1163/1997, на основании данных, предоставленных Государственной налоговой службой на Портале Правительства Предпринимателя

Generat și semnat de Portalul Guvernamental al Antreprenorului (<https://mcabinet.gov.md>) la

Prezentul certificat este semnat electronic în conformitate cu Legea nr. 124 din 19.05.2022 /

Сертификат подписан электронной подписью в соответствии с Законом N^o 124 от 19.05.2022

Certificatul este descărcat de pe Portalul Guvernamental al Antreprenorului (<https://mcabinet.gov.md>) și este semnat electronic de către posesorul acestui portal și are aceeași valoare juridică ca și documentele eliberate pe suport de hârtie de către organele cu atribuții de administrare fiscală.
Verificarea autenticității semnăturii electronice poate fi realizată la adresa: <https://msign.gov.md>.

Сертификат выгружен с Правительственного Портала Предпринимателя (<https://mcabinet.gov.md>) и подписан электронной подписью владельца портала и имеет такую же юридическую силу, как и документы, выдаваемые на бумаге органами налоговой администрации.
Проверку подлинности электронной подписи можно осуществить по адресу: <https://msign.gov.md>.



"EXIMOTOR" SA

Rețea de magazine auto

INFORMAȚIE GENERALĂ

1. Denumirea operatorului economic: Eximotor SA
2. Codul fiscal: 1002600034712
3. Adresa sediului central: or. Chișinău, str. Albișoara 38A, MD-2005
4. Telefon: 069020998/068685429
E-mail: socolova.eximotor@gmail.com
5. Decizia de înregistrare MD0011311 din 12.06.1995
6. Domeniile principale de activitate: Comerț
7. Licențe în domeniu (certIFICATE, autorizații) Autorizație de funcționare P-21006/2021 din 10.06.2021, Direcția generală economie, comerț și turism a CMC, Comerț cu amănuntul.
8. Întreprinderi, filiale, care intră în componență: Magazinele Coleso.md, peste 35 de filiale pe tot teritoriul Republicii Moldova.
9. Structuri, întreprinderi afiliate: _____
(denumirea, adresa)
10. Capitalul propriu la data de întocmire a ultimului bilanț 159 021 918 din 30.05.2022
11. Numărul personalului scriptic 96 persoane, din care muncitori 96 persoane.
12. Numărul personalului care va fi încadrat în realizarea contractului 5 persoane, din care muncitori 5 persoane, inclusiv: Manageri, contabil, logist.
13. Valoarea de bilanț a mijloacelor fixe 60 510 344mii lei
14. Dotare tehnică: compania noastră are service Coleso.md, care înainte de orice livrare a mărfii verifică marfa, și de asemenea ingineri care se deplasează la solicitarea clienților.
15. Cifra de afaceri pe ultimii 3 ani (mii lei):
Anul 2020 - 265 623 056 mii lei
Anul 2021 - 407 982 235 mii lei
Anul 2022 - 357 110 490 mii lei
16. Datoriile totale ale operatorului economic _____mii lei,
inclusiv: față de buget _____ mii lei

Data completării: 29.09.2023
Socolova Natalia, director

(semnătura) și L.Ș.



Adresa juridică: RM, mun. Chișinău, MD-2024, str. Aerodromului 15/6
Adresa poștală: RM, mun. Chișinău, MD-2005, str. Albișoara 38A
tel. 0 22 407-747; fax. 0 22 407-956
e-mail: director@coleso.md
www.coleso.md



c/f 1002600034712
TVA 0603690
BC "ProCredit Bank" SA
c/d 2251130060160201
BIC: PRCBMD22



"EXIMOTOR" SA

Rețea de magazine auto

Anexa nr. 2
la Regulamentul cu privire la achizițiile
publice de valoare mică

DECLARAȚIE DE ELIGIBILITATE

Către Primăria comunei Pelivan, mun. Orhei, comuna Ioan Pelivan, MD – 3540
(denumirea autorității/entității contractante și adresa completă)

Stimați domni,

Subsemnatul, reprezentant împuternicit al Eximotor SA,

(denumirea operatorului economic)

în calitate de ofertant, declar pe propria răspundere, sub sancțiunea excluderii din procedură și sub sancțiunile aplicate faptei de fals în acte publice, că nu mă aflu în una dintre situațiile prevăzute la art. 19 din Legea nr. 131/2015 privind achizițiile publice.

Mă oblig, la solicitarea autorității/entității contractante, în scopul verificării și confirmării declarației, să prezint orice document doveditor de care dispun.

Data completării 29.09.2023

Ofertant/candidat

(semnătura autorizată)



Certificate of Registration

This is to certify that the Management System of:

MNG PLASTIK GOGIC d.o.o.

**Kralja Petra I 227
22320 Indija
Srbija**

has been approved by Alcumus ISOQAR and is compliant with the requirements of:

ISO 9001:2015
SRPS ISO 9001:2015



Certificate Number:	6513-Q15-001
Initial Registration Date:	26 September 2007
Previous Expiry Date:	26 September 2022
Recertification Date:	12 August 2022
Re-issue Date:	20 September 2022
Current Expiry Date:	26 September 2025

Scope of Registration:

Production of Plastic Materials and Plastic Containers, Plastic Tables and Chairs and Similar Objects

Signed:
Alyn Franklin, Chief Executive Officer
(on behalf of Alcumus ISOQAR)



This certificate will remain current subject to the company maintaining its system to the required standard. This will be monitored regularly by Alcumus ISOQAR. Further clarification regarding the scope of this certificate and the applicability of the relevant standards' requirement may be obtained by consulting Alcumus ISOQAR.

Certificate of Registration

This is to certify that the Management System of:

MNG PLASTIK GOGIC d.o.o.

**Kralja Petra I 227
22320 Indija
Srbija**

has been approved by Alcumus ISOQAR and is compliant with the requirements of:

ISO 14001:2015
SRPS ISO 14001:2015



Certificate Number:	6513-E15-001
Initial Registration Date:	26 September 2007
Previous Expiry Date:	26 September 2022
Recertification Date:	12 August 2022
Re-issue Date:	20 September 2022
Current Expiry Date:	26 September 2025

Scope of Registration:

Production of Plastic Materials and Plastic Containers, Plastic Tables and Chairs and Similar Objects

Signed:
Alyn Franklin, Chief Executive Officer
(on behalf of Alcumus ISOQAR)



This certificate will remain current subject to the company maintaining its system to the required standard. This will be monitored regularly by Alcumus ISOQAR. Further clarification regarding the scope of this certificate and the applicability of the relevant standards' requirement may be obtained by consulting Alcumus ISOQAR.

Zertifikat

Certificate



Zertifikat Nr. *Certificate No.*
S 60156985

Blatt *Sheet*
0001

Ihr Zeichen *Client Reference*

Unser Zeichen *Our Reference*

Längstens gültig bis

Latest expiration date

0001--HU215TLC 001

08.06.2026

(day/mo/yr)

Genehmigungsinhaber *License Holder*

MNG PLASTIK-GOGIC doo Indjija
Kralja Petra I 227
22320 Indjija
Serbia

Fertigungsstätte *Manufacturing Plant*

MNG PLASTIK-GOGIC doo Indjija
Kralja Petra I 227
22320 Indjija
Serbia

Prüfzeichen *Test Mark*



www.tuv.com
ID 1111240824

Geprüft nach *Tested acc. to*

EN 840-1:2020
EN 840-5:2020
EN 840-6:2020
RAL-GZ 951/1/06.13
AfPS GS 2019:01 PAK

Zertifiziertes Produkt (Geräteidentifikation)

Certified Product (Product Identification)

Lizenzentgelte - Einheit

License Fee - Unit

Abfallsammler *Mobile waste container*

Fahrbare Abfall- und Wertstoffbehälter mit 2 Rädern
/Mobile waste and recycling container with 2 wheels

Bezeichnung/Type designation:

12

- a) 120L Standard ; b) 120L Premium ; c) 140L Standard
d) 240L Standard ; e) 240L Premium ; f) 240L Urban ;
g) 240L H ; h) 360L Urban

Nominal Volumen [l]:	a)	b)	c)	d)
Gewicht/Weight [kg]:	120;	120;	140;	240
Breite/Width [mm]:	9;	9,1;	9,6;	12,6
Tiefe/Depth [mm]:	480;	480;	480;	580
Höhe/Height [mm]:	554;	550;	550;	740
	930;	964;	1060;	1070
	e)	f)	g)	h)
Nominal Volumen [l]:	240;	240;	240;	360
Gewicht/Weight [kg]:	12,8;	12,8;	12,8;	15,4
Breite/Width [mm]:	578;	580;	585;	596
Tiefe/Depth [mm]:	734;	740;	740;	880
Höhe/Height [mm]:	1080;	1083;	1070;	1099
Material:	HDPE Behälter /Container; Gummiräder /Rubber wheels Achse aus Stahl /Steel axle			

Ersetzt Zertifikat /Replaces certificate

S 60130279 0001-0002, S 60147156 0001

Dem Zertifikat liegt unsere Prüf- und Zertifizierungsordnung zugrunde.
Produkt und Fertigungsstätte erfüllen § 20 und § 21 des
Produktsicherheitsgesetzes.

This certificate is based on our Testing and Certification Regulation.

*Product and production fulfill par § 20 and § 21 of the
Product Safety Law.*

TÜV Rheinland LGA Products GmbH, Tillystraße 2, 90431 Nürnberg

Tel.: +49 221 806-1371 e-mail: cert-validity@de.tuv.com

Fax: +49 221 806-3935 http://www.tuv.com/safety

Ausstellungsdatum *Date of Issue* : 09.06.2021 (day/mo/yr)

Zertifizierungsstelle



Tibor Mózes

Zertifikat

Certificate



Zertifikat Nr. *Certificate No.*
S 60156985

Blatt *Sheet*
0001

Ihr Zeichen *Client Reference*

Unser Zeichen *Our Reference*

Längstens gültig bis

Latest expiration date

0001--HU215TLC 001

08.06.2026

(day/mo/yr)

Genehmigungsinhaber *License Holder*

MNG PLASTIK-GOGIC doo Indjija
Kralja Petra I 227
22320 Indjija
Serbia

Fertigungsstätte *Manufacturing Plant*

MNG PLASTIK-GOGIC doo Indjija
Kralja Petra I 227
22320 Indjija
Serbia

Prüfzeichen *Test Mark*



www.tuv.com
ID 1111240824

Geprüft nach *Tested acc. to*

EN 840-1:2020
EN 840-5:2020
EN 840-6:2020
RAL-GZ 951/1/06.13
AfPS GS 2019:01 PAK

Zertifiziertes Produkt (Geräteidentifikation)

Certified Product (Product Identification)

Lizenzentgelte - Einheit

License Fee - Unit

Abfallsammler *Mobile waste container*

Fahrbare Abfall- und Wertstoffbehälter mit 2 Rädern
/Mobile waste and recycling container with 2 wheels

Bezeichnung/Type designation:

12

- a) 120L Standard ; b) 120L Premium ; c) 140L Standard
d) 240L Standard ; e) 240L Premium ; f) 240L Urban ;
g) 240L H ; h) 360L Urban

Nominal Volumen [l]:	a)	b)	c)	d)
Gewicht/Weight [kg]:	120;	120;	140;	240
Breite/Width [mm]:	9;	9,1;	9,6;	12,6
Tiefe/Depth [mm]:	480;	480;	480;	580
Höhe/Height [mm]:	554;	550;	550;	740
	930;	964;	1060;	1070
	e)	f)	g)	h)
Nominal Volumen [l]:	240;	240;	240;	360
Gewicht/Weight [kg]:	12,8;	12,8;	12,8;	15,4
Breite/Width [mm]:	578;	580;	585;	596
Tiefe/Depth [mm]:	734;	740;	740;	880
Höhe/Height [mm]:	1080;	1083;	1070;	1099
Material:	HDPE Behälter /Container; Gummiräder /Rubber wheels Achse aus Stahl /Steel axle			

Ersetzt Zertifikat /Replaces certificate

S 60130279 0001-0002, S 60147156 0001

Dem Zertifikat liegt unsere Prüf- und Zertifizierungsordnung zugrunde.
Produkt und Fertigungsstätte erfüllen § 20 und § 21 des
Produktsicherheitsgesetzes.

This certificate is based on our Testing and Certification Regulation.

*Product and production fulfill par § 20 and § 21 of the
Product Safety Law.*

TÜV Rheinland LGA Products GmbH, Tillystraße 2, 90431 Nürnberg

Tel.: +49 221 806-1371 e-mail: cert-validity@de.tuv.com

Fax: +49 221 806-3935 http://www.tuv.com/safety

Ausstellungsdatum *Date of Issue* : 09.06.2021 (day/mo/yr)

Zertifizierungsstelle



Tibor Mózes

Zertifikat

Certificate



Zertifikat Nr. *Certificate No.*
S 60156985

Blatt *Sheet*
0002

Ihr Zeichen *Client Reference*

Unser Zeichen *Our Reference*

Längstens gültig bis

Latest expiration date

0001--HU215TLC 002

08.06.2026

(day/mo/yr)

Genehmigungsinhaber *License Holder*

MNG PLASTIK-GOGIC doo Indjija
Kralja Petra I 227
22320 Indjija
Serbia

Fertigungsstätte *Manufacturing Plant*

MNG PLASTIK-GOGIC doo Indjija
Kralja Petra I 227
22320 Indjija
Serbia

Prüfzeichen *Test Mark*



www.tuv.com
ID 1111240824

Geprüft nach *Tested acc. to*

EN 840-1:2020

EN 840-5:2020

EN 840-6:2020

RAL-GZ 951/1/06.13

AfPS GS 2019:01 PAK

Zertifiziertes Produkt (Geräteidentifikation)

Certified Product (Product Identification)

Lizenzentgelte - Einheit

License Fee - Unit

Abfallsammler Mobile waste container

Produkt wie Blatt 0001 / Product as page 0001
Ergänzung mit weiteren Typbezeichnungen
/Addition of further type designations

Fahrbare Abfall- und Wertstoffbehälter mit 2 Rädern
/Mobile waste and recycling container with 2 wheels

Bezeichnung/Type designation:	120L Urban	1
Nominal Volumen [l]:	120	
Gewicht/Weight [kg]:	8,2	
Breite/Width [mm]:	483	
Tiefe/Depth [mm]:	555	
Höhe/Height [mm]:	954	
Material:	HDPE Behälter /Container; Gummiräder /Rubber wheels Achse aus Stahl /Steel axle	

1

Dem Zertifikat liegt unsere Prüf- und Zertifizierungsordnung zugrunde.
Die Anforderungen nach § 20 des Produktsicherheitsgesetzes
sind erfüllt.

*This certificate is based on our Testing and Certification Regulation.
The provisions of §20 Product Safety Act are complied with.*

TÜV Rheinland LGA Products GmbH, Tillystraße 2, 90431 Nürnberg

http://www.tuv.com/safety E-mail: markcheck@tuv.com
Fax: +49 221 806-3935

Ausstellungsdatum *Date of Issue* : 24.09.2021 (day/mo/yr)



Tibor Mózes

Waste bin 120 L



TECHNICAL DATA

Volume: 120 L

Dimensions: 480 x 554 x 930 mm

Weight: 9 KG (+/- 3%)

Max payload (load capacity):

* max loading weight 48 KG (+/-5%)

* max total weight 60 KG (+/-5%)

Material: HDPE

Wheels: 2 rubber wheels Ø200

CHARACTERISTICS

- Galvanized, corrosion-free steel axle
- Reinforced comb receiver (honey-comb structure)
- Two-handle lid
- Chip nest

STANDARD COLORS (apx)



* Other colors on request.

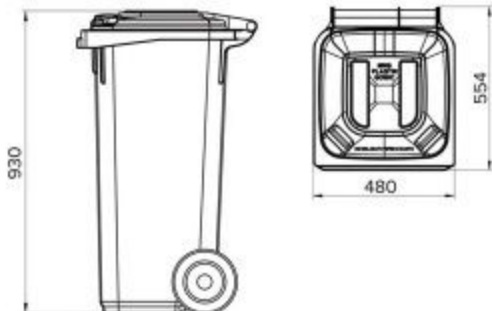

Republica Moldova
Primăria s. Logănești
Raionul Hîncești
Tel. (269) 57-2-36 / 57-2-38
Fax : (269) 57-2-38



Республика Молдова
Примэрия с. Логăнешты
Хынчештского р-на
Тел. (269) 57-2-36 / 57-2-38
Факс : (269) 57-2-38



Primăria s. Logănești, r. Hîncești, confirmă că compania Eximotor SA și-a îndeplinit obligațiunile contractuale cu succes cu privire la contractul de vânzare – cumpărare a bunurilor, și anume a *puștelor destinate colectării deșeurilor nepericuloase menajere* în cadrul proiectului „Mă implic” – Proiect de implicare civică în guvernarea locală. Numărul de înregistrare a proiectului 872119813089, cu ajutorul Instituției implementatoare Fundația Centrul Moldo-Elvețian pentru Cooperare SKAT.

Recomandăm cu încredere compania dată ca fiind una responsabilă, care prestează servicii de calitate.

Primarul



Danu Valentin



Nr. ref. 2022-01-12-02 /EU4MD: Focal Regions/

12 ianuarie 2022

Subject: Confirmation of Goods delivery Letter

Dear Madame/Sir,

This is to confirm that the Eximotor SA, has executed during 09.09.2021- 31.12.2021, a contract for providing delivery of goods within the "EU4Moldova: Focal Regions" Programme, implemented by UNDP Moldova.

It is worth mentioning that the Eximotor SA has fulfilled all its obligations, as stipulated in the respective contract signed with UNDP and carried out all the planned goods delivery.



Regards,

Denis Suschevici
Head of Procurement and Operational Support Unit
UNDP Moldova

NV

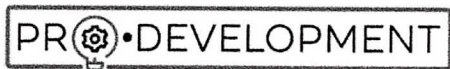

AO Pro – Development
22 Milesti street, Chisinau, Republic of Moldova

REF no 2022-01-12

12.01.2022

Notă cu privire la implementarea contractului de achiziționare a bunului

Prin prezenta, se confirmă că S.A. „Eximotor” execută cu succes Contractul de achiziționare a bunului (furnizarea unui automobil cu utilizare specială Autogunoieră și containere pentru colectarea deșeurilor) în cadrul proiectului „Dezvoltarea unui sistem funcțional și sustenabil de gestiune a deșeurilor în orașul Criuleni” implementat de către Caritas Slovacia, Caritas Republica Cehă, în parteneriat cu AO „Pro-Development” cu susținerea financiară a Agenției Slovace pentru Cooperare Internațională de Dezvoltare, SlovakAid.

De menționat că, S.A. „Eximotor” își execută obligațiile prevăzute în contractul respectiv, efectuează toate activitățile planificate.



Andrij Dicht'aruk

Primăria Cremenciug își exprimă aprecierea față de colaborarea cu compania „Eximotor SA”, în cadrul Proiectului de implicare civică în guvernarea locală „Mă implic” implementat de Fundația Centrul Moldo-Elvețian pentru Cooperare SKAT.

Am ales să colaborăm cu compania Eximotor SA, fiindcă această dă dovadă de prin profesionalismul membrilor săi, și oferă permanent cele mai bune produse la cele mai accesibile prețuri.

În concluzie, recomandăm compania Eximotor SA, ca fiind un furnizor profesionist și de încredere pentru orice întreprindere de stat sau agent economic cu care va relaționa și apreciez serviciile sale de calitate și flexibilitatea.

Primăria Comunei Cremenciug