

Declarația privind conduita etică și neimplicarea în practici frauduloase și de corupere (F3.4)

Data: "08" noiembrie 2018

Licitația Nr.: ocds-b3wdp1-MD-1540533955200

Către: Pensiunea din Holercani

„AREALGRUP” SRL confirmă prin prezenta că:
[denumirea ofertantului]

1. Nici unul dintre angajații, companionii, agenții, acționarii, consultanții, partenerii noștri sau rudele sau asociații ai lor nu este în relații care ar fi putut considerate ca un conflict de interese, conform prevederilor din documentele de atribuire.
2. În cazul în care vom afla despre faptul unui conflict potențial, vom raporta imediat informația respectivă către autoritatea contractantă.
3. Nici unul dintre angajații, companionii, agenții, acționarii, consultanții, partenerii noștri sau rudele sau asociații ai lor nu a fost angajat în practici de corupere, escrocherie, complotare, constrângere sau alte practici anticoncurențiale în procesul pregătirii ofertei din cadrul prezentei licitații, conform prevederilor din documentele de atribuire, punctul IPO10.
4. În legătură cu procedura respectivă de licitație și cu orice contract care, eventual, ne va fi adjudecat ca rezultat al acesteia, nu au fost, nici nu vor fi efectuate nici un fel de plăți către angajații, companionii, agenții, acționarii, consultanții, partenerii noștri sau rudele lor, care sînt implicați în achiziția publică, implementarea contractului și aprobarea plăților contractuale în numele autorității contractante.

Semnat:

Nume: Ion Dragăn

Funcția în cadrul companiei: Director

Denumirea companiei: „AREALGRUP” SRL





Camera Înregistrării de Stat
a Ministerului Dezvoltării Informaționale al Republicii Moldova

DECIZIE

privind înregistrarea persoanei juridice în rezultatul reorganizării prin transformare

04.01.2013

Dosar Nr. 1006600025129

Oficiul Teritorial Chișinău

Prin cererea depusă la 26.12.2012, Întreprinderea Individuală "DRĂGAN ION" a solicitat înregistrarea și înscrierea în Registrul de stat al persoanelor juridice a persoanei juridice noi Societatea cu Răspundere Limitată "AREALGRUP", create în rezultatul reorganizării prin transformare.

Examinînd actele prezentate:

1. Cerere
2. Decizia din 21.12.2012
3. Actul de predare-primire din 24.12.2012
4. Copia de pe avizele publicate în "Monitorul Oficial" din 20.07.2012, 27.07.2012
5. Certificatul de înregistrare MD 0054131
6. Statutul
7. Ordine de încasare din 26.12.2012

și constatînd, că sînt respectate cerințele legale ce țin de înregistrarea a reorganizării, în temeiul art.11 și 22 al Legii nr. 220-XVI din 19.10.2007 cu privire la înregistrarea de stat a persoanelor juridice și a întreprinzătorilor individuali, registratorul

DECIDE:

1. A admite cererea de înregistrare a reorganizării.
2. A înregistra persoana juridică nou creată în rezultatul reorganizării prin transformare și a consemna în Registrul de stat al persoanelor juridice următoarele date:

Numărul de identificare de stat: 1006600025129 din 04.01.2013.

Forma juridică de organizare:
Societate cu răspundere limitată

Denumirea completă :
Societatea cu Răspundere Limitată "AREALGRUP"

Sediul: MD-2002, str. Cetatea Albă, 176, mun. Chișinău, Republica Moldova

Administrator: DRĂGAN ION, anul nașterii 15.05.1981, locul nașterii s. Grozești, rl. Nisporeni, Republica Moldova, CA BULETIN DE IDENTITATE AL CETĂȚEANULUI RM A 24044828 eliberat la data de 15.05.2006, codul de identitate 0981607247846, domiciliu: MD-2071, str. Alba-Iulia, 202, ap. 201, mun. Chișinău, Republica Moldova

Genurile principale de activitate:

1. Producția de mobilier
2. Comerțul cu amănuntul al mobilei
3. Comerțul cu ridicata al mobilei, covoarelor și pardoselilor pentru podea, al mărfurilor de uz casnic neelectrice
4. Întreținerea și repararea autovehiculelor



5. Comerțul cu ridicata al pieselor, componentelor și accesoriilor pentru autovehicule
6. Fabricarea articolelor din material plastic pentru construcții
7. Fabricarea produselor din metal pentru construcții
8. Comerțul cu amănuntul al pieselor, componentelor și accesoriilor pentru autovehicule
9. Comerțul cu ridicata al produselor alimentare, băuturilor și produselor din tutun
10. Comerțul cu amănuntul al produselor alimentare în magazine specializate
11. Comerțul cu amănuntul în magazine nespecializate, cu vânzare predominantă de produse alimentare, băuturi și produse din tutun
12. Comerțul cu amănuntul al cărnii și produselor din carne
13. Comerțul cu amănuntul al peștelui, crustaceelor și moluștelor
14. Comerțul cu amănuntul al pâinii, produselor de patiserie și de cofetărie
15. Comerțul cu amănuntul al băuturilor alcoolice și altor băuturi
16. Comerțul cu amănuntul al produselor din tutun
17. Comerțul cu amănuntul al laptelui și produselor lactate, ouălor, grăsimilor și uleiurilor alimentare
18. Comerțul cu amănuntul al îmbrăcăminte
19. Comerțul cu amănuntul al încălțăminte
20. Comerțul cu amănuntul al articolelor din piele
21. Transporturi cu taxiuri de toate tipurile, inclusiv după itinerar
22. Transporturi rutiere de mărfuri
23. Închirierea autoturismelor
24. Închirierea altor mijloace de transport terestru, inclusiv containere

Capitalul social – 5400 lei.

Lista asociaților:

1. DRĂGAN ION, anul nașterii 15.05.1981, locul nașterii s. Grozești, rl. Nisporeni, Republica Moldova, CA BULETIN DE IDENTITATE AL CETĂȚEANULUI RM A 24044828 eliberat la data de 15.05.2006, codul de identitate 0981607247846, domiciliu: MD-2071, str. Alba-Iulia, 202, ap. 201, mun. Chișinău, Republica Moldova, parte socială în valoare de 5400 lei (100,00%)

Modul de fondare:

Persoana juridică se fondează în rezultatul reorganizării prin transformare a Întreprinderii Individuale "DRĂGAN ION" Nr. 1006600025129 din 30.05.2006.



Sucesiunea drepturilor și obligațiilor:

Persoana juridică nou fondată Societatea cu Răspundere Limitată "AREALGRUP" este succesor de drept și obligațiuni a Întreprinderii Individuale "DRĂGAN ION" Nr. 1006600025129 din 30.05.2006.

3. A radia din Registrul de stat al întreprinzătorilor individuali Întreprinderea Individuală "DRĂGAN ION" cu Nr. 1006600025129 din 30.05.2006.

4. Prezenta Decizie este întocmită în două exemplare, care au aceeași valoare juridică, dintre care un exemplar se păstrează la Camera Înregistrării de Stat în dosarul de evidență al persoanei juridice, iar celălalt se eliberează solicitantului.

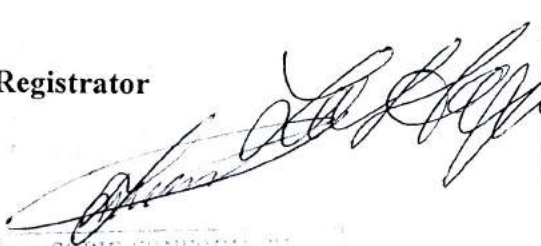
Registrator

Lozovanu Constantin



COPIE COMPUSĂ CU ORIGINALUL
 17 07 2016



„CAMERA ÎNREGISTRĂRII DE STAT” Î.S.

EXTRAS

din Registrul de stat al persoanelor juridice

Nr. 344575 data 24.10.2016

Denumirea completă: **Societatea cu Răspundere Limitată "AREALGRUP"**

Denumirea prescurtată: **"AREALGRUP" S.R.L.**

Forma juridică de organizare: **Societate cu răspundere limitată,**

Numărul de identificare de stat și codul fiscal (IDNO): **1006600025129**

Data înregistrării de stat: **04.01.2013**

Modul de constituire: **nou creată.**

Sediul: **MD-2002, str. Cetatea Albă, 176, mun. Chișinău, Republica Moldova. tel. 923520**

Obiectul principal de activitate:

1. **Producția de mobilier**
2. **Comerțul cu amănuntul al mobilei**
3. **Comerțul cu ridicata al mobilei, covoarelor și pardoselilor pentru podea, al mărfurilor de uz casnic neelectrice**
4. **Întreținerea și repararea autovehiculelor**
5. **Comerțul cu ridicata al pieselor, componentelor și accesoriilor pentru autovehicule**
6. **Fabricarea articolelor din material plastic pentru construcții**
7. **Fabricarea produselor din metal pentru construcții**
8. **Comerțul cu amănuntul al pieselor, componentelor și accesoriilor pentru autovehicule**
9. **Comerțul cu ridicata al produselor alimentare, băuturilor și produselor din tutun**
10. **Comerțul cu amănuntul al produselor alimentare în magazine specializate**
11. **Comerțul cu amănuntul în magazine nespecializate, cu vânzare predominantă de produse alimentare, băuturi și produse din tutun**
12. **Comerțul cu amănuntul al cărnii și produselor din carne**
13. **Comerțul cu amănuntul al peștelui, crustaceelor și moluștelor**
14. **Comerțul cu amănuntul al pâinii, produselor de patiserie și de cofetărie**
15. **Comerțul cu amănuntul al băuturilor alcoolice și altor băuturi**
16. **Comerțul cu amănuntul al produselor din tutun**
17. **Comerțul cu amănuntul al laptelui și produselor lactate, ouălor, grăsimilor și uleiurilor alimentare**
18. **Comerțul cu amănuntul al îmbrăcăminte**
19. **Comerțul cu amănuntul al încălțăminte**
20. **Comerțul cu amănuntul al articolelor din piele**
21. **Transporturi cu taxiuri de toate tipurile, inclusiv după itinerar**
22. **Transporturi rutiere de mărfuri**
23. **Închirierea autoturismelor**
24. **Închirierea altor mijloace de transport terestru, inclusiv containere**
25. **Fabricarea produselor din beton pentru construcții**
26. **Fabricarea altor articole din beton, ciment și ipsos**
27. **Tăierea, fasonarea și finisarea pietrei**
28. **Lucrări de tencuire**
29. **Lucrări de tâmplărie și dulgherie**
30. **Lucrări de pardosire și placare a pereților**



**Primăria municipiului Chișinău Primăria municipiului
Chișinău**

Direcția generală comerț, alimentație publică și prestări servicii

**Înștiințare de recepționare
a notificării privind inițierea activității de comerț**

Nr. 15890 din 15.12.2016 ora 9.40

Eliberată SRL Arealgrup

Cod fiscal 1006600025129

Pentru desfășurarea

(comerțului cu amănuntul, comerțului cu ridicata, prestării de servicii, alimentație publică, intermediării în comerț, activității în baza patentei de întreprinzător)

în sechieră comercială în incinta clădirii

din str. Cetatea Alba, 176
(unitatea comercială)

(adresa amplasării unității comerciale)

Persoana responsabilă care a recepționat notificarea

Pascal Alexandra inginer principal

(numele/prenumele, funcția și datele de contact)

Tel: 0(22)222441

MD-2028, mun. Chișinău, șos. Hâncești, 53A

Tel: 0(22)222441, 223402, 228262

e-mail: comerț.chișinău.md



Notă: Activitatea de comerț încetează la cererea comerciantului, începând cu data de depunere a notificării de încetare de către comerciant. În cazul modificării datelor indicate în notificare comerciantul depune la Direcție, în termen de cel puțin 30 zile calendaristice până la data de modificare, notificarea de modificare a datelor.

Formular informativ despre ofertant (F3.3)

Data: "08" noiembrie 2018

Licitația Nr.: ocds-b3wdp1-MD-1540533955200

Pagina 1 din 3

A. Ofertanti individuali

1.	Informații generale	
1.1.	Numele juridic al ofertantului	„AREALGRUP” SRL
1.2.	Adresa juridică a ofertantului în țara înregistrării	<i>str.Cetatea Alba 176 or.Chisinau</i>
1.3.	Statutul juridic al ofertantului	
	• <i>Proprietate</i>	<i>Privata</i>
	• <i>Formă de organizare juridică</i>	<i>SRL</i>
	• <i>Altele</i>	
1.4.	Anul înregistrării ofertantului	<i>30.05.2006</i>
1.5.	Statutul de afaceri al ofertantului	
	• <i>Agent local/Distribuitor al producătorului străin</i>	<i>Producator local. Reprezentant al firmei ARABESQUE</i>
	• <i>Intermediar</i>	
	• <i>Companie de antrepozit</i>	
	• <i>Altele</i>	
1.6.	Informația despre reprezentantul autorizat al ofertantului	
	• <i>Numele</i>	<i>Ion Drăgan</i>
	• <i>Locul de muncă și funcția</i>	<i>„„AREALGRUP” SRL”, Director</i>
	• <i>Adresa</i>	<i>str.Alba Iulia 202 ap.201</i>
	• <i>Telefon / Fax</i>	<i>079997515</i>
	• <i>E-mail</i>	<i>arealgrupofice@gmail.com</i>
1.7.	Numărul de înregistrare pentru TVA	<i>0305697</i>
1.8.	Numărul de identitate al ofertantului pentru impozitul pe venit (pentru ofertanții străini)	
1.9.	Ofertantul va anexa copiile următoarelor documente:	<i>În conformitate cu FDA3.</i>
2.	Informații de calificare	



2.1.	Numărul de ani de experiență generală a ofertantului în livrări de bunuri și servicii	12 ani
2.2.	Numărul de ani de experiență specifică a ofertantului în livrarea/prestarea bunurilor și/sau serviciilor similare	12 ani
2.3.	Valoarea monetară a livrărilor de bunuri/prestarea serviciilor similare	in 2017 – 634 960 lei
2.4.	Disponibilitate de resurse financiare (bani lichizi sau capital circulant, sau de resurse creditare, extras din cont bancar etc.). Enumerați și anexați copiile documentelor justificative	Active circulante in valoare de 1206263 lei, se anexează BILANȚUL la a 9 Lună 2018.
2.5.	Detalii privind capacitatea de producere / echipamente disponibile	Sectia de producere de pe str.Cetatea Alba 176 (300m2)
3. Informatii financiare		
3.1.	Rapoarte financiare sau extrase din bilanțul financiar, sau declarații de profit / pierderi, sau rapoartele auditorilor pentru ultimul an de activitate. Enumerați mai jos și anexați copii: BILANȚ CONTABIL PU ANUL 2017, BILANȚ la a 9 Lună 2018.	
3.2.	Denumirea, adresa, numerele de telefon, tel fix și fax ale băncilor care pot oferi caracteristici despre ofertant în cazul contactării de către autoritatea contractantă: Denumirea: ENERGBANK SA Adresa: Filiala Botanica, bul.Decebal 76 Telefon: 022765955 Fax: _____	
3.3.	Informație privind litigiile în care ofertantul este sau a fost implicat:	
	a) Orice proces pe parcursul ultimilor 3 ani:	
	Cauza litigiului	Rezultatul sau sentința și suma implicată
	NU SUNT	NU SUNT
	NU SUNT	NU SUNT
	b) Procese curente, pe parcursul anului fiscal curent:	
	Cauza litigiului	Situația curentă a procesului
	NU SUNT	NU SUNT
	NU SUNT	NU SUNT
Notă: Alte cerințe și detalii pot fi adăugate de către autoritatea contractantă, după caz		
		

B. Partenerii individuali ai Asociației

4.1.	Fiecare partener al Asociației va depune toată informația solicitată în formularul de mai sus, în compartimentele 1-3.
4.1.	Anexați procura/împuternicirea pentru fiecare semnatar autorizat al ofertei în numele Asociației.
4.1.	Anexați acordul semnat între toți partenerii ai Asociației (care va purta caracter obligatoriu în mod juridic pentru toți partenerii).
<i>Notă: Alte cerințe și detalii pot fi adăugate de către autoritatea contractantă, după caz</i>	





CERTIFICAT DE CONFORMITATE

Nr. de înregistrare

OCpr - 049 11 A008755-18

Data emiterii: 05 octombrie 2018

Valabil pînă la: 05 octombrie 2019

ORGANISMUL DE CERTIFICARE OCpr - 049

CERTMATCON mun. Chișinău, str. Uzinelor, 9, of. 15, MD2023, tel. 022-903-001; cell. 078-191-001, e-mail: office@certmatcon.md, WWW.CERTMATCON.MD.

PRIN PREZENTUL DOCUMENT SE CONFIRMĂ FAPTUL, CĂ PRODUSELE IDENTIFICATE ASTFEL: DENUMIREA / DESCRIEREA

Serie de articole de mobilier pentru living, oficiu și antreu, (conform Anexă - 1 poziție). Fabricate în serii mici, conform GOST 16371-93.

Codul NCM
9403

SÎNT CONFORME CU CERINȚELE OBLIGATORII STABILITE ÎN :

GOST 16371-93, pct. 1.1, 2.2.4, 2.2.5, 2.2.7, 2.2.21, 2.2.29, 2.2.30, 2.3.1, 2.4, 2.5, 5.

PRODUCĂTOR

"AREALGRUP" SRL,
str. Cetatea Albă, 176, mun. Chișinău, Republica Moldova.

Codul țării
MD

SOLICITANT

Producător.

Codul IDNO
1006600025129

CERTIFICATUL ESTE ELIBERAT ÎN BAZA

Raport de evaluare final Nr. 0527 din 04.10.2018, eliberat de OC „CertMatCon”, str. Uzinelor, 9, of. 15, mun. Chișinău, MD 2023, certificat de acreditare nr. OCpr.-049 din 08.05.2018, valabil pînă la 07.05.2022, eliberat de către CNA „MOLDAC”;

Raport de încercări Nr. 44-18 din 04.10.2018, eliberat de CEM «Exmobila» S.R.L., str. Feredeului, 12, mun. Chișinău, MD 2005, certificat de acreditare nr. LÎ - 098, valabil pînă la 20.07.2020, eliberat de către CNA „MOLDAC”.

INFORMAȚIE SUPPLEMENTARĂ:

Schema de certificare 3. Evaluarea periodică a produselor se efectuează una dată pe an de către OC CertMatCon”. Certificatul este valabil doar în cazul respectării procesului tehnologic stabilit de către "AREALGRUP" SRL, și asigurării cu informație în limba de stat la fiecare ambalaj de produs conform legislației în vigoare. Contract de prestări servicii nr. 1025 din 17.09.2018.

Seria A № 005893

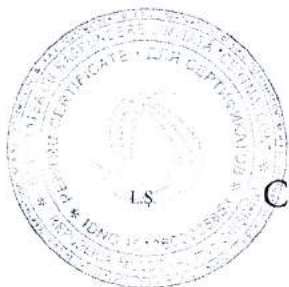

Conducătorul OC



Puha I.

În atenția antreprenorilor și organelor de control!
Copiile certificatelor de conformitate se legalizează în modul stabilit de OC „CERTMATCON”, informații pe www.certmatcon.md
Falsificarea certificatelor se pedesește conform legislației



Anexă

Fila File
1 1la certificatul de conformitate
Nr. OCpr - 049 11 A008755-18 din:

05 octombrie 2018

Lista produselor concrete
asupra cărora se extinde acțiunea certificatului de conformitate

Nr.	Denumirea produsului
1	<p>Serie de articole de mobilier pentru living, oficiu și antreu:</p> <p>Dulap pentru haine, ARG 01,-01,-02,-03,-04</p> <p>Dulap-Cupeu, ARG 02,-01,-02,-03,-04</p> <p>Dulap pentru documente, ARG 03,-01,-02,-03,-04</p> <p>Dulap mixt, ARG 04,-01,-02,-03,-04</p> <p>Secție mixtă, ARG 05,-01,-02,-03,-04</p> <p>Noptieră - Tumba, ARG 06,-01,-02,-03,-04</p> <p>Comod, ARG 07,-01,-02,-03,-04</p> <p>Birou, ARG 08,-01,-02,-03,-04</p> <p>Masă penrtu computer, ARG 09,-01,-02,-03,-04</p> <p>Masă penrtu conducător, ARG 10,-01,-02,-03,-04</p> <p>Masă penrtu ședințe, ARG 11,-01,-02,-03,-04</p> <p>Poliță, ARG 12,-01,-02,-03,-04</p>
Variantele completării - după alegerea consumatorului	

Seria A № 002428

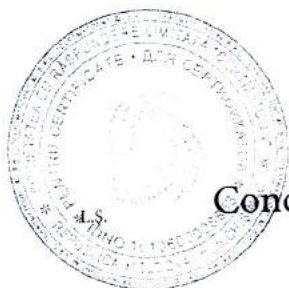

Conducătorul OC



Puha I.



Anexa nu este valabilă în lipsa certificatului de conformitate

S.R.L. "AREALGRUP"

Republica Moldova

MD-2002, mun. Chișinău

Str. Cetatea Albă 176

c/f 1006600025129

TVA 0305697

BC „Energbanc” S.A.

BIC ENEGMD22858

IBAN MD31EN000000222432378858

tel. +373 22-92-35-20; fax. +373 22-52-35-37

mob: 079997515

Contracte mai vechi de 5 ani

- 1) Contractul Nr.01/17, din 17 aprilie 2007 (**S.C. "Flumed-Farm" SRL**), Se anexează copia contractului .
- 2) Contractul Nr.2/20, din 20 martie 2008 (**„Vitamarfarm” SRL**), Se anexează copia contractului .
- 3) Contractul Nr. 1/05 ,din 01 mai 2008, (**S.C. "Flumed-Farm" SRL**) , Se anexează copia contractului .
- 4) Contractul Nr. 52, din 04 iulie 2008 (**Casa Specializata Municipala Pentru Copii**), Se anexează copia contractului .
- 5) Contractul Nr.1/18 , din 18 noiembrie 2015 (**ÎS" MoldData "**), Se anexează copia contractului .

Director : Drăgan Ion



Contract Nr. 01/17 de vânzare-cumpărare

„17 ” aprilie 2007

mun. Chișinău

II „Drăgan Ion”, în persoana Directorului Drăgan Ion, care activează în baza Statutului, numită în continuare **Vânzător**, pe de o parte, și S.C. ”Flumed-Farm” S.R.L., în persoana Directorului Valeriu Dubcenco, care activează în baza Statutului, numit în continuare **Cumpărător**, pe de altă parte, au încheiat prezentul contract, convenind asupra următoarelor:

1. OBIECTUL CONTRACTULUI

1.1. În baza prezentului contract, **Vânzătorul** se obligă să vândă **Cumpărătorului** *Bunurile*, a cărui proprietar este, în conformitate cu *Anexa Nr.1* la prezentul contract., iar **Cumpărătorul** se obligă să primească *Bunurile* și să achite valoarea acestora.

1.2. Anexele acestui contract sunt părți indispensabile a prezentului contract având aceea forță juridică ca și contractul.

2. PREȚUL CONTRACTULUI. MODUL DE EFECTUARE A PLĂȚILOR

2.1. Prețul Contractului este de 49100 lei.

2.2. Achitarea va fi efectuată în următorul fel:

- prima parte – 70 % -avans;
- a doua parte – 30% - la momentul livrării *Bunurilor*.

2.3. Achitarea *Bunurilor* se efectuează prin transfer sau numerar.

3. DREPTURILE ȘI OBLIGAȚIILE PĂRȚILOR

3.1. **Vânzătorul** are dreptul:

3.1.1. să ceară achitarea *Bunurilor* de la **Cumpărător** în corespundere cu prevederile prezentul contract;

3.2. **Cumpărătorul** are dreptul:

3.2.1. să ridice *Bunurile* imediat după 20 zile lucratoare de la semnarea prezentului contract;

3.2.2. să verifice starea *Bunurilor* în momentul transmiterii acestuia;

3.2.3. la transmiterea *bunurilor* către **Cumpărător** de la **Vânzător** a unui asortiment deferit de cel enumerat în *Anexa nr.1* a prezentului contract, **Cumpărătorul** este în drept să se refuze de la primirea acestor *Bunuri* și de la achitarea acestora. Dacă *Bunurile* la acel moment au fost deja achitate, **Cumpărătorul** are dreptul să ceară întoarcerea sumei plătite.

3.2.4. în caz de identificare a unor defecțiuni, ce nu au fost menționate de către părți în prezentul contract, **Cumpărătorul** este în drept să ceară de la vânzător următoarele:

- reducerea proporțională a prețului de cumpărare;
- înlăturarea defectelor într-un timp rezonabil și asumându-și acoperirea cheltuielilor aferente pentru aceasta;
- compensarea cheltuielilor **Cumpărătorului** pentru înlăturarea defecțiunii *Bunurilor*.



6. REZILIEREA CONTRACTULUI.

6.1. Presentul contract poate fi reziliat anticipat la inițiativa ambelor părți

6.2. **Vânzătorul** poate cere rezilierea contractului, dacă **Cumpărătorul** nu achită plățile în modul stabilit de pct. 2.1. – 2.3. ale prezentului contract. Rezilierea contractului are drept consecință revenirea părților la poziția inițială.

6.3. În caz de reziliere a contractului la inițiativa **Cumpărătorului**, acestuia i se vor restitui 30 % din sumele achitate la momentul rezilierii;

7. SOLUȚIONAREA LITIGIILOR

7.1. În cazul apariției litigiilor între părțile contractante, cu privire la interpretarea sau executarea prezentului contract, acestea se vor soluționa pe cale amiabilă;

7.2. În situațiile când părțile nu vor ajunge la compromis, litigiul va fi soluționat în conformitate cu legislația în vigoare a Republicii Moldova;

8. DISPOZIȚII FINALE

8.1. Modificările și completările prezentului contract urmează să fie efectuate în formă scrisă, prin întocmirea unui acord suplimentar, semnat de ambele părți, care va fi parte integră a prezentului contract;

8.2. Presentul contract este semnat în două exemplare, în limba de stat, pentru fiecare parte câte unul, ambele având aceeași putere juridică.

RECHIZITELE PĂRȚILOR:

Vânzătorul

II „Drăgan Ion”

mun. Chișinău, str. Cetatea Albă 97a

c/d 222432378

c/b ENERGMD228581

c/f 1006600025129

BC ENERGBANC” SA

Filiala ”Botanica”

Cumpărătorul

„Flumed-Farm” S.R.L.

mun. Chișinău, str. Cetatea-Albă 176

c/d 225109222

c/b EXMMMMD22420

c/f 1006600035278

BC „Eximbank”SA Gruppo Venrto Banca

Filiala Nr.7

Director



Anexa Nr.1
la Contractul de vânzare-cumpărare nr. 01/17
din „17” aprilie 2007

ACT
de predare-primire

„18” iulie 2007

mun. Chișinău

1. **Vânzătorul** a transmis, iar **Cumpărătorul** a primit:

Denumirea bunului	Cantitate (buc.)	suma (lei)
Set mobilier de birou	1	26300
Set mobilier de laborator	1	22800
Total		49100

2. Prin semnarea prezentului Act de predare-primire, **Cumpărătorul** confirmă că *Bunul* primit este în stare satisfăcătoare, conform cerințelor expuse și pretenții de ordin material, juridic sau de altă natură față de **Vânzător** nu are;
3. Prezentul Act de predare-primire este parte integră a contractului de vânzare – cumpărare Nr01/17 din „17” aprilie 2007;

RECHIZITELE PĂRȚILOR:

Vânzătorul
Vânzătorul
II „Drăgan Ion”
mun. Chișinău, str. Cetatea Alba 97a
c/d 222432378
c/b ENERGMD228581
c/f 1006600025129
BC ENERGBANC” SA
Filiala ”Botanica”

Cumpărătorul
Cumpărătorul
„Flumed-Farm” S.R.L.
mun. Chișinău, str. Cetatea-Albă176
c/d 225109222
c/b EXMMMD22420
c/f 1006600035278
BC ”Eximbanc” SA Gruppo Veneto Banca
Filiala Nr.7

Director



Director



Contract Nr. 2/20 de vânzare-cumpărare

„20 ” martie 2008

mun.Chișinău.

S.C. „Vitamarfarm” SRL, în persoana Directorului Cotoman Vitalii, care activează în baza Statutului, numită în continuare **Vinzător**, pe de o parte, și I.I. „Drăgan Ion” în persoana Directorului Drăgan Ion, care activează în baza Statutului, numit în continuare **Cumpărător**, pe de altă parte, au încheiat prezentul contract, convenind asupra următoarelor:

1. OBIECTUL CONTRACTULUI

1.1. În baza prezentului contract, **Vanzătorul** se obligă să livreze **Cumpărătorului Bunurile**, a cărui proprietar este, în conformitate cu **Anexa Nr.1** la prezentul contract., iar Cumpărătorul se obligă să primească Bunurile și să achite valoarea acestora.

1.2. Anexele acestui contract sunt părți integre a prezentului contract avînd aceea forță juridică ca și contractul.

2. PREȚUL CONTRACTULUI. MODUL DE EFECTUARE A PLĂȚILOR

2.1. Prețul Contractual este de 60000 lei.

2.2 Achitarea bunurilor se efectueaza prin transfer sau numerar.

3. DREPTURILE ȘI OBLIGAȚIILE PĂRȚILOR

3.1. **Vanzătorul** are dreptul:

3.1.1. să ceară achitarea Bunurilor de la **Cumpărător** în corespundere cu prevederile prezentul contract;

3.2. **Cumpărătorul** are dreptul:

3.2.1. să ridice **Bunurile** imediat după zile lucratoare de la semnarea prezentului contract;

3.2.2. să verifice starea **Bunurilor** în momentul transmiterii acestuia;

3.2.3. la transmiterea bunurilor către Cumpărător de la Vanzător a unui asortiment deferit de cel enumerat în Anexa nr.1 a prezentului contract, Cumpărătorul este în drept să se refuze de la primirea acestor Bunuri și de la achitarea acestora. Dacă Bunurile la acel moment au fost deja achitate, Cumpărătorul are dreptul să ceara întoarcerea sumei plătite.

3.2.4. în caz de identificare a unor defecțiuni, ce nu au fost menționate de către părți în prezentul contract, Cumpărătorul este în drept să ceară de la vânzător următoarele:

- reducerea proporțională a prețului de cumpărare;
- înlăturarea defectelor într-un timp rezonabil și asumîndu-și acoperirea cheltuielilor aferente pentru aceasta;
- compensarea cheltuielilor Cumpărătorului pentru înlăturarea defecțiunii Bunurilor.



6. REZILIEREA CONTRACTULUI.

6.1. Presentul contract poate fi reziliat anticipat la inițiativa ambelor părți

6.2. **Vânzătorul** poate cere rezilierea contractului, dacă **Cumpărătorul** nu achită plățile în modul stabilit de pct. 2.1. – 2.3. ale prezentului contract. Rezilierea contractului are drept consecință revenirea părților la poziția inițială.

6.3. În caz de reziliere a contractului la inițiativa **Cumpărătorului**, acestuia i se vor restitui 30 % din sumele achitate la momentul rezilierii;

7. SOLUȚIONAREA LITIGIILOR

7.1. În cazul apariției litigiilor între părțile contractante, cu privire la interpretarea sau executarea prezentului contract, acestea se vor soluționa pe cale amiabilă;

7.2. În situațiile când părțile nu vor ajunge la compromis, litigiul va fi soluționat în conformitate cu legislația în vigoare a Republicii Moldova;

8. DISPOZIȚII FINALE

8.1. Modificările și completările prezentului contract urmează să fie efectuate în formă scrisă, prin întocmirea unui acord suplimentar, semnat de ambele părți, care va fi parte integră a prezentului contract;

8.2. Presentul contract este valabil timp de 12 luni și este semnat în două exemplare, în limba de stat, pentru fiecare parte câte unul, ambele având aceeași putere juridică.

RECHIZITELE PĂRȚILOR:

Vânzătorul

S.C. „Vitamarfarm”

r. Criuleni, s.Cimișeni

C/f 1006600055797 /4800436

BC „Banca de Economii”SA

C/b BECOMD2X609

C/b 22515014983962

Cumpărătorul

I.I. „Drăgan Ion”

mun.Chisinau, str.Cetatea Albă 176.

C/f 1006600025129 / 0305697.

BC”Energbank”SA fil.”Botanica”

C/b ENERGM22858

C/b 222432378.



Director Cotoman Valalii



Director Drăgan Ion

Anexa Nr.2
la Contractul de vânzare-cumpărare Nr.2/20
din „20” martie 2008

ACT
de predare-primire

„ ” _____ 2008

mun. Chișinău

1. **Vânzătorul** a transmis, iar **Cumpărătorul** a primit:

Denumirea bunului	Cantitate set/buc	Suma (lei)
Utilaj pentru incleierea fuliei cant, Model K 30/10.	1	60000.00
Total		60000.00

2. Prin semnarea prezentului Act de predare-primire, **Cumpărătorul** confirmă că *Bunul* primit este în stare satisfăcătoare, conform cerințelor expuse și pretenții de ordin material, juridic sau de altă natură față de **Vânzător** nu are;

3. Prezentul Act de predare-primire este parte integră a contractului de vânzare – cumpărare Nr2/20 din „20 ”martie _____ 2008

RECHIZITELE PĂRȚILOR:

Vânzătorul
S.C. „Vitarfarm”
 r. Criuleni, s.Cimișeni
 C/f 1006600055797 /4800436
 BC „Banca de Economii”SA
 C/b BECOMD2X609
 C/b 22515014983962

Cumpărătorul
I.I. „Drăgan Ion”
 mun.Chisinau, str.Cetatea Albă 176.
 C/f 1006600025129 / 0305697.
 BC”Energbank”SA fil.”Botanica”
 C/b ENERGM22858
 C/b 222432378.



Director Vitalii



Director Drăgan Ion



Contract Nr. 1/05 de vânzare-cumpărare

„01 ” mai 2008

mun. Chișinău.

I.I. "Drăgan Ion", în persoana Directorului Drăgan Ion, care activează în baza Statutului, numită în continuare **Vânzător**, pe de o parte, și SRL "Flumed-Farm" în persoana Directorului Dubenco Valeriu, care activează în baza Statutului, numit în continuare **Cumpărător**, pe de altă parte, au încheiat prezentul contract, convenind asupra următoarelor:

1. OBIECTUL CONTRACTULUI

1.1. În baza prezentului contract, **Vânzătorul** se obligă să livreze **Cumpărătorului Bunurile**, a cărui proprietar este, în conformitate cu *Anexa Nr.1* la prezentul contract, iar **Cumpărătorul** se obligă să primească Bunurile și să achite valoarea acestora.

1.2. Anexele acestui contract sunt părți întregi a prezentului contract având aceeași forță juridică ca și contractul.

2. PREȚUL CONTRACTULUI. MODUL DE EFECTUARE A PLĂȚILOR.

2.1. Prețul Contractual este de 68097 lei.

2.2. Achitarea va fi efectuată în felul următor:

-prima parte-50% în avans.

-a doua parte-50% la momentul livrării Bunurilor.

2.2 Achitarea bunurilor se efectuează prin transfer sau numerar.

3. DREPTURILE ȘI OBLIGAȚIILE PĂRȚILOR

3.1. **Vânzătorul** are dreptul:

3.1.1. să ceară achitarea Bunurilor de la **Cumpărător** în corespundere cu prevederile prezentului contract;

3.2. **Cumpărătorul** are dreptul:

3.2.1. să ridice *Bunurile* imediat după 21 zile lucratoare de la semnarea prezentului contract;

3.2.2. să verifice starea *Bunurilor* în momentul transmiterii acestuia;

3.2.3. la transmiterea bunurilor către Cumpărător de la Vânzător a unui asortiment deferit de cel enumerat în Anexa nr.1 a prezentului contract, Cumpărătorul este în drept să se refuze de la primirea acestor Bunuri și de la achitarea acestora. Dacă Bunurile la acel moment au fost deja achitate, Cumpărătorul are dreptul să ceară întoarcerea sumei plătite.

3.2.4. în caz de identificare a unor defecțiuni, ce nu au fost menționate de către părți în prezentul contract, Cumpărătorul este în drept să ceară de la vânzător următoarele:

- reducerea proporțională a prețului de cumpărare;
- înlăturarea defectelor într-un timp rezonabil și asumându-și acoperirea cheltuielilor aferente pentru aceasta;



6. REZILIEREA CONTRACTULUI.

6.1. Presentul contract poate fi reziliat anticipat la inițiativa ambelor părți

6.2. **Vânzătorul** poate cere rezilierea contractului, dacă **Cumpărătorul** nu achită plățile în modul stabilit de pct. 2.1. – 2.3. ale prezentului contract. Rezilierea contractului are drept consecință revenirea părților la poziția inițială.

6.3. În caz de reziliere a contractului la inițiativa **Cumpărătorului**, acestuia i se vor restitui 30 % din sumele achitate la momentul rezilierii;

7. SOLUȚIONAREA LITIGIILOR

7.1. În cazul apariției litigiilor între părțile contractante, cu privire la interpretarea sau executarea prezentului contract, acestea se vor soluționa pe cale amiabilă;

7.2. În situațiile când părțile nu vor ajunge la compromis, litigiul va fi soluționat în conformitate cu legislația în vigoare a Republicii Moldova;

8. DISPOZIȚII FINALE

8.1. Modificările și completările prezentului contract urmează să fie efectuate în formă scrisă, prin întocmirea unui acord suplimentar, semnat de ambele părți, care va fi parte integră a prezentului contract;

8.2. Presentul contract este valabil timp de 12 luni și este semnat în două exemplare, în limba de stat, pentru fiecare parte câte unul, ambele având aceeași putere juridică.

RECHIZITELE PĂRȚILOR:

Vânzătorul

I.I. „Drăgan Ion”

mun.Chisinau, str.Cetatea Albă 176.

C/f 1006600025129 / 0305697.

BC”Energbank”SA fil.”Botanica”

C/b ENERGM22858

C/d 222432378.

Cumpărătorul

SRL”Flumed-Farm”

mun.Chisinau, str.Cetatea Alba 176

C/f 1006600035278

BC”Moldindconbank”SA fil.”Invest”

C/b MOLDMD2X329

C/d 2224429250

Director



Director Dubcenco Valeriu



CONTRACT Nr. 52

de achiziționare a mărfurilor (serviciilor)

" 04 " Iulie 2008

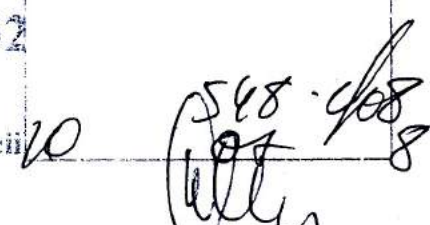
municipiu Chisinau
(municipiu, oraș, județ)

Intreprinderea Individuala „DRAGAN Ion

(denumirea completă a întreprinderii, asociației, firmei, organizației)

reprezentată prin Dragan Ion IDNP 0981607247846, care acționează în baza statutului

(funcția, numele, prenumele)

(regulamentului) și denumită în continuare "Vinzător", 1006600023129 din 30.05.2006

(se indică numărul și data de înregistrare în

san persoana fizică

Registrul comercial al Republicii Moldova)

(numărul pașaportului, domiciliul, codul fiscal)

pe de o parte, și Casa Specializata Municipala Pentru Copii

(denumirea completă a executorului de buget)

reprezentată prin director/medic-sef Maria Iechiu, care acționează în baza

(funcția, numele, prenumele)

statutului, denumită în continuare "Cumpărător", pe de altă parte, (ambii

(statut, regulament, hotărâre etc.)

denumiți în continuare "Părți") au încheiat prezentul Contract.

1. Obiectul contractului.

1.1. Vinzătorul își asumă obligația de a vinde și livra (presta), iar Cumpărătorul de a recepționa și achita marfa (serviciul) prevăzută în specificația din anexa nr.1, care este parte integrantă a prezentului Contract.

1.2. Cantitatea mărfii (Volumul serviciilor), sortimentul sunt indicate în specificația din anexa nr.1, care este parte integrantă a prezentului Contract.

1.3. 1.3. Calitatea mărfii este precizată în specificația din anexa nr.1 și trebuie să corespundă standardelor, condițiilor tehnice aprobate de

denumirea organismului care a aprobat STAS

și certificatului de calitate eliberat de producător.

condițiile tehnice, data aprobării

1.4. Termenele de garanție a calității mărfii constituie:

2. Termenele și condițiile de livrare a mărfii

2.1. Livrarea mărfii (prestarea serviciilor) se efectuează cu transportul vinzătorului.

(condiția de livrare (prestare), tipul de transport)

2.2. Documentația tehnică și cea de însoțire a mărfii care include:

1) factura fiscală..... 2 ex

2) certificatul de calitate..... 2 ex

3) certificatul de origine a mărfii.....

trebuie să fie perfectată și expediată

(se indică modul de transport și de expediere a doc-ilor)

2.3. Livrarea (prestarea) se efectuează o dată grațiosă de livrare (prestare) a mărfii (serviciului) (trimestrial, lunar, în tranșe egale, pe decade, zilnic, conform unor prevederi speciale etc.), și anume: in cursul perioadei de 30 zile.

2.4. Data livrării mărfii se consideră data indicată sub ștampila bonului de trăsătură a stației de destinație stabilite.

3. Prețul și costul total al Contractului și condițiile de plată



3.1. Prețul mărfii livrate (serviciului prestat) conform prezentului Contract este stabilit în lei moldovenești, fiind indicat în specificația din anexa nr.1 a prezentului contract.

3.2. Suma totală a prezentului Contract se stabilește în lei moldovenești, și constituie

37140 Lei (treizeci și șapte mii lei patru sute patruzeci lei 00 bani
(suma în cifre și litere)

lei MD.

3.3. Achitarea mărfii livrate (serviciului prestat) se va efectua în lei moldovenești.

3.4. Achitarea pentru marfa (serviciul) livrată (prestat) de "Vinzător" se efectuează în avans de 30% și după livrare (prestare)- 50%

4. Condițiile de predare-primire a mărfii.

4.1. Marfa se consideră predată de către Vinzător și recepționată de către Cumpărător, dacă:

- calitatea ei corespunde caracteristicilor, indicate în certificatul de calitate, eliberat de la producător și indicațiilor anexei nr.1 al prezentului Contract.
- cantitatea corespunde prevederilor în anexa nr.1 al prezentului Contract și documentelor de însoțire a mărfii.

5. Obligațiile părților.

5.1. Angajamentele Cumpărătorului:

- a) să întreprindă toate măsurile necesare pentru asigurarea recepționării în termenul stabilit a mărfii livrate în corespundere cu cerințele prezentului Contract;
- b) să asigure pista mărfii livrate, respectând modalitățile și termenele indicate în prezentul Contract.

5.2. Angajamentele Vinzătorului:

- a) să livreze marfa în condițiile prevăzute de prezentul contract;
- b) după semnarea prezentului Contract, Vinzătorul este obligat să anunțe, în decurs de 2 zile calendaristice, Cumpărătorul prin telex sau telegramă autorizată despre disponibilitatea livrării mărfii;
- c) după descărcarea mărfii să prezinte Cumpărătorului următoarele documente:
 - 1) factura fiscală 2 ex.
 - 2) certificatul de calitate 2 ex.
 - 3) certificatul de origine a mărfii

6. Forță majoră.

6.1. Părțile sunt exonerate de răspundere pentru neîndeplinirea parțială sau integrală a angajamentelor conform prezentului Contract, dacă aceasta este cauzată de producerea unor cazuri de forță majoră.

7. Rezilierea contractului.

7.1. Rezilierea contractului poate avea loc cu acordul comun al ambelor părți sau în mod unilateral în caz de:

1. Refuzul Vinzătorului de a livra marfa prevăzută în prezentul contract;
2. Nerespectarea de către Vinzător a termenelor de livrare stabilite;
3. Nerespectarea de către Cumpărător a termenelor de plată a mărfii;
4. Nesatisfacerea de către una din părți a pretențiilor înaintate conform prezentului contract.

7.2. Partea inițiativă a rezilierii contractului este obligată să comunice în timp de 10 zile celeilalte părți despre intențiile ei, cu expunerea cauzelor.

7.3. Partea învințită este obligată să răspundă în decurs de 10 zile în caz că chestiunea nu va fi coordonată în termenele stabilite, partea inițiativă are dreptul să anuleze Contractul roziliat conform situației la data indicată în anunț.

7.4. Obligațiile contractuale existente la momentul rezilierii contractului trebuie să fie satisfăcute necondiționat.



8. Mecanismul și termenii

- 8.1. Dacă se constată lipsă în cantitatea de încărcătură, Cumpărătorul va înștiința imediat Vânzătorul despre acest fapt.
- 8.2. Recuperarea încărcăturii lipsă se face de către Vânzător în decurs de 5 zile de la data primirii și recunoașterii pretențiilor, prin livrarea suplimentară a mărfii lipsă.
- 8.3. Pretențiile referitoare la calitate trebuie să fie confirmate printr-un certificat autorizat de o organizație neutră, independentă sau autorizată în acest sens, și se înaintează nemijlocit Vânzătorului.
- 8.4. Pretențiile referitoare la calitate se lichidează prin substituirea necondiționată a mărfii, în decurs de 5 zile de la data recunoașterii pretențiilor
- 8.5. Vânzătorul poartă răspundere pentru calitatea mărfii în limitele stabilite, inclusiv de viciile ascunse.
- 8.6. În cazul devierii de la calitatea confirmată prin certificatele de calitate întocmit de organizația independentă neutră sau autorizată în acest sens, cheltuielile pentru staționare le suportă partea vinovată.

9. Dispoziții finale

- 9.1. Litigiile ce vor rezulta din prezentul contract vor fi soluționate de către părți pe cale amiabilă. În caz de neînțelegeri vor fi examinate în ordinea stabilită de legislația în vigoare a Republicii Moldova.
- 9.2. Din data semnării prezentului contract toate negocierile și corespondența referitoare la acesta, își pierd puterea juridică.
- 9.3. Orice modificări și completări la prezentul contract sunt valabile numai în cazul când acestea au fost făcute în scris și semnate de către reprezentanții împuterniciți pentru aceasta ai ambelor părți.
- 9.4. Prezentul contract este întocmit în două exemplare care se returnează câte un exemplar: 1. Vânzătorului
2. Cumpărătorului

9.5. Prezentul Contract se consideră încheiat la data semnării și valabil până la 31.12.2008 (se indică data)

9.6. Întru mărturisirea celor expuse mai sus, Părțile au semnat acest Contract la "01" 07 2008

10. Reșchizitele juridice, postale și de plăși ale părților

"Vânzătorul":
 adresă postală
"D. Dragan Ion"
 str. Ceratca Albă 176
 telefon 92-35-20 079593152 *vidalio*
 cont de decontare 523537
 Nr. 22202218 *019527034 Ion*
 bancă
BC Energbank SA
 denumire
 Nr. ENBCEMD12858

"Cumpărătorul":
 adresă postală
Casa Specializata Municipala Pentru Copii
 str. Caza Voda 29/4
 telefon 77-7-11, 76-66-88
 cont de decontare
 Nr. 22202218
 bancă
Ministerul Finantelor-Trezoreria Centrala
 denumire
 Nr. TREZMD2X

cod fiscal 13 660023128

cod fiscal 01011353



SPECIFICATIJA
mărilor

Nr	Descrierea Mărie (Serviciul)	Cantitate (uniti de măsură)	Prețul	Suma totală (lei)	Caracteristicile			STAS (COC T)
					7	8	9	
1	2	3	5	4	7	8	9	10
1.	Masa scara (1.5*0.75*0.75)	5	2290.00	11450.00				
2.	Durap haine cupe (1.2*0.5*2.2)	1	7200.00	7200.00				
3.	Durap mape (0.7*0.4*2.2)	2	2625.00	5250.00				
4.	Scaunele bucatarie (0.4*0.4*0.4)	6	80.00	480.00				
5.	Durap usca (1.2*0.38*2.1)	1	2500.00	2500.00				
6.	Bucatarie (2.1*1.4*0.9)	1	7300.00	7300.00				
7.	Urgina avale (2.1*1.4*0.9)	1	2260.00	2260.00				
8.	Masa bucatarie (1.2*0.75*0.75)	1	1600.00	1600.00				
Total					37440.00			



Contract Nr. 11/8 de vânzare-cumpărare

2015

mun. Chișinău.

S.R.L. "AREAL GRUP", în persoana directorului Drăgan Ion, care activează în baza Statutului, numită în continuare **Vânzător**, pe de o parte, și IS „MoldData”, în persoana administratorului, Dorian BODIU, care activează în baza Statutului, numit în continuare **Cumpărător**, pe de altă parte, au încheiat prezentul contract, convenind asupra următoarelor:

1. OBIECTUL CONTRACTULUI

1.1. În baza prezentului contract, **Vânzătorul** se obligă să livreze **Cumpărătorului**, bunurile a cărui proprietar este, în conformitate cu **Anexa Nr.1** la prezentul contract, iar **Cumpărătorul** se obligă să primească Bunurile și să achite valoarea acestora.

1.2. Anexele acestui contract sunt părți integrale a prezentului contract având aceeași forță juridică ca și contractul.

2. PREȚUL CONTRACTULUI. MODUL DE EFECTUARE A PLĂȚILOR.

2.1. Prețul Contractual este de **47550 (patruzeci și șapte mii cinci sute cinzeci lei)**, inclusiv TVA.

2.2. Achitarea va fi efectuată în felul următor:

2.3 Achitarea bunurilor se efectuează prin transfer sau numerar în avans.

3. DREPTURILE ȘI OBLIGAȚIILE PĂRȚILOR

3.1. **Vânzătorul** are dreptul:

3.1.1. să ceară achitarea Bunurilor de la **Cumpărător** în corespundere cu prevederile prezentului contract;

3.2. **Cumpărătorul** are dreptul:

3.2.1. să ridice **Bunurile** imediat după 30 zile lucrătoare de la semnarea prezentului contract;

3.2.2. să verifice starea **Bunurilor** în momentul transmiterii acestuia;

3.2.3. la transmiterea bunurilor către **Cumpărător** de la **Vânzător** a unui asortiment deferit de cel enumerat în Anexa nr.1 a prezentului contract, **Cumpărătorul** este în drept să se refuze de la primirea acestor Bunuri și de la achitarea acestora. Dacă Bunurile la acel moment au fost deja achitate, **Cumpărătorul** are dreptul să ceară întoarcerea sumei plătite.

3.2.4. în caz de identificare a unor defecțiuni, ce nu au fost menționate de către părți în prezentul contract, **Cumpărătorul** este în drept să ceară de la vânzător următoarele:

- reducerea proporțională a prețului de cumpărare;
- înlăturarea defectelor într-un timp rezonabil și asumându-și acoperirea cheltuielilor aferente pentru aceasta;
- compensarea cheltuielilor **Cumpărătorului** pentru înlăturarea defecțiunii **Bunurilor**.

3.3. **Vânzătorul** este obligat:

3.3.1. să livreze **Cumpărătorului** **Bunurile** în termen de 30 zile lucrătoare din ziua semnării prezentului contract;

3.3.2. să transmită **Cumpărătorului** **Bunurile** în asortimentul și calitatea prevăzută în **Anexa Nr.1**.

3.3.3. să ofere toate documentele necesare (actele însoțitoare și confirmatoare a originii **Bunurilor**):

3.3.4. să ia toate măsurile necesare pentru transportarea **Bunurilor**;



8.1. Modificările și completările prezentului contract urmează să fie efectuate în formă scrisă, prin întocmirea unui acord suplimentar, semnat de ambele părți, care va fi parte integră a prezentului contract;

8.2. Prezentul contract este valabil timp de 12 luni și este semnat în două exemplare, în limba de stat, pentru fiecare parte câte unul, ambele având aceeași putere juridică.

RECHIZITELE PĂRȚILOR:

VÎNZĂTOR	CUMPĂRĂTOR
<p>SC „AREALGRUP” SRL IDNO/Cod Fiscal: 1006600025129 TVA: 0305697 Sediul social: mun.Chișinău, str. Cetatea Albă 176</p> <p>BC „Energbank” SA fil. „Botanica” Chișinău C/B: ENERGM22858 C/d: 222432378 Tel: (+373) 22-92-35-20, Fax: (+373) 22-52-35-37</p> <p>Director _____/ Drăgan Ion /</p> <p>L.Ș.</p>	<p>Î.S. „MOLDDATA” IDNO/Cod Fiscal: 1003600124700 TVA: 0201119 Sediul social: MD-2012, mun. Chișinău, str. Armenească 37/1</p> <p>BC „Moldindconbank” SA, filiala Centru Chișinău C/B: MOLDM2X309 C/d: 2224009766 Tel: (+373) 22-545-263</p> <p>Administrator _____/Dorian Bodiu/</p> <p>L.Ș.</p>

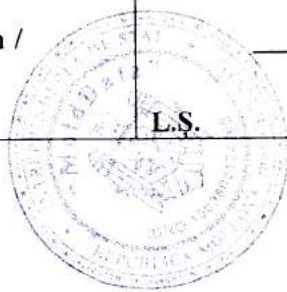
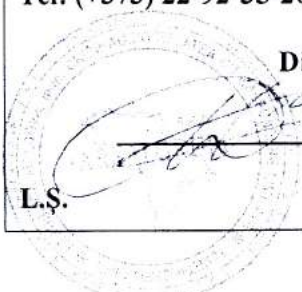



ANEXA Nr.1
la contractul nr. 118
din 18.11.2015

SPECIFICAȚIA MĂRFII

Nr.	DENUMIRE	Unitatea de măsură	Cantitatea	Valoarea unui art.	Suma MDL (inclusiv TVA)
1	Masa de fourset din Pal melaminat 18 mm si 36 mm. Folie cant ABS	buc	1	10904.166	13085.00
2	Dulap pentru bucatarie din Pal melaminat 18 mm si blat de 36mm	set	1	11737.5	14085.00
3	Masa bar din pal melaminat 18mm si 36 mm. Folie cant ABS	buc	1	15083.33	18100.00
4.	Dulap pentru stingator	buc	1	1900.00	2280.00
5.	TOTAL				47550.00

RECHIZITELE PĂRȚILOR:

VÎNZĂTOR	CUMPĂRĂTOR
<p>SC „AREALGRUP” SRL IDNO/Cod Fiscal: 1006600025129 TVA: 0305697 Sediul social: mun.Chișinău, str.Cetatea Albă 176</p> <p>BC”Energbank” SA fil.”Botanica” Chișinău C/B: ENERGM22858 C/d: 222432378</p> <p align="right">Director  / Drăgan Ion /</p> <p>L.Ș.</p>	<p>Î.S. „MOLDDATA” IDNO/Cod Fiscal: 1003600124700 TVA: 0201119 Sediul social: MD-2012, mun. Chișinău, str. Armenească 37/1</p> <p>BC „Moldindconbank” SA, filiala Centru Chișinău C/B: MOLDDMD2X309 C/d: 2224009766</p> <p align="right">Administrator  /Dorian Bodiu/</p> <p>L.Ș.</p>



DECLARAȚIE privind situația personală a operatorului economic (F3.5)

Operator economic

„AREALGRUP” SRL

(denumirea/numele)

Subsemnatul, Ion Drăgan reprezentant împuternicit al „AREALGRUP” SRL în calitate de ofertant declar pe propria răspundere, sub sancțiunea excluderii din procedura de achiziție publică și sub sancțiunile aplicabile faptei de fals în acte publice, că nu mă aflu în situația prevăzută la art. 18 din Legea privind achizițiile publice nr. 131 din 03.07.2015, respectiv în ultimii 5 ani nu am fost condamnat prin hotărâre definitivă a unei instanțe judecătorești pentru participarea la activități ale unei organizații criminale, pentru corupție, fraudă și/sau spălare de bani.

Subsemnatul declar că informațiile furnizate sunt complete și corecte în fiecare detaliu și înțeleg că autoritatea contractantă are dreptul de a solicita, în scopul verificării și confirmării declarațiilor, orice documente doveditoare de care dispun.

Subsemnatul, Ion Drăgan reprezentant împuternicit al „AREALGRUP” SRL, în calitate de ofertant, la procedura de Licitatie Publica pentru atribuirea contractului de achiziție publică având ca obiect **MOBILIER**, codul CPV 39100000-3, la data de 08 noiembrie 2018 (zi/luna/an), organizată de Pensiunea din Holercani, declar pe propria răspundere că:

- a) nu am intrat în faliment ca urmare a hotărârii judecătorești;
- b) mi-am îndeplinit obligațiile de plată a impozitelor, taxelor și contribuțiilor de asigurări sociale;
- c) nu am fost condamnat, în ultimii 3 ani, prin hotărârea definitivă a unei instanțe judecătorești, pentru o faptă care a adus atingere eticii profesionale sau pentru comiterea unei greșeli în materie profesională;
- d) toate informațiile și documentele prezentate pentru procedura de achiziție menționată mai sus sunt veridice și autentice;
- e) nu suntem incluși în Lista de interdicție a operatorilor economici.

Subsemnatul declar că informațiile furnizate în scopul demonstrării îndeplinirii criteriilor de calificare și selecție sunt complete și corecte în fiecare detaliu și înțeleg ca autoritatea contractantă are dreptul de a solicita, în scopul verificării și confirmării declarațiilor, orice documente doveditoare de care dispun.

Înțeleg ca în cazul în care această declarație nu este conformă cu realitatea sunt pasibil de încălcarea prevederilor legislației penale privind falsul în declarații.

Data completării: 08 noiembrie 2018

Operator economic,

„AREALGRUP” SRL



Formularul ofertei (F3.1)

Data depunerii ofertei: "08" noiembrie 2018

Licitația Nr.ocds-b3wdp1-MD-1540533955200

Invitație la licitația Nr.:

Alternativa Nr.: *NU ESTE*

Către: Pensiunea din Holercani

[numele deplin al autorității contractante]

„AREALGRUP” SRL declară că:

[denumirea ofertantului]

- a) Au fost examinate și nu există rezervări față de documentele de atribuire, inclusiv modificările nr. **NU SUNT**

[introduceți numărul și data fiecărei modificări, dacă au avut loc]

- b) „AREALGRUP” SRL se angajează să

[denumirea ofertantului]

furnizeze/presteze, în conformitate cu documentele de atribuire și condițiile stipulate în specificațiile tehnice și pret, următoarele bunuri și/sau servicii **Mobilier**

[introduceți o descriere succintă a bunurilor și/sau a serviciilor]

- c) Suma totală a ofertei fără TVA constituie:

740872.50 (șapte sute patruzeci mii opt sute șaptezeci și doi lei 50 bani)

- d) Suma totală a ofertei cu TVA constituie:

889047.00 (opt sute optzeci și nouă mii patruzeci și șapte lei 00 bani)

- e) Prezenta ofertă va rămâne valabilă pentru perioada de timp specificată în **FDA4.8.**, începând cu data-limită pentru depunerea ofertei, în conformitate cu **FDA5.2.**, va rămâne obligatorie și va putea fi acceptată în orice moment pînă la expirarea acestei perioade;

- f) În cazul acceptării prezentei oferte, „AREALGRUP” SRL

[denumirea ofertantului]

se angajează să obțină o Garanție de bună execuție în conformitate cu **FDA7**, pentru executarea corespunzătoare a contractului de achiziție publică.

- g) Nu sîntem în nici un conflict de interese, în conformitate cu punctul **IPO5.4**.

- h) Compania semnatară, afiliații sau sucursalele sale, inclusiv fiecare partener sau subcontractor ce fac parte din contract, nu au fost declarate neeligibile în baza prevederilor legislației în vigoare sau a regulamentelor cu incidență în domeniul achizițiilor publice, în conformitate cu punctul **IPO5.5**.

- i) **Termen de garanție oferit pentru următoarele bunuri si/sau servicii este de: 10 ani (zece ani)**

Semnat:



[semnătura persoanei autorizate pentru semnarea ofertei]



Nume: Ion Drăgan

În calitate de: Director

[funcția oficială a persoanei ce semnează formularul ofertei]

Ofertantul: „AREALGRUP” SRL

Adresa: Cetatea Alba 176, mun.Chisinau

Data: "08" noiembrie 2018



Banca Comercială „ENERGBANK” Societate pe Acțiuni
Republica Moldova, MD-2001, mun. Chișinău, str. Tighina 23/3
tel.: +(373 22) 544-377, 858-000; fax: +(373 22) 858-080
www.energbank.com; e-mail: office@energbank.com
IDNO 1003600008150, cod TVA 0202040
codul băncii: ENEGMD22
cod IBAN: MD10NB000000000035215845 la CD BNM
Capital social - 100 000 000 lei MD

Nr. 858/240
din «06 noiembrie» 2018

Beneficiar: Pensiunea din Holercani
Data: 06 noiembrie 2018

GARANȚIE DE OFERTĂ Nr. 676

BC „ENERGBANK” SA sucursala „Botanica” cu adresa juridică 2038 MD, mun. Chișinău, bul. Decebal, 76, c/f 1003600008150 a fost informată că SRL „Arealgrup” (numit în continuare „Ofertant”) urmează să înainteze oferta către Dvs. la data de 08 noiembrie 2018 (numită în continuare „ofertă”) pentru achiziționarea mobilierului, CPV-39100000-3, conform invitației la licitația publică nr. ocds-b3wdp1-MD-1540533955200 din 08 noiembrie 2018.

La cererea Ofertantului, noi, BC „ENERGBANK” SA sucursala „Botanica”, prin prezenta, ne angajăm în mod irevocabil să vă plătim orice sumă sau sume ce nu depășesc în total suma de **15 000,00 (cincisprezece mii, 00) lei** la primirea de către noi a primei solicitări din partea Dvs. în scris, însoțite de o declarație în care se specifică faptul că Ofertantul încalcă una sau mai multe dintre obligațiile sale referitor la condițiile ofertei, și anume:

a) și-a retras oferta în timpul perioadei valabilității ofertei sau a modificat oferta după expirarea termenului-limită de depunere a ofertelor; sau

b) fiind anunțat de către autoritatea contractantă, în perioada de valabilitate a ofertei, despre adjudecarea contractului: (i) eșuează sau refuză să semneze formularul contractului; (ii) nu acceptă rectificarea erorilor aritmetice, efectuată de către grupul de lucru, erori depistate în ofertă în timpul examinării ei; sau (iii) eșuează sau refuză să prezinte garanția de bună execuție, dacă se cere conform condițiilor licitației, ori nu a executat vreo condiție specificată în documentele de licitație, înainte de semnarea contractului de achiziție.

Această garanție va expira în cazul apariției uneia dintre următoarele situații:

a) Ofertantul devine ofertant câștigător, la primirea de către noi a copiei înștiințării privind adjudecarea contractului și în urma emiterii Garanției de bună execuție eliberată către Dvs. la solicitarea Ofertantului, sau

b) Ofertantul nu devine ofertant câștigător, fie în urma primirii de către noi a copiei înștiințării Dvs. despre numele altui ofertant câștigător; fie la terminarea perioadei de treizeci de zile după expirarea valabilității ofertei depuse de către Ofertant în cadrul licitației.

Prin urmare, orice cerere sau plată în conformitate cu această garanție trebuie recepționată de către noi la oficiu pînă la data respectivă inclusiv.

Prezenta garanție este valabilă pînă la data de **08 decembrie 2018** și expiră în mod automat, dacă cererea scrisă de plată și confirmarea Dumneavoastră nu ne parvin pînă la această dată inclusiv.

Cu respect,
Directorul sucursalei „Botanica”
BC „ENERGBANK” SA



Contabil-șef



Anatoli Abramihin

Irina Dubolari

Numărul licitației:	ocds-b3wdp1-MD-1540533955200	Data: „26” octombrie 2018	Alternativa nr.:
Denumirea licitației:	Mobilier	Lot: 1	Pagina: <u>1</u> din <u>4</u>

Specificații tehnice

Cod CPV	Denumirea bunurilor și/sau a serviciilor	Modelul articolului	Tara de origine	Produ-cătorul	Specificarea tehnică deplină solicitată de către autoritatea contractantă	Specificarea tehnică deplină propusă de către ofertant	Standarde de referință
1	2	3	4	5	6	7	8
	Bunuri- Mobilier						
		Dimensiuni (1200x450x2100) mm ,Material: PAL melaminat Egger H1145 ST9 18 mm.La spate PFL melaminat 3 mm, marginea este cântuită cu ABS 23/2 mm. Divizat în 3 secții: 1 secție – cu 5 polițe fixe ,greutatea suportată de fiecare este de 40 kg; 2 secție – cu 2 polițe fixe pe interior,greutatea suportată de fiecare este de 60 kg ,bara culisantă și 2 cuiere. Fiecare ușă este agățata prin 5 balamale de tip clip, complet metalică, nichelată, cu Blumotion integrat, diametrul frezare oală 35 mm. Mânere de deschidere din metal (224mm), culoare inox.Dulapul este amplasat pe 6 picioare de inox cu h 100 mm, prevăzute cu suport antiderapant pentru	MOLDOVA	„AREALGRUP” SRL			
	1. Dulap pentru haine				Conform caietului de sarcini	Conform caietului de sarcini	GOST 16371-93
	39100000-3						



	<p>suprafata zincată. La fiecare sertar miner de deschidere din metal (160 mm), culoarea inox. Nopiera este amplasat pe 4 picioare de inox cu h 100 mm, prevăzute cu suport antiderapant pentru pardoseli</p>	MOLDOVA	„AREALGRUP” SRL		Conform caietului de sarcini	GOST 16371-93
<p>5. Masă de bucătărie</p>	<p>Dimensiuni (800x800x760) mm, carcasa integră din fier forjat cu profil rectangular 30x30 mm cu grosime 2 mm acoperit cu vopsea polimerică,picioarele prevazute cu suport antiderapant. Blatul din Pal melaminat cu grosimea de 36 mm, cântuit cu ABS 42/2 mm.</p>	MOLDOVA	„AREALGRUP” SRL		Conform caietului de sarcini	GOST 16371-93
<p>6. Antreu</p>	<p>Dimensiuni (800x320x2100) mm ,Material: PAL melaminat Egger H1145 ST9 18 mm.La spate Pal melaminat 18 mm, marginea este cântuită cu ABS 23/2 mm. Divizat în 2 uși, fiecare ușă este agățata prin 5 balamale de tip clip, complet metalică, nichelată, cu Blumnojon integrat, diametrul frezare oală 35 mm. Miner de deschidere din metal (224mm), culoare inox. Pe interior avem 3 polite fixe , greutatea suportată de fiecare este de 30 kg. Sunt prevăzute 5 cuiere pe interior , pentru agățarea hainelor. Este amplasat pe 6 picioare de inox cu h 100 mm, prevăzute cu suport antiderapant pentru pardoseli.</p>	MOLDOVA	„AREALGRUP” SRL		Conform caietului de sarcini	GOST 16371-93
<p>7. Dulap pentru bucătărie</p>	<p>Dimensiuni (800x600x855) mm ,Material: PAL melaminat</p>	MOLDOVA	„AREALGRUP” SRL		Conform caietului de	GOST 16371-93



	<p>Egger H1145 ST9 18 mm.La spate PFL melaminat 3 mm, marginea este cântuită cu ABS 23/2 mm. Divizat în 2 uși, fiecare ușă este agățată prin 2 balamale de tip clip, complet metalică, nichelată, cu Blumofion integrat, diametrul frezare oală 35 mm. Mîner de deschidere din metal (224mm), culoare inox. Pe interior avem 1 poliță fixă, greutatea suportată de 40 kg. Două sertare cu capacitatea de 15 kg, glisiere cu amortizator, dimensiunea șinei (45x550)mm, mîner de deschidere din metal (224mm), culoare inox .Dulapul este amplasat pe 4 picioare cu h 100 mm, prevăzute cu suport antiderapant pentru pardoseli.</p>				<p>sarcini</p>	
<p>8. Scaun ISO</p>	<p>Scaun tapitat, spate și taburet moale, carcasa metalica durabila. Carcas sudat din tuburi plat-ovale din otel, vopsit cu acoperire polimerica. Partea posterioară a spatelui și partea de jos a scaunului acoperite cu material plastic.</p>	<p>MOLDOVA</p>	<p>„AREALGRUP” SRL</p>		<p>Conform caietului de sarcini</p>	<p>GOST 16371-93</p>

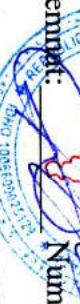

Semnat: _____ Numele, Prenumele: Ion Drăgan În calitate de: Director
Ofertantul: **„AREALGRUP” SRL**
Adresa: str.Cetatea Alba 176, or.Chisinau
Tel:079997515

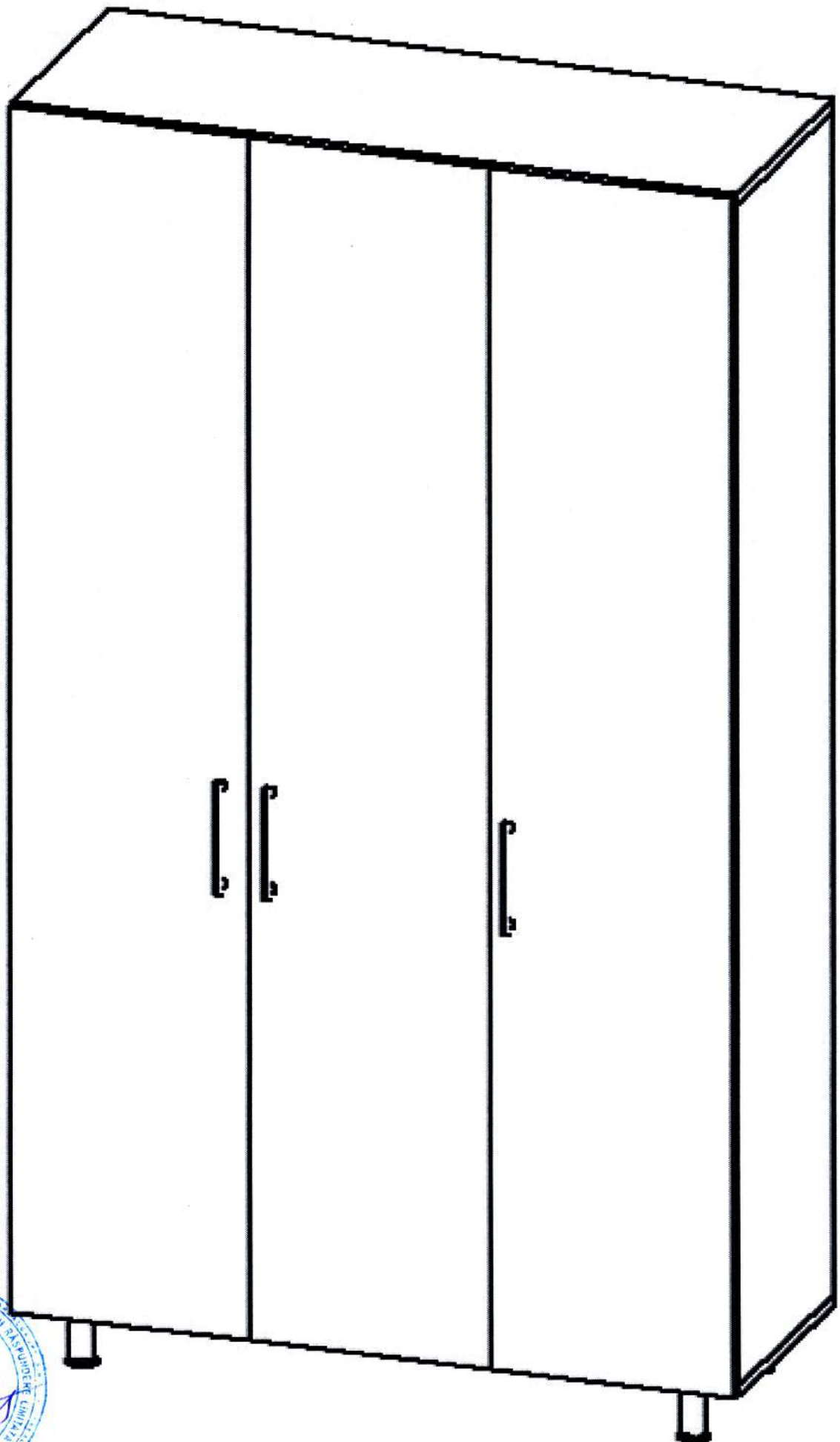

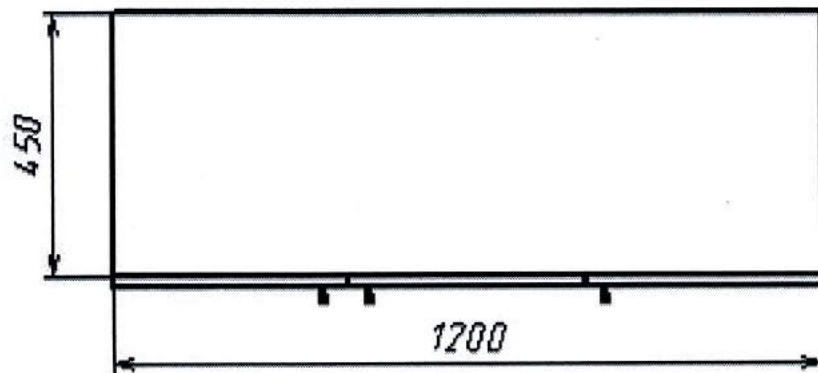
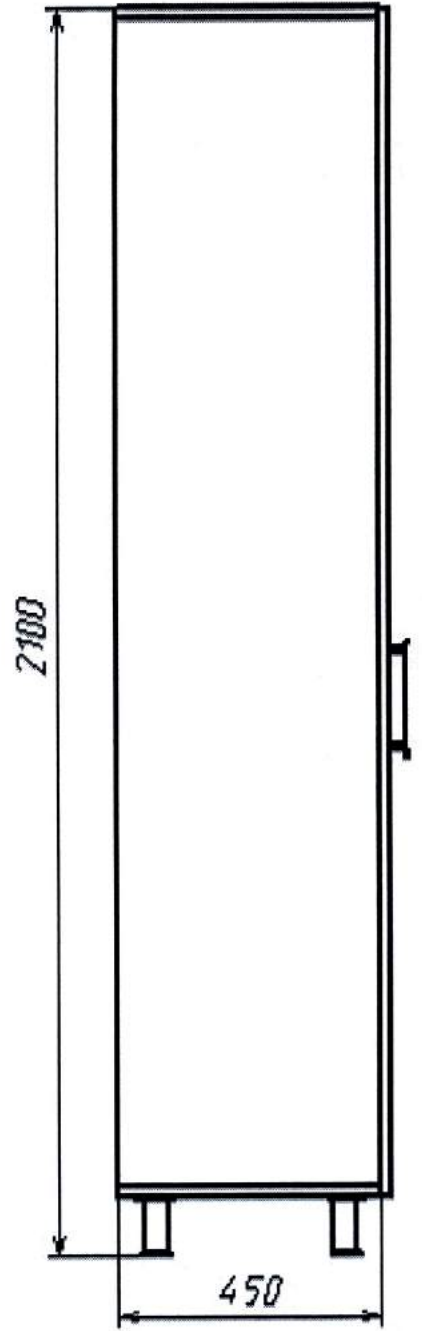
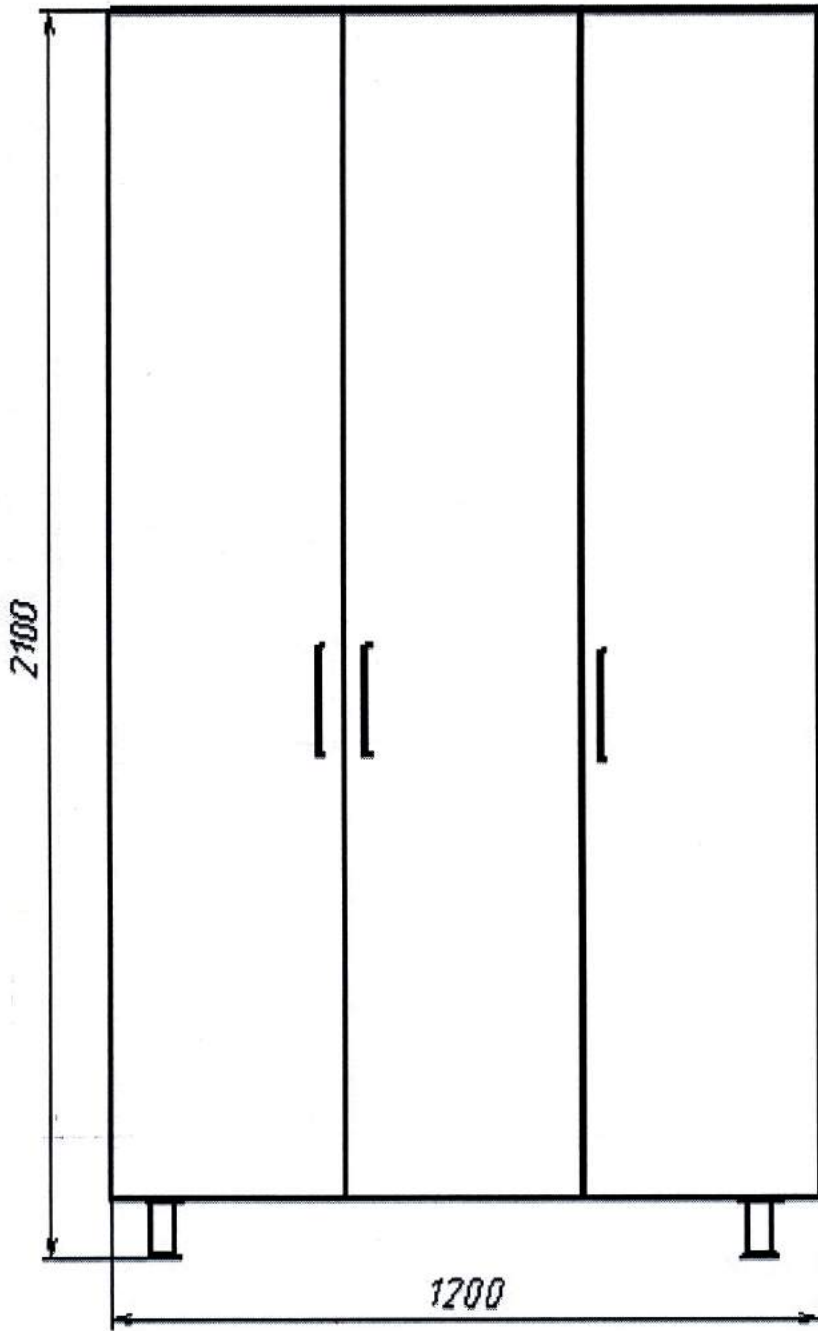

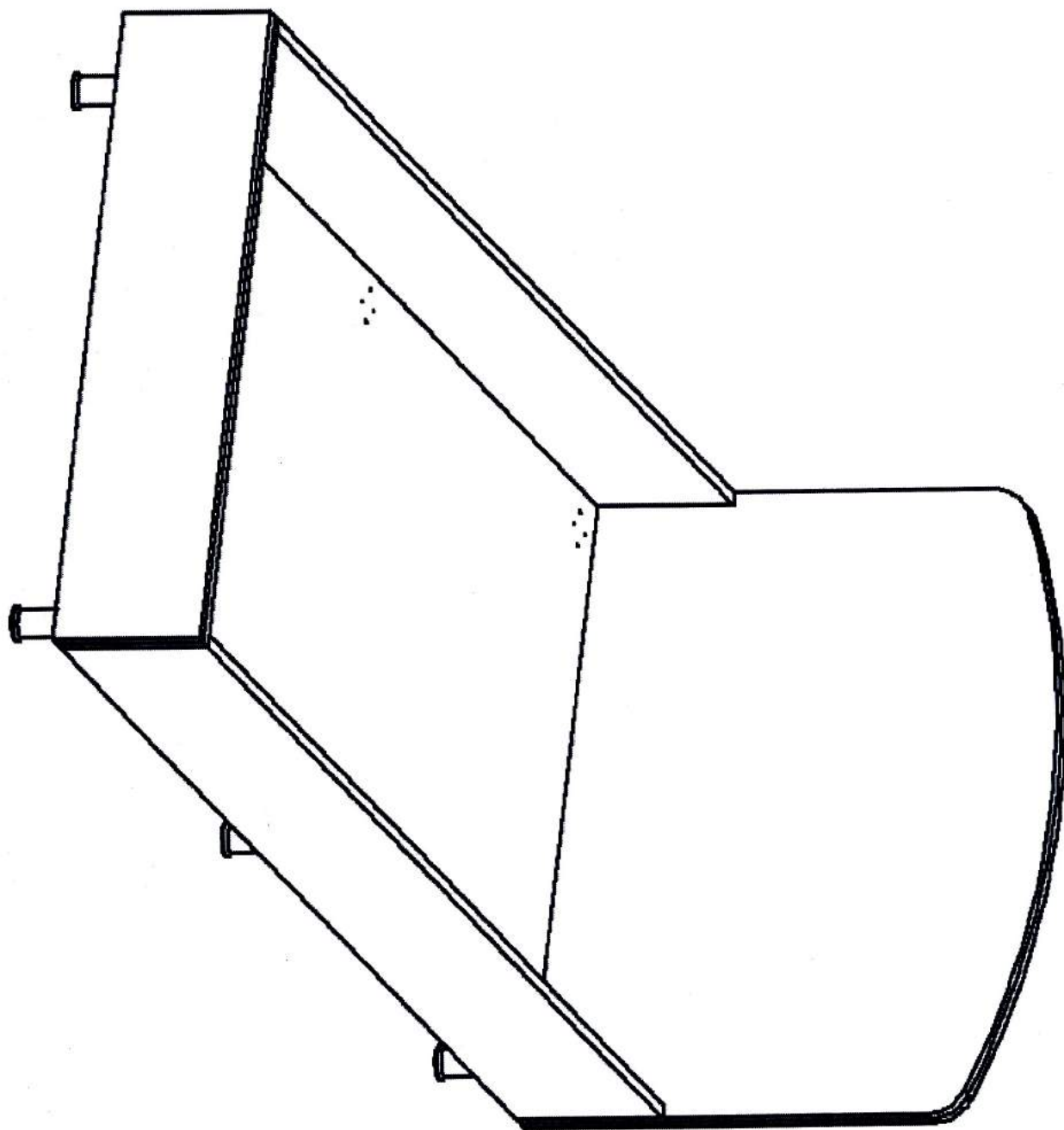

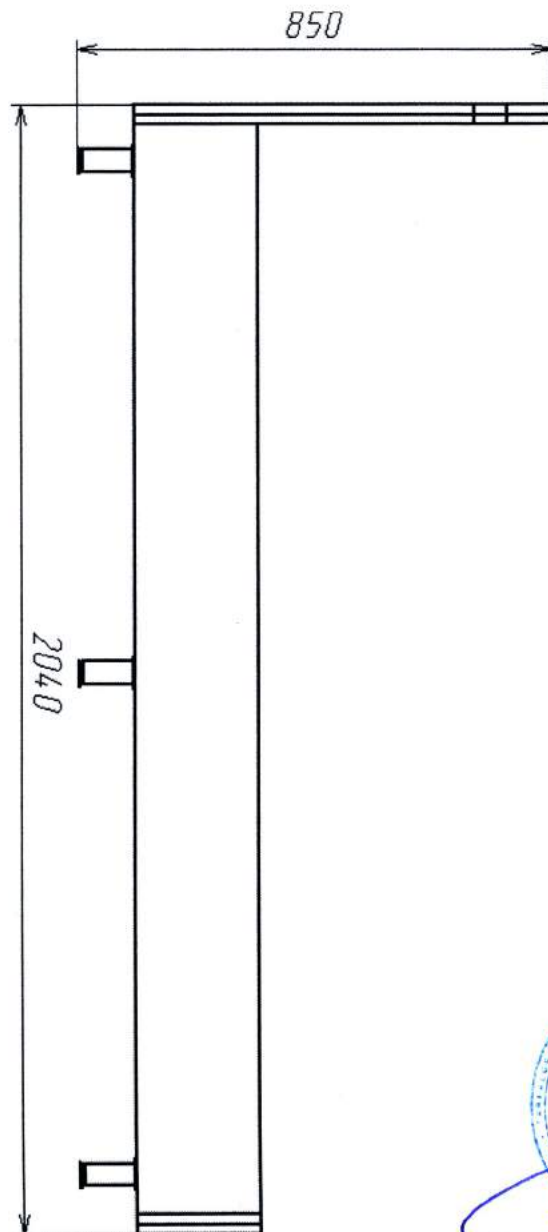
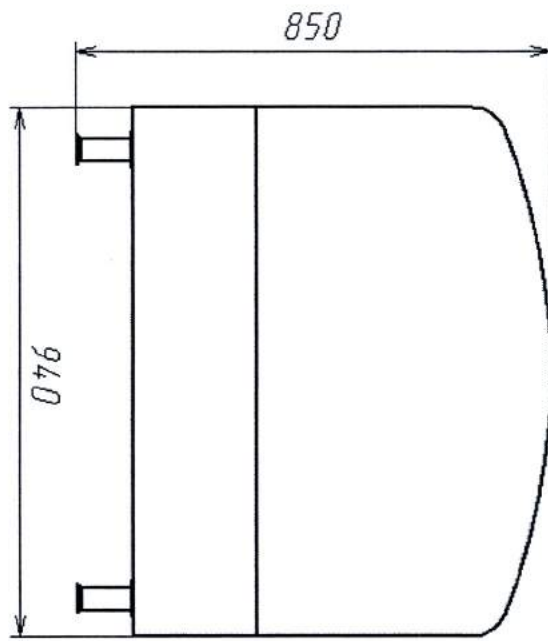

1 200 1

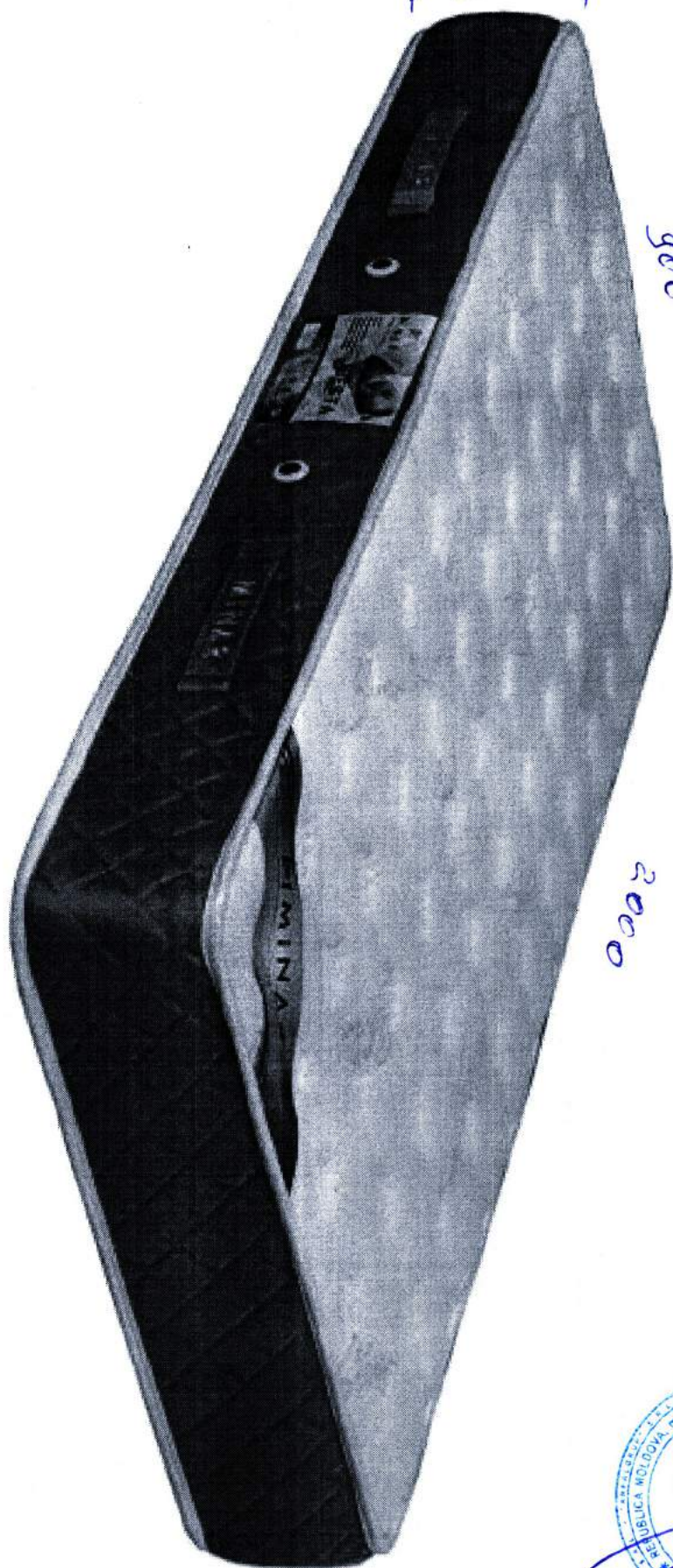

900

2000



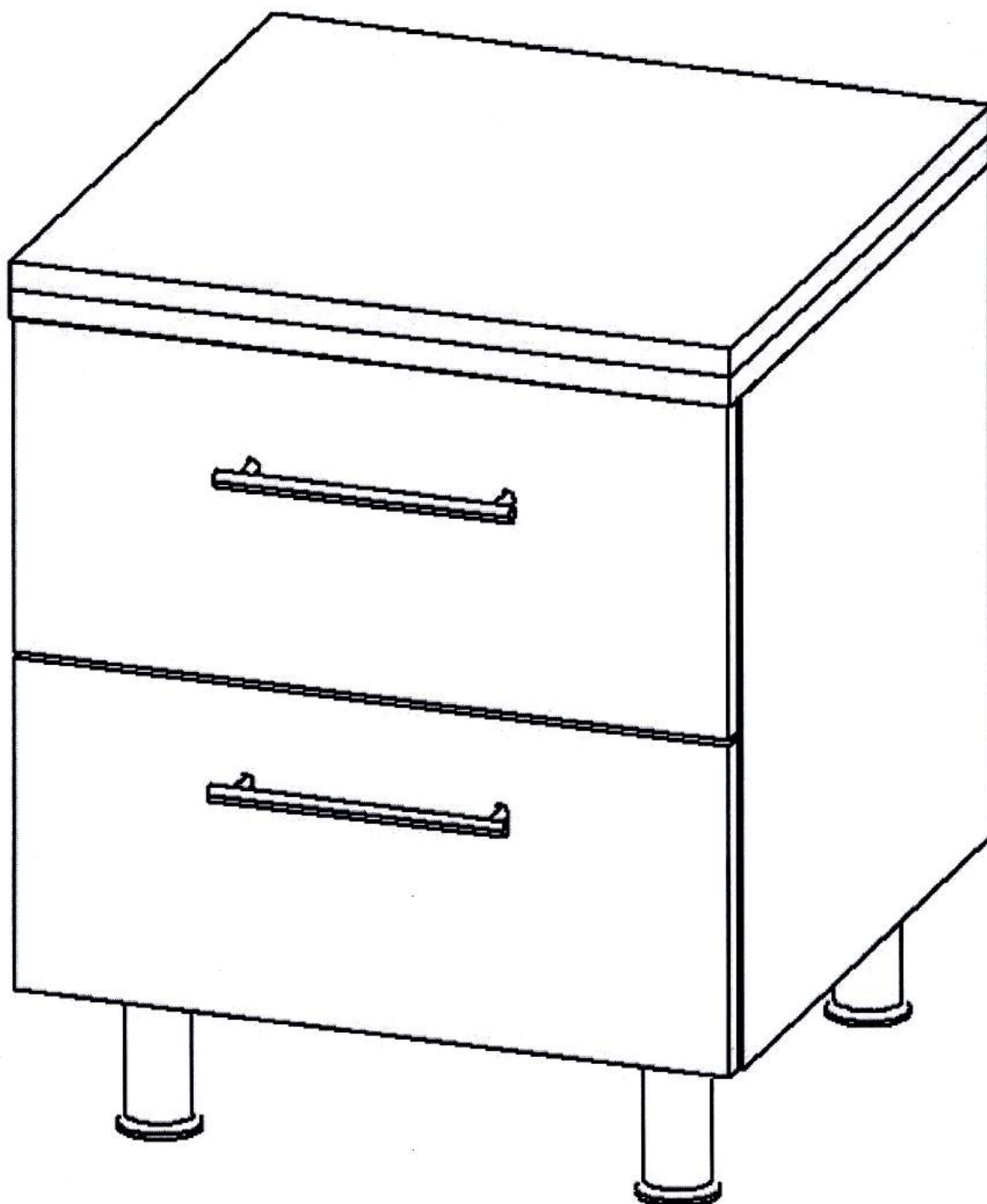

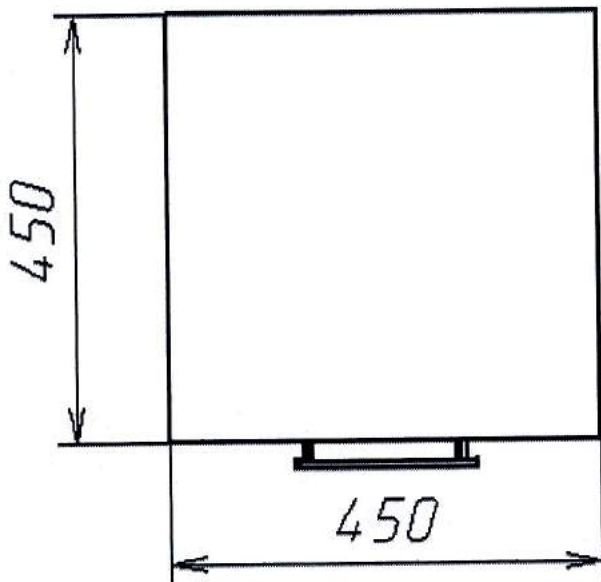
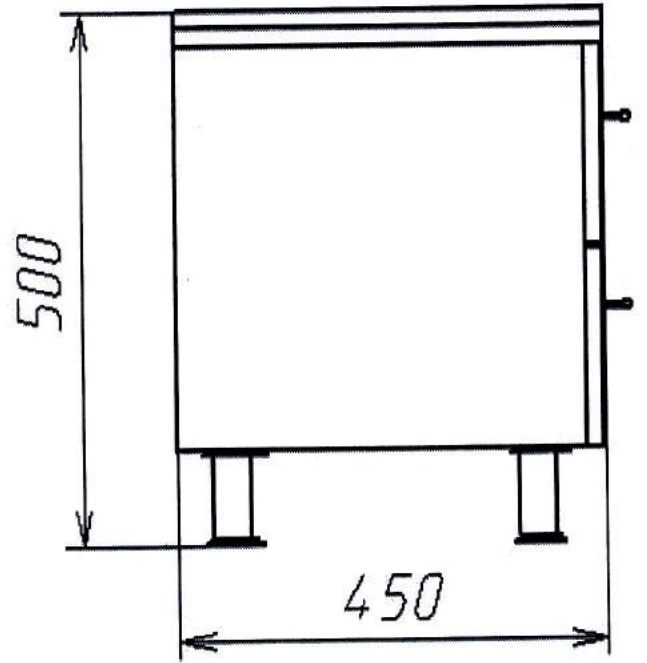
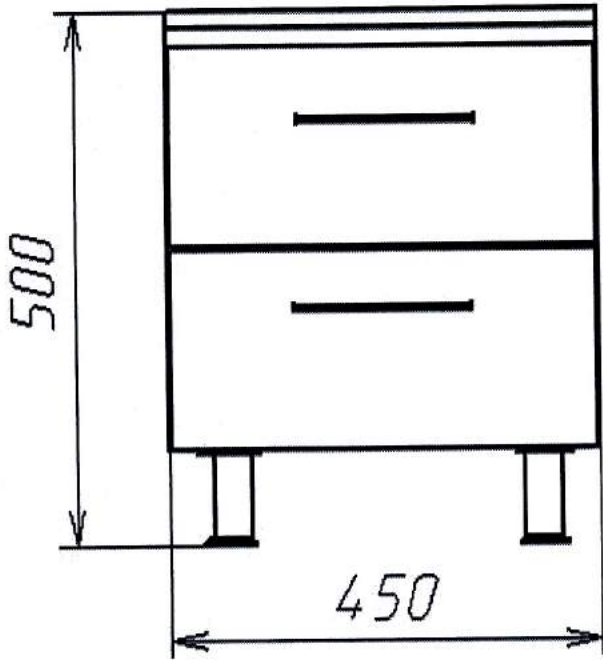

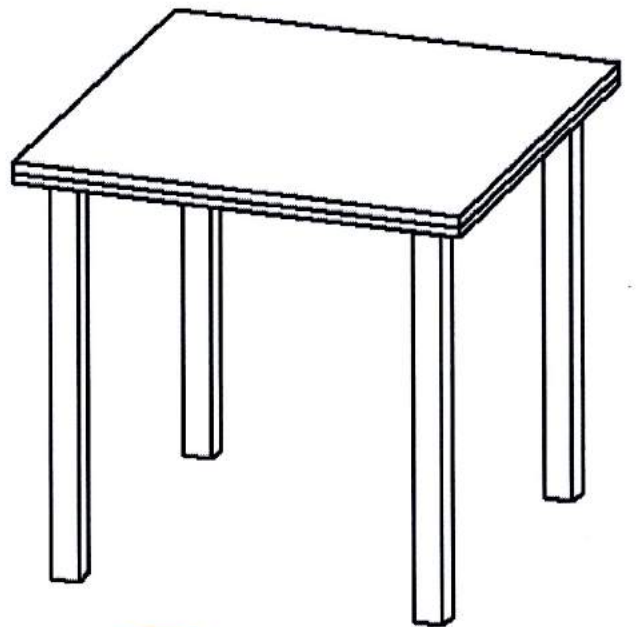
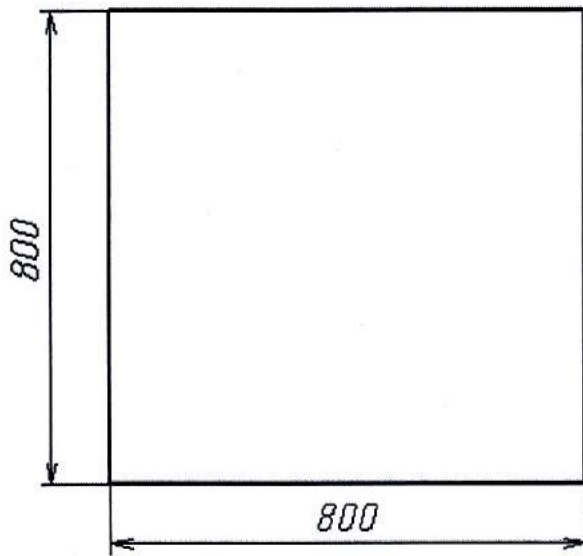
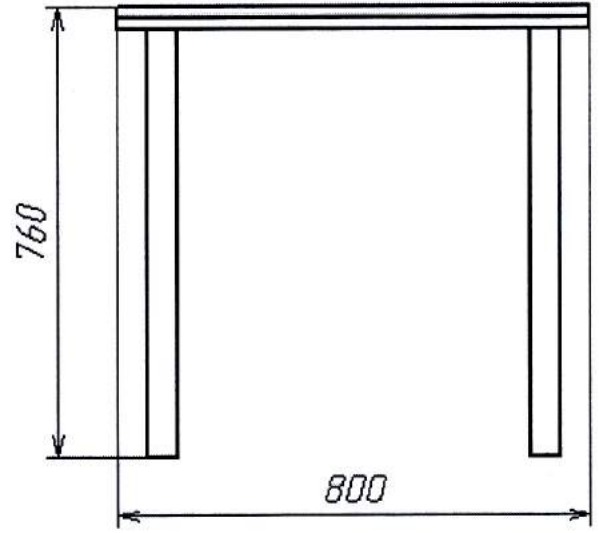
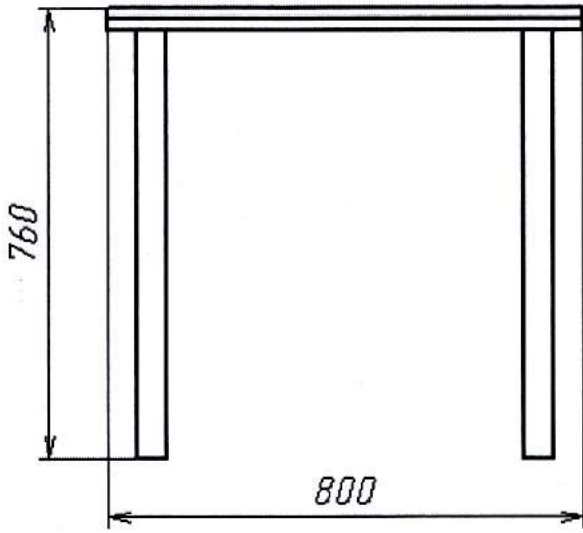

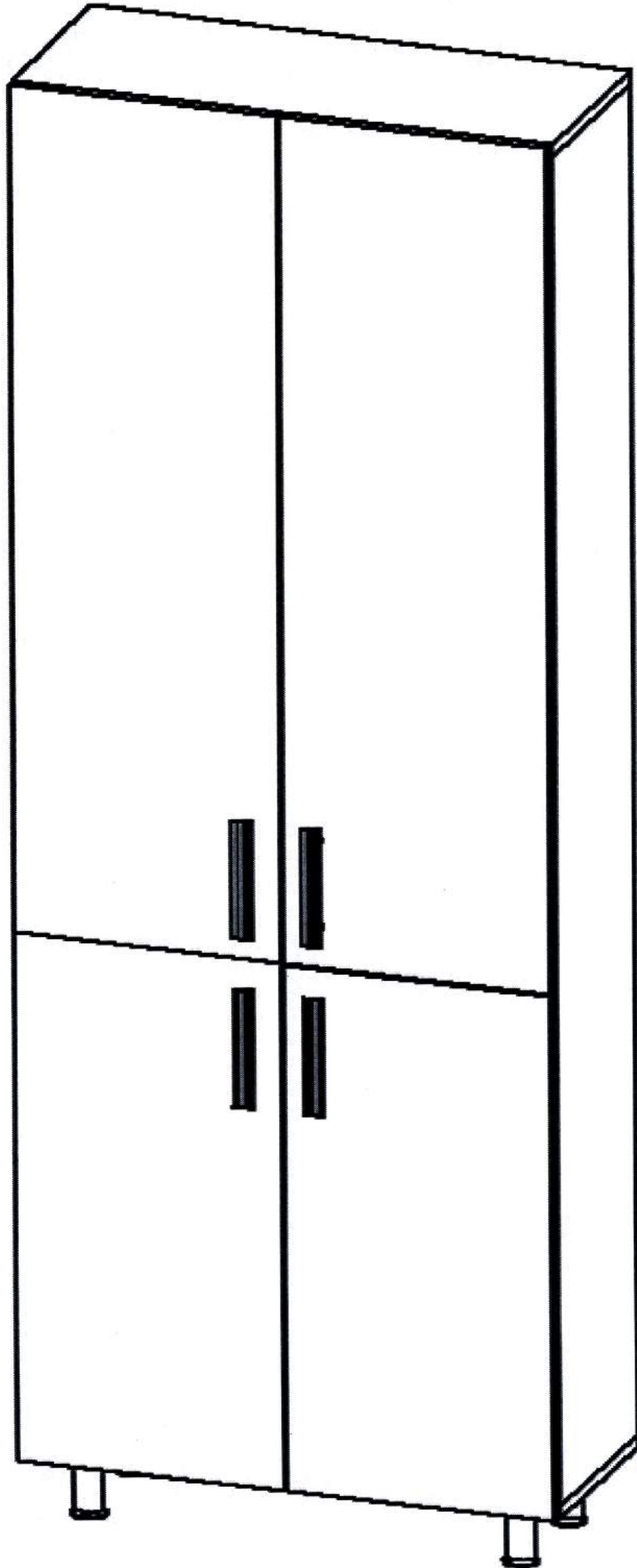

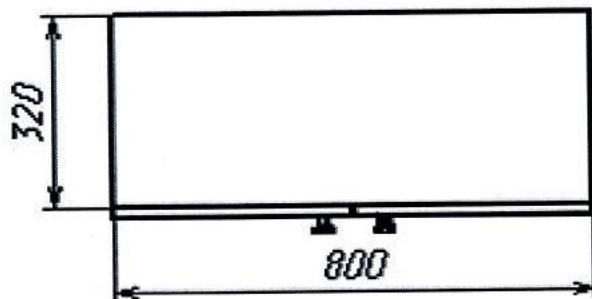
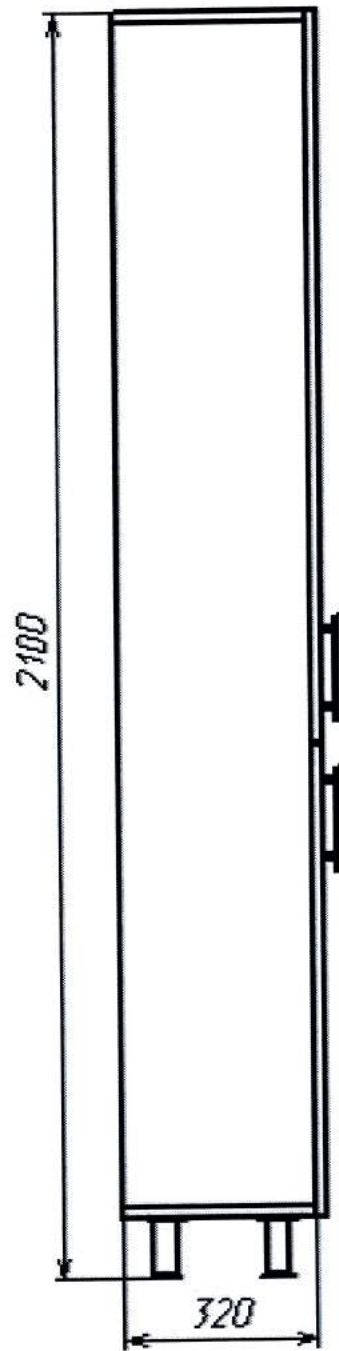
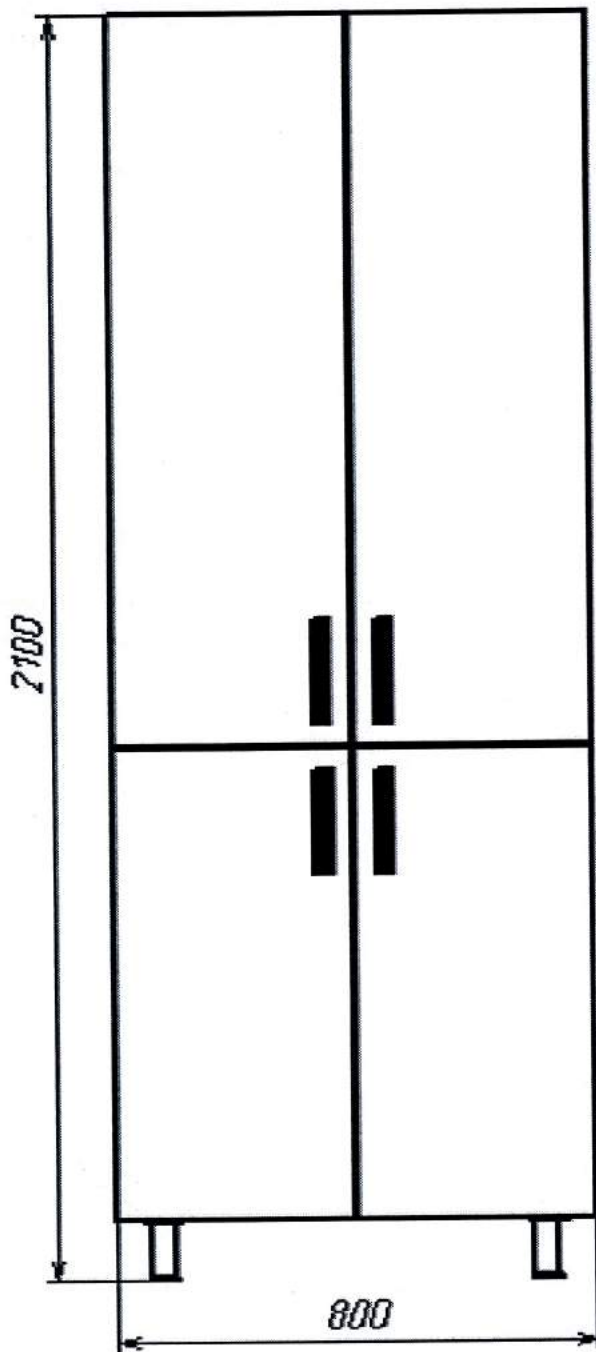

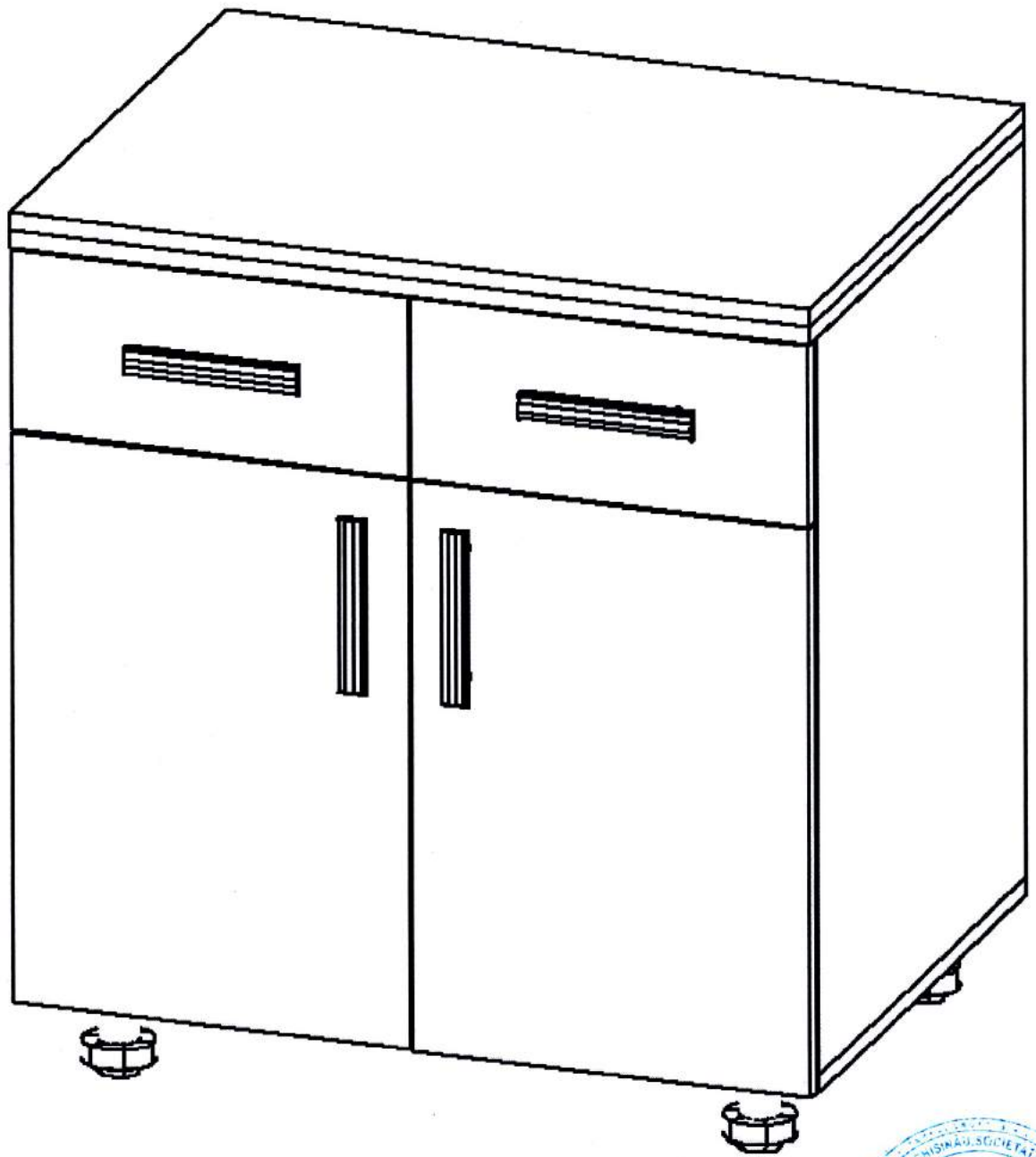

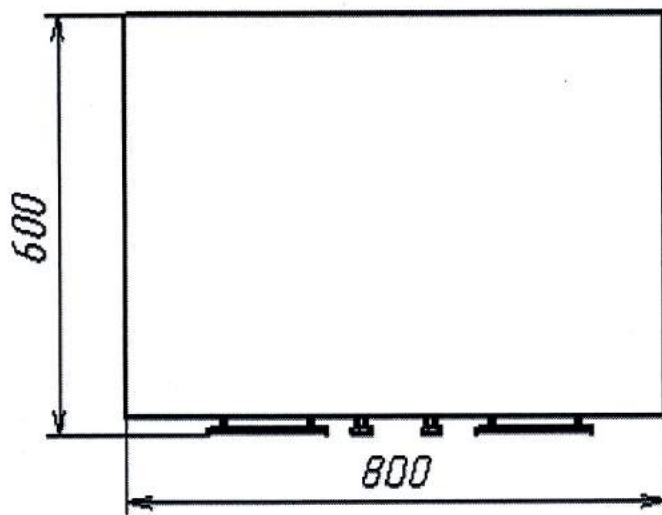
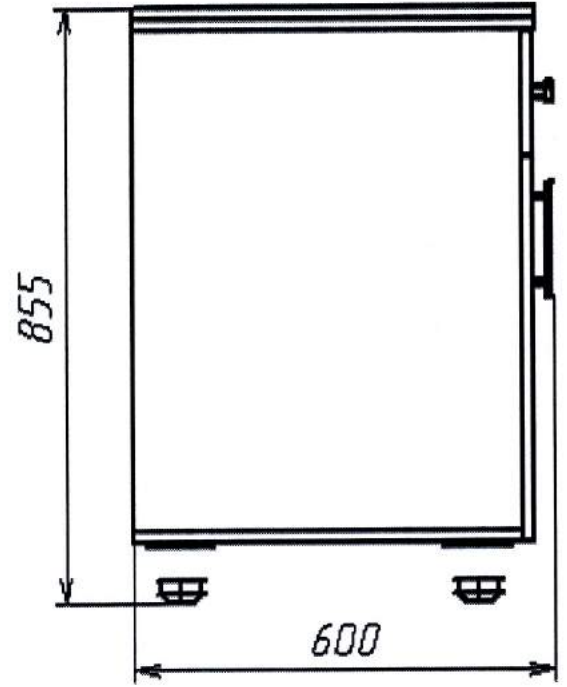
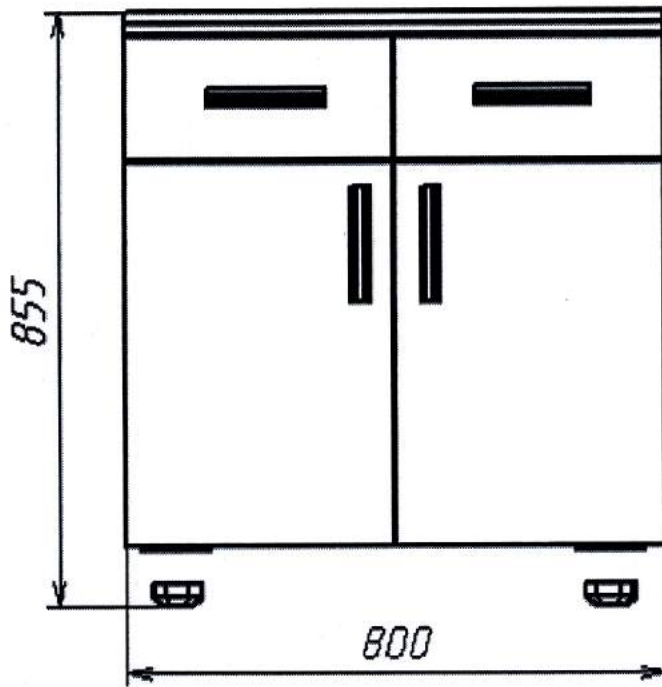

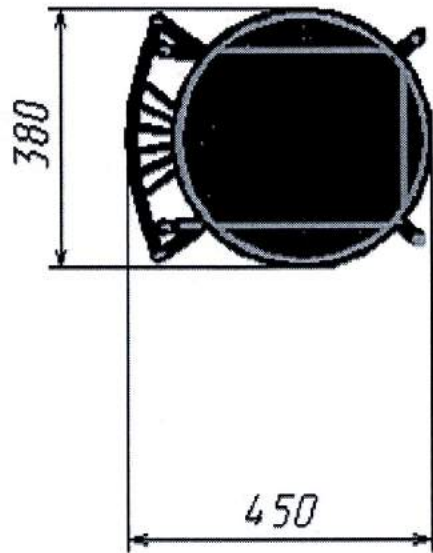
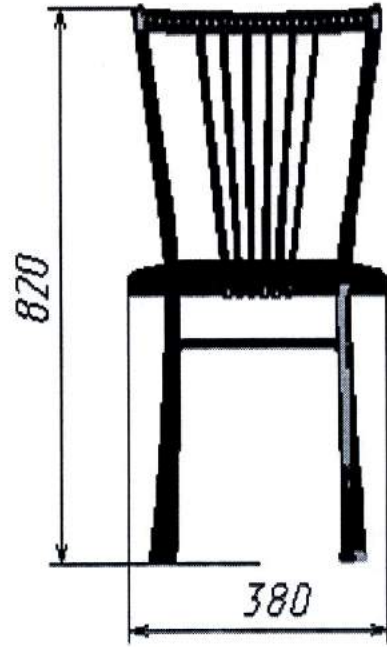
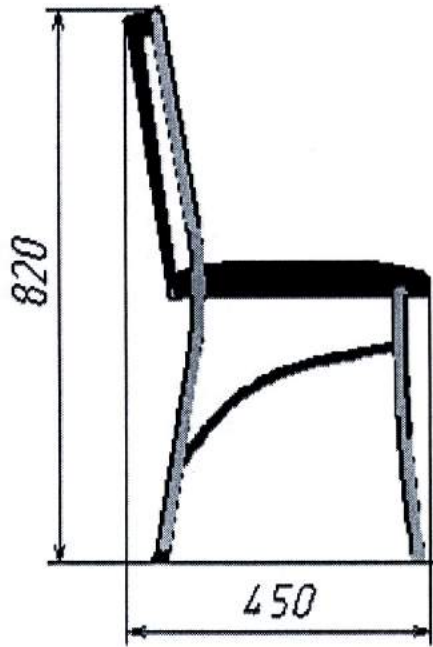

Numărul licitației:	ocds-b3wdp1-MD-1540533955200	Data: „26” Octombrie 2018	Alternativa nr.:
Denumirea licitației:	Mobilier	Lot: 1	Pagina: 1 din 1

Specificații de preț

Cod CPV	Denumirea bunurilor și/sau a serviciilor	Unitatea de măsură	Canitatea	Preț unitar (fără TVA)	Preț unitar (cu TVA)	Suma fără TVA	Suma cu TVA	Termenul de livrare/ prestare
1	2	3	4	5	6	7	8	9
	Bunuri- Mobilier							
	1. Dulap pentru haine	buc	78	2400.00	2880.00	187200.00	224640.00	25 zile
	2. Pat pentru o persoană	buc	91	1485.00	1782.00	135135.00	162162.00	25 zile
	3. Matras orthopedic pentru o persoană	buc	91	887.50	1065.00	80762.50	96915.00	25 zile
	4. Nopieră	buc	127	410.00	492.00	52070.00	62484.00	25 zile
	5. Masă de bucătărie	buc	77	1105.00	1326.00	85085.00	102102.00	25 zile
	6. Antreu	buc	48	1050.00	1260.00	50400.00	60480.00	25 zile
	7. Dulap pentru bucătărie	buc	47	1280.00	1536.00	60160.00	72192.00	25 zile
	8. Scaun ISO	buc	237	380.00	456.00	90060.00	108072.00	25 zile
	TOTAL					740872.50	889047.00	

Semnat:  Numele, Prenumele: Ion Drăgan

În calitate de: Director

Ofertantul: „AREALGRUP” SRL
 Adresa: str. Cetatea Alba 1/6, or. Cluj-Napoca
 Tel: 079997515



CERTIFICAT
privind lipsa sau existența restanțelor față de bugetul public național

Nr.
№ B1808662

din
от 02.11.2018

1. Destinatar / Получатель

ACHIZITII PUBLICE

2. Date despre contribuabil / Информация о налогоплательщике

Denumirea Наименование	Codul fiscal / Numărul de identificare Фискальный код / Идентификационный номер
AREALGRUP S.R.L.	1006600025129
Adresa sediului de bază (strada, numărul) Адрес основного месторасположения (улица, номер)	Codul - Denumirea localității Код - Наименование населенного пункта
Cetatea Alba nr.176	0110-SEC.BOTANICA

**3. Atestarea lipsei sau existenței restanțelor conform datelor Sistemului Informațional Automatizat /
Подтверждение отсутствия или наличия недоимки согласно данных Автоматизированной Информационной Системы**

La data emiterii prezentului certificat restanța la bugetul public național constituie/ На дату выдачи данной справки недоимка перед национальным публичным бюджетом составляет:
0,00 lei/лей.

4. Valabil pînă la / Действителен до 17.11.2018

5. Autentificarea organului fiscal / Подтверждение налогового органа

Sergiu P. Vasilescu
Funcția/Dorjnost
L.S. M
Execuție
Numele și prenumele/Fамилия и имя
S6
IDNO 1006601001111

[Signature]
Semnatura/Подпись

A. Prohviteli
Numele și prenumele/Fамилия и имя
S.R.L.
AREALGRUP
IDNO 1006600025129

Este extras din Sistemul Informațional al SFS SIA „Contul curent al contribuabilului”// 02.11.2018 ora 14:01:29
cu aplicarea prevederilor pct. 82-83 Ordin IFPS nr.400 din 14.03.2014 (Monitorul Oficial 72-77/399, 28.03.2014)

NOTA (4 638,02)